

Большая Энциклопедія.

Шестой томъ.

Гаданіе — Глазчатка.

Большая Энциклопедія.

Подъ редакціей С. Н. Южакова

и редакторовъ отдѣловъ:

Біологическія науки, кромѣ ботаники	А. М. Никольскій, пр.-доц, д-ръ зоол.
Ботаника и сельское хозяйство	В. Я. Добровлянскій, проф.
Военный отдѣлъ	А. С. Лыкошинъ, проф.
Географія, геологія и минералогія	С. Н. Никитинъ, м-ръ геологіи.
Древне-русская письменность и славяновѣдѣніе	А. К. Бороздинъ, прив.-доц.
Иностранная литература	{Ю. А. Браунъ, проф. П. И. Вейнбергъ. П. Н. Милуковъ, проф. И. М. Гревсъ, д-ръ исторіи.
Исторія	М. И. Ростовцевъ, проф.
Классич. древности	Д. Н. Овсянко-Куликовскій, проф
Лингвистика	Л. Г. Малисъ.
Математика и астрономія	Р. А. Брагинская, врачъ.
Медицина	Л. А. Саккетти, проф.
Музыка	{А. М. Скабичевскій. С. Н. Южаковъ. С. Н. Южаковъ.
Русская литература XIX в.	М. Ю. Гольдштейнъ, прив.-доц.
Соціологія	П. Ф. Каптеревъ.
Физика, химія и техника	В. Г. Яроцкій, проф.
Философія	В. М. Гессенъ, прив.-доц.
Экономическій отдѣлъ	
Юридическій отдѣлъ	

Около 10,000 иллюстрацій въ текстъ и на приблизительно 1000 отдѣльныхъ приложеніяхъ: хромолитографіяхъ, картахъ, планахъ и черныхъ картинахъ.



С.-Петербургъ.

Книгоиздательское Т-во „Просвѣщеніе“, Невскій пр. 50.

Большая Энциклопедія.

Словарь общедоступныхъ свѣдѣній по всеѣмъ
отраслямъ знанія.

Шестой томъ.

Гаданіе — Глазчатка.

Издатели:

Библиографическій Институтъ (Мейеръ) въ Лейпцигѣ и Вѣнѣ
и
Книгоиздательское Товарищество „Просвѣщеніе“ въ С.-Петербургѣ.

С.-Петербургъ.

Типографія Товарищества „Просвѣщеніе“, 7 рота, 20.
1901.

Дозволено цензурою. Спб., 2 августа 1901.



Списокъ сотрудниковъ „Большой Энциклопедіи“.

Проф. Д. И. Абрамовичъ.
Э. Д. Аваловъ.
Зоол. Акад. Наукъ, Н. Н. Аделунгъ.
Н. О. Анненскій.
М. А. Антоновичъ.
Ю. М. Антоновскій.
А. В. Башкировъ.
Зоол. Акад. Наукъ, В. Л. Вланки.
А. И. Богдановичъ.
Проф. И. А. Водуновъ де Куртнэ.
Проф. И. П. Бородинъ.
Прив.-доц. А. К. Бородинъ.
Врачъ Р. А. Брагинская.
М. А. Брагинскій.
Г. Г. Брандтъ.
А. В. Брауде.
А. И. Браудо.
Проф. О. А. Браунъ.
Проф. С. К. Буличъ.
Н. П. Быковская.
И. П. Бѣлоконскій.
Н. Т. Бѣляевъ.
А. А. Васильевъ.
М. В. Ватсонъ.
П. П. Веймарнъ.
А. А. Вейнбергъ.
П. И. Вейнбергъ.
Проф. П. Н. Вереха.
Академикъ А. И. Веселовскій.
В. В.
Н. П. Вишняковъ.
В. В. Водовозовъ.
П. Е. Воларовичъ.
Е. А. Ганейзеръ.
М. И. Ганфманъ.
Д. Д. Гарднеръ.
Пр.-доц. В. М. Гессенъ.
В. А. Гальченко.
Химикъ И. Л. Головчинеръ.
А. К. Голубевъ.
Проф. П. В. Голубовскій.
Л. М. Гольдмерштейнъ.
Пр.-доц. М. Ю. Гольдштейнъ.
А. Г. Горнфельдъ.
А. С. Гребинскій.
И. М. Гревсъ, д-ръ исторіи.
В. Д. Гринченко.
Я. Г. Гуревичъ.
Е. М. Дементьевъ, врачъ.
Проф. В. Я. Добровлинскій.
А. А. Есауловъ.
Прив.-доц. М. И. Жебелевъ.
И. П. Жлтецкій.
Л. С. Закъ.

А. И. Звонниковъ.
Н. Н. Златовратскій.
Проф. Ф. Ф. Зѣлинскій.
Проф. А. А. Ивановскій.
Г. И. Ивановъ.
Г. А. Ильинскій.
Н. А. Ильинскій.
К. А. Иностранцевъ.
М. П. Иолшинъ.
В. А. Каделакъ.
В. В. Каллашъ.
П. О. Каптеревъ.
Проф. Н. А. Карышевъ.
Е. А. Кавлицкій.
Этногр. Акад. Н. Д. А. Клеменецъ.
Академикъ Н. П. Кондаковъ.
Врачъ Е. О. Конева.
В. А. Кордтъ.
Академикъ С. И. Коржинскій.
Почетн. акад. В. Г. Короленко.
Инж. Л. Г. Коршунъ.
Проф. П. С. Коловичъ.
Проф. Ю. Кулаковскій.
Прив.-доц. А. А. Кулябко.
А. М. Лазаревскій.
В. В. Лесевичъ.
М. В. Ливенсонъ.
Г. Ф. Лянцеръ.
А. Л. Липовскій.
Н. М. Лисовскій.
Проф. А. С. Лыкошинъ.
В. Н. Любименко.
Е. А. Ляцкій.
А. І. Лященко.
Л. Г. Малисъ.
О. Л. Малининъ.
Д. Н. Маминъ.
Проф. А. Н. Миклашевскій
Проф. П. Н. Милуковъ.
Н. К. Михайловскій.
Инж. Н. Г. Михайловскій (Гаринъ).
П. В. Мокіевскій.
П. О. Морозовъ.
А. А. Мурашкинцевъ.
В. А. Мякотинъ.
Магистръ геологій С. Н. Никитинъ.
Николай — Онь.
Зоологъ Академіи Наукъ А. М.
Никольскій, прив.-доц.
В. В. Новодворскій.
Н. П. Обнорскій.
В. А. Обручевъ.
Проф. Д. Н. Овсяннико-Кулимовскій.
Т. И. Осадчій.

В. П. Острогорскій.
Доц. А. Остроградскій.
Проф. Л. О. Петражицкій.
Проф. В. К. Пискорскій.
Прив.-доц. А. Л. Погодинъ.
М. М. Покровскій.
Г. Н. Потанинъ.
Инж. М. А. Прессъ.
А. А. Пруссакъ.
Проф. Е. В. Пѣтуховъ.
Проф. М. И. Ростовцевъ.
М. К. Рогастъ.
Б. Савиниковъ.
Проф. Л. А. Саккетти.
В. И. Семевскій.
П. П. Семеновъ.
Н. Н. Сиверсъ.
Д. П. Сильчевскій.
П. К. Сиомонъ.
А. М. Скабичевскій.
Контръ-адм. А. А. Скрагинъ.
П. А. Соколовскій.
Н. М. Соколовъ.
К. М. Станюковичъ.
Н. А. Степановъ.
В. Н. Сторожевъ.
Н. Н. Съкирскій.
Г. И. Танфильевъ.
М. Н. Тимофеева.
Прив.-доц. Б. В. Томашевскій.
В. А. Траншель.
А. Гл. Успенскій, инженеръ.
Н. И. Фалѣевъ.
А. Г. Ферингеръ.
Д-ръ фвл. М. М. Филиповъ.
Е. І. Храмовичъ.
Н. П. Цытовичъ.
В. А. Чернолусскій.
С. Л. Чудновскій.
Проф. А. И. Чупровъ.
А. К. Шауманъ.
Н. Г. Шауманъ.
Академикъ А. А. Шахматовъ.
В. О. Шиммаревъ.
П. А. Шафрановъ.
С. А. Шумаковъ.
Л. Я. Штернбергъ.
П. Е. Щеголевъ.
Е. Н. Щепкина.
О. А. Щербина.
С. Н. Южановъ.
В. К. Ярмерштедтъ.
Проф. В. Г. Яроцкій.

и др.

Списокъ иллюстрацій и приложенийъ въ VI-мъ томѣ.

Отдѣльныя приложения.

	Стр.		Стр.
Гамбургъ-Альтона. Тройная карта — планъ въ краскахъ	121	Геммы и камни. Двойная черная таблица, съ объяснительнымъ листомъ	376
Верхняя Гвинея и Зап. Суданъ. Тройная карта въ краскахъ	261	Сѣверная Германія. Тройная карта въ краскахъ	509
Террасы кремнистаго туфа Мамонтоваго гейзера въ Йеллоустонскомъ паркѣ. Хромолитографія	316	Южная Германія. Двойная карта въ краскахъ	511
Гельсингфорсъ и его окрестности. Двойная карта въ краскахъ	368	Физическая карта Средней Европы. Двойная карта въ краскахъ	511
		Геологическая карта Германіи. Двойная карта въ краскахъ	512
		Глазныя болѣзни. Двойная хромолитографія	750

Рисунки въ текстѣ.

	Стр.		Стр.
Голова гадюки	7	Окрестности Генуи	424
Приборъ Пикте для получения жидкаго кислорода	26	Гера	469
Стеклянка для добыванія газовъ	28	Фарнезскій Гераклъ	476
Двугорлая газоотдѣлительная стеклянка	28	Торсъ Геракла	476
Непрерывный газоотдѣлительный приборъ	28	Геральдическія краски	478
Газоотдѣлительный приборъ Девиля	28	Продольный разрѣзъ цвѣтка журавельника	478
Газоотдѣлительный приборъ Кипша	28	Гермесь Пракрителя	568
Промывательная сосудъ	29	Гермесь Логіосъ	569
Промывательная стеклянка	29	Меркурій	569
Хлорокальцевая трубка	29	Гермъ	573
Газомеръ лабораторный	29	Героновъ шаръ	581
Газомеръ или газгольдеръ	29	Веста Джустиньяни	616
Заводскій приборъ для поглощенія газовъ	30	Гѣфестъ	635
Бомбонны	31	Гигантъ (въ борьбѣ съ Артемидой; по рельефу въ Ватиканѣ)	646
Кали-аппаратъ Либиха	31	Гигіея	650
Абсорбционная трубка	32	Аспираціонный психрометръ	652
Гаргривовъ приборъ для окисленія	32	Гидравлическій прессъ	658
Галлы	98	Гидравлическія ножницы	659
Гальберштадтъ	107	Гадрія	661
Гальваноакустическая рѣзущая петля	109	Часть колонны <i>Obelia gelatinosa</i>	664
Цвѣтокъ <i>Liquidambar</i>	115	Свободноплавающая, но еще недоразвитая медуза	664
Ганимедъ по Леонарду	158	Сифонофора	668
Гармоническое дѣленіе	189	Гидростатика	684
Гармотомъ	192	Гильдесгеймскій серебряный кладъ, фиг. 1—3	689
Гарпін	196	Гильошированіе, фиг. 1—6	693
Гаторъ	226	Гиматій	705
Исландскій гейзеръ	316	Гипербола	721
Схема гейзера по Макензи	307	Гиперболоидъ	722
Аппаратъ Мюллера для объясненія явленій гейзера по Буазану	317	Гипсометрія, фиг. 1 и 2	737
Къ теоріи гейзера по Лангу	317	Гирокскопъ, фиг. 1 и 2	742
Гейзеръ Кэстль въ Йеллоустонскомъ паркѣ	318	Гиршфогельскій кувшинъ	745
Гейслъ ровы трубки 331, 332, 333.	334	Гладиаторы, фиг. 1—5	779
Трехвидная Геката	339	Гладиолусъ	781
Гелій	348	Глазное зеркало Гельмгольца	788
Гелиометръ	352	" " Руфта	788
Гелиотропъ	353	" " Либрейха	789
Сосудъ для святой воды	406		

Г.

Гаданіе, предсказаніе будущаго, встрѣчается въ исторіи человѣчества съ древнѣйшихъ временъ и извѣстно у всѣхъ народовъ, вышедшихъ изъ состоянія первобытнаго религіознаго индифферентизма. При этомъ орудіями гаданія служатъ самыя разнообразныя предметы: палочки, зерна, карты, орѣхи, линіи рукъ, небесныя явленія, внутренности птицъ и звѣрей и т. п. Такъ, лопари предсказываютъ будущее по расположенію трещинъ въ кости лопатки, брошенной въ огонь; новозеландцы передъ отправленіемъ въ походъ втыкали два ряда палокъ, изъ которыхъ одинъ представлялъ ихъ войско, а другой вражеское. Смотри по тому, въ какую сторону вѣтеръ наклонялъ палки, они судили объ исходѣ битвы. Такая связь между предметомъ и лицомъ является вообще основою для всякаго рода гаданій, будь то астрологія (см.), хиромантія или иной способъ гаданія. Согласно съ Кизеветтеромъ („Die Geheimwissenschaften“, Лейпц., 1895), всѣ способы гаданій можно разбить на четыре группы. Къ первой, опирающейся на вѣрѣ въ присущій некоторымъ людямъ даръ ясновиднѣнія, относятся катоптромантія (гаданіе по зеркалу), извѣстная уже древнимъ грекамъ; лекапомантія (Г. по блюду), способъ, весьма распространенный у египтянъ и ассирянъ, при которомъ, по увѣренію Ермолая Барбара, демоны отвѣчаютъ шопотомъ на вопросы; далье гидромантія (Г. по водѣ), обычный способъ у римлянъ, и близкая къ ней гастромантія (когда вода налита въ сосудъ съ большимъ брюшкомъ); наконецъ, кристалломантія, при которой виднѣнія являются отъ пристальнаго смотрѣнія въ кристаллъ; и опихомантія, когда призраки появляются на поверхности ногтя, патертаго масломъ или сажей до стени блеска; всѣ эти способы основываются на самовнушеніи и тѣсно связаны съ гипнотизмомъ. Вторая группа гаданій основывается на движеніи, въ которое (яко-бы) магическимъ способомъ приводятся разныя тѣла. Это кефало-

мантія, практиковавшаяся, по разсказу Карцова, вѣдьмами; столоверченіе, о которомъ упоминаетъ уже Тертуліанъ, верченіе рѣшета, рабдомантія и т. п. Къ третьей группѣ относятся многочисленные гаданія, наиболѣе обычныя въ жизни суевѣрныхъ людей: это различныя способы узнавать будущее по расположенію картъ, бросанію жребія, точкамъ и т. д. Сюда принадлежатъ геомантія, Г. по стрѣламъ, излюбленное у ассирійцевъ, метаніе костей, распознаваніе фигуръ, образуемыхъ дымомъ, облаками, расплавленнымъ воскомъ или оловомъ и т. под. Четвертая группа основана на вѣрѣ въ трансцендентальный субъектъ, являющийся строителемъ и образователемъ организма. Эта вѣра оправдываетъ реальность хиромантіи, физиогномики, метопоскопін и снотолкованія. Древность этихъ гаданій очень велика: по хиромантіи уже за 100 лѣтъ до Р. Хр. Артемидоръ изъ Дальфиса написалъ трактатъ, нынѣ утерянный, по физиогномикѣ работавъ уже Аристотель, главный трудъ по метоскопін, искусству распознавать по звѣздамъ духовныя, нравственныя и физическія качества, принадлежатъ знаменитому Герониму Кардану (1688). Что касается снотолкованія, то за древность его ручается уже библейскій разсказъ объ Іосифѣ; наиболѣе извѣстная книга въ этой области принадл. Артемидору. О гаданіяхъ вообще см. Gustav Gessmann, Katechismus der Wahrsagekünste (Берл., 1892).

Г., въ Россіи связано съ опредѣлен. днями, являясь иногда остаткомъ языческихъ культовъ. Такъ, на святкахъ вынимаютъ изъ подъ блюда вещи, имѣющія символическое значеніе, при чемъ поютъ подблюдн. пѣсни, прячутъ кольцо (хороненіе золота), окликаютъ прохожихъ, спрашивая ихъ имена, приносятъ пѣтуха или курицу и смотрятъ, какую изъ кучекъ разложен. предметовъ (золот. и серебр. монеты, хлѣбъ, серъги, разн. мелк. вещи) они начнутъ клевать и т. п. Многія изъ Г. основаны на очень древнихъ мистическихъ вѣрованіяхъ; таково

ожиданіе суженаго передъ зеркаломъ, стоящее въ связи съ ученіемъ черной магіи о призваніи души умершаго, или Г. у сарая, при кот. прислушиваются къ тому, что хрюкнетъ или прошепчетъ свинья, Г. связанное съ вѣрой въ мистическія, нечистыя свойства этого животнаго. Очень извѣстны Г. на Троицынъ день (по вѣнку) и на Ивана Купалу (собираніе травъ). Г., на Украинѣ сильно распространено. Гадаютъ о различныхъ предметахъ, но наиболѣе объ урожаѣ, погодѣ, замужествѣ, смерти, продажѣ скота, украденныхъ вещахъ и проч. Малорусскія Г. часто сходны съ другими славянскими. Есть Г. по различнымъ вѣшнимъ знаменіямъ и Г. интуитивныя. Способы Г. по вѣшнымъ знаменіямъ. 1) Метеорологическія Г. или Г. по небеснымъ знаменіямъ сохранились въ настоящее время почти исключительно въ видѣ примѣтъ, по которымъ громъ или дождь при извѣстныхъ обстоятельствахъ предвѣщаютъ урожай, неурожай, падежъ скота, эпидеміи, смерть тѣхъ или иныхъ людей, мятежи и проч. Примѣты эти сохранились въ устной передачѣ, а 1892 Миронъ отыскалъ въ Галиціи малорусскій громникъ (см. „Южнорусскій громникъ“ Мирона въ „Кіевской Старинѣ“ 1892, III). 2) Г. по неодушевленнымъ предметамъ очень многочисленны. Г. по огню (печному, костровому, лучинному, свѣчному), къ которымъ примыкаютъ Г. по дыму, сажѣ и углямъ. Здѣсь отразился древній культъ огня. По лучинкѣ гадаютъ о смерти: чья лучина погаснетъ при пѣвнн обрядовой пѣсни, тотъ скорѣе умретъ (Маякъ, 1843, XI); у кого изъ молодыхъ подъ вѣнцомъ болѣе сгоритъ свѣча, тотъ ранѣе умретъ; столкнутся на водѣ двѣ горящія свѣчи, — выйдетъ дѣвушка замужъ (Чубинскій, III) и проч. Г. по водѣ связаны съ представленіемъ о божествахъ воды, напр., въ одной украинской пѣснѣ спрашиваютъ криницу (см. *вода*), и она даетъ отвѣты, какъ оракулъ; смотрятъ въ воду, чтобы увидѣть своихъ суженыхъ, и пр. Къ Г. въ водѣ примыкаютъ Г. по другимъ жидкостямъ: по растоплен. воску, олову, а въ старину, въ рѣдк. случ., даже золоту (Чубинскій, III). Г. по растеніямъ (лукъ, вишни и пр.), напр. въ день св. Екатерины дѣвушки ставятъ въ воду срѣзанную вѣтку вишни: если она зацвѣтетъ на Рождество, то дѣвушка выйдетъ замужъ (Маркевичъ, 20). Г. по хлѣбу: печеному (балабушки, калета) или въ зернѣ — о замужествѣ (Чубинскій, III. Зоря, 1885, № 4). Г. по рѣшету — преимущественно для опредѣленія вора: при чьемъ имени рѣшето, поворачивающееся на пальцѣ, остановится, тотъ воръ. Г. по полѣньямъ дровъ (взятое въ темнотѣ гладкое полѣно — добрый мужъ, суковатое — злой); по кольямъ въ плетнѣ (молодецъ или вдовецъ будетъ мужъ, дѣвушкою или женщиною будетъ гадающая и пр., на какомъ словѣ придется послѣдній колъ); (Чубинскій, III, Зоря, 1885,

№ 5, Маякъ, 31,39; Основа, 1862, IV). Г. по обуви дѣвушекъ, переставляемой по направленію отъ стола къ порогу: чья обувь ближе станетъ къ порогу, та скорѣе выйдетъ замужъ (Зоря, 1885). Отчасти сюда можетъ быть отнесено Г. по слову — писанному и устному. Разворачиваютъ книгу (преимущественно священное писаніе, особенно псалтирь) и первую попавшуюся фразу принимаютъ, какъ пророчество. Г. книги сохранились до сего времени въ видѣ „оракуловъ“ и „салимоновъ“, по которымъ гадаютъ, бросая зерно на кругъ съ цифрами (въ послѣднее время появилась украинская поддѣлка подъ „Соломона“: „Угадько“). Подслушиваютъ подъ окнами или дверьми, спрашиваютъ встрѣчныхъ объ имени (Чубинскій, III). Наконецъ Г. по картамъ. 2) Г. по человѣку и животнымъ Г. физиологическія по чиханію и дрожанію различныхъ частей человѣческаго тѣла; по человѣческой крови во время кровопусканія — о смерти (Манжура, „Сказки“). Г. по животнымъ: по птицамъ; по полету журавлей, курамъ, пѣтухамъ, по крику сыча и пр.; Г. по коню, быку, коровѣ, собакамъ (о замужествѣ см. Чубинскій, III); въ Екатеринославской губернии замѣчено Г. по внутренностямъ животныхъ: по селезенкѣ кабана о зимѣ (Манжура, стр. 156); у охотниковъ Г. по убитому звѣрю (Кіевская Старина, 1898, VII—VIII). 3) Къ математическимъ Г. должно быть отнесено Г. по чету и нечету (Чубинскій, III). Изъ Г. интуитивныхъ, при которыхъ воля божества проявляется путемъ непосредственныхъ сношеній съ душой человѣка, у малороссовъ находимъ лишь Г. по сновидѣніямъ. Г. эти распадаются на простое истолкованіе сновъ, появляющихся независимо отъ воли человѣка, и на искусственное подготовленіе сновидѣній съ цѣлью извлечь изъ нихъ пророчество по данному вопросу. Оба отдѣла мало обстоятельны у малороссовъ. Наибольшій малорусскій сонникъ находимъ у Манжуры („Сказки“); а о Г. съ подготовленными снами (завязываніе въ рубаху зеренъ, употребленіе на ночь особаго питья или пищи, подкладываніе подъ подушку или подъ кровать различныхъ предметовъ и пр., все о замужествѣ) см. у Маркевича („Обычаи“ и пр.). По времени, кромѣ наблюденія различныхъ вѣшнихъ явленій во всякое время, Г. относится ко дню св. Екатерины, кануну дня св. Андрея Первозваннаго, кануну Рождества Христова, дню „Меланки“ (31 декабря). См. Сумцовъ, „Культурныя переживанія“. Гаданія (Кіевская Старина, 1890, I); Рождественскіе обычаи въ Угорской Руси (Кіев. Ст., 1900, III); Повѣрья и суевѣрія, относящіяся къ охотѣ (1898, VII—VIII); а также различные этнографическіе сборники: Драгоманова (Малорусскія преданія и рассказы, Кіевъ, 1876); Маркевича (Обычаи, повѣрья etc.), Чубинскаго (Труды экспедиціи etc, т. III), Манжуры (Сказки etc., Харьковъ, 1890), Грин-

ченка (Этнографич. матеріалы, Черниговъ, 1895—97, 1 и 2 т.), Ястребовъ (Матеріалы по этнографіи Новороссійск. края, Одесса, 1894); Лепкій, „На св. Андрія“—статья въ львовскомъ журналѣ „Зоря“ за 1885, №№ 3 и 4, и др.

Гадара, г. десятиградія въ древней Палестинѣ, въ послѣдствіи гл. пунктъ Переи, находился къ югу отъ р. Геромаксы на холмѣ (364 м.), отвѣсно спадающемъ на с., з. и югъ; былъ населенъ б. частью язычниками. Городъ, разрушенный Александромъ Яннеемъ и восстановленный Помпеемъ, былъ Августомъ подаренъ Ироду, а со смертью послѣдняго причисленъ къ римской провинціи Сиріи. Развалины Г. (два театра, храмъ, гробницы и т. д.) находятся около соврем. Мкеса. Въ Г. находился одинъ изъ 5 больш. синагоговъ евреевъ; въ послѣдствіи Г. была епископской резиденціей. Сѣвнымъ источникомъ въ долину р. Шеріатъ эль Менадиръ пользуются по настоящее время. По евангелію Марка (5) Исусъ Христосъ исцѣлилъ здѣсь бѣсноватаго.

Гадди, флорент. живописцы: 1) Аньоло, род. ок. 1330, ум. 1396 г. во Флоренціи, въ послѣдствіи всецѣло посвятившій себя торговлѣ; извѣстенъ его: Исторія Мадонны и Легенда о поясѣ Маріи (фрески) въ ц. Пояса Мадонны въ Прато, Воздвиженіе Креста (фрески) въ ц. С. Кроче во Флоренціи, картины для алтаря (ц. Санта Марія Новелла, С. Спирито и академія во Флоренціи).

2) Г., Гаддо, род. около 1260, ум. 1332 во Флоренціи, съ 1312 членъ живописнаго цеха во Фл., по приглашенію Климента V выполнилъ рядъ большихъ мозаичныхъ работъ въ Римѣ; часть ихъ сохранилась въ ц. Санта Марія Маджоре.

3) Г., Таддео, род. 1300, ум. 1366, во Флоренціи; примкнувъ вначалѣ къ Джотто, съ 1330 г. работалъ самостоятельно, превзойдя отца въ живости, но не чистотѣ колорита, бѣглости и вѣрности рисунка, его оригинальн., достоин. и характерности; лучшія работы: Жизнь Мадонны (кап. Барончелли въ С. Кроче во Флоренціи), Мадонна со святыми, фрески со сценами изъ жизни св. Франциска (ц. Санъ-Франческо въ Пизѣ, 1342).

Гадикъ, графъ Андрей Haddik von Futak, австрійскій фельдмаршалъ, род. 1710, ум. 1790. Началъ службу въ гусарскомъ полку подъ начальствомъ принца Евгенія, 1734 командовалъ летучимъ отрядомъ; въ войнахъ противъ турокъ и за австрійское наслѣдство оказалъ выдающіяся отличія; во время семилѣтней войны Г. прославился въ октябрѣ 1757 набѣгомъ на Берлинъ; 1762 Г. командовалъ импер. арміей и одержалъ 15 окт. побѣду при Фрейбургѣ, 1764 назначенъ генералъ-губернаторомъ Трансильваніи, 1769 предсѣдательствовалъ на конгрессѣ въ Карловицѣ, 1772 занялъ Галицію, 1774 назначенъ президентомъ гофкригсрата. Во время войны за баварское наслѣдство (1778) и съ турками (1789) Г. ко-

мандовалъ австрійской арміей. Оставилъ послѣ себя дневникъ, въ которомъ изложена не только исторія его времени, но и замѣчательные взгляды въ области теоріи военнаго искусства.

Гаде, Нильсъ Вильгельмъ, композиторъ и капельмейстеръ, род. 1817, ум. 1890 игралъ на скрипкѣ въ королев. оркестрѣ въ Копенгагенѣ; но затѣмъ подъ руковод. Бергреена серьезно занялся композиціей и уже 1841 написалъ извѣстную въ послѣдствіи подъ именемъ „Nachklänge an Ossian“ увертюру, за которую. получилъ премію копенгагенскаго музыкальн. общ. 1843 Г., въ качествѣ королевскаго стипендата, отправился для дальнѣйшаго образованія въ Лейпцигъ, гдѣ нашелъ ревностнаго покровителя въ лицѣ Мендельсона и благодаря его содѣйствію, добился исполненія въ Гевандгаузѣ своихъ симфоній с moll и E dur. На сезонъ 1844—45 Г. принялъ на себя управленіе концертами Гевандгауза, которыми онъ въ слѣдующемъ сезонѣ дирижировалъ поочередно съ Мендельсономъ, а 1847—48 снова одинъ. Весной 1848, Г. основался окончательно въ Копенгагенѣ, гдѣ получилъ мѣсто органиста и званіе профессора, а 1850 принялъ на себя управленіе оркестромъ музыкальнаго общества, которое регулярно давало концерты въ теченіе зимнихъ мѣсяцевъ. 1865 Г. вмѣстѣ со своимъ тестемъ, композиторомъ I. П. Е. Гартманомъ (см.) основалъ копенгаген. консерваторію. Какъ композиторъ, Г. тѣсно примыкаетъ къ Мендельсону, хотя отсюда не лишены оригинальности. Въ его оркестровыхъ композиціяхъ, между которыми, кромѣ вышеупомянутыхъ, выдѣляются увертюры: „Im Hochland“ и „Микель Анджеоло“, а изъ восьми симфоній симф. В dur, затѣмъ октетъ и новеллеты для струннаго оркестра, секстета, квартета, двѣ скрипичныя сонаты и трио для фортепiano, преобладаетъ національный элементъ, который съ тѣхъ поръ сдѣлался характерной чертой скандинавской школы. Гораздо менѣе выступаетъ эта черта въ его вокальныхъ сочиненіяхъ, какъ напр. въ кантатахъ: „Comala“, „Erkönigs Tochter“, „Frühlingsbotschaft“, „Die Kreuzfahrer“, „Calanus“, „Frühlingsphantasie“, „Sion“, „Psyche“ и въ другихъ, болѣе мелкихъ композиціяхъ для пѣнія и для фортепiano („Aquarellen“, „Trio-Novellen“ и т. п.), которыя однако нисколько не уступаютъ его оркестровымъ вещамъ. См. „Niels Wilhelm Gade, Aufzeichnungen u. Briefe“ (нѣм. изд. Базель, 1893).

Гадебушъ, Фридрихъ Конрадъ, лифляндскій историкъ, род. 1719 на о. Рюгенѣ, ум. 1788. 1748 г. Г. пріѣхалъ въ Лифляндію въ качествѣ домашняго учителя; съ 1754 г. работалъ въ Дерптѣ, какъ юристъ, въ 1766 г. сталъ синдикомъ, а въ 1771 головой этого города. На научное значеніе его сочиненій благотворное влияние оказало то обстоятельство, что онъ началъ съ всеобщей исторіи; онъ написалъ исторію Имперіи, которая была до-

ведена до Леопольда, по погибла во время пожара въ 1755 г. Вскорѣ затѣмъ исключительнымъ предметомъ изучения Г. стала исторія Лифляндіи. Послѣ нѣсколькихъ предварительныхъ работъ, которыя отличаются обширными знаніями и тщательной обработкой, какъ то: „Abhandlungen von livländischen Geschichtsschreibern“ въ 1772 г., „Livländische Bibliothek“ въ трехъ томахъ въ 1777 г., „Versuche in der livländischen Geschichtskunde“ въ 2 томахъ въ 1779 г., появилось между 1780—83 годами его важнѣйшее сочиненіе: „Livländische Jahrbücher“, начинающееся 1030 г. и доведенное до 1761 г. въ 9 т. и 4 частяхъ. Это — лѣтопись, въ которой изъ года въ годъ излагаются отдѣльные событія; Jahrbücher остаются до настоящаго времени наиболѣе солиднымъ источникомъ для всякаго изслѣдованія по исторіи Лифляндіи.

Гадейра, Гадиръ, Гадесъ, гор. см. *Кадисъ*.

Гадельнъ (Hadeln), мѣстность и участокъ въ прусскомъ округѣ Штаде, заним. площ. въ 326 кв. км. съ (1895) 16,239 жит. почти исключительно евангелич. вѣроисп., лежитъ на лѣвомъ берегу Эльбы, недалеко отъ ея устья. Почва состоитъ изъ плодородныхъ маршей; на ю.-в. ю. и ю.-з. Г. окружаютъ мощныя торфяныя болота, обрабатываемыя послѣ разработки торфа въ прекрасные луга и пашни. Гл. рѣка судоходный Медемъ; кромѣ того имѣются безчисленные каналы для осушенія страны. Вся мѣстность носитъ голландскій характеръ. Главный пунктъ Оттендорфъ. Въ эпоху Карла Великаго Г. принадлежалъ къ графству Лезумъ; императоръ Лотаръ подарилъ Г. дому Вельфовъ. До 1852 г. въ странѣ господствовало древнее саксонское право. Во время ганноверскаго управления страна лишилась значительной своей части, однако удержала за собой права и автономное общинное управление. Маленькій народъ сумѣлъ во время войнъ эпохи реформаціи съ оружіемъ въ рукахъ отстаивать свои права и отвратить попытки дворянъ ввести въ странѣ феодальное устройство, подобно тому, какъ они ввели его подъ предводительствомъ архіепископа Христофора Бременскаго въ сосѣдней странѣ.

Гадерслебенъ, Гадерслефъ (Hadersleben, Haderslev), г. въ прусскомъ Шлезвигск. округѣ при Г—скомъ Фьордѣ (Föhrde), узкомъ морскомъ заливѣ, вдающемся отъ малаго Бельга на 14 км. вглубь страны, и при ж. д.; съ небольшимъ портомъ и (1895) 8635 жит.; между ними 193 катол. и 4 евр. Въ 1292 г. Г. получилъ городское право и нѣкогда принадлежалъ къ герцогству Шлезвигскому.

Гадесъ, см. *Кадисъ*.

Гадесъ (Ἄιδης, энич. 'Αἰδής, Аидъ), богъ подземнаго міра (см. *Плутонъ*), а также царство этого бога (см. *аидъ*, *адъ*).

Гаджа, га жа, глинисто-известковистый гипсъ, распростр. на Кавказѣ въ различ. мѣстахъ Тифлис. губ. и Карск. области въ

юрскихъ соленосныхъ третич. и новѣйшихъ отложеніяхъ, употреб. для штукатур. зданій, для чего обжигается и гасится съ небольшимъ количествомъ воды; для лѣпныхъ работъ примѣшивается обожженный гипсъ. Преимущество Г. передъ обыкнов. известковой штукатуркой въ томъ, что онъ, благодаря содержанію гипса, скорѣе сохнетъ.

Гаджаръ, Хаджаръ, арабское слово, озн. „черный камень“, по всей вѣроятности аэролитъ, вдѣланный въ восточномъ углу Каабы въ Меккѣ; съ давнишнихъ временъ считается арабами величайшей святыней. Камень обведенъ золотымъ или позолоченнымъ обручемъ. Магометане говорятъ, что онъ упалъ съ неба и былъ первоначально бѣлый, какъ снѣгъ, но сдѣлался чернымъ отъ грѣховъ людей, которые къ нему прикасаются. Въ день всеобщаго воскресенія камень будетъ имѣть глаза и языкъ; онъ узнаетъ тѣхъ, которые прикалаывались къ нему, и будетъ свидетельствовать въ ихъ пользу.

Гаджи, см. *хаджи*.

Гаджи Оглу Базарджикъ, гор., см. *Добричъ*.

Гаджибей, турец. поселеніе, находившееся на мѣстѣ соврем. Одессы; защищалось замкомъ. Въ русско-тур. войну 1789 г. Потемкинъ, осадивъ кр. Бендеры, рѣшилъ захватомъ Г. отрѣзать сообщеніе крѣпости съ моремъ и выслать для этого отрядъ ген. Гудовича, кот., подойдя 13 сент. къ замку, имѣвшему 300 ч. гарнизона и прикрытому флотиліей, рано утромъ 14 сент. взялъ его штурмомъ.

Гаджибейскій лиманъ, близъ Одессы, см. *Хаджибейскій лиманъ*.

Гаджинъ, гл. пунктъ въ санджакѣ Косапъ азіатско-тур. вилайета Адаиа, на берегу праваго притока р. Гѣксу или верхняго Сейгуна, населенъ 12,000 армянъ и 200 магомет., резиденція епископа, имѣетъ 3 церкви, монастырь и 3 школы, Г., нѣкогда полузависимый гор., въ 1865 г. подвергся столь сильному притѣсненію со стороны кочующихъ туркменовъ, что примкнулъ добровольно къ турец. имперіи.

Гаджъ, Хаджъ (араб.), паломничество въ Мекку. Дарбъ уль Г. („путь паломничества“), путь паломниковъ, ведущій отъ Дамаска черезъ Музерію и Маапъ въ Медину и Мекку.

Гадисъ, Хадисъ, арабское слово, озн. рассказъ, преданіе, относящееся большею частью къ пророку Магомету. Нѣкоторые ученые приписываютъ собраніе этихъ многочисленныхъ преданій Абдуль-Малику изъ Мекки (ум. 150 г. геджры), тогда какъ другіе считаютъ болѣе древнимъ собраніе Имамъ Малика (ум. 179 г. геджры). Каноническими книгами считаются у суннитовъ слѣдующіе шесть сборниковъ: 1) сборникъ Магомедъ Измаила аль Бухари (ум. 256), 2) Муслима Ибнъ Хаджаджа (ум. 261), 3) Абу Иза Магомеда аль Тирмизи (ум. 279), 4) Абу Даудъ аль Сайстали (ум. 275), 5) Абу Абдурахманъ аль Назаи (ум.

303), 6) Абу Абдаллахъ Могамедъ Ибнъ Ваджа (ум. 273). Въ общихъ чертахъ всѣ эти сборники сходны между собой. Ни одинъ еще не былъ напечатанъ въ подлинникъ.

Гадитаны, обитатели г. Кадиса, въ древности Гадеса.

Гадлаубъ (Hadlaub, Hadloup), нѣм. миннезингеръ, жилъ въ концѣ XIII в. и въ началѣ XIV, б. ч. въ Цюрихѣ. Его пѣсни любви особенно интересны тѣмъ, что вполне знакомятъ съ правилами любовнаго поклоненія (Minnedienst) того времени. Въ нѣкоторыхъ пѣсняхъ онъ приближается къ народному тону, воспѣвая осень и жатву. Пѣсни Г. изданы въ Цюрихѣ 1841, Эттмюллеромъ. См. Schleicher, Ueber Hadlaubs Leben und Gedichte (Лейпц. 1889).

Гадолинитъ, минералъ изъ турмалиновой группы силикатовъ, находится рѣдко въ видѣ столбчатыхъ моноклиническихъ кристалловъ; чаще въ сплошныхъ и вкрапленныхъ массахъ; чернаго цвѣта съ стекл. блескомъ, непрозраченъ или только просвѣчив. по краямъ. Тв. 6,5—7; уд. в. 4—4,3. Представляетъ силикатъ рѣдкихъ металловъ иттрия, лантана, берилля, церія и также желѣза. Встрѣч. въ жильныхъ гранитахъ Швеции и южн. Норвегии на Борнгольмѣ, Гарцѣ, въ Эрратич. пришлыхъ изъ Швеции валунахъ сѣв. Германіи.

Гадолинъ, 1) Иоганнъ, проф. химіи аосскаго унив. въ Финляндіи; род. 1760, ум. 1852. Его работы касались въ свое время животрещ. научнаго вопроса о флогистонѣ (см.), объ удѣльной теплотѣ минерал.; онъ издалъ введеніе въ химію, пользовался большою извѣстностью среди шведскихъ ученыхъ; минер. гадолинитъ носить его имя.

2) Г., Аксель Вильгельмовичъ, генералъ отъ артиллеріи, заслуженный профессоръ михайловской артиллерійской академіи и технол. института, докторъ минералогіи, ординарный академикъ императорской академіи наукъ. Род. 1828 въ Финляндіи, ум. 1892 въ Спб. 1847 выпущенъ изъ финляндскаго кадетскаго корпуса прапорщикомъ въ л. гв. Павловскій полкъ съ прикомандированіемъ къ михайловскому артиллерійскому училищу для продолженія курса наукъ; по окончаніи курса назначенъ вскорѣ преподавателемъ физики при училищѣ; 1866 утвержденъ проф. технологіи въ артил. академіи, 1867 инспекторомъ мѣстныхъ арсеналовъ. Съ 1859 совѣщательный членъ въ артиллерійскомъ комитетѣ; 1886 сдѣланъ его постояннымъ членомъ. За оказанный 1855 подвигъ при тушеніи порохового погреба во время бомбардированія крѣпости Свеаборга награжденъ орд. св. Георгія 4-ой ст. Оставилъ цѣлый рядъ трудовъ по минералогіи, технологіи и различнымъ отраслямъ артиллерійскихъ наукъ. Первой работой его, имѣвшей практическое значеніе для артиллеріи, было „Опрежденіе посредствомъ особаго прибора сопротивленія сдвигу нѣко-

торыхъ сплавовъ“ 1857 („Справочная книжка для артиллерійскихъ офицеровъ“ Шварца и Крыжановскаго, 1863). Въ слѣдующихъ трудахъ: „О сопротивленіи стѣнъ орудія давленію пороховыхъ газовъ“ (Артиллерійскій журн., 1858) и „Теорія орудій, скрѣпленныхныхъ обручами“ (Артиллерійскій журн., 1861) Г. выяснилъ значеніе и правила скрѣпленія орудій; обѣ эти статьи напечатаны въ Revue de Technologie militaire par Teresen, 1863, т. III; 1867 онъ награжденъ большой михайловской преміей. Всѣ существующія у насъ скрѣпленныя орудія проектированы на основахъ, выработанныхъ Г. 1858 Г. былъ командированъ въ Америку для пріобрѣтенія свѣдѣній по артиллерійской технологіи. Результатомъ этой командировки явились статьи: „Пріобрѣтеніе капитана Родмана для опредѣленія давленій пороховыхъ газовъ на орудіе“ (Арт. журн., 1861); „О новыхъ усовершенствованіяхъ по литью чугунныхъ орудій въ Америкѣ“ (Арт. журн., 1862) помѣщена въ Practical Mechanics Journal, т. III, 1867—68. Вслѣдствіе этихъ статей выданы въ нашей артиллеріи отливка чугунныхъ орудій на сердечникѣ съ внутреннимъ охлажденіемъ; введенъ призматическій порохъ и приборъ Родмана. 1868 Г. предложилъ употреблять для обмѣра каналовъ артиллерійскихъ орудій подвижную звѣздку Витворта (Арт. журн., 1868), которая и была введена въ нашу артиллерію. 1869 напечатана Г. статья „О сопротивленіи орудій отрыванію казенной части при употребленіи для загиранія механизма Трель де Больё“ (Арт. журн., 1869). Этотъ трудъ служилъ основаніемъ при рѣшеніи многихъ вопросовъ, связанныхъ съ выработкою конструкцій поршневыхъ затворовъ при перевооруженіи ими нашей артиллеріи. Кромѣ того въ Изв. технолог. инст. за 1877 помѣщена статья Г. подъ загл. „Теорія устройства перемѣны скоростей рабочаго движенія на токарныхъ и сверлильныхъ станкахъ“; наконецъ, въ Зап. Имп. акад. наукъ, т. LXII, находимъ его изслѣдованіе совершенно изъ другой области знанія: „О законѣ измѣряемости вѣтра“. Какъ членъ артиллерійскаго комитета, Г. принималъ дѣятельное участіе въ разработкѣ вопросовъ, связанныхъ со введеніемъ нарѣзныхъ орудій, заряжающихся съ казенной части, улучшеніемъ пороходѣлія, введеніемъ бездымнаго пороха и т. п. Въ бытность инспекторомъ мѣстныхъ арсеналовъ, Г. осуществилъ переходъ отъ казеннаго труда къ вольнонаемнымъ рабочимъ, снабдилъ арсеналы царскими машинами, устроилъ орудійную мастерскую (нынѣ орудійный заводъ) и т. д. Какъ проф., Г. далъ цѣлый рядъ строго научно-обработанныхъ курсовъ частью для артиллерійскаго училища, частью для технологическаго института, именно: „Курсъ о теплородѣ“ (1853—58); „Курсъ технологіи горючихъ матеріаловъ и печей“ (1862); „Технологія дерева“ (1863); „Приготовленіе пороха“ (1864); „Механическая теорія те-

плоты“ (1869); „Кристаллографія“ (1873); „Станки для обработки металлов“ (1874); „Чугуннолитейное производство“ (1874), установилъ методы преподаванія, поставилъ практическія занятія въ академіи и т. п. Г. занималъ въ академіи наукъ кафедру прикладной физики, но его любимымъ дѣтищемъ, которому онъ посвящалъ свои досуги, была кристаллографія и минералогія. Списокъ его спеціальныхъ трудовъ въ этомъ отношеніи помѣщенъ при его некрологѣ (Зап. мин. общ., т. XXX); въ этой области изслѣдованія съ именемъ Г. связанъ теоретическій выводъ всѣхъ возможныхъ въ природѣ 32 видовъ симметріи кристаллографическихъ системъ и ихъ подраздѣленій отъ одного общаго начала (Зап. мин. общ., 1869, т. IV; тоже на франц. языкѣ въ Acta Soc. Sc. Fennicae, IX, 1871). На этомъ чисто теоретическомъ сочиненіи строятъ свои выводы новая школа кристаллографіи, имѣвшая значительный успѣхъ за послѣднее время и видящая въ кристаллографіи чисто математическую дедуктивную науку, въ противоположность господствовавшимъ до настоящаго времени взглядамъ на кристаллографію, какъ науку естественноисторическую, наблюдательную.

Гадомскій, пол. скульпторъ, родомъ изъ Галиціи, прославившійся проектомъ памятника Копернику ко дню 400-лѣтія его рожденія (1873). Памятникъ этотъ, сдѣланный изъ каррарскаго мрамора и громадныхъ размѣровъ (Варшава), признается польской критикой за шедевръ національной скульптуры.

Гадрамаутъ, часть Аравія (см.).

Гадруметъ, древній тирскій гор. на берегу сѣв. Африки, къ югу отъ Карфагена и повидимому древнѣе послѣдняго, представлялъ со времени Траяна римскую колонию а со времени IV ст. по Р. Хр. гл. г. провинціи Бизацены. Г. имѣлъ еще значеніе при восточно-римскихъ императорахъ, былъ вновь укрѣпленъ Юстиніаномъ и получилъ названіе Согуза, удержанное и арабскими завоеват.: въ наст. время Суза.

Гадубрандъ (Hadubrand), см. *Гильдебрандъ*, пѣсня о Г.

Гадъ („счастье“), 1) сынъ Іакова и Сильпы, рабыни Лія, родоначальникъ одного изъ колѣнъ израильскихъ, которое при исходѣ изъ Египта насчитывало 45,000 чел. и составляло передовой отрядъ при вступленіи въ обѣтованную землю. Колѣно это получило въ владѣніе область на В. отъ Иордана до Генесаретскаго озера, а на югъ до земли Аммонитянъ.

2) Пророкъ временъ Давида, опредѣлившій будущее мѣстоположеніе храма Саломона (2 Сам. 24); былъ по словамъ Ветх. Зав. историкомъ и знатокомъ музыки.

Гадъ (Gad), арамейское и древне-еврейское божество, вѣроятно судьбы или счастья, можетъ быть обоготворенная планета Юпитеръ. Въ вавилонскихъ клинообраз. надписяхъ до сихъ поръ не встрѣчено.

Гады, подъ этимъ названіемъ соединяютъ пресмыкающихся (Reptilia) и земноводныхъ (Amphibia); первыя — чешуйчатые Г.; вторыя — голые Г.

Гадъмани (Hagyomány), Людвигъ, венгерскій поэтъ, изв. подъ именемъ Людвигъ Толнай, род. 1837. Извѣстность приобрѣлъ своими балладами, появившимися съ 1861 (напр. „Странствующій подмастерье“, „Семь пѣхотинцевъ“), изъ коихъ нѣкот. достойно выдерживаютъ сравненіе съ лучшими произведеніями Яноса Арани. Кромѣ того, Г. написалъ не мало романовъ, разсказовъ и повѣстей, отличающихся рѣзкими, реалистическими характеристиками.

Гадэ (Guadet, Гюадэ), Маргеритъ Эли. жирондистъ, род. 1758, ум. 1794, былъ адвокатомъ въ Бордо; когда разразилась революція, онъ былъ избранъ своимъ городомъ въ законодательное собраніе, гдѣ примкнулъ къ партіи жирондистовъ и сдѣлался однимъ изъ ея вождей. вмѣстѣ съ Жансонне и Верньо, онъ составилъ триумвиратъ жиронды, былъ самымъ ревностнымъ сторонникомъ войны противъ Австріи и безпощадно нападалъ на тогдашняго защитника роялизма Лафайета. Но какъ членъ конвента, Г. вмѣстѣ съ Луэ началъ бороться противъ Робеспьера и его партіи. Упорство и рѣзкость Г. были гл. обр. причиной того, что неоднократныя попытки Дантона примирить жирондистовъ съ монтаньярами остались безуспѣшными (1793). Поэтому якобинцы 31 мая проникли въ конвентъ и добились 2 іюня ареста жирондистовъ. Г. бѣжалъ на родину, въ Сентъ-Эмильонъ, близъ Бордо, и тамъ собралъ вокругъ себя нѣкот. изъ бѣжавшихъ съ нимъ приверженцевъ; но вскорѣ принужденъ былъ бѣжать также и отсюда, скрылся въ Либуриѣ. Здѣсь онъ былъ захваченъ вмѣстѣ съ своимъ товарищемъ, Салль, и казненъ. Большая часть членовъ его семьи также умерла на эшафотѣ. Полную драматизма жизнь Г. описалъ его племянникъ, историкъ J. Guadet, „Les Girondins, leur vie privée, leur vie publique, leur proscription et leur mort“ (Парижъ, 1890); Lamartine, „Histoire des Girondins“. Историкъ Г. извѣстенъ своими заботами о слѣпыхъ. См. La Sizerganne, Joseph Guadet et les aveugles (Турпонъ, 1886).

Гадэнъ (Hadingue), Жанна, извѣстная франц. актриса, род. 1861, сначала была опереточной пѣвицей. Послѣ артистической поѣздки въ Америку, она полтора года состояла въ труппѣ Théâtre Français, а затѣмъ въ театрѣ Gymnase. При блестящей вѣншности, она умѣетъ достигать особенныхъ эффектовъ преимущественно виртуозной сценической техникой, граціозностью и талантивой декламацией, но у нея не хватаетъ глубины и энергіи въ выраженіи сильныхъ, особенно трагическихъ чувствъ. Ея главныя роли: Дама съ камелиями, Фруфру, Клэръ въ „Maitre de forges“ Она и Адриэнна Лекувреръ.

Гадюка, по народнымъ украинскимъ воззрѣніямъ явилась такъ: разъ Господь плюнулъ, и изъ слюны его возникли змѣи, ящерицы, лягушки. Если Г. никто не увидитъ 12 лѣтъ, то у нея вырастаетъ 12 головъ, а если ей удастся остаться невидимую 20—30 лѣтъ, то она превращается въ громаднаго змѣя. Г. крайне лукава и ядовита. Укусивъ человѣка, она немедленно бѣжитъ къ водѣ и если поспѣетъ къ ней прежде укушеннаго, тогда послѣдній умретъ, и наоборотъ. Также умретъ тотъ, который увидитъ маленькія ноги, скрытыя у Г. подъ кожей. Если Г. переползетъ человѣку дорогу, то съ нимъ случится несчастіе. Кто убьетъ Г., тому Богъ проситъ 40 грѣховъ, а солнце засмѣется. Но Г. чрезвычайно живуча: убитая, она все-же живетъ до заката солнца; если даже на куски разрубленную Г. обрызгать „криничной“ водою, то она оживаетъ. Она можетъ жить въ животѣ человѣка, если влѣзетъ туда черезъ ротъ, когда человѣкъ спитъ. Отъ укушенія змѣй существуетъ много заговоровъ; кромѣ того, лѣчатся, прикладывая къ ранкѣ отрубленную голову укусившей человѣка Г., обмывая ранку ясеневымъ отваромъ и пр. Вообще ясеня Г. очень боятся, умираютъ отъ капли ясеневаго отвара, можно брать ихъ руками, обмытыми въ этомъ отварѣ или прикоснувшись къ нимъ ясеневой палочкой. Знахари знаютъ средство подчинять себѣ Г.: они сзываютъ ихъ свистомъ, берутъ руками, носятъ за пазухой и пр. Г. имѣетъ въ себѣ чудодѣйственную силу: ея линовице носятъ на шеѣ, подкуриваютъ имъ отъ лихорадки и пр. Есть Г. съ золотыми рожками: если положить передъ ней красный суконовый поясъ, то она сброситъ эти рожки, и обладатель ихъ будетъ богатъ и счастливъ. У Г. есть свой вырѣй (см.): 14 сент., въ день Воздвиженія Креста Господня, собираясь вмѣстѣ, ползутъ, подъ предводительствомъ своей царицы въ вырѣй; но туда не можетъ попасть Г., укусившая человѣка: она ползаетъ по землѣ, пока ктонибудь не убьетъ ее. Гадючій вырѣй подъ землей, въ срединѣ его сѣрый камень; змѣи лижутъ его, и это замѣняетъ имъ пищу. См. Чубинскій, „Труды“ (I, 65); „Харьковскій сборникъ“ (т. I, 261, т. II, 95, т. VIII, 308); Гринченко, „Этнограф. матеріалы“ (т. I, №№ 6—8, т. II, №№ 10—12, 55); Драгомановъ, „Малорусск. рассказы“ (стр. 11, № 32); Маркевичъ, „Обычаи“ (93); заклинанія отъ Г. — въ „Заклинаніяхъ“ П. Ефименка и друг.

Гадюки (*Viperina Gthr.*, *Solenoglypha Dum et Bibr.*), подотрядъ змѣй, а въ тѣсномъ смыслѣ одно изъ семействъ этого подотряда, настоящія Г. (*Viperidae Bp.*). Сюда относится 9 родовъ, изъ нихъ наибольшее число представителей имѣютъ: *Vipera*, *Cerastes*, *Atractaspis*. Обыкновенная Г. (*Vipera berus Merr.*, см. табл. „Змѣи IV“), отличается спереди узкой, къзади быстро расширенной, плоской головой, покры-

той сверху маленькими щитками, окружающими одинъ центральный, болѣе крупный щитокъ (см. фиг.). Шея немного сжата съ боковъ и явственно отдѣляется отъ головы. Тѣло утолщено по направленію къ шеѣ. Хвостъ сравнительно коротокъ, утонченъ къзади и оканчивается короткимъ, твердымъ заостреніемъ. Чешуи съ ребрышками, на нижней сторонѣ тѣла находятся широкіе поперечныя щитки, образующіе на хвостѣ двѣ продольныхъ линіи. Самецъ достигаетъ 65 см., самка 78 см. длины. Цвѣтъ отъ свѣтло-сѣраго до буровато-сѣраго и отъ песочно-желтаго, свѣтло-рыжаго, темно-бурого до чернаго; самцы въ общемъ свѣтлѣе самокъ. Вдоль спины, отъ затылка до хвоста всегда тянется зигзагами черная полоса. Въ срединѣ темени двѣ продольныхъ полосы въ видѣ), которыя никогда не пересѣкаются, и рѣдко соприкасаются. Обыкновенная Г. водится почти во всей Европѣ, на Кавказѣ; въ Альпахъ она поднимается до 2200 м. надъ уровн. моря. Въ степяхъ ю.-в. Россіи и въ Туркестанѣ она замѣняется



Голова гадюки.

очень похожей на нее степной Г. (*V. gepardi Christ.*). Г. живетъ въ лѣсахъ, въ степяхъ, на лугахъ, поляхъ, въ виноградникахъ и т. п., подъ кустарниками, на каменистыхъ покатосяхъ, а преимущественно въ болотистыхъ мѣстностяхъ; держится подъ корнями, между камнями, въ норахъ мышей и кротовъ. Днемъ движенія Г. вялы, начиная съ сумерекъ она становится болѣе подвижной. Г. питается преимущественно мышами, землеройками, молодыми кротами, а въ исключительныхъ случаяхъ пожираетъ пенцовъ, лягушекъ; она въ состояніи голодать очень продолжительное время. Г. зимуетъ общественно (15—25 экзempl.) подъ старыми пнями и только въ апрѣлѣ появляется вновь на свѣтъ. Она весьма раздражительна, въ гнѣвѣ шипитъ и кусается. Даже днемъ Г. не прячется отъ человѣка. Совокупленіе начинается въ апрѣлѣ и маѣ, при чемъ иногда много Г. свиваются въ одинъ запутанный клубокъ. Въ августѣ и сентябрѣ самка откладываетъ въ 5—14 яицъ, изъ которыхъ дѣтеныши выходятъ такъ быстро, что обыкновенно считаютъ Г. живородящей.

Дѣтеныши 20 см. длины, линяютъ въ скоромъ времени, а затѣмъ живутъ вполне самостоятельно. Въ неволѣ Г. въ рѣдкихъ случаяхъ принимаютъ пищу. Укушеніе Г. весьма опасно, хотя всего 10% всѣхъ укушенныхъ умираетъ. Смерть наступаетъ иногда и черезъ нѣсколько недѣль послѣ укушенія. Лучшимъ средствомъ противъ послѣдствій укушенія оказываются водка, ромъ, коньякъ и т. п. въ большихъ дозахъ. Кромѣ этого полезно высасывать кровь изъ раны (если только не имѣется раны на губахъ или во рту), вырѣзать или прижечь рану; наконецъ полезно до прибытія врача крѣпко привязать къ ранѣ камешекъ, чтобы такимъ образомъ остановить кровообращеніе. Главнѣйшіе враги Г. это ежъ, хорѣкъ и орелъ змѣеядъ. *Vipera aspis Merr.* достигаетъ 75 см. длины, по своей окраскѣ очень походитъ на обыкновенную Г., но темныя пятна на ея спинѣ не образуютъ сплошной ленты, отъ буровато-желтаго до чернаго цвѣта, иногда со свѣтлыми или темными пятнами. Водится въ средиземно-морской области. По своему образу жизни имѣетъ много общаго съ Г., хотя ея укушеніе менѣе опасно; питается преимущественно мышами. Самка рождаетъ 12—15 дѣтенышей, длина котор. достигаетъ 20 см. Г. носорогъ (*V. ammodytes Dum. et Bibr.*) достигаетъ 1 м. длины; окрашена на подобіе предыдущей, но легко отличается по своему кожистому, покрытому чешуйками носовому наросту, похожему на конусообразную бородавку. Живетъ въ средиземно-морской области, преимущественно въ горахъ и виноградникахъ; питается мышами, птицами и ящерицами, очень лѣнива и издаетъ сильный запахъ чеснока, и рождаетъ живыхъ дѣтенышей. Укушеніе ея будто-бы опаснѣе укушенія предыдущаго вида, однако она никогда не нападаетъ на человѣка. Египетская Г. (*Cerastes aegyptiacus Dum. et Bibr.*) достигаетъ 75 см. длины; голова сзади очень широкая, спереди тупая, на темени бородавковидныя чешуйки, надъ глазами два рогообразныхъ выроста; ребрышки на чешуйкахъ всего тѣла сильно развиты. Цвѣтъ глинисто-желтый, сверху съ темными поперечными пятнами. Живетъ въ сѣверной Африкѣ, Каменистой и Счастливой Аравіи, держится преимущественно въ пустыняхъ, днемъ прячется въ песокъ, а ночью охотится. У древнихъ египтянъ Г. считалась святой, и ея изображеніе часто встрѣчается въ рукописяхъ этого народа. См. Franke, Die Kreuzotter (Дрезденъ, 1889); Banzer, Die Kreuzotter (Мюнхенъ, 1891).

Гадючій горошекъ, см. *вика*.

Гадючій лукъ (*Muscari Tourn.*), родъ изъ сем. лилейныхъ; низкія многолѣтнія луковичныя растенія съ узкими листьями, съ красивыми цвѣтами, собранными въ кисти на безлистныхъ стебляхъ, и съ трехгнздною коробочкою; сюда относится около 40 видовъ, распространенныхъ въ Россіи, зап. Европѣ, сѣв. Африкѣ и зап. Азіи. М.

botryoides Willd., съ бѣлыми, темно-голубыми, иногда тѣлесно или пурпуро-красными цвѣтами. М. *comosum Mill.*, съ зеленовато-сѣрыми внизу и изыщными амелитово-голубыми цвѣтами вверху. М. *moschatum Willd.*, съ сѣрвато-голубыми, пахучими цвѣтами — любимыя садовыя растенія.

Гадячскій уѣздъ, одинъ изъ восточн. Полтавск. губ., на границѣ съ Харьковск. Площадь 2,162,4 кв. в.; почва глинисто-песчан., довольно урожайная; наибольшее орошен. доставл. р. Псель. Изъ общаго количест. земли крестьянск. надѣльн. 114,278 у., частновлад. 83,140 дес., въ томъ числѣ дворянск. до 72%, казен. и удѣльн. 1795 дес., церковн. 1644 д., городск. 469 д. Главн. занятіе земледѣл., находящееся не въ удовлетворит. состояніи. Господствующ. система — трехполье съ выпасомъ скота на паровомъ полѣ (толока). По угодьямъ распредѣл. земель слѣдующ.: пахотн. 150,000 дес., сѣнокосн. выпасн. 20,120, остальн. удобн. 12,295 д., неудобн. 3131 дес. Лѣсу мало, всего 15,803 дес. Сѣютъ разнообр. хлѣба: озим. и яров. пшеницу и рожь, овесъ, ячмень, гречиху, просо, картофель. Посѣвн. площ. до 105,000 дес. Собр. 1899 до 552,000 чтв. зернов. хлѣба и 269,000 четв. картоф. Подъ льномъ 570 дес., конопл., рапсомъ, рыжикомъ и др. маслич. 2620 д. Сѣнокосы заним. почти 14,000 дес., изъ коихъ заливш. до 8,600 дес. Сѣна собир. болѣе 860,000 пуд., соломы до 5½ милл. пуд. Неурожай послѣдн. лѣтъ и увеличивающ. распахка уменьшили скотоводство, когда-то довольно значительн., и прибыльн. Конскій заводъ. Табаку собир. до 5000 пуд.; сахарн. свекловицы до 80,000 берков. Фабр. и завод. 130 съ 650 раб. и производит. болѣе 800,000 р. Самыми значительн. предпріят. этого рода сахароваренный и 5 винокурен. зав. Ярмар. и базаровъ 56. По переп. 1897 насел. вмѣстѣ съ городск. 145,903 души (72,750 м., 73,153 ж.), больш. малороссы, въ селахъ и мѣстечк. еврей, великорос. мало. Браковъ 1262, род. 6869 (3553 м., 3316 д.). умрл. 3934 (2008 м., 1926 ж.); естеств. приростъ 2935. Кустарн. промысл. нѣтъ; когдѣ сады, пчеловодство, не смотря на благопр. услов., незначит. О размѣрахъ торговыхъ, коихъ выдается документ. торговыхъ, коихъ выдается 1052. Медиц. участк. 7, лѣчебницъ 5. Училищъ 46, на кот. земств. ассигнов. 1900 г. 19,940 р. Волостей 18, въ котор. числится 142 сельск. обществъ.

Гадячскія статьи, см. *Выговскій*.

Гадячь, уѣздн. гор. Полтавск. губ., подъ 50° 22' с. ш., 34° 0' в. д., при слияніи р.р. Груни и Псела. Основ. поляками 1634; въ ист. Малороссіи изв. по нѣскольк. сраженіямъ и осадамъ, кот. подвергался не разъ. Укрѣпленный Мазепою 1708, былъ занятъ шведск. войск. Карла XII и осажденъ русск. войск. 1730 отданъ былъ герману Апостолу въ вѣчн. и потомств. вла-

дѣние. Жител., по переп. 1897, числит. 7714 душъ (3723 м., 3991 ж.). Промышл. и торгов. знач. не имѣеть. Фабр. и завод., хотя и числится 32 съ 77 раб. и производств. до 110,000 р., но названія фабр. заслуж. одна табачн., остальн. ремеслен. заведенія; браковъ заключ. 75, род. 379, умер. 205, естеств. приростъ 174 души. Земск. больница. Ярмарокъ и базаровъ 6 съ небольш. оборот. по сбыту сельско-хозяйств. произведен. Ст. ж. д.

Гаевскій, 1) Викт. Павл., извѣстный библиографъ, биографъ и критикъ Пушкина и Дельвига (1826—88). Сынъ переводчика и цензора, воспитывался въ пансіонѣ Эйверлинга, затѣмъ (1836—42) въ Спб. латинской гимназій и (1842—46) въ Александр. лицей. Началь службу въ м-ствѣ финансовъ, затѣмъ служилъ въ археологич. комиссіи (съ 1848), 1855 въ канцеляріи статс-секретаря у приватія прошеній. 1863 вышелъ въ отставку, а 1866 поступилъ въ прис. повѣр. Печаталъ переводы стихотв. Шиллера („Библи. для Чт.“ 1843, т. LVIII) и Андерсена („Современн.“ 1850, № 11). Ему же принадлежать нѣкот. изъ стихотв., печатавшихся въ „Соврем.“ подъ псевдон. „Новаго поэта“. Сотрудничалъ въ „Журн. м-ства нар. просв.“, „Отеч. Зап.“, „Библиографич. Зап.“, „Трудахъ Археогр. ком.“, „Зап. Географич. Общ.“, „Спб. Вѣд.“, „Библи. для чт.“ и др. журналахъ. Критич. и библиографич. статьи Г., помѣщ. въ „Журн. мин. нар. просв.“, поименованы въ „Указателѣ къ неоффиц. части поврем. изданій м-ва нар. просв. за 1803—53“ (Спб., 1856). 1849—53 печаталъ статьи о худож. выставкахъ и сотрудничалъ по части художеств. и литерат. критики; тамъ-же напечат. 4 статьи о Дельвигѣ (1853, №№ 2 и 5 и 1854, №№ 1 и 9)—весьма обстоят. біографія Дельвига и разборъ его сочиненій. Затѣмъ слѣдовали статьи о Пушкинѣ и Дельвигѣ въ „Отеч. Зап.“ (1853, № 6) и дальнѣйшій рядъ статей о Пушкинѣ („Отеч. Зап.“ 1855, № 6 и 1864, № 5, „Библиогр. Зап.“ 1861, №№ 10 и 11, „Соврем.“ 1863, №№ 7 и 8 и „Вѣспникъ Евр.“, гдѣ также былъ помѣщенъ рядъ этюдовъ о Пушкинѣ по 1888). Кромѣ того, слѣдуетъ отмѣтить его статьи о Шекспирѣ („Библи. для Чт.“ 1849, № 11 и 1851, № 3), о Писемскомѣ (тамъ-же, 1851, № 5), о „Прописяхъ“ Леоптьева (тамъ-же, 1851, № 6), о диссертациі Бабста и о стихотвореніяхъ Я. П. Полонскаго (тамъ-же, 1851, № 8), о запискахъ Головина и Рикорда (тамъ-же, 1852, № 1), о сочин. Сумарокова („Журн. мин. нар. просв.“ 1854, т. 86), о сочин. Кострова („Соврем.“ 1850, № 8) и „Замѣтки для біографіи Гоголя“ („Отеч. Зап.“ 1852, № 10). Г. былъ также однимъ изъ редакторовъ „Сочин. Пушкина“, изданныхъ Литер. Фондомъ (7 т., Спб., 1887) и много послужилъ для Литер. Фонда, гдѣ неоднократно былъ членомъ комитета, вице-предсѣдателемъ и предсѣд. Онъ съумѣлъ привычь въ кассу Фонда много жертвованій, благодаря своимъ связямъ и зна-

комствамъ, и не разъ оказывалъ Фонду значит. услуги.

Какъ дѣйствительн. членъ Имп. Русск. Музыкальнаго Общ., Г. оказалъ важныя услуги Русскому Музык. Обществу. По его инициативѣ главная дирекція этого общества получила разрѣшеніе правительства давать свои концерты въ теченіе театрального сезона, а не только въ теченіе великаго поста, какъ это указывалось въ XIV т. Св. Законовъ; такимъ образомъ послѣдовала отмѣна соотвѣтствующей статьи закона. Очень важное значеніе имѣютъ также выработанныя имъ правила о вознагражденіи русскихъ композиторовъ, за исполненіе ихъ произведеній въ симфоническихъ собраніяхъ Р. М. О. Не мало потрудились онъ также надъ приведеніемъ въ порядокъ музыкальной бібліотеки въ Спб. консерваторіи, въ основу которой легла, главнымъ образомъ, богатая бібліотека одного изъ ея бывшихъ директоровъ М. П. Азанчевскаго. Кромѣ того, благодаря его усиленному вмѣшательству, положеніе симфоническихъ собраній общества, ставшее въ сезонъ 1881—82 критическимъ, было упорядочено, такъ какъ ему удалось уговорить К. Ю. Давыдова сохранить за собою постъ дирижера до окончанія этого сезона, а на слѣдующій сезонъ склонить А. Г. Рубинштейна принять на себя управленіе названными собраніями. Все это происходило въ то смутное время, когда постъ выбытія Э. Ф. Направника, симфоническія собранія общества оставались безъ опредѣленнаго дирижера. За этотъ періодъ 1879—83 В. П. принялъ на себя обязанность предсѣдательствующаго, причемъ своею энергичною дѣятельностью не мало способствовалъ улаженію различныхъ недоразумѣній въ обществѣ. Въ мартѣ 1883 онъ добровольно сложилъ съ себя званіе предсѣдательствующаго въ силу принципа обновленія личнаго состава дирекціи.

2) Г., Семенъ Θεодор., врачъ, род. 1778, ум. 1862. По окончаніи семинаріи, поступилъ въ мед.-хирург. училище въ Спб., которое окончилъ 1800 кандидатомъ хирургическ. 1 отдѣленія, съ опредѣленіемъ ординаторомъ въ военно-сухопутномъ госпиталѣ. Въ слѣдующемъ году Г. былъ назначенъ лѣкаремъ и репетиторомъ Спб. мед.-хирург. академіи, а еще черезъ годъ посланъ на казенный счетъ за границу. Вернувшись оттуда, защитилъ диссертацию на степень д-ра мед. 1806 назначенъ адъюнктъ-профессоромъ терапіи, въ томъ же году былъ избранъ экстра-ординарнымъ профессоромъ, а годъ спустя — ординарнымъ. Послѣ преобразованія медико-хир. академіи, 1808 Г. занималъ мѣста адъюнктъ-проф. патологич. терапіи, клиники внутреннихъ болѣзней и кромѣ того помощника инспектора студентовъ. Въ продолженіи своей болѣе чѣмъ 50-лѣтней службы, Г. исполнялъ множество обязанностей и, между прочимъ, былъ также лейбъ-медикомъ, директоромъ медицинскаго департамента, со-

стоялъ членомъ различныхъ обществъ и пр. Г. написалъ; „Dissertatio verminum intestinalium corporis humani historiam synopticam sistens“ — диссертація (СПб., 1806); „О гнилой нервной горячкѣ“ (1813); „Наставленіе о лѣченіи болѣзни, называемой холера morbus“ (1823); „Собрание актовъ о бывшей въ Оренбургской губ. 1828—29 холерѣ“ (1830); „Медико-хирургическія замѣчанія о чумѣ“ (1830) и мн. др.

Гаекъ или Гайекъ изъ Либочанъ, Вацлавъ (Hajek z Libočan), ум. 1553, чешскій хронистъ; воспитанъ былъ въ утраквизмъ, но затѣмъ перешелъ на сторону католичества, 1534 принялъ духовный санъ и священствовалъ въ разныхъ приходахъ. Къ составленію хроники Г. приступилъ по настоянію католической партіи, обезпокоенной слухами, что гусситы задумали составить свою хронику. Начавши работу 1534, Г. окончилъ ее къ 1539. Властями сдѣлано было распоряженіе о доставленіи Г. нужныхъ документовъ изъ правительственныхъ и частныхъ архивовъ, а также назначены были цензоры, обязанные тщательно слѣдить, чтобы хроника велась въ извѣстномъ направленіи. Существуетъ легенда, будто бы Г., использовавъ односторонне документы и записи современниковъ, относящіеся къ эпохѣ Гусса и Жижки, уничтожилъ ихъ. Хроника доведена до 1527. Печатаніе ея окончено 1541 (перездана къ первоначальному видѣ въ Прагѣ 1819). Научное значеніе хроники представляется величій скорѣе отрицательной; рядомъ изслѣдованій, особенно же безпощадной критикой Палацкаго, доказана ея недостоверность. Кромѣ хроники Г. написалъ: „Kniha o nĕstastné příhodě, kteráž se stala skrze oheň v Menším městě Prazském, a na hradě sv. Václava i na Hradčanech l. 1541“ и перев. „Antona de Ram-pigolis Biblizlatá starého i nového zákona v pově z latin. jazyka v česku řeč“ (1543).

Газа, см. *Габжа*.

Газа, знаменитый древній городъ въ Палестинѣ, въ санджакѣ Іерусалимъ, въ 3 км. отъ моря, посреди садовъ и кактусовыхъ оградъ, резиденція каймакама, по своей торговлѣ ячменемъ важный и оживленный пунктъ полу-египетскаго характера. Г. насчитываетъ 20,000 жит. (между ними 200 правосл. христіанъ), имѣетъ 7 мечетей, между ними Джаміи ель Кебиръ, постройку эпохи крестовыхъ походовъ, съ римскимъ и византійскимъ отдѣлами, и сераль. Г. въ древности представляла самый южный изъ 5 городовъ страны филистимлянъ, здѣсь же подвизался національный герой евреевъ Самсонъ, погибшій въ храмѣ Дагона. Около 606 до Р. Хр. городъ завоеванъ Нехо, царемъ Египта. При Кирѣ городъ достался персамъ, а при Камбизѣ онъ служилъ гл. сборнымъ пунктомъ его войскъ во время похода противъ Египта. Александръ Великій взялъ городъ 332, но лишь послѣ двухмѣсячной осады; городъ былъ обращенъ въ сильную греческую ко-

лонію и вскорѣ совсѣмъ гелленизировался. 312 здѣсь былъ разбитъ Дмитрій Поліоркетъ египетскимъ царемъ Птоломеемъ Лаги, вслѣдствіе чего Г. перешла во власть послѣдняго. 96 іудейскій царь Александръ Янней осадилъ городъ и сжегъ его. Римскій полководецъ Габиній возобновилъ городъ; Октавіанъ подарилъ его Ироду, со смертью котораго городъ былъ причисленъ къ римской провинціи Сиріи и получилъ крупныя привилегіи. Съ тѣхъ поръ городъ долгое время процвѣталъ, какъ оживленный торговый пунктъ и невольничій рынокъ, и пребывалъ долѣе своихъ сосѣднихъ городовъ въ язычествѣ. 634 городъ взялъ Амру, 1100 крестоносцы, 1152 и 1187 султанъ Саладинъ. Подъ стѣнами Г. были разбиты ховаресміяцами 1239 крестоносцы, а 18 окт. 1244 всѣ 3 рыцарскіе ордена, 19 июня 1280 эмиръ Дамаска египтянами и по близости города 28 окт. 1516 мамелюки турками. Въ царствованіе османовъ городъ утратилъ свой прежній блескъ и благосостояніе. 1771 городъ былъ взятъ мятежникомъ Али Беемъ, а 25 февр. 1779 французами подъ начальствомъ Клебера. См. Stark, G. und die philistäische Küste (Leipz., 1852).

Газа, южная часть португ. южно-африк. колоніи Мозамбикъ, къ з. отъ Софала и Ингамбани, орошается р. Саби, образующей при впаденіи большую дельту, представляеть въ сѣв. части гористую и лѣсистую, въ южной части плоскую и песчаную страну, населенную различными народами племени банту (умленга, миндонгве и др.), занимающимися гл. обр. скотоводствомъ и лишь въ незначит. степени земледѣліемъ. Страна лишь въ нѣкоторыхъ пунктахъ побережья дѣйствительно находится въ рукахъ португальцевъ. Внутри страны господствуетъ могущественный вожь Гунгунгана, преемникъ Умсилы, имѣющей свою резиденцію въ горахъ по верхнему теченію р. Саби.

Газа, Эль, часть Аравіи (см.).

Газа, Эодоръ (Gaza), одинъ изъ дѣятелей возрожденія греческой литературы въ Италиі, род. 1398 въ Солуни, ум. ок. 1478 въ Санъ-Джованни а Пиро въ Калабриі. Жилъ онъ нѣкоторое время въ Константинополѣ, переселился 1444 въ Италию, гдѣ изучилъ въ совершенствѣ латинскій языкъ, былъ 1447 преподавателемъ греческаго языка въ Феррарѣ, и около 1450 учителемъ философіи въ Римѣ. Послѣ смерти Николая V (1455) онъ переѣхалъ къ королю Альфонсу въ Неаполь, но послѣ его смерти (1458) возвратился въ Римъ и получилъ небольшое аббатство въ Санъ-Джованни а Пиро въ Калабриі. Онъ перевелъ нѣсколько сочиненій Аристотеля, Теофраста, Эліана, Діонисія Галикарнасскаго, Христомоста и др. на латинскій языкъ и „De Senectute“ и „Somnium Scipionis“ Цицерона на греческій. Главной же его заслугой является „Γραμματικὴ εἰσαγωγή“, греческая грамматика въ четырехъ книгахъ (Венеція, 1495, посл. изд. 1803).

Газавать, мусульм. слово, означаетъ войну съ невѣрными.

Газаль, см. *Баръ-эль-Газаль*.

Газанъ, см. *Гасанъ*.

Газарія, см. *Хазарія*.

Газарія, название Крыма и сѣвернаго побережья Чернаго моря во время существованія тамъ въ XII—XV в. генуэзскихъ поселеній.

Газау, р. Курл. губ., Газенпотск. у.; длина теч. 55 в., состоитъ изъ двухъ сходящ. у Альшвагена вѣтвей; течетъ среди низменныхъ болотъ и луговъ; впад. въ Балтійское море.

Газбрукъ (Hazebrouck), окр. во франц. департ., при р. Буррѣ и при Г-скомъ каналѣ, впадающ. въ р. Ли, узловой пунктъ сѣв. ж. д.; церковь XVI в. съ картинами фламандской школы и башней 80 м. выс., коллѣжъ, производство полотна, мѣла, крахмала и красокъ, торговля хлѣбомъ, хмѣлемъ, скотомъ и (1896) 8328 (какъ община въ 1891 г. 11,672 жит.).

Газда (Gazda), Войтѣхъ Антонинъ, словинскій писатель, настоятель францисканскихъ монастырей, славился даромъ проповѣдничества, ум. 1817. Ему принадлежатъ нѣсколько сборниковъ проповѣдей: „Fructus maturi, t. j. zrale ovoce slova boziho“ (1796); „Hortus florum, t. j. Zahrada kvetná“ (1798); „Dvanastero kázani“ (1798) и „Bolestné slažování pre nás trpiciho Krista Pana“ (1801).

Газдрубаль, см. *Гасдрубаль*.

Газе, 1) протест. церковь. историкъ и профессоръ богословія въ Йенѣ, род. 1800, ум. 1890, стремившійся къ примиренію церковнаго христіанства съ новымъ образованіемъ, причемъ, изъ его сочиненій заслуживаютъ упоминанія: „Lehrbuch der evangelischen Dogmatik“ (6 изд., Лейпц., 1870), „Hutterus redividus, oder Dogmatik evangelisch-lutherischen Kirche“ (12 изд., 1883), „Das Leben Jesu“ (5 изд., 1865); „Kirchengeschichte“ (11 изд. 1865). Его „Gesammelten Werke“ (1890 и слѣд., 12 т.) содержатъ много автобиографическаго матеріала.

2) Г., Карлъ Венедиктъ, филологъ-классикъ, род. 1780, ум. 1864 въ Парижѣ, былъ воспитателемъ дѣтей королевы Гортензіи, затѣмъ бібліотекаремъ, профессоръ университета, членомъ академіи. Большой знатокъ греческаго языка и палеографіи, а также византійской исторіи, Г. участвовалъ въ новомъ изданіи „Thesaurus graecae linguae“ (Пар., 1832—65, 9 т.); кромѣ того онъ издалъ: Льва Діакона (1819); Валерія Максима (1822—23, 2 т.) и Светонія (1828, 2 т.). См. о немъ его: „Briefe von der Wanderung und aus Paris“ (изд. О. Гейне, 1894) и Guignaut, Notice sur la vie et les travaux de Ch. V. H. (1867).

3) Г., Конрадъ Вильгельмъ, архитект., род. 1818, образование получилъ въ политехнической школѣ, въ Ганноверѣ, затѣмъ учился въ Мюнхенѣ и расширилъ свои знания путешествіями по Италіи, Франціи, Германіи и Голландіи. 1849 Г. получилъ

мѣсто лектора стрслительн. искусства при ганноверскомъ политехникумѣ. 1894 онъ отказался отъ педагогической дѣятельности. Г. одинъ изъ наиболѣе талантливыхъ и энергичныхъ сторонниковъ возобновленія готическаго стиля. Г. издалъ собраніе рисунковъ: „Sammlung von Zeichnungen ausgeführter Kirchen, Schulgebäude und Privatbauten“ (Ганнов., 1873—76, 10 вып.); „Die Gräber in der Schlosskirche zu Quedlinburg“ (Кведл., 1877) и также принималъ участіе въ изданіи: „Die mittelalterlichen Baudenkmäler Niedersachsens“ (Ганнов., 1856).

4) Г., Фридрихъ, нѣм. актеръ, род. 1827, получилъ прекрасное образованіе, два года готовился къ сценическ. дѣятельности подъ руководствомъ Людвигъ Тика (см.) и 1846 послѣ удачнаго дебюта былъ ангажированъ въ Веймаръ. Послѣ трехъ лѣтъ, проведенныхъ во Франкфуртѣ, и шести въ Спб. (до 1866), Г. уже принадлежалъ къ знаменитостямъ сцены. 1867—1868 онъ былъ въ Кобургѣ директоромъ придворнаго театра, 1869 нѣсколько мѣсяцевъ гастролировалъ въ Америкѣ, по возвращеніи оттуда годъ на берлинской придворной сценѣ, въ 1870 по выходѣ Лаубе въ отставку принялъ на шесть лѣтъ управленіе лейпцигскимъ городскимъ театромъ. Послѣ этого онъ переѣзжаетъ съ мѣста на мѣсто, выступая только, какъ гастролеръ; 1882 снова посѣтилъ Америку, до самой Калифорніи. Лучшія его роли: королевскій лейтенантъ, старый Клиггербергъ, дальше шевалье Рошферри (въ „Partie Piquet“), лордъ Гарлей, баронъ фонъ Фрейзнау въ „Narr des Glücks“ Вихерта и маркизъ де Сельеръ (въ пьесѣ Сандо).

Газебрукъ (Hasebroek), Іоганнъ Петръ, нидерланд. писатель и священникъ, род. 1812, ум. 1896. Начеалъ нѣсколько сборниковъ стихотвореній: „Poëzy“ (Гаарл., 1837); „Windekelken“ (Амстерд., 1859); „Nieuwe Windekelken“ (1864) и др.; большое число проповѣдей и лекцій. Но главное, самое извѣстное и распространенное его сочиненіе — „Waarheid en Droomen door Jonathan“ (Гаарл., 1840, 7 изд., 1887), сборникъ юмористическ. очерковъ и разсужденій, который считается образцомъ классической нидерландской прозы. Біографію Г. написалъ Янъ тенъ Вринкъ.

Газелей Рѣка, см. *Баръ-эль Газель*.

Газель, см. *антилопы*.

Газельгебирге (Haselgebirge), мѣстное названіе для солоносныхъ глинъ, гипсовъ и подчиненныхъ имъ породъ въ сѣв.-вост. Альпахъ. Въ Берхтесгаденѣ, Аусзе, Ишль, Галльштатъ и др. мѣстностяхъ, породы эти содержатъ до 60% поваренной соли, но отложеній чистой каменной соли немного; соль добывается изъ Г. въ видѣ разсоловъ, нерѣдко производимыхъ искусственно въ особыхъ заложенныхъ для того зинкверкахъ (см.).

Газеманъ, Вильгельмъ, нѣм. живописецъ, род. 1850, 1877 Г. написалъ свою

первую большую картину: „Народный праздникъ въ Тюрингiи“, приобретенную Дюссельдорфской галлерей (Kunsthalle). Вздилъ на этюды въ Шварцвальдъ для иллюстрацій къ Ауэрбаховской повѣсти „Lorele“. Его такъ плѣнила природа Шварцвальда, что онъ на продолжительное время поселился въ Гутахъ и сталъ писать картины на мотивы изъ жизни шварцвальцевъ съ пейзажемъ. На Мюнхенской художественной выставкѣ Г. обратилъ на себя вниманіе головкой молодой дѣвушки изъ Муленбахтала. Изъ прочихъ картинъ слѣдуетъ отмѣтить: „Мальчикъ, собирающій ягоды“, „На молитвѣ“, „Передъ церковью“ (въ музеѣ Карлсруэ), „Крестьянинъ съ мальчикомъ, дѣлающій прививку дереву“. Кроме „Lorele“ (Штуттг., 1885), Г. иллюстрировалъ вмѣстѣ съ Канольдомъ „Immensee“ Шторма и „Schwarzwald“ Лензена (2 изд., Штуттг., 1891).

Газенауеръ, Карлъ фонъ, архитекторъ, род. 1833, ум. 1894, учился въ вѣнской акад. и много путешествовалъ по свѣ. Итали, Баваріи, Франціи, Англии и Шотландіи. Г. получилъ 1864 первую премію за архитектуру на вѣнской выставкѣ, затѣмъ вторую премію за конкурсъ на фасадъ флорентинскаго собора и третью за вѣнскую оперу. 1866 Г. сдѣлался членомъ академіи, а 1867 почетнымъ членомъ института британск. архитекторовъ. Г. построилъ въ Вѣнѣ т. наз. Aziendahof съ пассажемъ и базаромъ на Грабенѣ, Люцковскій дворецъ, одно изъ красивѣйшихъ зданій Вѣны, а также исполнилъ постройки для вѣнской всемирн. выставки 1873, изъ которыхъ сохранилась ротонда. По плану, составленному имъ вмѣстѣ съ Землеромъ, Г. построилъ театр Hofburgtheater. Онъ начертилъ кромѣ того планъ для новаго дворца (Hofburg), постройку котораго довелъ до второго этажа. Г. питалъ пристрастіе къ монументальнымъ и декоративнымъ формамъ поздняго ренессанса. Съ 1884 Г. былъ преподавателемъ строительн. искусства въ вѣнской академіи.

Газенкамфъ, Мих. Александр., ген.-лейт. Род. 1843. Образование получилъ въ Николаевской акад. генеральнаго штаба. 1873 назначенъ адъютантъ-проф., а 1874 проф. Николаевск. академіи генеральн. штаба, по каедрѣ военн. администраціи. Принималъ дѣятельное выдающееся участіе въ трудахъ многихъ комиссій, разработывавшихъ вопросы войскового хозяйства; 1891 назначенъ окружнымъ интендантомъ Спб. военнаго округа, 1895 астраханскимъ губернаторомъ и наказн. атаманомъ астраханскаго казачьяго войска. Изъ ученыхъ трудовъ Г. особое значеніе имѣетъ „Военное хозяйство въ нашей и иностранной арміяхъ“. Съ 1893 состоитъ почетнымъ членомъ конференціи Ник. акад. ген. штаба.

Газенклеверъ, 1) Вильгельмъ, германскій социаль-демократъ, род. 1837, ум. 1889, кожевенный мастеръ. 1862—63 редактировалъ „Westfälische Zeitung“, затѣмъ

былъ секретаремъ и президентомъ основаннаго Лассалемъ всеобщаго германскаго рабочаго союза. Съ 1874 по 1887 былъ депутатомъ германскаго рейхстага. Въ 1874 Г. былъ избранъ президентомъ соединенной социалистической рабочей партіи въ Германіи. Вмѣстѣ съ Либкнехтомъ редактировалъ лейпцигскій „Vorwärts“ съ 1878 по 1887,

2) Г., Иоганнъ Петръ, живописецъ, род. 1810, ум. 1853, учился въ дюссельдорфской акад. художествъ, сначала архитектурѣ, а потомъ живописи. Испробовавъ свои силы въ различныхъ жанрахъ, онъ наконецъ остановился окончательно на юмористическомъ. Опъ написалъ еще нѣсколько картинъ, иллюстрирующихъ „Iob-siade“ Кортума. Изъ нихъ особенно замѣчательны: „Экзаменъ“ (въ новой мюнхенской Пинакотекѣ), „Школа“ (въ гал. Равена въ Берлинѣ) и „Юбсъ въ роли почного сторожа“. Затѣмъ Г. написалъ множество юмористическихъ картинъ изъ городской и семейной жизни, трактирныхъ сценъ и т. д. Г. былъ также отличнымъ портретистомъ.

Газенпотскій уѣздъ, одинъ изъ западн. Курляндск. губ., площ. 2202,5 кв. в.; примык. къ Балтійск. морю на протяж. 45 в. Положеніе — возвышен., почва плодородн., много торфяниковъ. Изъ общ. колич. земли крестьянск. надѣльн. 77.778 дес., частн. собствен. 127.032 д., казен. 19.729 д., церкви. 901 д., городск. 208 д. Распредѣляются эти земли по угодьямъ такъ: пахотн. 64.840 д., сѣнокосн. и пастбищн. 81.544 дес., лѣсу 61.371 д., неудобн. 12.059 д. Главн. занятіе — хлѣбopашество; посѣви. площ. 37.000 д. Сѣютъ рожь, пшеницу, овесъ, ячмень, горохъ, картофель; значит. количество льну. Сѣна собир. болѣе 1½ милл. пуд. Лошадей 17.578. Лѣсъ преимущ. казенный. По переп. 1897 г., населен. вмѣстѣ съ городск. 53.514 д. (25.641 м., 27.873 ж.); главн. обр. латыши, затѣмъ нѣмцы, евреи, русск. нѣ сколько сотъ чел. Браковъ заключ. 1898 г. 345, родил. 1528, умерл. 1225; естествен. приростъ 303 души об. пола. Фабр. и завод. 43 съ 118 рабоч. и производств. до 150.000 р. Ярмарокъ 21. Богослужбныхъ здан. 11, въ томъ числѣ лютеранск. 7, католическ. 2, еврейск. 2. Училищъ 46 съ 2746 учащ. (1609 м., 1137 д.). Волостей 80, къ котор. приписано 231 селеніе съ 3274 крест. дворами.

Газенпотъ (латыш. Айстутте), уѣздн. гор. Курл. губ., подъ 56° 43' с. ш. и 21° 36' в. д., при р. Теберрѣ. Противъ вытѣшн. гор. въ 1263 г. былъ построенъ гросмейстер. Тевтонск. срдена Дидрихомъ фонъ Гренингеномъ замокъ, который 1560 г., по уничтоженіи ордена, перешелъ во влад. Магнуса Датск., позднѣе въ 1583 г. завладѣла имъ Польша. По присоедин. 1795 г. Курл. къ Россіи, Газенпотъ сдѣланъ уѣздн. гор. Пзомышл. торгов. знач. не имѣетъ. По переп. 1897 г. жителей 3338 (1568 м., 1770 ж.). Фабр. и зав. нѣтъ, промысл. зав. вед. 3 съ 10 рабоч. и промъзв. до 11.000 р.

Ярмарокъ 3. Ссудо-сберегат. касса. Типографія. Церкв. правосл. 1, лютер. 1, католич. 1. Браковъ въ 1898 г. заключ. 22, род. 96, умерло 66; естествен. приростъ 30 душъ об. пола. Училищъ 10 съ 336 уч. (272 м., 114 д.); соедин. жел. дор. съ Либавой. Кромѣ обуч. уѣздн. учред. верхній крестьянск. судъ.

Газенпflugъ, Карлъ, живописецъ, род. 1802, ум. 1858, учился писать декорации у Гропиуса, затѣмъ изучалъ въ корол. академіи въ Берлинѣ архитектурную живопись. Его первая большая картина: „Соборъ въ стилѣ XV в.“ обратила на себя вниманіе публики на выставкахъ въ Берлинѣ и Дрезденѣ 1823. Съ 1830 Г. поселился въ Гальберштадтѣ. Главными его произведеніями считаются: три большія картины, изображающія образцы трехъ главн. архитектурныхъ стилей, вѣншіи и внутренній виды Кельнскаго собора, три части Гальберштадтскаго собора (націон. гал. въ Берлинѣ). Съ 1837 Г. писалъ почти исключительно старые монастыри и развалины замковъ.

Газета, періодическое изданіе печати, сообщающее событія дня или болѣе продолжительнаго промежутка времени въ области политики, религіи, сельскаго хозяйства, литературы, искусства и науки и обобщающее относящіяся къ этимъ областямъ вопросы. Газетное дѣло развилось у германо-романскихъ народовъ совершенно самостоятельно, т. е. независимо отъ древней культуры. Первые слѣды Г. мы находимъ тотчасъ послѣ открытія Америки, въ концѣ XV в. Это было событіе такой громадной важности, что оно тотчасъ же возбудило живѣйшій и всеобщій интересъ. Письмо, въ которомъ Колумбъ 1493 сообщаетъ королевскому казначею Рафаэлю Саншесу объ этомъ событіи, было переведено почти на всѣ языки и распространено повсемѣстно. Это было первое печатное произведеніе, разошедшееся въ громадномъ количествѣ экземпляровъ. Послѣ этого въ первые годы слѣдующаго, XVI ст., появилось много разныхъ изданій: „Zeyttungen“, „Newe Zeyttungen“, „Coreyeen“, которыя можно считать предшественниками Г.; это были замѣтки и письма, стоящія въ связи съ открытіемъ Нового Свѣта. Но всѣмъ этимъ произведеніямъ печати недоставало періодичности, когорая возникла лишь съ упорядоченіемъ почтоваго вѣдомства. Также и „Notizie scritte“ (писанныя извѣстія), которая венеціанская республика выставляла въ публичныхъ мѣстахъ и за чтеніе которыхъ платили мелкую монету *gazeta* (отсюда франц. слово *gazette*) нельзя назвать Г. въ современномъ значеніи этого слова. Лишь въ серединѣ XVII в. возникло то, что можно уже считать регулярной печатью, а въ началѣ XVIII образовался уже тотъ постоянный и непрерывный круговоротъ мысли, который мало по малу сдѣлался громадной мировой силой. До какихъ предѣловъ, благодаря расши-

ренію газетнаго дѣла, разросся международный обмѣнъ мысли, можно судить по тому, что въ каждомъ европейскомъ государствѣ читаются въ настоящее время Г. болѣе чѣмъ на 30 языкахъ: русск., польск., литовск., финск., французск., нѣмецк., англійск., итальянск., испанск., португальск., датск., шведск., голландск., венгерск., чешск., болгарск., сербск., словенск., романск., румынск., кроатск., русинск., фламандскомъ, исландск., армянск., турецк., еврейск., арабскомъ, персидск., новогреческ. Болѣе всѣхъ распространены Г. на французск., затѣмъ на англійск. и на нѣмецк. языкахъ. Наибольшее значеніе, какъ выразительница общаго международного настроенія, всегда имѣла французская пресса. Она ввела въ Г. руководящія статьи и фельетонъ. Въ настоящее время въ одномъ Парижѣ печатается 1300 газетъ (изъ нихъ 60 чисто политическихъ). Первой ежедневной Г. была „Journal de Paris“ (1777—1819), хотя гораздо раньше ея (съ 1635) печаталось періодическое легитимистское изданіе „Gazette de France“. Изъ 750 Г., возникшихъ во время революціи, нѣкоторыя существуютъ и по сіе время, какъ напр. „Moniteur Universel“, который до 1868 былъ правительственнымъ органомъ (теперь органъ орлеанистовъ), и „Journal des Débats“ (теперь органъ лѣваго центра), который при всѣхъ правительственныхъ былъ перворазрядной Г. по своему значенію за границей. „Constitutionnel“, основанный 1815, бывший большой силой во время іюльской монархіи и весьма цѣнимый въ 70-хъ гг. ради своего солиднаго литературнаго и научнаго отдѣла, перешелъ съ тѣхъ поръ въ руки спекулянтовъ и влечитъ жалкое существованіе. Въ настоящее время наибольшее значеніе имѣетъ основанная Нефтеркомъ въ послѣдніе годы имперіи Г. „Temps“, съ умѣреннымъ республиканскимъ направленіемъ, привлекающая лучшія литературныя силы для фельетона, извѣстнѣйшихъ специалистовъ для научныхъ и техническихъ сообщеній и дающая самую содержательную и обширную иностранную корреспонденцію изъ всѣхъ Г. Франціи. „République française“, основателемъ которой былъ Гамбетта—самая задорная Г. партіи оппортунистовъ. Для выработки средняго умѣреннаго мнѣнія въ провинціи особенно хорошо приспособленъ „Petit Journal“, имѣющій болѣе милліона читателей. Ему явилось множество подражателей, а радикальные и непримиримые органы, какъ „Lanterne“, „Intransigeant“, „Justice“ (имѣвшая прежде значеніе, какъ органъ Клемансо), „XIX Siècle“, „Echo de Paris“ и „Bataille“ тшечно старались составить ему конкуренцію пониженіемъ платы на 5 сантимовъ за номеръ. Даже аристократическій органъ графа Парижскаго „Soleil“, не побрезговалъ подобнымъ демократическимъ маневромъ. Г. „Univers“ и „Monde“ служатъ клерикальной политикѣ, причемъ „Monde“ соображаясь съ тѣмъ, какъ вѣтеръ дуетъ съ Ватикана.

болѣе склоненъ къ уступкамъ въ пользу духа времени, „Figaro“, „Gaulois“, „Gil Blas“, „Evénement“, „Voltaire“, такъ наз. „бульварный“ Г., служатъ болѣе для развлечения и имѣютъ въ виду главнымъ образомъ остроумное или пикантное обсужденіе злобы дня. „Figaro“ послѣ паденія буланжизма примкнулъ къ партіи консервативной республики. Въ Парижѣ издаются Г. на разныхъ иностранныхъ языкахъ, между прочимъ три на англійскомъ: „Galignani's Messenger“, дающій очень точныя свѣдѣнія, „Paris Morning News“ и собственное изданіе „New York-Herald“, сообщаемое по кабелю. Провинціальная французск. печать живеть б. ч. на счетъ столичной. Во главѣ немногихъ самостоятельныхъ органовъ стоятъ: „Gironde“ (въ Бордо) „Petite Gironde“, „Journal du Havre“, „Petit Marseillais“, „Le Sémaphore“ (въ Марсели), „Le Phare de la Loire“ (въ Нантѣ), „Le Salut Public“ (клерик. Г. къ Лионѣ). См. Hatin, Histoire politique et littéraire de la presse en France (Пар., 1859—61, 8 т.), „Annuaire de la presse française“. Большинство періодическихъ изданій (4400) Великобританіи и Ирландіи выходятъ въ формѣ журналовъ. Изъ нихъ около 2300 съ преобладающимъ неполитическимъ содержаніемъ, послѣднія выходятъ б. ч. въ формѣ еженедѣльныхъ Г. и книжекъ „Magazine“. Ежедневныхъ изданій всего 198, изъ которыхъ половина печатается въ Лондонѣ. Основой англійской журналистики послужили „News Letters“, печатавшіяся въ царствован. Іакова I. Первая регулярная еженедѣльная Г. появилась 1622. Отмѣна газетнаго налога (1855) и бумажной пошлины (1861) способствовали возникновенію многихъ Г. Изъ нынѣ издающихся значительныхъ органовъ немногіе ведутъ свое существованіе съ XVIII в. только „Times“ самая вліятельная англійская Г., основана 1788. Остальные же, какъ консервативный „Standart“, распространенная Г. „Daily Telegraph“ и главный органъ манчестерскаго купчества „Daily News“ возникли въ новѣйшее время. Въ Лондонѣ издается много политическихъ Г.: „Pall Mall Gazette“, „Globe“, „Echo“ и „Star“; послѣдняя—радикальный ирландскій органъ. Въ послѣднее время возникла такъ наз. желтая пресса, разсчитанная на инстинкты невѣжественной культуры черни и не брезгающая ложью ради сенсаціи; Daily Mail и Daily Express—типичскіе представители этой прессы. См. Andrews, The history of British Journalism (Лонд., 1859); Dubuc, Geschichte der englischen Presse (Ганн., 1863); Fox-Bourne, English News papers (Лонд., 1887). Первой нѣмецкой газетой, напечатанной въ Германіи, была „Relazion Aller fürnemen und gedenkwürdigen Historien etc“, которой почти полностью сохранившійся комплектъ 1609 находится въ гейдельбергской унив. библиотекѣ. Съ 1615 во Франкфуртѣ на М. печаталась еженедѣльная Г. Эммеля, которая и по сіе время еще существуетъ подъ названіемъ „Frankfurter Jour-

nal“. Изъ другихъ нѣмецкихъ газетъ наиболѣе старыя: „Magdeburger Zeitung“ (1626), „Königsberger Hartungische Zeitung“, „Leipziger Zeitung“ (1660) и „Augsburger Postzeitung“ (1686). Особенную эпоху въ исторіи Г. въ Германіи составило появленіе „Allgemeine Zeitung“ (1798) въ Аугсбургѣ (съ 1883 въ Мюнхенѣ). До середины 70-хъ гг. это была самая распространенная Г. на нѣмецкомъ языкѣ, но послѣ того ее переименовала „Kölnische Zeitung“. Другія выдающіяся Г. Германіи: „National Zeitung“, „Norddeutsche Allgemeine Zeitung“, „Vossische Zeitung“, „Berliner Tageblatt, Volkszeitung“, „Münchener Neueste Nachrichten“ и „Hamburger Nachrichten“, бывший органъ кн. Бисмарка. Соціалъ-демократическая пресса, по истеченіи срока закона о социаль-демократахъ (1890), такъ разрослась, что насчитываетъ теперь 130 періодическихъ изданій. Официальнымъ органомъ партіи служить издаваемая въ Берлинѣ Г. „Vorwärts“. Число анархистскихъ Г. 1895 было около 50; изъ нихъ 10 на нѣм. яз. (6 въ Сѣв. Америкѣ), 10 на франц., 8 на итал., 8 на испанск. яз. Официальный органъ правительства: „Deutscher Reichs und Königlich preussischer Staatsanzeiger“. См. E. Weller, Die ersten deutschen Zeitungen (Штуттг., 1872); Opel, Die Anfänge der deutschen Zeitungspressе 1609—1650 (Лейпц., 1879); Г. Wuttke, Die deutschen Zeitschriften (1875); „Verzeichniss der in Deutschland erschienenen wissenschaftlichen Zeitschriften“ (Берл., 1893).

Въ Австріи печать особенно стала развиваться съ 1848. Центръ тяготѣнія австро-венгерскаго журнализма лежитъ въ Цислейтаніи, гдѣ 1896 печаталось 2386, т. е. болѣе, нежели 2 трети всѣхъ періодическихъ изданій государства. Изъ нихъ 1539 нѣмецкихъ, 698 славянскихъ, 82 итальянскихъ, 17 еврейск. и 11 французскихъ, причемъ 673 политическихъ; ежедневныхъ Г. 110. Самые вліятельные политическіе органы, печатающіяся въ Вѣнѣ: „Neue freie Presse“ (органъ нѣмецко-либеральн. партіи), „Fremdenblatt“ (официозн.); „Deutsche Zeitung“ (орг. нѣм. нац. партіи); „Deutsches Volksblatt“ (антисемит.), „Arbeiterzeitung“ (соц. демокр.). Въ Богеміи (Прагѣ) издаются газеты: „Politik“ (стар. чешск.), „Narodni Listy“ (орг. младо-чешск. п.). Изъ множества нѣмецк. газетъ, издаваемыхъ въ Венгріи, выделяется „Pester Lloyd“. Изъ венгерск. политическихъ органовъ слѣдуетъ называть: „Pesti Napló“, „Nemzet“, „Budapesti Hirlap“ и „Pesti Hirlap“. 1895 въ Венгріи печаталось 1003 періодическихъ изданій, изъ нихъ 806 венгерскихъ, 128 нѣмецкихъ, остальные на хорватскомъ, словинскомъ, сербскомъ и румынскомъ языкахъ. Республиканскій образъ правленія Швейцаріи способствовалъ ея относительно громадному развитію журналистики. Изъ швейцарскихъ Г. слѣдуетъ называть: „Basler Nachrichten“, „Neue Züricher Zeitung“, „Züricher Post“, „Bernener Bund“, „Jour-

nal de Geneve" и "Gazette de Lausanne". 1897 печаталось 790 периодических изданий, на нѣм., франц., итал., англ. и романскомъ яз. Весьма богата, но не особенно значительна итальянская журналистика. Она развилась главнымъ образомъ тогда, когда во вступлении на престолъ Пия IX, она получила большую свободу, хотя вслѣдъ затѣмъ и послѣдовалъ реакціонный 1849 г. Съ тѣхъ поръ итальянская печать подверглась многимъ измѣненіямъ. Изъ наиболѣе вліятельныхъ органовъ издаются въ Миланѣ: "Perseveranza", "Secolo" и "Corriere della Sera"; въ Римѣ "Opinione", "Riforma", "Fanfulla", "Diritto", "Popolo Romano", "Tribuna", "Capitale", "Don Chisciotte", "Osservatore Romano" и "Voce della Verità" (послѣдніе два клерикальные и очень вліятельные) Органъ правительства "Gazzetta ufficiale del Regno d'Italia". Въ общемъ въ Италіи 1897 издавалось 2178 Г., изъ нихъ 537 политическихъ. См. Berger, Annuario della Stampa italiana.

Въ Испаніи съ середины XVIII ст. выходила придворная Г. Сто лѣтъ спустя, въ Мадридѣ издавалось 48 Г., изъ нихъ 19 ежедневныхъ. Журнализмъ получилъ сильный толчокъ къ развитію, благодаря быстрой смѣнѣ событий и живому интересу народа къ политикѣ. Въ настоящее время число испанскихъ Г. достигаетъ 850. Самые вліятельныя въ политическомъ отношеніи выходящія въ Мадридѣ: "El Imparcial" (либерал.), "El Globo", "La Brossa" (консерват.), "Gazeta de Madrid" и "El Liberal".

Въ Португаліи пресса имѣетъ мало значенія и кромѣ правительственнаго органа "Diario do Governo" нельзя назвать ни одной Г., которая выходила бы за предѣлы мѣстныхъ интересовъ. Относительно Португаліи такъ же, какъ и относительно Испаніи и Италіи, замѣчается та особенность, что южныя страны имѣютъ сравнительно гораздо большее число ежедневныхъ изданий, нежели сѣверныя. Высокое экономическое и политическое развитіе Голландіи уже въ очень раннія времена благоприятствовало развитію періодической печати. Число выходящихъ въ Голландіи Г. равняется приблизительно 760. Съ XVII и XVIII в. почти каждый городъ имѣлъ свой "курантъ", самый старый изъ нихъ "Amsterdamsche Courant", издающійся и по сіе время. Кромѣ него слѣдуетъ назвать еще "Nieuwe Rotterdamse Courant" "Het Handelsblad" и "Het Nieuws van den Dag" (въ Амстердамѣ). Всѣ эти Г. выросли на почвѣ торговли и въ Голландіи значенія не имѣютъ.

Въ Бельгіи пресса, съ основаніемъ королевства, получила значительное развитіе. 1897 выходило 4689 Г.; изъ нихъ 234 политическихъ. Самымъ вліятельнымъ органомъ была одно время "Independance belge", которая теперь защищаетъ французскіе интересы. Наиболѣе выдающіяся политическія Г. (около 71 ежедневныхъ) въ насто-

ящее время "Étoile belge", "Journal de Bruxelles", "Soir" и "Précurseur d'Anvers". Первая Г. въ современномъ ея видѣ появилась въ Антверпенѣ 1605. См. Warjée, Essai historique et critique des journaux belges (Гентъ, 1845). Норвежская пресса развилась до нѣкоторой степени лишь въ послѣдніе 20 лѣтъ XIX в. Главныя Г. издаются въ Христианіи, Бергенѣ и Дронтеймѣ. 1897 въ Норвегіи издавалось около 390 Г., изъ которыхъ наиболѣе значительныя: "Morgenbladet" и "Aftenposten". Начало шведской печати относится къ эпохѣ тридцатилѣтней войны. Кромѣ мѣстной Г. "Stockholms Dagblad", самымъ значительнымъ органомъ считается "Aftonblad".

Въ Швеціи издается около 350 Г. Въ Даніи газетная литература сдѣлала успѣхи лишь съ 1830. Самая старая изъ 220 издающихся въ Даніи Г. это "Berlingske Tidende", основанная 1749 и издававшаяся первоначально также на нѣмецкомъ и французскомъ языкахъ. Главные органы выходятъ въ Копенгагенѣ, но благодаря оживленной политической жизни страны, въ провинціи также издается много Г.

Въ Греціи 1844 было 20 периодическихъ изданий, изъ нихъ 7 политическихъ, 1897 число Г. возросло до 53 (38 политическихъ), изъ нихъ 15 выходятъ въ Афинахъ. Въ Сербіи выходитъ 78 сербскихъ Г., изъ нихъ 50 политическихъ. Въ Болгаріи около 30 болгарскихъ Г., изъ нихъ 15 печатаются въ Софіи. Въ Румыніи 1897 выходило 80 политическихъ Г., изъ нихъ 12 въ Бухарестѣ и 4 въ Яссахъ, и 49 научныхъ, литературныхъ, техническихъ и военныхъ Г. Въ Турціи пресса находится преимущественно въ рукахъ французовъ. Изъ 45 периодическихъ изданий, выходящихъ въ Константинополѣ, самая распространенная: "Levant Herald" (на франц. и англ.), "Moniteur Oriental" (на франц.); "Константинополисъ" (на греч.). На турецкомъ яз. "Икдамъ" (правит.), "Тарикъ", "Сеадегъ", "Гершуманъ-и-Хакканъ", "Сабаха", "Махуманъ" (иллюстр.), "Резимбли" (иллюстр.) и одна Г. на армянскомъ языкѣ. Прочія выходятъ въ Александріи, Бейрутѣ, Іерусалимѣ и т. д. Что касается прочихъ странъ свѣта, то теперь газетное дѣло отнюдь не ограничивается колоніями. Даже въ Китаѣ (Пекинѣ) печатается ежедневная правительственная Г. "Кингъ-као". Въ Японіи же журналистика сильно развилась съ тѣхъ поръ, какъ тамъ 1872 появилась первая ежедневная Г. Уже 1879 печаталось 266 Г. на японскомъ языкѣ; 1890 г. 716 Г. (изъ нихъ 316 въ Токио). 6 Г. печатаются на англійскомъ языкѣ, причѣмъ "Japan Times" издается японцами и составлена въ чисто японскомъ духѣ. Затѣмъ "China Mail", "Japan Herald" и нѣмецкая Г. "Ostasiatischer Lloyd" служатъ органами сообщенія европейскихъ странъ съ Китаемъ и Японіей. Въ Египтѣ уже около 50 лѣтъ выходитъ на турецкомъ и арабскомъ языкахъ Г. "Египетскія событія". Въ Алжирѣ выхо-

дять нѣсколько Г., на французскомъ и арабскомъ яз. Капландія и сосѣднія страны даютъ наибольшее число африканскихъ Г., но всѣ онѣ имѣютъ лишь мѣстное значеніе. Болѣе всего развито газетное дѣло въ Остѣ-Индіи, гдѣ оно ведется, разумѣется, всецѣло по англійскому образцу. Самыя распространенныя изъ Г. Индіи „Calcutta gazette“, существующая съ 1784, „Bombay Times“, „Times of India“, „Madras gazette“. Кромѣ того на мѣстныхъ нарѣчіяхъ издается множество Г. (около 650). Въ голландской Индіи 1889 издавалось 30 Г., изъ нихъ 21 на голландскомъ, 9 на малайскомъ яз. Большое развитіе получила печать въ Австраліи, гдѣ большинство Г. находятся, конечно, въ англійскихъ рукахъ. Въ новомъ южн. Уэльсѣ уже 1841 было 29 Г., между которыми „Sidney Herald“ и до сихъ играетъ выдающуюся роль. Въ Аделаидѣ съ 1851 выходятъ 13 Г., изъ нихъ 2 на нѣмец. яз. Теперь число періодическихъ изданій возрасло до 30.

Въ Соединенныхъ Штатахъ сѣв. Америки ежедневная печать приняла колоссальные размѣры. По числу Г. съ ними не можетъ сравниться ни одна страна въ мірѣ. Въ одно столѣтіе число американскихъ Г. съ 37 возрасло до 12,500. 25 сент. 1690 въ первый и въ послѣдній разъ появилась въ Бостонѣ Г. „Public Occurrences“, которая точнѣе же была закрыта правительствомъ. Исторія американской печати начинается появившимся 1704 также въ Бостонѣ Г. „News Letters“; особенно быстрое развитіе американская пресса приняла съ 1750, когда въ колоніяхъ появилось разомъ 20 Г. 1775 было уже 30 Г.; 1800—150, 1885 г. 13,494 періодическихъ изданій, 1896 г. 20,630. Въ Нью-Йоркѣ выходятъ 25 большихъ ежедневныхъ Г. („Herald“, „Daily News“, „World“, „Times“, „Morning Journal“, „Sun“ и др.). 1889 негры издавали и редактировали 120 Г. См. *Соедин. Штаты Сев. Америки*.

Въ Средней и Южной Америкѣ издается около 1000 Г., изъ нихъ прибл. 300 въ Бразиліи. Самыя распространенныя „Jornal de Commercio“ и „Gazetta de Noticias“. Въ Рио де Жанейро издается также Г. на нѣмецкомъ яз. „Deutsche Allgemeine Zeitung“ и въ провинціяхъ еще 4 нѣмецкихъ Г. См. *Whehle, Die Zeitung, ihre Organisation und Technik* (2 изд. Вѣна, 1883); *Sell, Dictionary of the worlds press* (ежегодн. лондонск. изданіе). Касательно отношеній Г. къ закону и полицейскимъ правиламъ въ различныхъ государствахъ см. *печатъ*.

Г. въ Россіи. Самымъ первоначальнымъ проявленіемъ русской періодической журналистики слѣдуетъ признать хранящіяся въ моск. архивѣ м—ства иностр. дѣлъ рукописн. старинн. вѣдомости 7129 (1621), состоящія изъ столбцовъ и заключающія въ себѣ переводы и извлеченія изъ соврем. европейскихъ вѣдомостей. Такіе переводы и извлеченія (о разн. военн. дѣйствіяхъ и

мирн. постановленіяхъ) изъ иностр. газетъ назывались „курантами“ и составлялись (только для царскаго употребленія и для близкихъ къ особѣ царя лицъ, министровъ и др.) въ посольскомъ приказѣ. Кромѣ иностр. газетъ, матерьяломъ для курантовъ служили донесенія русск. агентовъ за границей (преимущественно же въ Польшѣ). Отправляемые къ чужимъ дворамъ русск. посланники имѣли приказаніе, чтобы изъ всѣхъ городовъ, чрезъ кот. будутъ проѣзжать, они должны писать о всемъ, что услышать, и доставлять выписки изъ тамошнихъ вѣдомостей. Съ 1631 начали проникать въ оригиналѣ въ Россію иностр. періодич. изданія (первымъ была гамбургская газета „Ordentliche Post-Zeitung“) и впоследствии выписывались нѣмецкія, голландскія и франц. газеты (всѣхъ названій по 1703 было 44). Но составленіе рукописн. курантовъ, несмотря на это, продолжалось и прекратилось только въ 1701. Первая русск. газета обязана своимъ существованіемъ Петру В. Онъ издалъ, 16 дек. 1702, указъ, въ котъ говорилось: „По вѣдомостямъ о воинскихъ и о всякихъ дѣлахъ кот. надлежать для объявленія Московскаго и окрестн. государствъ людямъ, печатать куранты, и для печатн. курантовъ вѣдомости, въ котор. Приказахъ о чемъ нинѣ какіе есть и впредъ будутъ, присылать изъ тѣхъ приказовъ въ Монастырскій Приказъ, безъ мотчанья, а изъ Монастырскаго Приказа тѣ вѣдомости отсылать на печати дворѣ“. Высоч. указъ былъ исполненъ и 2 янв. 1703, въ Москвѣ, вышелъ перв. листъ перв. русск. вѣдомостей. Заглавіе ихъ было слѣдующее: „Вѣдомости о военн. и иныхъ дѣлахъ, достойн. значенія и памяти, случившихся въ Московскомъ Государствѣ и во иныхъ окрестн. странахъ“. Печатались онѣ въ количествѣ 1,000 экз. церковно-славянскимъ шрифтомъ (въ 1703 вышло 39 №№) отъ 2 до 7 листовъ (въ 8 д. л.) нумеръ (№№ не обозначались), съ отдѣльной пагинаціей страницъ. Съ 1703 вводились въ „Вѣд.“ постепенныя различныя улучшения. Съ 1705 внизу первой страницы цумеровъ ставилась цифра, обозначающая порядокъ ихъ выхода въ свѣтъ. Въ 1710 появился № „Вѣд.“, весь отпечатанн. гражд. шрифтомъ, и съ этого года до 1717 „Вѣд.“ печатались разн., то церковн., то гражд. шрифтами, а съ 1717 исключительно уже однимъ гражд. шрифтомъ; но экстренныя прибавленія, заключавшія въ себѣ реляціи о военн. дѣйствіяхъ, продолжали еще печататься церк. буквами. До 1711 „Вѣд.“ выходили въ Москвѣ, по 11 мая 1711 явился первый ихъ №, отпечатанный въ Спб. Съ этого времени „Вѣд.“ выходили иногда въ Москвѣ, а иногда въ Спб. (въ послѣднемъ случаѣ онѣ перепечатывались въ Москвѣ). Въ Петербургѣ вышло: въ 1712—3 №№ въ 1713—10, въ 1714—4, въ 1715—7, въ 1716—11, въ 1717—3, въ 1718—1, въ 1719—31, въ 1720—55, въ 1721—40, въ 1722—2, въ 1723—21, въ

1724—27, въ 1725—56. Срокъ выхода былъ неопредѣленный. Петръ В. не только былъ основателемъ, но и перв. редакторомъ первыхъ русск. вѣд. Онъ самъ обозначалъ карандашомъ для перевода и помѣщенія въ „Вѣд.“ мѣста изъ голландскихъ газетъ и даже самъ занимался чтеніемъ корректуръ (въ синд. бібліотекъ хранятся нѣсколько №№ „Вѣд.“ съ его коррект. отмѣтками). Первонач. „Вѣд.“ составляютъ величайшую бібліографич. рѣдкость. „Вѣд.“ 1703 сохранились только въ 2-хъ полн. экз., паходящихся въ имп. публ. биб—кѣ, перепечатавшей ихъ (Спб., 1855) новымъ изданіемъ, подъ заглавіемъ: „Первыя Русск. Вѣд., выходящія въ Москвѣ въ 1703“ съ предисловіемъ, гдѣ указана ихъ исторія и всѣ важнѣйшія статьи о нихъ. Эта перепечатка первоначальныхъ вѣдомостей (600 экзempl.) разошлась въ 2 мѣсяца и сама сдѣлалась бібліогр. рѣдкостью. Подробное описаніе всѣхъ извѣстн. №№ вѣд. за 1704—1725 гг. см. у Пекарскаго. „Наука и литер. при Петрѣ Вел.“ (т. II, стр. 101—628) и въ „Отчетъ имп. публ. б—ки за 1868 г.“ (стр. 167—196, гдѣ описаны №№, кот. были неизвѣстны Пекарскому). Въ концѣ 1727 прекратилось печатаніе первоначальн. вѣд. и съ 1728 редакція ихъ перешла, вмѣстѣ съ правомъ изданія къ Спб. акад. наукъ и онѣ стали называться „Санктпетербургскія Вѣдомости“. Редакціи ихъ завѣдывали исключительно академики; первымъ редакторомъ былъ адъютантъ Г. Ф. Миллеръ. Въ акад. наукъ для опубликованія передавались и важнѣйшія офиц. извѣстія, печатавшіяся или въ самихъ „Вѣд.“ или въ „Супплекментахъ“ къ нимъ. Первый № „Спб. Вѣд.“ вышелъ 2 янв. 1728 въ 4 д. л. на 4-хъ страницахъ. Въ немъ были помѣщены извѣстія изъ Гамбурга, Лондона, Вѣны, Бреслава, Берлина, Рима, Генуи, Парижа и событія въ Петербургѣ (поздравленіе русск. и иностр. министрами государя императора Петра II съ нов. годомъ, поѣздка Высоч. особъ къ слушанію литургіи въ церкви Исаакія и пожалованія чинами и орденами 7 лицъ). Въ этомъ же № было объявлено: „Сіи вѣдомости будутъ въ предѣ дважды въ недѣлѣ, а именно: во вторникъ и въ пятницу, на почтовомъ дворѣ и въ новой бібліотекѣ выданы; котор. охоту имѣютъ оныя держать, и за оныя половину денегъ напередъ платить, тѣмъ будутъ оныя порядочно присланы“. Въ 1728 вышло 105 №№ (424 стр.) и въ видѣ прибавленій приложено было 12 „Супплекментовъ“ и 4 „Реляціи“. Кромѣ того, съ янв. 1728 ежемѣсячно по 1 листу прилагались „Мѣсячн. Историческ., Генеалогическ. примѣчанія къ вѣдомостямъ“. Ихъ вышло 12 №№ (каждый изъ 4 стр.). Содержаніе „Примѣч.“—политическ. и научн. извѣстія и разн. др. статьи (напр., въ № 2 ст. „Въ Мархіи Анконѣ комета на небеси видима была“, въ № 5—7 ст. „О камнѣ Азбедѣ, и пологнѣ, которое изъ онаго камня дѣлается“, въ № 9 ст. „Венеціанскій отпралялъ

годовую церемонію сочетанія съ моремъ“ и проч.). Эти „Примѣчанія“ прилагались къ „Спб. Вѣд.“ и въ 1729—1742 гг., но выходили уже при каждомъ № „Вѣд.“, т. е. по 2 раза въ недѣлю. Какъ выше сказано, газета выходила въ 1728 по вторникамъ и пятницамъ, въ 1729 по вторникамъ и субботама, а съ 1730 по понедѣльникамъ и четвергамъ. Форматъ газеты съ 1728 по 1804 г. былъ въ 4 д. л., а съ 1805 она стала выходить въ видѣ обыкновеннаго газетнаго листа, но значительно менѣе современнаго.

Второю газетою въ Россіи явились „Московскія Вѣдомости“, возникшія также по почину правительства, почти черезъ годъ послѣ основанія въ Москвѣ унив—та. 5 мар. 1756 изданъ былъ сенатскій указъ о порядкѣ сношеній моск. унив—та съ коллегіями, канцеляріями, приказами, конторами и, между прочимъ, въ этомъ указѣ значится... „и оному московскому университету учредить типографію и книжную лавку, въ которыя происходимыя университетскихъ писателей сочиненія и переводы печататься и продаваться въ общую пользу могутъ“. Другимъ сенатскимъ указомъ, отъ 8 марта 1756, состоявшимся по Высоч. повелѣнію, Святѣйшему Синоду предписано было передать въ моск. унив—тѣ всю гражд. часть духовной типографіи со всѣми принадлежностями и гражд. книгами. Такой же указъ былъ данъ и канцеляріи главной артиллеріи и фортификаціи. Высоч. указомъ была приписана къ новой типографіи Бутырская слобода, гдѣ и доннынъ преимущественно живутъ наборщики моск. универс. типографіи. Такимъ образомъ, была открыта въ Москвѣ, при унив—тѣ, первая гражд. типографія, при кот. существовала и словолитня. Она управлялась чиновникомъ, назначеннымъ отъ универс. начальства. При ея основаніи ею завѣдывалъ изв. писатель М. М. Херасковъ. Изъ этой-то типографіи появился 26 апр. 1756 первый № „Моск. Вѣд.“. Съ этого времени и по 1841 включит. „М. Вѣд.“ выходили по 2 раза въ недѣлю (по вторникамъ и пятницамъ), въ 1842—1858 по 3 раза въ недѣлю, а съ 1859 выходятъ ежедневно. Въ 1756 вышло 72 №№ (576 стр. въ 4 д. л.) и 7 прибавленій (40 стр.) Впослѣдствіи форматъ газеты постепенно увеличивался. Статьей собственно литературнаго характера въ первые годы существованія газеты почти вовсе не было и „М. В.“ имѣли чисто офиц. характеръ: въ составъ газеты входили Высоч. приказы, придворныя извѣстія, донесенія съ театра войны, иностр. извѣстія и объявленія. Кругъ читателей „М. В.“ былъ не великъ. Въ 1756—1778 гг., т. е. въ теченіе 23 лѣтъ, ихъ расходилось не болѣе 600 экз. въ годъ. Редакторами „М. В.“ за это время были профессоры: Н. Н. Поповскій, А. А. Барсовъ, Веняминовъ и Чеботаревъ. „М. В.“ оживились лишь съ 1779, когда (съ 1 мая) онѣ поступили, вслѣдствіе хлопотъ куратора моск. унив—та Хераско-

ва, по контракту въ 10-лѣтнее пользованіе (вмѣстѣ съ универс. типографіей) извѣстнаго Н. И. Новикова. Онъ арендовалъ „М. В.“ до 1 мая 1789 и за эти 10 лѣтъ газета приобрѣла, благодаря его стараніямъ, серьезный литерат. характеръ и кругъ ея читателей годъ отъ года расширялся. Новиковъ успѣлъ привлечь къ сотрудничеству въ „М. В.“ свѣжія литерат. силы (друга Карамзина Ал. Ан. Петрова, А. Ѳ. Малиновскаго и молодыхъ студентовъ унив-та), Кромѣ того, Новиковъ сталъ прилагать къ „М. В.“ разныя прибавленія научнаго и литерат. характера. Напр., съ 1780 по 1789 прилагался „Экономич. Магазинъ“ (подъ редакціей извѣстнаго А. Т. Болотова), по 2 раза въ недѣлю, съ 1782 по 1786—„Городская и Деревенская бібліотека“, въ 1783 и 1784 гг., 12 ч.—„Прибавленія“ съ историч., физич. и и правоучит. статьями, съ 1785 по 1789 г. по 2 раза въ недѣлю,—„Дѣтское чтеніе“, первый и замѣчат. дѣтскій журналъ въ Россіи (подъ ред. А. А. Петрова) и въ 1788 и 1789 гг.—„Магазинъ натуральной исторіи“ (подъ ред. А. А. Пркоповича-Антонскаго). 1 мая 1789 кончился срокъ аренды Новикова, „М. В.“ съ торговъ перешли къ колл. асс. А. Свѣтушкину, и Новиковъ, въ 34 № „М. В.“ за 1789 простился съ публикой, горячо благодаря ее за 10-лѣтнюю поддержку изданія. При А. Свѣтушкинѣ редакторами (неоффиц.) были типографщики В. И. Окорочковъ, а затѣмъ В. С. Подшиваловъ. Съ 1794 „М. В.“ держали въ арендѣ типографщики Х. Ридигеръ и Х. Клаудій. Съ начала XIX в. типографщики В. И. Поповъ, Ф. Любій и Е. Гарій. Въ 1810 редакторомъ былъ кн. Вл. Долгорукой, въ 1812—П. М. Дружининъ, а послѣ 1812, въ теченіи 25 лѣтъ, кн. П. И. Шаликовъ. Въ 40-хъ гг. редакторомъ былъ Хлоповъ, въ 1850—55 гг.—М. Н. Катковъ, въ 1856—1862 гг.—В. Ѳ. Коршъ, а съ 1863—М. Н. Катковъ и П. Леонтьевъ (съ 1875 по 1887 одинъ Катковъ), съ 1887 С. А. Петровскій, а съ 90 хъ гг. Н. А. Грингмутъ. Подробности см. ст. „М. В.“ съ того времени и донинѣ.

Кромѣ двухъ газетъ общаго характера въ царствованіе Екатерины II возникаютъ и спеціальныя газеты. Къ такого рода изданіямъ относятся выходившія еженедѣльно въ 1777 „Спб. ученія вѣдомости“, издателемъ которыхъ былъ К. В. Миллеръ, а редакторомъ Н. И. Новиковъ. Онѣ были посвящены исключительно рецензіямъ и бібліографіи, но прекратились на 22 №. За ними слѣдовали „Еженед. извѣстія вольнаго экономич. общ.“ подъ ред. Г. Бакмейстера, выходившія съ 1 іюля 1788 до авг. 1789 и еженед. „Спб. врачебныя вѣд.“, издав. въ 1792 и 1793 гг. И. Д. Герстенбергъ, редакторами котор. были проф. Ѳ. И. Уденъ и д-ръ Клейнешъ (всего вышло 52 №№, 26 въ 1792 и 26 въ 1793). Еще ранѣе ихъ кратковременно существовали 2 спец. еженед. изданія: „Спб. еженед. сочиненіе, касающееся до размноженія домо-

строительства и распространія общепользныхъ знаній“, издававшееся въ Спб. А. Видманомъ въ 1778, и „Сельскій житель, экономич. въ пользу деревенскихъ жителей служащее изданіе“ (1778 и 1779 гг.), первое частное сельско-хоз. изданіе, выходившее подъ ред. А. Т. Болотова (въ Москвѣ).

Въ XVIII в. характеръ газетъ имѣли многіе еженед. журналы, хотя въ нихъ и не входили политич. отдѣлы, такъ что трудно провести между ними точную пограничную черту. Первымъ частнымъ еженедѣльнымъ изданіемъ явилось издававшееся въ Спб., въ 1759 и 1760 гг., „Праздное время въ пользу употребленное“. Оно издавалось кружкомъ воспитанниковъ шляхетнаго кад. корпуса, при кот. и печаталось. Въ немъ помѣщались статьи литературныя, научныя и практич. характера; иностр. же извѣстія имѣли анекдотич. характеръ и переводились изъ заграничныхъ газетъ. Газетный же характеръ имѣли и возникшіе въ пятилѣтіе 1769—1774 гг. сатирич. еженед. журналы (одинъ изъ нихъ „Поденщина или ежедневныя изданія“ Василя Тузова выходилъ ежедневно съ марта до первыхъ чиселъ апр. 1769): „Всякая Всячина“ Г. В. Козицкаго (1769) и „Барышекъ Вс. Вс.“ (1770), „И то и сію“ М. Д. Чулкова (1769), „Ни то ни сію“ В. Г. Рубана (1769), „Полезное съ пріятнымъ“ (2 раза въ мѣсяцъ, 1769), „Смѣсь“ (1769), два знаменитыхъ, также еженедѣльныхъ, изданія Н. И. Новикова „Грутевъ“ (1769 и 1770) и „Живописецъ“ (1772 и 1773) и его же „Кощелекъ“ (1774) и приписываемые М. М. Хераскову „Вечера“ (1772 и 1773). Эти сатирич. еженед. изданія въ 70-хъ гг. XVIII в. вполне замѣняли соврем. еженд. газеты, откликаясь на всевозможную злобу дня, какъ могли, обличали тогдашніе недостатки и злоупотребленія, причемъ даже затрогивали („Живописецъ“) бѣдственное положеніе крѣпостныхъ крестьянъ.

Первой частной газетой исключительно политич. характера явился „Решій временъ, историч. и политич. журналовъ“, издававшаяся въ Спб., 2 раза въ недѣлю, въ 4 д. л., съ янв. 1807. Издателями его явились Ѳ. А. Шредеръ и Ив. Де-Лакроа; но послѣдняго съ 1808 замѣнилъ впервые выступившій тогда на журнальное поприще извѣстный Н. И. Гречъ. Эта газета издавалась до 1810. Съ этого же времени (съ 1809) появилась и новая официальная газета „Сѣверная Почта“, выходившая 2 раза въ недѣлю. Она издавалась сперва отъ почт. деп-нта подъ руководствомъ тов. министра (а впоследствии министра) внутр. дѣлъ и сдѣлалась органомъ этого министерства, просуществовавъ до конца 1819. Г. М. Яценковъ издавалъ въ 1815—1820 гг. „Духъ журналовъ“, гдѣ въ ежемѣсячныхъ книжкахъ (въ 1819 г. 2 раза въ мѣсяцъ) весьма удачно сдѣлана была попытка замѣнить газеты систематич. обзорными политич., обществ. жизни, литературы и пр., руководствуясь сперва русскими, а затѣмъ

исключит. одними иностр. периодич. изда- ниями.

Двѣ существовавшія у насъ газеты „Спб. Вѣд.“ и „Моск. Вѣд.“ расширили кругъ своихъ подписчиковъ и читателей, благода- ря военнымъ событіямъ 1812—15 гг. Въ это же время возникла и 3-я газета, спе- ціально сообщавшая подробности о воен- ныхъ дѣйствіяхъ. Это былъ возникшій съ янв. 1813 „Русскій Инвалидъ“, сперва по- являвшійся еженедѣльно, затѣмъ 2 раза въ недѣлю, а съ 1816 (когда онъ принялъ на- званіе „Р. И. или Военныя Вѣдомости“) еженеднево. Основателемъ и первымъ ре- дакторомъ „Р. И.“ былъ П. П. Пезаровіусъ. Изданіе вскорѣ послѣ своего основанія пе- решло въ казну и приняло оффиц. харак- теръ, но съ 1822 по 1839 г. „Р. И.“ арендо- валь А. Ѳ. Воейковъ. Съ 1840 изданіе и ред. „Р. И.“ вновь принялъ на себя Пеза- ровіусъ, издававшій его до своей смерти, въ 1847, и при немъ газета приняла харак- теръ оффиц. органа военнаго вѣдомства. По- добно „Русск. Инвал.“, подъ вліяніемъ со- бытій отечеств. войны 1812 съ сент. этого года возникло еженед. изданіе „Сынъ Оте- чества, историч. и политич. журналъ“. „С. О.“ былъ основанъ по инициативѣ С. С. Уварова, И. Ѳ. Тимковскаго и А. Н. Оле- нина, а редакторомъ его сталъ Н. И. Гречъ. Съ 1813 до половины 1818 къ „С. О.“ при- лагались 1—3 раза въ недѣлю листки по- литическ. содержанія, а въ 1821—24 гг. литературныя прибавленія (по 26 №№ въ годъ). Съ 1825 другимъ редак.-издат. „С. О.“ сталъ Ѳ. В. Булгаринъ. Въ 1825— 1828 гг. „С. О.“ выходилъ по 2 раза въ мѣсяцъ, а затѣмъ, измѣнивъ свое загла- віе въ „С. О. и Сѣверный архивъ“, онъ, въ 1829—1836 гг. снова выходилъ еженед., въ 1837 опять 2 раза въ мѣсяцъ и, нако- нецъ, съ 1838, превратился въ ежемѣсяч- ный журналъ обще-литературн. характера. Только съ 1856, съ переходомъ „С. О.“ въ руки А. А. Старчевскаго, онъ превратился въ еженед. политич. и литерат. газету, сразу получившую успѣхъ и большое ра- спространеніе повсюду въ Россіи, благода- ря своей дешевизнѣ, умѣлому веденію дѣла и фельетонамъ („Листкамъ“) барона Брамбеуса-Сенковскаго. Съ 1862 „С. О.“ сталъ еженедневной газетой и, по своей де- шевизнѣ, продолжалъ успѣшно существо- вать, хотя съ 70-хъ гг. видимо клонился къ упадку.

Съ 1825 явилась частная газета, первая, подходившая къ типу соврем. газетъ. Это была „Сѣверная Пчела, газета политич. и литерат.“. Издателемъ-редакторомъ ея явился Ѳ. В. Булгаринъ, а съ 1831 (когда она вмѣсто 3 разъ въ недѣлю стала выхо- дить еженеднево) и Н. И. Гречъ. Оба они издавали ее по 1859. Въ 1860—64 гг. изд.- ред. былъ П. С. Усовъ. Во 2-й половинѣ 20-хъ, въ 30-хъ и въ 40-хъ гг. „С. П.“ имѣла обширный кругъ читателей; ее можно было встрѣтить повсюду въ Россіи, не- смотря на ея явное пристрастіе и нелоб-

роровѣтность. Причиной ея большой рас- пространенности являлось то, что она бы- ла почти единств. газета въ Россіи и съ нею не могли конкурировать сухія и без- жизненные, существовавшія на казенный счетъ „Спб.“ и „Моск. Вѣд.“, ни специально- военный „Русск. Инвал.“. По своему зна- ченію, характеру и распространенности „С. Пч.“ 30-хъ и 40-хъ гг. можно сравнить съ „Нов. Временемъ“ 80-хъ и 90-хъ гг.

Крымская война 1853—56 гг. и новое царствованіе Александра II повели къ замѣтному оживленію прежде существовав- шихъ газетъ (особенно „Моск.“ и „Спб. Вѣд.“) и къ появленію новыхъ, разрѣше- ніе издавать которыя стало болѣе легкимъ и возможнымъ. Интересъ общества къ военнымъ событіямъ повлекъ за собою увеличеніе числа подписчиковъ. Къ тому же „Спб. Вѣд.“ 1855—56 гг. (редактировав- шіяся въ то время А. Н. Очкинымъ и А. А. Краевскимъ) отличались бойкими и остроумными фельетонами А. В. Дружини- на (подъ псевдон. Чернокнижника), инте- ресными политич. и литерат. корреспонден- ціями изъ Франціи эмигранта Сазонова (подъ псевдон. Карла Штахеля) и пр. Въ „Моск. Вѣд.“ (ред. В. Ѳ. Корша) стали со- трудничать болѣе изв. профессора моск. унив.—та. Съ 1856, какъ уже сказано, сталъ имѣть особенный успѣхъ „Сынъ Отеч.“. Затѣмъ, годъ отъ году, стали возникать новыя газеты, какъ общаго, такъ и спец. характера. Такъ, въ 1855 явилась „Газ. Лѣсоводства и Охоты“, въ 1856 „Музык. и Театр. Вѣстникъ“, въ 1857 „Молва“ (въ Москвѣ), первая славянофильская газета, просуществовавшая, впрочемъ, очень не- долго, „Посредникъ“ и „Золотое руно“; въ 1858 „Русск. Газ.“, „Листокъ для всѣхъ“, „Вѣстн. Промышленн.“, „Моск. Мед. Газ.“ и „Промышл. Листокъ“. Въ 1859 возникли литерат.-политич. газеты „Русск. Миръ“, „Русск. Дневникъ“ (П. И. Мельникова), „Кіевск. Телеграфъ“, „Парусъ“ и первая сатирич. и юмористич. съ каррикатурами изданія: „Искра“ (В. С. Курочкина и Н. А. Степанова) въ Спб. и „Развлеченіе“ (Ѳ. Б. Миллера) въ Москвѣ. Оба эти изданія (предшественникомъ ихъ можно считать кратковременный „Весельчакъ“ 1858) бы- ли еженед. газетами и первое изъ нихъ, „Искра“, въ 60-хъ гг. приобрѣла большое значеніе и громадный успѣхъ и популяр- ность, благодаря своимъ мѣткимъ и остро- умнымъ каррикатурамъ (Степанова) и бли- щит. статьямъ своихъ сотрудниковъ подъ умѣлой и талантливой редакціей В. С. Ку- рочкина.

Съ 1863 начинается новый періодъ русск. газетной прессы. Съ этого года возникъ „Голосъ“ А. А. Краевскаго (существовав- шій до 1883), а „Спб. Вѣд.“ (перешедшій съ половины 1862 въ аренду къ В. Ѳ. Коршу) стали съ того времени и по 1874 включительно органомъ умѣреннаго русск. либерализма и, наравнѣ съ „Голосомъ“, стали общераспространенной въ Россіи га-

зетой. Съ того же 1863 „Моск. Вѣд.“, перешедшія въ аренду М. Н. Каткова и П. М. Леонтьева (послѣ смерти Леонтьева, въ 1875, арендаторомъ ихъ сталъ одинъ Катковъ), стали боевымъ органомъ русск. консерватизма. Въ томъ же 1863 въ Москвѣ Н. Ф. Павловъ основалъ дешевую газ. „Русскія Вѣд.“, перешедшую въ 1864 къ Н. И. Скворцову, сумѣвшему сдѣлать ее весьма популярной. „Р. Вѣд.“ постепенно расширяли кругъ своихъ читателей, а послѣ смерти Скворцова (1882) изданіе ихъ стало собственностью нѣсколькихъ проф. моск. унив.—та и съ того времени эта газета сдѣлалась одною изъ лучшихъ въ Россіи, отличаясь стойкостью своего направленія и привлекая къ сотрудничеству лучшихъ литерат. и научныя силы (Шедринъ, Н. К. Михайловскій, В. Г. Короленко, Д. Н. Маминъ-Сибирякъ, К. С. Баранцевичъ и мн. др.). Славянофильство имѣло съ 1861 также свой органъ въ газетѣ Ив. С. Аксакова „День“ (1861—65), послѣ прекращенія котораго Аксаковъ пробовалъ издавать „Москву“ и „Москвича“, но обѣ эти газ. (1867) были послѣдовательно закрыты. Вынужденный къ молчанію, Аксаковъ только въ послѣдніе годы своей жизни могъ возвратиться къ газ. дѣятельности, издавая (въ 1880—87 гг.) еженед. газ. „Русь“. Въ 1887 со смертью своихъ издателей въ Москвѣ прекратились еженед. „Русь“ и ежедн. газ. Н. П. Гилярова-Платонова „Соврем. Извѣстія“, также отчасти примыкавшая къ славянофиламъ, хотя во многомъ отличавшаяся своеобразиемъ.

Расширенію круга подписчиковъ и читателей газетъ особенно содѣйствовали въ началѣ 60-хъ гг. дозволеніе печатанія частныхъ объявленій (что прежде составляло монополию однихъ „Спб.“ и „Моск. Вѣд.“), и вскорѣ затѣмъ розничная продажа газетъ отдѣльными №№, послѣдствіемъ принявшая весьма обширные размѣры (въ городахъ и на станціяхъ жел. дорогъ). Облегченіемъ для газетъ послужили также и врем. правила о печати 1865, упразднившія для столичн. изданій предварт. цензуру.

Говоря о русск. газетахъ 50—60-хъ гг., нельзя не упомянуть и газ. „Колоколъ“. Она издавалась въ Лондонѣ (1857—1870) А. И. Герценомъ, 2 раза въ мѣсяцъ, и была запрещена въ Россіи, но проникала въ нее контрабанднымъ путемъ, была распространена во всѣхъ классахъ общества (въ числѣ нѣсколькихъ тысячъ) и имѣла большое значеніе и вліяніе, благодаря блестящему таланту Герцена и массѣ сбличит. корреспонденцій изъ Россіи. Благодаря статьямъ „Кол.“ высшая администрація нерѣдко обращала вниманіе на разныя волющія дѣла и злоупотребленія бюрократіи.

Подобно крымской войнѣ, сербско-турецкая война 1876 и восточная 1877—78 гг. также много содѣйствовали значенію и распространенности газетъ. Основанная въ 1868 Киркоромъ газета „Новое Время“, перешедшая съ 1876 къ А. С. Суворину, съ

того времени сдѣлалась одною изъ самыхъ распространенныхъ большихъ газетъ. Она стала выходить двумя изданіями въ день и достигла нынѣ до 50—60,000 подписчиковъ. Болѣе стѣснительныя правила о печати 1882 вынудили прекратиться либеральныя органы „Голосъ“, „Порядокъ“, „Страву“ и „Молву“. (Въ концѣ 70-хъ гг. кратковременный успѣхъ имѣли „Сѣв. Вѣстникъ“ В. Ф. Корша 1878, „Русск. Правда“ Д. К. Гирса 1879, а въ 1890-хъ гг. „Русск. Жизнь“). Въ настоящее время изъ наиболѣе распространен. большихъ газетъ, кромѣ „Нов. Вр.“, выдаются въ Спб. „Новости“ (до 25,000 подп.) и „Русск. Вѣд.“ въ Москвѣ (до 35,000 подп.). Къ числу большихъ газетъ, имѣвшихъ успѣхъ въ послѣднее время, принадлежалъ „Сѣв. Курьеръ“ (съ 1 ноября 1899 по 22 дек. 1900) и „Россія“ (издается съ 29 апр. 1899).

Въ 60-хъ гг. возникла и такъ называемая „малая пресса“, дешевыя газеты, рассчитанныя часто на невыскательныя вкусы и инстинкты малообразованной публики, „улицы“. Эта пресса помѣшала крайне сенсаціонныя, уголовныя романы, лишенные всякаго правдоподобія, и сообщала мелочи, сплетни и скандалы столичной жизни, причемъ развило репортерство, поставленное на широкую ногу. Къ органамъ „малой прессы“ относятся: „Петербург. Листокъ“ (существуетъ съ 1864), „Петербург. Газета“ (съ 1866), имѣвшая къ 90-мъ гг. уже 30,000 подписчиковъ, а въ Москвѣ— „Моск. Листокъ“ (возникшій въ концѣ 1881 и вскорѣ достигшій болѣе, чѣмъ до 20,000 подп.). Изъ еженедѣльныхъ газетъ до 10,000 подп. достигла основанная въ 1866 „Недѣля“. Но еще большаго успѣха достигли „вторыя“ или сокращенныя, дешевыя изданія большихъ газетъ, стоящія обыкновенно 4 р. въ годъ. Такъ, благодаря второму изд., „Бирж. Вѣд.“ дошли въ 1900 до 125,000 подп. „Сынъ Отеч.“ (въ 2-хъ изданіяхъ, большимъ и маломъ) расходился въ 1898 до 40,000 экземпл. Но еще болѣе ихъ распространены ежедн. газета В. В. Комарова „Свѣтъ“ (до 150,000 подп.) и „Нива“, представляющая, впрочемъ, скорѣе еженед. журналъ, чѣмъ газету (до 200,000 подп.). Такія газеты, какъ „Свѣтъ“, становятся уже народными, о созданіи кот. позаботилось и правительство, основавъ (въ 1881) при „Правит. Вѣстн.“ дешевую, а для волост. правленій бесплатную газету „Сельскій Вѣстн.“, расходящуюся въ числѣ около 50,000 экземпл. (почти половина бесплатныхъ). Изъ другихъ попытокъ наиболѣе удачной слѣдуетъ признать основанную мѣстнымъ губ. земствомъ (въ 1894) „Вятскую Земскую газету“ (см.).

Въ провинціи газеты развились въ царствованіе Александра II (старѣйшая изъ провинц. газетъ „Rigische Zeitung“ существуетъ съ 1775). До того же времени въ провинціи существовали преимущественно офиц. газеты (какъ напр., „Тифлисскія Вѣд.“ 1830—32 гг., „Закавк. Вѣстн.“ 1837—

44 гг., „Кавказъ“ съ 1846, „Литовск. Вѣстн.“ 1834—40 гг. и смѣнившій его съ 1841 „Вилеск. Вѣстн.“, „Оффич. Газ. Царства Польскаго“ 1838—61 гг. и затѣмъ основанныя съ 1838 во многихъ губ. городахъ губернскаго вѣдомости). Старѣйшими частными провинц. газетами были: въ 1811 „Казанскія Извѣстія“, въ 1813 „Восточныя Изв.“ (въ Астрахани) и „Одесск. Вѣстникъ“, возникшій съ 1828 (выходившій 2 раза въ недѣлю, съ 1853 по 3 раза, а съ 60-хъ гг. ежедневно), продолжавшійся по 1893 включительно. Въ настоящее время въ провинціи почти въ каждомъ губ. городѣ существуетъ своя частная газета, а въ иныхъ большихъ городахъ и нѣсколько газетъ.

Ростъ русск. газетъ съ начала 60-хъ гг. виденъ изъ слѣд. цифръ. Въ 1860 издавалось 105 газетъ (изъ числа ихъ 7 еженд., а изъ послѣднихъ 4 политическихъ: „Спб. Вѣд.“, „Моск. Вѣд.“, „Русск. Инвалидъ“ и „Сѣв. Пчела“), въ 1870 газетъ было 170 (38 еженд.), въ 1880—213 (53 еженд.), въ 1891—296 (70 еженд.). Нынѣ же число газетъ почти доходитъ до 300 (приблизительно (нѣкоторыя прекращаются, иныя-же возникаютъ вновь). См. П. П. Пекарскій, „Наука и литер. въ Россіи при Петрѣ Вел.“, И. Иноземцевъ, „Петровскія Вѣдомости“ („Ежемѣс. Сочин. 1901, № 1), Н. М. Лисовскій, „Русск. періодич. печать 1703—1794“ (списокъ періодическихъ изданій за 1703—1856 гг.).

Г. украинскія. Въ Россіи, въ нѣкоторыхъ газетахъ помѣщались произведенія и по украински; изъ нихъ слѣдуетъ упомянуть: а) „Черниговскій Листокъ“, издававшійся 1861—63 въ Черниговѣ Л. Глѣбовымъ, гдѣ помѣщались по малорусски стихотворенія, рассказы и другія статьи самого редактора, а также Кулиша, Конисскаго, Помиса и др.; б) „Черниговскія Губернскія Вѣдомости“, которыя въ сороковыхъ, пятидесятыхъ и шестидесятыхъ годахъ выпускали къ своимъ номерамъ еженедѣльную приложенія, гдѣ помѣщали старые малорусскіе документы, а также украинскія стихотворенія, рассказы и много фольклорныхъ записей. Кое что помѣщалось еще въ восьмидесятыхъ годахъ въ газетахъ „Степь“ (Екатеринославъ), „Южный Край“ (Харьк.) и др.

Въ Галиціи первою газетою была еженедѣльная „Зоря Галицка“, первый номеръ которой вышелъ 15 мая 1848 г. подъ ред. А. Павенцкаго. Это былъ органъ „Головної Ради Рускої“, печатавшійся кириллицей и, кромѣ политическаго, заключавшій въ себѣ и литературный отдѣлъ. Издавалась „З. Г.“ 1848—57. Основанный въ то же время противъ „Головної Ради Рускої“ „Русскій Соборъ“ началъ съ 18 авг. того же года (подъ ред. И. Василевича) издавать (латинскимъ шрифтомъ и кириллицей) свой органъ „Дневникъ Русскій“; но онъ приостановился послѣ девяти номеровъ. Изъ издававшихся потомъ въ австрійск. Украинѣ газетъ отмѣтимъ лишь нѣкоторыя:

„Галичо-русскій Вѣстникъ“ — органъ австрійскаго правительства (Львовъ, 1849—1850), который былъ замѣненъ друг. правительственнымъ органомъ „Вѣстникъ“ (Вѣна, 1850—66), „Новини“, ред. И. Гушалевичъ (Льв., 1849), „Домова Школка“ (Вѣна, 1854—56), „Основа“ (Льв., 1870—72), „Миръ“ (1885—87), „Душпастирь, газета церковна“ (1887—91), „Батьківщина“, органъ народовцевъ для народа (съ 1879 до половины девятыхъ годовъ).

Изъ органовъ радикальной партіи самымъ выдающимся былъ „Народъ“ (Льв., 1890—95), редактировавшійся М. Павлицомъ и И. Франкомъ при участіи М. П. Драгоманова; затѣмъ „Хлѣбородъ“ (для народа), „Громадскій голосъ“, „Радикалъ“ (Льв., 1895—96). Въ послѣдн. время радикальная партія пользуется больше журналами. Въ настоящее время въ Галиціи издаются, кромѣ правительственн. органа „Народна часопись“ (съ 1891 во Льв.); „Діло“ большая ежедневная газета, органъ народовцевъ (основана Владиміромъ Барвинскимъ въ 1880 г.), „Русланъ“ — органъ клерикальной партіи (съ половины 90-хъ годовъ) и нѣсколько меньшихъ. Главный недостатокъ галицкихъ газетъ — большая неустойчивость, зависящая отъ матерьяльной необезпеченности изданій, то падающихъ, то возрождающихся вновь. Несмотря на очень замѣтное стремленіе массъ читать, особенно политическія газеты, все же галичане слишкомъ бѣдны, чтобы поддержать всѣ тѣ разнообразныя изданія, которыя для нихъ издаются. Въ Буковинѣ выходитъ въ Черновцахъ съ 1885 г. органъ народовцевъ „Буковина“. Для малорусскихъ колонистовъ въ Сѣв.-Америк. Соединенныхъ штатахъ, Канадѣ и Бразиліи съ 1886 по 1889 издавалась въ Шенандоа „Америка“, а теперь „Свобода“ (съ 1893 г., въ Мт. Кармель, въ Пенсильваніи) и органъ привавшихъ православіе галицкихъ униатовъ „Світ“ (въ Пенсильваніи). См. еще *журналъ*. (См. „Галицко-русская бібліографія“ И. Е. Левицкаго, два тома, съ начала XIX в. и кончая 1886 г., Львовъ, 1888, 1895, и отдѣльные выпуски за 1887—1889 гг.).

Газета Адская, рукописное раскольничье сочиненіе, изображающее муки грѣшниковъ въ адскомъ огнѣ: приходятъ въ адъ представители чернаго и бѣлаго духовенства, которыхъ сатана называетъ своими благодѣтелями, всегда исполнявшими его волю; купцовъ и бояръ сатана намѣревается угощать растопленн. оловомъ, смолою и сѣрою; затѣмъ является „опойца“, котораго кривой бѣсъ бросаетъ въ темницу внизъ головою, ростовщикъ, который „много денегъ скопилъ, себѣ мѣсто въ аду откупилъ“, и двѣицы-пѣсельницы. Пришедшихъ въ адъ нищихъ и смиренныхъ душой сатана прогоняетъ, говоря, что они „во адѣ себѣ мѣста готовить не велѣли“. Съ вѣншей стороны А. Г. напоминаетъ сиблабическіе стихи начала XVIII в. См. Афанасьевъ, „За-

мѣтки о рукописной лит. простого народа“, въ Библиогр. Зап., 1858, т. I.

„Газета, 1) А. Гатцукъ, политико-литературная, художественная и ремесленная“. Издавалась еженедѣльно, съ 1875 (въ перв. мѣсяцы, какъ еженедѣльное иллюстриров. прибавленіе къ „Крестному Календарю“). Издателемъ-редакторомъ былъ А. А. Гатцукъ. Къ ней ежегодно прилагается „Крестн. Календарь“, а съ 1885 особое ежемѣсячное беллетристич. приложение. Послѣ смерти Гатцукъ, 1890, прекратилась и вмѣсто нея нѣкот. время выходила газета „Заря“, но и та вскорѣ прекратилась.

2) Г. для сельскихъ хозяевъ“, издавалась въ Москвѣ, еженедѣльно, съ 1 іюля 1861; прекратилась на 11-мъ № 1863. Редакторомъ-издат. былъ Н. И. Анненковъ.

3) „Г. жел. дорогъ и пароходства“, издавалась въ Спб., еженедѣльно, съ 7 мая 1867 по 26 окт. 1868. Редакторомъ-издат. былъ Ар. Эвальдъ.

4) „Г. коннозаводчиковъ и любителей лошадей“, издавалась въ Москвѣ, по 2 раза въ мѣсяцъ, въ 1874—81 гг. Редакторомъ-издат. былъ Н. Лодыгинъ.

5) „Г. лѣсоводства и охоты“, еженедѣльное изданіе, посвященное преимущественно лѣсоводству; отдѣлъ охоты былъ весьма незначительный, хотя заглавная виньетка въ изданіяхъ 1855 и 1857 гг. была болѣе охотничья, нежели лѣсоводственная. Основателемъ газеты и редакт. ея въ теченіе первыхъ трехъ лѣтъ былъ Ѡ. К. Арнольдъ. 1858 первые 18 номеровъ вышли подъ редакціей Н. В. Шелгунова; остальные ном. этого года и 22 ном. 1859—подъ редакц. И. В. Ковоплина, отъ котораго принялъ ред. Н. М. Зобовъ. Съ окончаніемъ 1859 изданіе газеты прекратилось. 1851, когда прекратилось изданіе „Лѣснаго Журнала“, русское лѣсоводство не имѣло своего спеціальнаго органа и поэтому „Г. л. и о.“ была встрѣчена русск. лѣсною публикою весьма сочувственно. Но къ концу 5-го года изданія сочувствіе незамѣтно уменьшилось, быть можетъ отчасти и потому, что подъ редакц. Н. М. Зобова газета начала значительно уклоняться отъ строго спеціальнаго и въ особенности пракческаго направленія. Въ словарь Брокгауза и Ефрона ошибочно сказано, что „Г. л. и о.“ вошла особымъ отдѣломъ въ Журн. мин. государств. имущ. Въ этомъ журн., какъ до изд. газеты, такъ и по прекращеніи ея, существовалъ лѣсоводственный отдѣлъ, безъ всякой связи съ газетою.

6) „Г. электрика, еженедѣльный научно-практич. журналъ открытій, изобрѣтеній и усовершенствованій по всѣмъ отраслямъ электротехники и ея примѣненій“, издавался въ Спб., съ января 1889 по 27 окт. 1890. Изд.-ред. былъ А. Г. Шавинскій.

Газетный музей, учрежденіе, основанное 1885 г. Оскаромъ фонъ Форкенбекомъ въ Ахенѣ. Въ этомъ музеѣ сохраняются всякія рѣдкости изъ исторіи газет-

наго дѣла и такіе журналы и газеты, которые могутъ имѣть значеніе для исторіи культуры, исторіи и статистики. Г. м. издаетъ собственный журналъ и имѣетъ читальню.

Газетный штемпель, косвенный налогъ на подписку и чтеніе газетъ, имѣетъ отчасти финансовый характеръ, такъ какъ доставляетъ доходъ казѣ, отчасти полицейскій, т. к. преслѣдуетъ полицейскія цѣли, т. е. облегчаетъ надзоръ за печатью и ограничиваетъ ее. Этотъ налогъ существовалъ въ Германіи съ 1810 до 1874, когда былъ отмѣненъ закономъ 7 мая. Во Франціи Г. ш. былъ въ силѣ съ 1798 и отмѣненъ окончательно только 1881. Въ Англіи налогъ на газеты былъ введенъ 1712 и отмѣненъ 1855. Въ Австріи Г. ш. существ. и по сіе время. Ему подлежатъ періодическія изданія, выходящія одинъ или нѣсколько разъ въ недѣлю. Спеціальныя изданія безъ общаго отдѣла изъяты отъ этого налога. Въ Россіи Г. ш. не существуетъ и правительство для надзора за печатью пользуется прямыми способами, не прибѣгая къ косвеннымъ.

Гази, араб. сл., означаетъ борецъ за вѣру, за Исламъ. Этотъ титулъ принимается каждымъ султаномъ, побѣдоносно сражавшимся противъ невѣрныхъ, а также дается заслуженнымъ генераламъ (какъ напр. Осману-пашѣ, защитнику Плевны) и тогда онъ равносильенъ съ титуломъ фельдмаршала. Газа—значитъ походъ и отъ этого слова произошло итал. слово Ghazzia, которое у западныхъ народовъ превратилось въ Razzia, потому что арабское г произносится, какъ гортанное р.

Газимурскіе или Ямкунскіе желѣзистые источн., впадающ. въ озеро того же названія, Забайкальской обл., въ 14 в. отъ Нерчинска, въ 10 в. отъ Тайнинской почтов. станц., подъ 51° с. ш. Извѣстность этого источника растетъ, привлекая массы пріѣзжихъ больныхъ, котор. помѣщаются на Газимурскомъ заводѣ (отстоящемъ въ 1½ вер. отъ источн.), гдѣ имѣется достаточное количество отдѣльныхъ домиковъ, спеціально приспособл. для пріѣзжающихъ. Мѣстные жители лѣчатся Ямкунск. водами отъ ревматизма, золотухи и цынги. Воды—благоустроены, подвѣдомствены горному начальству. Анализъ показываетъ, что въ водѣ, какъ озера, такъ и ключа, въ 100 куб. см. заключается: сѣрнокисл. калия 0,0670 и натра 0,0640 гр., двууглекисл. закиси желѣза 0,0100 гр., углекисл.: магнія—0,1420 гр. и кальція 0,1100, сѣрнокисл. кальція 0,3250 гр., кремнос. 0,0120 гр., органич. веществъ 0,0228 гр.

Газимуръ, р., лѣвый притокъ Аргуни, въ Забайк. области, Нерчинск. окр., беретъ начало въ Ононскихъ горахъ; длина теч. около 400 в. Большая часть теченія въ горахъ съ каменистымъ русломъ, среди лѣсовъ сосновыхъ, лиственничныхъ, березовыхъ и осиновыхъ; лѣтомъ со множествомъ каменистыхъ бродовъ и отмелей;

зимой нерѣдко промерзаетъ до дна; сплава и судоходства нѣтъ; берега населены казаками, занимаютъ отчасти земледѣліемъ. Г. горы, расположенныя между р. Г. съ одной, Шилкой и Ундой съ другой стороны, сложенныя изъ гранитовъ, сіени-товъ, порфировъ, зеленокаменныхъ породъ, кристал. сланцевъ, палеозойскихъ песчаниковъ и сланцевъ; есть выходы настоящихъ вулканическихъ базальтовъ и трахитовъ. Въ верховьяхъ находятся извѣстные серебряно-свинцовые рудники (Акатуевскій, Барановскій и др.), въ средней части течения также мѣдныя и желѣзныя руды, золото. Новѣйш. изслѣдованія, основанныя на геологическомъ строеніи и простираніи горныхъ складокъ, отрицаютъ существованіе одного Г. хребта и разбиваютъ Г. горы на нѣсколько хребтовъ, пересекаемыхъ рѣкою (см. *Забайкальская обл. и Нерчинскія горы*). Кромѣ многочисленныхъ казачьихъ станицъ и поселковъ, на р. Г. находятся два заводскихъ селенія: Г. и Александровское, съ бывшими, нынѣ не работающими сереброплавильными заводами.

Газипуръ, дистриктъ дивизіи Бенаресъ въ брит.-инд. С.-Зап. провинц., между 25° 18' — 26° 56' с. ш. и 83° 21' — 84° в. д., заним. площ. въ 3815 кв. км., съ (1891) 1.077,900 жит. (974,339 индусовъ, 102,726 магометанъ). Страна представляетъ весьма плодородную равнину, пересекаемую по срединѣ р. Гангомъ, мѣстами нуждается въ орошеніи и даетъ богатые урожаи пшеницы, риса, ячменя, хлопка, сахаротростника и т. д., кромѣ того доставляетъ опиумъ, соду, селитру. Климатъ очень жаркій и сырой, но за исключеніемъ осени, когда появляются лихорадки, довольно здоровый. Гл. гор. того-же назв., на лѣв. бер. р. Ганга, подъ 25° 35' с. ш. и 83° 38' в. д., имѣетъ находящійся въ развалинахъ „дворецъ сорока колоннъ“, нѣсколько красивыхъ гробницъ, представляетъ центральное депо для всего въ Сѣв.-Зап. провинціяхъ производимаго опиума; насчитываетъ (1891) 44,970 жит. (30,449 индусовъ, 14,329 магометанъ, 161 христіанъ), ведущихъ торговлю сахаромъ, табакомъ, грубыми тканями и розовой водой.

Газневиды, тюрко-иранская династія, первая мусульманская, которая господствовала въ Индіи. Ея названіе происходитъ отъ города Газна въ Афганистанѣ; основана узбекомъ Алпъ-Тегинюмъ. Онъ былъ сначала рабомъ изъ военнопленныхъ въ Бухарѣ; благодаря своимъ способностямъ, сдѣлался наместникомъ въ Хорасанѣ (962); когда властителемъ Бухары былъ выбралъ, вопреки его совѣту, Мансуръ изъ династіи Саманидовъ, Алпъ-Тегинъ перешелъ съ преданнымъ ему войскомъ черезъ Гиндукушъ, разбилъ Мансура и так. обр. основалъ свою независимость. Послѣ смерти его сына и преемника Исхаана народъ выбралъ въ князья его зятя Себукъ-Тегина. Послѣдній завоевалъ часть Сеистана, разбилъ

Джайпала, короля Лагорскаго, завладѣлъ Кабуломъ и Пешаверомъ и отдалъ обладаніе Бухары Саманиду Нуху II. При его сынѣ Махмудѣ (998—1030), династія достигла высшаго своего развитія. Его государство въ моментъ его смерти доходило на зап. до Багдада и Грузіи, на сѣв. до Бухары и Кашгара, на вост. и югъ до Дели и устьевъ Инда. При его блестящемъ дворѣ въ Газнѣ находились замѣчательнѣйшіе ученые и поэты востока (Фирдуси, Авицена). Однако, имперія Г. оказалась непрочной; уже при его преемникѣ Масудѣ (1030—42) и Мадубѣ (1042—49) возстали и отложились индусы, сельджуки завоевали Хорасанъ, а жестокая борьба за престолъ расшатывала государство. Ибрагимъ (1058—98) правилъ долго и кротко; Бахрамъ-шахъ (1118—52), славившійся своею щедростію, меценатствомъ и разсудительностію, своимъ походомъ на Индію вызвалъ зависть у Гуридовъ на зап. отъ Газны и своимъ вассальнымъ княземъ Гура былъ вовлеченъ въ войну, кончившуюся потерей Газны (1152). Его сынъ Хозрой изъ Лагора вернулъ, правда, Газну, но сынъ послѣдняго Хозрой-Меликъ, былъ изгнанъ снова княземъ Готе 1184, долженъ былъ сдать Лагоръ и былъ убитъ. Съ нимъ прекратилась династія Г.

Газнеръ (Hasner), Иосифъ, глазной врачъ, род. 1819, ум. 1892, слушалъ лекціи въ Прагѣ, гдѣ достигъ степени приватъ-доцента и завѣдывалъ глазнымъ отдѣленіемъ при клиникѣ. Былъ затѣмъ экстраординарнымъ и ординарнымъ профессоромъ глазныхъ болѣзней въ Прагѣ, а 1884 вышелъ въ отставку. Г. написалъ: „Entwurf einer anatomischen Begründung der Augenkrankheiten“ (Прага, 1848); „Beiträge zur Physiologie und Pathologie des Thränenableitungsapparats“ (1851); „Über die Benutzung folierter Glasklinsen zur Untersuchung der Augen“ (1854); „Klinische Vorträge über Augenheilkunde“ (1860—66); „Die Statopathien des Auges“ (1869); „Beiträge zur Physiologie und Pathologie des Auges“ (1873); „Über die Grenzen der Akkommodation des Auges“ (1875); „Das mittlere Auge in seinen physiologischen und pathologischen Beziehungen“ (1879); „Die Verletzungen des Auges in gerichtsärztlicher Beziehung“ (въ „Handbuch der gerichtlichen Medizin“, Тюбинг., 1880); „Tycho Brahe und I. Kepler in Prag“ (Прага, 1872). Съ 1869 Г. редактировалъ съ Галла пражскую „Vierteljahrsschrift für die praktische Heilkunde“ (со времени 1880 „Zeitschrift für Heilkunde“).

Газни (Газна, Гизни), г. въ с.-в. Афганистанѣ, въ 135 км. къ юго-вост. отъ Кабула, подъ 33° 34' с. ш., посреди равнины, окруженной горами Джара и Нараваль, 2350 м. надъ у. м., на пути движенія каравановъ изъ Персіи въ Индію, при р. Г., окруженъ стѣной; дома построены изъ глины въ нѣсколько этажей; гор. имѣетъ Citadel и 10,000 жит. (афганцы, небольшое число хезари и индусовъ), занимаю-

щихся торговлей хлѣбомъ, плодами и крапомъ. Въ 4 км. отъ гор. находятся развалины древняго Г., прежней столицы Газневидовъ (см.) съ могилой шаха Махмуда. — Г. упоминается уже въ древнѣйшей исторіи иранцевъ подъ названіемъ Кабуль, какъ резиденція властителей Сеистана; въ наст. время Г. имѣетъ значеніе, какъ этапный путь на пути изъ Кабула въ Кандагаръ; изъ Индіи сюда ведетъ удобная дорога вверхъ по теченію р. Гомаль. Англичане брали Г. 1839 и 1841; близъ гор. 1868 произошла рѣшительная битва, положившая конецъ междоусобной войнѣ (длившейся 4½ года) и обезпечившая тронъ Ширъ Али.

Газни, то же, что Газневиды.

Газовая известь (дефекаціонная известь), известь, извлекаемая изъ приборовъ, предназначенныхъ для очищенія свѣтлага газа на газовыхъ заводахъ, и служившая для освобожденія нечистаго газа отъ углекислоты, сѣроводорода и проч. Г. и. содержитъ, кромѣ неизмѣнившейся ѣдкой извести, сѣрнистый и цинистый кальцій, сульфидратъ кальція, сѣрціанистый кальцій, сѣрноизвестковую соль, амміакъ и смолистыя вещества. Г. и. употребляется для освобожденія шкуръ животныхъ отъ волосъ и шерсти, для полученія цинистыхъ соединений, амміачныхъ и сѣрноватистыхъ солей.

Газовая кухня, см. отопленіе.

Газовая палильная машина, см. палильная машина.

Газовая печь, см. отопленіе.

Газовая цѣпь, см. газовые элементы.

Газовое освѣщеніе, см. свѣтильный газъ.

Газовые двигатели, см. двигатели газовые.

Газовые манометры, приспособленія для измѣренія давленія, которое газъ въ закрытомъ сосудѣ производитъ на стѣнки послѣдняго. Устройство этихъ приборовъ весьма различно въ зависимости отъ условій примѣненія. Для измѣренія давленія газовъ въ огнестрѣльномъ оружіи служитъ аппаратъ, изобрѣтенный Родманомъ (Родманскій аппаратъ) въ 1860 г. Оканчивающійся тупымъ угломъ рѣзецъ вдавливается газомъ въ мѣдную пластинку; при этомъ на пластинкѣ получается слѣдъ, длина котораго соответствуетъ величинѣ давленія газа. Позднѣе нѣкто Нобль изобрѣлъ приборъ, въ которомъ цилиндръ изъ свинцовой композиціи или мѣди сплющивается давленіемъ газа; степень сплющиванія соответствуетъ величинѣ газоваго давленія. Оба прибора, изъ которыхъ послѣдній употребляется гораздо чаще перваго, даютъ лишь относительныя величины.

Газовые часы, см. свѣтильный газъ.

Газовые элементы. Г. э. Грове состоитъ изъ двухъ запаянныхъ сверху стеклянныхъ трубокъ, наполненныхъ разведенной сѣрной кислотой и погруженныхъ

въ сосудъ, наполненный той же жидкостью. Внутри каждой трубки находится платиновая пластинка, укрѣпленная на платиновой провололкѣ, висящей въ верхній конецъ трубки. Въ элементъ пропускаютъ токъ, причемъ одна трубка наполняется электролитическимъ водородомъ, а другая кислородомъ; при этомъ платиновыя пластинки сверху окружены газомъ, а внизу погружены въ жидкость. Если прекратить пропусканіе тока и соединить идущія отъ трубокъ платиновыя проволоки замыкающей проволокой, то отъ водороднаго электрода токъ пойдетъ къ кислородному (см. *поляризація электрическая*) и находящіеся въ трубкахъ газы постепенно исчезаютъ, причемъ 2 об. водорода съ объемомъ кислорода образуютъ воду. Нѣсколько Г. э., соединенныхъ между собою по схемѣ вольтова столба, образуютъ газовую батарею (газовый столбъ, газовая цѣпь). Эта газовая батарея Грове была первымъ аккумуляторомъ, правда, непригоднымъ для практическихъ цѣлей, такъ какъ въ немъ разряженіе происходило слишкомъ быстро. Электроемкость Г. э. увеличивается, если вмѣсто платиновой жести взять губчатую платину, а газы ввести подъ высокимъ давленіемъ.

Газовый анализъ, см. анализъ.

Газовый генераторъ, см. топка.

Газовый душъ, см. газовая ванна.

Газовый заводъ, см. свѣтильный газъ.

Газовый зажигатель, см. свѣтильный газъ.

Газовыя ванны, состоятъ въ томъ, что тѣло купающагося, вмѣсто жидкости, помѣщается въ атмосферу, богатую углекислотой (ящикъ или ванна съ крышкой). Обыкновенно Г. в. примѣняются мѣстно въ формѣ душей изъ углекислага газа, причемъ газовый лучъ подѣ болѣе или менѣе высокимъ давленіемъ направляется на пораженную часть тѣла. Угольная кислота, употребляющаяся для Г. в. и газовыхъ душей, проводится изъ естественныхъ минеральныхъ источниковъ, богатыхъ углекислымъ газомъ, или же добывается искусственно. Газъ долженъ дѣйствовать раздражающимъ образомъ на застарѣлыя язвы, вѣлость матки. Г. в. не слѣдуетъ смѣшивать съ паровыми соляными ваннами, при которыхъ богатый углекислотой воздухъ, насыщенный воляными парами и взвѣшенными частичками соли, вдыхается съ лѣчебной цѣлью. См. *вдыханіе*.

Газо-динамомашинны, непосредственное соединеніе газоваго двигателя съ динамомашинной. Оно болѣе частью достигается тѣмъ, что на продолженіи вала газоваго двигателя посредствомъ клинѣвъ насаживается вращающаяся часть динамомашинны, иногда же обѣ машинны соединяются муфтой. Преимущества Г. заключаются въ большой безопасности работъ, въ небольшомъ занимаемомъ ими про-

странствѣ, и высокою коэффициентъ полезнаго дѣйствія вслѣдствіе отсутствія передачъ. При этой конструкціи необходимо, однако, согласованіе числа оборотовъ динамомашинъ съ числомъ оборотовъ двигателя, вслѣдствіе чего, въ общемъ, динамомашинъ дѣлаются большихъ размѣровъ и слѣдовательно болѣе дороги, чѣмъ при употребленіи ремневыхъ или канатныхъ приводовъ. Г. были впервые построены фирмою бр. Кертингъ въ Ганноверѣ, по образцу паро-динамомашинъ, но въ противоположность имъ не только для большого, но и для малаго числа силъ.

Газокалийный свѣтъ, см. *свѣтильный газъ*.

Газолинъ (газовый эфиръ, канадолъ), весьма летучая составная часть нефти; горитъ очень яркимъ пламенемъ, служитъ для освѣщенія, карбурированія свѣтильнаго газа, для экстрагирования жира изъ шерсти и др. и для питанія газовыхъ двигателей, при отсутствіи свѣтильнаго газа.

Газометръ, см. *газы, свѣтильный газъ*.

Газомоторы, см. *двигатели газовые*.

Газонокосилка, садовое орудіе для стрижки газона. Состоитъ изъ трехъ винтообразно изогнутыхъ ножей, вращающихся вокругъ общей оси и рѣжущихъ, при встрѣчѣ съ неподвижнымъ стальнымъ брускомъ, на подобіе ножицъ. Вращеніе ножей происходитъ посредствомъ передачи отъ двухъ ходовыхъ колесъ машины или отъ тяжелаго вала, который расположенъ позади ножей и долженъ придавливать остриженный газонъ. Машину приводитъ въ движеніе рабочій при помощи палого приподнимающейся рукоятки. Валъ съ ножами дѣлаютъ подъемнымъ, что даетъ возможность регулировать высоту стрижки.

Газонъ, равномерно густой травянистый покровъ почвы, обыкновенно искусственно разводимый въ садахъ и паркахъ. Въ мѣстностяхъ съ достаточно влажнымъ климатомъ Г. хорошо переносятъ стрижку и въ теченіе всего лѣта сохраняютъ свою свѣжесть. Для разведенія Г. почву хорошо удобряютъ и разрыхляютъ и затѣмъ засѣваютъ различными, въ зависимости отъ свойствъ почвы и степени затѣненности даннаго мѣста, смѣсами многолѣтнихъ злаковъ, причемъ, предъ посѣвомъ смѣси, полезно бываетъ посѣять ячмень, который потомъ, послѣ нѣсколькихъ выкашиваній исчезнетъ. Въ первое лѣто Г. скашиваютъ 2—3 раза въ мѣсяцъ, а со втораго лѣта, когда трава достаточно укоренится, его можно подстригать. На зиму полезно присыпать Г. тонкимъ слоемъ навоза, а также удобрять занятую имъ почву чилийской селитрой, калийными удобрениями и проч., не скупясь на обильную поливку.

Газъ, вообще газообразное тѣло; въ частности свѣтильный Г. (см.). Маслородный Г. то же, что этиленъ. Слово „газъ“ фландрск. происхожденія (отъ нѣм. *gäsehen, gischen*). Оно впервые было употреблено

ванъ-Гельмонтомъ (см.), для того, чтобы отличить воздухообразныя тѣла отъ обыкновеннаго атмосфернаго воздуха.

Газъ, тонкая, прозрачная ткань, названная такъ по имени города Газы. Г. обыкновенно бываетъ гладкій, но при особенномъ приспособленіи станка можно получать на немъ всевозможные рисунки. Г. бываетъ шелковый, полшелковый, бумажный и льняной. Для шелковаго Г. употребляется не вареный, а сырой шелкъ. Шелковый Г. съ уткомъ изъ варен. шелка назыв. Г.-муслинъ. Правильность квадратныхъ прожектовъ между нитками позволяетъ употреблять Г. для ситъ. Къ одному разряду съ Г. принадлежатъ также тарлатанъ, марли, крепъ.

Газъ веселящій, см. *азота закись*.

Газъ свѣтильный, см. *свѣтильный газъ*.

Газы или газообразныя тѣла, въ самомъ широкомъ смыслѣ слова, всѣ тѣла, частицы которыхъ стремятся какъ можно болѣе удалиться другъ отъ друга, иными словами, одарены упругостью. Въ болѣе узкомъ смыслѣ слова, Г. называются лишь такія воздухообразныя тѣла, которыя при обыкновенномъ давленіи и температурѣ не могутъ существовать въ жидкомъ состояніи, какъ напр.: кислородъ, азотъ и смѣсь обоихъ этихъ Г., атмосферный воздухъ, водородъ, азотъ, окись азота, окись углерода, углекислота, сѣроводородъ, амміакъ и мн. др., — въ противоположность парамъ, т. е. такимъ воздухообразнымъ тѣламъ, которыя и при обыкновенныхъ условіяхъ давленія и температуры существуютъ въ жидкомъ состояніи, какъ-то: пары воды, спирта, эфира, брома и др. (см. *пары*).

I. Физическія свойства.

Г. весьма различаются другъ отъ друга какъ своими химическими, такъ и физическими свойствами, напр. удѣльнымъ весомъ (кислородъ въ 16 разъ, хлоръ въ 35,5 раза тяжеле равнаго объема водорода), растворимостью, цвѣтомъ (напр. хлоръ зеленовато-желтаго цвѣта) и т. д. Но вмѣстѣ съ тѣмъ существуетъ цѣлый рядъ физическихъ свойствъ, общихъ всѣмъ Г. Вслѣдствіе своей способности расширяться во всѣ стороны (расширяемости) Г. наполняютъ все предоставленное имъ пространство и въ состояніи покоя оказываютъ равномерное давленіе на стѣнки сосуда (упругость). Для объясненія способности Г. къ возможно большому расширенію въ настоящее время существуетъ гипотеза, принимающая, что малѣйшія частицы Г. находятся въ быстромъ непрерывномъ движеніи, при чемъ каждая частица движется прямолинейно до тѣхъ поръ, пока не ударится о стѣнку сосуда или о другую частицу; тогда направленіе движенія измѣнится согласно закону удара упругихъ тѣлъ. Этой гипотезой (механическая или кинетическая теорія Г.) объясняются всѣ существующіе законы Г. (см. *теплота*), напр. законъ Бойля-Мариотта, что

давление (совершеннаго, идеальнаго) Г. обратно пропорціально его объему, законъ Гей-Люссака, что всѣ Г. при одномъ и томъ же повышеніи температуры одинаково расширяются, законъ Авогадро, по которому въ равныхъ объемахъ Г. при одинаковомъ давленіи и температурѣ заключаются одинаковое число частицъ. Далѣе этой гипотезой объясняются законы диффузіи (см. *диффузія*) и истечения Г. (см.). Впрочемъ всѣ эти законы строго примѣнны лишь къ совершенному, идеальному газу, частицы котораго настолько удалены другъ отъ друга, что между ними уже не существуетъ никакого притяженія. Но если сжиманіемъ или охлажденіемъ настолько приблизить частицы другъ къ другу, чтобы между ними снова наступило молекулярное притяженіе (сцѣпленіе), тогда Г. переходитъ сперва въ ненасыщенные, а наконецъ и въ насыщенные пары (см. *пары*), которые дальнѣйшимъ охлажденіемъ или сжиманіемъ превращаются въ жидкость (сжиженіе Г.). Такимъ образомъ Г. суть ничто иное, какъ ненасыщенные или перегрѣтые пары, находящіеся очень далеко отъ точки насыщенія, пары, образовавшіеся изъ жидкостей съ очень низкой температурой кипѣнія. Нѣкоторые Г. очень легко сгущаются въ жидкость однимъ охлажденіемъ или даже при обыкновенной температурѣ сравнительно незначительнымъ давленіемъ. Если напр. охладить газообразную сѣрнистую кислоту охлаждающею смѣсью изъ снѣга и поваренной соли, то она сгущается въ безцвѣтную жидкость, кипящую при -10° , а цианъ и сѣрнистая кислота сгущаются при давленіи въ 3 атм., хлоръ — 4, амміакъ — 6,5 атм. при температурѣ 0° . Для сжиженія трудно сгущающихся Г. ихъ нагнетаютъ помощью насоса въ толстостѣнный желѣзный снабженный клапаномъ цилиндръ и одновременно сильно охлаждають. При 0° углекислота превращается въ жидкость отъ давленія въ 38, закись азота — въ 50 атмосферъ. Помощью очень большихъ давленій и весьма сильнаго охлажденія (до -110°), Фарадеу удалось превратить въ жидкость большинство Г.; только нѣкоторые, весьма немногіе Г., а именно: водородъ, болотный газъ, окись углерода, азотъ, кислородъ и смѣсь послѣднихъ двухъ — атмосферный воздухъ, не поддавались до недавняго времени никакимъ усиліямъ и поэтому получили названіе постоянныхъ Г. въ противоположность другимъ сгущающимся Г. Это объясняется тѣмъ, что для cadaго вещества существуетъ, какъ это доказано Эндрикомъ (Andrews), такъ наз. критическая температура, которую Менделѣевъ называлъ абсолютной температурой кипѣнія, выше которой Г. не сгущается, несмотря ни на какое давленіе. Такъ для воздуха эта критическая температура лежитъ при $+196^{\circ}$, для углекислоты 31° , для такъ наз. постоянныхъ Г. она лежитъ далеко ниже 0° . Для того, чтобы достигнуть сгу-

щенія, необходимо наряду съ очень большимъ давленіемъ охлаждать Г. настолько, чтобы температура его была ниже критической. Когда Кальете въ Парижѣ и Пикте въ Женевѣ выполнили это условіе, то имъ, дѣйствительно, удалось почти одновременно, въ концѣ 1877, сгустить такъ наз. постоянные Г. Кальете сжималъ Г. въ узкой стеклянной трубкѣ съ толстыми стѣнками посредствомъ гидравлическаго прессы. Кислородъ, охлажденный жидкой сѣрнистой кислотой до -29° , оставался газообразнымъ даже при давленіи въ 300 атмосферъ; быстро открывая кранъ, Кальете выпускалъ часть Г.; работа внезапнаго расширенія Г. поглощала столь значительное количество тепла (см. *теплота*), что температура Г. падала почти на 200° . При

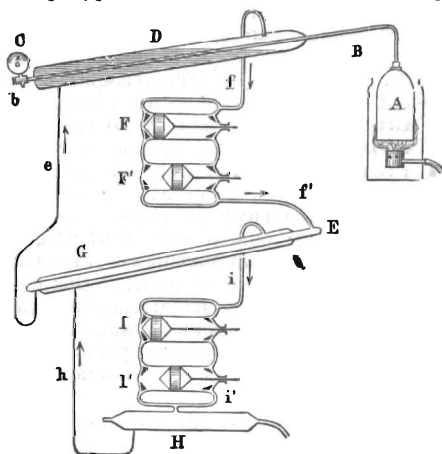

Приборъ Пикте для полученія жидкаго кислорода.

этомъ внезапномъ расширеніи можно было видѣть въ трубкѣ туманъ, состоявшій изъ мелкихъ капелекъ или пузырьковъ жидкаго кислорода. Подобное явленіе можно было наблюдать и надъ другими Г. Но въ то время какъ Кальете наблюдалъ лишь легкій туманъ, образовавшійся при внезапномъ расширеніи вышеупомянутыхъ Г. послѣ сильнаго сжиманія ихъ, Пикте удалось одновременнымъ дѣйствіемъ высокаго давленія и сильнаго охлажденія получить довольно значительныя количества жидкаго кислорода и водорода. Способъ, которымъ онъ работалъ, виденъ изъ рисунка (аппаратъ для приготвленія жидкаго кислорода). Кислородъ получается изъ бертолетовой соли нагреваніемъ въ толстостѣнномъ желѣзномъ сосудѣ А. Къ желѣзному сосуду А привинчивается мѣдная съ толстыми стѣнками трубка В, имѣющая въ длину 3,7 метра, съ манометромъ въ точкѣ С для отсчитыванія давленія внутри трубки и винтовымъ краномъ. Въ этой трубкѣ вслѣдствіе непрерывнаго образованія Г., послѣдній сжимается собственнымъ растущимъ давленіемъ. Трубка В. окружена другой болѣе широкой трубкой D, въ кото-

рой находится жидкая углекислота (или закись азота); послѣдняя двойнымъ насосомъ F и F' поддерживается въ постоянномъ круговоротѣ въ направленіи стрѣлокъ между резервуаромъ E и трубкой D черезъ узкія трубки eff'. Отъ дѣйствія насосовъ происходитъ такое быстрое испареніе жидкой углекислоты, что отъ происходящаго при этомъ поглощенія тепла, температура ея падаетъ до -130° . Для того, чтобы поддерживать такое большое количество (2 кгр.) углекислоты въ жидкомъ состояніи, трубка E окружена другой трубкой S, въ которой жидкая сѣрнистая кислота, идущая по трубкѣ h изъ резервуара H, поддерживается въ постоянномъ круговоротѣ насосами I и I'; быстрымъ испареніемъ сѣрнистой кислоты трубка E охлаждается до -60° . Резервуаръ H, построенный по образцу трубчатого парового котла, въ свою очередь охлаждается холодной водой. Когда приборъ пущенъ въ ходъ, давленіе кислорода въ охлажденной на -130° трубкѣ подымается до 525 атм., но затѣмъ снова падаетъ и останавливается на 470 атм. Это паденіе давленія и затѣмъ его постоянство показываютъ, что часть G. сгустилась. Если теперь открытъ кранъ, то, дѣйствительно, вытекаетъ съ большою силой жидкая струя, въ которой при электрич. свѣтѣ можно различить двѣ части: внутреннюю прозрачную и наружную опалительно-бѣлаго цвѣта; эта наружная часть струи состоитъ изъ застывшаго кислорода, такъ какъ часть жидкости отъ чрезвычайно быстрого испаренія кислорода и вслѣдствіе этого еще большаго охлажденія переходитъ въ твердое состояніе. Пиктѣ удалось опредѣлить уд. в. жидкаго кислорода $= 0,9787$. Въ настоящее время для сгущенія газовъ пользуются приборами Вроблевскаго и Ольшевскаго, Пикте, Дьюара (Dewar'a) и Линде. Помощью своего прибора Дьюару удалось получать значительныя количества жидкаго водорода, а приборъ Линде даетъ такую легкую возможность получать жидкій воздухъ, что этотъ послѣдній обходится теперь копѣекъ до 50 за 1 метръ. См. *сжиганіе газовъ*. См. O. E. Meyer, Die kinetische Theorie der Gase (Бресл., 1877); Van der Waals, Ueber die Continuität des gasförmigen und flüssigen Zustandes (Лейпцигъ, 1880).

II. Техническое добываніе и обработка газовъ.

G. находятъ въ техникѣ разнообразное примѣненіе, но ихъ приходится обыкновенно добывать. Лишь въ немногихъ случаяхъ пользуются газами, имѣющимися въ готовомъ видѣ въ природѣ; такъ употребляютъ горючіе газы, выдѣляющіеся изъ земли, для освѣщенія городовъ, для пудлингованія, для обжиганія фарфора и въ доменныхъ печахъ. Точно также пользуются углекислотою, выдѣляющеюся изъ земли при производствѣ свинцовыхъ бѣлитъ или кислотъ угленатріевой соли (двууглекислой соды). Въ несравненно большемъ числѣ случаевъ G. технически добы-

ваются. Часто для полученія ихъ достаточно только одного нагрѣванія въ некоторыхъ твердыхъ веществахъ, такъ напр., перекись марганца или бертолетова соль при нагрѣваніи выдѣляютъ кислородъ, превращаясь первая въ низшую степень окисленія марганца, а вторая—въ хлористый калий. Судомъ для нагрѣванія служитъ какой либо металлическій сосудъ на подобіе реторты, или при добываніи углекислоты изъ двууглекислаго натрія, закрытый желѣзный котелъ съ мѣшалкой и газоотводной трубкой въ крышкѣ котла, или наклонная цилиндрическая сложенная изъ кирпичей и снабженная желѣзнымъ кожухомъ печь, которая покоится на каткахъ и приводится въ движеніе зубчатыми колесами.

Углекислый газъ, въ большихъ количествахъ, хотя и не въ чистомъ видѣ, получается обжиганіемъ известняка; такъ какъ для полного сгорѣнія топлива въ печь вводится избыточный воздухъ, то къ углекислотѣ примѣшивается, кромѣ азота, также и кислородъ.

Очень часто G. получаютъ въ качествѣ главнаго или побочнаго продукта при сухой перегонкѣ. Сырой матеріалъ нагрѣвается въ лежачихъ или стоячихъ цилиндрическихъ ретортахъ, изъ которыхъ летучіе продукты перегонки отводятся въ холодильники, въ которыхъ пары твердыхъ или жидкихъ составныхъ частей сгущаются и выдѣляются изъ газа (см. *газъ свѣтильный*). Изъ разнообразнѣйшихъ матерьяловъ, которые однако всегда богаты углеродомъ, водородомъ и кислородомъ или существеннымъ образомъ состоятъ изъ этихъ элементовъ (каменный и бурый уголь, дерево, торфъ, кости, жиры, масла и пр.), получается сухой перегонкой смѣсь газовъ, состоящая изъ углеводородовъ, водорода, окиси углерода и углекислоты и употребляемая въ качествѣ горючаго и освѣтительнаго матерьяла.

При полномъ сгораніи топлива получается углекислота и вода; первая часто добывается изъ кокса, для чего черезъ горящій коксъ всасываютъ сильную струю воздуха (печь Синдлера въ сахарномъ производствѣ). Но и эта углекислота, какъ и получаемая при обжиганіи известняка, смѣшана съ азотомъ и кислородомъ. Для полученія сѣрнистой кислоты (вмѣстѣ съ кислородомъ и азотомъ) сжигаютъ въ печахъ особаго устройства колчеданы. Печи для обжиганія теперь всегда снабжаются приспособленіями для улавливанія и отвода сѣрнистой кислоты (см. *сѣрнистая кислота*). Для полученія „водяного“ газа (см.) нагрѣваютъ уголь въ ретортахъ или камерахъ и затѣмъ впускаютъ водяные пары; послѣдніе предворительно нагрѣваются въ генераторахъ. Подобные способы добыванія G. помощью чередующагося дѣйствія воздуха или высокой температуры и водяныхъ паровъ часто примѣняются въ практикѣ. Такъ, для полученія водорода нагрѣваютъ ѣдкую известь

съ углемъ въ избыткѣ ($\text{CaH}_2\text{O}_2 + \text{C} + \text{O} = \text{CaCO}_3 + \text{H}_2$), въ остаткѣ получается смѣсь угля съ углекислымъ кальціемъ, которая оживляется обработываніемъ перегрѣтымъ водянымъ паромъ, который выдѣляетъ углекислоту и снова образуетъ ѣдкую известь ($\text{CaCO}_3 + \text{H}_2\text{O} = \text{CaH}_2\text{O}_2 + \text{CO}_2$).

Притокъ водяныхъ паровъ прекращается, и при нагрѣваніи снова выдѣляется водородъ. Если нагрѣвать ѣдкій натръ съ перекисью марганца въ свободномъ отъ углекислоты воздухѣ, то образуется марганцовистонатріевая соль, котор. распадается при той-же температурѣ, лишь только впустимъ перегрѣтый паръ, на кислородъ, ѣдкій натръ и окись марганца. При прекращеніи доступа пара и нагрѣваніи въ воздухѣ, несодержащемъ углекислоты, снова образуется марганцовисто-натріевая соль.

Точно также для непрерывнаго получения кислорода заставляютъ сѣрную кислоту изъ соответствующаго сосуда падать на раскаленные кирпичи или обрѣзки платины; сѣрная кислота распадается при этомъ на сѣристую кислоту и кислородъ ($\text{SH}_2\text{O}_4 = \text{SO}_2 + \text{H}_2\text{O} + \text{O}$). Подобнымъ же приемомъ добываютъ хлоръ, пропуская смѣсь хлористоводороднаго газа съ воздухомъ черезъ накалинные кирпичи, пропитанные растворомъ мѣднаго купороса; при этомъ образуются водяные пары и хлоръ, смѣшанный съ азотомъ и избыточнымъ воздухомъ.

однимъ для вливанія жидкости и другимъ для выведенія газа и большимъ отверстіемъ для забрасыванія твердаго матеріала; иногда также имѣется для твердаго матеріала цилиндрическое сито с. Если такой сосудъ нужно нагрѣвать, то онъ вставляется въ деревянный ящикъ, въ который выпускаются водяные пары. На содовыхъ за-



Фиг. 1. Стеклянка для добыванія газовъ.

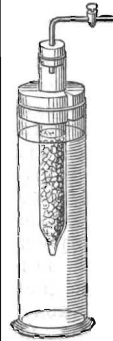

Фиг. 4. Непрерывный газоотдѣлительный приборъ.

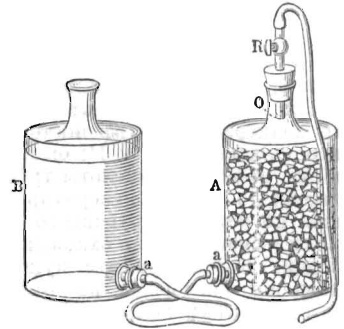

Фиг. 5. Газоотдѣлительный приборъ Девилла.



Фиг. 2.

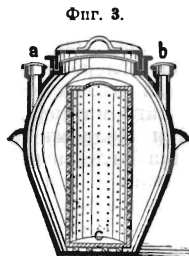

Фиг. 3.

Двугорлыя газоотдѣлительныя стеклянки.

Если для добыванія газовъ приходится употреблять жидкости, то обыкновенно берутъ стеклянки съ однимъ широкимъ или нѣсколькими обыкновенными горлышками и снабжаютъ ихъ трубкой для отвода газовъ и приспособленіемъ для приливанія жидкости (рис. 1); такъ, напр. въ стеклянку кладутъ нѣкоторое количество зерненаго цинка, вставляютъ пробку съ обѣими трубками и приливаютъ черезъ воронку разведенную сѣрную кислоту; немедленно начинается выдѣленіе водорода. Если массу нужно нагрѣвать, то берется колба, а при работѣ въ большихъ размѣрахъ употребляютъ глиняные сосуды, снабженные двумя малыми отверстіями а и б (рис. 2 и 3),

водахъ употребляютъ въ качествѣ сосудовъ для полученія газовъ ящики изъ просмоленныхъ песчаниковыхъ плитъ съ необходимыми отверстіями для наполненія, опоражниванія и отвода газа (см. *хлоръ*).

Подобный же ящикъ, только еще проще, сложенный изъ каменныхъ плитъ, употребляютъ при добываніи углекислоты изъ известняка и соляной кислоты; а при добываніи сѣродорода изъ сѣристаго желѣза и сѣрной кислоты употребляютъ досчатые ящики, выложенные внутри свинцовыми листами. Весьма практичны аппараты, въ которыхъ образование газа можетъ быть остановлено въ любой моментъ и безъ потери матерьяла. Подобный аппаратъ состоитъ, напримѣръ (рис. 4) изъ стекляннаго цилиндра, въ котор. вставлена черезъ просверленную пробку трубка, суженная въ нижнемъ концѣ; эта трубка наполняется зерненымъ цинкомъ (для полученія водорода) или мраморомъ (для полученія углекислоты) и вверху закрыта трубкой съ краномъ. При открываніи крана кислота изъ цилиндра вступаетъ въ трубку, и тотчасъ вызываетъ выдѣленіе газа, котор. выходитъ черезъ отводную трубку съ краномъ. Если теперь закрыть кранъ, то продолжающій еще образовываться газъ вытѣсняетъ изъ трубки кислоту, и

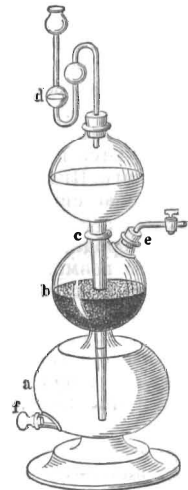

Фиг. 6. Газоотдѣлительный приборъ Киппа.

такимъ образомъ выдѣленіе газа приостанавливается съ тѣмъ, чтобы при открываніи крана снова начаться. Описанный приборъ построенъ по типу огнива Дёберейнера. Приборъ Девиля (рис. 5), служащій для такой же цѣли, состоитъ изъ двухъ бутылей А и В, снабженныхъ внизу тубусами аа и соединенныхъ достаточно длинной каучуковой трубкой. Бутыль А на-

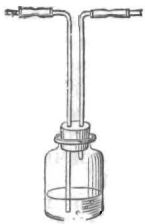

Фиг. 7. Промывательн. стеклянка.

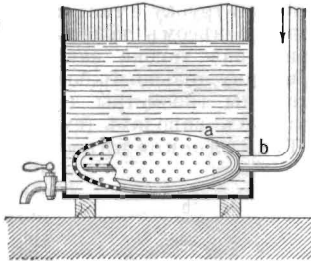

Фиг. 8. Промывательный сосудъ.

полнена твердымъ веществомъ (напр. цинкомъ, мраморомъ, сѣрнистымъ желѣзомъ и пр.) и закрыта пробкой, въ которую вставлена газоотводная трубка съ краномъ R. Въ бутыли В находится разведенная кислота; если поставить эту бутыль нѣсколько выше, чѣмъ А, и открыть кранъ R, то жидкость потечетъ въ А и газъ начнетъ выдѣляться черезъ R. Если теперь закрыть кранъ

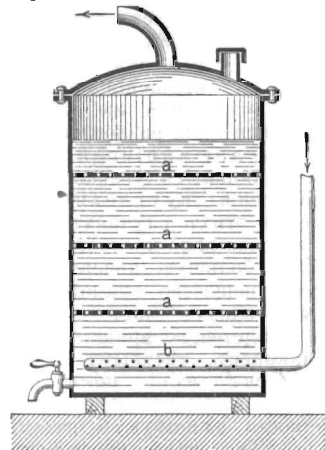

Фиг. 9. Промывательный сосудъ.

и поставить А выше В, то образующійся газъ вытѣснитъ кислоту изъ А въ В и вмѣстѣ съ тѣмъ выдѣленіе газа прекратится. Приборъ Киппа (рис. 6) состоитъ изъ двухъ составныхъ частей—нижней, образуемой двумя шарами а и б, и верхней—образуемой шаромъ съ длинной трубкой; этотъ шаръ герметически вставляется въ горлышко с и снабженъ предохранительной трубкой d. Черезъ e сначала вбрасываютъ твердое вещество и затѣмъ вставляютъ пробку съ газоотводной трубкой съ краномъ. Нижний шаръ, длинная трубка и часть верхняго шара наполнены кислотой, которая вступаетъ въ б и начинаетъ выдѣлять газъ, лишь только мы откроемъ кранъ e. Но когда снова закроемъ кранъ, то кислота будетъ вытѣснена и выдѣленіе газа прекратится.

Тѣмъ или инымъ способомъ добытый газъ большею частью нуждается въ очи-

сткѣ, для чего его „промываютъ“. Простая промывалка (рис. 7), наполненная приблизительно до половины соответствующей жидкостью, закрыта пробкой съ двумя отверстиями, въ которыя вставлены стеклянные трубки. Одна проводитъ газъ и идетъ почти до дна стеклянки, а другая служитъ для выхода промытаго газа. Для того, чтобы газъ имѣлъ какъ можно больше точекъ соприкосновенія съ жидкостью, газоприводная



Фиг. 10. Хлорокальцевая трубка.

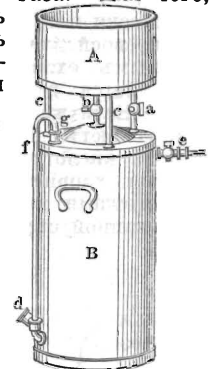

Фиг. 11. Газометръ лабораторный.

трубка b (рис. 8) вставляется въ плоскій сосудъ а со многими маленькими отверстиями, или же надъ горизонтальной запаянной на концѣ и снабженной многими отверстиями газоприводной трубкой b (рис. 9) устраиваютъ нѣсколько жестяныхъ ситъ а. Очень часто въ качестве промывателя употребляется чистая вода, нерѣдко, однако же, приходится брать для промыванія другія жидкости, напр. ѣдкій натръ или известковое молоко (для поглощенія углекислоты или сѣрнистой кислоты), растворъ соли тяжелаго металла (для удержанія сѣроводорода), марганцовокислый калий (для разрушенія органическихъ веществъ) и т. д. Углекислоту, получаемую изъ кокса, про-

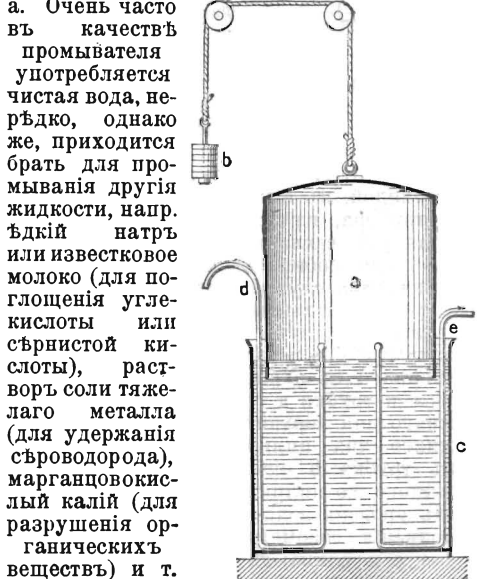

Фиг. 12. Газометръ или газгольдеръ.

пускаютъ для очищенія черезъ бочки, наполненны известнякомъ; послѣдній поддерживается притекающею водой въ влажномъ видѣ, благодаря чему газъ освобождается отъ сѣристой кислоты. Чтобы освободить газъ отъ пахучихъ примѣсей, его иногда

пропускают через высокій цилиндръ, наполненный свѣже прокаленнымъ углемъ; для удаленія сѣрводорода и углекислоты газъ пропускаютъ черезъ ящики, въ которыхъ на рѣшеткахъ положена тонкимъ слоемъ рыхлая поглощающая эти газы масса (см. газъ *свѣтильный*).

Рѣдко Г. для техническихъ надобностей химически высушиваются; отъ большей части своей влажности они освобождаются сильнымъ охлажденіемъ, при чемъ вода выдѣляется въ жидкомъ или твердомъ видѣ. Если же этого недостаточно, то газъ пропускаютъ черезъ концентрированную сѣрную кислоту или черезъ трубки, наполненные хлористымъ кальціемъ (рис. 10) или кусками пемзы, смоченными концентрированной сѣрной кислотой.

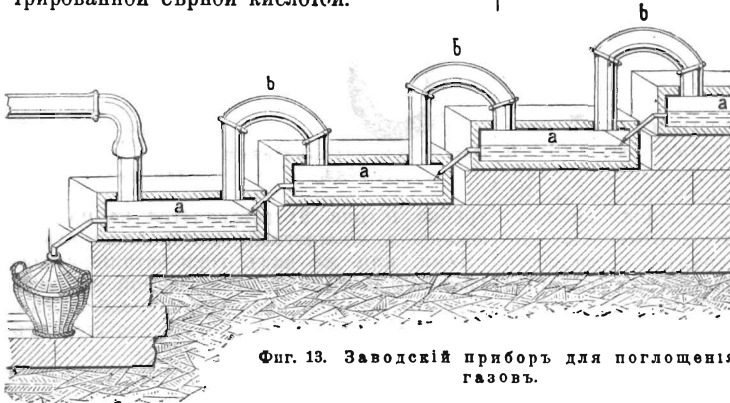

Для собиранія небольшихъ количествъ газа служатъ такъ наз. пневматическія водяныя ванны. Слянки для собиранія газа наполняютъ водой, закрываютъ и опрокидываютъ въ ванну; удаливъ пробку подъ водой, въ слянку вводятъ трубку отъ прибора, гдѣ газъ добывается; газъ наполняетъ слянку, вытѣсняя изъ нея воду. Для собиранія большихъ количествъ газа служатъ газометры. Наибольше употребительный газометръ (рис. 11) состоитъ изъ двухъ цилиндровъ—нижняго В закрытаго и верхняго А открытаго, соединеннаго съ первымъ помощью столбиковъ с и трубки а. Эта трубка идетъ отъ нижняго дна верхняго цилиндра почти до нижняго дна цилиндра В, между тѣмъ какъ трубка b оканчивается у верхняго дна этого же цилиндра; трубка f показываетъ уровень воды въ цилиндрѣ В. Для наполненія газометра открываютъ краны а, b и e и вливаютъ въ А воду до тѣхъ поръ, пока послѣдняя начнетъ вытекать изъ e. Тогда всѣ краны закрываютъ, и отвинтивъ крышку d, вставляютъ въ тубусъ газопроводную трубку и впускаютъ газъ; когда уровень воды упадетъ почти до отверстія тубуса, крышку снова заворачиваютъ, и газометръ наполненъ газомъ. Если теперь наполнить А водой и открыть краны а и e, то газъ потечетъ изъ e. Можно также брать изъ газометра газъ, наполняя

стлянки водой и опрокидывая ихъ надъ отверстіемъ b; въ этомъ случаѣ надо сперва открыть кранъ а, а затѣмъ b. Еще проще устройство газометра, представленнаго на рис. 12; онъ состоитъ изъ сосуда с, наполненнаго водой, и колокола а, двигающагося на блокахъ вверхъ и внизъ и уравновѣшеннаго гириями b. Черезъ трубку d газъ входитъ, при чемъ колоколъ поднимается, а черезъ трубку e газъ выходитъ, выдавливаемый вѣсомъ колокола а, когда газопроводная трубка закрыта. По тому же принципу, только въ большихъ размѣрахъ, устроены газометры (газгольдеры) на газовыхъ заводахъ (см. газъ *свѣтильный*).

Техническое примѣненіе Г. происходитъ различнымъ образомъ. Свѣтильный и горючіе газы сжигаютъ въ различныхъ аппаратахъ; другіе газы употребляются для разнообразныхъ цѣлей химическаго воздѣйствія на твердыя, жидкія, а также и газообразныя вещества. Такъ, хлоръ пропускаютъ въ камеры съ порошкообразной ѣдкой известью для превращенія ея въ бѣлизную известь, или же пропускаютъ черезъ сланецъ для разложенія его и образованія сѣрноалюминіевой соли. Углекислоту поглощаютъ углекислымъ натріемъ для полученія двууглекислаго натрія. Во всѣхъ этихъ случаяхъ необходимо, чтобы твердое тѣло представляло газу какъ можно большую поверхность, для чего твердое вещество кладется въ тонкихъ рыхлыхъ слояхъ, часто перемеживается, или кладется во вращающейся посудѣ, или, наконецъ, твердымъ веществомъ наполняютъ высокіе цилиндры, черезъ которые Г. последовательно проходить. На жидкости дѣйствуютъ газами прежде всего для образованія растворовъ. Въ общемъ жидкости растворяютъ газы при низкой температурѣ болѣе, чѣмъ при высокой, почему необходимо для полученія крѣпкихъ растворовъ употреблять возможно болѣе холодныя жидкости; если газы выдѣляются изъ горячихъ жидкостей, то по возможности охлаждать ихъ до вступленія въ поглощающую жидкость. Но такъ какъ при поглощеніи газовъ жидкостями жидкость нагревается, поэтому ее слѣдуетъ охлаждать также и во время пропусканія газа. Поглощеніе газа ускоряется увеличеніемъ точекъ соприкосновенія, поэтому газопроводныя трубки погружаются въ самую жидкость, дабы пузырьки газа, проходя черезъ жидкость, встрѣчались на своемъ

пути все новыя частицы жидкости. Если газовая трубка очень широка (при работах въ крупныхъ размѣрахъ), то ее снабжаютъ на концѣ брызгалкой; часто употребляютъ особые приборы, которые заставляютъ газъ совершать очень длинный путь черезъ жидкость.

При работѣ въ малыхъ размѣрахъ газъ обыкновенно пропускаютъ черезъ стеклянную трубку на дно стклянки, наполненной водою или другою жидкостью. Но, если

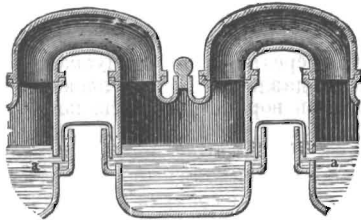

Фиг. 14. Бомбонны.

газъ не такъ легко растворимъ, какъ аммиакъ или хлористый водородъ, то и при употребленіи высокой стклянки и низкой температуры, все таки часть газа уйдетъ непоглощенная, поэтому стклянку снабжаютъ пробкой съ двумя отверстіями и помощью дважды подъ прямымъ угломъ согнутой стеклянной трубки газъ отводять изъ первой стклянки во вторую, а если нужно, и въ третью и четвертую.

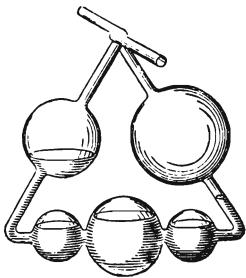

Фиг. 15. Кали-аппаратъ Либиха.

(рис. 13), которые соединяются между собою трубами в, вмазанными въ соответствующія отверстія въ крышкахъ. Въ этихъ ящикахъ содержится вода, надъ поверхностью которой и протекаетъ газъ. Для болѣе энергичнаго поглощенія въ каждомъ ящикѣ устанавливается аппаратъ, который разбрызгиваетъ воду и превращаетъ ее въ пыль, такъ что получается чрезвычайно много точекъ соприкосновения съ газомъ. Еще чаще употребляютъ трехгорлые глиняные (каменные) сосуды (вульфвы стклянки, bombonnes, tougies) съ двумя широкими и однимъ узкимъ горломъ и трубкой съ краемъ около дна сосуда. Широкія горла служатъ для соединенія сосудовъ кольчатыми трубками, черезъ которыя протекаетъ

газъ; среднее, обыкновенно закрытое, горло служитъ для вливанія воды. Соединительныя трубки состоятъ изъ того же матерьяла, что и сосуды, и герметически вставляются въ горлышки помощью замазки; иногда онѣ соединяются помощью гидравлическаго затвора, что представляетъ то преимущество, что въ этомъ случаѣ трубки легко вставлять и вынимать. Если сосуды одного ряда только описаннымъ образомъ между собой соединены, то приходится каждый въ отдѣльности пополнять и, когда жидкость насыщена газомъ, опорожнять и снова наполнять. При этомъ въ первыхъ по порядку сосудахъ скорѣе всего образуется насыщенный растворъ, и ихъ придется раньше другихъ опорожнить и наполнить свѣжей жидкостью. Но тогда газъ будетъ проходить сперва черезъ совершенно чистую воду и въ концѣ черезъ почти насыщенные растворы, которые едва ли будутъ сколько нибудь поглощать газъ, особенно, если онъ смѣшанъ съ воздухомъ. Поэтому сосуды для поглощенія газа снабжаются еще боковыми отверстіями а (рис. 14) и соединяются между собой дважды согнутыми стеклянными сифонными трубками. При этомъ устройствѣ только въ первый сосудъ вливается чистая вода, а газъ проводится въ послѣдній сосудъ и течетъ на встрѣчу жидкости, переходящей изъ одного сосуда въ другой. Такимъ образомъ газъ сперва встрѣчается съ наиболѣе крѣпкимъ растворомъ, который при этомъ вполне насыщается, и затѣмъ уже вступаетъ въ все болѣе слабыя растворы, и, наконецъ, въ чистую воду, которая легко отнимаетъ послѣднюю часть растворимыхъ газовъ. Изъ послѣдняго сосуда можно постоянно спускать насыщенный растворъ и такъ обр. обходиться почти безъ всякой ручной работы.

Во многихъ случаяхъ и очень длинныя ряды вульфовыхъ стклянокъ недостаточны для полнаго поглощенія газовъ, такъ какъ онѣ страдаютъ крупнымъ недостаткомъ, а именно—представляютъ мало точекъ соприкосновения газа и жидкости. Поэтому въ новѣйшее время стали соединять описанныя ряды сосудовъ съ коксовыми башнями, впервые изобрѣтенными Госсажемъ 1836. Послѣднія представляютъ собою четырехугольные или круглыя высокіе аппараты, сложенные изъ камней, кирпичей или каменныхъ трубъ, часто вываренныхъ въ смоль, и наполненные коксомъ или другимъ пористымъ матерьяломъ; сверху постоянно стекаетъ вода или другая жидкость, а внизу вступаетъ газъ и течетъ на встрѣчу жидкости. Въ этихъ башняхъ газы чрезвычайно энергично поглощаются жидкостями, такъ какъ въ нихъ не только вода раздробляется на множество мелкихъ частицъ, но извѣстную пользу оказываетъ и поверхность дѣйствіе пористаго матерьяла. Если газъ пропускается сперва черезъ вульфвы стклянки или каменные ящики, а затѣмъ только въ коксовую башню, то въ сосудахъ получается концентрированный растворъ,

а башня поглощает остаток газа. Часто несколько башен соединяются вмѣстѣ, и газъ проходитъ ихъ одну за другою. Но во всякомъ случаѣ газы до вступленія въ башню должны проходить длинныя трубы и по возможности охладиться.

Въ производствѣ минеральн. водъ, вода должна поглощать углекислоту подъ высокимъ давленіемъ. Для этого употребляютъ



Фиг. 16. Абсорбционная трубка.

сосуды съ толстыми стѣнками, и газъ нагнетается насосомъ или непосредственно вступаетъ съ давленіемъ, при котор. онъ выдѣляется. Для ускоренія поглощенія газа, въ сосудѣ имѣется мѣшалка, которая приводитъ въ движеніе жидкость, или же сосудъ самъ раскачивается и такимъ обр. приводитъ въ соприкосновеніе съ газомъ все новые слои жидкости; см. *минеральныя воды*.

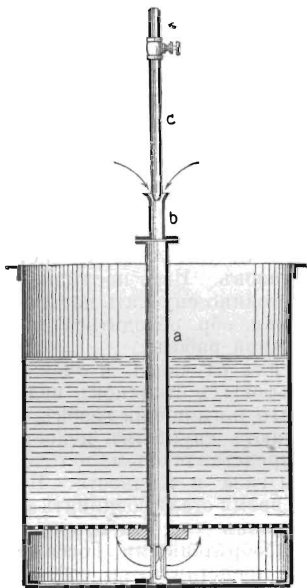

Фиг. 17. Гаргривовъ (Hargreaves) приборъ для окисленія.

При работѣ въ малыхъ размѣрахъ, напр. въ химическомъ анализѣ, для поглощенія газомъ употребляютъ своеобразной формы приборы, какъ напр., кали-аппаратъ Либиха (рис. 15) или Гейслера для того, чтобы удлинить путь газа черезъ жидкость и увеличить поверхность прикосновенія. Точно также употребляютъ длинную, слабо изогнутую трубку (рис. 16); пузырьки газа, медленно проходя черезъ жидкость, хорошо ею поглощаются. Въ этихъ случаяхъ обыкновенно употребляютъ жидкости, которыя химически связываютъ газъ, напр. для поглощенія углекислоты растворъ ѣдк. калия.

Когда Г. заставляютъ дѣйствовать на жидкости съ цѣлью полученія химическ. соединенія, то полное соприкосновеніе является также главнымъ условіемъ для достиженія этой цѣли. Это достигается, напр., въ сосудѣ Гаргривуса (Hargreaves) для окисленія слѣдующ. образомъ (рис. 17). Въ цилиндрической сосудѣ вставлена трубка а, которая проходитъ черезъ ситчатое дно до настоящаго дна и имѣетъ въ пространствѣ между обоими днами четыре боковыхъ отверстія. Наверху эта трубка расширена на подобіе воронки и соединена съ друг. свинцовой трубкой вдвое меньшаго диаметра, въ которую черезъ трубку впускается паръ съ 3 атм. давленія. Паръ увлекаетъ съ собою черезъ воронку воздухъ, который выходитъ черезъ боковыя отверстія трубки а и ситомъ разбивается на массу мелкихъ пузырьковъ. При этомъ происходитъ весьма полное смѣшеніе воздуха съ жидкостью и требуемое окисленіе, какъ наприм., сырого содоваго щелока, достигается очень полное. Для вдунанія газомъ въ жидкости употребляютъ также вентиляторы и въ особенности инжекторъ Кёртинга, которымъ можно всасывать кромѣ воздуха и другіе газы; такъ, онъ служитъ въ сахарномъ производствѣ при сатураціи сока для вдунанія углекислоты. Въ заводской практикѣ для химическаго дѣйствія газомъ на жидкости употребляютъ также коксовыя башни (см. *стѣнная кислота*). Жидкость стекаетъ сверху на коксъ, а газъ вступаетъ внизу и течетъ въ направленіи противоположномъ жидкости. Аппаратъ Унгерера для карбонизированія содоваго щелока состоитъ изъ желѣзной или каменной, выложенной внутри желѣзомъ башни, покрытой сверху греномъ съ ситчатымъ дномъ. Отъ этого дна идутъ внизъ сотни проволокъ, которыя особымъ приспособленіемъ внизу натягиваются. Въ эту башню снизу вступаютъ богатые углекислотой дымовыя газы или чистая углекислота, а жидкость въ видѣ спирали съ необычайно большою поверхностью стекаетъ по проволокамъ. вмѣсто проволокъ употребляютъ также цѣпи; выдѣленіе солей на нихъ нисколько не мѣшаетъ, ибо отъ простаго отряханія соли спадаютъ съ нихъ. Для обрабатыванія сѣроводородомъ сѣрной кислоты, послѣднюю впускаютъ фонтаномъ въ высокій вертикальный цилиндръ, черезъ который одновременно течетъ сѣроводородъ; или же употребляютъ башню, въ которой на свинцовыхъ планкахъ установлены 24 ряда свинцовыхъ Δ образныхъ пластинокъ по 9 въ каждомъ. Нижніе края пластинокъ сдѣланы мелко-зубчатыми, такъ что сѣрн. кислота, падая отдѣльн. каплями на нижнюю пластинку, разбрызгивается и такимъ образомъ представляетъ текущему снизу вверхъ газу весьма большую поверхность.

Если Г. должны вступать въ реакцію съ газами, то достаточно впустить въ одно общее пространство, такъ какъ они сами собою очень скоро смѣшиваются. Въ грандіозномъ масштабѣ это имѣетъ мѣсто въ

производствѣ сѣрной кислоты, гдѣ въ свинцовыя камеры впускается сѣрнистая кислота, воздухъ, водные пары и пары азотной кислоты. Въ другихъ случаяхъ какая нибудь жидкость является посредникомъ при реакціи газовъ, такъ, напр., при обработкѣ содовыхъ остатковъ, гдѣ реакціей замѣщенія изъ сѣроводорода и сѣрнистой кислоты получаютъ сѣру и воду. Для этого употребляютъ башню, выложенную деревянными призмами; сверху стекаетъ растворъ хлористой магнезій или хлористаго кальція, а снизу вступаютъ оба газа. Въ производствѣ сѣрнаго ангидрида прямое соединеніе сѣрнистой кислоты и кислорода получается дѣйствіемъ платины, по поверхности которой протекаютъ эти газы.

Газы горючіе, въ природѣ встрѣчаются, какъ рудничныя, или гремучія Г. (Grubengas, Schlagende Wetter, Grisou), натуральный свѣтильный газъ (Natturgas) и т. наз. блуждающіе огни.

Рудничныя (гремучія) Г., смѣсь различныхъ газовъ, выделяющихся во многихъ каменноугольныхъ, нѣкотор. металлическихъ и соляныхъ рудникахъ, въ залежахъ сѣры въ Сициліи и въ нѣкот. болѣе глубокихъ коняхъ бураго угля (въ особенности въ сѣв. Богеміи). Въ соединеніи съ надлежащей пропорціей воздуха Г. даетъ взрывчатую смѣсь. Впервые анализъ этого газа былъ произведенъ въ 1813 г. Деви, кот. опредѣлилъ его, какъ смѣсь метана или болотнаго газа съ небольшимъ колич. азота и углекислоты, аналогичную по составу тому газу, кот. выделяется со дна болотъ. Что касается болотнаго газа (см. метанъ), то онъ образуется, кромѣ рудниковъ, вмѣстѣ съ углекислымъ газомъ и азотомъ при гніеніи органическихъ веществъ подъ водою, при броженіи кѣлѣчатки подъ влияніемъ рѣчи. ила, причемъ броженіе вызывается грибами шизомицетами. При пищевареніи у человѣка и животныхъ, которое въ послѣднихъ стадіяхъ аналогично явленіямъ гніенія, въ кишечномъ каналѣ образуется бол. газъ (при питаніи плодами бобовыхъ растений до 57% всѣхъ кишечныхъ газовъ). Метанъ встрѣчается также въ пустотахъ кристалловъ каменной соли въ Величкѣ, т. наз. „трескучая соль“ (Knistersalz); онъ образуется еще при сухой перегонкѣ торфа, каменнаго угля и т. д., а поэтому находится и въ свѣтильномъ газѣ (до 40%). Болотный газъ горитъ зажженный на воздухѣ, желтоватымъ, слабо свѣтящимся пламенемъ. Въ смѣси съ опредѣленнымъ объемомъ воздуха (5,8—17 об. на 100 об. воздуха) онъ при зажиганіи взрываетъ. Въ настоящее время принято считать, хотя и безъ достаточныхъ основаній, что въ составъ Г. г. входятъ, кромѣ метана, еще водородъ и др. углеводороды съ меньшимъ содержаніемъ водорода, чѣмъ метанъ. Изъ всѣхъ способовъ собиранія Г. г. для анализа только два достаточно гарантируютъ чистоту собранныхъ порцій, это—непосредственное собираніе газа, выделяющагося изъ значитель-

ныхъ трещинъ въ углѣ и окружающихъ породахъ, или собираніе его въ глубокихъ шпурахъ, специально задаваемыхъ для этой цѣли въ мѣстахъ наибольшаго выдѣленія газа; впрочемъ на практикѣ иногда примѣнялись и др. приемы, напр. нагрѣваніе до $t = 100^{\circ}$ кусковъ угля, взятыхъ изъ рудника, въ пустомъ пространствѣ или въ струѣ водяного пара. Эти анализы обнаружили въ составѣ горючей части Г. г. только метанъ (маслородный газъ въ составъ Г. г. не входитъ), существованіе очень близкаго къ нему этана (C_2H_6) не можетъ считаться строго доказаннымъ. Происхожденіе Г. г. объясняется слѣдующ. образомъ: каменный уголь образуется благодаря разложенію растительныхъ остатковъ безъ доступа воздуха, въ присутствіи воды, т. е. въ условіяхъ, при которыхъ въ современныхъ болотахъ образуется метанъ, кот. и скопляется въ порахъ каменнаго угля, до начала разработки послѣдняго. Вѣроятно образованіе Г. г. въ большинствѣ каменноугольныхъ залежей уже закончилось въ то время, когда угленосная толща, будучи прикрыта мощнымъ слоемъ пустыхъ породъ, подверглась довольно значительнымъ измѣненіямъ t и давленія. Благодаря этой тяжелой и непроницаемой для газа оболочкѣ происходило скопленіе большихъ количествъ Г. г. въ пластахъ каменн. угля, при разработкѣ котор. онъ и выдѣляется. Работы Линдсея, Вуда и Майарда показали на опытъ, что Г. г. содержится въ порахъ угля и окружающихъ породъ подъ значительнымъ давленіемъ (до 32 атмосф.). Выдѣленіе Г. г. происходитъ различно: иногда наблюдается равномерное выдѣленіе его со всей обнаженной поверхности угля, иногда онъ выдѣляется болѣе интенсивно изъ песчаниковъ или сланцевъ, составляющихъ почву и кровлю выработки. Иногда выдѣленіе Г. г. происходитъ внезапно; впрочемъ, количество получающагося так. обр. газа ничтожно по сравненію съ количествомъ газа, постоянно выделяющимся въ рудникѣ.

Физическія свойства Г. г. соответствуютъ вполне свойствамъ метана. Въсь 1 литра газа при 0° и давленіи въ 760 мм. = 0,717 гр. Газъ этотъ принадлежитъ къ числу постоянныхъ газовъ, не сгущающихся при обыкн. t ; по изслѣдованіямъ Дюара онъ сгущается въ жидкость только при $t. -100^{\circ}$ и 50 атмосф. давленія. Г. г. мало растворимъ въ водѣ; въ 1 литрѣ воды растворяется 35 куб. см. газа, газъ безцвѣтенъ и въ чистомъ видѣ не имѣетъ запаха. Газъ не ядовитъ, хотя значительная примѣсь его къ воздуху вызываетъ удушье.

Химическія свойства Г. г. сводятся главн. обр. къ реакціямъ горѣнія, причемъ 1 об. Г. г. требуетъ для полного сгоранія 2 об. кислорода или 10 об. воздуха ($CH_4 + 2O_2 = CO_2 + 2H_2O$); t . сгоранія смѣси Г. г. и воздуха = 2150° при постоянномъ объемѣ и 1850° при постоянномъ давленіи продуктовъ горѣнія. По опытамъ

Майара и Ле-Шателле t вспышки Г. г. = 650° . Газъ этотъ легче воздуха, почему и скопляется въ самыхъ высокихъ мѣстахъ копи. Изъ приведенной выше формулы видно, что 1 об. метана сгораетъ съ 2 об. кислорода и даетъ 1 об. углекислоты и 2 об. воды; такъ какъ послѣдняя сгущается, то остается углекислота въ смѣси съ азотомъ воздуха и часто съ окисью углерода, которая при неполномъ сгораніи образуется изъ угольной пыли; эта газовая смѣсь образуетъ тотъ испорченный послѣ взрыва воздухъ (Nachschwaden), въ кот. немисливо дыханіе. Способность взрывать смѣсь воздуха съ метаномъ впервые получаетъ при 0% содержаніи = 7,7, максимума достигаетъ при 10,8% и прекращаетъ взрывать при 14,5%. Не безопасны также смѣси въ 4—6%. Температура (t) воспламененія всѣхъ смѣсей 740° ; но воспламененіе при этой темпер. происходитъ только послѣ нѣсколькихъ секундъ; поэтому накаливая до краснаго каленія сѣтка проволоки предохранительной лампы не причиняетъ взрыва, т. к. токъ воздуха слишкомъ быстро прониситъ нагрѣтую газовую смѣсь мимо нея; по мѣрѣ дальнѣйшаго повышенія t это замедленіе уменьшается. При взрывѣ, благодаря выс. t сгоранія метана (2200°), происходитъ внезапное расширеніе газовъ, дающее сильный толчекъ, за которымъ слѣдуетъ второй обратный толчекъ (Rückschlag), благодаря тому, что атмосферный воздухъ быстро проникаетъ въ образовавшееся разрѣженное пространство. Руднич. Г. съ меньшимъ содержаніемъ метана, чѣмъ 5,5%, горитъ только вблизи пламени. Рудокопъ замѣчаетъ въ такомъ воздухѣ, что его лампа плохо горитъ; пламя становится длиннее, тусклое, закоптѣлое, т. к. окружающій пламя метанъ при сгораніи отнимаетъ кислородъ отъ притекающаго воздуха. Когда рудокопъ замѣтитъ такое явленіе и уменьшитъ пламя лампы, кот. ставить на землю, то онъ наблюдаетъ, что едва свѣтящееся пламя становится все длиннѣе по мѣрѣ того, какъ онъ поднимаетъ лампу вверхъ; при этомъ возможно на основаніи удлиненія пламени приблизительно судить о содержаніи въ воздухѣ метана (Abprobieren). Если воздухъ въ копи содержитъ болѣе 5% метана, то пламя лампы становится коричневатымъ; происходятъ маленькія вспышки, благодаря кот. лампа часто потухаетъ, т. е. лампа предупреждаетъ рудокопа о томъ, когда онъ долженъ осторожно покинуть опасное мѣсто, не дѣлая поспѣшныхъ движеній. Если не обратитъ вниманія на это предупрежденіе, сдѣлать торопливое движеніе или открыть по неосторожности лампу, то произойдетъ взрывъ, во время кот. могутъ погибнуть всѣ работающіе въ копи. Замѣчено, что метана выдѣляется тѣмъ болѣе, чѣмъ больше обнажено угля; изъ послѣдняго иногда выходятъ съ большой силой струи газа (Bläser), дающіе до 196 куб. м. газа въ минуту, причемъ такія струи могутъ мѣстами выдѣляться нѣсколько лѣтъ,

нѣкоторыя даже десятки лѣтъ. Содержаніе метана и углекислоты въ газѣ, выходящемъ изъ копи, уменьшается при повышеніи барометра, при паденіи же его оно повышается, причемъ содержаніе газа колеблется тѣмъ сильнѣе, чѣмъ быстрѣе повышается или понижается давленіе воздуха; потому во время бури, молніи и др. явленій, при кот. наблюдается сильное колебаніе барометра, опасность взрывовъ становится еще болѣе значительной. Не безопасна также работа по понедѣльникамъ, т. к., благодаря застою работы въ воскресенье, происходитъ накопленіе газа. Работы со взрывчатыми веществами, напр. порохомъ, динамитомъ и др., сопровождаются также большими неудобствами. Изъ всѣхъ средствъ борьбы съ гремучимъ газомъ лучшимъ считается постоянная и сильная вентиляція копи, въ кот. слѣдуетъ пользоваться для освѣщенія исключительно лампой съ предохранителемъ, взрывчатая же вещества употреблять съ большой осторожностью. Тѣмъ не менѣе число несчастныхъ случаевъ крайне велико. Изъ общаго числа жертвъ, погибшихъ при работахъ въ каменноуг. копяхъ, благодаря рудничному Г. въ среднемъ погибло: въ Пруссіи (1852—1884)—12,54%; въ Австріи (1875—80)—13,35%; въ Бельгіи (1871—79)—18,99%; во Франціи (1871—80)—22,34%; въ Англии (1871—80)—23,67%. На 1 миллионъ тоннъ добытаго угля въ среднемъ въ перечисленныхъ государствахъ и въ приведенные сроки приходилось смертныхъ случаевъ 2,38, а на 1000 рабочихъ ежегодно 0,429 смертныхъ случаевъ. Въ Пруссіи за періодъ между 1861—84 гг. произошло 437 взрыва, сопровождавшихся смертными случаями, во время кот. въ среднемъ погибло 1137 чел. Изъ числа этихъ взрывовъ:

257 убито по	1 чел.
85 " " " " " " " "	2 "
66 " " " " " " " "	3 — 5 "
17 " " " " " " " "	6 — 10 "
7 " " " " " " " "	11 — 20 "
3 " " " " " " " "	21 — 50 "
2 болѣе	50 "

Приблизительно $\frac{2}{3}$ общаго числа взрывовъ (65,1%) были вызваны употребленіемъ открытой лампы; $\frac{1}{5}$ (20,3%), когда предохран. лампа отказывалась служить; $\frac{1}{7}$ (14,6%)—благодаря неудачному примѣненію взрывчатыхъ веществъ. Начиная съ 1877 во Франціи, Англии, Бельгіи, Саксоніи, Пруссіи и Австріи отъ времени до времени создаются комиссіи, занятыя вопросомъ о рудн. газѣ.

Такъ какъ главнѣйшими причинами несчастій являются тѣ, кот. связаны съ освѣщеніемъ рудниковъ, на эту сторону дѣла издавна обращено было вниманіе. Выше упоминалось о предохранит. лампахъ, изъ кот. особенной извѣстностью пользовалась лампа Деви; она снабжена металлической сѣткой, роль кот. сводится, главн. образомъ, къ тому, чтобы охладить продукты горнія взрывчатой смѣси, образующіеся

внутри лампы, и не дать пламени возможности распространиться в окружающую среду; поэтому степень безопасности лампы, снабженной такой сѣткой, зависит: отъ количества теплоты, кот. можетъ поглотить сѣтка въ единицу времени и разсѣять въ окружающее пространство и отъ количества теплоты, развиваемаго въ то же время горѣниемъ взрывчатой смѣси внутри лампы. Известенъ цѣлый рядъ подобныхъ предохранительныхъ лампъ, напр. лампы системы Пилера, Марсѣ, Мюзелера, Шено и др. Труды французской комиссіи о Г. г. была доказана также возможность приготовления для рудниковъ безопасныхъ взрывчатыхъ веществъ; къ числу таковыхъ были отнесены обыкновенный порошок и гремучая ртуть, изъ кот. послѣдняя представляла больше практическаго удобства.

Въ Россіи присутствіе Г. г. въ Донецкомъ каменноугольн. бассейнѣ, въ которомъ сосредоточены важнѣйшія русскія копи, было впервые обнаружено въ концѣ 70-хъ гг., вмѣстѣ съ развитіемъ разработокъ и углубленіемъ рудниковъ. Съ 1881 наблюдалось появленіе газа, сопровождающ. небольшими взрывами и обжогомъ рабочихъ. Въ 1891 произошелъ въ одной изъ копей первый сильный взрывъ, стоившій многихъ жертвъ. Съ тѣхъ поръ Г. г. Донецкаго бассейна подвергся научному изученію. Анализъ Г. г. изъ пяти копей, въ томъ числѣ и той, гдѣ произошелъ упомянутый взрывъ, сопоставленный съ подобными же анализами нѣкоторыхъ заграничныхъ копей, далъ слѣдующіе результаты:

Наименованіе каменноугольныхъ копей	CH ₄	CO ₂	N	O
Изъ трещины „Gars wood“	84,16	0,88	12,8	2,85
„ „ „ „ „	88,88	0,41	8,9	1,88
„ „ „ „ „ „Clamorgau“	93,01	0,27	5,94	0,78
„ „ „ „ „ „Hruschau“	79,16	3,19	17,04	0,61
„ „ „ „ „ „ „	87,88	0,88	10,25	0,99
„ буровой скважины „Segen Gottes“ (въ кам. углѣ)	83,51	1,17	15,02	0,80
„ буровой скважины „Segen Gottes“ (въ кам. углѣ)	87,16	1,11	11,73	0,0
„ буровой скважины „Liebe Gottes“	77,89	3,77	18,48	0,08
Копи Донецкаго бассейна	51,86	0,29	39,08	8,86
„ „ „ „ „ „ „	64,91	1,04	30,45	3,60
Рудникъ Рыковского (взрывъ 1891 г.)	61,88	0,57	34,54	3,91

Изъ таблицы видно что Г. г. Донецкихъ копей вообще представляетъ составъ подобныхъ же газовъ зап.-европейск. рудниковъ; значительно больший % кислорода и азота, вѣроятно обусловленъ примѣсмью воздуха при собираніи газа. Исслѣдованія показали, что Г. г. Донецкаго бассейна выдѣляется какъ бы фонтанами (soufflard), что представляетъ большую опасность, т. к. подземными работами случайно могутъ быть обнажены трещины, изъ кот. газъ выдѣляется въ громадномъ количествѣ и подъ сильнымъ давленіемъ; этотъ газъ для безопасности слѣдуетъ от-

водить въ вентиляціонный штрекъ помощью трубъ, выносящихъ его на дневную поверхность. Анализы Г. г. выд. показываютъ также, что вредной и опасной примѣсмью въ донецкихъ рудникахъ является кромѣ Г. г. еще углекислота; послѣдняя въ копияхъ встрѣчается въ такомъ количествѣ, кот. безусловно вредно для здоровья рабочихъ, свидѣтельствуя въ то же время о неудовлетворительной вентиляціи, при правильной постановкѣ кот. количество углекислоты (CO₂) не должно превышать 1 на 1000 об., т. е. 0,1⁰/₀; въ Донецкихъ же копияхъ наименьшее количество CO₂ = 0,27⁰/₀, а наибольшее = 1,86⁰/₀.

II. Натуральный свѣтильный газъ (Naturgas) находится въ значит. количеств. во всѣхъ нефтеносныхъ породахъ. Выдѣленіе подобныхъ Г. г. изъ различныхъ источниковъ, а также изъ трещинъ земной поверхности, было извѣстно съ давнихъ временъ, но первое примѣненіе этихъ газовъ для освѣщенія было осуществлено въ 1821 г. въ деревнѣ Фредоннѣ, въ граф. Champagne шт. Нью-Йоркъ; газовый источникъ былъ прикрытъ, и выдѣляющійся изъ него газъ собирался въ мѣдный резервуаръ, откуда проводился на мельницу и др. мѣста для освѣщенія. Послѣ 1858 г. были пробурены и др. скважины на с.-з. концѣ той же деревни. Такіе газовые источники были открыты между 1823—1850 г. во многихъ другихъ мѣстахъ Сѣв. Америки: въ Пенсильваніи, около озера Эри и т. д. Многочисленныя скважины, пробуренныя на нефть въ Пенсильваніи въ 1859—60 г., дали частью нефть и частью газъ; утилизація послѣд. въ больш. размѣрахъ здѣсь началась гл. обр. съ 1872—73 г., пр.чемъ почти всѣ газовыя скважины до 1883 г. были получены при буреніи на нефть. Натуральный газъ изъ скважинъ Пенсильваніи и др. мѣстностей состоитъ гл. обр. изъ метана, къ кот. примѣшиваются незнач. количества др. углеводородовъ (этана, пропана), водорода, слѣды углекислоты, окиси углерода, кислорода, и азота (маслородный газъ не содержитъ). Значительно позже было обнаружено присутствіе газа въ шт. Индіана, въ кот. были переведены многія изъ фабрикъ Огайо: газовое мѣстороженіе соединено трубами съ г. Чикаго. Однако, запасы газа сильно истощаются, а за послѣднее время уже близятся къ концу, т. что многіе заводы, работавшіе газомъ, снова переходятъ къ углю или же пользуются искусственно добываемымъ газомъ. Вычислено, что въ первые 4 года пользования газовыми источниками въ Индіанѣ газу потеряно было на 35 милліоновъ рублей. Въ нѣкоторыхъ мѣстахъ газъ выходитъ подъ давленіемъ отъ 20—30 атмосферъ и производитъ такое сильное пониженіе t, что послѣднимъ пользуются для охлажденія и полученія льда. Кромѣ перечисленныхъ выше шт. св. газъ получается еще въ шт.: З. Виргинія. Огайо, Иллинойс, Кентукки, Канзасъ, Дакота и Калифорнія. Иногда въ сутки изъ одного

колодца получается до 320,000 куб. м.; скорость выдѣленія газа зависитъ въ знач. степени отъ состоянія погоды и барометр. давленія. Извѣстны колодцы, кот. дѣйствуютъ уже 90 лѣтъ. По вычисленіямъ за 1887 въ Соед. Штатахъ газъ замѣнилъ 9,867,000 тоннъ камен. угля, причемъ газа пропадаетъ значительно большее количество, чѣмъ эксплуатируется. Мѣсторожденія газа встрѣчаются и въ Ю. Америкѣ, напр. въ Картагенонѣ.

Въ Европѣ газовые источники еще въ глубокой древности были извѣстны среди мѣсторожденій кавказской нефти, въ особенности на Апшеронскомъ полуостровѣ. Наибольшею извѣстностью издавна пользовались здѣсь выдѣленія свѣтительнаго нефтяного газа въ Сураханахъ (см.), давшаго знаменитые „священные огни“ огнепоклонниковъ гевроровъ. По анализу Гебеля, этотъ газъ священн. огней состоялъ изъ 79,16% этилена (?), 13,76% метана, 5,08% окиси углерода. Нынѣ этимъ газомъ пользуются, какъ топливомъ, освѣтительнымъ матеріаломъ, для обжиганія извести; новые анализы кавказскихъ источниковъ показываютъ, что натуральн. газъ содерж. здѣсь болѣе 90% метана, нѣкот. др. углеводороды, небольшая количества окиси углерода, водорода и азота. Подобные источники извѣстны около Модены, близъ Флоренціи, въ Румыніи, Галиціи, въ Эльзасѣ, Трансильваніи, Венгріи и Баваріи. Въ общемъ въ Европѣ источники горючихъ газовъ однако рѣдки; за послѣднее время въ Сѣв. Голландіи также стали добывать буреніемъ Г. газы. Количество газа находится въ зависимости отъ глубины, до кот. доходитъ буровая труба колодца, дающаго въ часъ отъ 40—200 литр. газа, причемъ газы изъ болѣе глубокихъ слоевъ лучше горятъ, чѣмъ газы верхнихъ слоевъ. Въ вост. части англійскаго граф. Сусексъ 1875 впервые обнаруженъ горючій газъ при измѣреніяхъ t на различныхъ глубинахъ колодца. 1895 обнаруженъ 2-ой источникъ газа при постройкѣ артезианскаго колодца на глуб. 69,5 м.; а 1898 на глуб. 95 м.; давленіе газа было прибол. 8 атм. Составъ газа: 72,5% метана, 18% окислорода, 4% окиси углерода, 5,5% тяжелыхъ углеводородовъ.

Естественный газъ примѣняется главн. обр., какъ топливо, рѣже же какъ освѣтительный матеріалъ. Примѣненіе газа на топливо зависитъ отъ возможности получить при его сжиганіи выс. t , и отъ способности его нагрѣть печь до нужной t при расходѣ, не превышающемъ стоимости каменнаго угля для той же цѣли. Газъ пригоденъ для отопленія паровыхъ котловъ; въ Питсбургѣ его примѣняютъ при самыхъ важныхъ операціяхъ желѣзнаго производства, включая и доменную плавку. Въ этомъ отношеніи газъ представляетъ большія преимущества, кот. заключаются въ слѣдующемъ: отопленіе легко регулируется; пламя получается равномернѣе;

печь нагрѣвается скорѣе до выс. t , чѣмъ при кам. углѣ; направленіе пламени легко подвергается измѣненію, количество расходуемаго горючаго матеріала регулируется вентилемъ взаимнѣ лопаты, и не образуется золы и сажи. Важнымъ замѣстителемъ угля является газъ въ стеклянномъ производствѣ, особенно при приготовленіи флинтгласа. Какъ освѣтительный матеріалъ, газъ примѣняется въ нѣк. небольшихъ городахъ, въ особенности въ с. части Пенсильваніи и Нью-Йорка. Свѣтовая сила газа непостоянна; она большая только вблизи газоваго источника или тамъ, гдѣ газъ насыщенъ легучими углеводородами нефти. Сила эта въ 2 раза меньше таковой искусств. кам.-угольнаго газа; зато величина калорій перваго на 33,5% больше величины послѣдняго; при испареніи воды 1,925 куб. м. газа производили такую же работу, какъ 0,453 гр. кам. угля. Этимъ объясняется роль газа въ промышленности; т. напр. въ Питсбургѣ въ сутки потребляется газа 600,000 куб. м. Естеств. газъ примѣняется также для пригоствленія углей для электрическихъ лампъ и сажи для краски. Въ большинствѣ случаевъ, прекращеніе притока газа въ скважину происходитъ не отъ истощенія запаса газа, а благодаря засоренію поръ и каналовъ газососныхъ породъ глинистыми иловатыми веществами. Очистку такихъ скважинъ производятъ просто чисткою или взрывомъ торпедо. Примѣсь кислорода уменьшаетъ теплопроизводительную способность газа (=5000 един. теплоты), а примѣсь атм. воздуха (6—10 об.) увеличиваетъ ее. Газовые источники иногда осаждаютъ нѣкот. минералы, напр. хлористый кальцій, углекислый аммоній и др.

III. Влуждающіе огни (см. соотв. ст.), предположительно получаютъ благодаря выдѣленію изъ земли самовозгорающихся газовъ, напр. фосфористаго водорода.

См. Haslachner, „Hauptbericht der preussischen Schlagwetterkommission“, съ дополненіями (Берлинъ 1886—87; 5 т.); Heizerling „Schlagwetter und Sicherheitslampen“ (Штуттгартъ, 1891); Behrens „Beiträge zur Schlagwetterfrage“ (Эссенъ, 1896); „Rapport présenté au nom de la commission d'étude des moyens propres à prévenir les explosions de grisou“; „Final Report of her Majesty's Commissioners appointed to inquire into accidents in mines“ (Лондонъ, 1886); Горно-Заводскій Листокъ, 1895, № 14—24, Ле-Шателье, „Гремучій газъ“; Горно-Заводскій Листокъ, 1893, № 8 и 9, Коцовскій, „О рудничныхъ газахъ въ Донецкомъ каменноугольномъ бассейнѣ“; Записки Минералогическаго О-ва, 1893, т. XXX, Курнаковъ, „О составѣ воздуха и гремучихъ газахъ изъ каменноугольныхъ копей Донецкаго бассейна“; Горный Журналъ, 1889, № I, Шено, „Вліяніе движеній почвы и измѣненія атмосфернаго давленія на выдѣленіе рудничнаго газа“; Горный Журналъ, 1888, № III, Цин-

кенъ, „Естественные горючіе газы Америки“; Weeks, „Natural gas“ (Вашингт., 1888); Veith, „Das Erdöl und seine Verarbeitung“ (Брауншв., 1892).

Гай, въ южной Россіи небольшая роща въ долинахъ рѣкъ, слово, перѣдко входящее въ составъ названій селеній, расположенныхъ въ долинахъ рѣкъ, среди безлѣсной степи (напр. Александровъ-Гай и др.).

Гай (Gaj), 1) Людевикъ, род. 1809, ум. 1872, хорватскій писатель и общественный дѣятель, одинъ изъ начинателей и главнѣйшихъ руководителей такъ наз. „иллирскаго движенія“. Университетскій курсъ проходилъ въ Вѣнѣ и Пештѣ, гдѣ познакомился съ Колларомъ и началъ изучать славянскіе языки. Подъ влияніемъ этихъ занятій у него сложилась идея сплоченія южнославянскихъ народностей на почвѣ общелитературнаго яз. и съ этою мыслью онъ началъ издавать съ конца 1834 газету „Novine Hrvatske“, съ литерат. прил. „Danica Hrvatska“; 1836 онъ измѣнилъ названіе своихъ изданій на „Narodne Ilirske Novine“ и „Ilirska Danica“ и вмѣсто хорватскаго (кайкавскаго) нарѣчія сталъ вести оба изданія на сербскомъ (штокавскомъ) нарѣчіи. Около этихъ изданій понемногу сгруппировались лучшія литературныя силы края. 1840 Г. предпринялъ поѣздку въ Спб. и Москву съ цѣлью выхлопотать пособіе на нужды иллирскаго дѣла, прикрытаго имъ въ этихъ видахъ идеей панславизма. Поѣздка увѣнчалась полнымъ успѣхомъ. Г. былъ благоклонно принятъ гр. Уваровымъ и гр. Бенкендорфомъ, получилъ отъ Россійской акад. 5 т. руб., а въ Москвѣ успѣлъ собрать до 20 т. руб. Въ эпоху движенія 1848 Г. игралъ первую роль на югославянскомъ западѣ, воспаляя народный энтузіазмъ своими рѣчами, и стоялъ во главѣ загребскаго народн. комитета. Послѣ 1848 подъ влияніемъ наступившей реакціи дѣятельность Г. прервалась. Соч. его: „Die Schlösser bei Krapina sammt einem Anhang über die dortige Gegend in botanischer Hinsicht“ (1826), „Kratka osnova hrvatskoslavenskoga pravopisnja“ (1830) и гимнъ „Još Hrvatska ni j gorala“; было также приготовлено имъ къ печати большое изслѣдованіе объ Иллирии, но изъ него напечатаны лишь немногіе отрывки въ „Ilirska Danica“. О Г. см. въ изслѣдованіи Пл. Кулаковскаго, „Иллиризмъ“ (Варш., 1894).

2) Г., Яковъ, пол. архитекторъ, род. 1800, ум. 1849 въ Варшавѣ, получившій образованіе въ Россіи и совершенствовавшійся за границей; имъ выстроены капитальныя зданія въ Варшавѣ — бывш. Польскаго банка (нынѣ контора госуд. банка), гостинный дворъ и масса зданій въ провинціи.

Гай (Gajus), 1) римск. епископъ 283—296, родственникъ и одно время приближенный имп. Диоклетіана; какъ говорятъ, умеръ мученической смертью. Католич. церковь чтитъ его память 22 апрѣля. Для исторіи церкви имѣетъ больше значенія много пи-

савшій пресвитеръ того-же имени, жившій въ Римѣ въ III-мъ ст.

2) Г., одинъ изъ знаменитѣйшихъ римскихъ юристовъ и писателей по римскому праву; жилъ во времена Адриана, Антонина Пія и Марка Аврелія. Что онъ былъ „провинціальнымъ юристомъ“ въ одной изъ восточн. греческ. провинцій (въ Трояхъ), какъ говоритъ Момсенъ — это простое предположеніе. Г. является послѣднимъ юристомъ, который изъ двухъ противоположныхъ юридическихъ школъ, прокуліанской и сабинианской, выбралъ послѣднюю и сталъ ревностнымъ послѣдователемъ ея. Кромѣ произведеній, изъ которыхъ дошли до насъ лишь извлеченія въ юстиніановскихъ дигестахъ, Гай написалъ (161 по Р. X) руководство: „Institutionum commentarii IV“, сдѣлавшееся весьма популярнымъ и употреблявшееся во всѣхъ школахъ правовѣдѣнія. Это сочиненіе представляетъ систематическій обзоръ римскаго частнаго права; въ первой книгѣ оно трактуетъ о Personae (о личномъ правѣ и влияніи на него семейнаго права); во второй и третьей о Res (вещномъ, наследственномъ и обязательственномъ правѣ); въ четвертой объ Actiones (о правѣ жалобы, т. е. о процессѣ). Это сочиненіе послужило основой позднѣйшему руководству, которое Юстиніанъ поручилъ составить Трибониану, Теофилу и Дороею. Вестготскій король Аларихъ включилъ въ свой „Брѣвиарій“ извлеченіе изъ него въ двухъ книгахъ (т. наз. вестготскій, эпитомированный Г.). Это извлеченіе, вмѣстѣ съ нѣкоторыми отрывками, составляло прежде все, что намъ осталось изъ сочиненія Г., когда Нибуръ 1816 нашелъ оригиналъ его въ Codex rescriptus въ Веронѣ. Недоставало лишь очень немногаго и Берлинская академія поручила разобратъ найденную рукопись 1817 Гёшену, Беккеру и Бетману-Гольвергу, которые разобрали и списали ее. Копію эту провѣрилъ по оригиналу Блуме. Однако многого невозможно было разобратъ. 1866—68 по порученію берлинской академіи снова предпринято было Штудемундомъ сличеніе копій съ веронской рукописью, текстъ снова былъ во многихъ мѣстахъ дополненъ. Къ сожалѣнію, дальнѣйшаго разбора при настоящемъ состояніи рукописи ожидать уже невозможно. Первое полное изданіе сочиненія напечаталъ Гёшенъ (Берл. 1820) и послѣ пересмотра Блуме снова Гёшенъ (1824) и Лахманъ (1842). Другія изданія напечаталъ: Гефтеръ (Боннъ, 1830), Лахманъ (1841), Бёкинъ (1841; 5 изд. Лейпц. 1866), Крюгеръ и Штудемундъ (Берл. 1877, 2 изд. 1891). Кромѣ того напечатаны критическія изданія — факсимиле Бёкинга (1866) и Штудемунда (1874). Сопоставленіе институцій Г. и Юстиніана, текстъ съ примѣчаніями напечаталъ Кленце и Бёкинъ (Берл. 1827). Нѣмецкіе переводы сдѣлали Брокдорфъ (Шлезвигъ, 1824, т. I) и Бекаузъ (Боннъ, 1857). См. Dittmar, De nomine, aetate,

studiis ac scriptis Gaji (Лейпц., 1820); Gans, Scholien zum Gajus (Берл., 1821); Schrader, Was gewinnt die römische Weltgeschichte durch G. Institutionen? (Гейдел., 1823); Huschke, Gajus, Beiträge zur Kritik und zum Verständniß seiner Institutionen (Лейпц., 1855); Pöschmann, Studien zu Gajus (1885—62); Dernburg, Die Institutionen des Gajus, ein Kollegienheft aus dem Jahre 161 nach Chr. (Галле, 1869).

Гайвардъ, Авраамъ, английскій юристъ, переводчикъ и критикъ, род. 1802, ум. 1884. Перевелъ сочиненіе Савиньи „Vom Beruf unserer Zeit für Gesetzgebung“ и обратилъ на себя вниманіе своимъ прозаическимъ переводомъ Гетевского „Фауста“, который, начиная съ 1833, выдержалъ девять изданій. Помимо своихъ специально юридическихъ сочиненій, онъ написалъ: „Autobiography, letters etc, of Mrs Plozzi“ (1861); „Diaries of a lady of quality“ (1864); Mors about Junies“ (1868); Goethe, a biographical sketch“ (1877); „Sketches of eminent statesmen and writers“ (1880, 2 т.). Особеннаго вниманія заслуживають „Biographical and critical essays“ (1858—74, 5 т.; избр. статьи 1878, 2 т.), это собраніе его сочиненій, напечатанныхъ въ периодическихъ изданіяхъ. Очень часто упоминають о Гайвардъ, какъ объ авторѣ остроумнаго „Art of dining“ (новое изд., 1883) и „Short rules for modern Whist“ (1878). Его переписка съ биографіей была издана Карлейлемъ (Лондонъ, 1886).

Гаивки, весенніе хороводы, игры и пѣсни въ восточной (украинской) Галиции. Происходятъ обыкновенно въ первые три дня праздника Пасхи на погостъ или на какомъ-либо открытомъ мѣстѣ. То же, что и веснянки въ остальной Украинѣ. Гаивки напечатаны у Жеготы Паули: „Piesni ludu polskiego w Galicyi“ (Лвовъ, 1838) и „Piesni ludu ruskiego w Galicyi“ (1839) и у Головацкаго: „Народныя пѣсни Галицкой и Угорской Руси“ (Москва, 1878) во II и IV частяхъ, тамъ-же и рисункъ, изображающій гаивки, и описаніе его.

Гайгетъ (Highgate), предмѣстье Лондона въ граф. Мидлсексѣ, 8 км. къ с.-с.-з. отъ Лондонскаго моста, на холмѣ 129 м. выс., съ церковью Св. Михаила, самымъ красивымъ кладбищемъ метрополи и многими благотвор. заведеніями.

Гайгольдъ (Haigold), псевдонимъ А. Шлецера (см.).

Гайдамаки (Гайдамачество, Гайдамачина); слово Г. происходитъ отъ турецкаго междометія гайде (по татарски хайда), означающее — прочь, вонъ, макъ — окончаніе неопредѣленнаго наклоненія, т. о. Г. значить гнать; гайде произошло изъ арабскаго гада, глагольнаго корня, означающаго — смущать, беспокоить, приводить въ движеніе, отсюда слово Г. означаетъ человекъ, производящаго смуту, гонящій ли онъ будетъ или гонимый, по современному — смутьяна. Въ такомъ смыслѣ слово это начинаетъ опредѣленно употребляться

съ самыхъ первыхъ годовъ XVIII в. въ примѣненіи къ ватагамъ, занимавшимся разбоемъ и сопротивленіемъ панскимъ порядкамъ на Волыни и въ Подоліи, немогимъ позже на Украинѣ. Во время шведской войны, пользуясь смутнымъ временемъ, многіе крестьяне и мѣщане составляли отряды, самовольно принимавшіе имя казаковъ, нападали и грабили двory пановъ и евреевъ; такъ, 1708 г. прославился разбоемъ одинъ изъ отрядовъ на Волыни, подъ предводительствомъ Гр. Пащенко. Въ Киевскомъ и Брацлавскомъ воеводствахъ Г. свирѣпствовали особенно въ 1713 (напр., отрядъ, дѣйствовавшій подъ предводительствомъ запорожца Дзюбы). Въ 1717 дѣло дошло до того, что военный начальникъ украинскіхъ воеводствъ (региментаръ) Янъ Галецкій принужденъ былъ разослать универсалъ, въ которомъ усиленно просить помѣщиковъ, управляющихъ, войтовъ извѣщать о пребываніи „купъ гайдамацкой сволочи, вовсе ихъ не охраняя“. Это первый изъ дошедшихъ до насъ документовъ, гдѣ разбойничьи шайки правобережной Украины официально названы гайдамацкими. Позже понятіе это было перенесено на крестьянскія движенія, въ которыхъ уже ясно преобладалъ элементъ борьбы народной и сословной. Первымъ такимъ крупнымъ движеніемъ было движеніе 1734 г., когда хроническія гайдамацкія смуты приняли формы общаго крестьянскаго волненія съ политическимъ оттѣнкомъ. Движеніе этого года совпало съ междуцарствіемъ въ Польшѣ послѣ смерти Августа II и борьбы партій Лещинскаго и Августа III. Дворяне Брацлавскаго, Волынскаго, Киевскаго и Подольскаго воеводствъ въ большинствѣ стояли за перваго и въ его пользу составили конфедерацію. Меньшинство землевладѣльцевъ въ этомъ краѣ было за Августа III, но это меньшинство — были наиболѣе крупными и богатыми магнатами. Начались междоусобія. Магнаты направили противъ шляхты свои надворныя милиціи, казацкія, волошскія; шляхтичи призывали къ себѣ на помощь крестьянъ, составляли отряды изъ нихъ, казаковъ и всякаго бездомнаго люда, грабили и разоряли имѣнія своихъ противниковъ и волновали населеніе въ магнатскихъ помѣстьяхъ. Такимъ образомъ, крестьянство было вовлечено въ политическую борьбу самимъ польскимъ дворянствомъ. Тому же способствовали слѣдующіе два факта: еще въ концѣ 1733 въ юго-западный край вступили русскія войска подъ предводительствомъ ген. Кейта и Шаховскаго, направляясь на помощь Ласси и Миниху, утверждавшимъ избраніе и власть Августа III. Крестьяне совсѣмъ иначе объясняли ихъ появленіе, истолковывая событія въ желательномъ для себя смыслѣ, и возлагали большія надежды на изгнаніе польскаго шляхетства и отторженіе края отъ Польши. Вскорѣ появленіе въ краѣ запорожцевъ, недавно возвратившихся изъ Тур-

ции на старья пепелища и принятыхъ въ русское подданство, подлило только масла въ огонь: въ юнѣ 1734 возстаніе въ Киевскомъ воеводствѣ было въ полномъ разгарѣ, изъ Киевщины оно перешло въ Подолію и потомъ начало распространяться на Волыни, но сильнѣе всего крестьянское волненіе обнаружилось въ Брацлавскомъ воеводствѣ, гдѣ начали формироваться уже казацкіе полки, центромъ которыхъ были надворныя милиціи пановъ Саксонской партіи. Невѣрно понятый циркуляръ русскаго полковника Полянскаго, приглашавшій дѣйствовать противъ партіи Лещинскаго, далъ поводъ начальнику надворной милиціи Любомирскихъ въ Шаргородѣ, нѣкоему Верлану, созвать именемъ Екатерины II отовсюду значительное число возставшихъ, организовать ихъ въ правильные отряды, занять Броды и Жванецъ, и пустить „заговы“ по направлению къ Львову и Каменцу. Но къ этому времени Данцигъ, главная опора партіи Лещинскаго, палъ; Августа III начали признавать королемъ и бывшіе противники, и первыми явились съ повинною представители партіи Лещинскаго изъ украинскихъ воеводствъ. Они же управляли начальниковъ русск. войскъ помочь имъ усмирить крестьянское возстаніе, къ чему русскія войска и приступили немедленно подъ командой главнокомандующаго ландграфа Людовика Гессенъ-Гомбургскаго. Къ 1 ноября 1734 Г. были усмирены на Волыни, и начальникъ русскіихъ войскъ поручилъ дальнѣйшее усмирение киевскому ген.-губерн. гр. Вейбаху. Въ началѣ 1735 и въ другихъ юго-запад. воеводствахъ гайдамацкіе отряды были отданы подъ спеціальныя суды „causarum exorbitantiarum“, опредѣлявшіе пойманнѣмъ соответствующія наказанія. Члены судовъ и шляхта на этогъ разъ, не въ примѣръ прочимъ, оказались сравнительно снисходительными къ участникамъ движенія, но не давали пощады только предводителямъ отрядовъ, изъ которыхъ многіе бѣжали въ предѣлы Россіи: по требованію поляковъ, русское правительство разыскивало скрывшихся и, при возможности, выдавало на расправу врагамъ. Изъ бѣжавшихъ двоимъ „ватажкамъ“ Гривѣ и Медвѣду, удалось избѣгнуть этой судьбы, и въ 1736 они, соединившись съ другими Г., появились въ юго-западномъ краѣ и разорили два большихъ мѣстечка — Паволочъ и Погребьце. Вообще въ теченіе слѣдующихъ 14 лѣтъ появленіе то тамъ, то сямъ, болѣе или менѣе значительныхъ гайдамацкихъ отрядовъ стало на правой сторонѣ Днѣпра явленіемъ постояннымъ, болѣзнь хронической, несмотря на попытки образовать изъ покаявшихся Г. казацкіе полки (напр. полкъ подъ предводительствомъ Кассіана, въ м. Смѣлой, особенно полкъ Саввы Чалого въ концѣ 30-хъ гг.). Такъ, въ началѣ 40-хъ гг. въ Киевщинѣ и Брацлавщинѣ грабили и разоряли польскія мѣстечки

отряды Игната Голого, Кузьмы Горкуши, во второй половинѣ особенно извѣстны были гайдамацкіе отряды Гапона, Коціенко, Бородавки, Каняхина, Бороды Ив., Блакитенка Игн. и др. 1750 весною вспыхнуло новое серьезное гайдамацкое возстаніе: одинъ значительный отрядъ Г. перешелъ Киевскую границу по р. Тясмину, взявъ Мошвы и опустошилъ все Чигиринское староство, другой — черезъ р. Синюгу проникъ въ Брацлавское воеводство, взялъ, сжегъ и разрушилъ Умань, ограбилъ главный городъ Винницу, овладѣлъ гор. Лещичевымъ и угрожалъ всему Подольскому воеводству. Крестьяне повсюду сочувственно встрѣчали Г., многіе вступали въ ихъ отряды, другіе помогали всѣми возможными средствами. Г. пошли дальше на сѣверъ, къ Полѣсью, захватили и ограбили Хвастовъ, а затѣмъ, съ присоединеніемъ отрядовъ изъ сѣверной Киевщины, Г. взяли Радомысль и раскинули возстаніе по всей долинѣ Припети, приведя въ ужасъ жителей, до того не вѣдавшихъ у себя гайдамацкаго движенія. Въ октябрѣ 1750 были выдвинуты всѣ силы регулярнаго войска и милиціи, вооруженной сеймиками, и направлены въ Полѣсье. Съ большими усилиями удалось вытѣснить оттуда Г. и нѣсколько замирить ю-западный край, разсѣявъ важнѣйшіе отряды. Нельзя сказать, чтобы и въ слѣдующіе годы край былъ совсѣмъ свободенъ отъ Г. (см. напр. о Харькѣ, казенномъ въ 1765), несмотря на возведеніе пограничныхъ крѣпостей и военно-сербскаго поселенія въ Россіи у границы Польши. Такъ глухо волновалась Украина, пока не вспыхнуло знамен. гайдамацкое возстаніе, поддержанное крестьянскимъ движеніемъ 1768, получившее прозваніе „коліивщины“. Въ Польшѣ въ это время обострился вопросъ о диссидентахъ: съ одной стороны требованія русскаго и прусскаго правительствъ были все болѣе настойчивыми, съ другой — нетерпимость поляковъ, въ виду этой настойчивости, все болѣе окрашивалась фанатизмомъ. Въ февралѣ 1768 составилаь т. н. барская конфедеренція во главѣ съ Красинскимъ и Пулавскимъ, издавшая крайній по фанатическому духу манифестъ, призывающій католиковъ на защиту своей вѣры (см. *барская конфедерация*). Въ тоже время на Украинѣ оживилось православіе, благодаря надеждамъ на нѣкоторыя облегченія восточной вѣрѣ при разрѣшеніи вопроса о диссидентахъ въ Польшѣ и особенно — дѣятельности игумена Мотронинскаго монастыря, Киевск. г., Чигиринск. у., Мельхиседека Значко-Яворскаго (см.), дѣйствовавшего при содѣйствіи переяславскаго православнаго епископа Гервасія. Конфедераты между тѣмъ двинулись отъ Бара къ Бѣлой Церкви и рассыпались по всей Украинѣ, производя всюду надъ народомъ грабежи, разбои и опустошенія. Эти наслія вызвали новый и наиболѣе страшный взрывъ гайдамацкаго возстанія. Возстаніе

подготавливалось и раньше. Есть свѣдѣнія, что еще передъ весною, Г. собирались на совѣщанія въ Холодномъ Яру, лѣсномъ урочищѣ около Могронинскаго монастыря. Къ Г. присоединился бывалый запорожець Максимъ Желѣзнякъ (см.) и, ставъ во главѣ, кликнулъ кличь къ народу. Все заволновалось. Лѣса стали наполняться всякимъ бѣглымъ сбродомъ и гайдамацкими отрядами. Прослышавъ объ этомъ, къ границѣ Украины по Бугу прихлынули и прорвались за-границу казацкіе отряды изъ Запорожскаго сѣчи. Въ это же время появилась подложная грамота Екатерины II, якобы приглашавшая православный народъ къ возстанію противъ пановъ-поляковъ. Всѣ эти обстоятельства способствовали широкому, быстрому и энергичному взрыву народнаго мятежа. Въ Троицынъ день главный гайдамацкій таборъ, подъ предводительствомъ Желѣзняка выступилъ изъ Могронинскаго лѣса и двинулся къ мѣст. Жаботину, Черкасск. у. Всѣ власти, поляки и евреи были вырѣзаны въ Жаботинѣ, ихъ дома сожжены, имущество разграблено, а военные запасы захвачены Г. съ собою. Другой отрядъ Г. подъ предводительствомъ Ив. Усача овладѣлъ Смѣлой, Черкасск. у., которую постигла участь Жаботина; изъ Смѣлы Г. пошли къ Богуславу и Звенигороду. Въ это время гайдамацкій отрядъ Семена Неживаго захватилъ Каневъ и грабилъ помѣстья въ Каневщинѣ. Бѣжавшіе поляки и евреи сосредоточились въ м. Лисянкѣ (въ Чигиринскомъ сел.), Бѣлой Церкви и Умани. Первый палъ замокъ въ Лисянкѣ и мѣстечко было выжжено, жители избиты, но Г. не остались подъ замкомъ Бѣлой Церкви, а двинулись прямо на Умань. Это былъ одинъ изъ главныхъ городовъ тогдашней Украины, служилъ центромъ обширнѣйшихъ владѣній гр. Потоцкаго и былъ извѣстенъ, какъ одинъ изъ важнѣйшихъ промышленныхъ и торговыхъ пунктовъ края. Въ Умань собралось множество бѣглецовъ. Городъ былъ хорошо укрѣпленъ и имѣлъ до 2600 защитниковъ. Управляющимъ уманскимъ (какъ тогда говорили — губернаторомъ) былъ Младановичъ, но наибольшее значеніе между казацкими отрядами, защищавшими Умань, имѣлъ уманскій сотникъ Иванъ Гонта (см.), которому вполне довѣряли гр. Потоцкій и поляки. Казацкій полкъ выступилъ изъ Умани подъ предводительствомъ Гонты на встрѣчу Желѣзняку, но вмѣсто того, чтобы вступить въ бой, Гонта и казаки перешли на сторону Г. и вмѣстѣ двинулись къ Умани. Между тѣмъ, Младановичъ вооружилъ всѣхъ имѣвшихъ возможность носить оружіе жителей и вывелъ ихъ (до 6000 чел.) въ укрѣпленный таборъ для защиты города, а въ Умани оставилъ гарнизонъ человекъ въ 100. Г. приблизились и только тогда дошла до слуха уманцевъ вѣсть объ измѣнѣ Гонты и Уманскаго полка (23 іюня). Участъ города была рѣ-

шена. Таборъ весь былъ вырѣзанъ. Г. обложили городъ. Вскорѣ онъ былъ взятъ, и началось одно изъ самыхъ ужасныхъ и кровавыхъ дѣлъ Коліивщины — полное избиеніе всѣхъ жителей города и разгромъ всего имущества, уничтоженіе всѣхъ строеній. Г. убивали всѣхъ безошадно на улицахъ и въ домахъ, прежде же всего бросились къ костеламъ, базилианской школѣ, ратушѣ и синагогѣ. Современники и очевидцы рассказываютъ о самой дикой расправѣ Г. надъ жизнью поляковъ и евреевъ, и о самомъ безошадномъ истребленіи и грабежѣ ихъ имущества. Младановичъ и другіе начальники были убиты (дочь М—ча Вероника, къ замужествѣ Кребсь, тогда была 18-лѣтней дѣвушкой, осталась жива и написала любопытныя записки объ уманской трагедіи). Незначительная часть молодыхъ поляковъ, полекъ и евреекъ были собраны въ церкви и окрещены въ православную вѣру. Послѣ разгрома города, Г. расположились укрѣпленнымъ лагеремъ около Умани, куда стекались огромные запасы провіанта и фуража, и гдѣ не малое время праздновали они свою кровавую побѣду. Желѣзнякъ былъ, по нѣкоторымъ извѣстіямъ, провозглашенъ гетманомъ и княземъ Смилянскимъ, а Гонта — полковникомъ и кн. Уманскимъ. Въ лагерь же Г. собирались все новыя и новыя ватаги Г. и приближались отряды запорожцевъ. Силы Г. увеличивались. Желѣзнякъ началъ разсыпаться изъ уманскаго лагеря отряды по окрестностямъ для окончательнаго истребленія поляковъ и евреевъ: замки, фольварки, корчмы въ Уманщинѣ обращались въ пепелъ и развалины. Польское правительство не могло и думать подавить гайдамацкое возстаніе одними своими вооруженными силами: ему приходилось бороться съ конфедератами и значительной партией, опирающейся на военную силу и заявившей протестъ противъ короля и всѣхъ тѣхъ лицъ, которые подлисами трактатъ о признаніи за диссидентами гражданскихъ и политическихъ правъ. Пришлось обратиться за помощью къ русскимъ войскамъ, да двинуть небольшую польскій отрядъ подъ начальствомъ Стемпковскаго. Къ Умани двинулся съ русскими войсками генер. Кречетниковъ; кромѣ того, было отдано распоряженіе ген. Воейкову изъ Кіева двинуть два полка на помощь генералу. Кречетниковъ, выставяя себя начальникомъ войскъ, посланныхъ противъ конфедератовъ и приглашая Г. двинуться вмѣстѣ съ нимъ, завладѣлъ лагеремъ, захватилъ хитростью всѣхъ въ плѣнъ, кромѣ немногихъ бѣжавшихъ (въ томъ числѣ и Желѣзняка). Всѣхъ Г. въ лагерѣ оказалось до 2000 человекъ, ихъ раздѣлили на двѣ группы, меньшинство, состоявшее человекъ изъ 200, запорожцевъ и русскихъ подданныхъ, было отправлено въ Кіевъ и выдано русскому правительству, остальные, Гонта и др., поселяне и казаки Задіпровской Украины,

предоставлены въ распоряженіе поляковъ, а именно отряда Стемпковскаго. Между тѣмъ, разосланы были отряды русскихъ и польскихъ войскъ уничтожать гайдамацкіе „загоны“ въ разныхъ мѣстахъ, что и выполнили удачно около Бѣлой Церкви (отр. Журбы), Богуслава (отр. Швачки), Чигирина (отр. Неживого) и др. Выданные русскому правительству Г. въ большей своей массѣ были разосланы по отдаленнымъ городамъ. Гонту подвергли поляки страшнымъ мученіямъ, содрали съ живого кожу и четвертовали около Могилева на Днѣстрѣ. Начались казни Г., захватываемыхъ всюду; многихъ уродовали и отпускали живыми „для примѣра“ поселянамъ Заднѣпровской Украйны. Главнымъ мѣстомъ суда надъ Г. было въ мѣст. Кодиѣ, около Житомира, гдѣ ихъ большею частью присуждали къ висѣлицѣ или отсѣченію головы, а иногда и къ четвертованію. Еще въ 1770 и 1771 засталъ кодненскій судъ, продолжая приговаривать къ наказаніямъ бывшихъ и новыхъ участниковъ гайдамацкаго своеволія, такъ какъ отдѣльные отряды бунтовавшихъ крестьянъ появлялись отъ времени до времени въ Украйнѣ. Но постепенно вспышки гайдамацкаго движенія совсѣмъ заглохли, да и пришли другія времена, наступили раздѣлы Польши. Только въ своихъ народныхъ пѣсняхъ и преданіяхъ вспоминаетъ иногда украинецъ о коливщинѣ и вожакахъ гайдамачины. См.: А. Скальковскій, „Наѣзды Гайдамаки на Запад. Украйну въ 1733—68“ (Одесса, 1845, Арх. Юго-Запад. Рос.), III-й т., 3-я ч. „Акты о Гайдамачествѣ“ и въ предисловіи къ нимъ „Издѣловіе о Г. 1700—68 гг.“, проф. Антоновича; его-же, „Издѣловіе о крестьянахъ 1700—98 гг.“, какъ предисловіе къ актамъ о крестьянахъ“ (Арх. Ю.-Зап. Р., т. II, ч. 4-я), Акты, относящіеся къ Мельхис. Значко-Яворскому (въ Арх. Юго-Зап. Рос., ч. 1, т. II и III), и Ѳ. Лебединцевъ, „Архим. Мельх. Яворскій“; М. Максимовичъ, Собраніе сочиненій, т. I-й; Д. Мордовцевъ, „Гайдамачина“; Дулишъ, „Записки южной Руси“, Липоманъ, „Bunt Hajdamakow na Ukvaіnie, изд. Е. Рачинскимъ въ Познани 1842; Павелъ Младановичъ, „Уманская рѣзня“ (Варш., 1862); „Уманская бѣда“ 20 іюня 1768 (въ „Основѣ“, 1862, № 2), „Уманская рѣзня“, зап. Вер. Кребсъ, перев. И. Ревы (Кіевъ, 1879); „Pamiętnik do historyi polskiej przeź Ad. Moszczyńskiego“ (Познань, 1863); Я. Шульгинъ, „Очеркъ Коливщины“ (въ „Кіевск. Стар.“, 1892, №№ 2—8), рец. Т. Kogson'a въ „Kwart. Historycz.“ (1892, Leshyt I), К. Козловскій, „Заднѣпровская Украина въ XVIII в.“ („Русск. Вѣстн.“, 1863, №№ 6 и 10), Щебальскій, „Народныя движенія въ Подолѣ на Волыни 1768, 1789“ („Русск. Вѣстн.“, 1863, № 5); Истомина и Каманинъ, въ Унив. Извѣс. Кіевск. (1892, № 2); О матеріалахъ по ист. Г. (въ „Кіевск. Стар.“, 1888 № 11, 1882 № 8, 1885 № 10, 1882 № 11, 1887 № 1, 1887 № 11, 1882 № 5, 1889 №№ 5—6,

1886 № 8, 1886 № 10, 1882 № 12, 1883 № 9—10, 1885 № 8 и др.).

Гайдарабадъ (Гидерабадъ), 1) царство Низама, самое крупное вассальное госуд. брит. инд. имперіи, въ центральной части Индостана, между 15° 40'—21° 41' с. ш. и 74° 40'—81° 31' в. д., окружено нѣкогда принадлежавшимъ Г., а въ наст. время управляемымъ Англіей, Бераромъ (см.), Центральными провинціями и президентствами Бомбея и Мадраса; площ. 214,179 кв. км. Страна занимаетъ большую часть плоскогорія Деканъ; съ с.-з., гдѣ въ горахъ Аджанта, Джальна и Балагатъ доходить до 760 м., понижается постепенно къ ю.-в. Отъ Балагата на в. тянутся горы Видаръ. Горныя области на сѣв. границѣ не плодородны; къ югу отъ нихъ простирается „садъ Декана“, дающій богатые урожаи хлопка и пшеницы, до р. Годавери; послѣдняя орошаетъ страну съ з. на в., принимаетъ справа р. Маньиру, а слѣва рѣки Пенгангъ и Прангиту, образующія часть вост. границы. Югъ орошаетъ въ томъ-же направленіи р. Кистна: здѣсь преобладаетъ культура риса, которой способствуетъ образцовое искусственное орошеніе. Горныя области покрыты лѣсами и чащами, правительство Низама уже зачислило значительную часть лѣсовъ въ запасъ и устроило нѣсколько питомниковъ въ широкихъ раздѣлахъ. Хищными звѣрями (тигры, пантеры, олени и др.) страна богата; скотоводство незначительно. Климатъ жаркій (для гл. г. Г средняя годовая темпер. 25,2°) и сухой, сравнительно здоровый. Населеніе (1891): 11.537,040 чел. (изъ нихъ 5.873,129 мужск., 5.663,911 ж. пола) составляютъ 10.315,249 индусовъ, 1.138,666 магометанъ (господствующій классъ, т. к. эту религію исповѣдуетъ князь), 20,429 христіанъ и др. Въ горахъ, въ пещерахъ и дуплахъ деревьевъ живутъ еще совершенно нецивилизованные гонды. Индусы б. частью земледѣльцы, магометане—чиновники и солдаты. Гл. нарѣчія: телугу (см.) и марати (см.). Школы пока имѣются лишь въ столицѣ и въ болѣе крупныхъ городахъ. 1891 насчитывалось лишь 67,825 грамотныхъ жителей (1366 женщинъ). Кромѣ пшеницы и хлопка воздѣлываются гл. обр.: рисъ, маисъ, сорго, масличныя растенія, сахарный тростникъ, индigo, дыни, ананасы, тыквы, вино и т. д. Лѣса очень богаты волокнистыми растеніями, дикимъ шелкомъ, дикимъ медомъ, смолой. Гл. продукты промышленности и торговли: золотая парча, металлич. посуда, бумага, грубая ткань, кожи, металлич. издѣлія, хлопокъ, масличныя сѣмена и другіе продукты земледѣлія. Продукты ввоза: соль, сахаръ, желѣзные издѣлія и другіе европейскіе товары. Жел. дороги пересѣкаютъ Г. въ его юго-зап. части.

Низамъ является самымъ знатнымъ магометанскимъ княземъ Индіи. Управленіе было 1867 реорганизовано подъ англійскимъ вліяніемъ, однако дѣйствительно улучшено

было лишь вѣдомство податныхъ сборовъ; владѣніе землей обезпечено земледѣльцу лишь до тѣхъ поръ, пока онъ исправно платитъ подати. Раджа Гудвала, единственный вассаль Низама, платитъ послѣднему дань въ количествѣ 11,500 ф. стерл. Низамъ обязанъ выставлять въ ряды англ. арміи Мадраса 12,775 чел. пѣхоты, 1400 кавалеріи и 550 артилеріи при 725 орудіяхъ, командуемыхъ англ. офицерами; кромѣ того содержать собственное войско, состоящее изъ 36,890 чел. пѣхоты и 8200 чел. кавалеріи, однако далеко не въ боевомъ состояніи. Англичане имѣютъ военный постъ въ Сикандерабадѣ. Монетный дворъ въ столицѣ чеканитъ рупіи.

Гл. г. Г. подь 17° 22' с. ш. и 78° 30' в. д., при р. Муси и ж. д., посреди красивыхъ садовъ, окруженъ каменной стѣной съ бастионами, имѣетъ узкія улицы и лишь нѣсколько болѣе значительныхъ зданій, какъ то дворцы Низама и британскаго резидента, большую мечеть, увѣчанную очень высокими минаретами, коллежъ и (1891) вмѣстѣ съ предмѣстьями 415,039 жит., изъ нихъ 226,840 индусовъ, 172,861 магом., 13,829 христіанъ, населеніе, состоящее изъ самыхъ разнообразныхъ національностей и занимающееся крупнымъ хлопчатобум. и бумажнымъ производствомъ. Вдоль одного изъ болѣе крупныхъ, многочисленныхъ, искусственныхъ прудовъ, въ окрестностяхъ города, въ 9 км. отъ него, тянутся обширныя казармы Сикандерабада, самаго сильнаго военного поста англичанъ въ Индіи, занимающаго площ. въ 50 кв. км. и заключающаго въ себѣ торговый городъ и нѣсколько селъ. Къ с.-з. отъ Г. находится пещерный городъ Голконда (см.).

Исторія. Съ 1294 распространился на сѣверѣ Индіи исламъ, благодаря побѣдамъ Великаго Могола Дели, на югѣ-же магометанское одержало полную побѣду лишь 1564. 1584 былъ основанъ городъ Г. 1672 Ауренцибъ покорилъ страну и раздѣлилъ ее на 3 провинціи; 1717 при его преемникѣ былъ назнач. подь титуломъ Низамъ уль Мулькъ („устроитель государства“) вице-королемъ Асафъ Джа; послѣдній добился независимости, управился съ маратами и является родоначальникомъ до сихъ поръ царствующей династіи. Большое значеніе низамы имѣли во время борьбы англичанъ съ французами за первенство въ Остиндіи. Какъ независимое королевство, впервые упоминается и объявленъ былъ Г. 1763 по миру въ Парижѣ. Однако всего нѣсколько лѣтъ спустя Г. долженъ былъ подчиниться англійскому владычеству; съ теченіемъ времени низамы все болѣе и болѣе начинаютъ зависѣть отъ Остиндской компаніи. 1860 низамъ уступилъ свою сѣв. провинцію Бераръ (см.) англичанамъ въ качествѣ залога для уплаты расходовъ по содержанію вспомогательнаго войска изъ 8 батальон. пѣхоты и 2 эскадроновъ кавалеріи, а также долговъ, возросшихъ къ 1853 до 4,05 милл. руб. Нынѣшній князь, род. 1866, во время своего малолѣтства

имѣлъ руководителемъ министра Сиръ Соларъ Джанга, крупнаго госуд. дѣятеля, которому Г. многимъ обязанъ. 6 февр. 1884 князь сдѣлался полноправнымъ правителемъ, но первый министръ, въ наст. время Ланкъ Али, остался самымъ вліятельнымъ лицомъ. Въ англо-инд. табели о рангахъ князь занимаетъ первое мѣсто.

2) Гл. г. одноименнаго дистрикта (23,387 кв. км. съ [1891] 918,646 жит.) въ провинціи Синдъ, брит.-инд. провинціи Бомбей, подь 25° 23' с. ш. и 68° 26' в. д., на лѣвомъ берегу Инда, въ 6 км. отъ него и отъ станціи Котри ж. д., проходящей по долинѣ Инда, на самомъ сѣв. холмѣ горъ Ганджо, имѣетъ фортъ съ арсеналомъ и дворцомъ прежняго правителя Синда, много мечетей, протест. церковь, нѣсколько школъ, большой базаръ и (1891) 58,048 жит., между ними 33,230 индусовъ, 23,684 магометанъ, 734 христіанъ; жители занимаются производствомъ извѣстныхъ шелковыхъ товаровъ, золотыхъ, серебряныхъ и лакированныхъ издѣлій и ведутъ оживленную торговлю.

Гайдеманъ, Людвигъ Эдуардъ, проф. правовѣднія, род. 1805 въ Берлинѣ, гдѣ и ум. 2-го сентября 1874. Съ 1841 приватъ доцентъ въ Берлинѣ. Въ томъ же году напечаталъ историко-юридическую монографію „Die Elemente der Joachimschen Konstitution vom Jahre 1527“ (Берл., 1841), въ 1841 былъ назначенъ экстраординарнымъ, а 1845 ординарнымъ проф. прусскаго государственнаго права. Главное его сочиненіе „System des Preussischen Zivilrechts im Grundriss“ (Берл., 1851) появилось вторымъ, совершенно передѣланнымъ, изданіемъ, какъ „Einleitung in das System des Preussischen Zivilrechts“ (Лейпц., 1861—68, 2 т.). Въ сотрудничествѣ съ О. Дамбахомъ написалъ „Die Preussische Nachdrucksgesetzgebung erläutert durch die Praxis des litterarischen Sachverständigenvereins“ (Берл., 1863).

Гайдебуровъ, 1) Вас. Павл., сынъ Павла Алекс., журналистъ, образованіе получилъ въ Спб. ун.: получивъ въ наслѣдство отъ отца 1893 еженед. газету „Недѣля“ съ ежемѣс. приложеніями „Книжки Недѣли“, съ тѣхъ поръ руководить этими изданіями, ставшими при немъ неустойчиваго и неопредѣленнаго характера. Пробовалъ издавать еженедн. газету „Русь“, но успѣха не имѣлъ.

2) Г., Павелъ Александр., журналистъ (1841—93). Сынъ священника гор. Николаева, учился въ Спб. унив., откуда 1861 былъ уволенъ за участіе въ беспорядкахъ. Будучи студентомъ, сталъ печатать очерки и рассказы въ „Библ. для чт.“, „Искрѣ“, „Русск. Словѣ“, „Сынъ Отеч.“ и „Иллюстраціи“. Въ „Основѣ“ 1861—62 велъ постоянный отдѣлъ „Южно-русская лѣтопись“, а въ „Искрѣ“ (начала 60-хъ гг.) отдѣлъ „Хроника прогресса“. Затѣмъ онъ сотрудничалъ въ „Современникѣ“ (стихов. переводъ „Гайдамаковъ“ Шевченки и рассказъ

„Надзиратель“ 1861—62). Въ 60-хъ гг. Г. также дѣятельно сотрудничалъ въ „Спб. Вѣд.“ В. Ѳ. Корша, гдѣ писалъ передъ статьи о внутр. вопросахъ и велъ провинц. обозрѣніе; это-же обозрѣніе онъ велъ въ „Современникъ“ 1866 и въ „Дѣльтъ“ 1867—69 (подъ псевдон. Г.дб.). Съ 1869 Г. вмѣстѣ съ Е. И. Конради и Ю. А. Росселемъ сталъ „сотрудникомъ-издателемъ“ „Недѣли“, кот. съ 1875 сталъ единственнымъ издателемъ-редакторомъ. Въ теченіе многихъ лѣтъ подрядъ онъ помѣщалъ въ „Недѣль“ передъ статьи и „Литературно-житейскія замѣтки“. Г. много поработалъ для Литер. Фонда въ качествѣ члена комитета, секретаря и казначея.

Гайдень, 1) (Hayden F. V.), Ферд., изв. америк. геологъ и путеш., род. 1829 въ Массачуз., ум. 1887 въ Филадельфій, оконч. курсъ въ унив. Альбани, какъ докт. медицины, 1853. Съ этого же времени посвятилъ себя изслѣдованіямъ въ пустынныхъ земляхъ и территорияхъ запад. Соед. Штатовъ. Съ 1865—72 былъ проф. минер. и геол. въ Филадельфій. Съ 1867 подъ его руковод. организовано было правит. Соед. Штат. систематич. геологическое и топографич. изслѣдованіе западныхъ территорій, давшее при щедрой поддержкѣ конгресса блестящіе результаты, какъ въ научномъ, такъ и въ практическомъ отношеніи. Имъ были открыты, между прочимъ, замѣчательный Йеллоустонскій паркъ. За десять лѣтъ работы экспедиціи Г. она издала болѣе 50 мемуаровъ со множествомъ роскошныхъ таблицъ, картъ и рисунковъ. Memoires and Reports of the Geolog. Survey of the territories составляютъ основной вкладъ въ познаніе геологии, палеонтологій и физической географіи Соед. Штатовъ Америки.

2) Г., (Haiden), Эдуардъ, химикъ-агрономъ, † род. 1835, ум. 1888. Онъ написалъ длинный рядъ сочиненій, посвященныхъ различнымъ удобрительнымъ веществамъ.

Гайдеръ - Али, раджа Майсурскій, род. 1728, ум. 1782; сдѣлался властителемъ Майсура 1761. Онъ упорядочилъ финансы страны, расширилъ ее завоеваніями и овладѣлъ приморской областью сѣв. Канары. По торговому договору 27 мая 1763 Г. А. предоставилъ английской остъ-индской компаніи право селиться въ Гоноварѣ; 1766 онъ завоевалъ Малабаръ, съ помощью своего флота занялъ Маледивскіе о-ва и утвердилъ за англичанами данныя имъ прежними властителями торговыя привилегіи. Его удача возбудила зависть англичанъ и Г. А., главнымъ образомъ, имъ обязанъ былъ тѣмъ, что низамъ Гайдерабадскій и набабъ Карнатикскій объявили ему 1767 войну; англичане также выставили противъ него войско. Но низамъ перешелъ на сторону Г. А.; послѣдній ловкимъ маневромъ, двинувшись на Мадрасъ, отрѣзалъ английскую армію отъ базиса ея операциі, что привело къ заключенію мира 3 апр. 1769, по которому англичане отдали назадъ

завоеванныя ими земли. Потерпѣвъ неудачу въ войнѣ противъ маратовъ, Г. А. впоследствии соединился со всѣми маратскими князьями противъ англичанъ. Французскіе авантюристы научили ихъ европейскому образу дѣйствій войны и дисциплинѣ и Г. А. пошелъ на англичанъ 1780. Въ короткое время лучшая часть Карнатика была завоевана. Англичане призвали войска изъ Бенгаліи, Г. А. заключилъ союзъ съ французами, у которыхъ 1778 англичане отняли Пондишери, и французы прислали ему на помощь 2400 чел. войска и сильный флотъ. Война началась въ мартъ 1782. Сначала Г. А. начался побѣдителемъ; но потомъ счастье измѣнило ему и онъ потерпѣлъ 2 июня 1782 весьма чувствительное пораженіе. Несмотря на это, положеніе англичанъ было очень опасно и если бы не внезапная смерть Г. А. и не примиреніе Англии съ Франціей по европейскимъ дѣламъ, война могла бы затянуться на долго. 11 марта 1784 сынъ Г. А., Типпу Саибъ, подписалъ мирный и дружественный договоръ съ англичанами, въ пользу которыхъ и кончилась, слѣдовательно, эта война. См. Sprengel, Leben Haider Alis (Галле, 1786); Bowring, Haider Ali and Tipu Sultan (Лонд., 1893).

Гайдингеръ, Вильг. Карлъ фонъ, геол., род. 1795 въ Вѣнѣ, ум. тамъ-же 1871; по окончаніи курса въ Грацѣ и Фрейбергѣ, много путеш. по Германіи, Франціи и Англии, долго жилъ въ Эдинбургѣ, послѣ чего съ 1825 объѣздилъ почти все страны западн. Европы. 1840 получилъ въ Вѣнѣ мѣсто горнаго совѣтника, директора минер. собранія въ придворномъ Вѣнскомъ музеѣ. Съ 1843 началъ читать лекціи по минерал., для чего издалъ руковод. описат. минералогіи (1845). Г. былъ въ числѣ основателей и первыхъ академикомъ Вѣнской академіи наукъ и издателемъ двухъ естествоисп. періодич. изданій, издалъ геолог. карту Австріи (1847). 1849 по основаніи геологическаго института (Geologische Reichsanstalt) Г. назначенъ былъ первымъ его директоромъ, много способствовалъ развитію этого крупнаго геологич. учрежденія. 1855 избранъ президентомъ вновь открытаго въ Вѣнѣ Географ. общ. Его специальныя работы имѣли преимущ. характеръ частныхъ минерал., кристалл. и оптич. изслѣдованій, которыя во множествѣ помѣщались въ изданіяхъ Вѣнской академіи и геолог. института.

Гайднъ, 1) Госифъ, композиторъ, род. 31 марта 1732 въ Рорау (селеніе въ нижней Австріи), ум. 31 мая 1809 въ Вѣнѣ во время вступленія въ городъ французской арміи. Г. родился въ очень бѣдной семьѣ (онъ былъ старшимъ изъ 20 братьевъ и сестеръ) и первоначальное образованіе получилъ въ Гаймбургѣ у своего родственника, школьнаго учителя, который училъ его читать, писать, пѣть и играть почти на всѣхъ струнныхъ и духовыхъ инструментахъ. Три года спустя, Г. сдѣлался

ученикомъ капеллы при соборѣ св. Стефана въ Вѣнѣ и здѣсь оставался до 16 лѣтъ. Кромѣ пѣнія, капельмейстеръ Рейтеръ училъ его и композиціи. Помимо того Г. и самостоятельно занимался этой отраслю музыкальнаго искусства, учась по соч. Матсона „Volkommener Kapellmeister“ и по „Gradus ad Parnassum“ Фукса и самъ сталъ писать 8 и 16 голосныя вещи. Когда ему исполнилось 16 лѣтъ, въ голосѣ его произошелъ переломъ; онъ потерялъ мѣсто въ капеллѣ и долженъ былъ зарабатывать свой хлѣбъ инымъ способомъ. Онъ давалъ уроки музыки, участвовалъ въ серенадахъ и оркестрахъ. въ то же время прилежно занимался композиціей и, по собственному его выраженію, не завидовалъ никакому королю, когда сидѣлъ у себя передъ своими старыми, извѣденными червями клавирами. Между тѣмъ, матерьяльное положеніе его все ухудшалось. Онъ сталъ терпѣть жестокую нужду, когда счастливый случай столкнулъ его 1751 съ поэтомъ Метастазіо, а черезъ него Г. познакомился съ неаполитанскимъ композиторомъ и проф. пѣнія, Порпора. Послѣдній часто поручалъ ему фортепианный аккомпаниментъ при своихъ урокахъ пѣнія, причемъ Г. иногда приходилось исполнять роль его слуги. Но онъ охотно терпѣлъ эту неприятность, такъ какъ кромѣ матерьяльныхъ выгодъ, доставляемыхъ ему работой у Порпора, Г. получалъ и художественное удовлетвореніе, изучая основательно итальянскую методу пѣнія и композиціи. Около этого времени появились его первыя пьесы для фортепiano, его трио и серенады, а 1753 его первая опера: „Der Krümme Teufel“, которая, однако, послѣ третьяго представленія была снята съ репертуара, потому что заключала въ себѣ насмѣшку надъ хромоногимъ директоромъ театра, Аффиджіо. Въ томъ же году Г. написалъ свой первый квартетъ для струнныхъ инструментовъ; впоследствии сочиненія этого жанра явились лучшимъ выраженіемъ его гения. Послѣ того какъ нѣкоторыя изъ его сочиненій, помимо него, появились въ продажѣ, Г. получилъ 1759 мѣсто директора музыки у графа Морцина, для оркестра котораго онъ написалъ свою первую симфонію D-dur. Теперь, получая небольшое жалованье, Г. рѣшился жениться и взялъ дочь парикмахера Келлера. Бракъ этотъ однако не былъ счастливъ и остался бездѣтнымъ. 1760 Г. получилъ мѣсто капельмейстера у графа Эстергази съ 400 гульд. жалованья, имѣя при томъ полную возможность проявлять свой талантъ во всѣхъ родахъ музыкальной дѣятельности. У князя была своя оперная, концертная и церковная музыка и Г. приходилось и писать, и разучивать, и дирижировать, учить и даже самому настраивать свое фортепiano въ оркестрѣ. Въ теченіе 30 лѣтъ, до самой смерти князя, когда оркестръ его былъ распущенъ, Г. оставался на этомъ мѣстѣ, которое хотя и не могло считаться блестя-

щимъ въ матерьяльномъ отношеніи, но которое однако вполне удовлетворяло его художественныя стремленія. Въ теченіе всего этого времени Г. жилъ б. ч. въ Эйзенштадтѣ, въ Венгріи, только два или три зимнихъ мѣсяца проводя въ Вѣнѣ, и написалъ большинство своихъ симфоній, много квартетовъ, трио, сонатъ и т. д., много пьесъ для баритона (родъ виолончели), любимаго инструмента князя, 18 оперъ для его театра марионетокъ, ораторію „Il ritorno di Tobia“ и множество пѣсенъ. Музыка къ гетевскому „Götz von Berlichingen“ и композиціи „Семь словъ“ также написаны въ теченіе этого періода. Между тѣмъ слава Г. проникла и за границу. Ему совѣтовали ѣхать въ Италію и Францію и посвятить себя преимущественно оперѣ; но Г. только послѣ смерти кн. Эстергази превозмогъ свой страхъ передъ иностранной публикой и сдѣлалъ на убѣжденія англійскаго концертнаго антрепренера Соломона (см.), который, возвращаясь изъ Германіи въ Лондонъ, уговорилъ Г. ѣхать вмѣстѣ съ нимъ (1790). Тогда насталъ для Г. блестящій періодъ его славы и апогей его музыкальной дѣятельности. Величайшія произведенія его принадлежатъ къ этому періоду. Во время своего перваго и втораго пребыванія въ Лондонѣ 1794 и 95 (всего около трехъ лѣтъ) Г. написалъ оперу „Orfeo ed Euridice“, 12 т. наз. англійскихъ симфоній, много квартетовъ и другихъ музыкальныхъ сочиненій, какъ свѣтскаго, такъ и духовнаго характера. При этомъ ему постоянно приходилось дирижировать въ концертахъ, играть, пѣть, давать уроки, дѣлать визиты, принимать безчисленныя выраженія глубокаго почитанія и восторженнаго поклоненія. Между прочимъ, Оксфордскій унив. поднесъ ему почетный докторскій дипломъ. Щедро вознагражденный и оцѣненный по достоинству, какъ рѣдкій изъ художниковъ, Г. возвратился въ Вѣну. Идея его наиболѣе прославленнаго сочиненія „Die Schöpfung“ также возникла въ Англии. Онъ привезъ съ собой въ Вѣну текстъ, написанный англійскимъ поэтомъ Лиднеемъ, и такъ какъ онъ не зналъ англійскаго языка, то поручилъ перевести его на нѣмекій языкъ фонъ Свитену. Это сочиненіе было окончено Гайдномъ 1790. Блестящій успѣхъ ораторіи „Die Schöpfung“ при первомъ исполненіи ея въ Вѣнѣ, а послѣ того во всѣхъ большихъ городахъ Европы, побудило Г. написать другое сочиненіе въ томъ же родѣ и т. о. возникли: „Времена года“ („Die Jahreszeiten“) по тексту Томсона „The Seasons“. Это произведеніе, несмотря на 68 лѣтній возрастъ автора, полно юношеской свѣжести и красоты; но, послѣ этого имѣвшего такой же успѣхъ, какъ и „Schöpfung“, произведенія, изсякла производительная сила его таланта. 1803 Г. закончилъ свою творческую дѣятельность 83-мъ квартетомъ, оставшимся неоконченнымъ. Послѣ этого онъ еще шесть лѣтъ спокойно прожилъ до своей смерти въ своей малень-

кой усадьбѣ въ вѣнскомъ предмѣстьѣ Гумпердорфѣ, высокочтимый всѣми, какъ художникъ и какъ человѣкъ. Передъ церковью Мариакильфъ въ Вѣнѣ Г. 1887 поставленъ мраморный памятникъ (работы Наттера).

Несмотря на вполне заслуженную славу, которую стяжалъ Г., какъ вокальный композиторъ, главная сила его творчества проявилась однако въ инструментальной музыкѣ, формы которой хотя уже и были найдены до него, но которая, однако, такъ много обязана ему своимъ развитіемъ, что онъ по справедливости можетъ считаться творцомъ современной инструментальной музыки. Въ особенности важнымъ было его влияние на развитие оркестровой симфоніи и струннаго квартета. Въ обоихъ этихъ родахъ музыки особенно выказалось его необыкновенное мастерство тематической разработки, искусство незначительный мотивъ развивать въ самыя богатая музыкальныя картины. При всей своей естественности и роскошной изобрѣтательности, Г. всегда сохраняетъ чувство его. Младенческая чистота души его и искренность, которая присущи были ему, какъ человѣку, служатъ характерными чертами также и его музыки, чему много способствовало, впрочемъ, и его долготѣе пребываніе вдали отъ городского шума и людской суеты. Спокойная деревенская обстановка и связанная съ ней полнѣйшая регулярность жизни во время его творческаго періода объясняютъ также отчасти его необыкновенную плодовитость. Изъ составленнаго имъ самимъ 1805, но далеко еще не полного списка мы видимъ, что онъ написалъ: 118 симфоній, 83 квартета, 24 трио, 19 оперъ, 5 ораторій, 163 пьесы для баритона (б. ч. истребленныхъ пожаромъ), 24 концерта для различн. инструментовъ, 15 мессъ, 10 церковныхъ пьесъ, 44 сонаты для фортепiano, 42 нѣмецкихъ и итальянскихъ пѣсень, 39 каноновъ, 13 трехъ и четырехъ-голосныхъ пѣсень, гармонию и акомпаниментъ для 365 старшотландскихъ мелодій и еще множество дивертисментовъ, фантазій, капричио, пяти-, шести-, семи-, восьми- и девятиголосныхъ инструментальныхъ пьесъ. См. С. F. Pohl, Joseph Haydn (Берл. и Лейпц., 1875—81, т. I и II, неоконч.); его же Mozart u. Haydn in London, 2-ое отд. (Вѣна, 1867); v. Karajan, Joseph H. in London, 1791 и 92 (1861); Reissmann, Joseph Haydn (Берл., 1879).

2) Г., Михаилъ, братъ предыдущаго, род. 1737, ум. 1806, учился музыкѣ въ Вѣнѣ, получилъ мѣсто директора музыки у епископа Гросвардейнскаго и 1757 сдѣлался концертмейстеромъ и соборнымъ органистомъ въ Зальцбургѣ. Онъ писалъ хорошую церковную музыку, но не обладалъ гениальными способностями своего брата. Изъ его

произведеній (мессъ, литаній, мотеттовъ, симфоній, квартетовъ и пр.) немногое известно публикѣ. См. Wurzbach, Joseph Haydn und sein Bruder Michael (1862).

Гайду (Haidukenkomitat), венг. комит. на лѣв. бер. Тиссы, сост. главн. обр. изъ прежняго дистрикта гайдуковъ (см. *гайдуки*), въ 3363 кв. км., предст. плодородную, на зап. у Тиссы отчасти болотистую равнину, орошаемую нѣсколькими источниками. Къ зап. отъ Дебрецина находится Гортобадская пуста (см. *Дебрецинскій вереснякъ*). Чисто мадырское население, въ (1890) 190,978 чел., изъ кот. 147,141 ч. реформаторск. вѣроисп., занимается земледѣл. (кромѣ обычн. хлѣба маисъ, просо, табакъ и дыни) и скотоводствомъ (свиньи, рогат. скотъ и лошади). Къ комит. главн. г. кот. Дебрецинъ, принадлеж. кромѣ 5 бывшихъ гайдукскихъ гор. (см. *гайдуки*) всего лишь 15 общинъ. Комит. покрытъ жел.-дорожн. сѣтью, на кот. лежатъ между проч. слѣд. 5 гор. съ значит. земледѣл. и скотоводствомъ: 1) Г.-Бѣсѣрмень, гор. съ (1890) 21,238 жит., реформатск. вѣроисп., занимающихся воздѣл. риса, табака и дынь, содовымъ и селитрянымъ дѣломъ и производств. издѣлій изъ соломы; реформатск. гимназія. 2) Г.-Дорогъ, мѣст., съ (1890) 8720 жит.-мадыар., преимущ. правосл. 3) Г.-Гадхасъ, мѣст., съ (1890) 7954 жит. мадыар., реформ. вѣроисп. 4) Г.-Нанашъ, гор. съ (1890) 14,457 жит. мадыар., реформ., занимающ. пчеловодствомъ, и реформаторской гимназіей.

Гайдуки (отъ венгерскаго слова haidù—погонщикъ). У южныхъ славянъ гайдуками (у сербовъ — гайдукъ, у болгаръ — хайдутинъ, у далматинцевъ — ускокъ, у грековъ — клефтъ, у турокъ — араміе) назывались люди, протестовавшіе противъ турецкаго гнета разбоемъ и грабежемъ. Гайдучество, развиваясь съ особенной силой въ тѣхъ мѣстностяхъ, гдѣ турецкій произволъ былъ особенно тяжелъ, по существу своему, являлось продолженіемъ прежней борьбы за независимость и было формой народной самозащиты, служа органомъ общественнаго суда и выраженіемъ своеобразной народной правды. Въ эпохи народныхъ возстаній оно составляло центръ и силу политической борьбы и ему же принадлежали починъ и направление всѣхъ дѣйствій мятежниковъ (напр. роль гайдуковъ въ болгарскихъ возстаніяхъ 1862 и 1867—68). Поэтому гайдучество является главнымъ содержаніемъ южно-славянскаго, особ. болгарскаго эпоса, причемъ гайдуки въ народной поэзій непосредственно смѣняютъ старыхъ героевъ ея, царей, князей и бановъ. Кто хотѣлъ вступить въ открытую борьбу съ турками, кто не могъ перенести турецкихъ насилій и собирався мстить за нихъ — уходилъ въ лѣса и горы, „гайдуковать“ по Старой-Планинѣ (Балканы). Уходящій или самъ собирая дружину „чету“ (числомъ 20—30 чел.) или присоединялся къ какой либо уже существующей.

Въ „чету“ принимались люди „по отбору“, „избору“; обыкновенные разбойники „лупежы“, „пецибабы“, „кокошари“ не находили себѣ мѣста среди дружинниковъ, которые назывались также „юнаками“ и „момцами“. „Чета“ избирала воеводу „арамбаши“, и знаменосца „байрактара“, но всѣ важныя дѣла рѣшались гайдуцкой сходкой „састанкомъ“, и доля выборныхъ въ добычѣ была равна долѣ остальныхъ дружинниковъ. При поступленіи въ „чету“ гайдукъ приносилъ клятву быть вѣрнымъ товарищамъ. Начиналось гайдученье въ Юрьевъ день и продолжалось до вступленія зимнихъ холодовъ; на зиму дружинники уходили къ роднымъ и знакомымъ—„ятакамъ“, черезъ которыхъ имѣли всегда непосредственное общеніе съ народомъ. „Чета“ никогда не нападала на своихъ соотечественниковъ, дѣла исключеніе лишь для тѣхъ христіанъ, которые помогали туркамъ („чорбаджіи“, „фанариоты“); никогда не забывала отдѣлить часть добычи на церковь и никогда не обижала дѣвицъ. Дѣвушки даже принимались въ „чету“ и иногда становились „арамбаши“; сохранились пѣсни о „мамѣ Еленѣ“, „Сирмѣ войводѣ“, Тодоркѣ и др. Въ походѣ Г. одѣвались иногда въ разноцвѣтное платье съ серебрянными украшениями, а на головѣ носили шелковыя шапки, съ большой, падавшей на грудь кистью. Вооружены были дружинники ружьемъ въ ростъ человѣка („пушка большая“), двумя пистолетами, прямымъ ятаганомъ и саблей. Гайдученье строго преслѣдовалось турецкими властями; укравшій Г. наказывался вѣчной каторгой; пойманнаго Г. сажали на колѣ, причѣмъ онъ могъ спасти свою жизнь, принявъ магометанство. Случаи послѣдняго рода были крайне рѣдки. Желая прекратить „гайдуковать“, дружинникъ обыкновенно испрашивалъ письменную амнистію „бурутнио“ и, получивъ ее, довольно часто становился „папдуромъ“ или „заптіемъ“, т. е. несъ турецкую жандармскую или полицейскую службу. Народъ относился къ Г. съ уваженіемъ и вѣрилъ, что „пока есть въ лѣсу Г., до тѣхъ поръ будетъ и правда“. Въ Венгріи гайдуками первоначально назывались пастухи, затѣмъ мадьяры, валахи и сербы, скрывавшіеся отъ преслѣдованія турокъ въ лѣса и оттуда продолжавшіе борьбу съ ними; въ восточныхъ Карпатахъ — молодые гудулы, которые стерегли дворы отъ нападенія разбойниковъ. 1605 сепаратскій князь Стефанъ Бочкай даровалъ имъ дворянскія права, подтвержденныя восточными сеймомъ (1613); по другимъ свѣдѣніямъ, Г. получили эту привилегію отъ венгерскаго короля Матвѣя Корвина. Поселенія Г. составляли автономный Гайдуковъ Округъ, вошедшій 1876 въ составъ комитата Гайду. Этимъ же именемъ называлась отборная венгерская пѣхота, проникшая при Стефанѣ Баторіи въ Польшу. Въ XVIII вѣкѣ гайдуками стали въ Венгріи называть служителей присутств. мѣстъ и

драбантовъ магнатовъ, въ Польшѣ — лакеевъ, въ Россіи при Петрѣ I-мъ — конную барскую прислугу.

О гайдукахъ подробнѣе см. Rosen, Die Hajduken auf d. Balkanhalbinsel; Панайотъ Хитовъ, „Мое-то путешествіе по Стара Планина и животописание-то на нѣкои Булгарски стари и нови воеводи“ (Бухарестъ, 1872); „Славянскій сборникъ“ (Спб., 1877); „Болгарскія пѣсни. Эпосъ Себскій и Болгарскій во взаимныхъ отношеніяхъ историческомъ и топографическомъ“ (Моск., 1855); Ранке, „Исторія Сербіи“, перев. Бартенева, 1876; „Osvêta“, 1875, № 10, статья Д. Стоянова „Horské junáctvo (hajductvo) bulharské“; Гербель, „Поэзія славянъ“ (Спб., 1871); „Бесѣда“ 1871, V, статья Бацигича „Очерки старой Сербіи“; Пошовъ, „Путешествіе въ Черногорію“ (Спб., 1847); Frilley et Wlahovitj, „Le Montenegro contemporain“ (Парижъ, 1876); „Вѣстникъ Европы“, 1877, № 6, статья Пышина, „Герцоговинскіе гайдуки сто лѣтъ тому назадъ“ и др.

Гайдъ, Анна и Эдвардъ, см. *Кларендонъ*.

Гайдъ (Hyde), фабричн. г. въ Чеширѣ (Англія), 3 км. отъ Эштона, на Тэмѣ; хлопчатобумажные товары, литая сталь, машины; угольныя копи; жит. 30,670 (1891).

Гайдъ Паркъ (Hyde Park), 1) г. въ граф. Норфолькъ с.-амер. шт. Массачусетсъ, на р. Непаусетъ, узловая ст. ж. д.; много виллъ, производство бумаги, кашемира и бумажныхъ тканей; жит. 10,193 (1891).— 2) большой паркъ въ Лондонѣ (см.).

Гайе (Gaye), Иоганнесъ, знатокъ искусства, род. 1804, ум. 1840, образов. получилъ въ берлинскомъ университетѣ, 1830 отправился въ Италію, гдѣ въ теченіе 10 л. занимался въ архивахъ и библиотекахъ, собирая документы для исторіи итальянскаго искусства. Результаты своихъ изслѣдованій онъ напечаталъ подъ заглавіемъ: *Carteggio inedito d'artisti dei secoli XIV, XV, XVI* (Флоренція, 1840, 3 т.).

Гайезъ (Hayez), Франческо, итал. живописецъ, род. 1791, ум. 1882, учился въ венеціанской академіи и у Паладжи въ Римѣ. Получивъ первыя преміи въ академіи Санъ-Лука и въ миланской академіи, Г. сдѣлался профессоромъ послѣдней. Картины его отличаются романтической нѣжностью формы и колорита, а также искренностью выраженія. Портреты выказываютъ однако болѣе фотографическую, нежели художественную правду, какъ напр. портретъ Кавура. Главными его произведеніями считаются: „Графъ Карманьола, которому объявляютъ смертный приговоръ“; „Сицилійск. вечерня“; „Марія Стюартъ, входящая на эшафотъ“; „Петръ пустынный“; „Послѣднія минуты жизни Марино Фаліеро“; „Витторіо Пизани, изъ тюрьмы призванный командовать войсками“; 22 иллюстраціи къ „Айвенго“ Вальтера Скота (Мил., 1834); „Бѣгство Біанки Капелло“ (Націон. гал. въ Берлиѣ).

Гайеръ (Gayer), Карлъ, нѣм. лѣсоводъ, род. 1822, 1878—1891 проф. лѣсоводства въ мюнхенскомъ универс. Въ своемъ „Лѣсоводствѣ“ (Der Waldbau, Берл., 1878—80; 3 изд. томъ-же, 1889) онъ проводитъ мысль о необходимости детальнаго изученія различныхъ типовъ насажденій, въ особенности смѣшанныхъ, выясненію значенія которыхъ имъ посвящена особая работа (Der gemischte Wald, Берл., 1886). Составленный имъ учебникъ лѣсоупотребленія считается однимъ изъ лучшихъ (Die Forstbenutzung, 1 изд. 1863; 7 изд., Берл., 1888).

Гайка, см. *винтъ*.

Гайканы, старинное названіе армянь, производящихъ себя по преданію отъ внука Ноева, Гайка, жившаго въ истокахъ Евфрата въ землѣ Гарихъ. Гайки также имя древнихъ армянскихъ царей.

Гайлардія (Gaillardia *Роуц.*), родъ изъ сем. сложноцвѣтныхъ; нѣкот. сѣвероамериканскіе виды разводятъ, въ нѣсколькихъ разновидностяхъ, въ цвѣтникахъ, ради красивыхъ цвѣтвъ.

Гайландъ (англ. Highland), собственно возвышенная горная страна, специально англичане называютъ такъ горную часть Шотландіи, а обитателей ея „гайлэндерами“.

Гайленрейтъ (Gaillendreuth), селеніе въ баварск. округѣ Верхней Франконіи, на р. Визентъ, съ прекраснымъ замкомъ и знаменитой сталактитовой пещерой, получившей извѣстность многочисл. находками костей различн. млекопитающихъ, частью уже вымершихъ, служившихъ пищею, какъ хищникамъ, такъ и первобытному человѣку, обитавшимъ въ этой пещерѣ.

Гайль, Вильгельмъ, нѣм. художникъ, род. 1804 и ум. 1890 въ Мюнхенѣ; изучалъ въ мѣстной академіи ландшафтную и архитектурную живопись и былъ уч. Гесса (съ 1822); посѣтивъ Италію (1825—27), Парижъ и Нормандію (1830), Венецію (1831) и Испанію (1832), поселился въ Мюнхенѣ; плодомъ поѣздокъ явились 13 рис. къ *Monuments romains dans les états de Sardaigne* (бар. Мальцена), 12 рис. народныхъ сценъ и 30 рис. къ *Erinnerungen an Florenz, Rom und Neapel* (1827), рядъ картинъ масляными кр.: „Видъ Львиного двора въ Альгамбрѣ въ Гренадѣ“, „Святилище въ Кордовской мечети“, „Развалины мон. Сан-Хуанъ де лось-Рейесъ въ Толедо“; извѣстны также его: „Залъ въ дворцѣ Дожей“ и „Сан-Лациара въ Венеціи“ (Новая Пинакотекка въ Мюнх.), „Внутренній видъ монастыря“ (худ. галлерей въ Карлсруэ).

Гайль, рѣка въ Каринтіи, беретъ начало въ Карнійскихъ Альпахъ, къ ю. отъ долины Цустеръ въ Тиролю, течетъ съ з. на в. въ продольной долинѣ Альпъ, носящ. въ верхн. части назван. Лессахской, въ нижней Гайльскою долины, и впадаетъ, достигнувъ 130 км. длины, ниже Виллаха справа въ Драву. Верхняя часть долины Г. населена нѣмцами, нижняя словенцами, занимающ. преимущ. земледѣл. и ското-

водств. Гл. пунктъ долины Гермагоръ (612 м.) съ (1890) 691 жит., словенц. и нѣмц. Отъ Г. получили названіе Гайльскія Альпы, возвыш. между этой долиной и дол. р. Дравы, достиг. въ Зандшпитце 2786 м.

Гаймерле (Haumerle), Генр. Карлъ, баронъ австрійскій государственный дѣятель род. 1828, ум. 1881; 1848 послѣдовалъ призыву вѣнскаго студенчества къ оружію; при взятіи столицы правительственными войсками, попалъ въ плѣвъ и едва не былъ разстрѣлянъ, по приговору военнаго суда. Съ 1857 Г. служилъ въ посольствахъ при различныхъ европейскихъ дворахъ въ качествѣ секретаря; 1869 занялъ постъ посланника въ Авинахъ, 1872 въ Гаагѣ, а 1877 былъ назначенъ посломъ въ Римъ, 1878 принималъ участіе въ занятіяхъ Берлинскаго конгресса въ качествѣ третьяго австрійскаго уполномоченнаго. 1879 онъ сдѣлался преемникомъ Андраши и явился продолжателемъ его вѣшней политики.

Гаймъ, Рудольфъ, философъ и историкъ литературы, р. 1821, изучалъ теологію и философію, былъ учителемъ, а съ 1848 член. франкфуртскаго націон. собранія, гдѣ примкнулъ къ правому центру. Съ староллиберальной точки зрѣнія написана имъ сочиненіе: „Die deutsche Nationalversammlung“ (Берл. 1848—50, 3 части). Въ началѣ 1850 онъ принялъ на себя редакцію „Konstitutionelle Zeitung“ въ Берлинѣ, но чрезъ нѣсколько мѣсяцевъ былъ высланъ оттуда, и вскорѣ сталъ читать лекціи въ Галлѣ по философіи и исторіи новой нѣмецкой литературы, съ 1860 въ качествѣ проф.; изд. нѣсколько лѣтъ (1858—1864) *Preussische Jahrbücher*, гдѣ напечаталъ рядъ статей. Какъ писатель, Г. приобрѣлъ заслуженную извѣстность своими литературно-биографическими сочиненіями: *Wilhelm von Humboldt* (Берл., 1856); *Hegel und seine Zeit* („Гегель и его время“, пер. Соляникова, Спб., 1861); *Arthur Schopenhauer* (Берл., 1864); *Die Romantische Schule* („Романтич. школа“, В. Невѣдомскаго, М. 1891) и особенно книгою *Heider, nach seinem Leben und seinen Werken dargestellt* (Берл., 1877—85, 2 тома; „Гердеръ, его жизнь и сочиненія“, пер. В. Невѣдомскаго, 2 тома, Спб., 1888); въ послѣдніе годы написалъ „Das Leben Max Dunckers“ (тамъ же, 1891) и издавалъ „Briefe von W. v. Humboldt an G. H. L. Nicolovius“ (Берл., 1894).

Гайна, мѣст. Минск. губ., Борисовск. у., въ 70 в. къ з. отъ гор. на славной рѣкѣ Г., прит. Березины, сел. извѣстно католич. храмомъ, построен. Ягайлмомъ при принятіи имъ христіанства.

Гайнанъ (Хайнанъ, кит. Чунгъ-чеу-фу), о-въ, относящійся къ китайской провинціи Квантунгъ, между 20° 13' и 18° 10' с. ш., на ю.-в. передъ Тонкинскимъ проливомъ, отдѣляется отъ полуострова Лейчеу проливомъ Г., 28 км. ширины; Г. имѣетъ 230 км. длины, площ. въ 36.195 кв. км. и 2½ милл. жит. Сѣв. и зап. берега о-ва

плоски и не имѣютъ гаваней; болѣе крутые и скалистые южн. и вост. берега напротивъ имѣютъ прекрасныя порты. На с. о—ва отъ самаго моря тянется на 70 км. вглубь страны равнина, а за нею состоящій преимущ. изъ гранита горный массивъ Вучишань съ 5-ю вершинами (до 2000 м. высоты), покрытый въ теченіе зимы снѣгомъ. Орошеніе о—ва очень обильное, для плоскодонныхъ лодокъ доступны рѣки, выпадающія около Кіанчау. Флора Г. родственна флорѣ Индо-Китая. Въ почти непроходимыхъ лѣсахъ имѣются въ изобиліи кокосовыя, бетелевыя и арековыя пальмы и др. дорогия деревья; воздѣлываются рисъ, сах. тростникъ, сезамъ, табакъ. Изъ животнаго царства здѣсь водятся тигры, буйволы, олени, обезьяны, змѣи, между ними боа, и очень много насѣкомыхъ. Пчеловодство доставляетъ много воска, берега изобилуютъ рыбой и китообразными, благородными кораллами, жемчужинами. Изъ минеральныхъ продуктовъ встрѣчаются золото (вымывается изъ рѣчного песка), серебро, мѣдь, драгоценныя камни; соль добываютъ изъ морской воды. Климатъ жаркій; прохладнѣе въ прибрежной полосѣ (благодаря морскимъ вѣтрамъ) и въ высоко расположенныхъ гористыхъ мѣстностяхъ. Землетрясенія бывають въ центральной части, ураганы по берегамъ о—ва. Горячіе источники очень многочисленны. Населеніе составляютъ частью китайцы (1½ мил.), пришедшіе сюда въ прошломъ и настоящемъ столѣтіяхъ, частью туземцы (ли). Послѣдніе родственны малайцамъ, часть ихъ цивилизована (шукъ-ли), часть еще находится въ дикомъ состояніи (шанъ-ли); живутъ они исключительно охотой и очень некрасивы, лица искусственно испещрены рубцами. Языкъ ихъ находится въ родственной связи съ нарѣчіемъ народа лао въ Индо-Китаѣ.

О—въ Г. въ послѣдн. время частью занятъ Франціей, послѣ того, какъ Россія заняла порты Портъ-Артуръ и Талиенванъ, а Германія—Кіаучау. Въ 110 г. до Р. Хр. о—въ былъ завоеванъ Китаемъ. О—въ, по своей величинѣ почти равный половинѣ Баваріи, въ то время находился еще всецѣло въ рукахъ коренныхъ жителей (ли). Когда вторглись китайцы, ли были оттѣснены и частью искоренены, однако въ количествѣ одного милліона укрылись въ горныхъ ущельяхъ внутренней части о—ва и сохранили здѣсь почти полную самостоятельность. Когда въ 627 г. по Р. Хр. въ царствованіе династіи Танъ было предпріято новое раздѣленіе о—ва, вмѣстѣ съ тѣмъ онъ получилъ названіе Кіанъ; но это названіе, сохранившееся до наст. времени въ имени гл. гор. Кіанчу, уступило мѣсто другому, когда 1278 монголы завоевали Китай: о—въ получилъ официальное названіе Г. (югъ моря). Съ этихъ поръ въ страну стали переселяться китайцы, гл. обр. изъ провинцій Квангунъ и Кіанси, встрѣчая порою сопротивленіе со стороны туземцевъ; послѣдніе, оттѣсненные въ свои неприступ-

ныя горы, совершали оттуда опустошительныя набѣги на китайскія поселенія. Въ то же время въ силу отдаленнаго своего положенія Г. былъ избранъ мѣстомъ ссылки. Отдаленность о—ва въ связи съ обиліемъ небольшихъ, съ одной стороны хорошо защищенныхъ, съ другой не легко доступныхъ бухтъ, способствовали возникновенію и развитію морского разбойничества; послѣднее было прекрасно организовано и долгое время имѣло во главѣ даже особую королеву; ея первый министръ Ханпинъ былъ грозой китайскихъ мандариновъ, почти всегда побѣждая ихъ въ кровавыхъ битвахъ. Г. и его окрестности представляли центръ и исходный пунктъ многочисленныхъ флотилій пиратовъ, грабившихъ какъ въ открытомъ морѣ, такъ и по берегу материка. Въ теченіе столѣтій движеніе въ водахъ Китая было крайне опасно, а временами пираты дѣлали невозможными всякія сношенія. Лишь при непрестанныхъ стараніяхъ крейсирующихъ въ этихъ водахъ англійск. военныхъ судовъ удалось уменьшить это крайне тормозящее торговлю зло; однако, окончателно искоренить его до сихъ поръ еще не удалось. Гл. продуктомъ вывоза служатъ свиньи, разводимыя въ большихъ количествахъ; въ 1896 ихъ было вывезено 56.592 шт. на сумму 517.987 р. Далѣе слѣдуетъ сахаръ, идущій гл. обр. съ с.-з., гдѣ сахарныя плантаціи покрываютъ всю страну. Въ 1896 сахара было вывезено на 368.794,35 р. Весьма значительно также разведеніе птицы, какъ для потребностей страны, такъ и для вывоза, также въ видѣ яицъ (1896: 16.200.360 штукъ), въ послѣднее время получившихъ новое мѣсто сбыта въ Гайфонгѣ, гдѣ возникло альбуминное производство. Кокосовая пальма здѣсь достигаетъ изрядной высоты (28 м.) и вызвала къ жизни въ Кіанчу и окрестностяхъ особаго рода отрасль промышленности: многочисленные колонисты изготовляютъ изъ скорлупы кокос. орѣха чаши, чайники и т. д. Изъ моря жители добываютъ агаръ-агаръ, путемъ варки превращаемый китайцами въ камедистую массу, употребляемую ими для наведенія лоска на бумагу и различныя шелковыя ткани, а также идущую на изготовленіе китайск. фонариковъ. На небольшихъ скалистыхъ островахъ у южнаго берега около Айхана находятъ съѣдобныя ласточкины гнѣзда. Торговля направлена почти исключительно въ Гонконгъ. Оттуда приходятъ гл. обр.: индійская хлопчатобум. пряжа, хлопчатобум. издѣлія, опиумъ, рисъ, мука, нефть, жинзеи, бобы и горохъ, шерстяные товары, макароны, спички (изъ Японіи), лѣкарства и т. д., въ Гонконгъ отправляются: свиньи, сахаръ, яйца, дыновки, земляные и бетелевыя орѣхи, конопля, сѣмена кунжута, птицы и т. д. Въ 1896 г. ввозъ составлялъ 2.245.585 р., а вывозъ—1.969.012 р. Нѣм., франц. и датскіе пароходы перевозятъ товары, англійскіе — пассажировъ. Въ 1896 г. прошло 379 судовъ, изъ нихъ 138.

нѣм. Когда откроется доступъ культурѣ внутри страны, гдѣ обитаетъ народъ ли, тогда значительно поднимутся и продуктивность и торговля страны, ибо внутренность изобилуетъ прекрасными долинами, плодородными равнинами и роскошными густыми лѣсами. Въ послѣднихъ встрѣчается весьма цѣнное китайцами за его цѣлебныя свойства дерево (*Aquilaria Agallocha*); оно представляетъ главн. предметъ торговли Г. и въ то же время идетъ на уплату дани китайскому императору. Гл. гор. Кіанчу (Кіангчау) лежитъ при самой значительной рѣкѣ сѣвера р. Такіангъ и соединяется со своимъ портомъ Гойханъ или Гойканъ посредствомъ дороги 15 км. дл., ведущей черезъ огромное кладбище. По договору этотъ портъ открытъ для иностр. торговли 1858, а въ дѣйствительности лишь съ 1876. Онъ образуетъ большой къ с.-з. открытый полумѣсяцъ и не даетъ въ бурную погоду никакой защиты. Европейскія суда принуждены бросать якорь въ 8 км. отъ берега и разгружаться при помощи туземныхъ лодокъ. По китайскимъ источникамъ этотъ портъ насчитываетъ 100.000 жит., но эта цифра сильно преувеличенная; въ дѣйствительности население составляетъ едва лишь 12.000 чел. См. Scott, Land und Leute auf H. (нѣм. пер., Ильфельдъ, 1885); F. Hirth, Chinesische Studien (Мюнхенъ, 1890, т. 1).

Гайнасъ, римск. полководецъ, готъ по происхожденію, служилъ 395 въ войскѣ, которое Стилихонъ, послѣ смерти императ. Теодосія В., велъ по порученію Аркадія противъ вестготовъ. Когда префектъ восточно-римской имперіи Руфинъ запретилъ Стилихону продолжать походъ, Г. получилъ отъ Стилихона приказаніе отправиться съ войскомъ въ Константинополь и убить Руфина. Это было исполнено, но занявшій мѣсто Руфина эвнухъ Эвтропій возбудилъ недовольство Г. еще въ большей степени, чѣмъ Руфинъ. Г. присоединился въ 399 къ востанію осгота Трибигильда, добился такимъ образомъ паденія Эвтропія, а затѣмъ получилъ званіе главнокомандующаго и помѣстилъ часть своихъ войскъ въ Константинополь. Это вызвало, однако, въ Константинополь народное востаніе, во время котораго 7000 солдатъ Г. были перебиты. Г. удалился съ остатками своей арміи во Фракію и началъ войну противъ вост.-римской имперіи, но былъ побѣжденъ и вскорѣ затѣмъ убитъ (въ концѣ 400).

Гайнау (Hainau, Naunau), гор. въ прусскомъ Лигницк. окр., при р. Быстрый Дейксель и при ж. д.; крупныя хлѣбн. ярмарки, (1895) 9669 жит., между ними 1271 катол. и 114 евр.

Близъ Г. 14 (26) мая 1813 произошелъ бой между авангардомъ французской арміи подъ начальствомъ ген. Мезона и кавалеріей союзной арміи подъ начальствомъ Питтена. Заманивъ французозъ въ засаду, прусская кавалерія въ нѣсколько минутъ одержала полную побѣду; французы поте-

ряли 25 офицеровъ, болѣе 800 чел. нижнихъ чиновъ и всю артиллерію.

Гайнау (von Naunau), 1) Вильгельмъ Карль, генер. гессенской службы, побочный сынъ курфюрста Вильгельма I Гессенскаго отъ Розы фонъ Лиденталь, род. 1779, ум. 1856; послѣ долгой службы въ арміи 1847 былъ уволенъ въ отставку, а въ 1850 послѣ объявленія министерствомъ Гессенпфлуга военного положенія, когда никто изъ высшихъ военныхъ чиновъ не соглашался стать во главѣ арміи, Г. принялъ званіе главнокомандующаго; дѣятельность свою онъ ознаменовалъ только прокламаціей къ солдатамъ и рѣчью къ офицерамъ. За принятія имъ мѣры противъ печати, противъ Г. было возбуждено судебное преслѣдованіе по обвиненію въ государственной измѣнѣ и нарушеніи конституціи; Г. обратился съ возваніемъ къ офицерамъ, а когда большинство изъ нихъ подали прошенія объ отставкѣ, Г. былъ удаленъ.

2) Г. (von Naunau), бар., Юлій Яковъ, братъ предыдущаго, австрійскій фельдмаршалъ, род. 1786, ум. 1853. Поступилъ лейтенантомъ на австр. службу 1801 и участвовалъ въ кампаніяхъ 1805—1809, 1813—15 гг. 1847 Г. въ чинѣ фельдмаршалъ-лейтенанта былъ начальникомъ дивизіи въ Темешварѣ, но вслѣдствіе своей неуживчивости вышелъ въ отставку и жилъ въ Грацѣ. Когда въ Италіи вспыхнула революція 1848, Г. снова поступилъ на службу и былъ назначенъ комендантомъ г. Вероны съ неограниченными полномочіями. Посылкой бригады въ Соммакампанью въ ночь съ 24 на 25 іюля, Г. содѣйствовалъ побѣдѣ австрійцевъ; битва при Лонато и обстрѣливаніе Пескьеры доставили Г. репутацію хорошаго полководца. По заключеніи перемирія, Г. принявъ начальство надъ войсками, расположенными въ сѣв. Италіи, подавилъ волненіе въ Бергамо, подвергнулъ г. Феррару экзекуціи за преслѣдованіе австр. солдатъ и усмирилъ востаніе, вспыхнувшее въ мартѣ 1849 въ Брешии. Въ маѣ 1849 Г. получилъ званіе фельдцейхмстера и назначенъ командующимъ войсками въ Венгріи. Послѣ взятія штурмомъ Рааба и побѣды при Коморнѣ (11 іюля), Г. несмотря на множество трудностей передвинулъ армію на югъ, занявъ Сегединъ (3 авг.), разбилъ венгерскую армію при р. Тейсъ (9 авг.) и Темешварѣ, чѣмъ способствовалъ быстрому окончанію войны. Раздраженный продолжительностью востанія, вмѣшательствомъ русскихъ, а въ особенности тѣмъ, что Гергей сдался при Виллагошѣ русскимъ, а не австрійцамъ, Г. жестоко преслѣдовалъ мятежниковъ и 6 окт. въ Пештѣ и Арадѣ сотнями казнилъ венгерцевъ. Вслѣдствіе вызванной его жестокостями въ Италіи и Венгріи народной ненависти, Г. 1852 при посѣщеніи имъ Лондона и Брюсселя подвергся публичнымъ оскорбленіямъ, а въ Парижѣ для его охраны были приняты особыя мѣры. Затѣмъ Г. былъ назначенъ командующимъ 3 арміей въ Венгріи, но 1850 вслѣдствіе столкновеній

съ военнымъ министромъ долженъ былъ выйти въ отставку. Биографія Г. составилъ Schönhalz (Вѣна, 1875, изд. 3).

Гайнашъ, лагашъ. Айнаши, небольшой портъ Лифлянд. губ., Вольмар. у., съ мореходными классами.

Гайнбургъ (Hainburg), г. въ Нижней Австрій, округа Брукъ на Лейтѣ, близъ венгерской границы, на прав. берегу Дуная, при ж. д., съ (1890) 5075 жит. Замѣчат.: древнія стѣны съ воротами и двумя башнями, ратуша съ римскимъ алтаремъ, замокъ, развалины крѣпости на Г. (иначе Шлоссбергъ), а на скалѣ, возвышающейся надъ Дунаемъ ниже Г., развалины Роттенштейнъ. На мѣстѣ современнаго Г. въ древности находились сильныя укрѣпленія, составлявшія часть древняго кельтическаго города Карнунтума. Къ римской эпохѣ относятся также водопроводъ, источники котораго до сихъ поръ служатъ городу. Упомянутыя выше развалины крѣпости принимаютъ за упоминаемую въ пѣснѣ о Нибелунгахъ подъ названіемъ Геймбурка пограничн. крѣпость земли гунновъ. Въ 1042 г. императоръ Генрихъ III отнялъ ее у венгерцевъ и основалъ здѣсь нѣм. колонію. Впослѣдствіи городъ неоднократно подвергался разрушенію со стороны венгерцевъ и турокъ.

Гайндли (Hindley), фабричный городъ въ Ланкаширѣ (Англія), бумагопрядильня, угольныя копи; жит. 18,973 (1891).

Гайникъ, Эмерихъ фонъ, венгерскій юристъ, род. 1840, былъ профессоромъ по кафедрѣ исторіи права тамъ же и считался въ Венгріи выдающимся представителемъ своей профессіи. Онъ издалъ (на венгерскомъ языкѣ): „Ungarische Verfassung und Ungarisches Recht unter den Arräden“ (1872); „Allgemeine Rechtsgeschichte vom Beginn des Mittelalters bis zur französischen Revolution“ (1875, 2 изд. 1880). Изъ его сочиненій слѣдуетъ еще упомянуть: „Vom Aufhöhen der Einzelerscheinung des Adels auf dem Reichstag“ (1873); „Die Königebücher im Zeitalter der aus gemischten Häusern stammenden Könige“ (1879); „Die Tirnauer Versammlung von 1621 und Pressburgs Eroberung für Ferdinand.“

Гайникъ, народное, въ запад. губ., название нѣкоторыхъ растеній (Epiractis, Listera, Neottia) изъ сем. орхидныхъ (см.).

Гайнихенъ, (Hainichen) г. въ Лейпцигск. округѣ (Саксонія), при р. Малый Стригисъ и при ж. д., съ (1895) 8067 жит., изъ нихъ 67 кат., Г. представляетъ глав. центръ фланелеваго производства всей Германіи. Въ Г. производятся всевозможные сорта фланели высшей доброты и мягкости (въ силу особыхъ качествъ воды, употребляемой при производствѣ). Въ Г. насчитываются 22 прядильни, болѣе 2 тыс. станковъ, большія красильни и бѣльильни; ежегодно Г. обрабатываетъ, не считая другой шерсти, около 2 тыс. тоннъ овечьей шерсти, производя около 200 тыс.

предметовъ изъ шерсти на сумму болѣе 12 мил. марокъ; шерстяныя издѣлія вывозятся даже въ вост. Азію, Австралію и Южную Америку. Кромѣ того имѣются фабрики, изготовляющія иголки, деревянные и кожаныя издѣлія, синель, лакъ для кожи, плюшъ и др. Извѣстны выходы угля, который однако не разрабатывается.

Гайнишъ (Hajniš), Францискъ, чешскій писатель-юмористъ, извѣстенъ также подъ псевдонимомъ Zdobnicky: род. 1815, учился въ пражск. ун., съ 1850 былъ комиссаромъ почтъ въ Чехіи. Первые его произведенія печатались въ „Květech“ (1834) и въ альманахѣ „Vesna“; съ 1841 Г. редактировалъ юмористич. журн. „Paleček“. Отдѣльно напечатаны: „Trnky“ (1841), „Sbirku besednich čtení“ (1849), „Kopřivy“ (1853), „Ksoťké znělky“ (1860 подъ псевдонимомъ Здобницкаго) и пр. Юморъ его легкаго полета, опирающійся преимущественно на комизмъ положеній.

Гайно, такъ наз. въ народѣ гнѣзда или логовища нѣкоторыхъ млекопитающихъ, по преимуществу крупныхъ, а также и бѣлки.

Гайнъ, стратегически важный, но уже развалившійся г. въ перс. провинці Хорасанѣ, близъ афганской границы, господствуетъ надъ нѣсколькими путями въ Гератъ. Городъ окруженъ обширной стѣной, но насчитываетъ всего (1877) около 4 тыс. жит., б. частью татаръ. Жители занимаются производствомъ ковровъ и шелковыхъ вышивокъ, разводятъ гл. обр. шафранъ.

Гайонъ, портовой г. на вост. берегу греч. о.—ва Наксоса, резиденція православнаго епископа, насчитываетъ (1889) 356 ж.

Гай-Пикъ (High Peak), см. Пикъ.

Гай-пинъ, Гай-чжоу, небольшой г. у сѣв.-зап. берега Лаодунскаго полуострова на ж. д. изъ Портъ-Артура въ Мукденъ, бойкій торговый городъ, въ окрестн. произв. хлопка, шелководство, рыболовство, выварка соли.

Гайпонгъ (Хайпонгъ), гл. г. провинці Г. (1892 г. 68,520 жит.), во франц. колоніи Тонкинъ, подъ 20° 52' с. ш. и 106° 38' в. д., при р. Камъ, одномъ изъ рукавовъ устья р. Сонки, въ 10 км. отъ Тонкинскаго залива и въ 93 км. отъ Ганоя, гл. портъ сѣв. Тонкина, единственный доступный для военныхъ судовъ съ осадкой въ 4 м., станція пароходовъ, насчитываетъ (1892) 15,485 жит. Торговля быстро возрастаетъ; въ 1890 г. въ портъ пришло 763 судовъ въ 111,939 тоннъ вмѣстим.; ввозъ въ 1887 г. составлялъ 28,952,812 фр.

Гайсбергъ, вершина въ Зальцкаммергутскихъ Альпахъ, къ в. отъ Зальцбурга, 1286 м. высоты, съ отелемъ, привлекаетъ туристовъ, благодаря красивому и обширному виду съ вершины. Съ 1887 г. на вершину отъ Пärша ведетъ зубчатая ж. дор., 5,3 км. длин.

Гайсинскій уездъ, одинъ изъ восточ. Подольск. губ. на границѣ Киевск. Пло-

щадь 2,972,7 кв. в. Орошается р. Собь и Бугомъ. Поверхн. волнист., почва черноземн., хорошо вознагражд. трудъ земледѣльца. Изъ общ. кол. земли, крестьянс. надѣльн. 160,162 д., частновлад. 120,425 д., въ томъ числѣ дворянск. 85⁰/₀, каз. удѣльн. 12,038 д., монастырск. 143 д., церковн. 8,157 дес., городск. 1405 д. По переп. 1897 г., населен. вмѣстѣ съ городск. 248,634 душ. (123,698 м., 124,936 ж.). Огромн. большинство малороссовъ, много евреевъ, поляки, великороссы — между землевлад., служащ. и чиновник. Плотность населенія значителн., до 86 чел. на кв. в. По угодьямъ земли распредѣлены такъ: пахотн. 224,098 д., сѣнокосн. пастбищн. 14,442 д., лѣсн. 26,140 д., остальн. удобн. 22,092 д., неудобн. 13,927 д. Посѣвы страдаютъ отъ градобитій и вредн. насѣком., кот. портятъ не только поля, но также огороды и плантац. сахарн. и кормов. свекловицы. Сѣютъ разнообраз. хлѣба: пшеницу, рожь, овесъ, ячмень, гречиху и проч. яров. Собираютъ до 1,200,000 чтв. зерн. хлѣба, картоф. болѣе 250,000 чтв. Луговъ 5290 д., въ томъ числѣ заливн. 1628 дес. Кормов. травы на 720 дес. Лѣсовъ мало, большинство принадл. частн. владѣльцамъ, казнѣ, удѣльн. вѣдомству и монастыр. Скотоводство въ размѣрѣ до 109,000 гол., въ томъ числѣ: лошади 29,410, рогат. 26,700, овецъ до 56,000, козъ 1750, свиней 23,900, ословъ 215. Конскій заводъ. Пчеловодство: въ 1898 г. продано 300 пуд. меду и 42 п. воску, всего на сумму до 2800 р. Кое-гдѣ разводятъ табакъ. Значителн. плантац. свеклов. для 3 сахарн. завод., переработ. до 800 тыс. берковц. на сумму до 2 мил. 700 тыс. р. Винокур. завод. 5, выкурив. до 835,000 градус. спирта. Другихъ фабр. и завод. 349 съ 2255 рабоч. и производств. до 3 мил. р. Браковъ въ 1898 заключ. (правосл., католи, лютер. и евр.) 2247, род. 11,214 (5797 м., 5417 д.), уморл. 6093 (3168 м., 2925 ж.), естествен. прирост. 5121. Торговля въ мѣстечк. и селахъ значит., преимущ. сельск. произведен.; документовъ торг. выдано 2418. Лѣчебницъ 9 на 52 кровати. Сельск. 2-хъ классн. училищъ 2, одноклассн. 11, начальн. церковно-приходск. 149 съ 8586 учаш. об. пола. Церквей 101. Земск. учрежд. не введены. Волостей 12, дворовъ 23,524; безземельн. мужск. пола 1,295.

Гайсинь, уѣздн. гор. Подольск. губ., подъ 48° 39' с. ш., 29° 23' в. д., на р. Собѣ. Жител., по переп. 1897 г., считалось 9393 чел. (4,767 м., 4,626 ж.), большинство евреи, заним. мелкой торговлей и скучкой сельско-хозяйств. продуктовъ. Фабр. и завод. 17 съ производств. до 150,000 р. при 102 раб. Больницъ 2 на 16 кроват. Типограф. 2, народн. 2-хъ клас. учил. Кромѣ общеуѣздн. административн. и судебныхъ учр., уѣздн. присутств. по чиншев. дѣламъ.

Гайсь, селеніе въ швейцар. кантонѣ Аппенцелль (Аусеръ-Роденъ), 938 м. надъ у. м., соединяется съ С—тѣмъ Галленомъ жел. дорогой (отчасти зубчатой системы); производство муслина, вышивокъ, (1888) 2495

жит.; Г. славится, какъ молочный курортъ, кот. для врачевныхъ цѣлей начали посѣщать впервые изъ Цюриха въ 1749 г. Изъ Г. ³/₄ часа пути до Габриса (1254 м.), „Риги вост. Швейцаріи“. Г. пользуются также въ качествѣ альпійскаго климатич. курорта; воздухъ въ Г. сухой, чистый, здоровый; Г. защищенъ отъ сѣв. и сѣв.-вост. вѣтровъ и открытъ южн. вѣтру; однако погода часто мѣняется и нерѣдко бываетъ очень сурова.

Гайсь, см. *Гейсь*.

Гайталы (кит. іэда, армян. тедалъ) у визант. писателей эфталиты, кочевой народъ, власть котораго распространялась въ V и VI в. на многія земли западной Центральной Азии. См. Такинфъ, Собр. свѣдѣн. о народ. Средней Азии. III; Vivien de St. Martin, Les Huns Blancs ou Ephthalites. См. *гуины*.

Гаити, съ испанскимъ въ торговомъ мѣрѣ болѣе употребительнымъ названіемъ Санъ-Доминго (Santo Domingo), прежде также Гиспаньола, одинъ изъ большихъ Антильскихъ острововъ Вестиндіи (см. карту Вестиндіи); послѣ Кубы самый большой, богатый и красивый о—въ группъ, между 17° 37' и 19° 57' с. ш. и 68° 21' до 74° 30' з. д., имѣетъ 638 км. наибольшей длины, 264 км. наиб. ширины и вмѣстѣ съ небольшими сосѣдними о—ми: Тортуга, Гонаве и др. заним. площ. въ 77,253 кв. км. съ 1,377,000 жит. О—въ Г. обращенъ на в. къ Порто-Рико полуостровомъ, съ красивымъ проливомъ Самапа между ними; къ з. о—въ все болѣе расширяется и оканчивается наконецъ двумя полуостровами, направленными къ сосѣднимъ островамъ. Между этими полуостровами большая заливъ Гоневе, съ о—мъ того же имени. На сѣв. и южн. берегу о—ва Г. имѣются лишь небольшія бухты. Внутренняя часть о—ва заполнена горами, вершины которыхъ, однако, не достигаютъ снѣговой линіи. Горы проходятъ нѣсколькими параллельными цѣпями и въ Лома Тина достигаютъ 3140 м. высоты. Между этими горами и сѣв. береговому хребтомъ (Сиерра де Монте Кристи, 1268 м.) простирается равнина Вега Реаль, 220 км. длины, необыкновенно плодородная, орошаемая рѣками Яки и Юна; къ Вега Реаль на з. отъ Сантьяго примыкаютъ Деспобладо (2000 кв. км.) и нѣсколько меньшихъ, также крайне плодородныхъ равнинъ. Южная горная цѣпь, отдѣляемая отъ центральныхъ горъ посредствомъ котловины съ лагунами дель Фонде и де Энриквилль, достигаетъ въ вершинѣ ла Селле 2712 м. Орошеніе о—ва обильное; кромѣ упомянутыхъ уже выше, о—въ орошаютъ еще другія рѣки, но всѣ онѣ мелки, ни одна не судоходна.

Г. въ геологич. отношеніи представляетъ центръ Антильскихъ Кордильеровъ (см. *Вестиндія*), такъ какъ на Г. соединяются хребты, переходящіе съ о—ва Кубы на сѣв.-зап. полуостровъ, а съ о—ва Ямайки на юго-зап. полуо—въ о—ва. Г. совершенно

того-же строения, какъ и Куба. Сіенитовыя и другія массивныя горныя породы образуютъ высоты горъ Сібао; сланцы, известняки и песчаники мѣловой формации въ соединеніи съ серпентинами примыкаютъ нѣсколькими параллельно идущими цѣпями. На сѣв. побережьи очень распространены третичныя отложения. Изъ полезныхъ ископаемыхъ встрѣчается золото въ россыпяхъ на с. о—ва, серебро, въ особенности въ Язика около Санъ-Доминго, далѣе желѣзо, олово, также кам. соль, бурый уголь и нефть. Въ наст. время горное дѣло находится въ полномъ упадкѣ.

Климатъ жаркій и сырой; въ горахъ на с. царитъ вѣчная весна. Годовая температура въ Портъ-о-Пренсъ 26,0°, въ самый холодный мѣсяцъ 24,4°, въ самые жаркіе мѣсяцы іюль и августъ 27,7°, среднія крайнія годовыхъ температуръ: 31,9° и 21,2° (абсолютныя 36,9° и 13,8°). Количество дождей осадковъ 155 см. Продолжительный сухой періодъ длится съ ноября до марта, самые обильные дождями мѣсяцы: апрѣль и май, правильныя грозы съ мая по октябрь (115 грозовыхъ и 153 дождевыхъ дней). На сѣверъ періодъ дождей длится съ декабря до апрѣля, сухой періодъ съ мая до сентября. На южномъ побережьи часто свирѣпствуютъ сильныя орканы. По характеру своей растительности, Г. нисколько не отстываетъ отъ прочихъ Антильскихъ острововъ. Лѣса, богатые тропическими формами, одѣваютъ островъ вплоть до верхушекъ горъ. Господствующими типами являются вѣчнозеленыя лавровыя и оливковыя деревья. Пахучій *Croton* и кактусы растутъ на скалистыхъ, сухихъ горныхъ склонахъ. До высоты около 1200 м. собственно тропическая область. Очень распространены эриодендры. Изъ пальмъ слѣдуетъ упомянуть королевскую пальму (*Oreodoxa regia*) и вѣрвную пальму (*Sabal umbraculifera*). Лѣса, покрывающіе горы выше 1200 м. высоты, характеризуются папоротниками. Въ нихъ растеть не имѣющая на Ямаикѣ, а на Кубѣ растущая въ жаркой прибрежной области, антильская сосна *Pinus occidentalis*. Собственно область высокихъ горъ между 2300 и 2900 м. покрыта вересками и др. америк. кустарниками. Фауна Г. походить на фауну Кубы; изъ туземныхъ млекопитающихъ встрѣчаются лишь легучія мыши, грызуны, между ними особый родъ агуты, и особая же форма настькомоздныхъ (*Solenodon*), которая встрѣчается также на Кубѣ, но ближайшіе родичи которой, совершенно отсутствуя въ Америкѣ, водятся на Мадагаскарѣ. Изъ ящерицъ выдѣляется громадная древесная игуана, которая водится только на Г. Озера и рѣки оживлены кайманами, берега ракообразными и черепахами.

Въ политич. отношеніи Г. распадается на двѣ самостоятельныя республики: негритянскую республику Г. и республику Доминго. Республика Г. занимаетъ мень-

шую западн. половину острова, 28,676 кв. км. съ (1887) 960,000 жит. (9/10 негры, 1/10 мулаты и небольшое число жит. б. расы). Города б. частью на побережьи, сѣлъ со-всѣмъ нѣтъ; всѣ поселяне живутъ въ разбросанныхъ хижинахъ. Разговорный языкъ французскій, госуд. религія католическая (митрополитъ резидируетъ въ Портъ о Пренсъ, епископъ въ Капъ Г.), однако всѣ прочія религіи дозволены. Религія „вѣду“ (*Vaudou*), которую исповѣдуетъ весьма значительная часть вернувшихся къ прежнему язычеству негровъ, представляетъ смѣшеніе фетишизма и катол. религіи; эта религія имѣетъ собственное духовенство и справляла празднества съ человѣч. жертвоприношеніями; послѣднія въ новѣйшее время прекратились подъ влияніемъ многочисленныхъ казней. Школьное дѣло стоитъ на низкой ступени, несмотря на то, что еще въ 1888 г. насчитывалось 606 національныхъ школъ (110 для дѣвочекъ) и 24 частныя школы (16 для дѣвочекъ). Изъ высшихъ учебныхъ заведеній имѣются 5 лицеевъ, 1 медицинская и 1 юридическая школы. Въ странѣ издаются 27 газетъ. Продуктами еще очень примитивно поставленнаго земледѣлія являются: кофе, сах. тростникъ, хлопокъ, какао, табакъ, индиго, рисъ, бобы, горохъ, маниокъ, ямсъ, бататы. Скотоводство незначительно; однако, рог. скотъ и свиньи, одичалыя, очень многочисленны. Лѣса изобилуютъ строевымъ и дорогимъ подѣлочнымъ деревомъ, а также красильными деревьями, однако, лѣсное хозяйство совершенно запущено, ежегодный вывозъ составляетъ 300,000 долларовъ. Не лучше поставлено и горное дѣло, хотя минеральныя богатства страны довольно значительны; испанцы, эксплуатируя трудъ индѣйцевъ, добыли золота на 133,2 мил. руб. Въ послѣднее время вновь взялись за разработку золота. Очень многочисленны сѣрнистые теплые источники.

На ряду съ метрич. системой мѣръ и вѣсовъ въ ходу также еще древне-франц. мѣры. Основная монетная единица страны гурда или долларъ, равный 100 сангимама, замѣняется съ одной стороны билетами національн. банка, съ другой стороны (съ 1873 г.) сѣв.-америк. размѣнной монетой. Промышленность не имѣетъ почти никакого значенія. Торговля сильно упала съ уничтоженіемъ рабства, а вмѣстѣ съ нею и продуктивность страны; однако, за послѣднее время опять значительно поднимается; предметы вывоза: кофе, кампешевое дерево, махагоніево дерево, какао, хлопокъ, кожи, медъ, воскъ, резина. Для внѣшней торговли открыты; Портъ о Пренсъ, Жакмель, Капъ Г., Гонэвъ, С-тъ Маркъ, О-Кэй, Жерема, Портъ де Пэксъ, Акенъ. Жел. дор. нѣтъ, подводные кабели соединяютъ республику съ Сантьяго де Куба. Государствен. устройство реорганизовано 9 окт. 1889 г.; во главѣ стоитъ президентъ, избираемый на 7 лѣтъ обоими палатами, состоящими изъ національное собраніе, въ по-

мощники ему даны 5 министровъ. Сенатъ насчитываетъ 39 членовъ, выбираемыхъ на 6 лѣтъ отчасти палатой общинъ, отчасти президентомъ, при чемъ каждые 2 года $\frac{1}{3}$ членовъ замѣняется новыми; выборы въ палату общинъ прямые; палата общинъ состоитъ изъ 50 на 3 года избираемыхъ представителей; въ число послѣднихъ имѣютъ право быть избираемы всѣ жители, достигшіе 21 года. Жители бѣлой расы подвергаются самымъ тяжелымъ ограниченіямъ (запрещ. зем. собств., высокія подати и др.). Республика раздѣлена на 5 департам. Гл. г. Портъ о Пренсъ. Финансы, нѣкогда въ отчаянномъ состояніи, за послѣднее время значительно улучшились.

Исторія. Г. (на языкѣ коренныхъ жителей означаетъ „горная страна“) открытъ Колумбомъ 1492 и названъ имъ Эспаньола или Гиспаньола, т. е. Малая Испанія. Островъ населенъ былъ въ то время крошечнымъ индѣйскимъ племенемъ, которымъ управляли нѣсколько начальниковъ или кадиковъ. Передъ своимъ возвращеніемъ въ Европу Колумбъ, близъ гавани Пунта Санта (нынѣ Point Picolet), съ помощью туземцевъ построилъ маленькую крѣпость, Навидадъ, и оставилъ въ ней гарнизонъ изъ 40 чел. Но, возвратясь сюда 1493, нашелъ однѣ только развалины крѣпости: кадики Каонабо, раздраженный насиліями и грабежами испанцевъ, разрушилъ укрѣпленія и истребилъ гарнизонъ. Тогда испанцы основали близъ мыса Монте-Кристо городъ Изабеллу, а для защиты богатыхъ золотыхъ приисковъ Сибоа построили крѣпость св. Фомы. Вскорѣ при устьѣ рѣки Озамы возникъ новый городъ Санъ-Доминго, сдѣлавшійся столицей острова и давшей ему впослѣдствіи свое имя. Открытыя намѣстникомъ Бабадильей богатія золотыя копи Санъ-Кристофоро совершенно истощили силы работавшихъ въ нихъ туземцевъ, такъ что уже 1507 число ихъ уменьшилось до 60,000 чел. Чтобы замѣнить ихъ, намѣстникъ Овандо переселилъ сюда съ Багамскихъ острововъ 40,000 карайбовъ; но и они, вслѣдствіе непосильной работы, скорѣ вымерли. Тогда стали привозить изъ Африки негровъ. Оставшіеся индѣйцы удержали за собой область Бойя въ 50 кил. на сѣв.-в. отъ Санъ-Доминго, гдѣ ихъ немногочисленные потомки существуютъ и по сіе время, управляясь своими собственными кадиками. Много вреда наносили колоніи англійскіе и французскіе флибустьеры, поселившіеся на о-въ Тортугъ (1630). Хотя они и были изгнаны отсюда, однако большая часть ихъ поселилась на необитаемомъ сѣв. берегу Г., завела плантаціи и поставила себя подъ протекторатъ Франціи, которая по рисвикскому миру (1697) получила всю зап. часть о-ва. Французская колонія Сенъ-Домингъ, вслѣдствіе необыкновеннаго трудолюбія французовъ при разведеніи плантацій, достигла высокой степени процвѣтанія и уже 1788 насчитывала 455,089 жит. на

28,000 кв. кил. (изъ нихъ 27,717 бѣлыхъ, 21,808 своб. цвѣтныхъ и 405,564 рабовъ), тогда какъ въ испанской колоніи 1790 было всего 45,000 кв. кил. съ 125,000 жит., въ томъ числѣ 15,000 рабовъ. Въ г. Сенъ-Домангъ съ рабами обращались очень сурово, а свободныхъ цвѣтныхъ бѣлые называли „нижней расой“. Бѣлые дѣлились на землевладѣльцевъ и ремесленниковъ; между ними существовали непріязненные отношенія, которыя обострились особенно, когда разразилась франц. революція 1789. Цвѣтные и рабы отправили въ Парижъ посольство, которое добилося того, что національное собраніе дало колоніи автономію. Но такъ какъ бѣлые не хотѣли признать цвѣтныхъ равноправными съ собой, то 1791 вспыхнуло возстаніе мулатовъ и негровъ, распространившееся по всей колоніи. Комиссары конвента признали требованія негровъ справедливыми и когда испанцы и англичане захотѣли овладѣть франц. колоніей, присланныя на островъ франц. войска соединились съ неграми. По базельскому миру 1795, испанцы принуждены были уступить французамъ и вост. часть Г. Генералы инсургентовъ, Риго и Туссенъ Л'Увертюрь, задаліся цѣлью совсѣмъ прогнать бѣлыхъ съ о-ва и сдѣлать его совершенно независимымъ. Директорія 1798 признала за неграми полную свободу и одинаковыя права съ бѣлыми и назначила Туссена главнокомандующимъ войсками Г. Тѣмъ не менѣ Туссенъ 1801 провозгласилъ независимость острова. Бонапартъ послалъ на Г. генерала Леклерка съ 25 тысячнымъ войскомъ. Леклеркъ побѣдилъ Туссена и послѣдній былъ отосланъ во Францію. Такъ какъ оставшіеся на о-въ бѣлые пытались снова возстановить рабство, то подъ начальствомъ негрскаго генерала Дессалинъ снова вспыхнуло возстаніе. Французское войско, на половину уничтоженное болѣзнями, очистило о-въ вмѣстѣ съ послѣдними бѣлыми.

Дессалинъ провозгласилъ 1804 себя императоромъ подъ именемъ Іакова I и далъ новую конституцію, но уже 1806 былъ свергнутъ возстаніемъ, которымъ руководили негръ Кристофъ и мулатъ Петіонъ. Но тутъ возгорѣлась между неграми и мулатами вражда, которой воспользовались испанцы, чтобы снова отвоевать себѣ часть острова. Французская половина о-ва раздѣлилась на двѣ части: на мулатскую республику подъ управленіемъ Петіона и на негрское государство подъ властью Кристофа. Кристофъ учредилъ наследственную монархію въ своемъ государствѣ и короновался императоромъ подъ именемъ Генриха I; онъ окружилъ себя блестящимъ дворомъ, представлявшимъ комичный контрастъ съ крошечными разбѣрами государства и издалъ сводъ законовъ (Code Henri). Петіонъ также далъ 1816 республикѣ новое законодательство, по которому отмѣнялось рабство, давалась полная свобода печати и т. д. Послѣ его смерти (1818)

президентомъ сдѣлался ген. Бойе. Когда, вслѣдствіе жестокости Генриха I, вспыхнула 1820 революція, императоръ негровъ, вслѣдствіе того, что войска отпали отъ него, застрѣлился. Тогда Бойе соединилъ обѣ части французскаго Г. въ одну республику, къ которой 1822 присоединилась испанская часть острова. Республика была признана большинствомъ державъ. 1842 въ Г. случилось страшное землетрясеніе, почти совершенно уничтожившее нѣкотор. города. Бойе, объявленный пожизненнымъ президентомъ, былъ свергнутъ 1843 заговоромъ мулатовъ Дюмель и Ривьеръ. Но когда Ривьеръ, провозгласившій себя президентомъ, взялъ въ свои руки бразды правленія, на востокѣ вспыхнуло возстаніе и Санъ-Доминго объявилъ себя самостоятельной республикой. Въ то же время и негры возстали противъ мулатовъ, которые принуждены были согласиться, чтобы негръ Герье былъ провозглашенъ президентомъ 1844; но Герье въ слѣдующемъ же году умеръ отъ пьянства. Послѣ него президентомъ былъ ген. Пьерро. Но Пьерро былъ свергнутъ уже 1846 возстаніемъ мулатовъ и на его мѣсто избранъ Рише, 70-лѣтній старикъ, хотя полный энергіи. Онъ въ короткое время возстановилъ порядокъ на островѣ, но вскорѣ умеръ (1847). Президентомъ былъ избранъ ген. Фостенъ Сулукъ (Souloque). Онъ тотчасъ же сталъ готовиться къ войнѣ съ сосѣдней республикой и вторгся въ Санъ-Доминго. Сулукъ потерпѣлъ полнѣйшее поражение и спасся только благодаря тому, что въ Санъ-Доминго вспыхнуло возстаніе и побѣдившій его домингскій генераль Сантана былъ отозванъ. Тогда Сулукъ поспѣшилъ исполнить свои честолюбивые планы: онъ провозгласилъ себя императоромъ и въ сборѣ г. Портъ-о-Прэнсъ самъ надѣлъ на себя корону (1849). Подъ именемъ Фостена I онъ устроилъ свое государство по образцу Наполеона. Иностранныя державы онъ раздражилъ противъ себя введеніемъ монополіи на сахаръ и кофе, временнымъ закрытіемъ портовъ для иностранныхъ судовъ и наложеніемъ высокихъ пошлинъ на иностранные товары. Внутреннее правленіе его было произвольно и жестоко. Онъ предпринялъ второй походъ противъ Санъ-Доминго и былъ снова разбитъ въ горахъ Баники (1850). 1855 Сулукъ опять вторгся въ Санъ-Доминго, но на этотъ разъ потерпѣлъ такое поражение, что долженъ былъ бѣжать, оставивъ неприятелю свою кассу и весь багажъ. По требованію державъ, Сулукъ долженъ былъ заключить съ Санъ-Доминго перемиріе. Завидуя популярности своего генерала Жеффара, онъ приказалъ арестовать и казнить его, но Жеффаръ, предупреденный заблаговременно, бѣжалъ въ Гонавесь и войска провозгласили его президентомъ. Фостенъ былъ такъ ненавиденъ народомъ, что Жеффаръ 1859 безъ сопротивленія занялъ Портъ-о-Прэнсъ и съ трудомъ спасъ Фо-

стена отъ народной ярости, послѣ чего тотъ бѣжалъ въ Ямайку. Жеффаръ уменьшилъ количество войска, возстановилъ прежній податной тарифъ и положилъ основаніе флоту. Ему удалось подавить нѣсколько возстаній, но партія лизардовъ (ящерицъ) подъ руководствомъ Сальнаве свергла его (1867). Однако, уже въ слѣдующемъ году противъ Сальнаве возсталъ партія какосовъ (попугаи, которые пожираютъ ящерицъ) подъ предводительствомъ Сажэ, который восторжествовалъ и приказалъ разстрѣлять Сальнаве. Послѣ Сажэ президентомъ былъ ген. Домэнгъ (1874); но онъ и его племянникъ отличались такимъ корыстолюбіемъ и такими вымогательствами, что возбудили противъ себя всеобщее неудовольствіе. 1876 вспыхнуло возстаніе и ген. Буаронъ Каналь былъ избранъ въ президенты. Уже въ слѣдующемъ году онъ былъ свергнутъ партией либераловъ и, послѣ кровавой уличной схватки въ Портъ-о-Прэнсъ, при чемъ большая часть города выгорѣла, президентомъ былъ провозглашенъ 1879 ген. Саломонъ. Послѣдній правилъ умно и доставилъ странѣ необычное спокойствіе; но въ 1888 снова вспыхнула революція въ Портъ-о-Прэнсъ. Снова половина города была обращена въ пепелъ, а Саломонъ былъ свергнутъ. Послѣ долгой борьбы нѣсколькихъ претендентовъ ген. Ипполитъ захватилъ въ свои руки власть 1889 и ознаменовалъ свое правленіе цѣлымъ рядомъ звѣрствъ, доходившихъ до безумія. 1891 во время праздника Corpus Christi толпа революціонеровъ осадилъ тюрьму Портъ-о-Прэнса и освободила политическихъ заключенныхъ. Произошла кровавая уличная схватка, въ которой Ипполитъ остался побѣдителемъ. Цѣлымъ рядомъ казней ему удалось усмирить всякую попытку къ возстанію и утвердить свою власть. Ипполитъ умеръ 1896. Послѣ него совершенно законнымъ конституционнымъ порядкомъ и безъ нарушения спокойствія въ президенты былъ избранъ до 1902 ген. Симонъ Самъ. См. Fortunat, *Abrégé de la géographie de l'île d'Haïti* (Пар., 1894); Tippenhauer, *Die Insel H.* (Лейпц., 1892); Rouzier, *Dictionnaire géographique et administratif universel d'H.* (Портъ-о-Прэнсъ, 1892); Saint-John, *H. or the Black Republic* (Лонд., 1889); Jordan, *Geschichte der Insel H.* (Лейпц., 1849); Handelman, *Geschichte der Insel H.* (Киль, 1856); Madiou, *Histoire d'H.* (Портъ-о-Прэнсъ, 1847); Ardouin, *Etudes sur l'histoire d'H.* (Пар., 1853—61); L'Instant-Pradine, *Recueil général des lois et actes du gouvernement d'H.* (1865); Janvier, *La république d'H. 1840—82* (1882); *Les affaires d'H. 1883—84* (1884); *Les constitutions d'H.* (1886); E. Chancy, *L'indépendance nationale d'H.* (1884); La Selve, *Histoire de la littérature haïtienne* (Версаль, 1876); *Le pays des nègres, voyage à H.* (Парижъ, 1881); Marcelin, *H., études économiques, sociales et politiques* (1893); *H., ses guerres civiles, leur causes, etc.* (1893);

Justin, *Études sur les institutions haïtiennes* (1894); его же, *Les relations extérieures d'Haïti* (Пар., 1895); Vibert, *La république d'H., son présent, son avenir économique* (1895).

Гайтъ (Hythe), древній г. въ англ. граф. Кентъ, у в. конца болотистой низины Ромни, одинъ изъ т. назыв. „Пяти Портовъ“; отрѣзанъ теперь отъ моря наносами; стрѣлковое училище: жителей 4347 (1891).

Гайцингеръ (Haizinger), 1) Амаля, актриса, род. 1800, ум. 1884. На своихъ гастроляхъ, во время которыхъ посѣтила Парижъ, Лондонъ и Петербургъ, вездѣ имѣла значительный успѣхъ. Главн. ея ампула была высшій и тонкій жанръ комедіи. 1846 она приняла ангажементъ въ вѣнской „Hofburgtheater“, гдѣ до смерти съ большимъ успѣхомъ занимала ампула комическихъ старухъ. См. „Erinnerungsblätter aus dem Leben und Künstlerwirken der Frau A. H.“ (Карлсруэ и Баденъ, 1836).

2) Г., Антонъ, пѣвецъ (теноръ), род. 1796, ум. 1869; былъ сначала школьнымъ учителемъ въ Вѣнѣ; но потомъ, благодаря своему прекрасному голосу, приглашенъ директоромъ театра въ оперу и при первомъ же дебютѣ имѣлъ необычайный успѣхъ. Затѣмъ онъ сталъ учиться у Сольяри, съ успѣхомъ пѣлъ на нѣсколькихъ сценахъ и получилъ пожизненный ангажементъ въ Карлсруэ. Самый блестящій періодъ его артистической карьеры начинается съ его выступленіемъ въ Парижѣ, гдѣ онъ вмѣстѣ съ пѣвицей Шрёдеръ-Девриенъ создалъ нѣмецкой оперѣ ту славу, которой она пользовалась 1828—30. Помимо прекраснаго, звучнаго и обширнаго голоса, Г. обладалъ замѣчательной виртуозностью въ пѣніи и художественнымъ пониманіемъ, которое въ особенности выказывалось въ исполненіи итальянской музыки. 1850 Г. сошелъ со сцены и переселился въ Вѣну, куда его жена и дочь получили ангажементъ.

Гай-чжоу, г. въ южн. Манджуріи, см. *Гай-тинъ*.

Гайя, гл. г. одноименнаго округа въ провинціи Бихаръ брит.-инд. губернаторства Бенгаліи, занимающаго 12,204 кв. км. съ (1891) 2.138,331 жит. (1.911,254 индусовъ, 226,705 магометанъ), расположенъ на берегу р. Фалгу, подъ 24° 49' с. ш. и 85° 3' в. д., состоитъ изъ 2 частей, старой Г., квартала жрецовъ, и Сагибганджа, мѣстопребыванія правительства и торговли, насчитываетъ (1891) 80,383 жит. (63,036 индусовъ, 17,147 магометанъ). Городъ привлекаетъ сотни тысячъ богомольцевъ индусовъ, въ особенности маратовъ, и служить въ рукахъ браманскаго духовенства источникомъ громадной наживы.

Гака-бортъ, верхняя, надпалубная часть кормоваго борта.

Гаканъ I, эмиръ Кордовы, наследовалъ отцу своему Гишаму I 796; велъ энергичную борьбу съ духовенствомъ, пользо-

вавшимся громаднымъ вліяніемъ; ум. 822. Г. II, калифъ Кордовы, сынъ Абдъ-уръ Рахмана III (см.), правилъ съ 961—976. Во время его правленія Кордова достигла цвѣтущаго состоянія; особенное вниманіе обращалъ Г. II на развитіе наукъ и искусствъ.

Гакартъ (Hackerart), Янъ, голландскій живописецъ и граверъ, род. 1629, ум. 1699; въ юности путешествовалъ по Германіи, Швейцаріи и Итали и писалъ пейзажи на мотивы изъ этихъ странъ. По возвращеніи въ Амстердамъ писалъ б. ч. лѣсъ. Стаффажъ на его картинахъ, изъ которыхъ нѣкоторыя находятся въ Амстердамѣ (Ryksmuseum), другія въ Мюнхенѣ (Пинакотекка), въ Дрезденѣ и Петербургѣ (эрмитажъ), писали Адрианъ ванъ де Вельде, Лингельбахъ и др. В. занимаетъ среднее мѣсто между художниками сѣверной и южной школы нидерландской пейзажной живописи.

Гаке, Эмилія Петровна, концертная пѣвица, педагогъ. Вокальнымъ искусствомъ занималась у проф. Ниссенъ-Саломонъ. Принадлежитъ къ числу выдающихся концертныхъ артистокъ (сопрано). Въ качествѣ пѣвицы участвовала почти во всѣхъ ораторіяхъ, исполнявшихся въ Спб. въ 70-хъ и 80-хъ годахъ XIX в. Съ 1874 по 1899 состояла преподавательницей пѣнія въ Николаевскомъ институтѣ. Последніе годы руководить старшими курсами пѣнія въ Спб. музыкальной школѣ. Изъ ея ученицъ выдѣляется ея дочь, обладающая гибкимъ и отлично обработаннымъ легкимъ сопрано.

Гакельбергъ, по германск. народному повѣрью предводитель такъ назыв. „дикой охоты“ въ Гарцѣ, Брауншвейгѣ и т. д.; родился, какъ гласитъ преданіе, 1521 въ Вольфенбютелѣ и умеръ въ Клиперкругѣ близъ Вюльпероде, гдѣ еще до середины XIX в. показывали его надгробный камень. Онъ былъ такимъ страстнымъ охотникомъ, что какъ въ воскресные, такъ и въ будніе дни предавался своей страсти и объявилъ даже, что отказывается отъ блаженства въ будущей жизни, если ему позволено будетъ охотиться вѣчно. За это онъ былъ проклятъ и по сіе время еще носится ночнымъ призракомъ по лѣсамъ. Имя Г. иногда переиначивается въ Hackelbernt или Hackelbägend („Плещеносецъ“),—это древнее имя Водана съ облачнымъ плащомъ. См. Schwartz, *Der heutige Volksglaube und das alte Heidentum* (Берл., 1862); Zimmermann, *Die Sage von Hackelberg* (въ „Zeitschrift des Harzvereins“ 1880).

Гакенрихтеры, въ Эстляндіи начальники земской уѣздной полиціи, въ родѣ бывшихъ выборныхъ исправниковъ. Г. также выбирались ландтагомъ и подчинялись непосредственно губернаторамъ. Должность упразднена при введеніи судебной и полицейской реформы въ Прибалтійскихъ губерніяхъ.

Гакертъ (Hackerert), Якобъ Филиппъ, нѣм. живописецъ, род. 1737, ум. 1807, учился

у своего отца, портретиста Филиппа Г. (ум. 1768); 1765 переселился въ Парижъ и занялся преимущественно гуашью; 1768 отправился въ Италию, гдѣ исполнилъ въ Неаполѣ большія работы для лорда Гамильтона; затѣмъ писалъ въ Римѣ по заказу гр. Шувалова „Побѣда русскихъ при Чесмѣ (5 июля 1770)“ и „Пожаръ турецкаго флота“. Графъ Орловъ, чесменскій герой, стоявшій въ то время съ эскадрой въ Ливорно, какъ говорить, приказалъ взорвать одинъ изъ своихъ фрегатовъ, чтобы дать художнику возможность отдѣлать этюдъ съ натуры. 1774 Г. снова отправился въ Неаполь, чтобы писать этюды съ бывшаго въ то время изверженія Везувія. Г. приобрѣлъ расположеніе папы Пія VI, нарисовавъ мѣсто его рожденія, Чезену, и съ тѣхъ поръ оставался долгое время въ Римѣ. 1777 онъ объѣздилъ Сицилію, а въ слѣд. году съѣз. Италію и Швейцарію. Въ то время онъ уже приобрѣлъ европейскую извѣстность. 1782 король Фердинандъ Неаполитанскій привлекъ его къ своему двору; когда же разразилась революція, Г. бѣжалъ во Флоренцію, гдѣ купилъ себѣ виллу. Г. одинъ изъ послѣднихъ художниковъ маньеристовъ школы Клода Лорренъ. Онъ написалъ много картинъ; однако, слава его далеко не соответствуетъ его дарованію; онъ обязанъ ею рекламѣ. Его произведенія можно встрѣтить во всѣхъ музеяхъ Европы; но они, несмотря на восторженные отзывы Гёте, забыты. Онъ извѣстенъ также, какъ граверъ. См. Goethe, Biographische Skizze „Philipp Hakert“.

Гакимъ, египетскій калифъ изъ династіи Фатимидовъ; правилъ 996—1021; извѣстенъ въ качествѣ злѣйшаго тирана, всюду вносявшаго смуту своими безумными приказами и распоряженіями. Существуетъ предположеніе, что онъ былъ психически больнымъ субъектомъ.

Гаклендеръ (Hackländer), Фридр. Вильг., нѣмецк. писатель-романистъ и драматургъ, род. 1816, ум. 1877. Рано осиротѣвъ, сталъ 1830 купцомъ, черезъ 2 года поступилъ въ артиллерію, но бросилъ службу, такъ какъ отсутствіе требуемой подготовки не давало ему возможности повышения по службѣ. Къ лучшему его обстоятельству измѣнились только тогда, когда онъ началъ проявлять свой живой литературный талантъ, рассказами „Vier Köpfige“ и „Bilder aus dem Soldatenleben“ (Штуттг., 1841). Правдивость, основанная на личномъ опытѣ, и добродушный юморъ этихъ очерковъ, за которыми послѣдовали дальнѣйшіе очерки: „Das Soldatenleben in Freien“ (1844), возбудили всеобщее вниманіе и особенно доставили Г. благосклонность барона Таубенгейма, пригласившаго его себѣ въ спутники въ путешествіе на Востокъ (1840—41), плодомъ котораго было собраніе восточныхъ легендъ и сказокъ. Затѣмъ Г. послѣдовательно былъ секретаремъ наследнаго принца вюртембергскаго; сопровождалъ Радецкаго въ пьемонтской

кампаніи и принца прусскаго при оккупациіи Бадена; находился, по приглашенію императора Франца Іосифа, при австрійской главной квартирѣ во время войны съ Франціей, до сраженія при Сольферино. Всѣ эти путешествія и должностныя занятія не мѣшали Г. ревностно продолжать литературную дѣятельность. Къ плодамъ его участія въ военныхъ дѣйствіяхъ Радецкаго относятся „Bilder aus dem Soldatenleben im Kriege“ (Шт., 1849—1850); за „Wachstubenabenteuern“ (6 изд., 1879), „Humoristische Erzählungen“ (5 изд., 1883) и „Bilder aus dem Leben“ (5 изд., 1883), послѣдовали болѣе крупныя юмористическія романы: „Handel und Wandel“ (3 изд., Штуттг., 1869), полный забавныхъ воспоминаній изъ его жизни купеческимъ ученикомъ; „Namenlose Geschichten“ (1851) и „Eugen Stiefried“ (1852). Комедія Г. „Der Geheime Agent“ шла съ большимъ успѣхомъ на всѣхъ сценахъ Германіи и переводилась на нѣск. языковъ. Спорный успѣхъ имѣлъ его романъ „Europäisches Sklavenleben“ (Штуттг., 1854). Далѣе послѣдовали „Soldatengeschichten“ (1854), въ которыхъ Г. повторялъ свои старыя темы изъ солдатской жизни, впавши подъ конецъ въ манерную бѣглость.

Полное собраніе сочиненій вышло въ Штуттгартѣ, 1855—74, въ 60 томахъ (нов. изд. 1876); избранныя соч. въ 20 т. 1881, и въ иллюстрированныхъ изданіяхъ. Въ области журналистики Г. является основателемъ „Hausblätter“, 1855 съ Эдм. Гёферомъ, и 1859, съ Эдм. Цоллеромъ, иллюстр. ежедѣльн. журнала „Über Land und Meer“. Г. выказалъ себя въ своихъ произведеніяхъ здоровой, жизнерадостной натурой, съ большимъ знаніемъ свѣта и людей, насколько дѣло идетъ о наблюденіи внѣшнихъ положеній и характеровъ. Изъ его болѣе значительныхъ романовъ отличаются: „Namenlose Geschichten“ и „Eugen Stiefried“, свѣжестью красокъ и рѣдкой живостью изложенія. Юморъ Г. большей частью безобиденъ и добродушенъ, и только въ нѣкоторыхъ произв., напр. „Europäisches Sklavenleben“ принимаетъ тенденціозный характеръ. Посмертно вышла интересная автобіографія „Der Roman meines Lebens“ (Штуттг., 1878, 2 т). См. Н. Morning, Erinnerungen an Friedr. Wilh. Hackländer“ (Шт., 1878).

Гаконъ (швед. Hakon). 1) Г. I Добрый, сынъ Гаральда Прекрасноволосаго (915—961). Возвратившись изъ Англіи въ Норвегію послѣ смерти своего отца, вступилъ на норвежскій престолъ, свергнувъ своего брата Эриха. Г. I расширилъ границы своего государства и способствовалъ развитію въ своей странѣ торговли и рыболовства. Въмѣстѣ со всей семьей, онъ принялъ христіанство. Г. I былъ умерщвленъ сыновьями Эриха. 2) Г. II, сынъ Магнуса I, вступилъ на престолъ послѣ побѣды надъ своимъ соперникомъ 1093 г.; ум. въ 1095 г. 3) Г., Гердебредъ („Ши-

рокопчелій“), сынъ Сигурда Мунса, десяти лѣтъ былъ возведенъ на престолъ въ 1157, но 1162 былъ убитъ отцомъ новаго претендента на престолъ. 4) Г., Северрсонъ, вступилъ на престолъ, устранивъ своего соперника, но самъ ум. въ 1204 г. отъ яда. 5) Г., Старшій, царствовалъ съ 1223 по 1263, усилилъ могущество Норвегii, присоединивъ къ ней Исландiю и Гренландiю. 6) Г. VII, правилъ съ 1299 по 1319; съ нимъ угасло мужское потомство Г. Прекрасноволосаго. 7) Г. VIII, вступилъ на престолъ при жизни своего отца, короля Швеци и Норвегii, который былъ вынужденъ къ отреченiю своими недовольными норвежскими подданными отъ норвежскаго престола въ пользу своего сына. Но когда послѣднiй соединился 1363 съ отцомъ, то шведскiй тронъ былъ предложенъ герцогу Альбрехту Мекленбургскому. Всѣ попытки Г. возвратить себѣ тронъ оказались тщетными.

Гаксо, баронъ Франсуа-Николай-Венуа (Нахо), извѣст. французскiй инженеръ, род. 1774, ум. 1838, участвовалъ въ революціонныхъ войнахъ, причемъ выдѣлился постройкой укрѣпленiй въ Бичѣ и Женевѣ; 1807 принималъ участіе въ постройкѣ укрѣпленiй въ Дарданеллахъ, а 1809 руководилъ осадами Сарагоссы, Лериды, Меквиненцы и Тортозы. Въ чинѣ бригаднаго генерала Г. сопровождалъ Наполеона въ Россію и отличился въ сраженiи при Могилевѣ. 1813 Г. работалъ надъ укрѣпленіемъ Гамбурга, а послѣ Дрезденскаго сраженія состоялъ при Вандамѣ и, вмѣстѣ съ нимъ, былъ взятъ въ плѣнъ при Кульмѣ. Людовикъ XVIII назначилъ его главнокомандующимъ гвардіей. Во время ста дней Г. не покинулъ Людовика и отличился при Ватерлоо, а послѣ реставраціи былъ назначенъ генералъ-инспекторомъ инженернаго корпуса. 1832 Г. руководилъ осадой Антверпена. При Людовикѣ Филиппѣ Г. получилъ званіе пѣра и принималъ дѣятельное участіе въ устройствѣ укрѣпленiй Парижа. См.: Mengin, Notice nécrologique sur le lieutenant-général Baron H. (Par., 1838).

Гакстгаузенъ (August Franz Ludwig Maria Freiherr von Haxthausen), род. 1792, ум. 1866, писатель по аграрнымъ вопросамъ и изслѣдователь Россіи. Изучалъ въ Гёттингенѣ юридическія науки. Вмѣстѣ съ братьями Гриммами одно время издавалъ журналъ „Wünschelruthe“ и, кромѣ того, занимался собираніемъ народныхъ пѣсень, пословицъ и легендъ. 1819 занялся изученіемъ аграрныхъ отношеній Германіи, результатомъ чего явился трудъ „Ueber die Agrarverfassung in den Fürstenthümern Paderborn und Corvey und deren Conflicte in der gegenwärtigen Zeit nebst Vorschlägen, die den Grund und Boden belastenden Rechte und Verbindlichkeiten daselbst aufzulösen“ (Берл., 1829). По желанію кронпринца прусскаго, вполсѣдствіи короля Фридриха Вильгель-

ма IV, Г., послѣ выхода въ свѣтъ названнаго труда, было предложено изучить аграрныя отношенія прусскихъ провинцій и затѣмъ составить о нихъ докладъ. Послѣ 10-лѣтней работы, Г. издалъ въ 1839 г. 1-ю часть своего большаго труда: „Die ländliche Verfassung in den einzelnen Provinzen der preussischen Monarchie“, касающуюся западной и восточной Пруссiи (2-я часть вышла въ свѣтъ 1861 въ переработкѣ Падберга), а въ 1842 изслѣдованіе „Ueber den Ursprung und die Grundlagen der Verfassung in den ehemals slavischen Ländern Deutschlands im allgemeinen und des Herzogthums Pommern im besonderen“, въ которомъ указывалъ на нѣкоторыя особенности аграрныхъ отношеній той части Пруссiи, гдѣ жили въ древности славяне. Въ томъ же году онъ напечаталъ въ берлинской „Staatszeitung“ статью объ указѣ имп. Николая 1842 г. (объ обязанныхъ крестьянахъ), обратившую на себя вниманіе русскаго посланника въ Берлинѣ, который доложилъ о ней министру государственныхъ имуществъ гр. П. Д. Киселеву и выразилъ мнѣніе, что путешествіе Г. по Россіи могло бы оказать большую пользу дѣлу изученія нашихъ аграрныхъ отношеній. Императоръ Николай I повелѣлъ выдать Г. для этой цѣли пособіе въ размѣрѣ 1500 р. и весной 1843 г. послѣднiй пріѣхалъ въ Петербургъ. Для облегченія его задачи ему были выданы рукописные и печатные матерьялы мин. госуд. имуществъ, члену ученаго комитета названнаго министерства А. П. Заблоцкому-Десятовскому было предложено сдѣлать для Г. докладъ о положеніи помѣщичьихъ крестьянъ до указа 1842, а чиновнику Адеркасу — поручено сопроводить ученаго, „отстраняя незамѣтнымъ образомъ все то, что могло бы сему иностранцу подать поводъ къ неправильнымъ и неумѣстнымъ заключеніямъ, которыя легко могутъ произойти отъ незнанія имъ обычаевъ и народнаго быта нашего отечества“. Въ апрѣлѣ 1843 Г. выѣхалъ изъ Петербурга и, пробывъ 6 мѣсяцевъ въ путешествiи, вернулся въ началѣ 1844 въ Германію и въ 1847 издалъ на французскомъ и и нѣмецкомъ языкахъ I-й и II-й томы сочиненія „Studien über die inneren Zustände, das Volksleben und insbesondere die ländlichen Einrichtungen Russlands“ (Ганноверъ, Берлинъ), на изданіе котораго получилъ отъ русскаго правительства 6000 р. 1852 появился третій томъ названнаго сочиненія, причемъ обращеніе, какъ его, такъ и первыхъ двухъ томовъ, въ Россіи было допущено съ изыятіемъ нѣкоторыхъ мѣстъ, признанныхъ предосудительными (см. переводъ I-го тома Л. Рагозина, „Изслѣдованіе внутреннихъ отношеній народной жизни и въ особенности сельскихъ учреждений Россіи“, М., 1869 и „Современникъ“, 1857, № 7). Этотъ трудъ доставлялъ громкую извѣстность Г., особенное вниманіе обратила глава, посвященная общинному землевладѣнiю. Не отрицая нѣкоторыхъ не-

выгодныхъ послѣдствій этой формы землевладѣнія для развитія сельскаго хозяйства, Г. является рѣшительнымъ сторонникомъ ея, видя въ общиѣ единственное средство предохраненія Россіи отъ роста пролетаріата. Признавая „необходимость крупныхъ помѣстій для культурныхъ усовершенствованій, а слѣдовательно и благосостоянія народа“ и утверждая, что сельское хозяйство Россіи не можетъ правильно развиваться при вольнонаемномъ трудѣ, онъ, съ этой точки зрѣнія, высказывается не за полное уничтоженіе крѣпостного права, а лишь за ограниченіе его путемъ такихъ юридическихъ отношеній между крестьянами и помѣщиками, которыя бы привязывали первыхъ къ землѣ, въ силу ихъ собственныхъ интересовъ. При существованіи такихъ юридическихъ нормъ, по мнѣнію Г., крѣпостное право со временемъ уничтожится само собой, не принеся своимъ уничтоженіемъ вреда сельскому хозяйству. Съ этой же точки зрѣнія, онъ отрицаетъ смыслъ освобожденія крестьянъ безъ земли, видя въ этой мѣрѣ, превращеніе крестьянъ въ бродягъ“, что и случилось въ Помераніи. Кромѣ „Studien über die inneren Zustände“ и т. д. Г. принадлежатъ еще сочиненія: „Transkaukasia. Andeutungen über das Familien- und Gemeindeleben und die socialen Verhältnisse einiger Völker zwischen dem Schwarzen und Caspischen Meere“ (Лейпц., I, II т., 1852), русскій переводъ — „Закавказскій край. Замѣтки о семейной и общественной жизни и отношеніяхъ народовъ между Чернымъ и Каспійскимъ морями“ (Спб., 1856); „De l'abolition par voie législative du partage égal et temporaire des terres dans les communes russes“ (Пар., 1856); „Die ländliche Verfassung Russlands, ihre Entwicklung und Feststellung in der Gesetzgebung von 1861“ (Лейпц., 1866) и наконецъ, „Das konstitutionelle Prinzip“ (1864), русскій переводъ К. Кавелина и Б. Утина, „Конституціонное начало, его историческое развитіе и взаимодѣйствіе съ политическимъ и общественнымъ бытомъ государствъ и народовъ“ (Спб.), сочиненіе, содержащее въ себѣ статьи, какъ сторонниковъ, такъ и противниковъ конституціонной формы правленія (Бидермана, Гнейста, Козегартена). Переводомъ статьи Г. объ откупѣ и выкупѣ правъ помѣщиковъ въ Пруссіи („Русскій Вѣстникъ“, 1857, т. XII), открылась въ нашей печати полемика по крестьянскому вопросу. Убѣжденный папистъ, Г. очень интересовался религіозными вопросами, видѣлъ въ нашемъ расколѣ признакъ разложенія греко-каатолической церкви, ратовалъ за соединеніе церкви и одно время пытался возстановитъ Мальтійскій орденъ. Въ 1847 и 1848 гг. Г. былъ членомъ объединеннаго прусскаго ландтага и нѣкоторое время принималъ участіе въ засѣданіяхъ первой прусской палаты.

О Г. подробнѣе, кромѣ указанной статьи въ „Современникѣ“, см.: „Историческіе ма-

терьялы изъ архива министерства государственныхъ имуществъ“ (I, Спб., 1891); Семейскій, „Крестыянскій вопросъ въ Россіи въ XVIII в. и въ первой половинѣ XIX“ (т. II, Спб., 1888), „Franz Ludwig Maria Freiherr von Haxthausen“. Ein Versuch von Freundeshand (Лейпц., 1868); „Allgemeine Deutsche Biographie“ (т. XI, статья Reifferscheid'a, 1880); „Freundesbriefe von W. und J. Grimm“ (Гейльброннъ, 1878)

Гакъ, желтый крокъ, употребляемый для закладыванія блоковъ или талей за рымы, обухи и стромы. Г. имѣетъ слѣдующія части: обухъ, т. е. очко, которымъ онъ прикрѣпляется къ строму блока, спинку — выпуклая часть и носокъ; которымъ онъ зацѣпляется. По своему виду Г. бываютъ: простые, повернутые, складные (храпы) и пентеръ гаки; простыми Г. называются такіе, у которыхъ обухъ находится въ одной плоскости съ самимъ Г., повернутые же имѣютъ обухъ въ плоскости, перпендикулярной Г.; оба Г. употребляются повсюду въ вооруженіи судовъ; складной Г. состоитъ изъ двухъ Г., складываемыхъ носками въ противоположныя стороны, такъ что получается кольцо, они употребляются на гребныхъ судахъ и тамъ, гдѣ обыкновенный Г. можетъ за что нибудь зацѣпить. Пентеръ Г. имѣетъ особую форму и употребляется у фиша (см.), они иногда бываютъ двурогіе. Кромѣ этихъ Г. бываютъ еще кранные Г., но на судахъ они не употребляются, такіе Г. имѣютъ форму якоря и употребляются при подъемѣ большихъ тяжестей кранами. По величинѣ Г. дѣлятся на 18 №№; самый большой Г. имѣетъ № 1 и самый маленькій № 18; эти №№ выбиваются на боковой сторонѣ спинки Г.

Гала (Gala, Galla), старое испанское слово, означающее парадный, согласный съ придворнымъ этикетомъ, костюмъ. Обычай являться въ торжественныхъ случаяхъ ко двору въ особенной, предписанной этикетомъ, одеждѣ, возникъ при церемонномъ испанскомъ дворѣ. Спектаклемъ Г. называютъ представленіе въ театрѣ для приглашенныхъ Высочайшаго двора. Слово Г. производятъ также отъ арабскаго слова гали и (украшеніе).

Галаадъ (Гилеадъ), въ древности богатая лѣсами горная страна въ Палестинѣ, на востокъ р. Иордана, между ея притоками Яббокъ и Ярмукъ, въ котлѣ Ма-нассіи, съ глубокими, узкими, но обильными водою долинами и хорошими пастбищами.

Галаганъ, Григорій Павл., членъ госуд. сов. и обществ. дѣятель, происх. изъ стариннаго малороссійск. рода. Предокъ его, Игнатій Ив., родомъ изъ м. Омельника Кременчуг. у., былъ полковн. охочкомоннаго полка, перешелъ отъ Мазеи на сторону Петра I и былъ назначенъ полковникомъ Чигиринскимъ, а затѣмъ Прилуцкимъ (1715—1740). Онъ положилъ основаніе богатству Галагановъ, которыя про-

должалъ увеличивать и сынъ Игнатія, Григорій, тоже прилучій полков. (1740—1763) такъ что въ концѣ XVIII в. Г. владѣли болѣе чѣмъ 10,000 душъ крестьянъ. Правнукъ послѣдняго былъ отцомъ Гр. П—ча, родившагося 1819. Г. получилъ тщательное образованіе. Его подготовлялъ къ поступленію въ унив. извѣстный славянофилъ 30 и 40 гг., адъюнктъ математики петербург. унив. Ѡ. В. Чижовъ, который и впоследствии былъ близокъ къ всемоу ученику и оказывалъ на него влияніе. По окончаніи унив., Г. поступилъ на службу въ Чернигов. палату госуд. имущ.; тогда же переѣхалъ и Чижовъ въ Малороссію (1850). 1843 Г. П—чъ выступаетъ впервые на общественное поприще: онъ, по предложенію управляющаго палатою, взялъ на себя задачу изслѣдовать положеніе крестьянъ, пострадавшихъ въслѣдствіе неурожая, и раздать пособія хлѣбкомъ и деньгами. Наибольшей интенсивности достигла общественная дѣятельность Г. въ концѣ 50 и началѣ 60 гг. 1858 съ открытіемъ губернскаго комитета объ улучшеніи быта помѣщичьихъ крестьянъ, онъ былъ назначенъ членомъ Черниговск. комитета, самое дѣятельное участіе принималъ въ работахъ „Проекта уложенія“, позже былъ (1879) членомъ экспертомъ редакціонн. комиссіи при главномъ комитетѣ по крестьянск. дѣламъ въ Петербургѣ, съ 1861 назначенъ член. отъ правительства въ Черниг. по крестьян. дѣламъ присутствіе, а съ 1863 по 1865 занималъ постъ вице-президента временной комиссіи по устройству быта крест., учрежд. при Киев. ген.-губерн. Съ 1865, когда земскія учрежд. были введены въ Полтавск. губ., Г. постоянно принималъ участіе въ земск. дѣлахъ; 1869—1882 онъ былъ предсѣдат. съѣзда мировыхъ судей въ Прилукахъ, съ 1874 по 1882 предводит. дворянства тамъ же и предсѣдател. училищнаго совѣта. Потерявъ 1869 единственнаго 16 лѣтнаго сына, Г. на свои средства основалъ 1871 въ Киевѣ коллегію имени его, Павла Галагана; прилагалъ много заботъ къ устройству въ Прилукахъ мужск. и женск. гимназій; пожертвовалъ свою усадьбу и землю въ м. Дехтяряхъ для открывшагося 1878 земск. ремеслен. учил. Имъ же 1872 было организовано и подержано Сокиринцеое ссудо-сберегательное товарищ. для крестьянъ. 1882 Г. П—чъ былъ назначенъ членомъ госуд. сов. 1889 сконч. и похорон. въ своемъ помѣстьѣ Сокиренцахъ Прилуд. у. Г. былъ жен. на Екат. Вас. Кочубей. Главными наслѣдн. Г-новъ остались Ламсдорфы, присоединившіе фамилію Г. къ своей фамиліи. Г-номъ были напечатаны: 1857 „Южнорускі пісні з голосами“, 1882 „Малорускій вертепъ“ (Киев. Стар. 1882 № 10). Онъ также состоялъ предсѣдат. ю.-з. отд. географ. общ., закрытаго 1876. См. „Киев. Стар.“ 1888 № 12, 1883 № 11, „Рус. Архивъ“ 1875 № 3.

Галаго (*Otoliscus Ill.*), родъ млекопитающихъ изъ отряда полуобезьянъ и се-

мейства лемуровъ (*Lemuridae*), тонкія животныя съ густою шерстью, съ большой головой, большими ушами, лишенными волосъ, съ большими глазами и конечностями средней длины. Г. хищники, питающиеся главнымъ образомъ разными маленькими животными, на которыхъ охотятся исключительно ночью. Г. родятъ по одному дѣтенышу; живутъ они въ Африкѣ и на прилегающихъ островахъ. Галаго (*O. galago Illig.*, см. табл. „Полуобезьяны П“ фиг. 4) достиг. 20 см. дл., хвостъ до 25 см. дл.; сверху свѣтлосѣраго, на головѣ и на спинѣ рыжаго, на внутренней сторонѣ конечностей и на брюхѣ желтовато-бѣлаго цвѣта. Г. живетъ въ лѣсахъ зап. и юга Африки.

Галидонъ-Гилль (*Halidon Hill*), холмъ близъ Бервина въ Шотландіи. Здѣсь англичане при Эдуардѣ III одерж. 19 іюля 1333 рѣшительн. побѣду надъ шотландцами, подъ предводительствомъ регента Арчиальда Дугласа, павшаго въ этой битвѣ.

Галай, торг. пунктъ въ мѣстн. Гама-сенъ въ с.-в. Абиссиніи, при горномъ проходѣ Таранта, черезъ который ведетъ дорога изъ Массауа въ Аду. Г. упоминается уже въ „Периплусѣ“ подъ названіемъ Колоѣ на пути отъ Адулиды въ Аксумъ.

Галаксиди (*Галаксейдонъ*), портовый г. въ греч. номосѣ Фтиотида — Фокидѣ, епархіи Парнассиды, на бер. одноим. залива, представляющаго направленную къ с. часть залива Лепанто, съ морской школой и (1889) 4594 жит., живущихъ почти исключительно судоходствомъ. До войны за освобожденіе, Г. занимался обширной торговлей и судоходствомъ, былъ 1821 разрушенъ турками, но за послѣднее время вновь значительно поднялся. Г. находится на мѣстѣ древняго г. Эанеи.

Галактоновъ, Степ. Филиппов., рус. граверъ рѣзцомъ и пунктиромъ, литографъ и пейзажистъ, род. около 1778 и ум. 1854 въ Петербургѣ, сынъ чиновн., проф. (съ 1830) и заслуженный проф. (съ 1850) академіи художествъ, учен. М. Иванова и Клаубера; лучшія работы — Московскіе виды и видъ Петергофской гранильной фабрики, „Спаситель въ Эммаусѣ“ (1829), „Смерть Виргиніи“, съ Верне (1830), „Болото“, съ Рюисдала (1845), гравюра, заслужившая одобреніе на выставкѣ 1862 въ Лондонѣ, „Павель и Виргинія“; наибольшую извѣстность Г. доставили его виньетки.

Галактодендронъ, (*Galactodendron*), латинск. назв. молочнаго дѣрева.

Галактоза, см. *глюкоза*.

Галактометръ (галактоскопъ, греч.), см. *молоко*.

Галактоновая кислота, см. *глюкоза*.

Галактореа (греч. истеченіе молока), слишкомъ сильное, болѣзненно увеличенное отдѣленіе молока. Г. дѣйствуетъ ослабляющимъ образомъ, вызываетъ малокровіе, нервозность и устраняется давящими по-

вязками, скудной діетой и іодистымъ кали. При вновь наступающей менструаціи, Г. можетъ исчезнуть.

Галактоскопъ, см. *молоко*.

Галактофора (греч.), средства, способствующія отдѣленію молока.

Галактоцеле (молочная грыжа), расширение замкнутаго млечнаго пути грудной железы скопившимся молокомъ.

Галамъ, африканск. государство, см. *Каджага*.

Галантерейный товаръ, такъ называются въ торговлѣ мелкіе предметы роскожи, служащіе для украшенія женскихъ платьевъ и для туалета, разныя бездѣлушки и т. д., напр. шелковыя ленты, платочки, перчатки, вѣера, брошки, мелкіе предметы изъ бронзы, алюминія, дерева, кожи, слонов. кости, целлулоида, стекла и т. д. Это названіе, происшедшее отъ франц. слова *galanterie*, французаме въ этомъ смыслѣ никогда не употребляется; они называютъ такой товаръ: *articles de nouveauté et de modes, objets de bijouterie, articles de Paris* и т. д.

Галанти, Кармине, итал. писатель, 1821—91; напечаталъ свыше 500 изящныхъ эпиграммъ на латинскомъ языкѣ; большія услуги оказалъ, какъ истолкователь „*Divina Commedia*“ Данте. Его превосходныя работы появились подъ заглавіемъ: „*Lettere dantesche*“ (вып. 1—69, 1873—88). См. *Vassallo, Lettere dantesche del cav. C. Galanti* (Флор., 1885).

Галантность, отъ франц. слова *Galanterie*, означаетъ почтительную услужливость, рыцарское отношеніе къ женщинамъ, которымъ гордились мужчины высшаго круга времени трубадуровъ. Позднѣе Монтескье подъ именемъ Г. подразумѣвалъ „тонкое, легкое, обманчивое подобіе любви“, любовную связь, основанную не на сердечной привязанности и даже не на чувственной страсти, а на тщеславіи и кокетствѣ. Такъ какъ подобное чувство не знаетъ ни исключительности, ни вѣрности, то слово Г. сдѣлалось вскорѣ синонимомъ распущенности и легкихъ нравовъ. Т. о. первоначальное значеніе слова Г. съ теченіемъ времени выродилось въ совершенно противоположное понятіе; поэтому распущенный вѣкъ Людовика XIV стали называть *le siècle de la galanterie* и Брантомъ могъ написать біографія „*Dames galantes*“ своего времени.

Галантный стиль, такое названіе придано стилю многихъ фортепіанныхъ произведеній XVIII вѣка. Въ отличіе отъ строгаго и чистаго стиля, онъ именуется также свободнымъ, такъ какъ не основанъ на опредѣленномъ количествѣ голосовъ, но оно здѣсь бываетъ различно, то въ большемъ, то въ меньшемъ числѣ, причемъ такой стиль обыкновенно гомофонный, въ которомъ одинъ голосъ преобладаетъ надъ остальными, играющими роль аккомпанимента.

Галантусъ (*Galanthus*), латинск. назв. подснежника (см.).

Галапагосъ („Черепашковые о-ва“), въ настоящ. время о-ва Колонъ; группа о-вовъ въ Тихомъ океанѣ, принадлежитъ Эквадору, въ 950 км. отъ берега, между 89—92° з. д., пересѣкается экваторомъ, занимаетъ площ. въ 7643 кв. км., состоитъ изъ 5 болѣе крупныхъ о-вовъ: Чэтэмъ (430 кв. км.), покрытый горами 500 м. высоты, наиболѣе богато надѣленъ природой и одинъ изъ всѣхъ о-вовъ населенный (около 200) индѣйцами; Индефатигабль (1020 кв. км.), 45 км. длины; Джемсъ (580 кв. км.), живописенъ и плодороденъ, до 534 м. высоты; Альбемарль (4275 кв. км.), самый крупный изъ всѣхъ, 150 км. длины, но зато и самый пустынный, образованъ изверженіями 6 большихъ, еще не потушенныхъ вулкановъ, изъ нихъ самый большой достигаетъ 1530 м. высоты, Нарборо (650 кв. км.), представляющей одинъ большой еще дѣйствующій вулканъ, и кромѣ того нѣсколько менѣе крупныхъ о-вовъ. Всѣ о-ва безъ исключенія вулканическаго происхожденія. Болѣе древняя, изъ вулканич. туфовъ и песчаниковъ состоящая формація появляется лишь въ отдѣльныхъ мѣстахъ въ низменной полосѣ о-вовъ. Значительнѣе повѣйшая формація, въ противоположность андезитовымъ и трахитовымъ породамъ Эквадора почти сплошь состоящая изъ базальтовыхъ лавъ. Горы имѣютъ обыкновенно одинъ или нѣсколько главныхъ кратеровъ въ своихъ центральныхъ вершинахъ, а склоны усѣяны безчисленными мелкими паразитными кратерами. Мощные потоки лавы направляются отъ болѣе высокихъ вулкановъ радіусами къ побережью; эти потоки въ своихъ нижнихъ частяхъ чернаго цвѣта и стекловатаго шлаковиднаго характера, въ выше расположенныхъ богатыхъ растительностью частяхъ подъ вліяніемъ значительной влажности они часто превращаются въ красную, глинистую землю, которая, перемѣшиваясь съ гніющими остатками растительности, образуетъ прекрасныя пастбища. Климатъ сухой и здоровый и въ тоже время наиболѣе прохладный, какой только извѣстенъ подъ экваторомъ, т. к. холодное перуанское береговое теченіе омываетъ о-ва. Периодъ дождей тянется съ апрѣля до ноября. Низменности о-вовъ отличаются сухостью, въ выше лежащихъ мѣстностяхъ господствуютъ почти безпрестанные туманы, переходящіе въ мелкій дождь. При сухомъ климатѣ Г., пальмы совершенно отсутствуютъ. Горы на высотѣ 3000 м. покрыты довольно богатой древесной растительностью, а ниже находятся пустынные, карликовымъ кустарникомъ и кактусами покрытыя поля лавы. Въ прибрежной обл. чаще всего растутъ древесные молочаи и кактусы. Болѣе сырую, облаками окутанную область, покрываютъ гл. обр. сложноцвѣтныя (*Scalesia, Macraea, Lecocarpus* и др.), *Boraginaceae* (*Cordia*), *Euphorbiaceae* (*Croton*), *Rubiaceae* (*Psychotria*) и занесенныя мимозы. Всѣ эти деревья низки, по

стволы ихъ тѣмъ не менѣ обвиты лианами (напр. Passiflora, Ipomoea) и покрыты паразитными растеніями (Epidendrum, Viscum). Доказано существованіе 350 сосулистыхъ растеній, изъ нихъ болѣе половины туземныхъ.

Фауна Г. принадлежитъ къ неотропич. области и характеризуется обиліемъ ящерицъ и исполинскихъ черепахъ. Особенное вниманіе обращаетъ на себя то обстоятельство, что отдѣльные о—ва имѣютъ свои отчасти существенно отличающіяся другъ отъ друга породы черепахъ и ящерицъ и тоже самое можно замѣтить относительно нѣкотор. видовъ характерныхъ для о—вовъ птицъ. О—ва имѣютъ также характерныхъ для себя насѣкомыхъ и пауковъ. Изъ млекопитающихъ встрѣчается лишь одинъ туземный грызунъ (Oryzomys), а введенные въ 1832 г. однимъ поселенцемъ изъ Эквадора рог. скотъ, лошади, ослы и свиньи, въ наст. время одичали и образуютъ большія стада. Значительная часть страны, имѣющей отъ 250 до 600 м. высоты, удобна для земледѣлія и садоводства, однако для обработки годны лишь 700 кв. км. На о—въ Чэтэмъ воздѣлываются сах. тростникъ, бататы и т. п. Г. часто посѣщаютъ китоловы, забирающіе здѣсь для себя мясо и соль. Вывозятся въ Гваякиль: сахаръ, ромъ, кожи. Г. появляются уже въ 1570 г. на картѣ Ортега подъ названіемъ Insulae de los Galoregos, временами посѣщались также флибустерами и китоловами, но первое описаніе о—вовъ далъ лишь въ 1684 г. Дампье. Г., долгое время извѣстные подъ названіемъ Islas encastadas, были исследованы въ 1794 г. Кольнотомъ, но положеніе ихъ окончательно установлено лишь экспедиціями Бигля (1836) и Венеры (1836). Дарвинъ исследовалъ о—ва въ 1858 г. Первоначально необитаемые, Г. представляли удобное убѣжище для флибустеровъ; въ 1832 г. правительство Эквадора основало на о—въ Чарльсъ колонію Флореана, которая, однако, уже въ концѣ тридцатыхъ годовъ вслѣдствіе возстанія сосланныхъ въ нее преступниковъ (б. частью индѣйцы) прекратила свое существованіе. Однако, вскорѣ вновь принялись колонизовать о—ва Чэтэмъ, Чарльсъ, Индефатигабль и Джемсъ, на о—вахъ стали собирать растеніе Rochelia, хорошее красильное вещество, въ 1879 г. на о—въ Чэтэмъ съ успѣхомъ стали воздѣлывать сахар. тростникъ. Въ 1897 г. правительство Эквадора рѣшило серьезно заняться колонизаціей о—вовъ, насчитывавшихъ лишь 400 жит., т. к. о—ва оказались удобными для воздѣлыванія кокосовыхъ пальмъ и сах. тростника (хотя и въ ограниченной степени) и для скотоводства, въ тоже время море оказалось богатымъ жемчужинами и въ особенности китами, охотой на которыхъ занимаются жители Сѣв. Америки. См. Wolf, Ein Besuch der Galapagosinseln (Гейдельб., 1879); Baur, Ein Besuch der G. (приложеніе къ мюнхенской „Allgemeine Zeitung“, 1892).

Галассо, Антонио, итал. философъ—гегельянецъ, 1833—91, былъ профессоромъ этики и бібліотекаремъ націон. бібліотеки въ Неаполѣ, напечаталъ: „De sistema Egheliano e suo pratiche consequenze“ (премиров. сочиненіе, Неап. 1867); „Le cinque orazioni inedite di G. B. Vico“ (1869); „Del criterio et della verità nella scienza et nella storia secondo G. B. Vico“ (1877); „Saggio di filosofia morale“ (1885); „Le idee nelle scuole filosofiche prima di Platone“ (1887) и друг.

Галата, часть г. Константинополя (см.).

Галата Бурунъ (мысъ Г.), мысъ на берегу Чернаго моря въ Болгаріи, въ 6 км. на ю.-в. отъ Варны, съ маякомъ; важенъ въ военномъ отношеніи, такъ какъ господствуетъ надъ бухтой Варны.

Галатой, Гусиныя, озеро горькосол., Забайкал. обл. Нерчинск. округа, близъ южной границы; числомъ пять, соли не даютъ.

Галатея (*Galathea*), въ греческ. мифологіи дочь Нерейя и Дориды, морская нимфа. Для позднѣйшихъ поэтовъ ея любовныя отношенія къ грубому киклопу Полифему послужили сюжетомъ художественныхъ произведеній. Полифемъ преслѣдуетъ Г. бѣшеною любовью, но она не обращаетъ на него вниманія и любитъ прекраснаго Акида (см.). Полифемъ въ ревнивой ярости убиваетъ своего соперника обломкомъ скалы, послѣ чего Акидъ превращается въ источникъ. Впрочемъ у нѣкотор. поэтовъ Г. отвѣчаетъ на любовь Полифема и рождаетъ отъ него Гилата. На античныхъ фрескахъ Г. изображается довольно рѣдко; сюжетъ приобрѣлъ популярности только въ новомъ искусствѣ, послѣ того какъ Рафаэль изобразилъ ее на знаменитой фресковой картинѣ въ Villa Farnesina въ Римѣ. См. Holland, De Polyphenie et Galatea въ „Leipziger Studien zur klassischen Philologie“, т. 7, стр. 141. сл.; Förster, Farnesina-Studien (Раштокъ, 1880); Sauer, Der Torso des Belvedere (Гиссенъ, 1897).

„Галатея, журн. литературы, новостей и модъ“. Издавался въ Москвѣ, еженедѣльно, въ 1829, 1830 и (въ возобновл. видѣ) въ 1839. Издателемъ и редакт. былъ С. Е. Раичъ, которому принадлежали въ 1829—30 гг. всѣ прозаическія (большею частью переводы) и критическія статьи. Стихотворенія помѣщали Пушкинъ, Баратынскій, Тютчевъ, С. П. Шевыревъ и др. 1-й № 1829 г. имѣлъ 2 изд. Въ 1830 г., по случаю холеры, вышло всего 42 №№. Въ 1839 г. въ „Г.“ сотрудничали А. Ѡ Вельманъ, гр. Е. П. Раstopчина, В. И. Красовка.

Галатея (Melanargia Galatea), бабочка изъ сем. Nymphalidae.

Галатина (Galatina), гор. въ итальян. пров. Лечче, на ж. д. Бриндизи-Галлиполи, имѣетъ гимназію, реальное учил.; торговлю масломъ, виномъ (1881) 8720 жителей.

Галатія, см. галаты.

Галаты, греч. форма названія кельтовъ или галловъ, преимущ. же народъ

кельт. племени, населявшій названную по его имени Галатию въ Малой Азіи. Когда орда кельтовъ, вторгнувшаяся около 280 года до Р. X. подъ предводительствомъ Бельгія и, въ послѣдствіи, Бренна съ с. въ Македонію и Грецію, принуждена была передъ Дельфами повернуть обратно, то лишь незначительная часть ихъ возвратилась на родину; другая часть прошла Фракію и подъ предводительствомъ Лутарія и Леонарія достигла Геллеепонта. Здѣсь въ 278 г. они послѣдовали приглашенію царя Вивіиніи Никомеда I, боровшагося со своимъ братомъ изъ-за престола, помогли ему овладѣть всей Вивіиніей, а затѣмъ въ количествѣ 20 тыс. чел., не встрѣчая большого сопротивленія, въ теченіе многихъ лѣтъ опустошали западъ Малой Азіи вплоть до р. Галиса. Они раздѣлялись на 3 народа: толлстобойевъ, трокмейцевъ и тектосаговъ, укрьпившихся въ самыхъ плодородныхъ провинціяхъ, въ Лидіи, Мизіи и Фригіи. Антіохъ I, царь сирійскій, побѣдилъ ихъ и получилъ за это прозвище Сотеръ („спаситель“), но вскорѣ послѣ этого палъ во второй битвѣ съ ними. Наконецъ въ 235 г. побѣжденные царями Вивіиніи и Пергама, Г. принуждены были занять постоянныя мѣста для жительства. Имъ была уступлена часть Большой Фригіи, простиравшаяся отъ Пессинунта на границѣ Фригіи до каппадокской области Саргараусены и получившая съ этихъ поръ названіе Галатіи. Степной характеръ этой области пришелся по сердцу этимъ пастушескимъ народамъ. Они очень быстро переняли и греч. языкъ и греч. обычаи, такъ что римляне называли этотъ народъ Gallograeci. Такъ какъ они помогали царю Антіоху Великому при Магнезій противъ римлянъ, то по покореніи Антіоха въ 189 г. консулъ Гнѣй Манлій вторгся въ ихъ страну и покорилъ ихъ. Они удержали за собой и страну и свою независимость, но уже перестали наводить ужасъ на своихъ сосѣдей. Область cadaго рода Г. дѣлилась на 4 колѣна (тетрархіи), во главѣ cadaго стоялъ вождь (тетрархъ); въ 65 г. одинъ изъ нихъ Дейотаръ при помощи Помпея сдѣлался полновластнымъ княземъ и присвоилъ себѣ титулъ царя; въ тоже время страна увеличилась частью Понта (Pontus Galaticus). По смерти Дейотара и его одноим. сына въ 23 г., Галатія сдѣлалась римской провинціей. Страна гориста, преимущественно на с., гдѣ она граничила съ Олимпомъ или Орминіемъ (въ наст. время Ала Дагъ). Изъ рѣкъ самыя значительныя: Сангарій (Сакарія) на з. страны и Галисъ на в. Изъ мѣстечекъ Г. самыя важныя: Анкира (нынѣ Ангора), гл. г. тектосаговъ, въ послѣдствіи всей Галатіи; Тавія, на ту сторону Галиса, гл. г. трокмейцевъ; Пессинунтъ, гл. г. толлстобойевъ; далье извѣстны изъ исторіи Александра Великаго г. Гордій. См. Perrot, Guillaume et. Delbet, Exploration archéologique de la Galatie et de la Bithynie (Пар., 1862—72).

Галаха (мн. ч. галахотъ), новояврейское сл. озн. „путь“, „странствіе“, въ болѣе обширномъ смыслѣ законъ, сообразно съ которымъ евреи должны направлять свой жизненный путь. Этимъ именемъ наз. всѣ постановленія писаннаго и уставаго судейскаго закона, которыя встрѣчаются въ книгахъ Мишны, Мехильты, Сифра и Сифре, Тоссефты и обоихъ Талмудовъ. Общепринятая названія въ талмудистской литературѣ для различныхъ Г. слѣд.: для закона пятикнижия „собств. Г.“ (gufe h.); для первобытнаго обычая „Моисеевы Г. съ Синая“ (h. lemosche missina); для законовъ, составленныхъ по Св. Писанію „древніе“, „ранніе“ и „поздніе“ Г.; для правовъ и обычаевъ народной жизни „провинціальныя Г.“ Упоминается также и о медицинскихъ Г.

Галаховскій, Даниль, южно-рус. граверъ на мѣди начала XVIII в., работавшій въ Кіевѣ; изъ работъ его интересны портреты Петра I къ панегрику Теофана Прокоповича (1709) и портретъ Мазепы при тезисѣ, посвященномъ кіевской духовной академіей послѣднему въ 1708 (unicus въ библиотекѣ гр. Красинскихъ, Варш.).

Галаховъ, Алексѣй Дмитріевичъ, литераторъ и педагогъ. Сынъ небогатаго помѣщика Рязан. губ., род. 1807. Учился въ рязан. гимназіи. 1822 поступилъ въ моск. универ., сперва на этико-политическій (нынѣ юридическій) факультетъ, но вскорѣ перешелъ на физико-математическій. 1826 окончилъ курсъ и причислился къ университету. Въ началѣ 30-хъ годовъ Г. переимѣнилъ свою спеціальность, началъ давать уроки русскаго языка сперва въ одномъ приютѣ, а потомъ въ 1-мъ кадетскомъ корпусѣ и въ некоторыхъ частныхъ домахъ. 1856 г. Г., былъ назначенъ преподавателемъ русскаго словесности въ академіи генеральнаго штаба. 1865 г. онъ былъ избранъ ординарнымъ проф. въ слѣб. историко-филологическомъ институтѣ, гдѣ читалъ лекціи до 1882 г. Съ 1868 г. Г. состоялъ членомъ-корреспондентомъ академіи наукъ. Ум. 1892. Литературная дѣятельность Г. началась еще съ гимназіи. Въ 30-хъ и 40-хъ годахъ онъ принималъ участіе въ журналистикѣ, давъ рядъ критическихъ статей въ изданіяхъ Краевскаго: такъ въ „Отеч. Зап.“ онъ съ 1839 г. давалъ отчеты о всѣхъ книгахъ, выходящихъ въ Москвѣ. Эта работа сблизила его съ Бѣлинскимъ, Кудрявцевымъ, Кавелинымъ и др. Критика его имѣла главнымъ образомъ боевой характеръ: онъ велъ оживленную полемику съ Сенковскимъ, Булгаринымъ и Гречемъ. Съ 1848 г. Г. напечаталъ рядъ критико-біографическихъ статей о писателяхъ XVIII и XIX стол. Кромѣ того важны педагогическія труды Г., изъ которыхъ первымъ была Русская Христоматія (М., 1842, въ 2 частяхъ), при чемъ составитель осмѣлился помѣстить въ число образцовыхъ писателей даже такихъ тогда „молодыхъ“ поэтовъ, какъ Лермонтовъ, Кольцовъ, Фетъ, Майковъ и др. Въ 1849,

Г. составилъ подробныя примѣчанія къ 3-му изданію христоматіи, которыя вмѣстѣ съ упомянутыми статьями легли въ основу главныхъ трудовъ Г., „Исторической христоматіи нов. періода русской словесности“ (въ 2 ч., Спб., 1861—4) и „Исторіи русской словесности“ (I т., Спб., 1863; II т., Спб., 1898—1875). Первый томъ исторіи былъ посвященъ древнему періоду литературы до Петра Великаго; во второмъ излагалась исторія литературы до Карамзина. Будучи лишь слабо знакомымъ съ памятниками древней литературы, Г. обработалъ ее по чужимъ трудамъ, второй же томъ былъ составленъ самостоятельно. Первый томъ „Исторіи“ вызвалъ строгую критику Н. С. Тихонова, указавшаго слабость метода Г. и недостаточность его свѣдѣній по народной словесности и древней русской литературѣ. Подъ впечатлѣніемъ этого разбора, Г. поручилъ при 2-мъ изданіи (Спб., 1880 г.) исторіи обработку 1-го тома специалистамъ: А. Н. Веселовскому, О. Э. Миллеру, А. И. Кирпичникову и П. О. Морозову. Въ 1879 г. Г. выпустилъ учебникъ по исторіи русской словесности для среднихъ учебныхъ заведеній. Послѣдніе годы Г. печаталъ свои воспоминанія, главнымъ образомъ, изъ періода 30-хъ и 40-хъ годовъ. (Рус. Вѣстн., 1875—77; Рус. Старина, 1879, 1885—86; Ист. В., 1886, 1888—89, 1891—92). См. некрологи Л. Майкова (Ж. м. нар. пр., 1892, дек.); Мазаевъ (Ист. В., 1893, янв.).

Галаць, портовый г. въ Румыніи, Ковурлуйск. округа (Молдавія), 15 м. надъ у. м., при Дунаѣ между устьями Серета и Прута, съ богатымъ рыбой Братышск. озеромъ, узловый пунктъ ж. д., состоитъ изъ стараго и новаго города, расположенъ амфитеатромъ на склонѣ холма, подножье котораго омываетъ Дунай. Улицы стараго города (Магалла) неправильны, за то новый городъ, расположенный на холмѣ, построенъ болѣе въ европейскомъ вкусѣ. Въ Г. находятся: 24 церкви (между ними 1 католич., 1 евангелич. и 1 реформ.), 2 синагоги, богатый и большой базаръ, судостроит. верфь, много товарныхъ магазиновъ и хлѣбныхъ складовъ, многочисленныя банки, красивая набережная, хорошо содержимыя общественныя сады и (1894) 57,459 (1869 лишь 36 тыс.) жит. различныхъ національностей. Продукты промышленности: желѣзо и мѣдь, свѣчи и мыло. Г. ведетъ значительную торговлю. Продукты ввоза: ткани, желѣзо, сталь, дерево, рыба, южные плоды, масло, химич. продукты и т. д.; продукты вывоза: гл. обр. хлѣбъ (маисъ, пшеница, ячмень, рожь, овесъ), мука, доски и строевой лѣсъ. Въ хлѣбной торговлѣ Г. все болѣе и болѣе уступаетъ городамъ: Суливу и Браилову. Количество тоннъ судовъ, пришедшихъ въ 1889, составляло 1.094,331 тоннъ (изъ нихъ на долю рѣчного судоходства приходится 400 тыс. т.). Несмотря на то, что Г. удаленъ отъ впаденія Дуная въ море на 148 км. воднаго пути, тѣмъ не менѣе онъ считается приморскимъ городомъ и нахо-

дится въ правильномъ парходномъ сообщеніи съ Вѣной, Константинополемъ и Одессой, а также со всѣмъ побережьемъ Дуная. Въ Г. находится: гимназія, ремесленное учил., семинарія, резиденція епископа и консуловъ 12 иностранныхъ державъ, а также европейской дунайской коммисіи, учрежденной въ силу парижскаго договора 1856 г. До 1883 Г. былъ вольнымъ портомъ. Съ 1769 городъ при всѣхъ нашихъ войнахъ съ Турціей неоднократно занимался рус. войсками, при чемъ изъ боев. дѣйствій, имѣвшихъ мѣсто близъ Г., наиболѣе замѣчательна побѣда, одержанная 20 апр. 1789 ген. Дерфельденомъ надъ тур. арміей Ибрагима паши, занимавшей впереди Г. сильно укрѣпл. позицію, опирающуюся флангами на 2 холма, при чемъ Дерфельденъ, желая уничтожить значеніе Г. для турокъ на будущее время, сжегъ городъ.

Галашильсь (Galashiels), г. въ Селькёркѣ (Шотландія), при впаденіи Галы въ Твидъ; хлѣбная биржа, шерстяныя мануфактуры (въ 1892 г. 4620 раб.); жит. 11,033 (1891).

Галашъ (Halas, Кисъ-Кунъ-Г.), гор. въ вен. комит. Пештъ, на ж. д., окруж. наполовину большимъ, поросш. тростникомъ оз., въ центрѣ городск. округа въ 600 кв. км., къ кот. принадлеж. также плодородная пуста Фегертѣ; реформатская гимназія, 17,138 жит. мадьяръ (реформат. и католич.), занимающ. плодоводствомъ и винодѣліемъ.

Галбынь-Гоби, части гобійской пустыни къ сѣв. отъ р. Хуанъ-хэ (Гоанго), между 42—43° с. ш. 105—107° в. д. См. *Гоби*.

Галвезъ (Galvez), испанск. поэтъ, см. *Монтальво* 2.

Галгалъ (Гилгалъ), мѣстность въ Палестинѣ между Іорданомъ и Іерихономъ, извѣстна, какъ мѣсто первой остановки вступившихъ въ Палестину евреевъ. Въ наст. время Телль Джельджуль.

Галгалы, небольшія насыпи пирамидальной или конической формы (лат. tumuli), представляющіе собою надгробныя памятники кельтовъ.

Галеа (galea), римскій бронзовый головной шлемъ, защищавшій лицо и шею; къ шлему прикрѣплялся султанъ обыкновенно краснаго цвѣта.

Галеасы, самыя большія, похожія на галеры, военныя суда венеціанской республики, употреблявшіяся въ XVI и XVII ст. Длина ихъ доходила до 270 ф., они имѣли три мачты съ косыми парусами и весла, вооружены были пушками числомъ до 60, экипажъ Г. состоялъ изъ 800—1300 человекъ. Г. употреблялись въ разныхъ сраженіяхъ: такъ въ лепантскомъ сраженіи ихъ было 7, въ непобѣдимой армадѣ 4. Въ настоящее время, Г. называются въ Даніи, Германіи, Швеціи и Голландіи двухмачтовыя небольшія суда, имѣющія большую гротъ-мачту и маленькую бизань-мачту; Г. также иногда называются большіе галіоты (см.).

Галеаты, оруженосцы у древних римлян; название произошло от шлема (galea), который они носили для прикрытия головы.

Галеаццо, см. *Капелла 2 и Висконти*.

Галебъ, Халебъ, г., см. *Алетто*.

Галевн (Halevy), 1) Жакъ Франсуа Эли, композиторъ, род. 1799, ум. 1862; получил образование въ парижской консерватори, гдѣ учился у Бертона и Керубини; 1819 за кантату „Herminie“ получилъ римскую премію. Возвратясь изъ Рима, Г. сталъ писать оперы. Послѣ „Clari“ и „Dilettante d'Avignon“ публика признала его талантъ. Г. вошелъ въ моду и получилъ множество заказовъ, благодаря которымъ возникли, между прочимъ, балеты „Manon Lescaut“ (1830) и „La Tentation“ (1832). Между этими двумя балетами были написаны три маленькія комическія оперы: „Yelva“, „La langue musicale“ и „Les souvenirs de La fleur“. Окончивъ оставленную Герольдомъ оперу „Ludovic“, Г. написалъ свой шедевръ, оп. „Жидовка“, поставленную впервые на сценѣ большой оперы въ Парижѣ 1835. „Жидовка“ дала ему европейскую славу. И въ самомъ дѣлѣ, въ „Жидовкѣ“ Г. выказалъ большое драматическое дарованіе, богатство мелодической фантази, умѣнье распоряжаться, какъ голосовыми средствами, такъ и оркестромъ и выставлять ихъ въ такомъ благоприятномъ свѣтѣ, что это произведеніе можетъ быть причислено къ классическимъ шедеврамъ большой французской оперы, несмотря на то, что нѣкоторое злоупотребленіе внѣшними эффектами, по примѣру Мейербера, вредитъ его художественному достоинству. Послѣ „Жидовки“ слѣдуетъ назвать оп. „L'Eclair“, въ которой Г. пошелъ по пути, указанному Оберомъ. Сюда же можно причислить оперы: „Les Treize“, „Le Drapier“, „Guido et Genevra“, „Le Guitarero“, „La reine de Chypre“, „Les Mousquetaires de la reine“, „Le val d'Andorre“, „La Tempête“, „La Dame de Pique“, „La Magicienne“ и др. Г. до глубокой старости былъ превосходнымъ преподавателемъ; въ числѣ учениковъ его были: Гуно, Викторъ Массе, Вазень. Кромѣ того Г. выказалъ себя отличнымъ капельмейстеромъ, дирижируя оркестромъ итальянской оперы (1827—29) и будучи директоромъ vocalной части большой оперы (1829—45). Наконецъ назначеніе Г. на должность постоянного секретаря парижской академіи художествъ дало ему возможность выказать свои литературныя и ораторскія способности. Собраніе произнесенныхъ имъ рѣчей напечатано подѣ заглавіемъ: „Souvenirs et portraits“ (1863). Кромѣ оперъ и балетовъ Г. оставилъ послѣ себя только нѣсколько духовныхъ вещей, одну сонату въ четыре руки и нѣсколько мелкихъ пьесъ для фортепiano. Введенное въ парижской консерватори руководство къ контрапункту („Cours de contrepoint et de fugue“) подѣ именемъ Керубини, написалъ Г. по своимъ учебнымъ тетрадамъ. Биографію Г. напи-

сали: его братъ Léon Halevy (Пар., 1863) и Rougin (1865).

2) Г., Жозефъ, французскій ориенталистъ и путешественникъ по Африкѣ, род. 1827; посѣтилъ 1868 сѣв. Абиссинію и, по порученію парижской академіи, изслѣдовалъ Іемень по сабейскимъ надписямъ и привезъ 683 надписи, составленныхъ частью на незнакомомъ дотогѣ, но родственномъ сабейскому (минайскомъ) нарѣчьи. Отъ Ходеиды черезъ Сану Г. проникъ въ Марибъ (Саба) и далѣе на сѣв. по неизвѣстной дотогѣ странѣ до Бледъ Неджрана (18^о с. ш.). Путешествіе это было плодотворно, какъ въ этнографическомъ, такъ и въ географическомъ отношеніи. Онъ написалъ: Rapport sur une mission archéologique dans le Jemen (Пар., 1872); Essai sur la langue Agaon (1875); Mélange d'épigraphie et d'archéologie sémitiques (1877); Recherches critiques sur l'origine de la civilisation babylonienne (1877); Mélanges critiques et d'histoire relatifs aux peuples sémitiques“ (1883) и др. Кромѣ того Г. напечаталъ много статей по критическому изслѣдованію библии въ различныхъ журналахъ и наконецъ 1893 основалъ журналъ: „Revue sémitique d'épigraphie et d'histoire ancienne“.

3) Г., Леонъ, франц. писатель, братъ композитора, род. 1802, ум. 1883, изучалъ правовѣдніе, затѣмъ сблизился съ Сень-Симономъ, къ сочиненію котораго „Opinions littéraires, philosophiques et industrielles“ (1825) онъ написалъ введение; съ 1831—34 былъ профессоромъ Ecole polytechnique. Изъ его историческихъ и литературно-историческихъ произведеній слѣдуетъ упомянуть: „Résumé de l'histoire des Juifs“ (1827—28); „Histoire résumée de la littérature française“ (1838). Кромѣ того оставилъ стихотворенія („La peste de Barcelone“, 1822; „Les Cyprès“, 1825, и др.), басни (2 сборника, 1843 и 1853, премировано), повѣсти и драматич. произведенія („Le czar Démétrius“, 1829), также комедии и водевилы; особенную заслугу Г. представляютъ его переводы („Poésies européennes“, 1837; „La Grèce tragique“, 1845—61, премировано).

4) Г., Людовикъ, франц. драматургъ и писатель, сынъ Леона Г., род. 1834, первоначально сталъ извѣстенъ, какъ составитель текстовъ къ опереттамъ Оффенбаха, частью въ сотрудничествѣ съ Мельякомъ („Orphée aux enfers“; „La belle Hélène“; „La vie parisienne“; „La grande-duchesse de Gérolstein“; „Les Brigands“ и др.) и кромѣ того написалъ значительное число водевилей, комедій и драмъ въ легкомъ жанрѣ (напр. La Périchole“; „Froufrou“; „Tricoche et Cacolet“; „Le mari de la débutante“; „La petite mère“). Юмористическій талантъ еще удачнѣе выразился въ интереснѣхъ очеркахъ изъ парижской театральной жизни: „Madame et Monsieur Cardinal“. Слѣдуетъ еще упомянуть „L'Invasion“ (1872), собраніе фельетоновъ, печатавшихся сначала въ „Temps“, содержащихъ личныя

воспоминанія о войнѣ 1870—71; „Notes et souvenirs, 1871—72“ (1889), а также рассказы: „L'abbé Constantin“ (1882), выдержавшій 150 изданій и имѣвшій не малый успѣхъ въ передѣлкѣ для сцены; далѣе „Criquette“ (1883), „Deux mariages“ (1883), „Princesse“ (1886), „Karikari“ (1892). 1886 Г. былъ выбранъ въ академики.

Галега (*Galega Tourm.*), родъ изъ сем. мотыльковыхъ; многолѣтняя трава съ непарноперистыми листьями; цвѣты собраны въ пазушныя кисти; три вида въ южн. Европѣ и западной Азій. *G. officinalis L.* (козлятникъ) съ высокимъ, до 1 м., стеблемъ, длинными листьями, бѣлыми, свѣтлоголубоватыми или фіолетовыми цвѣтами и вверхъ-стоячими бобами. Растетъ въ юго-зап. Россіи, Крыму, на Кавказѣ и въ зап. Европѣ. Хорошая кормовая трава, культура которой, однако, мало распространена. *G. orientalis Lam.* — на Кавказѣ — съ голубовато-фіолетовыми цвѣтами и повислымъ бобомъ.

Галезія (*Halesia L.*), родъ изъ сем. стирасовыхъ; деревья съ продолговатыми яйцевидными листьями, единичными или собранными въ небольшіе пучки колокольчатыми цвѣтами и двухъ или четырехъ-крылымъ костянковымъ плодомъ. *H. tetragyna L.* кустарникъ 5—8 м. вышины, съ широкими эллиптическими листьями, бѣлыми цвѣтами и четырехъ-крылымъ плодомъ. *H. diptera* отличается отъ предъидущаго вида меньшею высотой (3—6 м. и двукрылымъ плодомъ). Отчество — съв. Америка; оба вида разводятся въ качествѣ декоративныхъ кустарниковъ.

Галекъ (*Hálek*), Витеславъ, чешскій поэтъ (1835—1874), учился въ Прагѣ; редакторъ изд. „Maĵ“, въ которомъ помѣстилъ много произведеній стихами и прозой, съ 1861 г. редактировалъ „Slovenské Besedy“, съ 1866—72 г. редактировалъ иллюстр. еженедѣльникъ „Květy“; съ основаніемъ газеты „Narodni Listy“ состоялъ постояннымъ ея фельетонистомъ, сотрудничалъ также въ изд. „Lumir“, „Posel z Prahy“, „Boleslavan“, „Obraz Života“. Первые произведенія его, лирико-эпическая поэма „Aftred“ (1858) и эротическія стихотв. „Večerní písně“; затѣмъ сѣдвали: „Mejřima a Husejn“ (1859), „Krásná Lejla“ (1859), драма „Carevič Alechěj“ (на сценѣ поставлена 1860), „Zaviši z Falkenštejna“, „Kral Rudolf“ (1860), „Kral Vukašin“ (1861), трагедія „Sergiš Catilina“. Лучшими признаются его лирико-эпическія поэмы и стихотворенія, „Goar“ (1864), „Černý praporek“ (1867), „Dědicové Bile Hory“ (1869), „Devoce z Tater“ (1871), баллады „Frajtr Kalina“ и „Blaznivý Janoušek“. Собрание сочиненій Г. издано подъ загл. „Spisy Hajkoyu“ (1878—1886).

Галемъ (*Halem*), Гергардъ Антонъ, род. 1752, ум. 1819. Учился сперва въ родномъ Ольденбургѣ, затѣмъ въ франкфуртскомъ унив., званіе доктора получилъ въ Копенгагенѣ. 1779 основалъ въ Ольденбургѣ литературное общ. 1782 пред-

принялъ путешествіе въ Голландію и издалъ его описаніе. 1787 вмѣстѣ съ Грамбергомъ сталъ издавать „Blätter vermischten Inhalts“. Въ журналѣ этомъ появился его трудъ: „Geschichte d. Herzogt. Oldenburg“ 3 т. 1790 напечаталъ свои впечатлѣнія отъ поѣздки въ Парижъ въ соч.: „Blicke auf einen Teil Deutschlands d. Schweiz u. Frankreichs im J. 1790“, содержащемъ горячую апологію революціи. Въ 1800 предпринялъ изданіе „Irene“ и „Geschichte u. Politik“, вмѣстѣ съ К. Вольтманомъ. Когда Ольденбургъ былъ присоединенъ къ Франціи, потерялъ мѣсто директора консисторіи. Предложеніе герцога Петра поступить къ нему на службу онъ отклонилъ, такъ какъ его пугала перспектива переселенія въ Россію. По освобожденіи Германіи, онъ снова поступилъ на службу въ Ольденбургѣ. Г. былъ очень плодовитымъ и разностороннимъ писателемъ. Его беллетристическія произв. собраны въ „Poësie u. Prosa“ (1789), „Dramatische Werke“ (1794), „Blüthen aus Trümmern“ (1898), „Schriften“ (1803—7), „Töne der Zeit“ (1814). Изъ историческихъ работъ; кромѣ упомянутой, извѣстны: „Leben Peters des Grossen“ 3 т. 1803—4 и „Lebensbeschreibung d. Russischen Generalfeldmarschalls Grafen v. Münich“. Первое изъ нихъ переведено Ушаковымъ. Русскіе источники были недоступны автору въ оригиналахъ, но онъ добросовѣстно использовалъ все переведенное или напечатанное на иностранныхъ языкахъ со времени Волтера, всѣ матерьялы, собранные и изданные Мюллеромъ, Бюшингомъ, Шлецеромъ, Бакмейстеромъ, Шторхомъ и друг. Поэтому трудъ его до сихъ поръ сохраняетъ нѣкоторую цѣнность.

Галена („морская тишина“), одна изъ nereидъ (см.).

Галензовскій, Северинъ, врачъ, род. 1801, ум. 1878. Изучалъ медицину въ виленскомъ унив., при которомъ былъ оставленъ по окончаніи. 1824. Въ этомъ же году получилъ степень д-ра медицины и былъ назначенъ адъюнктомъ-проф. хирургіи. Вскорѣ Г. получилъ командировку за границу на 2 года. Будучи внослѣдствіи замѣшанъ въ польское возстаніе, онъ эмигрировалъ въ Мексику. Ум. въ Парижѣ. Г. написалъ: „De variola matigata“ диссерт. (Вильна, 1824); „Fungus haematodes языка“, извлеченіе; „Extirpatio mammae“, извлеч.; „Операция заячьей губы“; „Излѣченіе іодомъ скіррознаго затвердѣнія железъ“ и др.

Галенисты, приверженцы школы Галена (см.), а также названіе одной партіи между анабаптистами (см.).

Галенитъ, см. свинцовый блескъ.

Галеновые препараты, лѣкарственные средства, названныя именемъ Галена и приготовленныя посредствомъ механическаго смѣшиванія или варки, какъ напр. каши, микстуры, декокты, въ противоположность химическимъ препаратамъ.

Галеноиды, галенисты, въ миш. классификаціи то же, что „блески“ (см.).

Галенъ (Galenos Claudius), Клавдій, послѣ Гиппократѣ, знаменитѣйшій врачъ, а также самый многосторонній въ древности писатель, родился 131 году послѣ Р. X. въ Пергамѣ (Малая Азія), ум. 201, въ Римѣ. Сначала Г. посвятилъ себя изученію философіи, затѣмъ врачебнаго искусства въ Смирнѣ, Коринѣ, Александріи и въ 158 г. занялъ мѣсто врача при гладиаторахъ въ Пергамѣ. Въ 164 г. Г. снова перѣхалъ въ Римъ, гдѣ, благодаря счастливому лѣченію и публичнымъ лекціямъ по анатоміи, приобрѣлъ громкую извѣстность. Вскорѣ Г. предпринялъ съ научной цѣлью путешествіе въ Грецію и Азію и въ 167 г. вернулся въ свой родной городъ. Но императоръ Маркъ Аврелій и Люцій Вернъ вызвали его обратно въ Римъ въ качествѣ лейбъ-медика къ юному Коммоду. Въмѣстѣ съ обширными медицинскими познаніями Г. обладалъ основательнымъ философскимъ и грамматическимъ образованіемъ. Въ своемъ сочиненіи онъ говоритъ, что лучший врачъ долженъ быть и философомъ и обладать солиднымъ общимъ образованіемъ. Изъ его многочисленныхъ сочиненій (извѣстно болѣе 250; сохранилось 100, которыя безспорно принадлежатъ Г. и 18 сомнительныхъ; большинство въ арабскомъ и латинскомъ переводахъ); большинство относится конечно къ области медицины; изъ нихъ 18 представляютъ комментаріи къ сочиненіямъ Гиппократѣ; остальные являются самостоятельной разработкой различныхъ вопросовъ врачебнаго искусства. Величайшій систематикъ древней медицины, Г. старался установить связь между внутренней медициной своего времени, достигшей достаточнаго развитія, и открытіями анатоміи и физиологіи, сдѣланными безъ всякаго отношенія къ этой внутренней медицинѣ, провѣрить гиппократовское основаніе правильной діагностики и прогностики и подтвердить философски медицинскія положенія. Особенно хороши его описанія сочлененій; лучшую часть его физиологіи составляетъ неврологія (см. Falx, „Galens Lehre vom Nervensystem“, Лейпц., 1871). Уже Г. дѣлалъ различные эксперименты надъ животными съ цѣлью биологическихъ изслѣдованій. Общія принципы нозологіи, особенно ученіе о кризисахъ, онъ заимствовалъ у Гиппократѣ, но очень усовершенствовалъ ихъ. Лихорадочныя заболѣванія, легочная чахотка болѣе основательно изучены Г. и для борьбы съ ними онъ предлагалъ посѣщать больными климатическія станціи. Ему также принадлежатъ первые опыты физиологическаго изслѣдованія ученія о зрѣніи и свѣтѣ. Какъ хирургъ, Г. производилъ труднѣйшія операціи; такъ, онъ первый рѣшился сдѣлать резекцію каріозной грудной кости. Его главныя сочиненія, Очерки терапіи (9 книгъ), Терапевтическій методъ (14 кн.), изъ которыхъ первое называлось въ средніе вѣка Mikrotechnum, послѣднее Makrotechnum; физиологія (17 кн.), анатомія (9 кн. сохра-

нилось изъ 15), ученіе о здоровьи (6 кн.), его различныя сочиненія по фармакологіи (28 кн.) и его токсологія (2 кн.), — были источниками, откуда восточныя и западныя страны черпали свои медицинскія знанія въ продолженіи болѣе, чѣмъ тысячи лѣтъ. Остальныя сочиненія Г., касающіяся исторіи философіи, древняго міра, литературы и социологіи того времени, имѣютъ тоже большую цѣнность. Изданія его сочиненій (въмѣстѣ съ соч. Гиппократѣ) Charterius (Лонд. 1679, 13 т.; новое изданіе Kühn, Лейпц., 1821—33, 20 т.); французскій перев. Daremberg (Пар., 1854—56, 2 т.); нѣмецк. пер. отдѣльныхъ частей Sprengel и Nöldecke; новое изданіе меньшихъ сочиненій Marquardt, Müller и Helmreich (Лейпц. 1884).

Галенъ, 1) Ганъ ванъ, голланд. герой-морякъ, род. 1604, ум. 1653, извѣстенъ своими сраженіями съ испанцами, пиратами и своими побѣдоносными битвами противъ англичанъ при о-вѣ Эльбѣ 1652 и при Ливорно 1653; умеръ отъ ранъ, полученныхъ въ послѣднемъ сраженіи.

2) Г., донъ Хуанъ, van Halen, графъ Перакампосъ, испанскій генералъ, род. 1790, ум. 1864. 15 лѣтъ. юношей поступилъ во флотъ кадетомъ и участвовалъ въ сраженіи при Трафальгарѣ; во время возстанія въ Мадридѣ 2 мая 1808, Г. примкнулъ къ арміи испанскихъ патриотовъ, а въ 1815 за участіе въ заговорѣ противъ Фердинанда VII былъ посаженъ въ тюрьму, но вскорѣ былъ освобожденъ. Затѣмъ Г. снова былъ замѣшанъ въ заговоръ противъ короля и былъ заключенъ въ тюрьму инквизиціи, откуда бѣжалъ и, поступивъ на русскую службу, сражался 1820 на Кавказѣ. Когда въ 1820 вспыхнула революція въ Испаніи, Г. возвратился на родину, гдѣ сталъ на сторону защитниковъ конституціи, а послѣ усмиренія революціоннаго движенія удалился въ Брюссель. Во время бельгійской революціи Г. принялъ командованіе инсургентами (24 сент. 1830), изгналъ голландцевъ изъ Брюсселя, но вскорѣ, вслѣдствіе недоразумѣній съ де Поттеромъ, сложилъ съ себя званіе главнокомандующаго. 1836 Г. былъ вызванъ королевою Христиною въ Испанію, гдѣ получилъ въ командованіе дивизію и разбилъ карлистовъ въ Наваррѣ, а въ 1840 назначенъ генералъ-капитаномъ Каталоніи. Въмѣстѣ съ ген. Эспартеро, Г. подавилъ въ 1842 возстаніе въ Барселонѣ и принудилъ городъ къ сдачѣ 3 дек., а когда въ 1843, послѣ паденія Эспартеро, въ Барселонѣ снова вспыхнуло возстаніе, Г. удалился съ Эспартеро въ Англію, откуда только въ 1854 ему было разрѣшено вернуться въ Испанію. Кромѣ мемуаровъ, перу Г. принадлежатъ: „Les quatre journées de Bruxelles“, (Брюссель, 1831).

3) Г., Христофоръ Бернгардъ, бар., князь-епископъ Мюнстера, родился 1606, умеръ 1678; всѣми силами старался поднять значеніе церкви, а также увеличитъ собственную власть и значеніе приобрѣтеніемъ новыхъ земель; воевалъ 1664 про-

тивъ турокъ, съ импер. противъ Франціи, а съ Даніей и Бранденбургомъ противъ Швеціи (1675), у которой отнялъ герц. Бременское. A. Hüsing, Fürstbischhof Bernhard v. G., ein katholischer Reformator des 17. Jahrhunderts (Мюнст., 1887).

4) Г., Филиппъ, см. *Ланге, Филиппъ*.

Галеоболонъ (Galeobdolon), латинское названіе зеленчука (см.).

Галеовитети, семейство настькомоядныхъ (см.).

Галеопитекъ, см. *шерстокрыль*.

Галеопсисъ (Galeopsis), латин. названіе пикульника (см.).

Галера, мѣстность въ Перу при ж. д. Калья-Оройя (352 км), пробивающей здѣсь Кордильеры туннелемъ 1175 м. длины, на высотѣ 4834 м., самая высокая точка на землѣ, какой вообще достигаетъ ж. д. Дорога, кромѣ того, имѣетъ еще 63 туннеля на зап. сторонѣ горъ.

Галера, большое гребное военное судно, употреблявшееся въ древніе и средніе вѣка, частью и позже. Г имѣли одинъ ярусъ весель на 1 метръ выше уровня воды, при чемъ на каждомъ веслѣ сидѣло иногда 5—6 чел. Кромѣ весель, Г имѣли и паруса, но въ сраженіяхъ всегда двигались на веслахъ, при чемъ въ тихую погоду достигали скорости до 8 узловъ. Экипажъ Г. доходилъ до 450 чел.; въ средніе вѣка Г. вооружались пушками.

Галерій, Гай Валерій Максиміанъ (G. Galerius Val. Maximianus), римск. императоръ, род. въ Дакинъ; въ юности былъ пастухомъ, но затѣмъ достигъ высшихъ военныхъ должностей; былъ въ 293 избранъ въ зятя и усыновленъ императоромъ Діоклетіаномъ, который назначилъ его цезаремъ и поручилъ ему управленіе придунайскими областями. Въ войнѣ съ персами (296) Г. сперва потерпѣлъ пораженіе, но въ 297 одержалъ рѣшительную побѣду надъ персидскимъ царемъ Нарзесомъ, а въ 305, послѣ отреченія Діоклетіана, получилъ вмѣстѣ съ Констанціемъ Хлоромъ званіе августа и господство надъ восточ. частью римской имперіи. Во время смуты, nastавшей послѣ смерти Констанція, Г. назначилъ августомъ для запада сперва Севера, а послѣ его смерти Лицинія (307); самъ же оставался правителемъ восточной половины имперіи.

Галерная гавань, см. *С.-Петербургъ*.

Галеръ (лат. galerus), у древнихъ римлянъ круглая кожаная шапка безъ полей. Flamen Dialis (см. *фламены*) носилъ Г. бѣлаго цвѣта съ шишакомъ, обернутымъ бѣлой шерстью.

Галесвинга, см. *Гальсвинта*.

Галеттамъ, см. *шелкъ, пряжа*.

Галеттъ, то же, что коконъ; отсюда галетный шелкъ — шелкъ, получаемый изъ годныхъ для приденія шелковыхъ отбросовъ.

Галеты, особаго рода сухари, приготовляемые изъ пеквашеннаго тѣста и упо-

требляемые преимущественно на корабляхъ. См. *сухари и лепешки*.

Гализавры (Halisauria), общее названіе для всѣхъ морскихъ ящеровъ, обитателей моря, столь распространенныхъ въ пермскомъ, триасовомъ, юрскомъ и мѣловомъ періодахъ земного шара; названіе это не употребляется болѣе въ современной классификаціи; относящаяся сюда животная распродѣлена въ отрядахъ Ichthyosauria, Sauropterygia и Pythonomorpha.

Гализурскіе рудники, Зангеуэте. у. Елизаветпол. губ.: доставл. значит. колич. руды: (1896) 38½ т. пуд. мѣднаго колчедана и пестрыхъ мѣдн. рудъ для Г. завода, выработ. (1891) вмѣстѣ съ принад. тѣмъ-же владѣльцамъ сосѣднимъ Угурчайскимъ зав. 11½ т. пуд. мѣди.

Галикарнасъ, въ древности важный г. въ Каріи, на сѣв. бергу Керамійскаго залива, основ. іонійцами изъ Трѣцена съ двумя портами, тремя сильными цитаделями; изъ нихъ самой сильной была Салмакисъ на с., съ роскошными храмами и знаменитымъ мавзолеемъ, однимъ изъ 7 чудесъ свѣта. Г., несмотря на іонійское нарѣчіе, принадлежалъ первоначально къ дорійскому Гексаполю, но вслѣдствіе ссоры, возникшей при празднованіи союза, былъ исключенъ изъ него. Ко времени персидскаго владычества въ Г. сдѣлался тираномъ Лигдамисъ; его потомки постепенно овладѣли всей Каріей. Среди нихъ самымъ извѣстнымъ является Мавзолъ, супругъ и братъ Артемизіи, по смерти котораго (353) супруга его воздвигнула упомянутый выше мавзолей (см.). Въ 334 г. до Р. Х. Александръ Великій овладѣлъ нижнимъ городомъ и сжегъ его, но не могъ взять крѣпость Салмакисъ, гдѣ находились церсы подъ предводительствомъ Мемнона. Съ тѣхъ поръ Г. не могъ уже достигнуть прежняго благосостоянія. Г. былъ родиной историковъ Геродота и Діонисія, а также поэтовъ Гекатэя и Каллимаха. На мѣстѣ Г. гротескныя іоннитскаго ордена де Раллякъ основалъ въ началѣ XV стол. посвященную Св. Петру цитадель Петроніонъ, изъ котораго образовалось настоящее названіе Будрумъ. Исслѣдованіемъ развалинъ Г мы обязаны въ особ. Л. Россу и Ньютоу. См. Newton, History of discoveries at Halicarnassus (Лонд., 1862).

Галилеева зрительная труба, см. *телескопы, бинокль*.

Галилеево число, см. *паденіе тѣлъ*.

Галилей, 1) Галилео, знаменитый итал. физикъ и астрономъ, род. 1564, ум. 1642. 1581 поступилъ въ пизанскій унив., гдѣ тогда уже постигъ неудовлетворительность аристотелевой физики и всецѣло погружился въ математическую науку, въ которыхъ видѣлъ основу истиннаго знанія природы. Качаніе лампады въ пизанскомъ соборѣ навело его 1583 на мысль объ одинаковой продолжительности качаній маятника при неравной величинѣ отклоненій. Возвратясь 1585 во Флоренцію, Г. занялся

преимущественно изученіемъ Архимеда, съ сочиненіями котораго стоятъ въ связи изслѣдованія Г. о методѣ опредѣленія специфическаго вѣса и о центрѣ тяжести различныхъ тѣлъ. 1589 Г., призванный на кафедру математики въ Пизѣ, вошелъ въ открытый антагонизмъ съ приверженцами ученія Аристотеля. Онъ доказалъ, что тѣла, различныя по вѣсу, падая съ высоты наклонной башни въ Пизѣ, совершаютъ свой путь почти въ одно и то же время, и этимъ навлекъ на себя недоброжелательство своихъ ученыхъ товарищей. Чистосердечное мнѣніе, высказанное Г. относительно изобрѣтенія сына вел. герцога, принудило его оставить кафедру; 1592 Г. занялъ кафедру математики въ Падуѣ. Здѣсь онъ въ теченіе 18 лѣтъ читалъ лекціи передъ все болѣе и болѣе возрастающей аудиторіей восторженныхъ учениковъ изъ всѣхъ странъ Европы. Къ этому же времени относятся важнѣйшія (позднѣе обнародованныя) изслѣдованія Г. относительно теоріи движенія. Здѣсь же написалъ онъ трактатъ, въ которомъ впервые ученіе о простыхъ машинахъ примѣнялось къ принципу виртуальной скорости. Появившейся 1604 въ созвѣздіи Змѣеносецъ и черезъ годъ уже исчезнувшей звѣздой Г. воспользовался, какъ вѣскимъ аргументомъ противъ ученія Аристотеля о неизмѣняемости небеснаго свода. Узнавъ объ изобрѣтеніи въ Голландіи телескопа, Г. соорудилъ себѣ такой же инструментъ совершенно самостоятельно (1609) и тотчасъ же воспользовался имъ для наблюденій надъ небесными тѣлами. На поверхности луны Г. различилъ горы и долины; въ Млечномъ пути онъ нашелъ плотныя скопленія звѣздъ, въ созвѣздіи Ориона открылъ болѣе 500, въ Плеядахъ 29 звѣздъ. 1610 онъ открылъ спутниковъ Юпитера, существованіе которыхъ служило доказательствомъ того, что и центръ движенія можетъ двигаться. Въ томъ же году Г. оставилъ проф. и занялъ мѣсто математика и философа при дворѣ вел. герцога флорентійскаго, чтобы впослѣдствіи посвятить себя ученымъ изслѣдованіямъ. Во Флоренціи онъ открылъ „тройственность“ Сатурна, фазы Венеры и Марса, и вѣроятно также и солнечныя пятна. Вскорѣ послѣ того онъ изложилъ ученіе о вращеніи солнца вокругъ своей оси. Открытія, сдѣланныя Г. при помощи телескопа, дали поводъ къ новымъ нападкамъ со стороны ученыхъ схоластовъ; но Г. удалось, при посѣщеніи Рима (1611), привлечь на свою сторону ученыхъ иезуитовъ римской Коллеги. Съ этимъ же временемъ совпадаетъ первое болѣе точное опредѣленіе времени вращенія спутниковъ Юпитера вокругъ своей планеты. Возвратившись во Флоренцію, Г. написалъ трактатъ о плавающихъ тѣлахъ (1612), въ которомъ онъ впервые ясно изложилъ основные элементы гидростатики, а также напечаталъ письма о пятнахъ на солнцѣ, гдѣ онъ открыто и

безъ оговорокъ защищалъ ученіе Коперника. Когда противники его объявили это ученіе противнымъ Библии, Г. въ письмѣ къ патеру Касели (1613) возразилъ на это, что научныя изслѣдованія не могутъ останавливаться передъ текстомъ Библии; пусть лучше богословы стараются объяснять библейскія выраженія, сообразно съ установленными наукой фактами. Копія съ этого письма, попавъ въ руки доминиканцевъ, послужила поводомъ къ жестокимъ нападкамъ на него, а 1615 патеръ Лорини написалъ на него доносъ римской инквизиціи. Узнавъ объ этомъ, Г. немедленно отправился въ Римъ и ему удалось опровергнуть всѣ взводимыя на него обвиненія; но доставить торжество ученію Коперника онъ не могъ. Въ февралѣ 1616 одиннадцать квалификаторовъ свѣтѣйшаго правительства объявили, что ученіе о движеніи земли „безумно и нелѣпно съ философской точки зрѣнія, и кромѣ того заключаетъ въ себѣ формальную ересь“. Затѣмъ 5 марта книга Коперника была запрещена. 25 февр. кардиналъ Белларминъ получилъ отъ папы приказаніе пригласить къ себѣ Г. и убѣдить его отказаться отъ ученія Коперника. Въ случаѣ отказа Г. исполнить это требованіе, ему, въ присутствіи нотариуса и свидѣтелей, долженъ быть объявленъ приказъ о томъ, чтобы онъ пересталъ распространять подобное ученіе; если же онъ и этого приказа не послушается, то его слѣдовало заключить въ тюрьму. То, что случилось послѣ этого, составляетъ предметъ многихъ споровъ. Протоколъ состоявшагося 13 марта 1616 засѣданія конгрегации Куріи гласитъ: „Кардиналъ Белларминъ доложилъ, что математикъ Г. Г. получилъ приказаніе отречься отъ мнѣнія, что солнце есть центръ небеснаго свода и стоитъ неподвижно, тогда какъ земля движется; и Г. не выразилъ протеста“. Въ началѣ іюня Г. вернулся во Флоренцію и нѣсколько лѣтъ прожилъ на виллѣ Беллосгардо. Только вслѣдствіе вызывающихъ нападковъ иезуита Грасси, онъ рѣшился нарушить долгое молчаніе и написалъ посвященную папѣ полемическую брошюру „Il Saggiatore“, которая въ пухъ и прахъ разбивала противника и, несмотря на доносы иезуитовъ, нелюбо не была запрещена, но удостоилась похвалы и рекомендаціи папы. Этотъ успѣхъ и восшествіе на папскій престолъ расположеннаго къ нему кардинала Барберини (Урбана VIII) побудили Г. приступить къ исполненію давно задуманнаго плана, а именно подробно и для всѣхъ понятнымъ образомъ изложить ученіе Коперника хотя онъ во время своей поѣздки въ Римъ 1624 не могъ добиться ни отмены запрещенія 5 марта 1616, ни даже того, чтобы ученіе Коперника было терпимо. Для своего изложенія онъ избралъ форму разговора между представителями старой итолсмеевой системы и ученія Коперника. Хотя онъ разсматривалъ постѣднее только, какъ

гипотезу, однако приводилъ столь ясныя доказательства въ ея пользу, что ни у кого не должно было оставаться сомнѣній относительно его вѣрности. Послѣ шестилѣтней работы, „разговоръ“ былъ оконченъ и долженъ былъ появиться. 1630 Г. отправился въ Римъ, чтобы представить свое сочиненіе цензурѣ папскаго правительства. Лишь два года спустя, получилось разрѣшеніе на печатаніе книги, которая послужила къ гибели ея автора. Въ то время, какъ друзья Г. ликовали, ненавистники его сумѣли убѣдить папу въ томъ, что сочиненіе его представляетъ собой страшную опасность для церкви. Они постарались доказать, что разрѣшеніе на печатаніе выманено хитростью, а главное возбудили гнѣвъ папы противъ Г. тѣмъ, что убѣдили его, будто въ лицѣ представителя стараго ученія, Симплиціуса, онъ хотѣлъ представить самого папу на всеобщее осмѣяніе. Этимъ то и объясняется главн. об. неумолимый гнѣвъ Урбана VIII. Спеціальная комиссія, которой было предоставлено разсмотрѣніе книги, не нашла противъ нея достаточно серьезныхъ аргументовъ, чтобы мотивировать ея абсолютное запрещеніе, лишь отмѣтивъ нѣсколько ошибокъ.

Въ это время неожиданно всплылъ документъ изъ процесса 1616: протоколъ отъ 26 февр., по которому именемъ папы, св. правительство приказывало Г. „отъ вышеупомянутаго мнѣнія, что солнце есть центръ міра, а земля движется, отказаться совершенно и впредь никоимъ образомъ не придерживаясь, не распространять и не защищать его ни словомъ, ни перомъ“. Въ противномъ же случаѣ св. правительство приметъ противъ него мѣры“. Г. будто-бы подчинился и обѣщалъ повиноваться. На основаніи этого приказа, который Г. преступилъ напечатаніемъ своего „Разговора“, и начался противъ него процессъ инквизиціи. Относительно подлинности этого протокола возникло въ новѣйшее время много споровъ и накопившаяся съ 1870 литература о Г. занимается гл. обр. этимъ вопросомъ. Канторъ, Герарди, Гюнтеръ, Газе, Мартенъ, Риккарди, Скартачини, Вольвиль и др. считаютъ его за позднѣйшую поддѣлку, сдѣланную для того, чтобы дать юридическое основаніе процессу инквизиціи. Другіе же писатели, какъ Берти, дель Эпинау, Фридлейнъ, фонъ Рейшъ и др. отстаиваютъ подлинность этого документа. Г., не смотря на его преклонный возрастъ, не взирая на ходатайство вел. герцога Тосканскаго, былъ вызванъ въ Римъ, куда прибылъ 13 февр. 1633 и остановился во дворцѣ тосканскаго посланника Николини. Процессъ длился отъ 12 апр. до 22 июня. Г. вызывали четыре раза къ допросу и онъ пробылъ 23 дня заключеннымъ въ дворцѣ инквизиціи. 21 іюня происходилъ послѣдній допросъ Г., по поводу котораго въ послѣдніе годы возникли оживленные споры о томъ, былъ ли Г. подвергнутъ пыткамъ

или нѣтъ. Однако, этотъ пунктъ такъ и остался невыясненнымъ. Приговоръ былъ сообщенъ Г. 22 іюня 1633, послѣ чего онъ долженъ былъ отречься отъ ученія Коперника. Что Г. тотчасъ же послѣ этого отреченія вскопчилъ съ мѣста, и, топнувъ ногой, воскликнулъ: „Errur si muove“ (а все таки она движется), слѣдуетъ считать вымысломъ, возникшимъ вполнѣдствіи. Инквизиція приговорила Г. къ тюрьмѣ; но онъ былъ избавленъ отъ этого наказанія. Онъ пробылъ въ зданіи инквизиціи до 24 іюня, а затѣмъ ему предоставлено было жительство на принадлежавшей герц. тосканскому виллѣ Медичи близъ Рима. Однако, уже въ іюлѣ ему позволено было выѣхать въ Сиену, гдѣ онъ нашелъ гостепріимное убѣжище у архіепископа Асканія Пикколомини, а въ декабрѣ могъ уже отправиться домой, на свою виллу Арчетри, близъ Флоренціи. Однако, Г. не былъ совершенно помилованъ, но состоялъ подъ надзоромъ инквизиціи. До 1638 въѣздъ во Флоренцію былъ запрещенъ ему; затѣмъ ему позволили пробыть въ городѣ только до конца года, послѣ чего онъ долженъ былъ вновь удалиться въ Арчетри, гдѣ и провелъ остатокъ своихъ дней. 1636 Г. окончилъ замѣчательнѣйшее свое произведеніе: *Discorsi e dimostrazioni matematiche intorno a due nuove scienze* („Лейд., 1638), гдѣ въ четырехъ діалоговъ заключаются важнѣйшія изслѣдованія Г. въ области механики. До 1637 Г. неустанно занимался астрономическими наблюденіями; 1637 открылъ колебанія (вибраціи) луны; въ іюнѣ того же года ослѣплъ сначала на правый глазъ, потомъ постепенно ослабѣвалъ лѣвый глазъ, а въ декабрѣ 1637 Г. окончательно лишился зрѣнія. Несмотря на это, въ послѣдніе три года своей жизни мысль его неустанно работала. Это доказываютъ несутма его, относящаяся къ этому времени. Уже послѣ 1641 Г., по свидѣтельству Вивіани, изобрѣлъ приспособленіе маятника къ часамъ. Церковь не допустила похоронить Г., согласно его желанію, въ церкви Санта Кроче; онъ былъ похороненъ въ капеллѣ новіціата во Флоренціи и друзьямъ его запрещено было поставить ему памятникъ. Лишь 1737 останки его перенесены были въ церковь Санта Кроче и здѣсь ему поставленъ великолѣпный памятникъ. Сочиненія, въ которыхъ Г. излагалъ и защищалъ теорію Коперника, сняты со списковъ индекса лишь 1835. Г. написалъ: „*Le operazioni del compasso geometrico*“ („Пропорціональный циркуль“, Падуя, 1606); „*Sidereus nunzius*“ (Венец., 1610, продол. Болонья, 1611); „*Discorso intorno alle cose che stanno in su l'acqua o che in quella si muovanno*“ (Флор., 1612); „*Istoria e dimostrazioni intorno alle macchie solare e loro accidenti*“ (Римъ, 1613); „*Discorso della cometa di Maria Guiducci*“ (Флор., 1619); „*Il Saggiatore*“ (Римъ, 1623); „*Dialogo sopra i due massimi sistemi del mondo*“ (Флор., 1632); „*Lettera a Cristina di*

Lorena sulla interpretazione delle sacre scritture in materie meramente naturali“ (написано 1615, напечат. въ Страсб., 1636); „Discorsi e dimostrazioni matematiche intorno a due nuove scienze“ (Лейденъ, 1638); „Della science meccanica“ (Равенна, 1649). Прочія его сочиненія напечатаны послѣ его смерти и уже въ послѣдствіи присоединены къ первымъ. Лучшее изъ этихъ изданій Альберти въ 16 т.: „Opere complete di Galileo Galilei“ (Флор., 1842—56). Оно даетъ даты работъ, содержитъ также и литературные труды Г. (о Данте, Аріосто, Тассо и др.); его переписку и биографію, составленную Вивіани. Дополненія къ этому изданію находятся въ слѣд. соч.: Wolynski, Lettere inedite a G. G. (Флор., 1874); его же, La diplomazia toscana e G. G. (1874); Piegalisi, Urbano VIII e G. G. (Римъ, 1875); Campori, Carteggio Galileano inedito (Модена, 1881); и въ соч. Фаваро (см.), который съ 1887 редактируетъ новымъ полнымъ собраніемъ соч. Г., издаваемымъ на счетъ правительства. Биографіи Г. написали: Вивіани, Нелли (самая подробная, Лозанна, 1793); Фризи, Ягеманъ, Вентури, Брюстеръ, Либри, Марини, Фил. Шаль, Паршанъ. Кромѣ того см. Caspar, G. Galilei, Zusammenstellung der Forschungen und Entdeckungen Galileis (Штутг., 1854); Th. Martin, Galilée, les droits et la science etc. (Пар., 1868); v. Gebler, G. und die römische Kurie (Штутг., 1876); Favaro, G. G. e lo studio Padova (Флор., 1882, 2 т.).

Изданія документовъ процесса: de l'Epinois (Пар., 1867—77), Riccardi (Модена, 1873); Berti (Римъ, 1876—78), v. Gebler (Штутг., 1877). См. Gherardi, Il processo G. (Флор., 1870); Wohlwill, Der Inquisitionsprozess des G. G. (Берл., 1870); его же, Ist. G. gefoltort worden? (Лейпц., 1877); de l'Epinois, La question de G. G. (Пар., 1878); Scartazzini, Il processo di G. G. e la moderna critica tedesca (Флор., 1878); Wolynski, Nuovi documenti del processo di G. G. (Флор., 1878); Reusch, Der Prozess Galileis und die Jesuiten (Вонъ, 1879); Grisar, Galilei-Studien (Регенсб., 1882); Riccardi, Bibliografia Galileiana (Модена, 1873).

2) Г., Александро, итальянскій архитекторъ, род. 1691, ум. 1737, работалъ сначала для герцоговъ Космы III и Иоанна, а затѣмъ былъ призванъ папою Климентом XII въ Римъ, гдѣ построилъ фасадъ Санъ-Джованни де Фиорентини, фасадъ церкви св. Иоанна Латеранскаго и Капеллу Корини въ этой церкви.

Галилейское море, то же, что Генисаретское оз.

Галилея („округъ“), при жизни Иисуса Христа такъ называлась сѣв. Палестина на западъ отъ Иордана между горами Кармила и Литани (см. карту Палестины). Г. распадалась на Верхнюю Г., красивую горную страну съ вершинами до 1200 м. высоты, пересѣченную глубокими, весьма плодородными долинами, и на болѣе ровную, также плодородную Нижнюю Г. къ югу

отъ Верхней Г. Верхняя Г. была населена отчасти язычниками (финикійцы, сирійцы, арабы и греки). Вся страна, исключая восточн. части, гдѣ попадаются вулканич. породы, состоитъ изъ известняковыхъ горъ, на с. отвѣсныхъ и скалистыхъ, а на юго-зап. переходящихъ цѣпями холмовъ въ плодородную равнину Изреель или ЕздRELONъ. Страна, имѣющая многочисленныя, но незначительныя рѣки, была гл. обр. на югъ весьма удобна для земледѣлія и скотоводства, повсюду прекрасно воздѣлана, густо населена и до наст. времени не лишена лѣса. Страна насчитывала 204 городовъ и сель. Наиболее густо были населены горные склоны на в. къ Генисаретскому озеру и берега этого озера. Самые крупныя города Г.: Тиверіада, древній гл. г. и Сепфорія (Саффурія), позднѣйшій гл. г. страны; далѣе крѣпость Ютапата (Тель Джефатъ), которую во время іудейской войны защищалъ Иосифъ; въ Евангелии особенно часто упоминаются Капернаумъ и Назаретъ. Жители Г. отличались трудолюбіемъ и отвагой и болѣе мягкимъ религіознымъ возрѣніемъ, чѣмъ ихъ единовѣрцы іудеи, а посему и оказались болѣе воспримчивыми къ ученію Христа; жители Г. не пользовались уваженіемъ единоплеменниковъ. См. Guérin, Description historique, géographique et archéologique de la Galilée (Пар. 1880, 2 т.).

Галиль Рифатъ Паша, турецкій государственный дѣятель, род. 1825; начавъ съ дипломатической карьеры, онъ нѣсколько разъ занималъ должность губернатора различныхъ провинцій, а въ 1896 занималъ постъ великаго визиря.

Галимберти, Луиджи, кардиналъ и дипломатъ, род. 1838, ум. 1896, читалъ лекціи богословія въ римскомъ университетѣ; былъ при Львѣ XIII секретаремъ Конгрегаціи для чрезвычайныхъ дѣлъ, назначенъ апостолическимъ нунціемъ въ Вѣну и наконецъ президентомъ папскаго архива въ Римѣ, гдѣ и умеръ.

Галименія (Halumenia *Agardh.*), родъ водорослей изъ группы багрянокъ; морскія растенія съ дланевидно или виллообразно развѣтвленными студенисто-кожистыми листьями.

Галимодендронъ (Halimodendron *Fisch.*), родъ изъ сем. мотыльковыхъ. *H. argenteum Fisch.* (гороховое дерево, жидовникъ, серебристая акадія), колючій кустарникъ съ серебристо-сѣрыми, покрытыми волосками, парноперист. листьями, свѣтло-фіолетовыми цвѣтами и сильно вздутымъ, жесткимъ, до 2 см. длиною бобомъ. Родина этого вида — Сибирь и Кавказъ; въ зап. Европѣ культивируется, какъ декоративный кустарникъ.

Галимскій, Владиславъ, современный русскій живописецъ-пейзажистъ, род. 1860, съ 1878 ученикъ академіи художествъ, гдѣ получилъ 4 мал. и 1 большую сер. медали и м. золотую за „Видъ водян. мельницы“ изъ Сорочинской ярмарки Го-

голя. Въ Русск. музеѣ (Спб.) кисти Г. принадлежитъ пейзажъ „Въ лѣсу“.

Галина (Galena), гор. въ сѣв. ам. шт. Илинойсъ, на р. того же имени, впад. въ 8 км. ниже въ Миссисиппи, средоточ. довольно значит., нынѣ упавшей разработки свинцов. и мѣдн. рудъ, имѣетъ ок. 6 т. жит.

Галинзога (Galinsogaea Ruiz et Pav.) родъ однолѣтнихъ травъ изъ сем. сложноцвѣтныхъ. *G. parviflora Cav.* (см. табл. „Сорныя травы“, 12), родомъ изъ южн. Амер.; распространилась по всей зап. Европѣ и зап. Россіи и представляетъ весьма докучную сорную траву.

Галиндада (*Galindias*), дочь Прѣта въ Фивахъ, подруга Алкмены. Когда Илией, богиня родовъ, и Парки по желанію Геры, соединивъ руки, мѣшали Алкменѣ въ теченіе девяти дней и ночей разрѣшиться отъ бремени, Г. посвѣтила къ нимъ съ ложнымъ извѣстіемъ, будто Алкмена родила мальчика. Испуганныя богини розняли руки, и Гераклъ дѣйствительно родился. Въ наказаніе Г. была превращена въ ласку, а Гераклъ изъ благодарности построилъ ей святилище, въ которомъ впоследствии еиванцы приносили жертвы.

Галинковскій (или Галенковскій), Яковъ Андреевъ, писатель, род. 1777, обучался въ кievск. акад. и московск. университет. пансіонѣ. Г. былъ членомъ Бесѣды любителей Русск. Слова. Ум. 1815 г. Его произведенія и переводы: „Часы задумчивости, новый романъ, изображающій мысли влюбленнаго человѣка, со всѣмъ энтузіазмомъ страсти и чувствительности“ (2 ч., М., 1799); „Красоты Стерна, или собраніе его патетическихъ повѣстей и отличнѣйш. замѣчаній для чувств. сердецъ“ (съ англ., 1801); „Утренникъ прекраснаго пола, содержащій: I) Разн. занимат. сочиненія въ стихахъ и прозѣ; II) нѣкоторыя необход. гражд. свѣдѣнія; III) любопытныя познанія о счисленіи времени; IV) бѣлые листы для записокъ на 12 мѣс.“ (Спб., 1807). Въ 1808 Г. перевелъ „Тайную исторію Франц. двора“. Къ 1814 относится его „Пѣснь дионрамбическая побѣдоносному Александру, на вшествіе въ Парижъ 19 марта 1814“ (по русск. и франц., Спб.). Главн. трудомъ Г. было „начальное руководство, или основаніе всеобщей словесности“, „Корифей, или ключъ литературы“ Это — сборникъ оригинальн. и переводныхъ статей по „исторіи, поэзи, риторикѣ, философіи, морали“ и „сопутствующимъ имъ художествамъ: живописи, скульптурѣ, музыкѣ и проч.“ (Изданіе осталось неоконченнымъ. Вышло только 11 частей, Спб., 1802—1807). О Г. см. Словари Евгения и Плюшара; „Кабинетъ Аспазіи“ (журн. на 1815 г., ч. V, 107), Записки Жихарева (М., 1891, 289).

Галиньяни, Джонъ Антоци, французск. газетн. издатель, род. въ Англіи 1796, ум. 1873, съ братомъ Вильямомъ (род. 1798, ум. 1882), былъ директоромъ и собственникомъ политическаго журнала „Galignani's Messenger“, который ежедневно

выходилъ въ Парижѣ на англійск. языкѣ. Этотъ журналъ былъ основанъ ихъ отцомъ, уроженцемъ Брешии; по его смерти (1821), братья, натурализовавшіеся во Франціи, приняли на себя веденіе журнала и придали ему болѣе широкую программу. Политической цѣлью журнала было поддержаніе и укрѣпленіе дружескихъ отношеній между Франціей и Англіей. Изъ богатыхъ доходовъ успѣшнаго газетнаго предпріятія братья основали въ Корбейлѣ близъ Парижа Galignani's Hospital для нуждающихся англичанъ.

Галипотъ, смола хвойныхъ деревьевъ, вытекающая на поверхность дерева и загустѣвающая вслѣдствіе потери летучихъ составныхъ частей (преимущественно скипидара). Употребляется въ очищенномъ видѣ на приготовленіе лаковъ, а въ сыромъ — на просмаливаніе. Главныя составныя части Г. — какифоль и скипидаръ.

Галипрозій (*Ἀλιπρωσιος*), сынъ Посидона, былъ убитъ Аресомъ за то, что сдѣлалъ насиліе надъ его дочерью Алкипной; по другому сказанію, онъ самъ убилъ себя топоромъ, желая срубить священное масляное дерево Аэины.

Галирь, Карлъ, скрипачъ, род. 1859 въ Богеміи, музыкальное образованіе получилъ въ пражской консерваторіи; учился у Іоахима въ Берлинѣ, игралъ первую скрипку въ оркестрѣ Вильзе, затѣмъ въ Кѣнигсбергѣ и Мангеймѣ. 1884 Г. приглашенъ на мѣсто придворнаго концертмейстера въ Веймаръ, гдѣ прославился, какъ талантливый виртуозъ. 1894 Г. приглашенъ въ Берлинъ. Его жена Тереза Г., рожд. Цербстъ, прекрасная концертная пѣвица (сопрано).

Галисія (исп. Galicia), бывшее исп. королевство, обнимаетъ самую сѣв.-западн. часть полуострова, гранич. на зап. и сѣв. Атлант. океаномъ, на в. Астуріей и Леономъ, на югѣ Португаліей и распадается въ наст. время на провинціи Корунья, Луго, Оренсе и Понтеведра. Г. занимаетъ площ. въ 29,154 кв. км. и насчитываетъ (1887) 1.894.558 жит. Населеніе вообще не зажиточное; всего же менѣе зажиточны крестьяне, арендующіе больш. частью за крупную плату землю у крупн. землевладѣльцевъ. Т. к. при густотѣ населенія источники доходовъ страны не достаточны для него, то ежегодно тысячи жителей отправляются на отхожіе промыслы въ другія провинціи Испаніи и въ Португалію (особ. въ Лиссабонѣ), въ качествѣ водоносовъ, жнецовъ, носильщиковъ, прислуги и т. д. Въ послѣднее время усилилось также переселенческое движеніе въ Южную Америку. Въ общемъ галисійцы (Gallegos) сильно и крѣпко сложены, серьезны и набожны; образъ жизни, обычаи и одежда ихъ очень просты. Галисійцы образовались изъ смѣшенія первичныхъ жителей (галлѣнки), съ римлянами, свевами, готами, маврами и кастильцами, послѣдовательно

овладѣвавшими страню; они находятся въ большемъ родствѣ съ португальцами, чѣмъ съ испанцами, говорятъ на нарѣчи, похожемъ скорѣе на португальскій языкъ. Отдѣльнымъ королевствомъ Г. была во время владычества свевовъ (до 585), потомъ съ 1060—71, но затѣмъ Г. вновь перешла къ коронѣ Леона и Кастиліи, которой и принадлежала со времени очень рано послѣдовавшаго изгнанія мавровъ.

Галисонберъ, Роландъ Михаилъ Баренъ, маркизъ, род. 1693, ум. 1756, генлейт. франц. флота. Съ 1745—49 былъ губернаторомъ Канады. Затѣмъ командовалъ эскадрой и 1756 одерж. побѣду надъ англ. флотомъ у о-ва Минорки.

Галисъ, древнее назв. р. Кизиль Ирмакъ въ Малой Азіи, въ древности вост. граница государства лидійскаго.

Галитерин (Halitherium), морскія травоядныя млекопитающія, жившія въ моряхъ Европы въ нижнемъ отдѣлѣ третичнаго періода (эоценъ и олигоценъ); по общ. формѣ тѣла, переднимъ конечностямъ въ видѣ массивныхъ плавниковъ, отсутствію заднихъ конечностей, они напоминали современныхъ дельфиновъ и китовъ, но по устройству скелета и хорошо развитымъ зубамъ, особенно кореннымъ съ широкою жевательною поверхностью, приближались къ копытнымъ млекопитающимъ. Г. относятся къ вымирающему отряду сиренъ (Sirenia), послѣдніе представители которыхъ, дюгонь и ламантинъ, попадаются еще въ тропическихъ моряхъ.

Галифаксъ, Гэлифэксъ (Halifax). 1) гор. и граф. въ сѣв. Англии, на крут. горѣ, на р. Кальдера; церковь XV в., 2 гимназій, театр, музей, публичная бібліотека; жит. 89.832 (1891). Производство сукна, бумажныхъ матерій, ковровъ, машинъ, жел. и стальн. товара. До 1888 Г. принадлежалъ къ Вестрайдингу Юрксшира; 2) главн. гор. пров. Новой Шотландіи въ Канадѣ, подъ 44° 40' с. ш. и 63° 48' з. д., при зал. Чедукто, соединенномъ узкимъ каналомъ съ бассейномъ Бедфорда; заливъ не замерзаетъ, одна изъ лучшихъ гараней міра. Конечная станція канадской Тихоокеанской ж. д.; улицы широки и прямы; сильная цитадель съ гарнизономъ, арсеналъ англ. флота; жит. 38.556 (1891). Резиденція лейтенантъ-губернатора провинціи, парламента, англиканскаго епископа, кат. архіепископа; университетъ, пресвитеріанскій колледжъ, мѣстный музей, геологич. общество, 5 публичн. бібліотекъ; значительная торговля. Г. важенъ, какъ зимняя стоянка флота вост. Канады и Нью-Фаундлэнда; на обширныхъ набережныхъ товарные склады и значительныя верфи. Въ 1892 г. ввозъ равнялся 6,8, вывозъ (рыба, хлѣбъ, тѣсъ) 7,5 мил. долл.; правильные рейсы въ Англию, Канаду и Соед. Штаты. Конечный пунктъ для 5 трансатлантическихъ кабелей. Основанъ въ 1749 г.

Галифаксъ (Halifax), 1) Сэръ Джорджъ Сэвилъ, маркизъ, англ. госу-

дарственный дѣятель, род. 1630, ум. 1695; 1688 былъ возведенъ Карломъ II въ перское и графское достоинство и, вмѣстѣ съ Шефсбюри, являлся однимъ изъ энергичныхъ членовъ оппозиціи, будучи главой партіи такъ назыв. триммеровъ (колеблющихся), занимавшей среднее мѣсто между складывавшимися въ его время партіями виговъ и тори. Въ 1685 по вступленіи на престолъ Якова II, онъ былъ назначенъ президентомъ Тайнаго Совѣта, но вскорѣ вышелъ въ отставку вслѣдствіе разногласій съ королемъ и перешелъ въ оппозицію. Въ 1688, при высадкѣ Вильгельма Оранскаго, онъ сначала выступилъ въ качествѣ королевскаго комиссара въ роли посредника между нимъ и Яковомъ II, но затѣмъ примкнулъ къ первому. Въ 1689 Г. былъ назначенъ хранителемъ печати, но 1690 уже вышелъ въ отставку.

2) Г., Чарльсъ Монтэгю, графъ, англ. поэтъ и госуд. дѣятель, род. 1661, ум. 1715, четвертый сынъ графа Джорджа Нортумберландскаго, воспитывался въ Вестминстерѣ, образованіе получилъ въ Кембриджѣ подъ руководствомъ Ньютона и подружился съ поэтомъ Матью Прайоромъ, съ которымъ вмѣстѣ написалъ пародію на соч. Драйдена „Hind and panther“, имѣвш. успѣхъ. Графъ Дорсетъ ввелъ Г. въ политическіе и литературные кружки Лондона и доставилъ ему мѣсто въ нижней палатѣ, гдѣ Г. примкнулъ къ партіи виговъ и, благодаря своему таланту, вскорѣ сталъ играть выдающуюся роль. 1692 онъ назначенъ былъ комиссаромъ казначейства и 1694, главн. образомъ подъ его вліяніемъ, основ. былъ Лондонскій банкъ. Назначенный канцлеромъ казначейства, Г. возстановилъ павшій государственный кредитъ и устранилъ дефицитъ въ государственномъ бюджетѣ; 1697 онъ сдѣлался первымъ лордомъ казначейства, затѣмъ однимъ изъ трехъ Lord-Justices, которые въ отсутствіи Вильгельма управляли государствомъ. Когда 1698 оппозиція взяла верхъ при выборахъ, Г. долженъ былъ сложить съ себя должность лорда казначейства, принявъ титулъ барона Г. и вступилъ въ верхнюю палату. 1701 Г., вмѣстѣ съ другими вождями виговъ, преданъ суду нижней палатой, но оправданъ лордами. При королевѣ Аннѣ Г. лишился всѣхъ своихъ должностей, но по выборамъ 1705 снова вступилъ въ палату, примкнулъ къ Мальборо, старался о соединеніи Шотландіи съ Англійю и объ утвержденіи престолонаслѣдія въ ганноверскомъ домѣ; при вступленіи на престолъ Георга I (1714), сдѣлался графомъ и первымъ комиссаромъ казначейства. Какъ поэтъ (собраніе его сочин., изд. въ Лонд. 1715), Г. не поднимается выше посредственности; какъ государственный дѣятель, въ особенности по финансовому вопросу, онъ занимаетъ выдающееся мѣсто.

Галиція, австр. коронная земля, какъ таковая носитъ титулъ „королевства Г. и Лодомеріи вмѣстѣ съ Велик. герцогствомъ

Краковскимъ и герцогствами Аушвицомъ и Загоромъ⁴; расположена между 18° 56' и 26° 30' в. д. и между 47° 44' и 50° 48' с. ш., гранич. на с. Россіей (Польшей), на в. Россіей (Волинск. и Подольск. губ.) и Буковиной, на югъ Венгріей, на з. австр. и прусск. Силезіей, заним. площ. въ 78.502 кв. км. См. карту „Венгрія, Галиція и т. д.“

Физическое устройство. Южн. часть Г., расположенная по сѣв. склону Карпатъ, представляетъ нагорье, простирающееся со своими горными вѣтвями на 30 км. вглубь страны. Изъ частей Карпатъ (см.) тянутся сначала Зап. и Вост. Бескиды, затѣмъ Лѣсные Карпаты вдоль южн. границы съ Венгріей. Болѣе значительн. вершины: въ Бескидахъ Бабья Гура (1725 м.); въ сѣв. предгорьяхъ Высокихъ Татръ (Г-ск. Татры) Вакемундска (2192 м.); въ Лѣсныхъ Карпатахъ Черна Гора (2026 м.). Параллельныя цѣпи внутри Г. имѣютъ еще мѣстами вершины отъ 1000—1700 м. высоты. Важные перевалы въ Карпатахъ представляютъ на зап. горный проходъ Юрдановъ, въ Татрахъ проходъ Здыаръ, въ болѣе доступныхъ для переходовъ вост. Карпатахъ горные проходы: Дукла, Ушокъ, Веречке, Керѣшмезѣ и др. Далѣе къ с. Г. переходитъ въ холмистую страну и, наконецъ вдоль Днѣстра и Вислы въ ровную низменность и лишь по другую сторону этихъ рѣкъ поднимается на в. до волнистаго плато Подольской возвышенности (до 400 м.) и на с.-з. отъ Кракова до принадлежащей къ Г. части Тарновскаго плоскогорья (до 470 м.). Что касается орошенія, то вообще зап. часть Г. входитъ въ составъ бассейна р. Вислы, вост. часть, преимущ. бассейнъ Днѣстра, затѣмъ Днѣпра (на с.-в. около Бродъ, посредствомъ р. Стыри, притока Припети) и Дуная (посредств. Прута, орошающаго юговост. уголъ страны). Въ Вислупадаютъ въ Г., берущ. начало въ Карпатахъ: Сола, Скава, Раба, Дунаецъ съ Попрадомъ и Бялой, Вислока, судоходный Сапъ съ Вислокомъ и Бугомъ; Днѣстръ приним. справа: Стрій, Свицу, Ломницу и Быстрицу, слѣва Гнилу Липу и Злоту Липу, Сереть и Збруць, образующій вост. границу Г. Изъ притоковъ Прута, пограничной рѣки съ Буковиной, можно упомянуть Чермошь. Многочисленны въ Г. минеральные источники; изъ нихъ наиболее извѣстны: углекислый источникъ въ Щавницѣ, желѣзистые источники въ Крыницѣ и іодистые источники Ивоница. Среди всѣхъ австрійск. коронныхъ земель Г. отличается самымъ суровымъ климатомъ; вслѣдствіе того, что страна не защищена отъ холодныхъ сѣв. и сѣв.-восточн. вѣтровъ, весна наступаетъ поздно, лѣто коротко, зима же длиннѣе и холоднѣе. Средняя годовая температура Львова составл. 7,9°, въ Тарнополь даже до 6,1°.

Населеніе. Къ концу 1893 Г., по вычисленію, насчитывала 6.861.467 жит. (87,4 на 1 кв. км.); за періодъ 1869—80 ежегодно приростъ составл. 0,86%, а съ 1880—90 гг. 1,08%. Этимъ крупнымъ приростомъ насе-

ленія Г. обязана исключит. значительности естественнаго прироста, т. к. переселенческ. движеніе даетъ въ Г. даже убыль, а именно за періодъ 1880—90, въ общей сложности въ 67,460 чел. Въ 1896 на 1000 жит. приходил. 7,99 браковъ, 46 рожд. (изъ нихъ 2,39% мертв.) и 23,92 смерт. Занимались (1890) сельскимъ и лѣснымъ хозяйств. 77,38, промысл. обраб. 9,26, торговлей 7,94, общественной службой и свободн. профессіями 5,42% всего населенія; послѣднее въ 1890 г. распредѣлялось между 11,550 общинами и помѣстьями и 15,576 мѣстечками. Что касается національности (разговорнаго языка), то къ концу 1890 г. ок. 53% туземнаго населенія составл. поляки, ок. 43% руссины. Первые преобладаютъ въ зап., вторые въ вост. Г. Поляки образуютъ дворянское сословіе Г., населеніе городовъ, а на з. также крестьянское сословіе. Жители, населяющіе зап. Карпаты, называются горалями; руссины, обитающіе въ горахъ, называются бойками и гуцулами (см.) Кроме того въ Г. живутъ нѣмцы (3,44% насел., между проч. много колонистовъ, переселившихся въ Г. при Юсифѣ II); затѣмъ 0,09% чеховъ, мораванъ и словаковъ. По вѣроисповѣданію 45,39% катол. (преимущественно поляки па з.), 42,23% униат. (преимущ. руссины на в.), 0,65% евангелич. вѣроисп., 0,03% армянь и 11,66% евр. Католич. церковь имѣетъ архіепископа (въ Львовѣ), 3 епископ. (въ Краковѣ, Пржемыслѣ и Тарновѣ) и 878 приходовъ; униат. церковь имѣетъ архіепископа (тоже въ Львовѣ), 2 епископовъ (въ Пржемыслѣ и Станиславѣ) и 1938 прих.; армянская церковь также им. архіепископа въ Львовѣ; протестанты двухъ суперинтендентовъ и 22 прих., евреи 252 церковн. общины. Католич. орденск. монастырей въ 1890 г. было 213 съ 2827 монахами. Изъ образовательныхъ заведеній въ Г. въ 1897—98 г. кромѣ университетовъ въ Львовѣ (1726 слушателей) и Краковѣ (1443 слущ.) и политехникума въ Львовѣ (472 слущ.) имѣлись: худож. училище, 3 духовн. уч. завед., 30 гимназ., 5 реальн. уч., 7 мужск. и 3 женск. заведен. для образованія учит. персонала; всѣхъ учен. средн. уч. завед. было въ 1892 г. 14.042; 5 коммерч., 78 ремесл., 14 школъ сельск. и лѣсн. хозяйства, 1 горн. учил., 2 ветеринарн. инст., 2 повивальн. школы, 12 музык. школъ, 11 женск. домовъ трудолюбія и 225 другихъ спеціальныхъ уч. и образоват. заведеній; далѣе 11 городскихъ школъ (Bürgerschulen), 3653 общественныхъ и 210 частныхъ народныхъ школъ. Изъ всѣхъ дѣтей, подлежащихъ посѣщенію школы, посѣщало ее лишь 65,6%. Въ 1890 изъ всѣхъ жител. свыше 6-ти лѣтн. возр. 65% мужч. и 72% женщ. были совсѣмъ неграмотны. Въ Краковѣ находится Академія Наукъ. Периодическая печать въ 1897 г. насчитывала 197 изданій, изъ нихъ 74 политическихъ; что касается языка, то 8 изъ нихъ было нѣмецкихъ, 144 польскихъ, 25 русинскихъ и 16 еврейскихъ.

Изъ 4602 союзовъ 1896 г. 21 были политическіе.

Сельское и лѣсное хозяйство. Страна почти сплошь плодородна, исключая мѣстности въ Карпатахъ и нѣкоторыхъ болотист. полость. Продуктивная поверхность составляетъ 96,65% всей площ. Г.; на поля приходится 48,45%, на луга 11,16, на сады 1,39, на пастбища 9,62, на лѣса 25,76 и на озера, пруды и болота 0,27% всей площади страны. Хотя земледѣліе и не стоитъ на высокой ступени, тѣмъ не менѣе въ хорошіе годы урожан даютъ избытокъ надъ потребност. страны. Урожай 1896: 5,856.854 гкл. пшеницы, 7,047.394 гкл. ржи, 4,506.130 гкл. ячменя, 11,547.822 гкл. овса, 492.738 гкл. проса, 563,112 гкл. гречихи, 1,396.968 гкл. маиса, 2,121.534 гкл. стручковыхъ плодовъ, 18.531 тоннъ рапса, 8419 т. льна, 17.177 т. конопли, 4,469.707 т. картофеля, 92.428 т. сах. свеклы, 5,126 т. табака, 472 т. хмѣля, 537.551 т. кормовой свеклы, 295,172 т. травы, 1,154.555 т. клевера, 253.216 т. мѣшаного корма, 2,032.758 т. сѣна и 45.371 т. плодовъ; винодѣліе совершенно отсутствуетъ въ Г. Лѣса распределены неравномѣрно, такъ что нѣкоторыя мѣстности, въ особ. на в., ощущаютъ недостатокъ въ деревѣ. Лѣса занимали въ 1895 г. 1,954.068 гект., изъ нихъ 288.654 гект. казенн. лѣсовъ, 80,42% всѣхъ лѣсовъ представляютъ строев. лѣсъ, причемъ 24,51% составл. лиственн. и 55,91 хвойный лѣсъ. Рациональное лѣсное хозяйство введено лишь для 52,7% всѣхъ лѣсовъ. Большія количества подлѣочн. лѣса (между проч. и для судостроенія) отправляются по рѣкамъ и жел. дор. за границу. Скотоводство Г. доставляетъ очень много, хотя малорослыхъ, но выносливыхъ лошадей, весьма больш. колич. рог. скота (послѣдній въ большихъ количествахъ вывозится въ зап. коронныя земли), много овецъ, изъ нихъ значительное число улучшенныхъ породъ. На горныхъ пастбищахъ Карпатъ развито своего рода альпійское скотоводство. Домашней птицы имѣется въ изобилии. Въ 1890 г. насчитывалось 765.570 лошадей, 1203 муловъ и ословъ, 2,448.006 гол. рог. скота, 630.994 овецъ, 21.095 козъ, 784.500 свиней и 261.047 пчелин. ульевъ.

Рыболовство въ рѣкахъ и прудахъ страны даетъ хорошіе уловы. Важна также охота, гл. обр. на хищныхъ звѣрей; въ 1896 г. было убито: 5 медвѣдей, 43 волка, 22 рыси, 37 дикихъ кошекъ, 6645 лисицъ, 106 орловъ, 110 филиновъ, 1134 совъ и т. д. Горное дѣло. Изъ минеральныхъ продуктовъ страны первое мѣсто занимаютъ соль, нефть и кам. уголь. Добыча соли съ каждымъ годомъ растетъ. Кам. соль разрабатывается въ государств. рудникахъ Велички и Бохніа, а вываривается соль въ 9 солеварняхъ вост. Г. Въ 1897 г. соляной промыселъ потребовалъ 1964 рабоч. и далъ 42.928 тоннъ кам. соли, 49.357 т. выварочной соли и 51.611 т. соли для технич. цѣлей, всего на сумму 8,879.639 гульд. Въ рудн. и горн. зав. работ. въ 1897 г. 17.116

рабочихъ, изъ кот. 11.944 занимались добычей нефти и горнаго воска (гл. обр. въ Яслѣ, Бориславѣ и Коломеѣ). Кам. уголь разрабатывается къ с.-з. отъ Кракова. Добыто было 800.752 тонн. кам. угля, 60.714 т. бур. угля, 2705 т. жел. руды, 2579 т. свинцовой руды, 6237 т. цинк. руды, 275.204 т. нефти и 6882 т. горнаго воска, всего на сумму 9,775.638 гульд. Заводы доставили 1847 т. чугуна, 9 т. свинца и 2701 т. цинка, всего на 602.659 гульд. Изъ другихъ минеральныхъ продуктовъ идутъ для построекъ въ большомъ количествѣ мраморъ, гипсъ и камень.

Промышленность обработыв., торговля и т. п. Гл. отрасли еще въ общемъ мало развитой фабричной промышленности, суконное производство въ Бялѣ и ея окрестностяхъ (19 предприятий съ 2217 рабоч. 17.720 прялк. и 713 механич. ткацк. станками), винокурение (въ 1896 г. 23 винокурен. завода дали 518.325 гектол. алкоголя), очистка спирта, производство ликеровъ и уксуса, пивовареніе (1896: 134 завода дали 1,008.903 гектол. пива), очистка нефти (40 завод. съ 1082 рабоч. и съ производствомъ 49.389 тонн. керосина и 14.086 т. друг. нефтян. продукт.), лѣсопильное производство (1895: 88 паров. и 501 водян. лѣсопилент., вмѣстѣ болѣе 3½ тыс. рабоч.), мельнич. производство (118 паров. мельн. съ 1969 рабоч. и съ производств. 150 тыс. тонн. муки и крупы), госуд. табачное производство (въ 1896 г. 5 фабрикъ съ 4640 рабоч. и съ производств. 5073 тоннъ табачныхъ издѣлій), бумажное произв. (въ 1895 г. 7 фабр. древесной массы, всего же 11 фабр. съ 939 рабоч. и съ произв. 60 тыс. тоннъ). Кромѣ того въ Г. имѣются: 20 машиностроит. заведеній (1056 рабоч.), 8 заведеній для обжиганія извести и цемента, 3 для обжиганія гипса, 22 паровыхъ кирпичн., 7 стекл. зав., 5 спичечныхъ, 2 паркетныя, 2 мебельныя фабр., 13 фабр. глинян. издѣлій, 9 кожев., 3 сахаровар. зав. (1896: съ 1004 рабоч. и съ произв. 9240 тоннъ сахара), зав. цинковыхъ бѣлизилъ, 5 химич. зав., 3 масляныхъ, 4 свѣтильнаго газа, 7 зав. костян. угля и суперфосфата, 66 типограф. и литографій. Полотняное и суконное произв. является для сельскаго населенія, въ особенности въ вост. части страны, кустарн. промысломъ. Довольно оживленная торговля находится преимущественно въ рукахъ евреевъ. Ввозятся б. частью сырые продукты: хлѣбъ, сѣмена масличныя и клеверныя, дерево, скоть (въ особен. убойный скоть), соль, керосинъ и спиртъ. Почти всѣ необходимыя продукты промысл. обраб. ввозятся изъ зап. Австріи. Особенно важна транзитная торговля между зап. Австріей и Германіей и Черноморскимъ побережьемъ, которой способствуютъ крупныя жел.-дор. линіи, пересѣкающія Г., какъ-то линіи Краковъ — Львовъ, Броды — Подволочискъ, Львовъ — Черновцы и такъ наз. Г-ская поперечная ж. д. (Звардонъ — Гусятинъ). Въ Венгрію ведутъ изъ Г. 5 ж. д. пересѣ-

кающ. Карпаты. Въ 1896 Г. имѣла 13.677 км. пробѣж. дорогъ, 2931 км. ж. д. и 2103 км. водяныхъ путей. По Вислѣ и ея притокамъ въ 1896 г. внизъ по теч. прошло 8198 суд., съ 302.725 тонн. товаровъ.

Ландтагъ Г. состоитъ изъ 151 члена, въ томъ числѣ 8 епископ., 2 рект. универ., 44 предст. крупн. землевл., 20 отъ городовъ, 3 отъ торговыхъ и промысл. палатъ и 74 предст. сельск. общинъ. Политич. управл. находит. въ рукахъ намѣстника (штатгалтера) въ Львовѣ, которому подчинены магистраты, полиція и управление округовъ; въ управленіи округовъ принимаютъ участіе также выборные представители населенія. Главн. гор. Г. Львовъ (нѣм. Лембергъ). См. Schmedes, Geographisch-statistische Übersicht G. (2 изд., Лембергъ, 1869); Lipp, Verkehrs u. Handelsverhältnisse G. (Прага, 1870); Szujski, Die Polen u. Ruthenen in G. (Тешень, 1882); Jandaurek, Das Königreich G. etc. (Вѣна, 1884); офиц. изд. имп.-кор. централн. статист. комиссіи. „Spezial-Ortsrepertorium von G. (Вѣна, 1893).

Исторія; древн. ист., см. *Галицкое княжество и Польша*.

При первомъ раздѣлѣ Польши (1772), тѣ области, которыя составляютъ приблизит. нынѣшнюю Г. (всего 80,000 кв км.), перешли подъ титуломъ королевства Г. и Лодомеріи къ Австріи. При послѣднемъ раздѣлѣ Польши (1795), Австрія получила кромѣ того области, лежащія съ-верѣе до Буга и Пилицы, подъ назв. Западной или Новой Г., тогда какъ прежнія области назывались Восточной или Старой Г. Но уже по Вѣнскому миру 1809 Австрія принуждена была всю Зап. Г., вмѣстѣ съ Краковомъ и его округомъ на прав. берегу Вислы, а также Замостье съ округомъ въ Вост. Г. (50,000 кв. км. съ 1.470,000 жит.) уступить велик. герцогству Варшавскому, а округъ Тарнополь (въ Вост. Г. 9000 кв. км. съ 400,000 жит.) Россіи. Вѣнскій конгрессъ 1815 предоставилъ Зап. Г. Польшѣ, тогда какъ уступленная Россіи часть Вост. Г. отдана назадъ Австріи; часть же Вост. Г., уступленная Польшѣ, присоединена къ новой краковской республикѣ. Послѣдняя съ 1830 была постоянно очагомъ польскихъ заговоровъ, которые отсюда переносились въ Г. Когда же 1846 сдѣлана была попытка къ общему возстанію, имѣвшему цѣлью возстановленіе Польши, австрійскія, прусскія и русскія войска вступили въ Краковъ, тогда какъ въ самой Г. русинское крестьянское населеніе возмутилось противъ польской шляхты и жестоко отомстило ей за притѣсненія. Велѣдствіе этихъ безпорядковъ, краковская республика, по соглашенію трехъ покровительствующихъ державъ, присоединена была (6 ноября 1846) къ австрійской монархіи. Среди происходившей 1848 борьбы между составляющими Австрійскую имперію национальностями, поляки въ Г. также старались добиться большей самостоятельности, что имъ и удалось по-

слѣ введенія февральской конституціи. Хотя они и посылали своихъ депутатовъ въ рейхсратъ и вообще выказывали вѣрность имперіи, но согласіе свое на предложенія правительства давали только взаимнѣ все большихъ и большихъ уступокъ въ пользу автономіи Г. Такимъ образомъ, они добились почти совершенно самостоятельнаго управленія черезъ ландтагъ, въ которомъ поляки имѣли огромное большинство. Этимъ обстоятельствомъ они воспользовались для того, чтобы совершенно вытѣснить нѣмецкій элементъ и подавить русиновъ. Въ концѣ концовъ все общественныя должности заняты поляками. Въ министерствѣ Виндшигреца представителями ихъ съ 1893 служили два министра; въ рейхсратѣ поляки, какъ одна изъ трехъ коалиціонныхъ партій, играютъ выдающуюся роль.

Галиция, исп. пров., см. *Галисія*.

Галицкая четъ, четвертъ, возникла, по мнѣнію разныхъ ученыхъ, или изъ дворцоваго четвертнаго приказа, или дворцоваго большаго прихода, или изъ вѣдомства казначеевъ. Упоминается въ актахъ съ 1606 г. Вѣдала финансовое управленіе и судъ (кромѣ разбойныхъ, помѣстныхъ и вотчинныхъ дѣлъ) по гг. Бѣлеву, Галичу, Карачеву, Кашину, Кологривову, Коломнѣ, Каширѣ, Мценску, Мѣщевску, Новосилу, Парфеньеву, Ростову, Соли Галицкой, Судаю, Суздаю, Унжѣ, Чухломѣ, Шуѣ и Юрьеву Польскому съ ихъ уѣздами. Въ 1680 г. подчинена посольскому приказу.

Галицкій 20-й пѣхотн. полкъ, сформированъ 17 янв. 1811 въ Севастополѣ изъ ротъ гарнизонныхъ баталіоновъ; 28 янв. 1833 переименованъ въ егерскій; 17 апр. 1856 названъ по прежнему галицкимъ пѣхотн., а 25 марта 1864 получилъ № 20-й. Знаки отличія: георгіевское знамя „за взятіе Никополя 3 іюля 1877“, знаки на шапки „за отличіе“, погоны за военное отличіе въ 1853 и 1856 и георгіевская труба „за Севастополь въ 1854 и 1855“.

Галицкое княжество расположено было на вост. склонѣ Карпатовъ отъ возвышеннаго хребта между верховьями рр. Сана и Днѣстра, на ю.-в. по направленію къ Черному морю. Древнѣйшими населенниками центра Г. земли были хорваты (хърбы, карпы, хрвате). Первый лѣтописецъ сообщаетъ, что въ предѣлахъ данной и сосѣдней территории „Дулѣби живяху по Бугу, гдѣ нынѣ Вельняне, а Улучи, Тиверци сѣдяху по Днѣстру, присѣдяху къ Дунаеву“. Дулѣбовъ мы встрѣчаемъ и подъ наименованіемъ Бужанъ, позже Вольнянъ (Вельнянъ). У этихъ племенъ были изстари города: у хорватовъ — Перемышль, у бужанъ — Вольны и Червень (на зап. окраинѣ — откуда названіе Червенская земля), у уличей и тиверцевъ — Пересъчень. Послѣднія племена уже въ X в. сливаются со своими сѣв.-зап. сосѣдями, и имя ихъ исчезаетъ изъ лѣтописи. Значительныя части Г. территоріи были въ X в.

подъ властью поляковъ. Владиміръ Св. двинулся въ походъ 981 и отвоевалъ города Перемышль, Червень и менѣе значительные, расположенные между ними, такимъ образомъ перенесъ границу своихъ владѣній съ Буга на р. Сань. Болеславъ Храбрый, король польскій, воспользовавшись смутами времени Святополка I, захватилъ отвоеванные Владиміромъ города, но послѣ смерти Болеслава, Ярославъ опять возвратилъ Червенскіе города (1031). Послѣ смерти Ярослава, Владиміръ-Волыньскій удѣлъ достался его сыну Игорю, но только въ послѣдней четверти XI в. мы видимъ въ Г. землѣ самостоятельныхъ князей, сыновей Ростислава Владиміровича, внука Ярослава, Василька въ Теревовлѣ, Володаря — въ Перемышлѣ. На Волыни сидѣлъ тогда Давидъ Игоревичъ. Василько и Володаръ были князья воинственные и, владѣя пограничными землями, упорно отстаивали свою самостоятельность. Извѣстна исторія ослѣпленія Василька (см.). Оба брата умерли въ одинъ годъ (1124), Г. землю наслѣдовали сыновья Володаря: Ростиславъ — Перемышль, Владимірко — Звенигородъ, а Теревовль достался сыновьямъ Василька — Юрію и Ивану. Вскорѣ начались междоусобія. Владимірко (см.) стремился захватить всю область въ свои руки, но этому помѣшали Васильковичи въ союзъ съ вел. кн. Мстиславомъ Мономаховичемъ. Только послѣ смерти братьевъ, Владимірко достигъ своей цѣли, объединилъ всѣ прикарпатскія и сосѣднія восточныя земли подъ своей единой властью, перенесъ столицу на зап. въ г. Галичъ, племянника же своего, Ивана Ростиславича, лишилъ удѣла; тотъ ушелъ на югъ, къ Дунаю, гдѣ и поселился въ гор. Берладъ, откуда и получилъ названіе Берладника. Во времена Владимірка Г. земля достигла большого могущества. Въ значительной степени она примкнула къ зап. культурѣ и подверглась вліянію своихъ сосѣдей, поляковъ и венгровъ, хотя сохранила обособленность и самостоятельность. 1153 Владимірко умеръ и Г. столъ занялъ Ярославъ, прозванный Осмосмысломъ. Долгое правленіе Ярослава (ум. 1187) было продолженіемъ усиленія значенія и могущества Г. к., хотя Ярославъ и не обладалъ особенною силою воли, подобно отцу, что особенно выразилось въ борьбѣ его съ боярами, усилившими свое значеніе въ ущербъ княжеской власти. Въ это время на сѣв. Руси прибрѣтаетъ силу и значеніе княжество Владимірское (Андрей Боголюбскій). Ярославъ не былъ дружелюбенъ къ сѣвернымъ соперникамъ и вмѣшивался въ постоянныя распри, которыя волновали слабѣющую кievскую землю. Пѣвецъ „Слова о полку Игоревѣ“ прославилъ могущество Ярослава. Дѣйствительно, отстаивая и расширяя границы Г. земли, не позволялъ венгерскимъ королямъ вмѣшиваться въ галицкія дѣла („подперъ горы угорскія своими желѣзными полки“),

онъ владѣлъ ключемъ къ дупайской торговлѣ, имѣя въ своихъ рукахъ устья рѣки („затвори Дунаю ворота“) и т. д. Ярославъ завѣщалъ сыну своему отъ любовницы Настасьи, Олегу, въ удѣлъ главную часть земель съ Галичемъ, а Владиміру, сыну отъ Ольги, дочери Юрія Долгорукаго, удѣлилъ только Перемышль. Бояре, хотя и дали крестное цѣлованіе Ярославу во исполненіе завѣщанія, прогнали Олега, бѣжавшаго въ Овручъ, а призвали Владиміра въ Галичъ. Но Владиміръ Ярославичъ былъ человѣкъ безпутный, прогналъ отъ себя жену, сошелся съ какой-то попадѣей, любилъ пиры и правилъ, не совѣщаясь съ боярами, самовластно. Вскорѣ ему пришлось бѣжать къ венгерскому королю Белѣ, который и вмѣшался въ галицкія дѣла (1188). Галичъ захватилъ Романъ Мстиславичъ, князь Владиміръ-Волыньскій, но его изъ Галича изгналъ король Бела, гдѣ онъ посадилъ сына своего Андрея. Съ помощью поляковъ, Владиміръ вытѣснилъ изъ Г. земли венгровъ и захватилъ отповскій столъ, и, подчинившись волѣ галицкихъ вельможъ, прокняжилъ до своей смерти 1198. Послѣ смерти послѣдняго Ростиславича Г. столъ былъ занятъ вторично, но болѣе удачно, Романомъ Волыньскимъ. Княженіе Романа, объединившаго Галичъ и Волынь, было наполнено борьбой съ боярствомъ, которое онъ ослабилъ, борьбой съ кievскими князьями Ростиславичами, такъ какъ Романъ заявлялъ притязанія и на Кіевъ и вмѣшивался въ южно-русскія распри. Съ польскими королями Романъ жилъ въ мирѣ. Онъ ум. 1205. Съ этого времени наступаютъ почти 44-лѣтнія смуты въ Галичѣ. Послѣ Романа осталось два сына, Даниилъ 4-хъ л. и Василько 2-хъ, но явились и другіе претенденты на Г. земли, особенно венгерскіе короли. Въ дѣла галицкія вмѣшиваются и поляки, и кievскіе Мономаховичи, и черниговскіе Ольговичи. Непостоянство галицкихъ бояръ, раздѣленіе ихъ на партіи, руководившіяся чисто личными симпатіями и антипатіями, были причиною безпрестанной смѣны князей, такъ что Даниилу четыре раза приходилось садиться на столъ Г. Одно время власть въ Галичѣ захватили кн. сѣверскіе сыновья Игоря Ольговича, Владиміръ, Романъ и Святославъ; Владиміръ вскорѣ бѣжалъ, а Романъ и Святославъ были повѣшены (1211). Сначала венгры помогали Даниилу, но потомъ столъ Г. былъ захваченъ у самозваннаго похитителя боярина Володислава для малолѣтняго королевича Коломана (1214). Коломанъ былъ вѣнчанъ по порученію папы Иннокентія III короною Г. королевства. Но не вся земля Г. досталась Коломану: Лешко Бѣлый, кн. польскій, взялъ себѣ землю Перемышльскую, отошли и нѣкоторыя другія области. 1218 венгерскій король Андрей прогналъ Лешку изъ Перемышля; оскорбленный Лешко пригласилъ занять Г. столъ Мстислава Мстиславича Удалого. Послѣ второго по-

хода, уже 1221, Мстиславъ разбилъ подъ самымъ Галичемъ венгровъ и поляковъ, съ которыми успѣлъ посориться, и захватилъ Г. княженіе, гдѣ и пребывалъ до 1227. Когда Мстиславъ удалился на Повизье, въ гор. Торческъ, Г. столъ перешелъ не къ прямому наслѣднику, Данилу Романовичу, но къ сыну венгерскаго короля Андрея II, Андрею. Съ этого времени начинается неустанная борьба Данила въ союзъ съ братомъ Василькомъ за отцовское наслѣдіе. Романовичи тогда владѣли частью Волыни. Послѣ смерти Мстислава (1228), Данилъ овладѣлъ Повизьемъ, землей Пинской, а затѣмъ, послѣ нѣсколькихъ неудачъ, захватилъ въ свои руки и Галичъ (1234). Но дальнѣйшія смуты въ южной Руси повели къ тому, что Михаилъ кн. черниговскій захватилъ Кіевъ и Галичъ и въ послѣднемъ посадилъ сына своего Ростислава. Данилъ, воспользовавшись походомъ Ростислава на литовцевъ, склонилъ на свою сторону галичанъ, захватилъ городъ и окончательно укрѣпился въ немъ. Такимъ образомъ, Романовичи черезъ десять лѣтъ послѣ смерти Мстислава Удалого, владѣли уже всею отчиной: Данилъ правилъ Г. землей, а Василько сидѣлъ на Волыни. Данилъ (см.) возвелъ Г. к. на высочайшую ступень могущества. Батьево пашествіе почти не коснулось его владѣній въ концѣ 30-хъ и началѣ 40-хъ гг., а когда Данилъ 1245 разбилъ послѣдняго своего соперника, Ростислава Михайловича и его союзниковъ венгровъ на р. Санѣ около г. Ярославля, тогда князь могъ окончательно предаться благоустройству своей земли. Въ заботахъ о ея безопасности Данилъ побѣхалъ на поклонъ въ Орду 1245, когда пришло отъ Батыя повелѣніе „дай Галичъ“. Данилъ побѣхалъ въ Орду, гдѣ его приняли съ почетомъ, утвердили за нимъ отцовскія владѣнія и опредѣлили дань, обязавъ выставлять татарамъ и вспомогательное войско. Полное освобожденіе южной Руси отъ татарскаго ига стало тогда завѣтной мечтою князя. Онъ вступилъ въ тѣсный союзъ съ венгерскимъ королемъ Белоу IV, женивъ сына своего Льва на его дочери Констанціи, и завелъ дѣятельныя отношенія съ западно-европейскими государствами. Въ то же время завязались переговоры съ папой Иннокентіемъ IV о церковной уніи, крестовомъ походѣ противъ татаръ и коронованіи Данила королевскимъ вѣнцомъ. Послѣднее было совершено въ гор. Дрогичинѣ папскимъ легатомъ Онизомъ въ началѣ 1254. Возванія папы и проповѣдь крестоваго похода противъ татаръ не привели ни къ чему, благодаря чему и церковная унія не состоялась. Попытка освободиться изъ подъ власти татаръ при помощи союза съ литовскимъ княземъ Миндовгомъ (1257), закончилась походомъ татарскаго темника хана Беркѣ-Бурундая, перессорившаго Данила съ Миндовгомъ, потомъ двинувшася въ Галичко-Волынскую землю, разо-

рившаго нѣкоторые города и области и приказавшаго уничтожить всѣ главные укрѣпленные города въ Г. землѣ (1260—61). Князь Данилъ извѣстенъ былъ еще своей продолжительной борьбой съ ятвягами, которыхъ онъ покорилъ. 1264 Данилъ умеръ. Любимой резиденціей его былъ гор. Холмъ, который онъ обстроилъ, укрѣпилъ и украсилъ. Послѣ смерти Данила Холмскою, Червенскою, Белзскою и Г. землею владѣлъ сынъ его Шварно (ум. 1270), а Перемышлемъ Левъ, послѣ смерти брата овладѣвшій и его землями. 1270 же умеръ и Василько Романовичъ, выдѣлившій сыну своему Владиміру Владимірь-Волынскую землю, а племяннику Мстиславу Даниловичу — Луцкъ. Левъ Даниловичъ, убившій коварно 1268 литовскаго князя Войшелга, перенесшій резиденцію свою во Львовъ, долго воевалъ съ Лешкомъ Чернымъ изъ за Люблинской земли, которую и утратилъ 1301. Владиміръ Васильковичъ былъ благочестивымъ, щедрымъ княземъ, популярнымъ „великимъ книжникомъ и философомъ“. Послѣ его смерти 1289, Волынская земля перешла къ Мстиславу. И Мстиславъ и Левъ Даниловичи умерли почти одновременно (ок. 1301). Тогда Юрій, сынъ Льва, получившій отъ отца всѣ Г. земли, вновь объединилъ подъ одну властью Волынь и Галицію, такъ что титуловалъ себя „Rex Russiae, Princes Lodimeriae“ (Володимеріи). Онъ держался союза съ Тевтонскимъ орденомъ противъ литовцевъ, пытался имѣть самостоятельнаго митрополита послѣ отъѣзда Петра на сѣверъ. Скончался Юрій 1316, передавъ старшему сыну Андрею Галицію и Володимірію (т. е. большую часть Волыни), а младшему Льву — Луцкій удѣлъ. Послѣ смерти Андрея 1324 его столъ занялъ сынъ Юрій II, послѣдній изъ Г. правителей потомства Владиміра Св. Юрій II первый именовалъ себя княземъ „Божіею милостию“ всея Малыя Россіи. Онъ умеръ малолѣтнимъ 1337. Старшее поколѣніе Данила Романовича угасло. Галицкіе бояре призвали наслѣдника по женской линіи, мазовецкаго князя Болеслава Тройденевича, сына Маріи Андреевны, который вступилъ во Львовъ, давши клятву соблюдать старыя права и обычаи. Говорятъ, что Болеслава уже 1340 отравили, такъ какъ онъ оказался приверженцемъ ипоземщины (къ тому же католикъ) и не полюбился галичанамъ. Со стороны Литвы, Венгріи и Польши явились претенденты на захватъ Галичины. Ею овладѣлъ въ томъ же 1340 Казиміръ III. Но литовцы долго добивались отнять Галицію у поляковъ, при чемъ претендентомъ выступалъ сынъ Гедимина, Любарть, мужъ дочери Льва Юрьевича. Только лѣтъ черезъ 30 былъ заключенъ договоръ, по которому Волынь, т. е. Владимірскаго и Луцкаго удѣлы и Берестейская область отошли къ Литвѣ, а Галиція съ удѣлами Холмскимъ и Бельзскимъ осталась за Польшею. 1386 коро-

лева Ядвига, которой досталась Польша, двинулась съ военнымъ отрядомъ въ Червоную Русь и окончательно присоединила ее къ Польшѣ. По Люблинской уніи (1569), Галиція вошла, какъ провинція, въ составъ Польскаго королевства. См. И. Шараневичъ, „Исторія Галицко-Володимирской Руси до 1453 г.“ (Львовъ, 1863); „Руска исторична библиотечка“ (т. 1, Тернополь, 1886), гдѣ помѣщены монографіи: М. Смирнова, „Доля Галицкой Руси“ (перев. съ русск.); М. Дашкевича, „Галицкій кн. Данило“ (перев. съ русск.) и И. Шараневича, „Оглядъ внутрѣшнихъ видпосинъ Гал. Руси“. I. Lelewell, „Histoire de la Lithuanie et de la Ruthénie en 1569 au 1861“; Al. Troubetzkoy, „La Russie Rouge“ (Пар., 1860); Д. Зубрицкій, „Исторія древ. Галицко-Русскаго княжества“ (Львовъ, 1852 и 1855 въ 3-хъ ч., 2 т.); его же, „Критико-историч. повѣсть временныхъ лѣтъ Червоной или Галицкой Руси“ (перев. Бодянскаго съ польск., Москва, 1845); Лонгиновъ, „Червенскіе города“ (Варш., 1885); А. Клевановъ, „Исторія юго-зап. Руси отъ ея начала до половины XIV ст.“ (Москва, 1849); М. Смирновъ, „Судьбы Червоной или Галицкой Руси до соединенія ея съ Польшою 1387“ (Спб., 1860); Н. Дашкевичъ, „Княженіе Данила Галицкаго“ (Кіевъ, 1873); И. Филевичъ, „Борьба Польши, Литвы, Руси за Галицко-Владимірскае наслѣдіе“. См. также И. Линниченко, „Критическій обзоръ новѣйшей литературы по исторіи Галицкой Руси“ (Журн. Мин. Нар. Пр., 1891, №№ 5, 6 и 7).

Галицкое литературное малорусское движеніе въ XIX в. хотя и представляеть мѣстных, иногда важных, отличія отъ общаго литературнаго украинскаго движенія, но находится съ этимъ послѣднимъ въ непрерывной связи. Особенно съ 30-хъ годовъ, съ основанія кружка Шашкевича, Вагилевича и Головацкаго, это вліяніе сказывается настолько сильно, что вся послѣдующая литературная дѣятельность галицкихъ малороссовъ идетъ подъ неослабвающимъ вліяніемъ малорусскаго литературнаго движенія въ Россіи; съ 60-хъ годовъ это вліяніе сказывается въ еще болѣе степеняхъ, при чемъ выдающіеся украинскіе писатели (Кулишъ, Конисскій, позднѣе Мирный, Левицкій, Драгомановъ, Старицкій, Руданскій и др.) начинаютъ принимать очень дѣятельное участіе въ галицкихъ изданіяхъ, и теперь почти нѣтъ ни одного сколько нибудь замѣчательнаго украинскаго писателя изъ Россіи, который не печаталъ-бы своихъ работъ въ Львовѣ или Черновцахъ, а ученики галицкихъ гимназій и студенты университетовъ львовскаго и черновецкаго занимаются изученіемъ ихъ произведеній въ перемежку съ произведеніями мѣстныхъ авторовъ. Съ другой стороны, съ 70-хъ годовъ начинается все болѣе и болѣе увеличивающееся вліяніе писателей-галичанъ и буковинцевъ на

украинскую литературу въ Россіи. Въ настоящее время малороссы Россіи, Австріи или Америки имѣютъ, конечно, свои мѣстные жизненные задачи, что и отражается въ мѣстной прессѣ, но наука, критика, отчасти публицистика и особенно изящная словесность на малорусскомъ языкѣ все болѣе и болѣе дѣлается общимъ достояніемъ всякаго интересующагося родной литературой малоросса, гдѣ бы ни вышло то или другое сочиненіе. Въ виду этого исторія литературнаго движенія галицкихъ и буковинскихъ малороссовъ въ XIX вѣкѣ входитъ въ общій очеркъ исторіи украинской литературы XIX в.

„**Галичанинъ**“, украинскій литературный сборникъ, издававшійся въ 1862—1863 Яковомъ Головацкимъ и Богданомъ Дѣдицкимъ во Львовѣ. Тамъ помѣщались сочиненія украинскихъ писателей изъ Австріи и Россіи: Гушалевица, Климовича, Конисскаго, О. Огоновскаго, Федьковича, Головацкихъ, Кулиша, Ворожевича, Мордовцева и др.

Галицкій уѣздъ, одинъ изъ среднихъ Костромск. губ. Площадь 4157,7 кв. в. Положен. возвыш., поверхн. волнист., почва суглинист., супесчан., мѣстами глинистая, скудно вознагражд. труды земледѣльца. Изъ общ. количества земель крестьянск. надѣл. 165,848 д., казен. удѣльн. 7211 д., монастырск. 909 д., церк. 5836 д., гор. 938 д., частновладѣльч. 224,633 д., изъ коихъ дворянск. до 470/0; дворянск. землевлад. уменьшаются. По угодьямъ земли распред. такъ: пахотн. 107,327 д., сѣнокосн. и пастбищн. 31,370 д., остальн. удобн. 27,429 д., неудобн. 48,909 д. Лѣсу 158,252 д., изъ кот. строев. 13,518 д., дровян. 82,963 д., заросли 61,771 д. Сѣютъ: оз. рожь, овесъ, ячм., гречиху, кое гдѣ яров. пшен. въ небольш. числѣ. Сборъ въ 1899 достигъ 205,000 чтв. зерн. хлѣб. и 25,000 чтв. картофеля. Подъ огородами 4085 дес., разводятся преимущественно огурцы, мѣстами — лещъ въ значительномъ количествѣ. Въ пѣток. волост. пчеловод. Насел. въ различн. промысл. добыв. необходим. средства существован. Значит. число крестьянъ заним. смолокур. и сидкой дегтя, выдѣлк. колесъ, саней, телѣгъ, саш. полозьевъ, дугъ. Отхож. промыслы, въ котор. идетъ въ иныхъ мѣстахъ все мужск. населеніе, за исключ. стариковъ и дѣтей, — до того развиты, что уѣздъ слыветъ „бабьей стороной“, такъ какъ всѣ работы по дому и въ полѣ ложатся на женщинъ. Направляются гл. обр. въ Сиб., Москву, Пермск. и сибирскія губ., а также въ низовые волжск. города для занятій плотничеств., штукатурн. и друг. видами неземледѣльч. труда. Фабр. и завод. 179 съ 610 раб. и произв. 400,000 р. По переп. 1897 насел. вмѣстѣ съ городск. 110,825 душъ (48,524 м., 63,301 ж.), браковъ въ 1899 заключ. 1077, рожден. 5054 (2600 м., 2454 д.), умерло 2681 (1339 м., 1342 ж.), естествен. приростъ 2373. Народн. здравіе обходится земству болѣе 19,000 р. Школъ мало: земск. 29 съ 1454 учен. (1036 м., 418 д.);

при 23 шк. — библиот. Волостей 26 съ 208 сельск. обществ.

Галицкое озеро, у г. Галича Костромск. губ., имѣеть до 17 в. длины и 7 в. ширины, мелководно, съ низкими болотными берегами; изъ озера вытек. р. Векса, впад. въ р. Кострому. Весною, какъ Векса, такъ и Г. о. доступны для пропуска небольшихъ судовъ къ г. Галичу. Рыболовство довольно значит. (до 40 т. руб. въ годъ) преимущ. мелкая рыба ершъ и сѣтокъ, затѣмъ щука, окунь, лещъ, карась и др.

Галицкое Четвероевангеліе 1144 года, рукоп. московск. синодальн. библиот. № 20—404, на 260 листахъ пергамена, in 4^o, четкаго уставнаго письма. Время написанія памятника опредѣлится припиской на 228 л.: „в мѣѣ. 5ѣѣ. написаша книги си. ѿ дѣѣн, початы пѣти октавра въ 2. а кончашася ноября въ 21.“ Нѣкогда рукопись принадлежала галицкой каѳедральной церкви. Какъ и когда Г. Ч. попалъ въ руки московскаго справщика, іеромонаха Тимофея, послѣ смерти котораго перешло (1699) на печатный дворъ, „въ книгохранительную палату“, — это остается неизвѣстнымъ. Основываясь на данныхъ языка, думаютъ, что Г. Ч. писано въ предѣлахъ юго-западной Россіи (по Ягичу — въ Галицк. княж. или Владим.-волинск. обл.): „жч“ вм. „жд“; „у“ вм. „в“ и наоборотъ; рѣшительное предпочтеніе сокращенныхъ сочетаній и окончаній (ье, ѣя, ѣю, ѣи) передъ полными; формы — моляхути и оубиши и отсутствіе смѣшенія „ч“ и „ц“. Издано Г. Ч. Амфилохіемъ: М., 1832, 3 ч., т. I—II. См. проф. Воскресенскій, „Критическ. зам.“ („Извѣст. сб. слав. благов. общ.“, 1884, № 2 и „Сборн. II отд. импер. акад. наукъ“, т. 40); акад. Ягичъ, „Четыре критико-палеограф. ст.“; Погодинъ, „Снимки“ (образцы, 1—5); Вуслаевъ, „Матеріалы“ (IX, XXII) и пр. Саввы (27). О палеограф. особенностяхъ и языкѣ памятника см. докторскую диссертацию V. Le-Juge, „Das Galizische Petroevangel v. S. 1144“ (Лейпц., 1897, 42 + XVII). По изслѣдованіямъ проф. Воскресенскаго, Г. Ч. является типичнѣйшимъ представителемъ древнѣйшей, юго-славянской редакціи евангельскаго текста въ славянскомъ переводѣ.

Галичъ, 1) уѣздн. гор. Костромск. губ., подъ 57° 15' с. ш. 42° 26' в. д., на юго-вост. берегу Галицкаго оз.; древн. гор., назыв. первоначально Галичъ-Мерянскій, такъ какъ находился среди земель, занятыхъ финск. племенемъ меря. 1235 разор. Батыемъ, двѣсти лѣтъ позже подвергся нов. напад. татаръ, вообще много претерпѣлъ отъ удѣльной междоусобицы. Въ настоящее время — ничтожный уѣздн. гор. съ громкимъ именемъ въ прошломъ. Населеніе уменьшается. Въ 1861 числилось 6500 жит., по перес. 1897 всего 6200 (2991 м., 3191 ж.). Церкв. 15. Ярмарка. Фабрично-промышл. завод. 10 съ 80 рабоч. произв. до 80,000 р., гл. обр. клееварн. и кожевен. (галицкая замша). Жит. заним. огороднич.,

торговл. кожевен. и пушн. товарами; до 500 чел. — рыболовств. въ Галицк. оз., изобилуетъ ершами и сѣтками. Богатѣл. 2, городск. учил.

2) Г., (Halicz, Halitsch), городъ въ Галиціи, при впаденіи р. Лукева въ Днѣстръ и при ж. д., въ плодородной мѣстности, съ (1890) 3887 жит. руссиновъ и поляк. (1238 евр.); добыча соли и торговля деревомъ. Съ 1140—1235 Г. служилъ резиденціей русскихъ удѣльныхъ князей. Городъ вмѣстѣ со всей Червонной Русью былъ въ 1340 захваченъ Казиміромъ Великимъ, а въ 1387 польскимъ королемъ Владиславомъ Ягеллономъ и окончательно присоединенъ къ Польшѣ. Вблизи на отвѣсной возвышенности развалины укрѣпленнаго замка Г., заложенаго въ 1430 польскимъ королемъ Владиславомъ Ягеллономъ молдавскому воеводѣ Ильѣ, хранившему здѣсь свои сокровища. Этотъ замокъ, заново реставрированный и укрѣпленный въ 1658 старостой Андреемъ Потоцкимъ, уже съ 1765 пришелъ въ ветхость.

Галичъ, Ал-дръ Иван., философъ-шеллингианецъ, род. 1783, десяти лѣтъ поступилъ въ сѣвскую семин., откуда былъ посланъ въ педагогич. институтъ въ Спб. Въ 1808 по окончаніи курса отправленъ, въ числѣ двѣнадцати лучшихъ студентовъ, въ Германію для подготовленія къ занятію каѳедры философіи. Здѣсь, преимущественно въ Геттингенѣ, Г., по словамъ его біографа, „восчувствовалъ на себѣ могучее вліяніе“ шеллинговой системы; но не будучи догматикомъ, старался выработать самостоятельный взглядъ путемъ критико-историческаго изученія философіи. По возвращеніи въ Спб. въ 1813, онъ былъ назначенъ адъюнктомъ-профессоромъ философіи, послѣ того какъ блистательно выдержалъ экзамень, а его диссертация была одобрена, хотя и не допущена къ печати „по множеству содержащихся въ ней новыхъ умозрѣній“, при чемъ ему внушалось „отнюдь не вводить въ преподаваніе своей системы, а держаться книгъ“, принятыхъ начальствомъ; отрывокъ изъ диссертации напечатанъ въ книгѣ Никитенко (см. ниже). Благодаря недолгому, впрочемъ, и неудачному опыту преподаванія латинскаго языка въ царско-сельскомъ лицей, Г. сталъ (1814) учителемъ Пушкина, который, кажется, особенно симпатизировалъ молодому философу. Въ 1819, при открытіи сб. университета, онъ первый занялъ каѳедру философіи въ немъ, и получилъ возможность самостоятельно преподавать свой любимый предметъ — исторію философіи, пользуясь своею „Исторією философ. системъ“, надъ которою трудился четырнадцать лѣтъ. Но когда пришли мрачныя времена Рунича, послѣдній не пощадилъ и Г., уподобляя его „Исторію“ „тлетворному яду, заряженнымъ пистолетамъ среди играющихъ дѣтей“, заподозривая его въ предпачтеніи „язычества христіанству, ... а Шеллинга — Духу Свтому“. Г. покинулъ профессору, но высшимъ на-

чалствомъ былъ оставленъ при университетѣ доупражденія каф. филос. въ 1835, послѣ чего ему пришлось занять мѣсто начальника архива въ провинтскомъ департаментѣ. Онъ продолжалъ любимыя занятія и при измѣнившихся обстоятельствахъ; но когда лѣтомъ 1839 или 1840 пожаръ, въ его отсутствіе изъ города, уничтожилъ все его имущество, всѣ книги и двѣ рукописи, почти совсѣмъ готовыя, „Науку общихъ правъ“ и „Исторію человечества“, Г. потерялся, началъ пить, разстроилъ организмъ и въ 1848 умеръ отъ холеры. Важнѣйшее произведение его — „Исторія философскихъ системъ“ (Спб., 1818—19, 2 ч.), первое обстоятельное руководство, съ обширною литературою, доведено до Шеллинга включительно, а, по словамъ В. Григорьева, перваго историка спб. университета, оно было совершенною новостью въ русской литературѣ, оставшейся чуждою филос. движенію въ Германіи со временъ Канта. Приложеннымъ въ концѣ книги „Опытомъ (краткаго) филос. словаря“, въ связи съ неоконченнымъ, къ сожалѣнію, „Лексикономъ философскихъ предметовъ“ (1845, т. I, буквы А—В—Вкусъ), Г. положилъ начало русской философской лексикѣ. Онъ же первый представилъ „Опытъ науки изящнаго“ (1825), обратившій на себя вниманіе, „довольно дѣльный“, даже по отзыву Филарета (въ его „Обзорѣ дух. литер.“), который строго относится къ трудамъ Г., находя въ нихъ „мало своей мысли и живости изложенія“, „Картина человѣка“ (1834) заключаетъ въ себѣ обстоятельный для своего времени трудъ по антропологии человѣка, физической и духовной. Ему же принадлежатъ: „Черты умозрительной философіи“ (1829) краткое изложеніе философіи Шеллинга; „Словарь русскихъ синонимовъ“ (1840, ч. I); „Теорія краснорѣчія“ (1830); переводы „Логикѣ“ Клейна (1831) и „Науки правовъ“ Герлаха (1833). См. Никитенко, А. И. Галичъ (Спб., 1869); Григорьевъ, В., Имп. спб. университетъ въ первые пятьдесятъ лѣтъ (1894).

Галичья гора, высокій прибрежный обрывистый бугоръ, сложенный изъ девонскаго известняка, на правомъ берегу Дона, Елецкаго у., въ нѣсколькихъ верстахъ къ югу отъ пересѣченія Дона р. д. изъ Ельца въ Липецкъ, при селеніи того же имени. Бугоръ этотъ своими орографическими особенностями, высотой и геологич. строеніемъ ничѣмъ особенно не отличается отъ многихъ другихъ высокихъ известняковыхъ береговъ верхняго Дона; интересъ Г. горы исторической, какъ часто упоминаемой во многихъ древнихъ актахъ; здѣсь находились сторожевые посты, оберегавшіе верховья Дона отъ кочевниковъ. Въ послѣднее время Г. гора обратила на себя вниманіе ботаниковъ, нашедшихъ здѣсь представителей флоры, чуждыхъ средней Россіи, но развитыхъ гораздо далѣе въ юго-восточной Россіи. См. *Воронежск. историческіе акты*.

Галиани, Фернандо, итал. государ. дѣятель и экономистъ, род. 1728, ум. 1787; Бенедиктъ XIV сдѣлалъ его каноникомъ въ Амальфи, а король Неаполитанскій назначилъ секретаремъ при посольствѣ въ Парижѣ, гдѣ онъ вступилъ въ дружескія сношенія съ энциклопедистами. Его переписка съ ними напечатана подъ заглавіемъ: *Correspondance inédite de Galiani 1765 à 1783 avec M. d'Epinau, M. le baron d'Holbach, Grimm, Diderot etc.* (Пар., 1881). Изъ сочиненій его замѣчательны: „Dialogues sur le commerce des blés“, его сочиненія о Везувіи, о живописи въ древности и т. д. См. *Contes, lettres et pensées de l'abbé Galiani* (Пар., 1866); Mattei, *Galiani ed i suoi tempi* (Неаполь, 1879).

Галиано (Gagliano), Марко да, одинъ изъ первыхъ оперныхъ композиторовъ, род. ок. 1575, ум. 1642 во Флоренціи, гдѣ былъ съ 1608 капельмейстеромъ (и каноникомъ) при церкви Санъ-Лоренцо, а также съ 1615 капельмейстеромъ при дворѣ Козьмы П. Этимъ положеніемъ онъ обязанъ былъ успѣху своей оперы „Dafne“, поставленной 1608 въ Мантуѣ. Г. безъ сомнѣнія принималъ участіе въ композиціи многихъ, поставленныхъ въ слѣдующіе десятилѣтія во Флоренціи оперъ; но изъ нихъ намъ извѣстны только двѣ, а именно: духовная опера (ораторія) „Sant' Orsola“ (1624) и оп. „Flora“ (1628). Г. писалъ также и церковную музыку и эти сочиненія и до сихъ поръ сохранились въ печати. См. E. Vogel, *Marco da Gagliano* въ журн. „*Vierteljahrsschrift zur Musikwissenschaft*“ (1889).

Галиаргосъ (*Ἀλιάρτος*), г. въ древней Біотіи, между Копадскимъ оз. и отрогами Геликона, разрушенъ Ксерксомъ, но затѣмъ вскорѣ вновь построенъ и являлся во время Пелопоннесской войны однимъ изъ важнѣйшихъ городовъ Біотіи. Подъ стѣнами Г. Лизандръ въ 395 г. до Р. Хр. проигралъ сраженіе противъ еванянъ и палъ въ немъ. Въ 171 до Р. Хр., Г. вторично разрушенный римлянами, уже не могъ болѣе оправиться. Развалины города наход. около села Маци.

Галлионджи-ага (турецк.). Начальникъ матросовъ на суднѣ.

Галіоны, большія военныя суда испанцевъ и Венеціанской республики въ XVI ст., съ приподнятымъ носомъ и кормой съ надстройками, вооруженные двумя мачтами съ прямыми парусами. Величина Г. была различна: Г. „*Madre de Dio*“ имѣлъ 175 ф. дл., 47 ф. шир., 1600 тон. водоизмѣщенія и сидѣлъ 31 ф. въ водѣ. Число палубъ на Г. было отъ двухъ до семи; Г. имѣли многочисленную артиллерию и экипажъ. Г. также употреблялись испанцами и португальцами для перевозки драгоценныхъ металловъ, подъ конвоемъ другихъ военныхъ судовъ.

Галіоты, небольшія галеры, употребившіяся въ XII ст. для металія греческ. огня; онѣ имѣли одинъ рядъ весель и отличались быстротою хода и поворотливостью. У насъ при Петрѣ Великомъ Г. назывались

небольшія одномачтовые грузовыя суда съ тендерскимъ вооруженіемъ. На Ладожскомъ и Онежскомъ озерахъ Г. называются нынѣ плоскодонныя широкія суда весьма грубой работы, съ двумя мачтами и бушпритомъ, на которыхъ ставятъ прямые и косые паруса.

Галіумъ (Galium), латинское названіе подмаренника (см.).

Галка, см. *вороны*.

Галка, Андрей, изъ Добчина, проф. краковской акад., послѣдователь ученія Виклифа. Благодаря сношеніямъ Польши съ Чехіею, проникъ въ Польшу гуситизмъ и нашелъ значительное число послѣдователей; вмѣстѣ съ нимъ, стали извѣстны сочиненія и англійскаго реформатора Виклифа. Хотя краковская акад. ревностно отстаивала католицизмъ, однако и въ ея стѣнахъ появились еретики. 1449 канцлеръ акад., епископъ краковскій Збигнѣвъ Олесницкій узналъ, что одинъ изъ проф., именно Г., хранить у себя переписанныя собственноручно сочиненія Виклифа; тогда онъ приказалъ арестовать его и заключить въ монастырь. Однако, Г. удалось бѣжать въ Силезію. Отсюда онъ разослалъ къ различнымъ лицамъ письма, въ которыхъ старался доказать истинность своего ученія; къ письму, отправленному краковской академіи, было приложено стихотвореніе на польскомъ языкѣ въ честь Виклифа, рѣзко критиковавшее жизнь католич. духовенства. Дальнѣйшая судьба Г. неизвѣстна. См. Sokolowski Aug., Andrzej Galka z Dobczyna (Przewodnik nauki i liter. 1874).

Галка Іеремія, псевдонимъ Н. И. Костомарова, подъ которымъ онъ издавалъ свои украинскія произведенія.

Галкинъ, 1) Илья Саввичъ, соврем. русск. художникъ-портретистъ, род. 1860, съ 1888 до 1890 ученикъ акад. худ., гдѣ получилъ 4 сер. медали и зв. класснаго художника 3-й степ. (за к. „Возвращеніе съ пикника“); съ 1891 кл. художн. II ст. (за к. „За чтеніемъ“, Русск. муз. Александра III, Спб.). Ежегодно участвуетъ въ выставкахъ, начиная съ 1877, доставляя портреты и жанровыя картины на разл. темы, въ 1894 писалъ съ натуры царствующую чету и великихъ князей. Лучшія работы: „Голова старика“ (1886), „Рыбаки на Волховѣ“ (премія Имп. общ. поощренія худ.), „Малорусскій рыбакъ“ (акв., Радищевскій музей въ Саратовѣ), „Мужичекъ-охотникъ“ (акв., Русск. музей, Спб.), „Просительница“ (собственн. акад.), „Типы свреель“ (Нижегор. музей) и др.; кромѣ того Г. исполнены образа въ ц. Миронія въ Спб., въ храмѣ въ Боркахъ (30 ориг. большихъ и до 30 для мозаикъ) и др.

2) В. Ник. Владимір., скрипачъ, проф. Спб. консерваторіи, дирижеръ. Род. 1856 въ Спб. Общее образованіе получилъ въ Спб. петропавл. учил.; музыкальное — въ Спб. консерв., гдѣ занимался по классу скрипки, сперва подъ руководствомъ г. Каминскаго, а затѣмъ проф. Ауэра. По окон-

чаніи курса, усовершенствовалъ свою игру на скрипкѣ, заграницей у Іоакима въ Берлинѣ, а также у Соре въ Парижѣ и г. Вѣннскаго въ Брюсселѣ. Нѣкоторое время состоялъ солистомъ въ берлинск. оркестрѣ Бильзе, а затѣмъ концертировалъ съ успѣхомъ въ Германіи, Франціи, Бельгіи и Голландіи, а также во многихъ городахъ Россіи. 1877 поступилъ на службу въ балетный оркестръ концертмейстеромъ, а съ 1895 состоитъ дирижеромъ оркестра Александринскаго театра. 1880 приглашенъ преподавателемъ по классу скрипки въ Спб. консерв., а съ 1892 ведетъ самостоятельный классъ въ званіи профессора; кромѣ того, съ 1893 г. завѣдуетъ оркестровымъ классомъ учащихся. Изъ его учениковъ выдѣлился г. Сапельниковъ, получившій 1900 первую премію по конкурсу скрипичной игры, организованному г. Голубевымъ. Съ 1892 по сіе время завѣдуетъ лѣтними концертами Павловскаго вокзала въ качествѣ дирижера, причемъ прекрасно составляемыми программами въ значительной степени прохотили свою аудиторію къ симфонической музыкѣ русской и общеевроп. литературы.

Галла (араб., по мнѣнію Крапфа „переселенцы“, Брюса „пастиухи“, Бреннера „невърующіе варвары“); сами Г. называютъ себя орома или илморна, „люди, мужи“, семейство народовъ эеіопской отрасли хамитовъ, простираются на югъ до р. Сабаки, а на сѣверѣ Г. магомет. исповѣданія вдаются между Шоа и собственно Абиссиніей, представляя сѣверную отрасль Г. Къ опредѣленнымъ, географически отдѣленнымъ другъ отъ друга народамъ Г. относятся: сомали (см.) въ сѣв.-вост. углу Африки, кочевые народы масай и вакуафи, вѣроятно также вахума, кочующіе у Килима-Нджаро и Пангани далеко внутри Африки. Г. не имѣютъ опредѣленнаго этнографическаго типа, представляютъ скорѣе смѣшанную расу, полу-негры, полуарабы. Пшвътъ кожи колеблется отъ свѣтлокофейнаго до темнокоричневаго; волоса отъ курчавыхъ до шерстистыхъ; типъ лица отъ кавказскаго типа до самаго чернаго и неправильнаго негритаискаго. Первый типъ встрѣчается преимущественно на с. и отличается болѣе длинной головой, большимъ, хорошо сложеннымъ лбомъ, большими красивыми глазами и рѣсницами, выдающимися скулами и челюстью, толстыми губами, выдающимся впередъ подбородкомъ, б. частью жидкой бородой, жесткими, ровно завитыми волосами. Черты характера у нихъ также весьма различны: сѣв. Г., главн. образомъ находящіеся въ постоянной враждѣ съ абиссинцами, магомет. воллогалла, отличаются фанатизмомъ, въроломствомъ и страстью къ грабежу, а языцескіе южные Г. описываются, какъ народъ честный и прямодушный. Мужчины одѣваются въ своего рода тогу изъ хлопчатобумажн. ткани, верблюжьей или козьей шерсти; подъ нею вокругъ ляжекъ

они носят б. частью кусокъ бумажной матеріи, который у женщинъ отъ бедръ доходить до пятъ, а у кочевыхъ народовъ кожаный; въ качествахъ украшеній носятъ браслеты изъ слоновой кости, латуни или желѣза, разноцвѣтныя нитки жемчуга и серебряныя амулеты. Сѣверные Г. завязать отчасти отъ Абиссиніи; южныя свободолюбивы и независимы. Послѣдніе рѣдко когда имѣютъ болѣе одной жены и отличаются необыкновенно строгой нравственностью. Жена не покупается, приноситъ своему мужу приданое; послѣднее остается мужу, разъ жена отъ него уходитъ, противоположность обычаю, господствующему почти у всѣхъ африканскихъ народовъ. Въ земледѣліи, скотоводствѣ и нѣкот. кустарныхъ промыслахъ (производство оружія, въ особенности художественныхъ кинжаловъ, плетеніе походныхъ фляжекъ для молока или воды, рѣзба на деревѣ) сѣв. Г. являются однимъ изъ самыхъ искусныхъ дикихъ племенъ Африки. Богатство стадами (рог. скотъ, курдючныя и рунныя овцы, верблюды, козы) настолько велико, что у нѣкоторыхъ родовъ на душу приходится отъ 7—8 головъ рогат. скота. Для верховой ѣзды служатъ быки, осѣдланые и управляемые при помощи кольца, продѣтаго сквозь ноздри, также лошади, въ изобиліи встрѣчающіяся на с. и все рѣже и рѣже по мѣрѣ удаленія на югъ, но не верблюды, хотя послѣдніе и встрѣчаются до р. Сабаки. Ослами пользуются постоянно въ караванахъ, направляющихся въ Пангани. При охотѣ, ихъ излюбленномъ занятіи, пользуются копьемъ (часто отравленнымъ); сѣв. Г. почти всегда охотятся верхомъ на лошадяхъ. Государственное устройство у Г. носить республиканскій характеръ. Число независимыхъ другъ отъ друга народовъ очень велико. Во главѣ каждаго находится на 8 лѣтъ избираемый вождь (гейу или гейчъ), не имѣющій опредѣленной резиденціи, но кочующій съ мѣста на мѣсто и разбирающій всѣ главныя дѣла. Онъ въ то же время крупный землевладѣлецъ. Власть его ограничена совѣтомъ отцовъ семейства. Языческіе Г. не имѣютъ никакихъ фетишей; ихъ личное божество, вакъ или вака имѣетъ въ зависимости два низшихъ божества огле, мужское и атете, женское, которымъ Г. приносятъ въ жертву коровъ и овецъ. Богу вакъ жертвоприношенія приносятся ежегодно подлъ священнымъ деревомъ ворка (*Ficus sycomora*). Жрецы, суба, съ главн. жрецомъ и колдуномъ калиджа во главѣ находятся въ большомъ почетѣ. Нарѣчіе Г. относится къ эіопской (южной) группѣ хамитскихъ нарѣчій. Словарь на ихъ языкъ вмѣстѣ съ грамматикой составилъ Тучекъ (Мюнх., 1844—45, 3 т.), въ послѣднее время Витербо (Миланъ, 1892, 2 т.), грамматику также Массайя (Пар., 1867), лингвистическій очеркъ по новѣйш. матерьяламъ Де Губернагисъ (Флоренція, 1888, въ „Bulletino della Società Africana d'Italia“).

См. Krapf, Travels, researches and missionary labours in Eastern Oromo (Лонд., 1860); d'Abbadie, Sur les Oromo (Брюссель, 1880); Paulitschke, Beiträge zur Ethnographie und Anthropologie der Somal, G. und Harari (Лейпц., 1886); d'Abbadie, Harar (1888); Praetorius, Zur Grammatik der Gallasprache (Берл., 1893).

Галламъ, Генри, англ. историкъ, род. 1777, ум. 1859, воспитанникъ Итонск. школы; продолжалъ свое образованіе въ Оксфордѣ, а затѣмъ въ Лондонѣ, гдѣ и поселился. Вскорѣ Г. завязалъ сношенія съ наиб. блестящими представителями партіи вигговъ, къ которой и самъ принадлежалъ; но активнаго участія въ политич. жизни онъ не принималъ. Какъ историкъ, Г. обнаружилъ достоинства солиднаго изслѣдователя, проницательнаго мыслителя и превосходнаго стилиста. Объ этомъ свидѣствуютъ, кромѣ нѣкоторыхъ его мелкихъ работъ, уже первый крупный его трудъ, до сихъ поръ не утратившій своего значенія: „View of the state of Europe during the middle ages“ (нов. изд. 1884), дополненіемъ кот. служить „Supplemental notes“ (1848); далѣе извѣстны его замѣчательныя „Constitutional History of England from the accession of Henry VII to the death of George II“ (нов. изд. 1878) и „Introduction to the literature of Europe in the XV, XVI and XVII centuries“ (нов. изд. 1882).

Галландъ (Halland), область въ южн. Швеціи, гранич. на с. и с.-в. Готландомъ, на в. Смоландомъ, на югъ Шоніей и на з. Каттегатомъ; занимаетъ береговую полосу 160 км. длины, 14—50 км. ширины вдоль Каттегата, отдѣляется отъ Шоніи г. кражемъ (Галландсоесъ, до 226 м. высоты). Большая, южная часть страны представляетъ перемежающуюся лишь кое гдѣ съ отдѣльными холмами, б. частью песчаную, но плодородную равнину, на берегахъ которой море набрасываетъ несчапые холмы отъ 22—26 м. высоты. Сѣверъ страны менѣе ровный, болѣе возвышенный, горы круче, долины глубже; внутри, по направленію къ в., страна подымается и представляеть голые, неплодородные вересники. Многочисленныя рѣки текутъ въ глубокихъ руслахъ, не оживляя внутреннея пути сообщенія судоходствомъ. Всѣ рѣки изобилуютъ прекрасными лососями; послѣдніе отсылаются главн. обр. въ Стокгольмъ. 27,30% всей площади занимаютъ поля, 0,25 сады, 7,8 луга и 14,40% лѣса. Гл. занятія жителей: земледѣліе и скотоводство, производство полотна и шерстяныхъ тканей, судоходство, торговля и рыболовство. Главн. г. Гальмстадъ.

Галланъ (Galland), Антуанъ, франц. ориенталистъ и нумизматикъ, род. 1616, ум. 1715, образованіе получилъ въ Collège de France и сопровождалъ 1670 Нуэнгеля, фр. посланника при Портѣ, въ Константинополь и Іерусалимъ, съ цѣлью изслѣдованія и пріобрѣтенія древнихъ памятниковъ и надписей.

сей. Онъ объѣздилъ съ этой цѣлью Левантъ, сначала за счетъ Compagnie des Indes orientales, а потомъ по порученію министровъ Кольбера и Лувуа; по возвращеніи въ Парижъ, избранъ членомъ академіи надписей и проф. арабскаго языка въ Collège de France. Онъ написалъ „Paroles remarquables et maximes des orientaux“ (Пар., 1694); „Relation de la mort du sultan Osman“ (1676); „De l'origine et du progrès du café“ (Каенъ, 1699); „Les mille et une nuits“ (1707); „Les contes et fables indiennes de Bidrus et de Lokman“ (Пар., 1724) и др. Г. печаталъ также много статей по археологіи и нумизматикѣ въ „Journal des Savants“ и въ „Mémoires de l'Académie“. Онъ издавалъ „Bibliothèque orientale“. Его дневникъ во время пребыванія въ Константинополѣ издалъ Шеферъ (Парижъ, 1881). Г. оставилъ много цѣнныхъ трудовъ въ рукописяхъ.

Галлардъ, Людвигъ-Николай, бар., принявъ Петромъ I на русскую службу, участвовалъ въ сраженіи подъ Нарвой и вмѣстѣ съ герц. де Кроа отдался въ руки шведовъ, 1706 назначенъ чрезвычайнымъ посломъ Августа II при Петрѣ I, а послѣ отреченія Августа отъ польск. короны перешелъ на русскую службу. Участвовалъ съ отличіемъ въ Полтавскомъ сраженіи и въ Прутскомъ походѣ; командовалъ союзными войсками въ Помераніи, но былъ лишенъ командованія, по интригамъ Меншикова, и вышелъ въ отставку. Послѣ ништадскаго мира снова поступилъ на службу и до 1723 командовалъ войсками въ Украинѣ, 1725 опять вышелъ въ отставку и поселился въ пожалованномъ ему Петромъ I помѣстьи въ Лифляндіи, гдѣ и умеръ 1728. Г. была собрана интересная коллекція 800 плановъ европ. крѣпостей и начата исторія Петра I. Переводъ I т. этой исторіи находится въ бібліотекѣ армітажа.

Галласъ (von Gallas), гр. Матвѣй, фельдмарш. имперскихъ войскъ во время 30-лѣтней войны, род. 1584, ум. 1647. За отличіе въ сраженіи при Нюрнбергѣ Г. 1632 былъ произвед. въ фельдмаршалы. Г. принудилъ къ сдачѣ Регенсбургъ и разбилъ 6 сент. 1634 при Нёрдлингенѣ армію герц. Бернгарда Веймарскаго; 1635 взялъ Майнцъ и Франкенталь, но затѣмъ принужденъ былъ быстро отступить. 1637 Г. двинулся въ Померанію, очистилъ ее отъ шведовъ, но 1638 долженъ былъ отступить въ Силезію, а 1639 въ Богемію, вслѣдствіе чего былъ отрѣшенъ отъ командованія. 1643 Г. снова назначенъ главнокомандующимъ, преслѣдовалъ Торстенсона въ Силезіи и Голштиніи, овладѣлъ Килемъ, а затѣмъ отступилъ въ Виттенбергъ, при чемъ командованіе было передано Гацфельду.

Галлатэнъ, Альбертъ, сѣв.-америк. государств. дѣятель и писатель, род. 1761, ум. 1849, швейцарецъ по рожденію; отправился въ Америку, чтобы принять участіе въ войнѣ за освобожденіе и, по окончаніи войны, поселился въ Пенсильваніи; 1789

былъ выбранъ въ конвентъ для пересмотра конституціи, 1790 въ законодательное собраніе и 1795 въ конгрессъ, гдѣ онъ до 1801 оставался выдающимся вождемъ партіи виговъ. 1816—23 Г. былъ посланникомъ въ Парижѣ. Какъ ревностный сторонникъ свободной торговли, Г. принималъ участіе въ конвенціи свободной торговли въ Филадельфіи. Г. занимался съ большимъ успѣхомъ изученіемъ древностей и этнографіи Америки. Написалъ очень цѣнные сочиненія: „Synopsis of the Indian tribes within the United States and in the British and Russian possessions in North America“ (Ворчестеръ, 1836); „Semi-civilized nations of Mexico, Yucatan and Central America“ (Нью-Йоркъ, 1845). См. Adams, Life of A. G. (Филад., 1879); Stevens, A. G. (Бостонъ, 1883).

Галлацъ (Hallatz), Эмиль, нѣмецк. живописецъ, родился 1837, умеръ 1888, художественное образование получилъ въ берлинской академіи. Его картины животныхъ отличаются легкостью рисунка, широкой манерой письма, смѣлостью и юморомъ. Изъ картинъ его слѣдуетъ называть: „Ипохондрикъ въ конюшнѣ“ (1868), „Крестьянскій дворъ въ Нормандіи“ (1865), „Першероны“, „Ферма въ Бургундіи“, „Приближеніе грозы“, „Деревенская сцена“ (1866), „Возвращеніе“, „Во время грозы“, „Буря“ и „Охота съ гончими“ (1870), „На птичьемъ дворѣ“, „Снѣжная мятель въ Пуштѣ“ (1872), „Праздникъ жатвы въ Вестфалии“ (1875), „Сборъ картофеля“, „Осеннее утро“ и „Охота съ гончими“ и т. д.

Галле на Заальѣ (Halle an der Saale), гор. въ прусск. Меребургскомъ окр., при ж. д., располож. у самой рѣки, образующей здѣсь многочислен. рукава, состоитъ изъ стараго города, на правомъ берегу рѣки Заалы, и пяти предмѣстій. Новые кварталы, въ особенности на ю., ю.-в. и в. и с., годъ отъ году постоянно разрастающіеся, возникли лѣтъ 30 тому назадъ и отдѣляются отъ стараго ядра гор. скверами и бульварами. Центръ стараго гор. образуетъ рыночная площадь, на ю.-в. сторонѣ которой находится древняя, обновленная 1883 ратуша. На зап. съ этой площади спускъ въ Галле или долину (Thal), гдѣ находились крупныя солеварни. Достопримѣчат.: къ сѣв. отъ собора, на площади служившей для парадовъ, находится Морицбургъ (1484—1518), нѣкогда цитадель и резиденція архіепископовъ магдебургск., уничтожена пожаромъ въ тридцатилѣтн. войну; великолѣпныя (въ особ. съ з.) развалины сохранились въ сѣв.-зап. углу гор.; старое зданіе унив. (1834) въ сѣв.-вост. части гор. и новыя его строенія, въ особенности медиц. институты, образующіе цѣлый кварталъ, украшенный парками; разныя зданія сельскохозяйственнаго института, опытная станція центральнаго (для провинціи Саксоніи) сельскохоз. общ. общества съ прекрасными лабораторіями. новый (1884—86) образцовый и безопасный въ пожарномъ отношеніи театръ. Населе

ние составляет (1895) 116,304 жит., между ними 5031 католик и 1046 евр.

Промышленность гор. значительна; наиболее старыми отраслями являются: солеварение, пивоварение и произв. шпичного крахмала. Всего насчитываются 8374 главных и 668 побочных промышленных предприятий (274 из них пользовались двигателями в 4431 лошадиных сил). Наиболее значит. отрасли фаб.-заводск. промышл.: машиностроение (63 предпр.), разн. металлич. произв., сахарн. произв. (1 зав.), типографск. дѣло (2 завод.). Соли ежегодно вывариваются около 8500 тонн. Разсол в долинах настолько крепок, что дѣлает излишним градиравание. Имѣющаяся здѣсь также соляная ванна устроены Рейлемь. Наиболее богаты солями источники Нѣмецкой и Гутьярбрунненъ. Есть в Г. кроме того щелочно-земельный, желѣзистый источникъ. Соотвѣтственно промышленности развита также и торговля. Значителенъ вывозъ въ особенности машинъ за границу, а также сырого сахара, минерального масла и парафина, затѣмъ строительн. матер., фабрикатовъ мельничнаго производства и хлѣба. Книжн. магазинъ 1894 было 44. Центральное учрежденіе Канштейна занимается просмотромъ лютер. библіи и выпускаетъ въ продажу ежегодно отъ 50—60 тыс. экз. Г. представляетъ узловую пунктъ ж. д. Притихшее было судоходство по р. Зааль живоилось съ расширеніемъ 1884 гуернаго пароходства. Число образовательныхъ и другихъ публичныхъ заведеній очень велико. Университетъ (откр. 1694) 1892—93 насчитывалъ 128 лект. и 1575 слух. Библиотека содерж. болѣе 178 тыс. том. и около 800 рукописей; богато обставлены также археологич. и другіе институты. Учрежденія Франке насчитываютъ не менѣе 8 различныхъ школъ, между ними гимназію, реальную гимназію, среднее женское училище съ женской учительской семинаріей и др. Кроме того въ Г. имѣются городская гимн., перворазр. реальн. учил., коллекція по части искусствъ и художеств. промышленности, научн. и худож. общества, историч. комиссія для провинціи Саксоніи и т. д. Окрестности Г. интересны лишь на с., гдѣ сначала на вост., затѣмъ также и на зап. бер. р. Заалы поднимаются высокіе, отвѣсно спадающіе порфировые холмы, образующіе мѣстами очень живописныя мѣстности. Здѣсь же находится соляной источникъ Виттекиндъ; напротивъ, на лѣв. берегу Заалы село Крѣльвицъ съ сильно посѣщаемымъ горнымъ рестораномъ. Примыкающіе непосредств. къ Г. о—ва на р. Зааль также очень живописны.

Исторія. Соляные источники въ Г. были известны уже въ древности, впервые ими пользовались, повиднмому, кельты. Вслѣдствіе этого, на мѣстѣ Г. довольно рано уже возникъ важный торгов. пунктъ и укрѣпленный городъ. Однако, въ до-

кументахъ Г. впервые упоминается не ранѣе 1046 и его связная исторія начинается лишь съ 1116 съ основаніемъ монастыря Нейверка. Городская аристократія (Salzjunker или Pfänner), образовавшаяся изъ числа занимавшихся разработкой соли, вначалѣ держала въ своихъ рукахъ всю власть, но принуждена была сдѣлать общинѣ нѣкоторыя уступки и пойти на компромиссъ 1427; окончательно сломлена власть этой аристократіи была 1475, а 1478 архіепископъ магдебургскій Эрнестъ Саксонскій овладѣлъ городомъ, и, чтобы удобнѣе держать его въ своей власти, выстроилъ 1484 Морцбургъ. Несмотря на заключенный 1533 архіепископомъ оборонительный союзъ съ тремя князьями, 1541 въ Г. была введена реформація. Послѣ побѣды, одержанной реформаціей, гор. перешелъ во власть голленцолернск. свѣтскихъ администраторовъ, объявившихъ Г. своей резиденціей. Во время 30-лѣтней войны Г. сперва достался Саксонск. дому, затѣмъ курфюрсту Фридриху-Вильгельму брандебургск. См. v. Hagen, Die Stadt H. historisch-topographisch-statistisch dargestellt (Галле, 1866—67, 2 т.: съ 5 дополнит. выпуск. 1868—80); Hertzberg, Geschichte der Stadt H. (1889—93, 3 т.).

Близъ Галле 17 окт. 1806 г. резервная армія принца Евгенія Вюртембергскаго понесла поражение отъ французовъ Бернадотта. 1813 г. 20 апр., Г. взятъ былъ прусск. корпусомъ Бюлова, но затѣмъ, послѣ потери союзниками люденскаго сраженія, пруссаки принуждены были очистить этотъ городъ.

Галле (Halle), 1) Иоганнъ Готфридъ, астрономъ, род. 1812, изучалъ математику и естеств. науки въ Берлинѣ, 1851 сдѣлался проф. астрономіи и директ. обсерваторіи въ Бреславлѣ. Онъ открылъ три кометы и нашелъ теоретич. открытую Леверрье, планету Нептунъ (1846). Кроме того Г. сдѣлалъ много наблюденій надъ кометами, Нептуномъ и малыми планетами, изслѣдовалъ также метеоры и различныя свѣтвыя явленія; производилъ метеорологич. наблюденія надъ закономъ вращенія вѣтровъ и т. д. Онъ написалъ: „Grundzüge der schlesischen Klimatologie“ (Бреславль, 1857); „Mittheilungen der Breslauer Sternwarte“ (1879). 1873 Г. съ цѣлью опредѣленія солнечныхъ параллаксавъ, установилъ соотвѣтствующія наблюденія надъ малыми планетами въ сѣв. и южн. полушаріи, которыя съ тѣхъ поръ повторялись нѣсколько разъ. 1894 Г. напечаталъ новую таблицу элементовъ вычисленныхъ до сего времени путей кометъ (Verzeichniss der bisher berechneten Kometenbahnen), служащую продолженіемъ таблицы, начатой Ольмерсомъ и впослѣдствіи дополненной Энке и Г.

2) Г., Корнелиусъ старшій, граверъ, сынъ Филиппа, род. 1575, ум. 1650, талантливѣйшій художникъ изъ всей семьи, учился сначала у отца, потомъ въ Ита-

ли. Нѣкоторыя гравюры его, въ особенности возникшія подъ вліяніемъ Рубенса, считаются лучшими работами этого рода въ антверпенской школѣ. Кромѣ Рубенса („Юдиѣ и Олофернъ“, „Мадонна въ нишѣ“, „Ессе homo“ и др.), Г. гравировалъ съ Ванъ-Дейка, Тиціана, Ванни, Паджи и др. итальянск. художниковъ. Лучшая гравюра его „Похороны эрцгерцога Альберта Пія“.

3) Г., Корнелиусъ младшій, гравёръ, сынъ предыд., род. 1605, ум. 1678, гравировалъ особенно хорошо съ портретовъ. Въ историч. жанрѣ онъ стоитъ ниже отца. С. Rosenberг, *Der Kupferstich in der Schule des Rubens*.

4) Г., Филиппъ, нидерландскій гравёръ, род. 1537, ум. 1612. Онъ гравировалъ съ картинъ Страдануса, Геемскерка, Флориса и др. и издалъ рядъ потретовъ знаменитыхъ людей.

Галлего (Hallego), р. въ Испаніи, беретъ начало въ центр. Пиренеяхъ, при Коль де Саллентъ, въ провинціи Гусека, протекаетъ красивую долину де Тена; 175 км. длины и несудоходна, впадаетъ съ лѣв. стороны въ Эбро, противъ гор. Саррагоссы.

Галлей, Эдм., см. *Гэлліи*.

Галлейн (Hallein), гор. въ австр. герцогствѣ Зальцбургѣ, 443 м. надъ ур. м., на лѣв. берегу р. Зальцахъ и при ж. д.; школа столярныхъ и другихъ издѣлій изъ дерева, произв. кирпичей, глиняныхъ, целлюлозныхъ и дерев. издѣлій, солеварня, для которой разсолъ получается изъ расположеннаго южнѣ Дюрнберга солянаго источника и (1890) 3945 жит.

Галлекъ (Henry Wager Halleck), 1) сѣв.-америк. генералъ, род. 1815, ум. 1872. По окончаніи вестъ-пойнтской акад., служилъ въ инженерн. корпусѣ, работалъ по сооруженію укрѣпленій Нью-Йорка, а затѣмъ отличился въ мексиканской войнѣ (1846). 1861 Г. было поручено командованіе войсками въ Миссури, гдѣ онъ нанесъ южанамъ рядъ поражений. 23 іюля 1862 Г. былъ назначенъ главно-командующимъ всѣхъ войскъ сѣверянъ, но на восточн. театрѣ войны Г. сдѣлалъ немного и въ мартѣ 1864 былъ замѣщенъ Грантомъ, а самъ занялъ постъ начальника штаба въ Вашингтонѣ. Г. извѣстенъ, какъ военный писатель; изъ его трудовъ наиболее замѣчательны: „Elements of military art and science“ (Нью-Йоркъ, 1846; 2 изд. 1861 съ прилож. „Critical notes on the Mexican and Crimean wars“); „Elements of international law and laws of war“ (Филадельфія, 1866), ему же принадлежитъ переводъ біографіи Наполеона I, написанной Жюмини (1864, 4 т.).

2) Г., Фрицъ Гринъ, сѣв.-амер. поэтъ, род. 1790, ум. 1867. Его первый произвед., между проч., философская поэма „Twilight“ и юмористически-сатирическія появились 1818. Въ слѣд. году вышла „Fanny“, сатирич. поэма въ 1500 стих., въ которой онъ забавно осмѣивалъ современныя глупости и слабости обществ. дѣятелей. 1822

онъ предпринялъ путешествіе въ Европу, результатомъ котораго былъ томикъ, большей частью прекрасныхъ стихотв. Далѣе онъ написалъ „Marco Bozzaris“ (образцов. произвед. въ воинств. лирич. родѣ), „Red Jacket“ и „Woman“, всѣ три въ серьезномъ духѣ и остроумное „Peter Castaly's epistle to Recorder Riker“. Его послѣднее произведение — „Young America“ (1865). Собраніе его стихотв. вышло въ Нью-Йоркѣ, 1868 (нов. изд. 1888). См. Wilson, *Life and letters of H.* (Нью-Йоркъ, 1869); W. C. Bryant, *Orations and addresses* (1873).

Галленга, Антоніо, выдающ. итал. писатель и публицистъ, писалъ большей частью по англійски, род. 1810, два года изучалъ въ Пармѣ медицину, принялъ затѣмъ участіе въ политич. агитаціи и былъ изгнанъ послѣ 1831. Онъ вступилъ въ тайный союзъ Молодой Италіи (Giovine Italia) и получилъ отъ мадзинистовъ порученіе убить короля Карла Альберта. Но въ рѣшительную минуту мужество ему измѣнило. Затѣмъ онъ путешествовалъ по южной Италіи, посѣтилъ Мальгу, Америку, Англию. Онъ принялъ имя Луиджи Мариотти и подъ этимъ именемъ напечаталъ: „Oltremonte ed Oltremare, canti di un pellegrino“ (Бост. и Лонд., 1844); далѣе „The back gown papers“ (Лонд., 1846, 2 т.) и „Italy past and present“ (1846). 1848 онъ возвратился въ Италію и примкнулъ къ умѣреннымъ либераламъ въ Пьемонтѣ. Поселившись послѣ неудачнаго исхода революціи снова въ Лондонѣ, онъ, все еще подъ именемъ Мариотти, написалъ „Scenes from Italian life“ (1850); „Italy in 1848“ (1851); „A historical memoir of Fra Dolcino and his times“ (1853). Слѣдующ. пригласенію Кавура, Г. еще разъ попыталъ счастья въ отечествѣ; 1854 онъ былъ выбранъ въ парламентъ; но мадзинисты причиняли ему неурядности своими разоблаченіями, и онъ вынужденъ былъ сложить полномочія. 1860—64 онъ опять былъ членомъ итал. палаты депутатовъ. Изъ его сочиненій слѣдуетъ еще упомянуть: „Castellamonte. An autobiographical sketch“ (Лонд., 1856; итал., Тип., 1857); „Countrylife in Piedmont“ (1858); „The pearl of the Antilles“ (1873, итал., Миланъ, 1874); „Italy revisited“ (1875, 2 т.); „Two years of Eastern question“ (1877, 2 т.); „The pope and the king, the war between church and state in Italy“ (1879, 2 т.); „South Amerika“ (1880); „A summer tour in Russia“ (1882); „Iberian reminiscences“ (1883, 2 т.); „Episodes of my second life“ (1884, 2 т.); „Italy present and future“ (1887, 2 т.) и др.

Галленъ, Андреасъ, шведск. композиторъ, род. 1846, музыкальное образов. получилъ въ Лейпц., Мюнхенѣ и Дрезденѣ, дирижировалъ 1872—78 концертами музыкальнаго общ. въ Готенбургѣ, 1884 сдѣлался капельмейстер. филармоническ. общ. въ Стокгольмѣ, а 1892 капельмейстеромъ королев. оперы въ томъ-же городѣ. Изъ его произв. слѣдуетъ назв.: оп. „Harald der Viking“ (представлена въ Лейпцигѣ

1881 и въ Стокгольмѣ 1883); „Schwedische Rhapsodien“ (Op. 17 и 23); „Vom Pagen und der Königstochter“, — баллады и „Traumkönig und sein Lieb“ (то и другое для хора, соло и оркестра), „Das Aehrenfeld“ (женскій хоръ съ аккомп. фортепiano); „Vineta“ (пансодія для хора съ форт.); „Styrbjörn Starke“ (хоръ и оркестръ); „Das Schloss im Meer“; „Sten Sture“ (симфонія); „Aus der Waldemarsage“ (сюита для оркестра), романсъ для скрипки съ оркестромъ и нѣсколько тетрадей пѣсень.

Галленъ С-тъ, швейц. кантонъ, см. *С-тъ Галленъ*.

Галлерей, длинное узкое пространство какого-либо строения, служащее коридоромъ или употребляемое для развѣшиванія картинъ и разстановки предметовъ искусства (см. *музей*). Въ театрѣ Г. называется верхній ярусъ самыхъ дешевыхъ зрительныхъ мѣстъ. При проведеніи дороги въ горахъ, строятся Г. сводами для защиты отъ лавинъ; на судахъ Г. называется открытый проходъ въ 1,25—1,5 метр. на килѣ.

Какъ фортификаціонная постройка, Г. устраиваются, въ зависимости отъ назначенія, весьма разнообразно. Для обороны рововъ, въ долговременныхъ укрѣпленіяхъ, устраиваются стрѣлковыя Г., эскарповыя и контръ-эскарповыя; первыя въ настоящее время устраиваются рѣдко, только тамъ, гдѣ онѣ не подвержены перекидному огню; вторыя примѣняются довольно часто и устраиваются въ видѣ сводчатого коридора, за контръ-эскарпомъ подъ толщей гласиса; до изобрѣтенія бомбъ торпедо (1880—90), Г. устраивались изъ кирпича, теперь же исключительно изъ бетона. Мивныя Г. устраиваются подъ землей и бывають кирпичныя — построенныя заблаговременно впереди фортовъ и крѣпости, долговременныхъ оградъ, и деревянныя, устраиваемыя обороняющимся и атакующимъ въ минуту надобности, во время войны. Размѣры кирпичныхъ Г. 6 фут. въ ширину и высоту. Деревянныя Г. устраиваются изъ устанавливаемыхъ на извѣстномъ разстояніи другъ отъ друга брусчатыхъ рамъ, промежутки между которыми забираются съ боковъ и сверху досками; или же изъ голландскихъ рамъ, сколоченныхъ изъ 2 дм. досокъ, шир. 8—12 дм. и устанавливаемыхъ вплотную другъ къ другу.

Галлеровскій Эликсиръ (Mixture sulfurica acida, Elixir Halleri), смѣсь, состоящая изъ 1 ч. сѣрной кислоты и 3 ч. спирта, разбавляется водой и употребляется при кровотеченіяхъ, приливахъ, слабости, а также и снаружи, какъ втираніе.

Галлеръ (von Haller), 1) Альбертъ, ботаникъ, анатомъ, фізіологъ, медикъ и поэтъ, род. 16 окт. 1708 въ Бернѣ, ум. тамъ-же 1777, изучалъ медицину съ 1723 въ Тюбингенѣ и съ 1725 въ Лейденѣ, гдѣ и получилъ 1727 степень доктора медицины; затѣмъ Г. посѣтилъ Лондонъ и Парижъ, слушалъ математику въ Базелѣ и 1729 поселился врачомъ въ Бернѣ, гдѣ чи-

талъ съ 1734 лекціи по анатоміи при анатомическомъ театрѣ и 1735 былъ избранъ городскимъ бібліотекаремъ. Г. многократно посѣщалъ Альпы для ботаническихъ изслѣдованій, результатомъ которыхъ явился его трудъ „Enumeratio stirpium helveticae“ (Геттинг., 1742). Его книжка „Versuch schweizerischer Gedichte“ (Бернъ, 1732) заслужила одобреніе Болмера. 1736 Г. перешелъ въ Геттингенъ въ качествѣ профессора медицины, анатоміи, ботаники и хирургіи и основалъ здѣсь ботаническій садъ и анатомич. театръ, соединенный съ институтомъ для рисованія анатомич. препаратовъ. Въ этотъ періодъ времени появились его комментаріи къ лекціямъ Бѣргааве (Геттинг., 1739—44); „Iter helveticum“ (Гетт., 1740); „Methodus studii medici Bѣргааве“ (Амстердамъ, 1751, 2 т.) и съ 1742 многочисленн. критическія статьи для издаваемой Ветштейномъ „Bibliothèque raisonnée“. Особенно Г. прославился за этотъ періодъ своими „Icones anatomicae“ (Геттинг., 1743—50, 8 тетр). Его „Primaе lineae physiologiae“ (Геттинг., 1747, 4 изд. 1780; переработано Левелингомъ подъ заглавіемъ „Grundriss der Physiologie“, Эрлангенъ, 1797, 2 т.) впоследствии выходили подъ заглав. „Elementa physiologiae corporis humani“ (Лозанна, 1757—66, 8 т.). Въ 1750 Г. былъ избранъ президентомъ основанной имъ-же комиссиіи хирурговъ; 1751, по его представленію, былъ основанъ родильный пріютъ и открыто королевское общество наукъ (Königl. Societät der Wissenschaften), постояннымъ президентомъ котораго Г. былъ избранъ. Между тѣмъ императоръ Францъ I далъ ему дворянство. Король англійскій сдѣлалъ его государственнымъ совѣтникомъ и своимъ лейбъ-медикомъ; 1745 Г. былъ избранъ въ члены Большого совѣта своего родного города. 1753 Г. отказался отъ всѣхъ должностей и почестей (за исключеніемъ званія президента королевскаго общества), и вернулся обратно въ Бернъ, гдѣ игралъ важную роль въ правленіи кантона. Въ послѣдній періодъ его научной дѣятельности появились „Bibliotheca botanica“ (Цюрихъ, 1771—72, 2 т.); „Bibliotheca anatomica“ (1774—77, 2 т.); „Bibliotheca chirurgica“ (Базель, 1774—75, 2 т.), начало „Bibliotheca medicinae practicae“ (1776—87, 4 т.) и „De functionibus corporis humani praecipuarum partium“ (Бернъ, 1877—78, 4 т.). Кромѣ этого Г. продолжалъ обогащать „Commentarii societatis Goettingensis“ (для которыхъ онъ написалъ до 1200 реценцій) и другіе научные журналы рядомъ своихъ трудовъ. Важнѣйшія его рецензіи появились въ „Sammlung Kleiner Haller'scher Schriften“ (2-е изд., Бернъ, 1772, 3 т.).

Г. нужно считать самымъ выдающимся анатомомъ и фізіологомъ XVIII ст.; свои многочисленныя исправленія и дополненія по анатоміи онъ помѣстилъ въ „Opuscula anatomica minora“ (Лозанна, 1762—68, 3 т.) и въ упомянутыхъ выше „Icones anatomo-

micae". Статьи по патологической анатомии Г. поместились в своих „Opuscula pathologica“ (Лозанна, 1775); зоотомии онъ проложилъ дорогу своими анатомическими препаратами, а эмбриологии своими наблюдениями надъ развитіемъ зародыша въ яйцѣ. Въ физиологии онъ пополнилъ пробѣлы въ ученіи Гарвея о кровообращеніи и выяснилъ характеръ течения крови въ мельчайшихъ сосудахъ; его взгляды по этому послѣднему вопросу и по сіе время сохранили свое значеніе. По вопросу о химизмѣ дыханія Г. установилъ болѣе точныя взгляды въ своей работѣ „De respiratione experimenta anatomica“ (Гетт., 1746—1749), въ „Mémoires sur la respiration“ и во второмъ томѣ своихъ „Opera minora“. Г. первый указалъ на три свойства мускульныхъ волоконъ, а именно: упругость, способность реагировать самостоятельно на механическія и химическія раздраженія. Послѣднее свойство Г. называлъ раздражимостью. Впослѣдствіи, распространяя эти свойства и на нервы, слизистыя оболочки, железы и т. д., другіе ученые построили цѣлѣн патологическія системы. Въ области ботаники Г. въ своей работѣ „De methodico studio botanicis absque praesceptore“ (Гетт., Habilitationsschrift 1736) далъ основу естественной системы растений. Г. напечаталъ безпощадную критику трудовъ Линнея отъ имени своего 15 лѣтняго сына Готлиба Эмануила: „Dubia ex Linnei fundamentis hausta“ (Гетт., 1751).

Какъ поэтъ, Г. въ значительной степени способствовалъ развитію нѣмецкой поэзіи во второй половинѣ XVIII ст. Наибольшую славу ему доставили описательныя поэмы: „Die Alpen“ (1779) и „Vom Ursprung des Uebels“ (1734). Его „Стихотворенія“ (12 изд., Бернъ, 1828, вновь изданы съ біографіей Г. 1882) перевед. на франц., итал. и англ. языки. Впослѣдствіи Г. писалъ политическіе романы, такъ между прочимъ: „Usong“ (Бернъ, 1771 и 1778); „Alfred, König der Angelsachsen“ (Геттинг., 1773) и „Fabius und Cato“ (1774). Дневники Г.: „Tagebuch seiner Beobachtungen über Schriftsteller und über sich Selbst“ изданъ Гейнцманномъ (Бернъ, 1787), а „Tagebücher seiner Reisen nach Deutschland, Holland und England 1723—1727“ Гирцелемъ (Лейпц., 1883). См. Zimmermann, „Das Leben des Herrn von Haller“ (Цюр., 1775); „Biographie de A. d. H.“ (Hermine de Chavannes, Лозанна, 1840, 2 изд. Пар., 1845); Baggesen, „Haller als Christ und Apologet“ (Бернъ, 1865); Heule, въ соч. „Göttinger Professoren“ (Гота, 1872); Ploesch, Hirtzel u. a., Albrecht v. H., Denkschrift“ (Бернъ, 1877); Frey, A. v. H. und seine Bedeutung für die deutsche Litteratur“ (Лейпц., 1879); Bodemann, Von und über A. v. H. (не попавшія въ печать письма и т. п., Ганнов., 1885); Bondi, „Haller's philosophische Gedichte“ (Лейпц., 1891); Widmann, A. v. Haller's Staatsromane (Билеф., 1893).

2) Г., Вертольдъ, бернскій реформаторъ, род. 1492, ум. 1536; находился въ дружескихъ отношеніяхъ съ Меланхтономъ и изучалъ теологию въ Кельнѣ. Одновременно съ Себаст. Мейеромъ, Г. защищалъ дѣло реформации противъ католическаго духовенства; 1526 онъ принималъ участіе въ совѣщаніяхъ въ Баденѣ и въ бернск. диспутѣ.

3) Г., Иоганнъ, кардиналь и князь-епископъ Зальцбурга, род. 1825. Сынъ простыхъ крестьянъ, онъ получилъ теологическое образованіе въ Триестѣ. 1890 онъ былъ избранъ зальцбургскимъ епископомъ и назнач. членомъ палаты господъ. Санъ кардинала Г. получилъ 1895.

4) Г., Карлъ-Людвигъ, род. 1768, ум. 1854. 1806 былъ проф. исторіи и государственн. права въ бернскомъ унив.; состоялъ также на государств. службѣ, которой былъ лишенъ вслѣдствіе перехода въ католицизмъ. Переселившись въ Парижъ 1825, онъ получилъ тамъ мѣсто при департаментѣ иностранныхъ дѣлъ, а 1830 занималъ кафедру въ Ecole des chartes. По слѣ июльской революціи, онъ отправился въ Золотурнъ, гдѣ былъ однимъ изъ вождей ультрамонтанской партіи.

Галлеръ фонъ Галлерштейнъ, Карлъ, бар., архитекторъ, родился 1774, умеръ 1817, уч. въ карловской академіи въ Штутгартѣ и потомъ въ Берлинѣ, служилъ инспекторомъ построекъ въ Нюрнбергѣ, посѣтилъ Римъ и 1810 отправился въ Аѳины, гдѣ изучалъ античныя памятники архитектуры съ англійскимъ архитекторомъ Кокерелемъ, вмѣстѣ съ которымъ открылъ 1811 знаменитыя эгинскія статуи (мюнх. глипготека). Въ Фигалии Г. работалъ вмѣстѣ съ Гроуиусомъ, Линкомъ, Штапельбергомъ, Бренштедомъ и Фостеромъ надъ раскопками развалинъ храма. Найденный тамъ фризъ находится въ британскомъ музеѣ. Впослѣдствіи онъ руководилъ раскопками на Иоакѣ и театра въ Милосѣ. Онъ умеръ въ Фессалии.

Галлеръ, Констант. Петр., композиторъ, музыкальный критикъ, педагогъ. Род. 1845, ум. 1888. Общее образов. получилъ въ первомъ кадетск. корп.; затѣмъ нѣкотор. время былъ на военной службѣ — сперва въ л.-гв. Кирасирскомъ полку, а потомъ въ Лубенскомъ гусарск. п. Выйдя въ отставку, преданъ любимому имъ музыкальному искусству. Поступивъ въ Спб. консерваторію, спеціально занимался теоріей музыки у Н. И. Заремба, однако по нѣкоторымъ причинамъ полнаго курса не окончилъ. Написалъ нѣсколько произведеній различнаго рода и формы, въ которыхъ опрятная техника играла болѣе видную роль, чѣмъ вдохновеніе; среди нихъ выдѣляется кантата „Пиръ Валтасара“, не лишенная музыкальнаго интереса по гармоническому фону, основанному часто на древнихъ ладахъ; предпочтительно однако сочинялъ вокальную музыку, между прочимъ неоконченную оперу „Марьяна роца“.

Составил два сборника для дѣтскихъ голосовъ, а также сборники народныхъ пѣсенъ Лужскаго уѣзда и учебникъ хороваго пѣнія элементарной теории. Больше всего, однако, выдавался, какъ толковый и даровитый преподаватель въ области теории музыки и хороваго пѣнія. Преподавательскою дѣятельностью занимался между прочимъ въ учительской семинаріи. Не встрѣтивъ успѣха на композиторскомъ поприщѣ, занялся предпочтительно музыкально-литературною дѣятельностью, причемъ въ качествѣ критика выступалъ въ разное время въ многихъ изданіяхъ періодической печати: „Новости“, „Биржевыя Вѣд.“, „Музыкальный Свѣтъ“, „Музыкальный Миръ“, „Спб. Вѣдом.“, „Баянъ“ и др. По взглядамъ, онъ принадлежалъ къ умѣренно-консервативнымъ критикамъ.

Галлетти, Іоганнъ Георгъ Августъ, нѣм. историкъ, род. 1750, ум. 1828. Его многочисл. историческія соч. б. ч. устарѣли. Будучи преподавателемъ исторіи при гимназіи въ Готѣ, Г. отличался замѣчательною разсѣянностью; безчисленные анекдоты о немъ собраны были однимъ изъ его бывшихъ учениковъ и изданы подъ загл. „Gallettiana“ (1867).

Галливелль-Филлипсъ, Джем. Орчардъ, англ. историкъ литературы, род. 1820, ум. 1889. Его главн. сочиненія: „Shakespeareiana“ (Лонд., 1841); „Life of Shakespeare“ (1847, позже подъ заглав. „Outlines of the life of Shakespeare“, 7 изд. 1887); „Early history of freemasonry in England“ (1842); „A dictionary of archaic and provincial words“ (10 изд. 1887); „Popular rhymes and nursery tales“ (1849); „Descriptive notices of popular English histories“ (1849); изданіе in folio соч. Шекспира (1852—65, 16 т.) съ критическимъ и археологическимъ комментариемъ и иллюстраціями; наконецъ „Stratford upon Avon in the times of the Shakespeares“ (1876); „Notes of excursions in North Wales“ (1861) и „Rambles in Western Cornwall“ (1867) „Collections and notes 1867—76“ (1876); „Stratford records and Shakespeare autotypes“ (1885) и много др. соч. о Шекспирѣ, большей частью въ очень маломъ числѣ экземпляровъ. Кромѣ того, онъ издалъ найденный имъ метрической романъ XV в. „Totent of Portugal“ (2 изд. 1856), а также интересныя, до тѣхъ поръ неизвѣстныя „Letters of the Kings of England“ (1846).

Галлигенъ, 13 небольшихъ незащищенныхъ дамбами о-вовъ вдоль западнаго Шлезвигъ-Гольштинскаго берега Нѣмец. моря. Всѣ вмѣстѣ имѣютъ 22 кв. км. и около 500 жит. О-ва предст. плоскую, по большей части запущенную равнину плодородныхъ маршей, возвышающихся едва на 1 м. надъ уровнемъ сильныхъ приливовъ; прекрасная пастбища для крупаго рогатаго скота и овецъ. Наибольшіе о-ва Гоогъ и Ланденесъ. О-ва представляютъ остатки большихъ площадей прибрежныхъ маршей, постепенно въ теченіе послѣднихъ

трехъ вѣковъ разрушавшихся бурями, приливными волнами и ледоходомъ. Въ настоящее время начаты прусскимъ правительствомъ крупныя сооруженія для защиты оставшихся отъ разрушенія островныхъ участковъ.

Галлизация, способъ улучшенія плохого сорта винограднаго суела прибавленіемъ къ нему сахара и воды. Способъ этотъ предложенъ Галлемъ и основанъ на слѣдующемъ: въ 1 килограммѣ винограднаго сока (нормальнаго) должно содержаться 240 грм. сахара, 754 грм. воды и 6 грм. кислотъ. Въ холодные и другіе годы винодѣламъ приходится снимать виноградъ еще не вполне созрѣвшій для приготовления изъ него вина; такой виноградъ содержитъ обыкновенно много кислоты. Галль предложилъ разбавлять полученный изъ таково винограда слишкомъ кислый сокъ водою до тѣхъ поръ, пока на 1 клгр. этого сока не придется 6 грм. кислоты. Но такъ какъ при такомъ разбавленіи сока, онъ сдѣлается жидкимъ и содержащимъ меньше сахара, то Галль совѣтуетъ прибавлять къ разбавленному соку столько сахара, сколько нужно, чтобы получить на 1 килогр. соку 240 грам. сахара. Такое улучшеніе сока и называется Г.

Галликанская церковь, названіе франц. католич. церкви для означенія ея особаго отношенія къ папскому престолу. Эта особенность явилась отчасти слѣдствіемъ старо-церковнаго епископальнаго устройства, отчасти плодомъ претензій франц. государей на верховенство въ дѣлахъ церкви. Первымъ духовнымъ лицомъ, защищавшимъ этотъ идеалъ, былъ энергичный Гинкмаръ Реймскій; первымъ защитникомъ галликанства въ ряду королей явился Людовикъ Святой. Вполнѣ галликанское направленіе послѣдняго выразилось въ прагматической санкціи 1268, по которой за прелатами и настоятелями церквей утверждались права на церковные доходы, а за всѣми соборными и др. церквями государства избирательное право, устранялись тяжелые денежные поборы римскаго двора и только при особенныхъ обстоятельствахъ и въ виду настоятельныхъ религіозныхъ нуждъ, по приказанію короля и по распоряженію государственной церкви, допускались пожертвованія въ пользу папскаго престола. Эти постановленія были еще болѣе расширены при Карлѣ VII, благодаря его новой прагматической санкціи 1 июля 1438. Правда, Людовикъ XI тотчасъ по вступленіи на престолъ отмѣнилъ прагматическую санкцію своего отца (1461), а Франсуа I, приверженецъ папской власти — пожертвовалъ ей важнѣйшими преимуществами Г. д. и заключилъ (1516) съ папой въ Болонь конкордатъ, въ которомъ, хотя и повторилось выраженное въ прагматической санкціи запрещеніе злоупотребленія апелляціей и интердиктомъ, но за то не упоминалось о томъ важномъ постановленіи, по которому папа завиститъ отъ вселенскаго собора; папѣ предоста-

влялись аннаты, а королю право назначать на епископскія мѣста. Однако, чисто галликанскіе принципы трехъ большихъ соборовъ: въ Пизѣ, Констанцѣ и Базелѣ, рѣзко подчеркнули настроеніе націи. На тридентскомъ соборѣ кардиналъ Гизъ явился представителемъ Г. ц. и изъ постановленій собора Франція признала только тѣ, которыя отвѣчали ея собственнымъ государственнымъ принципамъ и короннымъ привилегіямъ, а также церковнымъ обычаямъ и законамъ. Въ то время юристъ Питу сдѣлалъ подборъ (1594) 83 статей, которыя сводились къ двумъ главнымъ пунктамъ, а именно, что папа не имѣетъ никакого голоса въ свѣтскихъ дѣлахъ французскаго государства и что онъ даже и въ духовномъ отношеніи не можетъ дѣлать никакихъ распоряженій, противорѣчащихъ дѣйствующимъ соборнымъ постановленіямъ. Но своего апогея Г. ц. достигла въ четырехъ „предложеніяхъ“ (propositiones cleri gallicani) или статьяхъ Г. ц., явившихся послѣдствіемъ спора Людовика XIV съ папой Инокентіемъ XI относительно назначеній на низшія духовныя должности въ одной вакантной епархіи. Здѣсь постановлено было, что 1) короли и князья въ свѣтскихъ дѣлахъ не подчинены церковной власти и не могутъ ни прямо, ни косвенно, быть низложены ею, а также и подданные ихъ не могутъ быть освобождены отъ повиновенія имъ; 2) папа подчиняется постановленіямъ церковныхъ соборовъ; 3) его власть регулируется принятыми всѣмъ христіанскимъ міромъ канонами и истари утвердившимися во Франціи правилами, учрежденіями и обычаями; 4) въ вопросахъ вѣры сужденіе папы также не признается неогрѣшимымъ и неизмѣннымъ, если оно не утверждено церковью. Эти статьи, редактированныя Боссюэтомъ, были провозглашены на чрезвычайномъ собраніи 35 епископовъ и 35 священниковъ въ Парижѣ 19 марта 1682 и ихъ должны были торжественно принять всѣ государств. власти. Однако, еще въ царствованіи Людовика XIV, а затѣмъ при его преемникахъ снова было сдѣлано много уступокъ церкви. Революція пошла въ этомъ отношеніи по діаметрально противоположному пути. Въ провозглашеніи правъ человека признавалась свобода вѣры, всѣ церковныя имущества объявлялись достояніемъ націи и администрація ихъ передавалась въ руки свѣтскихъ властей; взаимнѣ этого государство принимало на себя содержаніе церкви и заботу о бѣдныхъ. Постъ реставраціи, возвратившіяся изъ изгнанія священники, вмѣстѣ съ графомъ Артуа и герцогиней Ангулемской, побудили (1817) короля заключить съ Піемъ VII конкордатъ, которымъ восстанавлился конкордатъ 1516. Однако, общественное мнѣніе единодушно отвергло этотъ „призракъ давно миновашаго“ и всѣ начальники и профессора епархіал. семинарій (1824), а за ними (1826) и епископы объявили, что они бу-

дутъ держаться постановленій 1682. Юльское правительство 1830 урегулировало законнымъ порядкомъ отношенія папы къ государственной власти и объявило свободу всѣхъ вѣроисповѣданій. Эти постановленія были введены въ хартію 7 авг. 1830. Фактически при всѣхъ перемѣнахъ политическихъ и церковныхъ системъ въ XIX в., несмотря на старанія по возможности ограничить власть папы во Франціи, она осталась непоколебимой и въ концѣ концовъ почти исключительной. Хотя въ приготовленіяхъ къ ватиканскому собору епископы Марэ изъ Сюра и Дюпанлу Орлеанскій и возобновили принципъ Боссюэта, однако, на самомъ соборѣ главы французской церкви сохраняли лишь оборонительное положеніе. Въ настоящее время внутреннія разногласія между католиками отступили совершенно на задній планъ передъ борьбой между современнымъ государствомъ и ультромонтанствомъ. См. Dupin, Les libertés de l'Eglise gallicane (Пар., 1860); Bordas-Demoulin, Les pouvoirs constitutifs de l'Eglise (1885); Huet, Le Gallicanisme, son passé, sa situation présente (1855); Michaud, Le mouvement contemporain des Eglises (1874); Puhol, Edm. Richer. Etudes sur la renovation du Gallicanisme (1876); Le Roh, Le Gallicanisme au XVIII. siècle (1891).

Галлинасъ, мысъ, въ Колумбіи, съв. конецъ полуострова Гоахира и самый св. пунктъ материка южной Америки, подъ 12° 25' с. ш. и 71° 40' з. д.

Галлиполи, 1) окр. г. въ итальянск. провинціи Лече, на скалистомъ о-вѣ въ Тарентскомъ заливѣ, посредствомъ моста въ 12 пролетовъ сообщается съ предмѣстьемъ, расположеннымъ на материкѣ, при ж. д. съ красив. соборомъ (1629), крѣпостью, семинаріей, гимназіей, технич. школой, защищеннымъ моломъ портомъ, въ который въ 1892 г. зашло 630 судовъ въ 215,494 тоннъ, каменоломнями, маслян. и бочарн. производствами, ловлей тунца, вывозомъ оливк. масла, вина и т. д. и (1881) 8083 (какъ община 10,687) жит. Передъ портомъ Г. расположено нѣсколько о-вовъ, между ними о-въ св. Андрея. Г. служитъ еписк. резиденціей и основанъ греч. колонистами (*Καλλιπολις*).

2) Г. (тур. Гелиболу), гл. г. санджака въ тур. вилайетѣ Эдирие (Адрианополь), на вост. берегу полуострова Г., нѣкогда очень важный торговый г. на берегу Геллеспонта, резиденція каймакама и греч. епископа, не смотря на плохой портъ имѣетъ крупныя морскія сооруженія, затѣмъ многочисленныя мечети, развалины древняго Каллиуполя, обширныя базары и магазины, торговлю (станція австро-венгерскаго Ллойда), значит. промышленность и 15,500 жит. (б. частью греки, турки, потомъ армяне, евреи). Городъ называвшійся у древнихъ грековъ Каллиуподемъ, основанъ при македонскихъ царяхъ позднѣйшаго періода. Рано здѣсь было учреждено епископство. Византійскіе императоры укрѣпили Г., слу-

живший ключемъ къ Геллеспону и важнымъ складочнымъ мѣстомъ для греческой и итальянской торговли. Здѣсь во время третьяго Крестоваго похода императоръ Фридрихъ Барбаросса 1190 переправился со своимъ войскомъ черезъ морской проливъ. Послѣ взятія Константинополя латинцами (1204) Г. перешелъ во власть венеціанцевъ, однако уже 1235 и Г. былъ завоеванъ латинцами. При Г. (1294) генуэзцы одержали морскую побѣду надъ венеціанцами. Каталонцы подъ предводительствомъ Рожера Флора утвердились здѣсь 1306, умертвили по смерти ихъ предводители почти всѣхъ жителей, выдержали затѣмъ продолжительную осаду со стороны императора и генуэзцевъ и наконецъ 1307 удалились, срывъ предварительно всѣ укрѣпленія. 1356 на этихъ берегахъ высадился сынъ Орхана, Сулейманъ паша, замѣчательная гробница котораго находится здѣсь. Г. былъ первый пунктъ въ Европѣ, завоеванный турками; они возстановили укрѣпленія Г.; Баязидъ еще болѣе усилилъ ихъ 1391 и основалъ портъ. 1416 венеціанцы подъ предводит. Пьетро Лоредано одержали здѣсь морскую побѣду надъ турками. Во время крымской войны 1854 Г. служилъ мѣстомъ высадки англійскихъ и франц. войскъ.

Галлирывать, въ красильномъ дѣлѣ обрабатывать ткани отваромъ дубильныхъ веществъ, какъ напр., чернильные орѣшки, сумахъ и проч.

Галлирь (Hallier), Эрнестъ, разносторонній писатель, род. 1831, 1860—84 читалъ ботанику въ Ленѣ. Ему принадлежитъ заслуга изученія низшихъ растений, паразитирующихъ въ животныхъ организмахъ; кромѣ того, онъ составилъ нѣсколько флористическихъ работъ, а также написалъ рядъ философскихъ сочиненій, напр.: „Die Weltanschauung des Naturforschers“ (Лена, 1875); „Aesthetik der Natur“ (Штутг., 1890) и др.

Галлисть, р. Лифл. губ., впад. въ Навоегъ, прит. Пернавы; дл. теч. 70 в.; сплавная на 7 в. выше устья; по Г. расположены значит. лѣсныя площади.

Галлифэ (Gallifet), Гастонъ-Александръ-Огюсть, маркизь, французскій генералъ, род. 1830, началъ службу 1848 въ кавалеріи, участвовалъ въ походѣ въ Мексику (1863), гдѣ при Пуэблѣ былъ тяжело раненъ. 1870 командовалъ кавалерійскимъ полкомъ, отличился въ сраженіи при Седанѣ (1 сент.) атакою прусской пѣхоты при Флуанѣ; послѣ капитуляціи, оставаясь въ плѣнѣ до конца войны. По заключеніи мира, въ качествѣ командира бригады версальской арміи, участвовалъ въ мартѣ 1871 въ осадѣ Парижа и очень сурово расправлялся съ коммунарами. 1872—73 удачною экспедиціей въ Эль Голеа подавилъ вспыхнувшее въ Алжирѣ возстаніе арабовъ. Затѣмъ Г. примкнулъ къ республиканской партіи и 1879 былъ назначенъ командиромъ 9 корпуса и пред-

сѣдателемъ кавалерійскаго комитета. 1880—1882 Г. былъ командующимъ войсками Парижа, 1886 былъ удаленъ воен. министромъ Буланже отъ должности предсѣдателя кавалерійскаго комитета, 1899 былъ военнымъ министромъ въ министерствѣ Вальдекъ Руссо-Мильерана, причемъ согласился на возобновленіе дѣла Дрейфуса. Г. много писалъ о кавалерійской службѣ, значительно поднялъ обучение кавалеріи, улучшилъ условія ея комплектованія новобранцами и офицерами, облегчилъ снаряженіе и упростили обмундированіе; подъ его руководствомъ были составлены 1882 новые уставы кавалерійской службъ.

Галлицизмъ, выраженіе или оборотъ рѣчи, свойственный исключительно французскому языку. Напр. „я радъ сдѣлать ваше знакомство“ (je suis content de faire votre connaissance) и т. п.

Галлицисты, см. испанская литература.

Галлицы или орѣхотворчатые комары (Cecidomyiidae), семейство насѣкомыхъ изъ отряда двукрылыхъ. Къ относящемуся сюда роду *Cecidomyia Meig.* принадлежатъ мелкіе, чрезвычайно нѣжные комары съ длинными четковидными, усакенными пучками волосъ, 13—16 члениковыми сѣжками, луновидными, сходящимися на темени глазами, весьма длинными и тонкими ногами и широкоокругленными, волосистыми крыльями съ 3—4 продольными жилками. Личинки живутъ внутри разныхъ частей растений, и многія изъ нихъ производятъ галлы (см.) на этихъ растеніяхъ, чѣмъ причиняютъ имъ вредъ. Въ Европѣ встрѣчается болѣе 100 видовъ. Хлѣбный комарикъ или гессенская муха (*C. destructor Say, C. secalina Loew.*) достигаетъ 2,7—3,7 мм. длины, бархатисто-чернаго цвѣта, мѣста сочлененій сегментовъ брюшка и продольная полоса на спинѣ ярко красныя, волоски на сѣжкахъ желтовато-красныя; крылья покрыты сѣрыми волосами, ноги очень длинныя. Самцы очень рѣдки, 3 мм. длины, желтоватокрасныя съ черными волосами на крыльяхъ. Насѣкомое вылетаетъ въ апрѣлѣ и маѣ и откладываетъ свои валиковидныя яйца на нижнія листья пшеницы, ржи или ячменя. Вылупляющіяся въ скоромъ времени желтовато-бѣлыя, безногія личинки усаживаются между стеблемъ и влагаліищемъ листа и столь сильно повреждаютъ стебель, что онъ въ послѣдствіи обламывается. Въ іюнѣ личинка окуклиется, а съ августа до октября выходятъ насѣкомыя. Эта генерація откладываетъ свои яйца на озимые хлѣба, причемъ личинки зимуютъ въ коконахъ. Растенія, поврежденныя этой генераціей, въ большинствѣ случаевъ погибаютъ въ теченіе зимы. Въ болѣе южныхъ странахъ (южн. Россія) развивается часто и третье поколѣніе. Гессенская муха неоднократно причиняла сильный вредъ полямъ, какъ въ Европѣ, такъ и въ Америкѣ (куда будто-бы была завезена въ 1776 или 1777 гессенскими солдатами). Для борьбы съ

нею слѣдуетъ уничтожать молодую поросль ячменя, появляющуюся отъ октября до апрѣля, посредствомъ перепашки, и производить поздній посѣвъ озимыхъ хлѣббовъ. До наступленія морозовъ полезно выбирать и уничтожать погибшія отъ поврежденій личинками молодые растенія. Пшеничный комарикъ (*C. tritici Kirby*, см. табл. „Двукрылыя“), 2 мм. длины, блѣдно-желто-оранжеваго цвѣта, тѣло пушистое; встрѣчающійся рѣдко самецъ меньше самки и окрашенъ въ болѣе темный цвѣтъ. Самка летаетъ съ іюня до іюля и откладываетъ свои яйца въ цвѣты пшеницы, рѣже другихъ злаковъ; вылупляющіяся личинки ярко-желтаго цвѣта, питаются пыльцею и соками молодыхъ зеренъ. Личинки зимуютъ въ землѣ и тутъ-же окукливаются весною. Для борьбы съ пшеничнымъ комарикомъ слѣдуетъ уничтожать соръ, получающійся при обмолачиваніи и чисткѣ хлѣба, полезно также производить перепашку полей. Другой видъ, капустный комарикъ (*C. brassicae Winnertz*) достигаетъ 1 мм. длины, тѣло темнаго цвѣта, волосы мѣстами съ серебристымъ блескомъ, брюшко красное съ бурыми и черными перевязками. Насѣкомое зимуетъ и весною откладываетъ свои яйца въ рыльце цвѣтовъ капусты; личинка молочно-бѣлаго цвѣта, живетъ по 50—60 экземпляровъ въ стручкахъ капусты, гдѣ высасываетъ молодые сѣмена. Окукленіе происходитъ въ землѣ, выходящіе комарики откладываютъ яйца въ стручки другихъ крестоцвѣтныхъ растеній, изъ этихъ яицъ получается другая генерация. Иныя *G.* вредятъ и фруктовымъ деревьямъ; многія живутъ на ивахъ, производя галлы на побѣгахъ и т. п. Луковичевидные красные и желтые галлы на листьяхъ бука, а также галлы величиною въ горошекъ, встрѣчающіеся на листьяхъ осины, производятся также *G.*

Галліате, мѣстечко въ итал. провинці Новара, при ж. д., съ (1881) 7422 жит.; воздѣлываніе риса, винодѣліе, полотняное и кожев. производства.

Галліенъ, Публий Лициній (P. Licinius Gallienus), римскій императоръ, управлявшій государствомъ съ 253—268, сперва вмѣстѣ съ отцомъ своимъ Валеріаномъ, а съ 260, когда Валеріанъ былъ взятъ въ плѣнъ персами, одинъ. Время его правленія было очень несчастливо для римской имперіи: враги со всѣхъ сторонъ переходили границу и опустошали провинціи; къ этому присоединились страшная моровая язва и возстанія легионовъ, избиравшихъ повсюду своихъ императоровъ, которыхъ насчитывали до 30 и называли „тридцатью тиранами“ (собственно ихъ было лишь 18—19). *G.* не былъ лишенъ способностей и талантовъ, но не обладалъ достаточной энергіей для управленія государствомъ въ такое трудное время. Въ 268 онъ выступилъ противъ Авреола, вторгшагося въ Италію, и осадилъ его въ Миланѣ, но былъ убитъ во время

этой осады собственными солдатами. Его преемникомъ былъ избранный войскомъ М. Аврелій Клавдій Готскій (Gothicus).

Галлій, металлъ, содержащійся въ очень небольшомъ количествѣ въ цинковой обманкѣ и получаемый обжиганіемъ ея и затѣмъ обработкой сѣрною кислотой и далѣе электролизомъ щелочнаго раствора окиси *G.* Получаемый при этомъ металлъ обладаетъ сѣроватымъ цвѣтомъ, твердый, ковкій. Уд. в. 5,9; темп. плав. 30,1, атомн. в. *G.* 69,9. *G.* былъ предсказанъ и описанъ со всѣми подробностями, кромѣ темп. плавленія, Д. И. Менделѣевымъ 1871, подъ названіемъ экаалюминій и только 1875 Лекокъ де Буабодранъ открылъ его при помощи спектральнаго анализа, выдѣлилъ изъ цинковой обманки и описалъ свойства, которыя въ точности совпали со свойствами, предсказан. Менделѣевымъ. *G.* является однимъ изъ ближайшихъ гомологовъ алюминія.

Галлія (Gallia), страна галловъ, главнаго кельт. народа древности, обнимала приблизительно современ. Францію, Бельгію, части Голландіи и Германіи (къ з. отъ Рейна), большую часть Швейцаріи, а съ IV в. до Р. Хр. также современную Верхнюю Италію до Рубикона, куда переселились галльскія народности. Послѣдняя называлась *Gallia cisalpina*, т. е. Галліей по сю сторону Альповъ, въ отличіе отъ *Gallia transalpina*, расположенной по другую сторону Альповъ. Основательно *G.* обследована впервые Юліемъ Цезаремъ, но главн. обр. изученіе страны относится къ тому времени, когда *G.*, тѣсно связанная съ римскою имперіей, служила для пропуска многочисленныхъ войскъ, направлявшихся въ Британію или Германію.

См. историч. карты „Средней Европы“ и „Италіи въ эпоху императора Августа“.

Gallia transalpina (также *G. ulterior*, *G. propria* или *G. broccata*, по причинѣ широкихъ панталонъ и *G. comata* по причинѣ длинныхъ волосъ на головахъ ея жителей) граничила (въ выше указанномъ объемѣ) на з. Кантабрійскимъ моремъ (Бискайскій заливъ) и Атлантическ. океаномъ, на ю. Пиренеями и Лионскимъ заливомъ (*Sinus Gallicus*), на в. рѣкой Varus (Варъ), Альпами и Рейномъ, на с. устьями послѣдняго и Fretum Gallicum (Ла Маншемъ). Гл. горы страны были: Пиренеи, Альпы (распадались какъ и сейчасъ еще, на *Alpes Maritimae*, *Cottiae*, *Grajae*, *Poeninae*), *Mons Sebenna* (Севенны), *Mons Jura*, *Mons Vosagus* (Возезы) и *Silva Arduenna* (Арденны).

G. отличалась обиліемъ судоходныхъ рѣкъ; послѣднія благодаря большому богатству страны лѣсами, были въ древности обильнѣе водою, чѣмъ въ наст. время. Гл. рѣки: *Aturius* (Адуръ), *Garumna* (Гаронна), *Liger* (Луара), *Sequana* (Сена), съ притоками *Matrona* (Марна) и *Isara* (Уаза); далѣе *Samara* (Сомма) и *Scaldis* (Шельда), *Rhenus* (Рейнъ) съ приток.: *Mosa* (Маасъ)

и Mosella (Мозель), Rhodanus (Рона) съ приток.: Arar (Сона), Dubis (Дубъ) и Isara (Изѣра). Страна, по описанію древнихъ, въ общемъ была очень плодородна; лишь сѣв.-вост., мѣстности около устьевъ Шельды и Рейна были болотисты, юго-западъ, берегъ Аквитаніи, уже въ древности былъ песчаный и не плодородный. Плодородіемъ въ особенности отличался югъ страны, гдѣ уже рано, благодаря колонистамъ, какъ напр. фокейцамъ въ Массиліи, была распространена болѣе высокая культура. Изъ продуктовъ растительнаго царства, кромѣ хлѣба, упоминается преимущественно просо. Винодѣліемъ начали заниматься болѣе основательно лишь со времени императора Проба; на югѣ разводили масличное дерево. Изъ животныхъ въ особенности славилась лошади и собаки. Много золота и серебра добывалось преимущественно въ Севеннахъ, золото вымывалось также изъ рѣчного песка; желѣзо и свинецъ встрѣчались въ изобиліи, первое въ особенности въ странѣ битуривговъ, умѣвшихъ прекрасно его выработывать. Имѣлись также солеварни и цѣлебные источники; между послѣдними наиболѣе славилась: источники въ Aquae Sextiae (Э) и Aquae Tarbellicae (Дакъ въ департам. Ландъ). Благодаря плодородію страны и гл. обр. судоходности рѣкъ, процвѣтала торговля. Товары отправлялись вверхъ по Родану и его притокамъ, затѣмъ съ Арара сухимъ путемъ до р. Секваны и по ней далѣе на сѣверъ. Точно также волокомъ перевозились товары отъ Родана до Лигера и отъ Атакса (Ода) до Гарумны. Торговля сношенія были облегчены, благодаря сооруженнымъ римлянами дорогамъ. Ихъ было гл. обр. три; всѣ онѣ вели черезъ Альпы въ Верхнюю Италію и служили для сообщенія съ Римомъ. Первая вела вдоль побережья Лигурии, черезъ Нісаеа (Ниццу) въ Aquae Sextiae; вторая, болѣе удобная, сооруженная при Августѣ, вела отъ Augusta Taurinorum (Туринъ) черезъ Коттскія Альпы къ Brigantio (Бриансонъ); третья, болѣе трудная, отъ Augusta Praetoria (Аоста) черезъ Грайскія Альпы (Малый С. Бернардъ) въ Lugdunum (Лионъ).

Народонаселеніе Г. распалось на 2 большихъ класса: болѣе древнихъ коренныхъ жителей и переселившихся впоследствии кельтовъ. Къ первымъ относятся: аквитанцы иберійскаго племени, населявшіе юго-зап. часть страны, (какъ ихъ остатки рассматриваются современные баски), сордоны, также ибер. племена въ современномъ департам. Вост. Пиренеевъ; наконецъ лигурийцы, паселявшіе Севены и побережье къ востоку отъ устья Роны вплоть до границы съ Эггуріей. Народы кельт. плем.: арморійцы, населяли побережье Бретани и Нормандію отъ Бреста до Діеппа; за ними, далѣе вглубь страны, между Сеной и Луарой, жили авлерки, распадавшіеся на диаблнговъ, сенома-

новъ и эбуриковъ; по сѣв. берегу Лигера намнеты, андекавы и далѣе на в. къ Секванѣ карнугы; по Секванѣ внизъ по теченію сеноны, паризійцы, веллокасы и калеты; между Секваной и Матроной трикасы и вдоль послѣдней рѣки мельды. Между Лигеромъ и Гарумной имѣли мѣсто жительства прибрежные народы: пиктавы и сантоны, далѣе вглубь страны туроны, битуриги съ прозвищемъ Cubi, лемовики, петрокорійцы, кадурки и по рѣкѣ Гарумнѣ нитиобриги. Къ югу отъ Гарумны, въ области аквитанцевъ, жили также битуриги (съ прозвищемъ Vibisci); изъ горныхъ народовъ, населявшихъ Севенны, наиболѣе могущественными были арверны; по склонамъ этихъ же горъ жили также рутены, габалы и веллавійцы, у истоковъ Луары — сегузавы. По рѣкѣ Ронѣ жили на зап. берегу вольки, которые попадались на арекомиковъ и тектосаговъ, къ с. отъ нихъ гельвійцы; на вост. берегу къ с. отъ Друенци, кавары. Весьма многочисленны были также альпійскіе народы, относительно которыхъ не всегда съ точностью можно установить, къ кому они принадлежали, къ лигурийцамъ или кельтамъ. Между Изарой и Роданомъ жили воконци, сеговеллавы и трикастины; между Изарой и Араромъ могущественные аллоброги, къ с. отъ Арара вплоть до Вогезовъ секваны, къ вост. отъ нихъ гельветы, и къ зап. отъ нихъ на правомъ берегу Сены эдуи, и липгоны; кромѣ того аулерки (Vannovices) и амбарры. Существенную часть кельтскаго населенія Г. составляли наконецъ белги, паселявшіе всю страну между Секваной, Матроной, Рейномъ и Fretum Gallicum. Въ области бельговъ, въ современномъ Эльзасѣ и въ Рейнскомъ Пфальцѣ уже довольно рано утвердились народы герм. племени, какъ напр. уби, получившіе при Августѣ области за Рейномъ отъ Бонна до Цюльпиха. Батавы также уже при Цезарѣ проникли на югъ, а Тиверій переселилъ около 40,000 сигамбровъ на нижнее течение Рейна и Мааса. Цезарь дѣлитъ всю Г. на 3 части: Aquitania вплоть до Гаронны; Celtica вплоть до Сены и Марны; Belgica вплоть до Рейна. На ряду съ этимъ продолжало существовать прежнее дѣленіе на 64 народности; наконецъ Августъ, оставляя въ сторонѣ границы отдѣльныхъ народовъ, раздѣлилъ Г. на 4 въ географич. отношеніи болѣе равномерныя провинціи: Аквитанію, впоследствии Васконію (отсюда Гасконь), область между Пиренеями, Атлант. океаномъ, Лигеромъ (Луара) и Севеннами; Нарбонскую Г., заним. юго-востокъ страны, большую часть прежней Provincia римлянъ; Лугдунскую Г., узкую длинную полосу между Луарой и Сенной, и Бельгійскую Г., занимавшую остальную часть страны отъ Lacus Lemanus (Женевское оз.) до Ла Манша и Рейна, отъ кото-

рой въ послѣдствіи императоръ Клавдій отдѣлилъ двѣ провинціи *Germania superior* и *inferior*, т. е. земли на лѣвомъ берегу Рейна, по нижнему теченію Мозеля и по верхнему Рейну. Гл. города, древнія названія которыхъ у многихъ сохранились, въ Нарбонской Г.: *Narbo Martius* (Нарбонна), *Tolosa* (Тулуза), *Nemausus* (Нимъ), *Agelate* (Арль), *Massilia* (Марсель), *Forum Julii* (Фрежю), *Nicaea* (Ницца), *Aquae Sextiae* (Э), *Avenio* (Авиньонъ), *Arausio* (Оранжъ), *Brigantio* (Бриансонъ), *Vienna* (Вьеннъ), *Genava* (Женева), *Cularo* или *Gratianopolis* (Греболь), *Telo Martius* (Тулонъ), *Antipolis* (Антибъ); въ Аквитаніи: *Lapurdum* (Байонна), *Burdigala* (Бордо), *Aquae Tarbellicae* (Даксъ), *Elimberis* (Аухъ), *Divona* (Кагоръ), *Segodunum*, гл. г. рутеновъ (Родецъ), *Vesunna*, гл. г. петрокорійцевъ (Перигё), *Mediolanum*, г. сантоновъ (Сентъ), *Augustoritum*, г. лемовиковъ (Лиможъ), *Avaticum*, г. битуриковъ (Буржъ), *Augustonemetum* (Клермонъ-Ферранъ), *Limonum Pictavorum* (Пуатье); въ Бельгійской Г. находились: *Aventicum* (Аваншъ), *Augusta Raucacorum* (Аугстъ около Базеля), *Visonio* (Безансонъ), *Argentoratum* (Страсбургъ), *Tullum* (Туль), *Divodurum* (Мецъ), *Durocororum* (Реймсъ), *Noviodunum*, въ послѣдствіи *Augusta Suessionum* (Суассонъ), *Noviomagus* (Шпейеръ), *Mogontiacum* (Майнцъ), *Augusta Trevirorum* (Триръ), *Confluentes* (Кобленцъ), *Colonia Agrippina* (Кельнъ), *Noviomagus* (Нимвегенъ), *Lugdunum Bataavorum* (Лейденъ), *Atuata Tongrorum* (Тонгернъ), *Samarobriva* (Амьенъ), *Caesaromagus* белловаковъ (Бовэ), *Durocatalauni* (Шалонъ на Марнѣ), *Virodunum* (Вердюнъ); Лугдунская Г. обнимала города: *Lugdunum* (Лионъ), *Matisco* (Маконъ), *Vibracte* или *Augustodunum* (Отюнъ), *Alesia* (Алисъ С-тъ-Рень), *Autessiodorum* (Оксерръ), *Briodunum* (Бриаръ), *Agedincum* (Санъ), *Augustobona*, г. трикассовъ (Труа), *Melodunum* (Мелювъ), *Jatinum* (Мо), *Lutetia Parisiorum* (Парижъ), *Senabum Aureliani* (Орлеанъ), *Caesarodunum* (Туръ), *Juliomagus* (Анжеръ), *Rotomagus* (Руанъ), *Mediolanum*, г. аулерковъ-эбуровиковъ (Эврё), *Condate* (Реннъ).

Gallia cisalpina, расположенная по ту сторону Альповъ, обращенная къ Итали (называлась также *Gallia citerior* или *G. togata*, т. к. жители ея носили въ качествѣ одежды римскую тогу), обнимала часть Верхней Итали, простиравшуюся на с. отъ Анконы и Аппениновъ до нижняго теченія р. По, р. Эчъ и подножія Альповъ, а на з. такъ же до подножія Альповъ. Отъ главной рѣки страны *Padus* (По) она получила также названіе *Gallia circumpadana*, а отсюда происходитъ дѣленіе на *G. cispadana*, т. е. Г. къ югу отъ По и *G. transpadana*, т. е. Г. къ сѣверу отъ По. Сѣв. притоки р. По: *Ticinus* (Тессино) протекаетъ *Lacus Verbanus* (Лаго Маджоре), *Addua* (Адда) протекаетъ *Lacus Larius* (Лаго ди Комо), *Ollius* (Оль) вытекаетъ

изъ *Lacus Sebinus* (Лаго д'Изео), *Mincius* (Минчо) вытек. изъ *Lacus Venacus* (Лаго ди Гарда); далѣе съ юга впадаютъ въ По: *Trebia* (Треббіа) и *Renus* (Рено). Къ бассейну По не принадлежитъ *Athesis* (Эчъ), образующій отчасти границу съ областью венетовъ. Страна, какъ прежде, такъ и въ наст. время славилась своимъ плодородіемъ. Вина уже въ прежнее время было въ изобилии; пастбища и лѣса давали кормъ большимъ стадамъ овецъ и свиней. Болота къ югу отъ нижняго теченія р. По при владычествѣ римлянъ (съ 187 г. до Р. Хр.) осушались посредствомъ сухоходныхъ каналовъ. Естественныя судостроительныя страны служили причиной того, что страна неоднократно подвергалась завоеваніямъ и измѣненіямъ въ составѣ народонаселенія; каждый изъ новыхъ народовъ оставлялъ конечно слѣды своего пребыванія. Относительно завоеванія части Г. пришедшими изъ Альповъ ретійцами см. *Этрурія*. Первые кельтскіе пришельцы заняли страну у подножія Альповъ, а слѣдующіе проходили по завоеванной уже странѣ и располагались далѣе на югъ. Такъ при р. *Ticinus* жили древнѣйшіе пришельцы, инсубры (см.), съ гл. г. *Mediolanium* (Миланъ). Отъ кельтовъ, жившихъ въ верхней долинѣ р. *Duria* (Дора Рипарія), инсубровъ отдѣляли салассы вѣроятно лигурийскаго племени (вокругъ современнаго г. Аоста) и лепонты, ретійскаго племени. Къ в. отъ инсубровъ до р. Эчъ жилъ также могущественный и многочисленный народъ сеномановъ; послѣдніе изъ вражды къ инсубрамъ рано подчинились римлянамъ и имѣли гл. г. Верону. Въ *Gallia cispadana* самымъ значительнымъ народомъ были бойи (см.), населявшіе большую часть страны между р. По и Апенинами и опередившіе въ культурномъ отношеніи прочихъ кельтовъ. Не менѣе значительный народъ были наконецъ сеноны (см.), послѣдними переселившіеся въ эти мѣстности и расположившіеся посему далѣе всѣхъ на югъ въ Умбріи до р. *Aesis* (Эсино). Къ с. отъ сеноновъ, по направленію къ устьямъ р. По жили лингоны. Важнѣйшіе города въ *G. transpadana*: *Augusta Taurinorum* (Туринъ), *Eporedia* (Ивреа), *Augusta Praetoria* (Аоста), *Vercellae* (Верчелли), *Comum* (Комо), *Mediolanium* (Миланъ), *Brixia* (Бресція), *Cremona*, *Mantua*, *Verona*; въ *G. cispadana*: *Placentia* (Піаченца), *Parma*, *Mutina* (Модена), *Bononia* (Болонья), *Forum Popillii* (Форлимпополи), *Faventia* (Фаенца), *Ravenna* (съ умбрійскимъ населеніемъ), *Ariminum* (Римини). Нѣсколько дорогъ римлянами сооруженныхъ служило для сообщенія важнѣйшихъ городовъ между собою и съ Римомъ. Эмилиева дорога вела отъ г. Ариминумъ, гдѣ она примыкала къ Фламиніевой дорогѣ, направлявшейся къ Римъ, по прямой линіи вдоль подножія Апениновъ къ г. *Placentia* на р. По; послѣдняя, начиная отъ этого города, ста-

новится судоходной; другая дорога вела отъ г. Placentia на юго-зап. черезъ Дер-тону и Апеннины въ Лигурию и Gallia transalpina. Политическое существованіе Gallia cisalpina продолжалось лишь до эпохи Августа; съ этого времени страна разсматривалась уже не какъ римская провинція, а какъ часть Италіи. Когда Августъ для цѣлей лучшаго управленія раздѣлилъ всю Италію на 11 областей, на долю Gallia cisalpina пришлось три области: восьмая, десятая, обнимавшая кромѣ того Венецію, и одиннадцатая.

Культура. Древнее государственное устройство Г. было аристократическимъ. Весь народъ распадался на множество отдѣльных племенъ, волостей или клановъ; во главѣ ихъ стояли предводители, избравшіеся изъ аристократіи и находившіеся поэтому отъ нея въ зависимости. Власть этихъ вождей не была наследственной и, кромѣ того, она была ограничена вліяніемъ могущественной и политически вліятельной касты жрецовъ-друидовъ. Въ особо важныхъ случаяхъ происходили общія собранія нѣсколькихъ племенъ, гдѣ дѣла рѣшались по большинству голосовъ. Мелкія племена часто состояли какъ бы подъ протекторатомъ болѣе могущественныхъ, каковыми были, напр., битурги, аллоброги, арверны и эдуи. Если принять во вниманіе гордость аристократіи, ревниво оберегавшей свою независимость, и подчиненность народа, не имѣвшаго никакого политическаго значенія, то станетъ понятнымъ, почему галльскія государства не могли оказать единодушнаго и энергичнаго сопротивленія римлянамъ, и почему покореніе Г., несмотря на природную воинственность народа, не представило для римлянъ особаго труда. Галлы сражались и пѣшими и на конѣ, а также съ боевыхъ колесницъ. Мечи въ древнѣйшую эпоху выдѣлывались изъ мѣди; впоследствии вошли въ употребленіе и стальные. Древнѣйшимъ національнымъ оружіемъ былъ celt, копье съ мѣднымъ наконечникомъ; кромѣ того галлы были вооружены дротиками (gaesa), лукомъ и пращею; щиты были небольшихъ размѣровъ и не закрывали всего человѣка. Очень опасенъ былъ первый натискъ галловъ, но для продолжительнаго сраженія у нихъ не хватало выдержки. Въ военномъ искусствѣ они оказались способными учениками римлянъ. Крѣпостей, въ собственномъ смыслѣ этого слова, галлы не имѣли, были лишь укрѣпленія, расположенныя въ трудно доступныхъ мѣстахъ. Съ побѣжденными галлы обходились жестоко и часто приносили плѣнныхъ въ жертву богамъ. Галлы отличались большимъ ростомъ, были блѣнокжи, имѣли свѣтлорусые или рыжеватые волосы. Женщины были очень красивы и пользовались большимъ почетомъ. Своеобразное отличіе одежды галловъ составляли шаровары (braccae), кромѣ того они носили камзолы съ длинными рукавами и

короткіе плащи изъ овечьей шерсти. Они очень любили украшенія, золотыя цѣпи, кольца и ожерелья. Жилища ихъ круглые дома съ остроконечными крышами, а домашняя утварь отличалась простотой; пища состояла главн. образ. изъ мяса и молока, рѣже изъ хлѣба; спали обыкновенно на землѣ. По характеру, галлы были горды, вспыльчивы, непостоянны, очень любопытны и надки до новостей, но вмѣстѣ съ тѣмъ обладали рыцарскою отвагой, что признавалъ даже ихъ врагъ Катонъ. Земледѣіе считалось унижительнымъ занятіемъ и предоставлялось рабамъ. Земля принадлежала всему племени, и ежегодно происходили передѣлы участковъ. О численности населенія Г. можно судить по тому обстоятельству, что во времена Цезаря среди галловъ было, по меньшей мѣрѣ, 300,000 чел., способныхъ носить оружіе. Средняго сословія въ Г. не существовало; все населеніе дѣлилось на свободныхъ гражданъ и крѣпостныхъ, которые принадлежали по большей части къ покореннымъ галлами иберійцамъ. Галлы любили завоевательныя переселенія; мы встрѣчаемъ ихъ въ Италіи и въ Греціи, въ придунайск. обл. въ Малой Азіи и даже въ Египтѣ. Но нигдѣ они не оказали продолжительнаго вліянія на побѣжденные и сосѣднія народности. Галльск. языкъ принадлежалъ къ группѣ кельтскихъ языковъ и родствененъ германскому, латинск., греческ., славянскому и другимъ индо-европейскимъ. Поэтическое и ораторское искусство удержалось въ Г. дольше даже, чѣмъ въ Римѣ, по свой языкъ галлы скоро замѣнили языкомъ покорителей. Свѣдѣнія о религіи галловъ очень недостаточны и неточны. Главными богами были Тевтатъ, называемый римлянами Меркуриемъ; Эзъ или Гезъ (Марсъ); Таранъ, богъ грома, носившій у римлянъ названіе Юпитера; Белегъ, богъ солнца, котораго Цезарь называетъ Аполлономъ; Белизана (Минерва), Ардуна (Диана). Кромѣ того, упоминаются: богиня побѣды (Адраста), богиня лошадей (Энона) и множество фей, которыхъ римляне называли Deae Matronae. Культомъ руководили друиды. Существовали и человѣческ. жертвоприношенія, которыя римляне старались искоренить. Жрецы гадали по движеніямъ и крови людей и животныхъ, приносимыхъ въ жертву, по крику и полету птицъ, по снамъ, положенію свѣтилъ и т. д. Свои художественныя способности галлы обнаружили гл. обр. въ обработкѣ металловъ (напр. чеканка монетъ) и изготовленіи стеклянныхъ издѣлій, о чемъ свидѣтельствуя находки этихъ предметовъ, свѣдѣланья въ Г. См. A. Bertraud, Archéologie celtique et gauloise. La Gaule avant les Gaulois (2 изд. Пар., 1889); ego же, La religion des Gaulois (Пар., 1897); D'Arbois de Jubainville, Les premiers habitants de l'Europe (2 изд. Пар., 1898 т. II).

Исторія. Галлы (т. е. бойцы, воинственныя) были наиболѣе многочисленнымъ на-

родомъ кельтскаго племени. Время ихъ переселенія въ Г. неизвѣстно. Они занимали все пространство между Альпами, Пиренеями и морями Средиземнымъ и Сѣвернымъ, за исключеніемъ небольшой области у Пиринеевъ, которую удержали за собой иберійскія аквитаны и прибрежной полосы у Приморскихъ Альпъ, населенной лигурами. Греки, посѣщавшіе Г. съ II в., считали ее частью великой страны кельтовъ, а италійцы со времени второй пунической войны называли ее Gallia или Gallia transalpina, въ отличіе отъ цисальпинской или циркумпаданской Г. Ок. 400 до Р. X. (или, по другой версіи преданія, уже въ VI в.) галлы стали переселяться цѣлыми племенами или отдѣльными ордами въ Верхнюю Италію, овладѣли всей областью р. По и заняли даже часть Средней Италіи. Въ 390, подлѣ предводительствомъ Бренна (т. е., вождя) они выступили противъ Рима, разбили римлянъ 18 іюля 390 при Алліи, сожгли Римъ, но не смогли овладѣть Капитоліемъ и согласились отступить за денежное вознагражденіе. Съ этого времени римляне вели съ галлами продолжительную борьбу и, наконецъ, почти совершенно уничтоживъ сеноновъ 283, одержали рѣшительную побѣду надъ боями при Вадимонскомъ озерѣ 284. Лишь 238 рѣшились галлы возобновить войну, но потерпѣли страшное пораженіе близъ Теламона (225). Взятіе Милана и Комо Сципіономъ, продленіе Фламиніевой дороги и основаніе колоній Плаценціи, Кремоны и Мутины (Модена) обезпечили господство римлянъ надъ всей галльской Италіей. Во время второй пунической войны, галлы въ союзѣ съ Ганнибаломъ штыались еще разъ вернуть свою независимость, но 195 ихъ сопротивленіе было окончательно сломлено. — Галлы совершали нашествія и на в. 280 сильный отрядъ ихъ проникъ черезъ Македонію и Эпиръ въ Грецію, угрожалъ Дельфамъ, но почти цѣликомъ погибъ отъ непогоды и землетрясеній. Остатки этого отряда перешли въ Малую Азію и поселились въ области, названной по ихъ имени Галатіей (см. *галаты*). Г. по сю сторону Альпъ (G. cisalpina) послѣ покоренія скоро романизировалась. 88 диспаданскіе галлы получили латинское право, а 43 страна составила одно политическое цѣлое съ Италіей.

Покореніе римлянами Заальпійской Г. началось съ 154 въ силу необходимости охранять приморскій путь изъ Италіи въ завоеванную съ 204 Испанію. Консулъ М. Фульвій Флаккъ и его иреемники овладѣли съ 125—118 всеѣмъ южнымъ побережьемъ и областью Роны до владѣній аллобруговъ. Результатомъ этихъ завоеваній явилось образованіе новой римской провинціи, Provincia или Gallia Narbonensis, между Приморскими Альпами и Пиренеями. 106 была присоединена область по верхней Гароннѣ съ городомъ Тулузой. Въ этихъ границахъ римскія владѣнія оставались до

проконсульства Цезаря (58), которому удалось въ теченіе 8 лѣтъ превратить въ римскую провинцію всю Заальпійскую Г. Выступивъ 58 противъ геллветіевъ, Цезарь покорилъ одну за другой галльскія народности (civitates), а 52 нанесъ при Алезіи рѣшительное пораженіе союзнымъ племенамъ, возставшимъ подлѣ предводительствомъ Верцингеторига. Римскія владѣнія въ Г. охватывали теперь, кромѣ нынѣшней Франціи, Бельгію и все области до Рейна. Цезарь дѣлитъ Г. на три части: Аквитанію, Г. Кельтическую и Бельгійскую (Aquitania, страна на ю.-з. до Пиренеевъ съ иберійскимъ населеніемъ; Gallia Celtica или Bgdunensis, собственно Г. и Gallia Belgica, с.-в. часть). Это дѣленіе, съ нѣкоторымъ измѣненіемъ границъ областей, было удержано Августомъ при организаціи управленія страны 27. Gallia Narbonensis и обѣ Германіи (Germania prima и G. Secunda) считались особыми провинціями. При Діоклетіанѣ вся Г. была раздѣлена на 17 провинцій и получила общее названіе Gallia et Septem Provinciae.

Тяжесть римскихъ налоговъ вызвала 11 по Р. X. возстаніе тревировъ и эдуевъ подлѣ предводительствомъ Юлія Флора и Сакровира, но оно окончилось неудачей. Въ правленіе Нерона во главѣ галльск. возстанія сталъ аквитанецъ Г. Юлій Виндикъ, но былъ разбитъ Виргиніемъ Руфомъ при Безансонѣ. Послѣ смерти Нерона (68) батавъ Клавдій Цивилисъ еще разъ попытался свергнуть римское иго; къ нему присоединились тревіры подлѣ предводительствомъ Классика и Юлія Тутора и лингоны съ Юл. Сабиномъ во главѣ, но и это возстаніе скоро было подавлено. Въ теченіе всего II в. въ Г. царило спокойствіе, и населеніе совершенно романизовалось. Галльская знать, а при Гальбѣ и весь народъ, получили право римскаго гражданства и страна достигла значительнаго благосостоянія. Но съ III в., когда римляне все болѣе и болѣе теряли свое могущество, вторженія франковъ и аллемановъ, своеволие и вымогательства иамѣстниковъ довели Г. до совершеннаго упадка. Франки, начиная съ 240, овладѣли въ теченіе столѣт. всей нынѣшней Бельгіей; аллеманы заняли при императорѣ Констанціи нынѣшній Эльзасъ. 355 Юліанъ одержалъ надъ германцами, тѣснившими Рейнъ, нѣсколько блестящихъ побѣдъ, но спокоествіе продолжалось недолго. Къ аллеманамъ и франкамъ, начиная съ V в., присоединились аланы, свевы и вандалы; 413 въ южной Г. появились вестготы, и въ то же время бургунды заняли область по среднему теченію Рейна. Римляне сохранили за собой лишь обл. по Сенѣ. 451 храброму Аэцію удалось въ битвѣ на каталаунскихъ поляхъ положить предѣлъ опустошительному нашествію гунновъ, но послѣ его смерти (454) германск. племена распространялись все дальше и дальше, и наконецъ, 486 послѣдній оплотъ римлянъ въ

Г. сталь добычей франкск. короля Хлодвига. На развалинах Г. возникло германское королевство франковъ (см.) См. Walckenaer, Géographie des Gaules (2 изд. 1862, 2 т.); Herzog, Galliae Narbonensis historia, descriptio, institutorum expositio (Лейпц., 1864); Desjardin, Géographie historique et administrative de la Gaule romaine (Пар., 1876—93, 4 т.); Amédée Thierry, Histoire des Gaules (10 изд. Пар., 1877, 2 т.); его же, Histoire de la Gaule sous la domination romaine (4 изд. Пар. 1877, 3 т.); Napoléon III, Histoire de Jules César (Пар., 1865—66); A. v. Göler, Cäsars gallischer Krieg (2 изд. Фрейбургъ, 1880, 2 т.); Ruelle, Bibliographie générale des Gaules (Пар., 1885); Cam. Jullian, Gallia (Пар., 1892); O. Hirschfeld (рядъ статей въ Sitzungsberichte der Berliner Akademie и особенно предисловія къ Corpus inscriptionum latinorum т. XII и XIII); Георгіевскій, Галлы въ эпоху Юл. Цезаря (1865); Василевскій, Вопросъ о кельтахъ („Жур. Мин. Нар. Пр.“ ч. 223 и 228, 1882—83).

Галлія, на старинныхъ римскихъ медаляхъ представлена въ видѣ женщины въ короткой епанчѣ и съ дротикомъ.

Галловая кислота, см. *орѣшковая кислота*.

Галлоксилинъ. Порохъ измѣненнаго состава, употребляемый только для минъ. Сравнительно съ обыкновеннымъ труднѣе воспламеняется и горитъ медленнѣе.

Галломанія и галлофобія. Царствование Елизаветы было особенно благоприятно для галломаніи. Подобно тому, какъ англійскій дворъ Карла II, дворы нѣмецкихъ государей XVIII в. были произведениями двора „короля солнца“, и у насъ явилось стремленіе усвоить французскій строй жизни, съ его блестящимъ дворомъ, роскошью жилищъ и модъ и т. п. Царствование Екатерины II дало лишній толчекъ галломаніи, осложнивъ ее еще идейнымъ подражаніемъ западу. Былъ сдѣланъ рядъ попытокъ насадить у насъ западное просвѣщеніе. 1767 Екатерина учредила особый „переводческій департаментъ“ для перевода лучшихъ иностранныхъ книгъ. За то же дѣло взялась и частная инициатива. На книжномъ рынкѣ, кромѣ романовъ съ приключеніями и восточныхъ повѣстей, появились „философскіе“ романы и нѣкоторыя научныя работы французскихъ философовъ. Участились поѣздки русскихъ за границу. Правительство возобновило старую практику Петра Вел., начало посылать за границу молодыхъ людей, что давало имъ возможность еще ближе познакомиться съ западною наукою и просвѣтительною философію. Естественно, что ея идеи (или, по крайней мѣрѣ „духъ“) нашли себѣ благодарную почву у лучшихъ нашихъ писателей. Онѣ отразились въ сочиненіяхъ Екатерины, докладахъ Вецкаго, литературной и издательской дѣятельности Новикова, историческихъ трудахъ Болтина и Щербатова,

„Путешествіи“ А. Н. Радищева, комедіяхъ и трагедіяхъ Я. Б. Княжнина, не говоря уже о цѣломъ умственномъ теченіи, образовавшемся подъ вліяніемъ англійскихъ и французскихъ философскихъ идей, такъ называемомъ волтерьянствѣ (см.). Въѣсть съ тѣмъ сохранилась и чисто въѣпная галломанія. Пышный дворъ, легкіе нравы, уродливое „свѣтское“ воспитаніе и т. д. все было попрежнему.

Подражаніе западнымъ формамъ общественной жизни на первыхъ же порахъ возбудило противъ себя энергичные протесты со стороны тѣхъ общественныхъ группъ, что всѣмъ строемъ жизни были еще тѣсно связаны съ предъидущимъ періодомъ нашей исторіи. Патріотическій протестъ противъ чужеземныхъ новшествъ сдѣлался постояннымъ настроеніемъ у значительной части общества; только формы его мѣнялись. Недовольство петровскими реформами осложнилось или цѣлкомъ перешло въ галлофобію времени Елизаветы. Идейная галломанія второй половины вѣка расширила горизонты у галлофобовъ, обративъ ихъ вниманіе на волтерьянство и „превратныя идеи“. Съ середины 80-хъ годовъ начинается походъ противъ самого западнаго просвѣщенія. Движеніе открылось нападеніемъ на вольнодумство духовныхъ лицъ и массовою. Было переведено также нѣсколько иностранныхъ политическихъ сочиненій (см. *вольтерьянство*). Французская революція подлила масла въ огонь. Идейной галломаніи былъ нанесенъ жестокій ударъ. Какъ бы въ отвѣтъ на похвалу Екатерины II старымъ правамъ, за то, что они не знали „свободоязычія“, русский вельможа, жившій за границею, писалъ для поученія „знатныхъ иностранныхъ особъ“ „Мысли о Россіи“ (1791—92), въ которыхъ превозносилъ до Петровскую Русь, поносилъ реформу Петра за разрывъ съ національною традиціею и жестоко хулилъ вольнодумство: въ немъ, по мнѣнію автора (такъ и оставшагося неизвѣстнымъ), корень всѣхъ золъ. Въ 90-хъ годахъ вышелъ въ свѣтъ рядъ политическихъ памфлетовъ, направленныхъ противъ франц. революціи.

Въ 1812 году патріотическое одушевленіе и ненависть къ чужестранному достигли апогея. Но эта борьба, при всей ея ожесточенности, принесла весьма незначительные плоды. Что „мода на французъ“ была сильна еще въ 20-хъ годахъ, видно изъ извѣстнаго монолога Чацкаго: „Французикъ изъ Бордо, надсаживая грудь“. Очевидно, еще не время было для самостоятельной выработки высшихъ формъ быта: для этого требовались болѣе совершенныя гражданскія формы общественнаго строя. Русскому обществу, въ его поискахъ за болѣею свободою и утонченностью общественныхъ отношеній оставалось пока „учиться“. Новая пора настала только послѣ гражданскихъ реформъ 60-хъ годовъ.

См. Аванасьевъ, Черты русскихъ нра-

вовъ въ XVIII стол. (Рус. Вѣстн., 1857); Бородинъ, Галлофобія въ русской литературѣ прошлаго вѣка (Наблюдатель, 1887, кн. 10—11); Бълозерская. Вліяніе переводнаго романа и западной цивилизаціи на русское общество XVIII в. (Рус. Стар., 1895, 1); Русскіе вольнодумцы въ царств. Екатерины II (Р. Стар., т. IX); Галаховъ, Исторія рус. словесности, т. I, ч. 2 и т. II; Тихонравовъ, Гр. Ф. В. Ростовчинъ и литература 12 года (Соч., т. III—1, М. 1898); его же, О заимствованіяхъ русскихъ писателей (Соч., т. III—2, М., 1898); Ю. Веселовскій, Литературные очерки (статьи о Княжнинѣ и о борьбѣ съ дурнымъ воспитаніемъ, М. 1900); Пѣтуховъ, О главнѣйшихъ направленіяхъ въ русской литер. XVIII и I-й четверти XIX в. (Юрьевъ, 1895); Пятковскій, Изъ исторіи нашего литерат. и обществ. развитія, т. II (СПб. 1876); Пылинъ, Обществ. движеніе при Александрѣ I (1885); его же, Исторія р. этнографіи, т. I (1890); Характеристики литер. мѣтій (1900); и Исторія рус. литер. III—IV (1899); Скабичевскій, Очерки по ист. р. цензуры (1892). См. также *вольтерьянство*.

Галлоримляне, народность, образовавшаяся къ концу существованія Римской имперіи изъ смѣшенія трансальпин. галловъ съ вселившимися многочисленными латинскими колонистами и послужившая основой для возникновенія народностей, провансальской и французской, изъ которыхъ выработалась французская нація.

Галлонъ, англійская мѣра емкости для сыпучихъ и жидкихъ тѣлъ, содержитъ 4 кварты, каждая по 2 пинты. Утвержденная мѣра Имперіаль стандартъ Г. занимаетъ пространство 10 фунт. avdr. дистиллированной воды при 30 дюйм. барометр. давления и темп. воздуха $16^{\circ}/_{30} = 4,5436$ литр. Болѣе старинный Г. не употребляется въ Великобританіи и Ирландіи, съ 1826, но находится еще въ силѣ въ британскихъ колоніяхъ и въ Соединенныхъ Штатахъ для жидкостей.—Винный Г. (Wine Gallon) въ 231 куб. дюйм. = 3,785 литр. и Эля Г. (Ale Gallon) въ 282 куб. д. = 4,621 литр.; 6 винныхъ Г. въ обыденномъ обращеніи считаются за 5 новыхъ Г. 1 Г. іоніо = 1 имперіаль Г.; въ Уругваѣ хотя и не утвержденъ закономъ = 3,803 лит. Во франц. владѣніяхъ Индіи 1 гал. сыпучихъ тѣлъ, содержащій 12 маркалей = 35,895 лит.

Галлоуэй (Galloway), мѣстность въ ю.-з. Шотландіи; сюда въ IX и X в. переселились изъ Ирландіи кельты (Galli), послѣдній независимый предводитель которыхъ умеръ въ 1233 г.; нынѣ отъ кельтскаго нарѣчія осталось лишь нѣсколько географ. названій. Г. славится своимъ рогатымъ скотомъ. Область Г. соответствуетъ нынѣшнимъ Уигтонширу и Кёркубриширу.

Галль, 1) Гай Вибій Требоніанъ (G. Vibius Trebonianus), римск. императоръ съ 251 — 253, былъ избранъ войскомъ послѣ смерти императора Деція и назначалъ своимъ соправителемъ снова своего пред-

шественника Гостилиана, а послѣ его смерти (въ концѣ 251) своего сына Волузіана. Въ его правленіе имперія страдала отъ нападенія варваровъ, а въ Италиі свирѣпствовала чума, но Г., закончивъ позорнымъ миромъ войну съ готами, бездѣйствовалъ въ Римѣ, пока противъ него не возсталъ намѣстникъ М. Эмилиѣ Эмилианъ, въ борьбѣ съ которымъ Г. погибъ вмѣстѣ со своимъ сыномъ.

2) Г., сынъ Юлія Констанція, племянникъ Константина В., старшій братъ бывшаго впоследствии императоромъ Юліана (отступника). Оба брата Г. и Юліанъ, единственные изъ боковыхъ родственниковъ Константина В., пережившіе избіеніе послѣ смерти Константина, воспитывались сперва въ различныхъ городахъ Іоніи и Виенніи, а затѣмъ содержались въ замкѣ близъ Кесаріи. Въ 351 Констанцій II назначилъ Г. цезаремъ и поручилъ ему защиту Востока, но Г. показалъ себя совершенно неспособнымъ къ этой задачѣ, и Констанцій, хитростью завладѣвъ имъ, приказалъ его казнить въ 354.

3) Г., Гай Корнелій, римск. поэтъ, род. 70 до Р. Х., ум. 26 до Р. Х., другъ Виргилія, возведенъ Октавіаномъ за большія услуги во время войны противъ Антонія (30 до Р. Х.) въ санъ намѣстника Египта; но Г. павлекъ на себя немилость своего покровителя и окончилъ жизнь самоубійствомъ. Онъ первый ввелъ въ римскую литературу любовную элегію тома элегіей своей возлюбленной Ликоридѣ (Цитеридѣ), которая, за исключеніемъ незначительныхъ отрывковъ, пропала. В. А. Беккеръ называетъ именемъ Г. свое описаніе домашней жизни римлянъ: „Gallus, römische Scenen aus der Zeit Augustus“.

Галль Св., основатель знаменитаго монастыря Стъ-Галленъ, жилъ въ VII ст., былъ миссіонеромъ на Боденскомъ озерѣ, затѣмъ жилъ отшельникомъ въ горахъ, гдѣ построилъ часовню. Могила его посѣщалась множествомъ пилигримовъ, и на этомъ мѣстѣ мало по малу образовалась обитель, впоследствии монастырь. Его житіе, составленное въ началѣ IX вѣка, издано (кромѣ Mon. G. Hist. т. II) Мейеромъ фонъ Кнонау въ „Mitteilungen zur Vaterländischen Geschichte“ (Стъ-Галленъ, 1870, т. XII).

Галлы, см. *Галлія*.

Галлы, патологическія, мѣстныя, вызываемыя у растений паразитами, новообразованія ткани, которыя являются источникомъ пищи находящимся въ нихъ паразитамъ. Постоянное или временное присутствіе въ Г. паразитовъ служитъ признакомъ, отличающимъ ихъ отъ друг. уродливостей у растений, происходящихъ вслѣдствіе пораненія или отъ другихъ причинъ. Раздраженіе, исходящее отъ паразита, или выдѣляемое имъ вещество приводитъ къ ненормальному дѣленію клѣтокъ пораженнаго мѣста, въ результатъ котораго происходитъ болѣе или менѣе рѣзко выражен-

ное изменение формы соответствующей части растения. Поэтому образование Г. возможно только на молодых еще развивающихся частях растения, напр., в почках, на молодых корнях, стеблях и листьях. Паразитные грибы, напр. ржавчи-

кь грибным Г.; последние, напр., вызываемые видами *Sinclairium* на листьях *Succisa*, *Taraxacum*, *Mercurialis* и др. растений, являются в вид маленьких, б. ч. ярко окрашенных бородавочек. Среди образующих Г. животных наибольший



Фиг. 1. Галль *Nemotus pedunculii* на листьях ивы (*Salix incana*). — 2. Тоже, в продольном разрезе, с личинкою насекомояго. — 3. Галлы *Tetraneura ulmi* на листьях ильма (*Ulmus campestris*). — 4. Галлы *Schizoneura ulmi* на том же листе. — 5. Галлы *Pemphigus spirothecae* на листовом черешке осокоря (*Populus nigra*). — 6. Галлы *Homomyia Reaumuriana* на листьях липы (*Tilia grandifolia*). — 7. Тоже, в продольном разрезе, с личинкою насекомояго. — 8. Галлы *Amphilothrix Sieboldi* на корь дуба. — 9. Галлы *Cynips Kollari* на дубовом побеге. — 10. Галлы *Amphilothrix gemmas* на почках дуба (кнопперсы). — 11—14. Лист дуба (*Quercus austriaca*), покрытый галлами *Neuroterus lanuginosus* (11), *N. numismaticus* (12), *N. fumipennis* (13) и *Spathogaster tricolor* (14). — 15. Галлы *Cynips polycera* (кнопперсы), развившиеся из почек дуба (*Quercus pubescens*). — 16. Галль *Cynips caput medusae*, развившийся из плода того же вида дуба.

никовые, нѣкотор. сумчатые и базидиальные, вызывают у пораженных ими растений разнообразныя превращения, из которых наиболѣе извѣстны, напр., такъ назыв. карамашки сливъ, производимые *Ecthascus*, вѣдьмины мѣтлы пихты, производимыя *Acididium elatinum* и др. Подобныя образования представляют переход

контингентъ доставляють различныя насекомоя. Соответственно мѣстонахожденію на различныхъ частяхъ растения различаютъ Г. корня, стебля, листа, почки, плода и т. д. или вообще верхушечные и боковые Г. Внѣшній видъ Г. чрезвычайно различенъ. Превращенію можетъ подвергаться либо простой органъ, напр., корень,

стебель, листъ, завязь и т. д. (простые Г.), либо сложная часть растенія, напр. почка, верхушка побѣга, соцветіе, цвѣтокъ и т. д. (сложные Г.). Соотвѣтственно образу жизни обитателей Г., среди послѣднихъ различаютъ поверхностныхъ и внутреннихъ. Паразиты Г. первой категоріи живутъ снаружи обитаемой ими части растенія, причѣмъ вокругъ мѣстонахожденія паразита образуется болѣе или менѣе замкнутая полость. Сюда относятся образующіеся вслѣдствіе неравномѣрнаго роста обѣихъ сторонъ листа Г.—морщинны, напр., на листьяхъ ильмовъ, причиняемые *Schizoneura ulmi* (см. рис. 4), головчатые и мѣшковидные Г., представляющіе мѣшковидныя полости, напр. Г. *Tetraœura ulmi* на листьяхъ ильмовъ (см. рис. 3), и т. п. Въ другихъ случаяхъ полость образуется не выпячиваніемъ, а разрастаніемъ ткани, которая въ концѣ концовъ покрывается паразита со всѣхъ сторонъ (Г. опухоли), напр. у терпентиновыхъ яблокъ, Г., вызываемыхъ у видовъ *Pistacia* листовыми вшами, у Г. на черешкахъ листьевъ тополей, причиняемыхъ *Pemphigus burgarius* и *P. spirothecae* (см. рисунокъ 5). Внутри Г. паразиты попадаютъ уже въ видѣ яйца и питаются тканью Г. въ состояніи личинки (см. рис. 1 и 2). Къ этой категоріи Г. относятся напр. галловыя яблочки, которыя часто представляютъ паразитическое сходство съ фруктами; нѣкоторыя формы ихъ при томъ даютъ примѣры обособленія на наружный и внутренний Г. Далѣе, они могутъ быть однокамерными, напр. шаровидные Г. нижней стороны листа дуба, вызываемые *Dryophanta scutellaris* *Ol.*, или многокамерными, напр. бедегуары (см.). Въ нѣкоторыхъ нутряныхъ Г., напр. въ Г. мушки *Homotomus Reaumuriana* на листьяхъ липы (рис. 6 и 7), наблюдаются особыя приспособленія для облегченія выхода обитателя Г. Число описанныхъ формъ Г. простирается до 1600. Больше всего извѣстны Г. видовъ дуба и именно на корѣ (отъ *Aphilotrix Siebodi*, рис. 8), далѣе чернильные орѣшки (галловыя яблочки) съ Востока (отъ *Cynips tinctoria* *Htg.* на *Quercus infectoria* *Oliv.*) венгерскіе (отъ *Cynips lignicola* *Htg.* и *C. hungarica* *Htg.* на *Quercus pedunculata* и *Q. sessiliflora*), итальянскіе и др. Малоазійскіе чернильные орѣшки шаровидны, $1\frac{1}{2}$ — $2\frac{1}{2}$ сантим. въ діаметръ, короткочерешчаты, снаружи бугристы и морщинисты, цвѣта желтовато-бѣлаго, коричневаго или грязно-зеленаго; внутренняя полость 5—7 мм. ширины, летное отверстіе до 3 мм. ширины. На изломѣ они имѣютъ смолистый блескъ, строеніе рыхлозернистое или мучнисто-кристаллическое; запаха не имѣютъ, вкусъ сильно вяжущій. Содержаніе дубильныхъ кислотъ (особенно у темныхъ, не имѣющихъ дырочекъ, т. е. собранныхъ до вылета насѣкомаго) доходитъ до 70%. Въ торговлю идутъ большею частью, крупныя, на видъ точно покрытыя пылью, черниль-

ные орѣшки изъ области Тигра, Евфрата и Алеппскіе. Кромѣ того, чернильные орѣшки идутъ также изъ Сиріи, Курдистана, Анатоли. Нѣмецкіе, французскіе и мелкіе венгерскіе получаютъ отъ *Cynips Kollari* *Htg.* и *C. lignicola* *Htg.* на *Quercus sessiliflora* *Sm.*, *Q. pubescens* *Willd.*, а также на *Q. infectoria* *Oliv.*; они содержатъ 25—30% дубильныхъ кислотъ. Самые крупныя средневропейскіе чернильные орѣшки (до 3,5 сантим. въ діаметръ)—это крупныя венгерскіе, которые получаютъ отъ *Cynips hungarica* *Htg.* на лѣтнемъ дубѣ; они шаровидны и имѣютъ коричневую губчатую ткань. Малоазійскіе и греческіе чернильные орѣшки употреблялись въ технику и медицину еще во времена Гипократа и Теофраста, а позднѣе, послѣ крестовыхъ походовъ, составляли важную отрасль предметовъ вывоза этихъ странъ. Китайскіе чернильные орѣшки получаютъ отъ укола листовой вши, *Apis chinensis* *Bell.*, на листьяхъ и черешкахъ вѣроятно *Rhus semalata* *Murray*. Они содержатъ 65—75% дубильныхъ кислотъ. Японскіе чернильные орѣшки совершенно сходны съ китайскими, но мельче. Китайскіе ч. орѣшки стали ввозить въ Европу съ 40-хъ годовъ, а японскіе съ 60-хъ. Употребляются чернильные орѣшки для окраски шерсти, кожи и пр. въ черный и коричневыя цвѣта, для приготвленія чернилъ, танина, галловой и пирогалловой кислотъ. Тинктура чернильныхъ орѣшковъ (вытяжка слабымъ спиртомъ) служитъ, какъ наружное вяжущее средство и какъ реактивъ. Въ торговлю идутъ также Г. *Tamarix* (изъ Китая и Японіи) и *Pistacia* (изъ Малой Азіи и сѣв. Африки).

На одномъ и томъ же растеніи различныя виды животныхъ вызываютъ образованіе различныхъ Г.; напротивъ, одинъ и тотъ же видъ животного на различныхъ растеніяхъ даетъ Г., мало отличающіеся другъ отъ друга. Вещество, выдѣляемое производителемъ Г., по видимому дѣйствуетъ на протоплазму питающаго растенія такимъ образомъ, что въ результатъ получается ненормальное образованіе клѣтокъ. Происхожденіе Г., соотвѣтствующаго потребностямъ паразита, нельзя однако разсматривать, какъ результатъ химич. раздраженія, но скорѣе какъ нѣкоторое приспособленіе симбіотическаго характера (см. *симбіозъ*). См.: *Malpighi, De gallis* (въ „*Opera*“, т. 1, Лонд. 1687); *R. v. Schlechtendal, Die Gallbildungen der deutschen Gefässpflanzen* (Цвикау, 1891); *Eckstein, Pflanzengallen und Gallentiere* (Лейпц., 1891).

Галлы (лат. *Galli*), оскончленные жрецы Матери боговъ (*Magna Mater deum*). Культъ этой богини, которую смѣшивали съ Реей, а также съ Сирійской богиней (*dea Syria*), происходитъ изъ Малой Азіи и сопровождался дикой пляской и пѣснями (*galliambi*), оглушительной музыкой и самоизуродованіемъ жрецовъ. Классъ этихъ жрецовъ былъ особенно многочисленъ въ Гереполь

(около 300). Лукіанъ разсказываетъ, что на большіе праздники богини народъ стекался со всего Востока. Имя Г. по Овидію нужно производить отъ названія фригійской рѣки Галла. Изъ Азіи Г., вмѣстѣ съ культомъ Magna Mater, проникли въ въ Грецію, а во время второй пунической войны и въ Римъ, гдѣ при ихъ храмѣ былъ учрежденъ collegium Gallorum, предѣлатель котораго назывался Archigallus. Скоро, впрочемъ, къ Г. стали относиться съ пренебреженіемъ и ихъ жрецы превратились въ нищенствующихъ странствующихъ жрецовъ. Яркое изображеніе Г. даетъ Апулей въ своемъ романѣ „Превращенія“.

Галлы, извѣстныя античныя статуи пергамской шк., прославляющія въ скульптурѣ побѣды пергамскихъ царей надъ галлами; 3 фигуры этого рода хранятся въ Венеціи (дворецъ дожей), 4 въ Неаполѣ (мѣстн. муз.) и по одной въ Ватиканѣ и Луврѣ; въ онѣ Аталомъ I были поставлены на аѳинскомъ акрополѣ, въ память побѣды въ 239 г. до Р. Хр. Къ Г. относятся также изображ. — Умирающій Галль (Римъ, Капитолій) и Арріа и Петъ (Римъ, вилла Людовизи); копія послѣдней группы находится въ Спб. академіи художествъ.

Галль (Hall), 1) г. въ сѣв. Тироли, Инсбрукск. окр., на лѣвомъ бер. сухоходнаго отсюда Инна, при южной желѣзной дорогѣ; городъ старинной постройки, имѣетъ готическую церковь (1271 г.), старую монетную башню, гимназію, специальную школу обработки дерева и (1890) 5763 жит. Главныя отрасли промышленности: производство войлочныхъ шляпъ, пуговицъ, пожарныхъ трубъ, бумаги, сукна, нитокъ и суррогатовъ кофе; но важнѣе всего солевареніе; соляной разсолъ проведенъ для этой цѣли изъ находящагося въ 10 км. къ с. Зальцберга (1600 метр.). За послѣднее время Г., благод. здоровому мѣстоположенію и солянымъ источникамъ, сталъ извѣстнымъ курортомъ. Г. получилъ городскія права уже въ 1303 г. 2) Курортъ — Г., Bad-Hall, мѣстечко въ Верхней Австріи, Штейрскаго округа, 376 м надъ у. м., узл. пунктъ ж. д., имѣетъ прекрасныя, извѣстные уже въ IX в., соляныя источники (11⁰) съ содержаніемъ іода и брома; источниками пользуются главнымъ образомъ отъ золотухи и наложныхъ болѣзней (1893 г. 3410 посѣтителей); прекрасно устроена. ванны, театръ и (1890) 953 жит. 3) Швабскій Г., г. въ виртемб. округѣ Ягстѣ, въ глубокой долинѣ по обѣимъ сторонамъ р. Кохера, при жел. дор.; соляной источникъ съ обширнымъ паркомъ (1895) 9173 жит., изъ нихъ 90,8% евангелич. вѣроиспов., 7% катол. и 1,97 евр. Производство: утюговъ, машинъ, осей, приспособленій для отвода дыма, войлочныхъ, кондитерскихъ издѣлій, крахмала, смоляныхъ продуктовъ, минеральныхъ водъ, щетокъ и красивыхъ кистей, бумажной пряжи, чугунаго литья, кожъ, досокъ и т. п.; мука,

кирпичи, пиво и, наконецъ, соль, вывариваемая изъ разсола, проведеннаго сюда изъ находящихся въ 8 км. солян. копей Вильгельмслюкѣ. Хлѣбной торговлѣ способствуетъ хлѣбная биржа, бывають въ городѣ также оживленныя скотныя ярмарки. Изъ общественныхъ заведеній здѣсь имѣются: гимназія, реальное училище и др. — Своимъ возникновеніемъ и процвѣтаніемъ Г. обязанъ существующему еще до сихъ поръ въ центрѣ города соляному источнику, для защиты котораго возникло 7 крѣпостей. Первой изъ нихъ былъ Г. Здѣсь жили пожалованные государствомъ зальцграфы. Впослѣдствіи Г. достался ордену темпліеровъ. Въ 1276 г. Рудольфъ Габсбургскій сдѣлалъ Г. вольнымъ имперскимъ городомъ.

Галль, 1) Анна Марія, урожд. Фильдингъ, англ. писательница, род. 1800, ум. 1881, выпустила 1818 свое первое оригинальное произведеніе „Sketches of Irish character“, принятое благосклонно. Затѣмъ послѣдовало нѣсколько дѣтскихъ книгъ, послѣ чего она перешла къ роману: „The bucaner“, гдѣ изображенъ Кромвель и состояніе Англии въ эпоху республики; „Tales of woman's trials“ (1834); „The outlaw“ (1835), гдѣ дѣйствіе происходитъ на почвѣ борьбы паписта Іакова II съ Вильгельмомъ Оранскимъ, и „Uncle Horace“, изъ быта купечества. Далѣе появились: „Marian, or a young maid's fortune“, популярнѣйшая изъ ея повѣстей (1840); „The white boy“ (1845) и „Midsummer eve, a fairy tale of love“ (1848), къ которымъ позже еще присоединились „A woman's story“ (1857), „Can wrong be right?“ (1862), „The fight of faith“ (1869) и „Annie Leslie, and other stories“ (1877). Для сцены она написала „The groves of Blarney“ и „The French refugee“. Значительнымъ и заслуженнымъ успѣхомъ пользовались ея очерки: „Light and shadows of Irish character“ (1838, 3 т.), ея лучшее произведеніе; „Stories of the Irish peasantry“ и „Popular tales and sketches“ (1856), наконецъ „Pilgrimages to English shrines“ (1850), плодъ ея художественныхъ и литературно-историческихъ занятій. 1852 она приняла редактированіе „Sharpe's London Magazine“ и 1860— „St. James Magazine“.

2) Г., Асафъ, см. Голль.

3) Г., Гренвилль Стэнли, амер. психологъ, род. 1846, президентъ организованнаго имъ кларковского университета въ Уорчестерѣ, самый выдающійся представитель физиологической психологии въ Америкѣ, издатель „American Journal of Psychology“, авторъ многихъ статей и книгъ: „Aspects of German culture“ (Бостонъ, 1881); „Methods of teaching history“ (2 изд., 1885) и друг.

4) Г. (Gall), Луиза, нѣм. поэтесса, см. Шюкиннгъ.

5) Г., Маршалъ, см. Голль.

6) Г. Робертъ, геологъ и проповѣдникъ англійскихъ диссентеровъ, 1764—1831, из-

вѣстенъ своими сочиненіями въ защиту свободы, противъ мѣннія о ней, какъ о безбожіи, вызваннаго взрывомъ франц. революціи: „Christianity consistent with a love of freedom“ (1791) и „Apology for the freedom of the press“ (1793). Глубиною мысли и блестящимъ изложеніемъ отличаются его „Reflexions on war“ (1802) и „Sentiments proper to the present crisis“ (1803). Собраніе его сочиненій съ біографіею издано Грегори (11 из., Лонд., 1846, 6 т.). См. Hood, Robert Hall (1881).

7) Г., Самуэль Чартеръ, англ. писатель, род. 1801, ум. 1889. Съ 1830 редактировалъ „New Monthly Magazine“ и 1839 основалъ процвѣтающій до сихъ поръ „Art Journal“, имѣвшій значительное влияние на поднятіе и распространеніе вкуса къ изящнымъ искусствамъ. При этомъ онъ издавалъ рядъ иллюстрированныхъ произв., напр. „Ireland, its scenery, character etc.“ (1841—43); „Gems of European art“ (1846—47); „The baronial halls“ (1848); „The Vernon gallery“ (1854) и др. Последнія его произведенія: „A book of memories of great men and great women of the age“ (1870); „The trial of Sir Jasper“, дидактическое стихотвореніе (1873); „Rhymes in council“ (1881) и автобіографія: „The retrospect of a long life“ (1883, 2 т.).

8) Г., Флорисъ Адрианъ (1791—1866), нидерландскій государственный дѣятель; образованіе получилъ въ Лейденѣ, состоялъ членомъ провинціальныхъ штатовъ Голландіи, 1842 министромъ юстиціи, а 1843 министромъ финансовъ; 1847 вынужденъ выйти въ отставку; какъ консерваторъ, Г. былъ упорнымъ противникомъ либеральной партіи. 1853—56 и 1860—61 онъ снова стоялъ во главѣ министерства. Г. былъ также блестящимъ ораторомъ и публицистомъ.

9) Г. (Gall), Францъ Іосифъ, анатомъ и френологъ, род. 1758 въ южной Германіи, ум. 1828 близъ Парижа, изучалъ медицину въ Страсбургѣ и Вѣнѣ; занимался потомъ медицинскою практикою. Приобрѣвши себѣ имя своимъ сочиненіемъ „Philosophisch-medizinische Untersuchungen über Natur und Kunst im gesunden und kranken Zustand des Menschen“ (Вѣна, 1791), Г. приступилъ къ чтеніямъ о черепѣ, при чемъ встрѣтилъ сопротивленіе со стороны властей; Г. читалъ сначала въ Вѣнѣ, а потомъ въ разныхъ городахъ Германіи, гдѣ нашелъ, какъ поклонниковъ, такъ и противниковъ новаго ученія. 1807 Г. поселился въ Парижѣ и читалъ здѣсь, какъ и въ Лондонѣ, лекціи по френологіи и краниоскопіи. Г. обогатилъ анатомію и физиологію мозга нѣкоторыми открытіями; однако, его френологическіе выводы основывались большею частью на предубѣжденіяхъ. Г. написалъ: „Introduction au cours de physiologie du cerveau“ (Парижъ, 1808); „Recherches sur le système nerveux“ (вмѣстѣ съ Шпурцгеймомъ, 1809); „Anatomie et physiologie du système nerveux“ (вмѣстѣ

съ Шпурцг., 1810—20, 4 т.; 2 изд., 1822—25, 6 т., атласъ съ 180 табл. на мѣди); „Des dispositions innées de l'âme et de l'esprit“ (1812); „Sur les fonctions du cerveau et sur celles de chacune de ses parties“ (1822, 2 т.).

10) Г., Христианъ, датскій государственный дѣятель (1812—1888); изучалъ право, совершилъ путешествіе по Европѣ, по возвращеніи изъ котораго получилъ мѣсто аудитора въ арміи, а 1847 назначенъ доцентомъ въ копенгагенскомъ университетѣ. Благодаря своему краснорѣчію и энергіи, онъ сдѣлался вождемъ національно-либеральной партіи. 1854 онъ занялъ постъ министра исповѣданій и народнаго просвѣщенія, а 1857 состоялъ также и президентомъ совѣта министровъ. 1858 Г. перемѣнилъ свой министерскій портфель на портфель миистерства иностранныхъ дѣлъ. Въ ноябрѣ 1859 онъ вышелъ въ отставку, но съ тѣмъ, чтобы черезъ нѣсколько мѣсяцевъ снова появиться 1860 на прежнемъ посту. 1870—1874 Г. снова сдѣлался министромъ исповѣданій, и 1881 совершенно удалился съ политической арены.

Галльера, Марія, герцогиня, род. 1815, ум. 1888, дочь сардинскаго дипломата маркиза Бриньоле-Сале, вышла замужъ за генуэзца, строителя желѣзн. дор. по имени Феррари, которому папа далъ титулъ герцога Г. и который оставилъ ей послѣ смерти колоссальное состояніе. Она жила въ Парижѣ съ большою роскошью, но пожертвовала городу громадную сумму на благотворительныя учрежденія (42 милліона). Городу Генуѣ она подарила 25 мил. для постройки новой гавани, 7 мил. на госпитали и отдала свой великолѣпный дворецъ подъ картинную галлерей. Свой дворецъ въ Парижѣ она оставила по завѣщанію имп. австрійскому для австро-венгерскаго посольства и значительную часть своего состоянія императрицѣ германской Викторіи. Ея единственный сынъ, Павелъ Феррари, профессоръ въ Collège Charpal и въ Ecole des Sciences politiques въ Парижѣ, крайній социалистъ, принялъ только часть ея состоянія.

Галльмейеръ (Gallmeyer), Жозефина (собств. Томазелли), вѣнская актриса на роли субретокъ. Род. 1838, ум. 1884. Любимица вѣнской публики, была особенно замѣчательна въ роляхъ народно-комическаго жанра. Она выступала и какъ писательница, съ маленькими разсказами и автобіографіей. См. Waldstein, Eripnungen an I. Gallmeyer (Вѣна, 1884).

Галльскій пѣтухъ, символъ и гербъ французскаго народа въ время революціи, намекъ на римское слово Gallus, пѣтухъ, означающее въ то же время и галль; Г. п. вытѣсненъ въслѣдствіи императорскимъ орломъ; хотя выраженіе Г. п. и теперь еще употребляется, какъ метафора задорнаго духа французовъ.

Галльскія древности, см. *металловъ эпоха*.

Галльстрёмъ (Hallström), Перъ,

швед. поэтъ и беллетристъ, род. 1866. 1897—98 путешествовалъ по Германіи и Италіи; путешествіе въ Америку познакомило его съ разными слоями общества и вызвало горькое разочарованіе господствомъ материализма, но вмѣстѣ съ тѣмъ ближе ознакомило его съ сокровищами англійской и нѣмецкой литературы. Онъ написалъ; „Lyrik och fantasier“, баллады и рассказы (1891); „Vilsna fåglar“, рассказы (1894); „Purpur“, рассказы (1895); „En gammal historia“, романъ (1895, перевод. на датскій яз.); „Briljantsmycket och andra berättelser“ (1896, перев. на норвег. яз.); „Våren“, романъ (1898); „Reseboken“, новеллы (1898); „Grefven af Antwerpen“, драматическая сказка, (1899). Современная жизнь съ ея распушенностью, материализмомъ, эгоизмомъ, отвергающимъ чувство долга, дѣйствуетъ на Г., какъ диссонансъ; онъ охотно переносится мечтою во времена смиреннаго исполненія долга, пламенной вѣры, но его скептической расуодокъ смѣется надъ этими мечтаніями. Его произведенія полны то карикатурной преувеличенности, то задушевнаго юмора; то дико фантастичны, то просты и естественны.

Галльштатскій известнякъ, часть верхн. отдѣла альпійск. триаса (см.).

Галльштатскій періодъ, такъ наз. въ доисторической археологіи одна изъ культурныхъ эпохъ, которую проходило доисторическое населеніе запад. Европы и которая характеризуется первымъ появленіемъ желѣзныхъ издѣлій среди еще общаго господства бронзы въ предметахъ оружія и утвари; отсюда эта эпоха также носитъ названіе эпохи древнѣйшаго желѣзнаго вѣка. Главныя находки относящихся сюда предметовъ сдѣланы были при раскопкахъ могильниковъ у Галльштата въ верхней Австріи на Дунаѣ, откуда и произошло названіе. Найденные здѣсь остатки указываютъ на значительное торговое вліяніе Италіи въ эпохи за нѣсколько вѣковъ, предшествовавшихъ появленію римлянъ. Раскопанныя могилы указываютъ на двѣ различныя эпохи, одну болѣе древнюю съ сожиганіемъ труповъ и преобладаніемъ бронзовыхъ орудій, другую болѣе новую съ погребеніемъ труповъ и преобладаніемъ желѣза. Предполагательно остатки Г. п. относить къ племенамъ кельтическимъ. См. Sacken, Das Grabfeld von Hallstatt (Вѣна, 1868); J. Undset, Das Auftreten des Eisens in Nord-Europa (Гамб., 1882); Ranke, Der Mensch (т. II); Hoernes, Urgeschichte des Menschen (Вѣна, 1892).

Галльштатъ (Hallstatt), мѣстечко въ Верхней Австріи, Гмунденск. окр., на юго-зап. краю Г-скаго озера, при ж. д., расположенъ амфитеатромъ на склонѣ Г-скаго Зальцберга, съ школой рѣзбы на деревѣ и обработки мрамора, небольш. музеемъ кельтич. древн. и (1890) 789 (какъ община 1660) жит. Посреди Г. р. Мюльбахъ образуетъ водопадъ. Въ солеварнѣ Г въ 1892 г. изъ 271,539 кл. раз-

сола добыто 8643,6 тоннъ соли. Разсолъ Г-ской солеварни кромѣ того проведенъ въ Ишль и Эбензее. Въ 5 км. къ ю.-з. отъ Г. находится 2 значит. водопада, въ 100 м. выс. кажд.: Вальдбахштрубъ и Шлейрфалль. Изъ Г. совершается обыкновенно восхожденіе на Дахштейнъ мимо альпійскаго убѣжища Симоникъ. Въ 1846 г. выше Г. на Зальцбергѣ открытъ интересный могильникъ съ болѣе, чѣмъ 1000 могилъ, что свидѣтельствуетъ о томъ, что соляныя залежи Г. разрабатывались уже въ древности. Г. находился въ области кельтич. галауновъ. Найденные здѣсь и хранящіеся больш. част. въ придворн. ест.-ист. вѣвскомъ музеѣ предметы, преимущ. изъ бронзы, имѣютъ большое значеніе для изученія доисторич. времени, представляя собой особый типъ (см. выше). При Габсбургахъ Г. является гл. пункт. Зальцкаммергута, кот. подвѣтѣемъ своего соляного производства обязанъ герцогу Альбрехту I. Архiepиск. Зальцбурга, Конрадъ IV Фонсторфскій, недовольный конкуренціей находящагося у самой границы его земель Г. съ принадлежащ. ему Галлейпомъ, напалъ въ 1295 г. на Г. и разрушилъ всѣ приспособленія соляного промысла. Въ 1311 г., однако, непріятіе вновь возродилось. Правомъ торговли солью, добываемой въ Г., первоначально владѣли 12 Г-скихъ бюргеровъ. Фердинандъ I въ 1563 г. обратилъ соляное дѣло въ импер. регалію. См. Mojsisovics, Das Gebirge um H., geologisch-paläontologische Studie (Вѣна, 1873—94, 2 т.); A. B. Meyer, Das Gräberfeld von H. (Дрезд., 1885).

Галльштетское озеро, красивое оз. австр. Зальцкаммергута, у сѣв. подножья Дахштейнскихъ горъ, 494 м. надъ у. м., 8 км. длины, 1,5 км. ширины, 8,7 кв. велич. и 125 м. глубины; чрезъ оз. протекаетъ р. Траунъ, съ трехъ сторонъ озеро окружено отвѣсными массивами горъ. По оз. ходитъ пароходъ. По вост. бер. проходитъ ж. д., по западному дорогахъ изъ Ишля въ Галльштатъ.

Галлэ (Gallée), 1) Иоаннъ Гендрикъ, голландск. филологъ-германистъ, род. 1847, съ 1882 проф. въ Утрехтѣ. Г. написалъ между проч.: „Bijdrage tot de geschiedenis der dramatische vertooningen in de Nederlanden“ (Гаарлемъ, 1873); „Gutiska“ (1880, 2 ч.); „Altsächsische Laut und Flexionslehre“, 1-я ч. Die kleineren westfälischen Denkmäler (1878), вмѣстѣ съ Behaghel'емъ: „Altsächsische Grammatik“ (Галле, 1891).

2) Г. (Gallait), Луи, бельгійскій живописецъ, род. 1811, (Турнэ) ум. 1887 (Брюссель); ученикъ Геннекена, директора акад. въ Турнэ, гдѣ получилъ 1 награду за к. „Воздайте Кесарево Кесареви“ (1832); еще болѣе успѣхъ имѣла кар. „Христосъ исцѣляетъ слѣпца“ (кае. соборъ въ Турнэ), послѣ чего Г. изучалъ Рубенса въ Турнэ, Вандика въ Антверпенѣ и Парижѣ, гдѣ пріобрѣлъ извѣстность, какъ портретистъ, а отчасти и большими кар. историческаго жанра („Сра-

жепіе при Мопкасселъ“, въ Версальскомъ ист. музеѣ, „Отреченіе Карла V“, картина, съ успѣхомъ обошедшая вмѣстѣ съ кар. Бьефа пол. Европы, „Приготовленіе Эгмонта къ смерти, 1848). Изъ другихъ картинъ Г. извѣстны: „Бродячіе музыканты“ и „Нижій“ (Льежскій муз.), „Взятіе приступомъ Антіохіи“ (1849), „Трупы Эгмонта и Горна“, являющаяся зенитомъ художественной дѣятельности Г. (1851), „Отдыхающая цыганка съ дѣтьми“ (1852), „Послѣднія минуты гр. Эгмонта“ (1858, берл. національная гал.), „Семья плѣнныхъ“ (1855), „Альба, подписывающіе смертныя приговоры“ (1863). Послѣ упадка, талантъ Г. въ послѣдній разъ проявился въ кар. „Чума въ Турнѣ“. Г. былъ членомъ акад. въ Мюнхенѣ, Берлинѣ, Брюсселѣ, Парижѣ, кав. ордена Pour le mérite и фр. почетнаго легіона.

3) Г., Шарль (собст. Карлъ Галле), пианистъ, род. 1819, въ Вестфаліи, ум. 1895. Съ 1840 Г. восемь лѣтъ прожилъ въ Парижѣ, гдѣ приобрѣлъ большую извѣстность, какъ пианистъ и преподаватель, затѣмъ переселился въ Лондонъ, гдѣ съ такимъ же успѣхомъ работалъ до 1856, когда былъ приглашенъ на мѣсто концертнаго дирижера въ Манчестеръ, гдѣ и оставался до самой смерти, отправляясь на весенній сезонъ въ Лондонъ. Какъ дирижеръ, виртуозъ и преподаватель, являясь представителемъ классической музыки, Г. занялъ такое положеніе въ художественномъ мірѣ, что эдинбургскій университетъ поднесъ ему дипломъ доктора музыки, а 1888 Г. получилъ рыцарское званіе (Sir). Въ томъ же году онъ женился на скрипачкѣ Вильгельминѣ Норманнъ-Неруда, съ которой предпринялъ музыкальную поѣздку въ Австралію (1889). Его автобіографія издана его сыномъ подъ заглавіемъ: „Life and letters of Charles Halle“ (Лонд., 1896).

Галлаки (Gallaeci), народъ въ древней Испаніи, жившій на крайнемъ с.-з. между Руріемъ (Дуэро) и Атлант. океаномъ. Страна называлась Gallaecia (современная Галисія). Г. распались на Gallaeci Bracarenses (по имени ихъ гл. г. Бракара, въ наст. время Брага) съ 24 общинами, жившихъ на равнинѣ между рѣками Дуэро и Миньо, и на Gallaeci Lucenses съ гл. г. Lucus Augusti и 16 общинами. Между Г. жилъ кельт. народъ артабровъ (Arotrebae), переселившихся сюда по видимому моремъ изъ Галліи.

Галлю, притокъ рѣки Соммы, около Аміена, извѣстенъ по бою 23 дек. 1870 г. между франц. войсками ген. Федерба и прусскими Мантейфеля.

Галлюцинація, то же, что обманъ чувствъ (см. *душевныя болѣзни*); отсюда галлюцинировать.

Галлюцинація вкуса, см. *обманъ чувствъ*.

Галлюцинація зрѣнія, см. *обманъ чувствъ*.

Галлюцинація обонянія, см. *обманъ чувствъ*.

Галлюцинація слуха, см. *обманъ чувствъ*.

Галмей, 1) кремнистая цинковая руда, каламинъ, гемиморфитъ, минер. изъ группы силикатовъ, встрѣч. въ мелкихъ ромбическ., явственно гемиморфныхъ (см.) кристал., чаще сростихся въ друзы, или въ почковидныхъ, гроздевидныхъ, жилковатыхъ, мелкозернистыхъ и плотн. агрегатахъ; въ чистомъ видѣ безцвѣтенъ, но обыкнов. б. или м. окрашенъ примѣсями въ различн. цвѣта, прозраченъ или непрозраченъ, съ стеклян. блескомъ. Тв. 5, уд. в. 3,35—3,50. Химич. составъ кремнекислый цинкъ $Zn_2 Si O_4 + H_2 O$. Встрѣчается обыкновенно вмѣстѣ съ цинковымъ шпатомъ, который рудокопами наз. также галмеемъ, въ жилахъ съ свинцовыми рудами, цинковой обманкой, въ цинковыхъ рудникахъ Польши (Бендинск. и Олькуш. у.), Галиціи, Тарновицъ, въ Силезіи, близъ Ахена въ Каринтіи, Дербиширѣ, Банатѣ, Пенсильваніи и др. Крупными кристаллами Г. славятся Нерчинскіе рудники. Въ настоящее время одна изъ важнѣйшихъ цинковыхъ рудъ.

2) Г., см. *цинковый шпатъ*.

Галмиросъ (Halmyros), гл. г. епархіи и демоса въ греч. номосѣ Ларисса (Фессалія), въ 5 км. отъ залива Воло и въ 27 км. на ю.-в. отъ Воло, посреди равнины съ (1889) 3859 жит. Черезъ выселеніе всѣхъ магометанъ по присоединеніи города къ Греціи Г. пришелъ въ полный упадокъ. Мечети и частныя турецкіе дома представляютъ развалины. Торговли никакой; въ окрестностяхъ растетъ лучшій табакъ Греціи.

Галоандеръ (Haloander), Грегориусъ, род. 1501, ум. 1531, получилъ въ Лейпцигѣ степень бакалавра и для окончанія ученія отправился въ Болонью, гдѣ изучалъ рукописи Болонинуса о пандектахъ и новеллахъ Юстиніана. Возвратясь въ Германію, Г. по порученію Виллибальда Пиркгеймера въ Нюрнбергѣ, напечаталъ новое критическ. изданіе пандектовъ. См. Panzer, Willibald Pirkheimers Verdienste um die Herausgabe der Pandekten Haloanders (Нюрнб., 1805). Этотъ трудъ, въ которомъ участвовали выдающіяся личности того времени, какъ Меланхтонъ и Цазіусъ, былъ изданъ при содѣйствіи Нюрнбергск. городск. совѣта 1529. Къ пандектамъ Г. въ томъ же году присоединилъ институціи, 1530 кодексъ, 1531 новеллы, впервые напечатанныя на греч. языкѣ съ латинск. переводомъ. Кромѣ того онъ издалъ: „Enchiridion“ Эпиктета (Нюрнб., 1529). Послѣ его смерти появилось изданіе: „Matricula imperii Iustiniani“ (Базель, 1532). См. В. Schmidt, Symbolae ad vitam Gregorii Haloandri (Лейпц., 1866); Flechsig, Gregor Haloander (Цвикау, 1872).

Галобатиды (Halobatidae, Halobates) насѣкомыя, см. *клопы*.

Галобіи (Halobia, Daonella), даонеллы, плоскія тонкія двустворчатыя ракови-

ны, безъ замочнаго зубчатаго сочлененія, принадлежать къ древнимъ вымершимъ конхиферамъ (Palaeosophae), очень характерны для нѣкоторыхъ отложеній триасоваго періода. См. табл. „Триасъ“ фиг. 6.

Галогены, то же, что *галлоиды*.

Галлоидныя производныя. Такъ назыв. различныя соединенія, содержащія хлоръ, бромъ, іодъ, а также фторъ въ своемъ составѣ. Общія свойства этихъ производныхъ, прежде всего, зависятъ отъ свойствъ тѣхъ соединеній, изъ которыхъ Г. п. произошли; но и сами вышеназванные элементы вліяютъ на общую характеристику соединеній, что сказывается, прежде всего, въ большинствѣ случаевъ увеличеніемъ электроотрицательности свойствъ. Кромѣ того, у многихъ летучихъ химическихъ соединеній повышается температура кипѣнія и проч.

Галлоиды, см. *элементы*.

Галоксилонъ (Haloxylon), латинское назв. саксаула (см.).

Галометръ, галоскопъ, приборъ для опредѣленія количества поваренной соли въ растворѣ. Г. построенъ по принципу ареометровъ.

Галонизось, о-въ, см. *Хилидромія*.

Галопирующая чачотка, см. *чачотка*.

Галопъ, танецъ нѣм. происхожденія въ $\frac{3}{4}$ такта, введенный въ 1824 и въслѣдствіи нѣсколько измѣненный. Вначалѣ танцующіе обнимали другъ друга только одной рукой, подвигаясь впередъ одной ногой и волоча за собой другую, пзрѣдка мѣняя ногу и обхватъ рукой; въслѣдствіи въ Г. стали описывать кругъ, какъ въ вальсѣ.

Галопъ (франц.), особый аллюръ лошади, см. *лошадь* (ея движенія), табл. IV, рис. 5 и 6.

Галораговыя (Haloragidaceae), семейство двудольныхъ свobodонолепестныхъ съ нижнею завязью; водяныя или сухопутныя растенія съ простыми или сложными листьями и маленькими пазушными обоепол. или однопол. цвѣтами. Плодъ—орѣхъ или костянка. Къ Г. относится около 84 видовъ, разсѣянныхъ по всей землѣ; въ Россіи распространены представители родовъ: *Hippuris L.* (водяная сосенка), *Mertensium Vaill.* (водоперичка) и *Callitriche L.* (водяная звѣздочка).

Галотрихитъ, волосистая соль, керамогалитъ. Минералъ изъ группы сульфатовъ, въ видѣ волосистыхъ и игольчатыхъ пучковъ кристалловъ, столь тонкихъ, что кристаллич. система еще не могла быть опредѣлена; встрѣчается также въ видѣ гроздевидныхъ и почковидныхъ агрегатовъ волокнистаго и чешуйчатаго строенія. Цвѣтъ бѣлый или желтоватый и зеленоватый. Тв. 1,5—2; уд. в. 1,6—1,7. Хим. сост. водный сѣрникоислый глиноземъ. Распространенъ преимущ. среди бураго угля въ Германіи, а также въ каменноугольн. отложенияхъ, въ вулканич. породахъ; въ относительно большомъ количествѣ залежи

этой соли находятся у Аделаиды въ Новомъ Южномъ Уэльсѣ. Г. наз. также желѣзосодержащія квасцы

Галофиты, то же, что солончаковыя (см.) растенія.

Галохимія, часть химіи, въ особенности технической, занимающаяся вопросами о соляхъ.

Галстукъ, въ буквальный смыслъ слова мужской шейный платокъ, завязываемый бантомъ, заимствованъ около XVII в. будто бы у хорватовъ, откуда французское названіе „cravate“. Г., какъ часть мужск. одѣянія, впервые появился при Людовикѣ XIV во Франціи, когда широкій воротникъ вышелъ изъ употребленія, благодаря большимъ парикамъ. Г. даже носили по два и по три, намотанными одинъ на другой. Съ введеніемъ высокихъ стоячихъ воротничковъ, Г. сталъ постепенно уменьшаться. Жабо носили еще въ 20-хъ гг. XIX в., затѣмъ 1830 вошелъ въ моду черныи Г. въ формѣ широкой жесткой повязки. Съ начала 50-хъ гг. Г. принялъ форму ленты или пластрона, прикрѣпляемого подъ воротникомъ съ помощью маленькаго механизма. Женщины также носятъ Г. въ формѣ лентъ и бантовъ. См. таб. „Костюмъ III“, фиг. 7, 10, 12 и 13.

Галсъ, снасть, удерживающая на мѣстѣ нижній, навѣтренный уголъ паруса. Г. имѣютъ въ косые паруса и нижніе прямые, а также лиселя. При ходѣ судна подъ парусами, Г. называется курсъ судна относительно вѣтра: „корабль идетъ правымъ галсомъ“, значитъ, что вѣтеръ дуетъ относительно направленія корабля въ правую сторону; „два корабля идутъ контра галсами“, значитъ, что два корабля идутъ другъ другу на встрѣчу, одинъ правымъ Г., а другой лѣвымъ; „лечь или повернуть на другой галсъ“—сдѣлать поворотъ такъ, чтобы на новомъ курсѣ вѣтеръ дулъ съ другой стороны. Кромѣ того, Г. называется пройденное судномъ разстояніе по одному какому-либо направленію, не поворачивая; „сдѣлать короткій галсъ“ значитъ пройти по какому-нибудь направленію небольшое пространство.

Галсъ тали, тали, закладываемые въ галсъ паруса или прямо въ галсовый уголъ его для облегченія тяги галса; такіе тали бывають обыкновенно у бизани и триселей и на большихъ гребныхъ судахъ.

Галта, быв. татарское селеніе на пр. бер. р. Кодмы, составившей до Кучукъ-Кайпарджійскаго мира (1774) границу владѣній Польши и Крымскаго хана. Въ 1768 сотникъ Шила съ отр. гайдамаковъ перерѣзалъ евреевъ въ сел. Балта (противъ Галты); по уходѣ его татары изъ Г. избивъ православныхъ, сожгли Балту; въ отместку за это сотникъ Шила вернулся и разорилъ Г. Этотъ случай послужилъ предлогомъ къ объявленію Турціей войны Россіи въ 1768.

Галтель, столярный инструментъ; 1) вообще стругъ для выдѣлыванія валиковъ и выкружекъ; 2) снарядъ для выстрагива-

нія желобистыхъ мѣсть, съ желѣзкой, остріе кот. имѣеть выпуклость, отчего нижняя сторона колодки принимаетъ видъ вала.

Галузенко, Филимонъ, украинскій писатель, авторъ стихотвореній въ „Основѣ“, въ 1864 издавъ въ Черниговѣ первую часть своей большой исторической поэмы изъ временъ гайдамачины: „Чумаки або смутні часи України“. Остальныя части ея не были изданы и сохранились въ рукописи въ музеѣ украинскихъ древностей В. Тарновскаго.

Галуле (Бендеръ-Г.), портъ въ Аденскомъ заливѣ, къ з отъ мыса Гардафуи, въ странѣ Сомаль.

Галунъ, встарину родъ ткапи, часто дорогой (Г. золотной), пришивавшійся къ кафтанамъ, тѣлогрѣямъ, рукавицамъ, саннымъ одѣяламъ и пр. наружнымъ покровамъ и замѣнявшій собою кружево.

Галуши, 1) Балтазаръ, итал. композ. XVIII в. Род. 1706, ум. 1785. Съ дѣтства обнаружилъ музыкально-творческое дарованіе; музыкальное образованіе закончилъ подъ руководствомъ Лотти въ Венеціи. Въ юношескіе годы служилъ въ качествѣ органиста въ мелкихъ церквяхъ. Первые попытки его на композиторскомъ поприщѣ, въ качествѣ автора комическихъ оперъ, не увѣнчались успѣхомъ, но въ послѣдствіи, расширивъ свои теоретическія познанія послѣ занятій съ Лотти и пріобрѣтя практику въ техникѣ сочиненій, сталъ пользоваться на томъ же поприщѣ успѣхомъ и даже сдѣлался любимцемъ мѣстной публики, въ качествѣ даровитаго и очень плодовитаго представителя опера buffa. Въ 1741—44 гг. былъ въ Лондонѣ, гдѣ поставилъ нѣсколько своихъ оперъ, послѣ чего вернулся въ Италію и тамъ продолжалъ творческую дѣятельность. Въ 1762 былъ назначенъ капельмейстеромъ при церкви св. Марка въ Венеціи, но постъ этотъ покинулъ, вслѣдствіи приглашенія въ Петербургъ на должность опернаго и балетнаго капельмейстера и композитора. Здѣсь онъ пробылъ съ 1766 въ теченіе нѣскольк. лѣтъ (до котораго года въ точности не извѣстно). Въ архивѣ императорскихъ театровъ, изд. 1892, вып. I онъ значится капельмейстеромъ и сочинителемъ балетной музыки, получавшимъ въ 1776 жалованья 1000 руб., при 1000 руб. квартирныхъ и экипажныхъ.

Изъ его оперъ наибольшимъ успѣхомъ пользовались: „Дидона“ и „Ифигенія въ Тавридѣ“.

2) Г., Паскаль, итальянскій философъ, род. 1770, ум. 1846. Его сочиненія, долго оставшіяся незамѣченными, обратили на себя вниманіе, особенно Романоози, и онъ занялъ, наконецъ 1831 каѳедру философіи въ Неаполѣ, на которой съ честью оставался до смерти. Хотя Г. не первый обратилъ въ Италиіи вниманіе на Канта, но онъ первый выяснилъ значеніе его философіи итальянцамъ. Вліяніе Канта сказалося на его первомъ большомъ сочиненіи: „Saggio filosofico sulla critica della conos-

cenza“ (посл. изд. Мил., 1847, 6 т.), а также на его главномъ произведеніи: „Elementi di filosofia“ (4 изд. Неаполь, 1842, 5 т.) и его „Lettere filosofiche“ (2 изд., 1838, франц. перев. Пейсселя, Пар., 1847). Относясь самостоятельно къ Канту и не ограничиваясь господствовавшимъ въ Италиіи сенсуализмомъ Кондильяка, онъ старался, напоминая во многомъ Лейбница, по примѣру шотландца Рида, держаться середины между эмпиризмомъ Локка и трансцендентальнымъ идеализмомъ Канта. Вопреки Канту, онъ придаетъ человѣческому познанію объективную дѣйность и способность соотношенія съ троякою реальностію: я, міромъ и божествомъ, съ послѣднимъ — косвенно. Ему принадлежать еще слѣдующія сочиненія: „Filosofia della volonta“ (Неап., 1835—42, 4 т.); „Lezioni di logica et di metafisica“ (1842, 3 т.; Ливорно 1854), оба написаны сперва съ учебною цѣлью, а также „Considerazioni filosofiche sull'idealismo transcendente et sul razionalismo assoluto“ (1841 и позднѣе) и неоконченная „Storia di filosofia“ (1842, 1 т.). См. Werner, Kant in Italien (Вѣна, 1880).

Галургия (Halurgie), самостоятельный отдѣлъ химической технологии и горнаго дѣла, занимающійся вопросами о добычѣ солей, преимущественно же поваренной соли.

Галфиндъ, курсъ корабля, перпендикулярный направленію вѣтра, иногда онъ называется „полъвѣтра“.

Галь (Hal, флам., Галле, Halle), гор. въ бельг. провинціи Брабантъ, Брюссельскаго округа, при р. Сеннѣ, узловой пунктъ ж. д., по всей Бельгійи славится, какъ мѣсто паломничества; здѣсь имѣется чудотворная икона Богородицы въ готич. церкви св. Маріи (построена въ 1341—1409, съ цѣнными церковными сокровищами). Въ Г. находятся бумажныя фабрики, фарфоровыя заводы, епископ. институтъ и (1896) 11,363 жителей.

Галь, 1) (Gael), Барендъ, голл. живописецъ, род. около 1630 (Гарлемъ), ум. позже 1687 (Амстердамъ); ученикъ и послѣдователь Ф. Воувермана; въ Императорскомъ Эрмитажѣ (Спб.) находится картина работы Г. „Придорожная гостинница“ (0,521 × 0,372 м.).

2) Г. (Gail), Жанъ-Баптистъ, филологъ-классикъ, род. 1755, ум. 1829, профессоръ греческ. словесн. въ Collège de France, членъ института, много способствовавшій развитію греч. филологіи во Франціи, извѣстенъ многочисленными изданіями и переводами (Θεокритъ 1792, Анакреонъ 1793, Ксенофонтъ 1797—1815 въ 7 том., Гомеръ 7 т., Геродотъ 2 т. 1820, Фукидидъ 1807 въ 5 т.) и множествомъ изслѣдованій, довольно поверхностныхъ, какъ-то „Le philologue, ou recherches historiques, géographiques, militaires etc.“, въ 24 томахъ 1814—28; Géographie d'Hérodote 2 т., 1823.

3) Г., Жанъ Франсуа, сынъ Жана-Баптиста Г., филологъ-классикъ, род. 1795, ум.

1845, написал хорошую работу о культѣ Вакха (1821) и изд. *Geographi graeci minores*, 3 т. 1826—31.

4) Г., Софья, уржд. Gaggé, жена Жана-Балтиста, род. 1776, ум. 1819, известна операми „*Les deux jaloux*“, „*La Sérénade*“ и др. музыкальн. произведениями.

Гальба, Сервій Сульпицій (Servius Sulpicius Galba), римск. императоръ съ іюня 68 по янв. 69, происходилъ изъ знатнаго рода, род. 5 до Р. Хр., въ 33 по Р. Хр. достигъ консульства, затѣмъ былъ намѣстникомъ многихъ провинцій (Аквитаніи, Германіи, Африки, Испаніи) и повсюду обнаружилъ военную доблесть и строгость характера. Съ 60 онъ управлялъ Тарраконской Испаніей. Когда 68 во многихъ мѣстахъ вспыхнули возстанія противъ Нерона, Юлій Виндикъ и галльскіе легіоны провозгласили Г. императоромъ, а послѣ смерти Нерона сенатъ, преторіанцы и начальники провинцій признали это избраніе. Но вступивъ на престолъ въ преклонномъ возрастѣ (ему было 73 г.), Г. не только не былъ въ состояніи проявить надлежащей энергіи, но показалъ себя также скупымъ, недовѣрчивымъ и жестокимъ. Онъ возстановилъ противъ себя солдатъ, отказавъ имъ въ обычныхъ подаркахъ, и позволилъ руководить собой тремъ своимъ фаворитамъ Винію, Лакову и Ицелу, вслѣдствіе чего недовольство стало повсемѣстнымъ. Когда противъ него возстали и германскіе легіоны, Г. рѣшился усыновить и назначить своимъ преемникомъ Пизона Лициниана, чтобы укрѣпить свою власть. Результатомъ этого было то, что бывший намѣстникъ Лузитаніи Отонъ, одинъ изъ первыхъ оказавшій поддержку Г. и надѣявшійся быть его преемникомъ, возбудилъ возстаніе преторіанцевъ, во время котораго Г. былъ убитъ (15 янв. 69). Подобная же участь постигла усыновленнаго имъ Пизона. Бюстъ Г., находящійся въ капитольскомъ музеѣ въ Римѣ, считается образцомъ портретной скульптуры римлянъ.

Гальбе (Halbe), Максъ, нѣм. писатель, род. 1865. Его первыя драмы: „*Ein Eprokœmmling*“ (Норденъ, 1889) и „*Freie Liebe*“ (Берл., 1890) не имѣли успѣха. Написанная подъ сильнымъ влияніемъ Ибсена социальная драма „*Eisgang*“ (1892), поставленная на свободной народной сценѣ въ Берлинѣ, произвела впечатлѣніе въ известнѣхъ кружкахъ. Но только любовная драма „*Jugend*“ (Берл., 1893, 5 изд. 1897), имѣла полный успѣхъ. Въ ней Г. обработалъ щекотливую тему съ большимъ специическимъ умънемъ и придалъ ей интересъ удачной обрисовкой характеровъ, выдержаннымъ мѣстнымъ колоритомъ и жгучей страстностью. Деревенская повѣсть Г. „*Frau Meseck*“ (1897) свидѣтельствуегъ о повѣствовательномъ талантѣ вдумчиво работающаго писателя. Последнее его произведеніе, драма „*Mutter Erde*“ (1897), написана на интересную тему, которую Г. не вполне осилилъ, и при первой постановкѣ

въ Берлинѣ имѣла сомнительный успѣхъ Г. сторонникъ современнаго, сильно реального направленія.

Гальбертъ, 1) Ив. Ив., русск. архитекторъ, род. 1782, ум. 1863, воспитанникъ, затѣмъ академикъ (1840) и профессоръ 2-й степени (съ 1842) академіи художествъ, преподаватель архитектуры и проф. строительнаго искусства въ институтѣ путей сообщенія и строительномъ уч-щѣ въ Сиб.; участвовалъ въ постройкѣ зданій Михайловскаго дворца, Александринскаго театра и др.

2) Г., Самуилъ Ив., братъ Ив. Ив. Г., род. 1787, ум. 1839; ученикъ И. Маргоса, онъ получилъ въ акад. художествъ 4 серебрян. медали за успѣхи въ рисованіи и гравированіи, поощрит. золотую медаль Муравьева, малую такую же за программный барельефъ „*Мареа посадница, приводящая жениха своей дочери къ своему дѣду*“, при выпускѣ (1808), съ званіемъ художника XIV кл. Политическія затрудненія позволили Г. быть отправленнымъ за границу (на что давала право медаль) лишь 1818; посѣтивъ Берлинъ, Дрезденъ, Вѣну и Венецію, Г. поселился въ Римѣ, работая здѣсь подъ руководствомъ Торвальдсена и, среди многихъ другихъ работъ, выполнилъ статуи: Ахиллесъ, Изобрѣтеніе музыки (обѣ въ Имп. Эрмитажѣ, Спб.), гр. Остерманъ Толстой, раненный при Кульмѣ и Дитя, пускающее мыльные пузыри (обѣ въ музеѣ ак. художествъ). По возвращеніи въ Россію (1828), Г. былъ назначенъ преподавателемъ скульптуры, и д. профессора 2-й степени (1831), профессоромъ скульптуры (1836), безъ выполнения программъ, что требуется для утвержденія въ послѣднемъ званіи; въ этихъ должностяхъ онъ образовалъ многихъ русскихъ художниковъ (П. Ставассеръ, А. Ивановъ, К. Климченко, Н. Рамазановъ). Лучшее всего Г. удавались портретныя бюсты; изъ др. его работъ, кромѣ упомянутыхъ, укажемъ на 2-хъ ангеловъ для портика Троицкаго соб. въ Измайловскомъ полку (сильно пострадали отъ времени и поправокъ), статуя Екатерины II въ конференц-залѣ академіи художествъ (высѣчена изъ мрамора Бродскимъ), модели памятниковъ Карамзину (Симбирскъ), Державину (Казань) и др.

Гальбертсма (Halbertsma), 1) Эльтъе, братъ Юстуса Г., выдающійся фризскій поэтъ, род. 1797, ум. 1858, изучалъ медицину въ Лейпцигѣ и былъ врачомъ. Больше всего онъ извѣстенъ своимъ собраніемъ народныхъ пѣсенъ „*De Larekoer fen Gabe Scroar*“ (Коробокъ портного Габе, 3-е изд., 1860). Затѣмъ онъ написалъ между прочимъ: „*De Scearwinkel fen Sonte Baes*“ (Цирюльня мастера Юта, 1841); „*De poâcher Ruen Oap Gabe Scroar*“ (письмо съ луны портному Габе, 1836) и др.

2) Г., Юстусъ, голландскій языковѣдъ, род. 1789, ум. 1869 въ Девентерѣ, гдѣ онъ былъ меноритскимъ настоятелемъ. Г. участвовалъ въ изданіи „*Spiegel Historiae*“

(4-й т., Лейденъ, 1849) Марланта и издалъ свои „Aanteekeningen“ (Девентеръ, 1851). Много сдѣлалъ Г. для изученія фризскаго языка: онъ установилъ орографію новофризск. яз., перевелъ на этотъ языкъ ев. отъ Матеея (Лонд., 1858), снабдилъ примѣчаніями стихотворенія брата своего Элтъе (см. Г. 1) и собралъ обширный матеріалъ для старо- и новофризск. словаря. Его сынъ профессоръ Г., издалъ первую часть его: „Lexicon Frisicum (A-Feer)“ 1872.

Гальберштадтъ (Halberstadt), одинъ изъ древнѣйшихъ германск. городовъ, нѣкогда гл. гор. княжества Г. (см.), въ наст. время гор. въ прусск. Магдебургск. округѣ, расположенъ въ плодородной мѣстности при р. Гольцеммѣ. Отъ архитектуры большинства домовъ Г., какъ и другихъ городовъ Гарца, вѣетъ стариной; особенность этой архитектур. состоитъ въ томъ, что каждый высшій этажъ выступаетъ надъ нижнимъ на выдающихся впередъ балкахъ. Многіе дома интересны своей старинной деревянной рѣзбой. Самымъ замѣчательнымъ зданіемъ является соборъ (конца IX в.). Церковныя сокровища хранятся въ отличн. порядкѣ б. частью въ бывшемъ залѣ капитула и заключаютъ въ себѣ рѣдкое собраніе церковныхъ реликвій и худож. предметовъ. Съ 1850—71 все зданіе реставрировано. Близъ гл. входа находится такъ наз. Teufels, Leggen или Lügenstein, одна изъ главн. достопримѣч. Г., вѣроятно языческой жертвенный алтарь. Зап. конецъ соборной площади занимаетъ освещенная 1146 четырехбашенная церковь Пресвят. Дѣвы, стрѣльчатая базилика съ замѣчательными древними рельефными фигурами и стѣнной живописью; реставрирована 1848. Изъ остальныхъ зданій замѣчательны: древняя ратуша (1360—81), на которой помѣщается громадная статуя Роланда, Старый думскій погребъ (1461), Петерсгофъ (нѣкогда резиденція епископовъ, въ наст. время зданіе суда съ тюрьмой). Число жит. составляетъ (1895) 41,307 чел. изъ нихъ 4306 катол. и 780 евр. Гл. продукты производства: перчатки, пеньковые шланги, кожаные и резиновые товары, бумага, сигары, сахаръ, свицовыя бѣлила, машины, спиртъ и т. д. Въ Г. имѣются: гимназія, реальная гимназія и реальное училище. Возникновеніе Г. совпадаетъ съ основаніемъ епископства Г. При епископѣ Арнульфѣ Г. 998 получилъ городскія права. 1113 городъ былъ до тла сожженъ императоромъ Генрихомъ V, также 1179 Генрихомъ Львомъ. Въ тридцатилѣтней войнѣ Г. переходилъ изъ рукъ императорскихъ войскъ въ руки шведовъ; отъ послѣднихъ 1648 Г. перешелъ къ Бранденбургу. См. Lucanus, Wegweiser durch H. (2 изд. 1866); „Urkundenbuch der Stadt H.“ (изд. Schmidt'a, Галле, 1878, 2 т.).

Г. извѣстенъ дѣломъ 18 мая 1813. Отступая за Эльбу, союзники оставили на нижн. теченіи этой рѣки корпусъ гр. Вальмодена, въ составѣ котораго находился русскій пар-

тиз. отрядъ (2¹/₂ т.) ген. Чернышева. Изъ перехваченной делеши Чернышевъ узналъ, что въ ночь на 18 мая огромный франц. паркъ (14 ор., 80 зар. ящиковъ и множество повозокъ) подъ прикрытіемъ 2 т. отряда долженъ ночевать въ Г. Рѣшивъ захватить этотъ паркъ, Чернышевъ въ 36 часовъ сдѣлалъ болѣе 100 в. и, получивъ на

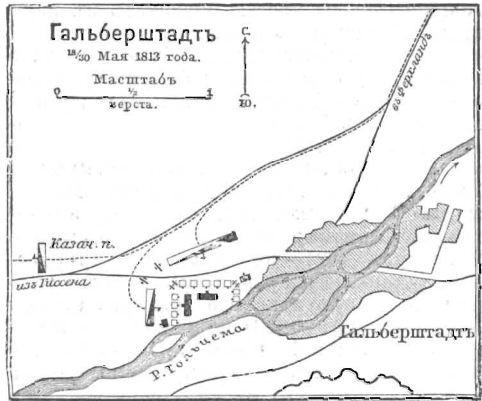

ходу извѣстіе о присутствіи въ 20 в. другого парка съ болѣе сильн. прикрытіемъ, успѣшили разбить первый паркъ до прихода второго. На развѣтъ 18 мая Чернышевъ направилъ 2 полка въ Г. для захвата тыла, одинъ на дорогу въ Гиссенъ для задержанія второго парка и остальныхъ съ сѣв. стороны франц. обоза, расположившагося вагенбургомъ между городск. пред-



мѣстемъ и рѣкою. Первая атака русскихъ съ фронта была отбита, но они успѣли ворваться въ городъ. Тогда Чернышевъ выдвинулъ 2 кон. орудія, коимъ удалось взорвать 5 зарядн. ящиковъ. Чернышевъ воспользовался замѣшательствомъ и ворвался въ каре повозокъ противника. Едва только кончилась эта схватка, какъ показался авангардъ второго парка; Чернышевъ отгѣснилъ его назадъ, выигравъ время для отправленія захваченнаго къ Беренбургу, послѣ чего отошелъ туда же.

Гальберштадтъ, со времени Вестфальскаго мира до 1807 курбранденбургское княжество въ нижнесаксонскомъ округѣ, занимало съ графствомъ Регенштейнъ площ. 1820 кв. км. съ 119,400 жит. Княжество Г. возникло изъ одним. епископства (см. ниже) и имѣло сословное государств. устройство. До 1807 княжество Г. принадлежало Вестфали, а 1813 было возвращено Пруссіи и большею своею частью образуетъ въ наст. время Магдебургскій окр.

Г-ское епископство было основано повидимому еще Карломъ Великимъ первоначально въ Зелигенштадтѣ (Остервикъ). Гильдеgrimъ I, прежде епископъ Шалонскій, получившій это епископство 809, перенесъ 820 резиденцію въ Г. При Зигмундѣ I (894—923) епархія, подчиненная Майнцскому архіепископству, достигла значительныхъ размѣровъ. При его преемникѣ Бернгардѣ (924—968) были открыты жел. рудники въ Грѣнингенъ, а также рудники въ Гарцѣ и начата ихъ разработка. Арнульфъ (996—1023) получилъ отъ императора Генриха II право суда надъ Г. и Зелигенштадтомъ, а также право созыва вассаловъ на войну въ своей епархіи. При немъ Г. 998 сдѣлался городомъ. Несмотря на то, что реформація получила доступъ въ Г. уже 1542, здѣсь господствовали до 1566 католич. епископы. Въ это время капитулъ канониковъ избралъ въ епископы двухлѣтняго герцога Генриха Юлія Брауншвейгскаго, чтобъ имѣть возможность во время регентства администраціи погасить значительные долги епископства. 1578 Генрихъ Юлій вступилъ въ управленіе, 1589 сдѣлался также герцогомъ Брауншвейгскимъ и 1591 отбѣнилъ въ Г. католич. обычаи. Онъ умеръ 1613. Послѣ княженія его сына, Христиана, извѣстнаго партизана 30-лѣтн. войны, наслѣдовалъ въ качествѣ послѣдняго епископа Г. Леопольдъ Вильгельмъ австрійскій, при которомъ 1641 епископство получило графство Регенштейнъ, слѣдствіемъ чего былъ длинный процессъ съ Брауншвейгомъ. По Вестфальскому миру 1648 епископство, въ качествѣ княжества (см. выше), досталось Бранденбургу; во владѣніе послѣдняго оно, однако, перешло лишь 1662 послѣ смерти Леопольда Вильгельма.

Гальбигъ (Halbig), Иоганнъ, скульпторъ, род. 1814, ум. 1882, учился въ академіи образовательн. искусствъ въ Мюнхенѣ и сдѣлался 1845 проф. скульптуры въ мюнхенской политехнической школѣ. Король Людвигъ I давалъ ему много заказовъ; такъ напр., Г. моделировалъ 1835 львовъ для пинакотеки, 1840 статуи Рома и Минервы въ корол. саду; онъ исполнилъ также 12 модельныхъ эскизовъ статуй Рафаэля, Тиціана, Рубенса и др. для Импер. эрмитажа въ Петербургѣ; затѣмъ квадригу съ колоссальными львами на триумфальныхъ воротахъ въ Мюнхенѣ, два колоссальныхъ льва и рельефъ въ Виттельсбаховскомъ дворцѣ (1843), статую короля

Максимиліана II баварскаго въ Линдау, группу борьбы за освобожденіе для Нью-Йорка (1860). Послѣдней работой Г. была колоссальная группа Страстей Господнихъ для Обераммерау, исполненная по заказу Людвигъ II (1875). Г. отличается не только декоративнымъ вкусомъ, но также и глубиной чувства, тщательностью работы и вѣрностью натуры.

Гальбштадтъ и **Ней - Гальбштадтъ**, нѣмецкія колоніи Тавр. губ., на границѣ Бердянск. и Мелитопол. у. на р. Молочной. Населены менонитами. Волост. правленіе и центръ нѣмецк. колоній на р. Молочной, къ которымъ причисл. до 17 т. нѣмецк. колонист. Г. цвѣтущ. промышл. мѣстечко, съ паровыми мельниц., крахмал., ливовар., черепичн. и кирпичн. заводами; мастерск. по выдѣлкѣ суконъ; чугунно-литейн. производ. Менонитскій молитвенный домъ, правосл. церковь, сельск. училище и школа для пріютск. пародн. учителей.

Гальвани, Луиджи, натуралистъ. род. 1737, ум. 1798, по образованію врачъ, состоялъ въ Болоньѣ проф. медицины съ 1762, анатоміи съ 1775 и акушерства съ 1782; работалъ преимущественно надъ физиологіей птицъ; случайность натолкнула его 6 ноября 1780 на открытіе динамическаго электричества, первоначально названнаго, по его имени, гальванизмомъ; имъ же указана причина электрическихъ явленій у электрическаго ската. Сочиненія его изданы подъ заглавіемъ: "Opere edite inedite del prof. Galvani" (Болонья, 1841—42). Въ Болоньѣ ему воздвигнутъ памятникъ. См. Alibert, "Eloge de Galvani" (Парижъ, 1806).

Гальвани основной оытъ, см. *электрической токъ*.

Гальванизація, устарѣвшее названіе электризаціи.

Гальванизировать, то же, что электризировать, лѣчить при помощи гальваническаго тока. См. *электротерапія*.

Гальванизмъ, устарѣвшее названіе динамическаго электричества; о Г. вообще и объ разныхъ связанныхъ съ Г. явленіяхъ, приборахъ и примѣненіяхъ см. *электрической токъ*.

Гальваническая батарея, то же, что электрическая батарея.

Гальваническая окраска металловъ, см. *металловъ окраска*.

Гальваническая спираль, см. *магнетизація*.

Гальваническое плакированіе, въ гальванопластикѣ то же, что и гальваностегія.

Гальваническое травленіе, въ гравированіи (см.) вытравленіе не крѣпкою царскою водкою, но гальваническимъ токомъ, рисунка, сдѣланнаго иглою на мѣдной доскѣ, покрытой особ. состава лакомъ.

Гальвано, то же, что мѣдное клише (см.).

Гальванокаустика, примѣненіе калильнаго жара помощью гальваническа-

го тока въ хирургіи: оперативный методъ, усовершенствованный Middeldorffомъ изъ Бреславля и введенный затѣмъ въ практику. Операція основана на томъ, что если ввести тонкую платиновую проволоку между полюсами достаточно сильной гальванической батареи, то при замыканіи цѣпи проволока раскаляется и остается въ такомъ состояніи все время, пока цѣпь замкнута. Примѣняются различные приборы, которые соединяются съ концами платиновой проволоки; приборы эти то шарообразны, то имѣютъ видъ ножа. Смотря по тому, какая имѣется въ виду операція, т. е. нужно ли примѣненіе одного калильнаго жара, или же раскаленнаго желѣза для разрушенія или разсѣченія тканей, употребляется то тогъ, то другой приборъ. Для разрѣзанія тканей существуетъ сплюснутая платиновая проволока—гальванокаутеръ. Чаще всего употребляется теперь гальванокаустическая рѣзущая петля, которая въ высшей степени быстро ведетъ къ цѣли и можетъ быть примѣняема во всѣхъ случаяхъ, въ

Гальванометаллургія, то же, что *электрометаллургія*.

Гальванопластика, см. *электролизъ*.

Гальванопунктура, то же, что *электропунктура*, см. *аккупунктура*.

Гальваноскопъ, см. *реоскопъ*.

Гальваностегія, см. *электролизъ*.

Гальванотерапія, то же, что *электро-терапия*.

Гальванотехника, см. *электротехника*.

Гальванотропизмъ, биологическое явленіе, обнаруживаемое при пропусканіи постоянного гальваническаго тока, при неполяризирующихся электродахъ, черезъ каплю воды, гдѣ находятся инфузоріи: онѣ тогда удаляются отъ анода и собираются у катода. При размыканіи тока онѣ возвращаются къ аноду. Описываемое явленіе не происходитъ, если инфузоріи анестезированы эвиромъ. При простыхъ мѣдныхъ электродахъ (поляризирующихся)—инфузоріи приходятъ во вращательное дви-

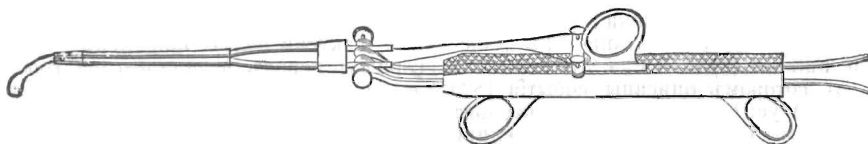

Гальванокаустическая рѣзущая петля. (По Брунеу).

которыхъ раньше производилось медленное перетягиваніе при помощи тугоналоженныхъ нитей. Вокругъ подлежащихъ отдѣленію тканей накладывается, толщиной въ $\frac{1}{3}$ —1 мм., платиновая проволока въ видѣ петли, которая стягивается, какъ только токъ замыкается; вслѣдствіе этого, быстро раскаляющаяся проволока прожигаетъ ткани, такъ что пораженная часть чрезвычайно легко отдѣляется. Кровотеченіе при этомъ равно нулю или очень незначительно, что напр. при удаленіи богатыхъ сосудами болѣзненныхъ разраженій и пр. особенно цѣнно. Далѣе, при помощи гальванокаустической рѣзущей петли, возможны операціи, а также и примѣненіе калильнаго жара въ трудно доступныхъ мѣстахъ. Такъ Г. очень удобна при операціяхъ въ полости рта, а именно языка, далѣе въ полости носа, въ прямой кишкѣ и пр. См. Middeldorpf, Die G. (Бресл., 1854); Bruns, Galvanochirurgie (Тюбинг., 1870); его же, Die galvanokaustischen Apparate und Instrumente (1878); Amussat, Mémoires sur la galvanocaustique thermique (Пар., 1876); Hedinger, Die G. seit Middeldorpf (Штуттг., 1878); Lewandowski, Die Anwendung von G. (Вѣна, 1886).

Гальванокаутеръ, см. *гальванокаустика*.

Гальванолизъ, то же, что *электролизъ*.

Гальвано-магнитная разность температуръ, см. *термомагнитный эффектъ*.

женіе вокругъ своей оси и въ большинствѣ случаевъ достигаютъ катода уже мертвыми, что объясняется образованіемъ ядовитыхъ продуктовъ разложенія (Verworn, „Psychophysiologicals Protisten-Studien“). Какъ на Г. растений, указываютъ на изгибы корней волныхъ культуръ, когда черезъ воду пропускать постоянный гальванический токъ. Здѣсь обнаруживается отрицательный Г., такъ какъ корни изгибаются обратно направленію тока (выпуклая часть обращена къ аноду).

Гальвано-хирургія, примѣненіе гальванизма съ лѣчебн. цѣлью въ области хирургіи. См. *гальванокаустика* и *электро-терапия*.

Гальваноохромія, см. *металловъ окраска*.

Гальвей (Galway), графство въ ирл. пров. Коннотъ., на з. бер., между зал. Г. и Клю; пл. 6351 кв. км., жит. 214,712 (1891), изъ нихъ не католиковъ 6700. Оз. Коррибъ раздѣляетъ Г. на в. и з. части; послѣдняя— живописная скалистая мѣстн., изобилующая минер. богатств. (свинецъ, мѣдь, желѣзо и др.) и хорошими гаванями у берега. Вост. часть равнина, плодородна и хорошо воздѣлана. (1890) 13,7⁰/₁₀₀ всей площ. занято пашнями, 49,4⁰/₁₀₀ пастбищами, 1,6⁰/₁₀₀ лѣсомъ, 155⁰/₁₀₀ болотомъ и 15,1 безплодной скалистой почвой. Обработ. промышленность незначительна. Массами добываются морскія водоросли, идущія для удобренія и добычи щелочей.

Гальвей (Galway), гл. г. ирл. граф (см. выше), на с. бер. зал. Гальвей и на широкомъ устьи р., вытекающей изъ оз. Коррибъ, состоитъ изъ стараго, грязнаго города съ зданіями вродѣ испанскихъ и новаго съ обширными домами. Жит. 13,800 (1891). Нѣсколько шлифоваленъ для мрамора. Торговля въ упадкѣ. Заграничный ввозъ 1891 г. 155,464, вывозъ 24 ф. ст. Къ порту принадлежали 16 океанск. судовъ (710 т.) и 1023 рыбацкихъ лодокъ. Университетъ, католическ. колледжъ, гимназ. Резиденція катол. епископа.

Гальвестонъ, см. *Гэльвестонъ*.

Гальвичъ, Германъ, австрійск. депутатъ и историкъ, род. 1838; принадлежить въ рейхсратъ къ клубу лѣвой. Какъ историкъ, онъ приобрѣлъ извѣстность обнаруженіемъ обильныхъ неизданныхъ документовъ, касающихся Валленштейна и прибавившихъ кое что новое для оцѣнки историческаго значенія знаменитаго полководца.

Гальдосъ, Бенито Пересъ, выдающийся испанск. писатель (романы и новеллы), род. 1849. Первые его опыты были на поприщѣ исторіи, а именно романъ „La fontana de oro“ (перепечатанное въ „Coleccion de autores españoles“, т. 31, Лейпцигъ, 1872), въ которомъ описаны событія 1820; ободренный успѣхомъ этого романа, онъ, подражая Эркману-Шатриану, предпринялъ подъ заглавіемъ „Episodios nacionales“ циклъ историч. романовъ, въ которыхъ яркими красками представилъ главные событія испанской исторіи съ 1808 по 1834 (Мадр., 1872—80). Особенно выдаются въ этой серіи „Trafalgar“, „Bailen“. „El 19 de Marzo y el 2 de Mayo“, „El terror de 1824“. Въ слѣдующ. своихъ произведен. („Mariangela“, „Un voluntario realista“, „La familia de Leon Roch“, „Los apóstolicos“) онъ далъ потрясающія картины социальной и духовной жизни современной Испаніи и вызвали особенное ожесточеніе въ ультрамонтанск. кружкахъ. Одинъ изъ этихъ романовъ „Gloria“ (7 изд., 1890) былъ переведенъ почти на всѣ европейскіе языки. Всѣ дальнѣйшія произведенія Г., въ которыхъ онъ, не отказываясь отъ своихъ испанск. особенностей, приблизился къ франц. реалистической школѣ, вызвали заслуженное вниманіе. Особеннымъ успѣхомъ пользовались: „Tormento“ (1884), „Lo Prohibido“ (1885), „El Audaz“ (1885), „Donna Perfecta“ (1884), „La Incognita“ (1889), „Realidad“ (драма, которую Г. озаглавиваетъ: новелла въ 5 дѣйствіяхъ), „La Sombra“ (1890), „Tristana“ (1892), „Torquemada en la Cruz“ (1894), „Angel Guerra“ (1891, 3 т., съ предисл. Зола). Г. обладаетъ острой наблюдательностью и отличается мѣткимъ и захватывающимъ изображеніемъ правовъ и типовъ своей родины. Критическія статьи о немъ: De Toulouse-Lautrec (Пар., 1883); M. Landau (Берл., 1885); G. Diecks (1887) и Alás (въ „Celebridades“, 1891).

Гальего, Хуанъ Никасіо, испанск.

поэтъ, род. 1777, ум. 1853, составилъ себѣ извѣстность одой на геройскую защиту Буэносъ Айреса противъ англичанъ (1807), „Elegia al Dos de Mayo“ (1808), въ которой воспѣто народное возстаніе противъ французовъ, и другими патриотическими элегіями. Во время второго вторженія французовъ въ дек. 1808 онъ бѣжалъ съ законнымъ правительствомъ, по возвращеніи принималъ три года участіе, какъ депутатъ, въ трудахъ кортесовъ въ Кадиксѣ. Послѣ первой реставраціи былъ, послѣ 18-мѣсячнаго заключенія, посланъ въ одинъ картезіанскій монастырь въ Андалузіи; въ это время Г. написалъ нѣсколько превосходн. элегій. Освобожденный революціей 1820, онъ былъ назначенъ каноникомъ севильскаго собора, но при реакціи 1823 снова подвергся преслѣдованіямъ. Его стихотворенія, состоящая изъ элегій, одъ, посланій, сонетовъ и т. п., большей частью классическаго направленія, изданы испанск. академіей (1859); перепечатаны въ Biblioteca de autores españoles, т. 67.

Гальетенъ, Амалія, см. *Тальони*.

Галька, галечникъ, такъ назыв. въ геологіи круглые, овальные, яйцевидные и т. п. куски болѣе или менѣ твердыхъ горныхъ породъ, величиною отъ горошины до человѣческой головы, вполнѣ оточенные и окатанные дѣйствіемъ текучей воды, въ особенности горныхъ и ледниковыхъ потоковъ и морскихъ прибрежныхъ волнъ; валуны и щебенъ болѣе или менѣ обтертые непосредственнымъ дѣйствіемъ ледниковаго льда отличаются болѣе угловатыми и менѣ отшлифованными формами. Изъ чистаго галечника или съ значител. содержаніемъ песка состоятъ нерѣдко отложения значительной мощности, особенно въ горныхъ странахъ. Галечникъ въ смѣси съ недостаточно окатанными угловатыми кусками тѣхъ же породъ въ видѣ щебня и грубаго песка носитъ техническое названіе „гравія“; отложения, какъ болѣе или менѣ чистаго галечника, но гораздо чаще гравія, очень распространены между прочимъ также среди осадковъ водныхъ потоковъ, связанныхъ съ ледников. періодомъ средней Россіи.

Галько, Игнатій, галичан., авторъ многихъ статей на различныя темы, издававшій въ 1861—62 во Львовѣ „Народніи звичаї і обряди з околиць над Збручем“, въ двухъ частяхъ.

Гальковый порошокъ, крупнозернистый порошокъ.

Гальмагера (Halmahera), „большая страна“, Джилоло, Гилоло, самый большой изъ Молуккскихъ острововъ, между 10° 29' с. и 0° 51' ю. ш., пересѣкается 129° в. д., на з. отдѣляется отъ о-ва Целебесъ Молуккскимъ проливомъ, имѣющ. площ. въ 16.607 кв. км. и 100.000 жит. О-въ, какъ и Целебесъ, состоитъ изъ 4 полуострововъ. По о-ву проходятъ архейскія и палеозойскія цѣпи, изъ котор. возымаются многочисленные вулканы: на с. потухшій вул-

капъ Мамуйя (880 м.), южнѣ дѣйствующій еще вулканъ Гунонгъ Апи (940 м.), а къ в. отъ послѣдняго опасный своими сильн. изверженіями Гунонгъ Каноръ. Густые лѣса покрываютъ о-въ. Флора и фауна тѣ же, что и на остальныхъ Молуккск. о-вахъ. Необычайно богатъ о-въ анасами. Большинство жител. малайцы, остальная часть сост. изъ альфуровъ и папуасовъ. Земледѣліе поставлено крайне неудовлетворительно, торговля незначительна; естественные продукты страны, которыми такъ богатъ о-въ, остаются безъ всякаго употребленія. О-въ находится подъ верховнымъ владычествомъ нидерл. правительства; послѣднее содержитъ въ портѣ Додинга, построенномъ португальцами, голл. унтер-офицера съ 4 яванскими солдатами; о-въ раздѣленъ между султанами области Тернате, которому подчинены сѣв. и южный полуострова съ поселеніями Галела и Кау, и султаномъ Тидора, которому подчинены оба восточн. полуострова съ поселеніями Веда и Вичоли.

Гальматуриды (Halmaturidae), кенгуру, семейство сумчатыхъ (см.).

Гальмстадъ (Halmstad), гл. г. швед. лѣна Галланда при впаденіи р. Ниссао въ заливъ Лагольмскій (Каттегатъ), правильно построенъ; хорошій портъ, гимназія, ремесл. учил., чугу.-литейн. и машиностроительный зав., поощраем. морское купанье, ловля лосося, оживленная торговля, ввозъ пшеницы, машинъ, нефти, удобрительныхъ матеріаловъ, вывозъ овса, древесной массы, мостильнаго камня и (1896) 13.694 жит. Въ 1893 пришло изъ-за границы 1082 судна, ушло изъ Г. 1239 судн.

Гальмъ (Halm), 1) Карлъ, филологъ-классикъ, род. 1809, ум. 1882, директ. придворной библиотеки и проф. университета въ Мюнхенѣ. Извѣстенъ въ особенности своими работами о Цицеронѣ (избранныя рѣчи в. примѣч. въ 7-мъ изд. 1853—56; 1868, 2-изд. 1887—92; „Zur Handschriftenkunde der ciceronianischen Schriften“ 1850 и др.). Кромѣ того изд. „Rhetores latini minores“, 1863, Квинтиліанъ, 1868—69, Корн. Непотъ, 1850—51, Тацитъ 1850—51, басни Эзопа, 1852, 2 изд. 1894; въ „Corp. script. ecclesiast. latinorum“ Сульпиція Севера 1866, Минуція Феликса, 1867; въ „Monumenta Germaniae historica“ пресвитера Сальвиана, Victor Vitensis и друг. Подъ его руководствомъ составленъ и изданъ „Handschriftenkatalog der Bibliothek zu München“, 8 т., 1865—82. См. Wölfflin, Gedächtnisrede auf K. H., 1883.

2) Г., Фридрихъ, псевдон. поэта барона Мюнхъ-Беллинггаузена (см.).

Гальсбѣргъ, Галесбургъ (Galesburg), гл. гор. графства Ноксъ въ сѣв.-амер. штатѣ Иллинойсѣ, узловой пунктъ ж. дор., имѣетъ университетъ Ломбарда, коллежъ Нокса, жел.-дор. мастерскія, заводы сельско-хозяйств. орудій, литейные зав., оживленную торговлю и (1890) 15.264 жит.

Гальсбрюкке (Halsbrücke), мѣстечко

въ Дрезденскомъ окр. (Саксонія), на Фрейбергской котловинѣ и при ж. д.; сереброплавильный заводъ (съ самой высокой на землѣ заводской трубой въ 140 м.), золотоотдѣлительн. заведеніе, приготовленіе свинцовыхъ трубъ и другихъ свинцовыхъ издѣлій, сѣрнокислыхъ солей, мышьяка, мѣди, разработка горныхъ рудъ, производство сигаръ и шерстяныхъ товаровъ и (1896) 1757 жит. Черезъ зап. часть мѣстечка уже въ теченіе 200 лѣтъ тянется Иоганнис-брухъ, 1500 м. длин. и 20—30 м. глубин., образованный обваломъ ряда шахтъ. Около амальгамнаго завода, закрывшагося 1858 былъ въ 1815 г. открытъ первый на всемъ материкѣ заводъ свѣтильнаго газа.

Гальсвинта, дочь вестготскаго короля Атанагильда, супруга франкскаго короля Нейстрии Хильперика I (561—584). Онъ приказалъ задушить ее въ постели и женился на Фредегондѣ, своей любовницѣ. Это убійство повело къ кровопролитной войнѣ между Хильперикомъ и его братомъ Сигбертомъ австразіскимъ, женатомъ на сестрѣ Гальсвинты, Брунгильдѣ.

Гальстедъ (Halstead), г. въ англійск. граф. Эссексъ, къ с.-з. отъ Кольчестера, на р. Кольнъ; фабрики шелка, бархата и тюля, плетеній изъ соломы, писчей бумаги; жит. 6056 (1891).

Гальсь (Hals), 1) Диркъ, голл. живописецъ, братъ Франца Г. старшаго, род. около 1600, ум. 1656; ученикъ старшаго брата. Онъ писалъ преимущественно веселыя сцены изъ жизни средняго сословія, солдатъ и кутилъ. Картины его отличаются широкой кистью, блестящимъ, пестрымъ колоритомъ, жизненностью, остроумной и изящной трактовкой сюжета. Его картинъ извѣстно около 100, б. ч. у частныхъ лицъ. Въ публичныхъ музеяхъ находятся: „Кутилы“ (1627, берлин. музей), нѣсколько картинъ въ вѣнск. академіи („Дама за клавирами“ въ амстердамскомъ рейхсмусеумѣ), „Общество“ (1638) въ копенгагенской галереѣ и наконецъ „Веселое общество“ (за № 1709) въ Спб. Эрмитажѣ.

2) Г. Францъ, старшій, голландскій живописецъ, род. 1580, въ Антверпенѣ, ум. 1666 въ Гарлемѣ, учился въ Гарлемѣ у Кареля ванъ Мандерсъ. Первой, помѣченной датой 1613, картиной его считается портретъ Скриверіуса (частн. собствен. въ Парижѣ); за нимъ слѣдуетъ „Банкетъ офицеровъ стрѣльцоваго полка“ (1616, въ Гарлемскомъ музеѣ); картина эта полна жизни, но принадлежитъ еще старой манерѣ и не имѣетъ той свѣжести, которой отличаются позднѣйшія произведен. художника. Одновременныя жанровыя картины: „Веселое тріо“ (ориг. въ Сѣв. Ам.) и „Селечодчикъ“ (въ Лондонѣ, у лорда Нортбрука), уже обнаруживаютъ тотъ веселый юморъ, ту широкую и смѣлую маперу, которые отличаютъ и всѣ послѣдующія произведенія Г. вмѣсто коричневаго, онъ сталъ употреблять холодно сѣрый тонъ, служащій также отличительнымъ призна-

комъ его картинъ. Изъ его юмористическихъ жанровыхъ картинъ, съ поясными фигурами въ натуральную величину, картинъ, въ которыхъ ярче всего выразился огромный талантъ Г., назовемъ: „За столомъ“ (Парижъ), „Юнкеръ Рампъ и его возлюбленная“ (1623, Парижъ), „Игроки“. Другую группу составляютъ характерныя картины: головки и поясныя фигуры играющихъ дѣтей, рыбаковъ и рыбачекъ, веселыхъ парней и смѣющихся дѣвушекъ. Знаменитѣйшая изъ этихъ картинъ, такъ наз. „Гилле Боббе въ Гарлемѣ“ (около 1650, берлинск. музей). 1627 Г. написалъ двѣ большія картины: „Банкетъ офицеровъ Георгіевскаго стрѣлковаго полка“ и „Банкетъ офицеровъ Адриановскаго полка“ (Гарлемскій музей). Г. писалъ также много портретовъ. Лучшіе изъ нихъ находятся въ амстердамскомъ госуд. музеумѣ (Ф. Г. и его вторая жена); въ парижскомъ Луврѣ (портреты семейства Берестейнъ); въ берлинскомъ музеѣ (портретъ ребенка съ нянькой); въ кассельской картинной галлерей и наконецъ въ Спб. Эрмитажѣ (№№ 770, 771, 772 и 773, изъ нихъ лучшей мужской портретъ за № 773). Хотя число нынѣ существующихъ и извѣстныхъ картинъ Г. доходитъ до 160, однако онъ вслѣдствіе легкомысленнаго образа жизни всегда находился въ затруднительныхъ обстоятельствахъ. Послѣдніе годы жизни онъ существовалъ на пособія, выдаваемые ему магистратомъ, который наконецъ назначилъ ему пенсію. Французъ Г. старшій былъ первымъ изъ крупныхъ мастеровъ нидерландской школы и черезъ своихъ учениковъ долго имѣлъ громадное влияние на развитіе живописи въ Голландіи. Его картины цѣнятся въ настоящее время очень высоко. См. „Franz Hals-Galerie“ (гравюры Унгера, текстъ Фосмера, Амстерд., 1873); W. Vode, Studien zur Geschichte der holländischen Malerei (Брауншв., 1883).

3) Г., Французъ, младшій, голландскій живописецъ, сынъ Г. Франца старш., род. 1620, ум. 1669, ученикъ и подражатель отца, копировалъ многія его картины, такъ напр. „Гилле Гоббе“ (музей въ Нью-Йоркѣ). Собственная композиція: „Музицирующая молодая чета“ и „Старикъ и старуха, играющіе въ карты“ (шверинская гал.), написана болѣе въ манерѣ Дирка Г. Въ Спб. Эрмитажѣ его картина „Молодой солдатъ“ (№ 774).

Гальсъ (Hals), мѣстечко въ бав. округѣ Нижней Баваріи, живописно расположено при р. Ильцѣ, 294 м. надъ у. м., съ водолачбени. заведен., крупными паровыми мельницами, паровой лѣсопильной и (1895) 685 жит. Г. извѣстенъ, какъ климатическ. курортъ. Вблизи развалины крѣпостей Гальсъ и Решенштейнъ, на высокихъ скалахъ и употребляемый для сплава Ильдскій каналъ, проведенный черезъ туннель 130 м. длины.

Гальтаусъ (Haltaus), Христіанъ Готлибъ, нѣм. историкъ и филологъ, род.

1702, ум. 1758. Его „Calendarium medii aevi graeciae germanicum“ (Лейпц., 1729) открылъ дорогу другимъ изслѣдователямъ и до сихъ поръ еще не потеряла своего значенія его книга „Glossarium germanicum medii aevi“ (съ предисловіемъ I. Г. Вѣме, Лейпц., 1758).

Гальтенгофъ, пѣвецъ Спб. придворной труппы и музыкальный композиторъ, выдающийся теноръ при Александрѣ I (1805).

Гальтеры (греч. ἀλτήρες), у древнихъ металлическія гири, кот. при упражненіи въ прыганіи брали въ руки для усиленія прыжка. Онѣ имѣли полуовальную форму, съ отверстіемъ посрединѣ для просовыванія руки или состояли изъ двухъ шаровъ, соединенныхъ рукояткой. При прыжкѣ съ трамплина руки, откинутаы назадъ, быстро выбрасывались впередъ, вслѣдствіе чего верхняя часть тѣла подавалась впередъ, что значительно облегчало прыжокъ; при прыжкѣ внизъ, руки откидывались назадъ, что снова придавало тѣлу равновѣсіе и предохраняло отъ паденія. См.: Lüthner, Die griechischen Turngeräthe (Abhandlungen des archaeologisch-epigraphischen Seminars, Вѣна, т. XII).

Гальтонъ (Galton), Френсисъ, англ. путеш. и учен. писатель, внукъ Эразма Дарвина, род. 1822 въ Бирмингамѣ, докт.-мед. кэмбридж. унив. Путеш. въ свѣ. Африкѣ (1846), затѣмъ въ южн. Африкѣ (1850). Его описанія по научной основательности, разносторон. и литерат. излож. одни изъ лучшихъ географ. сочиненій по этой части свѣта, доставили ему, между прочимъ, почетную золотую медаль Лондонск. геогр. общ. Онъ издалъ затѣмъ пользующееся большою популярностью руководство для научныхъ путешествій „Art of travel etc“ (5 издан. 1872). Особенную извѣстность имѣютъ его сочиненія по исторіи культуры, въ которыхъ Г. разсматриваетъ наслѣдственность таланта, развитіе человѣческихъ способностей и законы наслѣдственности вообще; какъ: Hereditary genius, its laws and consequences (1869, нов. изд. 1892); English men of science, their nature and nurture (1874); Inquiry into human faculty (1883); Natural inheritance (1889) и др.

Гальтъ, г. въ провинціи Онтарио, въ Канадѣ, при р. Грандъ, имѣетъ машиностроеніе, желѣзо-дѣлательн. производство и (1891) 7535 жит.

Гальтъ, Джонъ, англ. беллетристъ, род. 1779, ум. 1839. Послѣ того, какъ его трагедія подверглась самой рѣзкой критикѣ, онъ началъ изъ-за заработка писать романы, которые пришлись по вкусу публики: таковы „Ayrshire legates“ (1820) и „The annals of the parish“ (1821). Подъ влияніемъ Смоллета онъ съ реалистическимъ юморомъ описывалъ шотландскіе нравы. Но успѣхъ побудилъ его также состязаться съ Вальтеръ Скоттомъ въ романтически-историческомъ романѣ („The gathering of the West“, 1823 и др.), въ которомъ, однако, ему менѣе посчастливилось.

Кромѣ того, онъ написалъ „Роемс“ (Лонд., 1833); написанную въ духъ времени, но мало пѣнную „Life of Byron“ (1880), самодвольную „Autobiography“ (1833, 2 т.) и „Literary life and miscellanies“ (1834, 3 т.). Изданіе его сочиненій появилось 1868 въ 4 томахъ.

Галь-уръ, одна изъ вѣтвей Урала въ Чердынскомъ краѣ, Пермск. губ., къ с.-в. отъ Чердыни, между 62—63° с. ш.; при средней высотѣ въ 520 м. этотъ лѣсистый кряжъ достигаетъ въ высшей точкѣ 730 м.

Гальфая (Гальфѣхъ), село въ мѣстности Дарь Г нѣкогда египетской Нубіи, ниже слиянія Барь эль Абада съ Барь эль Асрекомъ, на прав. бер. Нила, между шестымъ водопадомъ и Хартумомъ, подъ 13° 44' с. ш., резиденція великаго шейха, до основанія Хартума значительный городъ, въ настоящее время насчитываетъ лишь 3600 жит.

Гальфенъ (Halphen), Жоржъ Анри, франц. математикъ, род. 1844, ум. 1889, образование получилъ въ парижской политехнической школѣ, служилъ въ артиллеріи, участвовалъ въ франко-прусской войнѣ подъ командой Федерба. Работы Г. относятся къ новѣйшей алгебрѣ и геометріи, а также къ теоріи абелевыхъ и эллиптич. функцій. Парижская акад. трижды присуждала премии за его работы (1880, 1883 и 1885), а за соч. „Mémoire sur la classification des courbes gauches“ берлинская акад. присудила ему Штейнерскую премию. Кромѣ того онъ написалъ: „Sur les invariants différentiels“ (Пар., 1878); „Traité des fonctions elliptiques et le leurs applications“ (1891), неокончена за его смертью. См. Picard, Sur la vie et les travaux de Halphen („Comptes rendus“).

Гальциона, см. Алжона.

Гальча, народность центр. Азій, составляющая часть горныхъ таджиковъ и обитающая въ верхнемъ Зеравшанѣ (Когистанѣ), а также въ Каратегинѣ, Дарвазѣ, Шигванѣ и Ваханѣ, преимущественно по р. Пянджу и ея притокамъ: Ванчу, Ягулану, Бартангу (Сошанская долина), Гунту, Шахъ-Дарьѣ и Ваханъ-Дарьѣ. Общее число ихъ не превышаетъ 100 тыс. д. Г. подраздѣляются на 6 родовъ: фальгаръ, матха, фавъ, ягнаубъ, кхту и маханъ; принадлежатъ къ иранской вѣтви арийцевъ; языкъ — или персидскій, или смѣшанный персидско-туркскій. По религіи Г. — магометане, большинство — шиты. Антропологическій типъ Г. сохранилъ въ большей чистотѣ иранскія черты сравнительно съ типомъ остальныхъ таджиковъ, носящихъ явные слѣды вліянія тюркской и монгольской крови. Они — средняя роста, съ черными (нерѣдко и бѣлокурыми) волнистыми или кудрявыми волосами, съ овальной формой лица, обремененнаго большою бородой, съ высокимъ лбомъ, съ кариши (рѣже голубыми) глазами, съ длиннымъ, прямымъ и тонкимъ носомъ. Руки и ноги ихъ, по изслѣдованіямъ Уйфальви, болѣе длинны, нежели у киргизовъ и татаръ. Г. — очень

бѣдный народъ. Занимаемые ими мѣста представляютъ собою, по большей части, узкія и глубокія ущелья, съ слишкомъ незначительнымъ количествомъ удобной для какихъ-либо культуръ земли и съ недостаточными пастбищами, къ тому же ущелья эти раздѣлены высокими и трудно-проходимыми хребтами. По недостатку пастбищъ, скотоводство у Г. очень незначительно. Разводятъ больше козъ, овецъ, ословъ и очень немногіе имѣютъ коровъ и лошадей. Козы даютъ молоко, мясо и пухъ, изъ котораго выдѣлываются теплые тюрбаны на голову, халаты и портянки; овцы доставляютъ мясо и много шерсти, изъ которой ткуютъ грубую верхнюю одежду и шаровары; осель является для Г. наиболѣе сподручнымъ и выносливымъ животнымъ при перевозкѣ разнаго рода клади по крутымъ тропинкамъ. Земледѣліе, хотя имъ и занимается большинство Г., также мало обезпечиваетъ население и соединено съ большими трудностями по расчисткѣ для пашенъ горныхъ склоновъ. Сравнительно лучшія пашни въ Ваханѣ. Сѣютъ пшеницу, ячмень и просо. Урожай самъ — 5 считается лучшими. Въ Дарвазѣ Г. питаются главнымъ образомъ туловыми ягодами, изъ которыхъ на зиму заготавливается мука. Для многихъ изъ зеравшанскихъ Г. — ей большимъ подспорьемъ служитъ рубка лѣса, за которымъ приходится карабкаться по страшнымъ тѣснинамъ; лѣсъ отвозится для продажи въ Пенджекентъ и Самаркандъ. Большинство каратегинскихъ Г., за неимѣніемъ какихъ-либо предметовъ сбыта, принуждено уходить лѣтомъ на заработки въ Фергану и Ходжентъ. Вопреки мнѣнію Уйфальви, характеризующаго Г., какъ крѣпкій, сильный и здоровый народъ, новѣйшіе изслѣдователи (Арендаренко, Ошанинъ, Покотило, кап. Ванновскій и др.), указывая на крайнюю бѣдность Г. и отсутствіе у нихъ питательной пищи, констатируютъ большую смертность среди Г. и пишутъ о нихъ, что они блѣдны, худы, малокровны, недолговѣчны и что болѣзненность среди нихъ развита очень сильно, особенно лихорадки и зобъ.

См. Nazarov, Voyage à Khokand. въ „Magaz. asiatique“ (1825); G. de-Meyendorff, Voyage à Boukhara (Пар., 1826); Ch. E. de Ujfalvy, Expédition scientif. franç. en Russie, en Sibérie et dans le Turkestan. (1878 — 79, vol. I — II); Zaborowski, Galtschos etc. въ „Bull. de la Soc. d'Anthrop. de Paris“ (1899, fasc. 6); Н. А. Аристовъ, Этнич. отношенія на Памирѣ и пр. въ „Русск. Антроп. Журн.“ (1900 г., № 3); М. М. Вирскій, О Самарканд. краѣ и его обитателяхъ таджикахъ. „Антроп. выставка Имп. Общ. Люб. Ест., Антр. и Этн.“, т. III, стр. 274; А. П. Богдановъ, Антроп. замѣтки относительно туркестан. инородцевъ. „Изв. Имп. Общ. Люб. Ест., Антр. и Этн.“, т. XXXIV, в. V; Г. А. Арендаренко, Дарвазъ и Каратегинъ. „Военн. Сборн.“ (1883, ноябрь); В. Н. Ошанинъ, Каратегинъ. „Изв. Имп.

Рус. Геогр. Общ. (1881); Н. Н. Покотило, Путеш. въ центр. и вост. Бухару. „Изв. Имп. Геогр. Общ.“ (1889); Серебренниковъ, Очеркъ Памира. „Военн. Сборн.“ 1899, авг..

Гальюнъ, отхожее мѣсто на суднѣ.

Гальякъ (Gailias), окр. гор. въ франц. департ. Тарнъ, при судоходной р. Тарнѣ и при ж. д., съ коллежью и (1896) 5663 (въ общинѣ 1891 г.: 7709 жит.), полотнянымъ и бочарнымъ производствами и торговлею овощами, плодами, въ особенности же виномъ.

Гальярда (итал. Gagliarda), быстрый трехтемпный танецъ, всегда слѣдовавшій за медленнымъ въ два или четыре темпа танцовавшимся танцемъ, паванъ. Смотря по мѣстности Г. наз. Г. романеска, саль-тарелло и т. п. Во франц. типографскомъ дѣлѣ Г. называютъ шрифтъ, соответствующій петиту въ восемь типографск. точекъ.

Галасевичъ, Янъ (собственно Галось), род. 1849, современный польскій драматургъ. Отъ 1869 до 1875 г. онъ былъ актеромъ познанскаго театра, до 1888 г. игралъ въ краковскомъ, а потомъ въ варшавскомъ. Ампутация ноги заставила его бросить сцену. Происходя изъ народа, Г. отлично знаетъ его бытъ и воспроизводитъ крестьянскую жизнь хорошо въ своихъ драматическихъ произведеніяхъ, которыя пользуются большою популярностью, таковы: „Skaztowska Jawa“, „Wspólne winy“, „Chaia za wsieć“, „Dziewczyna z chaty za wsieć“, „Garachy“ и др.

Галатовскій, Иоанникій, см. *Голятовскій*.

Гама, см. *Хаматъ*.

Гама, путеш., см. *Васко де Гама*.

Гамада, см. *Хамада*.

Гамаданъ, см. *Хамаданъ*.

Гамадриль, см. *паганъ*.

Гамазень, сѣв. пров. Абиссиніи, съ гор. Керенъ и Асмара, занятыми въ настоящее время итальянцами, причислившими Г. къ своей Эритрейской колоніи.

Гамазиды (Gamasidae), семейство изъ отряда клещей (см.).

Гамаки, всячія постели матросовъ военныхъ судовъ, состоящія изъ парусины съ палками на концахъ, соединенныя между собой желѣзными кольцами, которыми Г. вѣшаются на крючки, вѣланные въ потолокъ. Утромъ Г. убираются въ магазины. На современныхъ броненосцахъ устраиваются особенные ящики для Г. на палубѣ. Матросы на купеческихъ судахъ спятъ на плотно придѣланныхъ къ корпусу корабля койкахъ. Въ тропическихъ странахъ Г. употребляются также на сушѣ, чтобы защитить себя отъ ползающихъ по землѣ гадовъ, привѣшивая Г. къ столбамъ или деревьямъ. Сѣтчатые Г. употребляются теперь часто и въ Европѣ въ нашихъ садахъ и паркахъ.

Гамала, древняя крѣпость къ в. отъ Тиверіадскаго оз.; за Г. принималъ то Каль-атъ-эль-Госнъ, близъ озера, гдѣ находятся обширныя лишь съ в. доступныя

развалины, то въ 20 км. дальше къ в. Расъ-эль-Галь около Джамле. Веспасіанъ въ войнѣ съ иудеями взялъ и разрушилъ городъ, послѣ чего Г. исчезаетъ въ исторіи.

Гамалиилъ, имя нѣсколькихъ знаменитыхъ законовѣдовъ Талмуда. По Дѣніямъ Апостоловъ (5,34 сл.) Г. I былъ руководителемъ умѣренной партіи иудеевъ и учителемъ апостола Павла; нѣкоторые отождествляютъ его съ раби Г. Старшимъ. Его сынъ (скорѣе внукъ), Г. II, былъ Наси (княземъ) еврейской общины послѣ разрушенія Іерусалима.

Гамалѣя, 1) Григорій Михайловичъ, полковникъ Лубенскій, принималъ дѣятельное участіе въ возстаніи Б. Хмѣльницкаго, 1655 отнялъ у поляковъ Корсунь, 1662 былъ сторсникомъ Сомка, 1664 взялъ у поляковъ Черкасы по порученію Сомка, отъ котораго получилъ Черкасское полковничество, но потомъ перешелъ на сторону Брюховецкаго, ѣздилъ съ нимъ въ Москву „бить челомъ великому государю всѣми городами малороссійскими“ и съ 1665 сталъ полк. въ Лубнахъ, гдѣ и пробылъ съ нѣкоторыми перерывами до 1687. Въ 1669 перешелъ на сторону Дорошенка и дѣятельно участвовалъ въ его войнахъ. При Мазепѣ онъ удалился отъ войсковыхъ дѣлъ и проживалъ до смерти въ своихъ помѣстьяхъ (1702).

2) Г., Ив. Андреевъ, внукъ брата предыдущаго, сосредоточилъ богатства рода Гамалѣевъ, пріобрѣтенныя до него бездѣтными братьями, отцомъ и особенно дѣдомъ Андр. Михайлов., генеральнымъ есауломъ. Особенно увеличилъ онъ богатства, благодаря приданому первой жены Анненковой и второй Бороздны, вдовы гр. Гавр. Рагузинскаго. 1743 онъ былъ членомъ генер. суда, а въ отставку съ 1760—генер. судья. Отъ него извѣстный родъ малороссійск. дворянъ Гамалѣевъ.

3) Г., Ник. Федоров., врачъ бактериологъ. Род. 1859. Въ 1879 по представленіи диссертации „О вителинѣ“, получилъ званіе кандидата естественныхъ наукъ въ новороссійскомъ университетѣ. Лѣтніе семестры 1879, 1880 и 1881 гг. изучалъ физиологическую химію, подъ руководствомъ проф. Норре—Seyleg въ Страсбургѣ. 1883 получилъ степень лѣкаря въ импер. военно-медицинской академіи. Въ 1886 былъ командированъ обществомъ одесскихъ врачей въ Парижъ для изученія пастеровскихъ прививокъ людямъ, укушеннымъ бѣшенными животными. Этотъ способъ лѣченія былъ введенъ Г. въ Одессѣ; онъ состоялъ также товарищемъ завѣдующаго одесской бактериологической станціей. При второй поѣздкѣ за границу Г. работалъ въ Парижѣ въ лабораторіяхъ Пастера, Бушара и Страуса. По возвращеніи въ Россію, представилъ въ импер. военно-медицинскую академію диссертацию: „Этіологія холеры съ точки зрѣнія экспериментальной патологии“, на степень д-ра медицины. Г. основалъ въ Одессѣ свой собственный

„Бактеріологическій и физиологическій институтъ“. Его труды касаются: 1) общей бактеріологіи, 2) бѣшенства, 3) сибирской язвы, 4) холеры, 5) туберкулеза, 6) сапа, 7) дифтерита и пр.

5) Г., Платонъ Яковлев. морякъ, род. 1766, ум. 1817. Молодымъ офицеромъ участвовалъ во многихъ морскихъ сраженіяхъ, а съ 1789 г. служилъ въ морск. корпусѣ, гдѣ былъ к—ромъ роты, а затѣмъ инспекторомъ классовъ и вмѣстѣ съ тѣмъ преподавателемъ морск. практики, эволюціи и теоріи морск. искусства. Дѣятельно занимался составленіемъ морск. курсовъ и прославился, какъ ученый педагогъ. Въ 1801 г. избранъ почетнымъ, а въ 1808 г. дѣйствительнымъ членомъ академіи наукъ. Въ 1815 г. назначенъ непремѣннымъ членомъ адмиралтейскаго департамента. Изъ его сочиненій наиболее замѣчательны: „Вышняя теорія морск. искусства“ (1801—4 гг.), „Опытъ морск. практики“ (1804), „Теорія и практика кораблевожденія“ (1806—8 гг.), „Разсужденіе о вѣтрахъ и вкратцѣ о другихъ воздушныхъ явленіяхъ“, а также „Рѣчь о наукахъ“, произнесенная въ 1807 г. при выпускѣ воспитанниковъ изъ Морск. корпуса.

6) Г., Семенъ Ив. Родомъ малороссъ. Ученикъ кіевск. духов. академіи. Служилъ во флотѣ, затѣмъ былъ назначенъ правителемъ канцеляріи гр. Чернышева, покровителя массоновъ. Безсеребренникъ и аскетъ, онъ представлялъ какое-то рѣдкое явленіе и данное ему названіе „Божьяго челоука“ прекрасно характеризуетъ эту замѣчательную личность. Онъ отказался отъ пожалованныхъ ему въ награду по службѣ 300 крестьянъ, говоря, что онъ и со своей одной душой не знаетъ, какъ справиться. Обокраденный своимъ слугою, который былъ затѣмъ пойманъ, отдалъ ему украденныя деньги и отпустилъ его на волю, видя въ этомъ предопредѣленіе Божье. Сдружившись съ Новиковымъ, онъ сдѣлался однимъ изъ дѣятельнѣйшихъ членовъ „Дружескаго общества“. Тутъ представилось еще болѣе пиши его религіозно-мистическимъ и филантропическимъ наклонностямъ. Заботясь объ образованіи молодыхъ людей, бывшихъ на попеченіи Общества, онъ въ тоже время много способствовалъ обществу въ его литературныхъ предпріятіяхъ. Онъ много написалъ и перепелъ мистическихъ сочиненій, но большей части не напечатанныхъ, въ томъ числѣ творенія знаменитаго нѣмецкаго мистика Якова Бѣма (622 тома). Его перописка съ кн. Трубецкимъ и Ключаревымъ и др. вышла отдельной книгой, выдержавшей 2 изданія (М., 1832 и 1839) подъ заглавіемъ: „Письма С. И. Гамалтя“. Она переполнена цитатами Св. Писанія и носитъ, какъ и всѣ его произведенія, мистическій характеръ. Последніе годы своей жизни онъ провелъ въ имѣніи Новикова, Авдотинѣ, и умеръ, переживъ его на 3 года, въ 1822 г. См. Лонгиповъ, Новиковъ и Моск. мартинисты.

„Вѣстникъ Европы“ (1867) статьи (Пыпина); Незеленовъ, Никол. Ив. Новиковъ (Спб., 1875); Сборникъ, издаваемый студентами Имп. Спб. университета, выпускъ первый (Спб., 1857).

Гамамелидовыя (Hamamelidaceae), сем. двусѣменодольныхъ, раздѣльнолепестныхъ растений, обнимающее около 50 видовъ тропическихъ деревьевъ, съ очередными листьями и невзрачными собранными

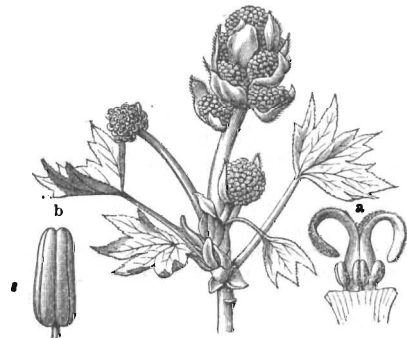

Цвѣтокъ Liquidambar.

а рыльце и пыльникъ, б пыльникъ.

въ колосья или головки цвѣтами, у которыхъ иногда недостаетъ вѣшчика или чашечки. Тычинокъ 8, изъ нихъ 4 плодущихъ и 4 бесплодныхъ, плодъ—двугнѣзная коробочка. *Liquidambar orientalis* въ Малой Азии и *L. styraciflua* въ Америкѣ (см. рис.) доставляютъ стираксу.

Гамамелисъ (*Hamamelis L.*), родъ изъ семейств. гамамелидовыхъ, кустарники, иногда древовидные, съ яйцевидными, зазубренными листьями, большими ланцетовидными прилистниками; цвѣты собраны въ головки и появляются осенью, а деревянистыя коробочки созреваютъ въ слѣдующемъ году. *H. virginiana L.* растетъ въ восточномъ берегу сѣверн. Америки въ видѣ кустарника до 7 м. высоты и напоминаетъ лещину. Кора содержитъ обмыливающій воскъ, зеленую смолу, много дубильныхъ веществъ, эфирное масло и проч. Спиртовая вытяжка изъ нея употребляется при лѣченіи разныхъ болѣзней. Индѣйцы приготавливаютъ изъ Г. волшебные жезлы, и вообще этотъ кустарн. имѣетъ у нихъ много таинственныхъ примѣненій, а въ Европѣ иногда разводится для декоративн. цѣлей.

Гамантъ, см. *Хамамагъ*, араб. баки, куपालни, минерал. воды.

Гаманнъ (Hamann), Иоганъ Георгъ, нѣмецк. писатель, род. 1730, ум. 1780, часто называется „сѣверный магъ“ (*Magus aus Norden*), съ 1746 изучалъ въ Кенигсбергѣ философію, затѣмъ богословіе и наконецъ права, но преимущественно занимался языками, философіей и критикой. По окончаніи своихъ занятій онъ велъ бродячую жизнь, то домашнимъ учителемъ, то безъ занятія, въ разныхъ мѣстностяхъ. Затѣмъ

онъ нашелъ пріютъ въ Ригѣ у купца Беренса и здѣсь старался усвоить коммерческія званія. Вслѣдъ за этимъ опять сталъ домашнимъ учителемъ, но не удержался на долго въ этой должности и снова искалъ прибѣжища у своихъ рижск. друзей. По ихъ порученіямъ онъ предпринялъ путешествіе черезъ Берлинъ (гдѣ познакомился съ Моисеемъ Мендельсономъ, Раумеромъ и Зульцеромъ), Гамбургъ, Любекъ и Голландію, въ Англію. Въ Лондонѣ онъ оставался больше года, и здѣсь, отъ досады на неудачный исходъ порученныхъ ему дѣлъ, предался излишествами, отъ которыхъ, наконецъ, его спасло чтеніе Библии. 1758 онъ опять былъ въ Ригѣ, откуда его 1759 отецъ вызвалъ въ Кенигсбергъ. Здѣсь онъ, наслаждаясь обеспеченностью, изучалъ древнюю литературу и восточные языки, но скоро былъ вынужденъ искать заработка и сталъ сначала писаремъ въ кенигсбергскомъ магистратѣ, затѣмъ канцеляристомъ въ конторѣ государств. имѣній, но 1764 бросилъ и эти должности, сдѣлавъ путешествіе по Германіи и Швейцаріи и 1765 снова сталъ домашнимъ учителемъ въ Митавѣ. Позже онъ, по рекомендаціи Канта, получилъ мѣсто писца и переводчика въ провинціальномъ акцизѣ и таможенномъ управленіи, а 1777 управляющаго тамож. складомъ. Потерявъ 1782 часть своихъ доходовъ, онъ жилъ съ семьей въ нуждѣ, пока, 1784, въ то время неизвѣстный благодѣтель (Бухгольцъ изъ Мюнстера) не помогъ ему въ затруднительномъ положеніи значительнымъ денежнымъ подаркомъ. 1787 Г. вышелъ въ отставку и съ тѣхъ поръ попеременно жилъ въ Дюссельдорфѣ и Мюнстерѣ, въ тѣсномъ общеніи съ Якоби и княгиней Голицыной, которая между проч. ему поставила въ Мюнстерѣ памятникъ. Какъ писатель, Г. мало обращалъ на себя вниманіе широкаго круга читателей, но зато тѣмъ сильнѣе вліялъ онъ на лучшіе умы своей эпохи, Гердера, Гете, Якоби и др. Уже рано его называли „главою секты“. Онъ ни разу не изложилъ своихъ взглядовъ систематически, но всегда высказывался афоризмами, по поводу какого нибудь внѣшняго событія въ ученюмъ мірѣ, побуждавшаго его къ сочувствію, или, что случалось гораздо чаще, къ возраженію. Изъ его многочисленн. произведеній болѣшинство не достигаетъ двухъ печатныхъ листовъ. Его темный, изысканный, отрывистый способъ выраженія онъ самъ опредѣляетъ, какъ „проклятый колбасный стиль.“ Всѣ его сочиненія полемика противъ „просвѣтительнаго“ образованія XVIII в. По Г. разумъ не есть высшій принципъ; фантазія и чувство должны имѣть мѣсто рядомъ съ нимъ или, какъ мѣтко выражаетъ Гете въ „Wahrheit und Dichtung“ основныя идеи Гаманна: „Все, что предпринимаетъ выполнить человѣкъ, должно происходить изъ совокупности соединенныхъ силъ. Все единичное заслуживаетъ осужденія“. Вслѣдствіе этого „Геніальные“ представители

„бури и натиска“, стали смотрѣть на Г., какъ на своего пророка, но онъ отличался отъ нихъ тѣмъ, что главную роль чувства видѣлъ въ обращеніи къ вѣрѣ въ откровеніе. На литературное развитіе онъ особенно вліялъ своими изслѣдованіями о происхожденіи языка и поэзіи, въ которыхъ доказывалъ, что разумъ и фантазія дѣйствовали въ неразрывной связи. Въ „Kreuzzüge eines Philologen“ (1762), онъ проводитъ мысль, что „поэзія есть первобытный языкъ человѣческаго рода“ Онъ утверждалъ, что правильности языка нельзя установить развѣ навсегда, и рекомендовалъ индивидуальное, „своевольное“ въ способѣ выражаться. Отрывки изъ соч. Г. издалъ Крамеръ подъ загл. „Sibyllinische Blätter des Magus aus Norden“ (Лейпц., 1819); его „Sämtliche Schriften“ Фр. Погъ (Берл., 1821—43, 8 т.). См. „Biographische Erinnerungen an Hamann“ (С. Carvacchi, Мюнст., 1855); „Gildemeister, I. G. Hamanns, des Magus im Norgen, Leben und Schriften (Гота, 1857—68, т. 6, „Hamann-Studien“, 1873); „I. G. Hamanns Schriften und Briefe“, объясн. изд. Moritz Petri (Ганнов., 1872—74); Poel, I. G. H., der Magus im Norden; sein Leben und Mitteilungen aus seinen Schriften (Гамб., 1874—76); „Hamanns Leben und Werke in geordnetem gemeinfasslichem Auszug“, изд. Claassen (Гютерсл., 1885); Minor, I. G. H. in seiner Bedeutung für die Sturm und Drangperiode (Франкф., 1881).

Гамарландъ, одинъ изъ восьми ди-стриктовъ или приходовъ, на которые раздѣляются Аландскіе (Оландскіе) о-ва у береговъ Финляндіи; одинъ изъ лучшихъ климатич. и купальныхъ курортовъ этой мѣстности.

Гамаръ (Намар, 1) норвеж. округъ, гранич. на ю. округ. Христианіа, на з. Бергена, на с. Дронгтейма, на в. Швеціей, обнимаетъ оба участка Христианіи и Гедемаркена (см.), съ площ. въ 52,871 кв. км. и съ (1891) 228,685 жит. 2) Гл. городъ норвеж. округа Г. и участка Гедемаркена, основанъ лишь 1848, расположенъ на вост. сторонѣ Мьбсена и при ж. д., епископ. резиденція, съ гимназій, учит. семинаріей и (1891) 4013 жит. Приблизительно на томъ же мѣстѣ въ средніе вѣка находилась катол. еписк. резиденція того-же имени, существовавшая съ 1152—1537 г. съ соборомъ и другими духовными учрежденіями, разрушенная однако 1567 шведами.

Гамаса, арабскія антологіи. Наибольше известна такъ назыв. Большая Г., составленная Абу-Таммамомъ (см.). Текстъ съ комментариемъ Тебризи и латинскимъ переводомъ издалъ Freytag (Hamasa sarrina, Боннъ, 1828—51, 2 т.), переводъ на нѣмецкій яз. стихами Rückert (Hamasa, Штуттг., 1846, 2 т.). Малая Г. составленная Бухтури, еще не издана печатно.

Гамахромія, въ типографскомъ искусствѣ одновременное печатаніе нѣсколькими красками вмѣстѣ.

Гамаши, камаши, особая обувь, по-

крявающая часть ноги, надѣваемая поверхъ сапоговъ или башмаковъ и достигающая до колѣнъ и нѣскольکو' выше. Г. дѣлаются изъ сукна, вязаной ткани, кожи и проч. и служатъ для защиты обуви отъ грязи, а также для защиты ноги отъ влажности и предохраненія противъ простуды. Въ XVIII в. были введены въ арміи, но затѣмъ вытѣснены сапогами съ длинными голенищами.

Гамашь (Rouault de Gamaches), Іоакимъ, маршалъ Франціи. 1448 содѣйствовалъ побѣдѣ надъ англичанами при Форминьи и взялъ нѣскольکو' крѣпостей въ Нормандіи; 1452 участвовалъ въ осадѣ Кастильона и завоеваніи Арманьяка, 1471 былъ назначенъ губернаторомъ Парижа.

Гамба (Gamba), 1) Бартоломео, итальянск. біографъ и бібліографъ, род. 1776, ум. 1841. Главныя его произведенія: „Serie dell' edizioni dei testi di lingua italiana“ (Бассано, 1805; 4 изд., Венеція, 1839); „Narrazione de' Bassanesi illustri“ (Бассано, 1807); „Galleria di letterati ed artisti illustri delle provincie venete nel secolo XVIII“ (съ Негри и Зендрини, Венеція, 1824, 2 т.); „Elogi d' illustri Italiani“ (1829); „Catalogo delle più importanti edizioni della Divina Commedia“ (Падуа, 1832); „Bibliografia delle novelle italiane in prosa“ (2 изд., Флор., 1835) и др. Сборникъ менѣе крупныхъ работъ изданъ подъ загл.: „Alcune operette“ (Миланъ, 1827).

2) Г., Пиетро, графъ, эллинофилъ, род. 1801, ум. 1825, братъ известной своими отношеніями съ Байрономъ граф. Гвиччоли, сопровождалъ Байрона въ Грецію, при содѣйствіи его поступилъ на службу офицеромъ въ Миссолунгахъ, ухаживалъ за больнымъ поэтомъ до его смерти; затѣмъ отправился въ Лонд., гдѣ издалъ: „A narrative of Lord Byron's last journey to Greece“ (1825). Возвратившись въ Грецію, Г. служилъ добровольцемъ подъ начальствомъ Фавье; но не вынесъ трудностей войны и умеръ.

Гамба, Виола ди гамба (Viola di gamba или di gambe), вышедшій изъ употребленія смычковый инструментъ, средній по величинѣ и по звуку между смычковымъ альтомъ и виолончелью. Имѣетъ шесть струнъ, строящихся такъ; идя сверху внизъ (въ басовомъ ключѣ), начиная отъ верхняго надцѣтнаго гѣ,—гѣ, la, mi, do, sol и гѣ. Исполнитель при игрѣ держитъ инструментъ между ногъ.

Извѣстный современный виолончелистъ г. Эдуардъ Жакобъ демонстрировалъ виолу ди гамба въ концертахъ въ Брюсселѣ и у насъ въ павловскомъ вокзалѣ.

Гамбага (Гамбака), г. и округъ въ зап. Суданѣ, гл. пунктъ области Мампурси, въ 220 км. на ю.-ю.-в. отъ Вагадугу, въ 215 км. на с.-с.-в. отъ Салаги, 435 м. надъ у. м., при нѣсколькихъ небольшихъ рѣкахъ, впадающихъ въ р. Бѣлый Вольта, съ 2—3000 жит., занимающихся производствомъ бумажныхъ тканей, корзинокъ, красивымъ производствомъ и плетеніемъ циновокъ.

Въ наст. время Г. лишь по названію гл. городъ Мампурси, глава Г. или наба владѣетъ лишь небольшою частью этой области. Когда 1896 Германія заняла Сансанне Мангу и хотѣла завладѣть Г., то нашла здѣсь англійскій постъ. По договору, заключенному 1897 съ Франціей, Германія получила эту мѣстность; однако, въ началѣ 1898 англичане соорудили въ Г. фортъ и оставили въ немъ гарнизонъ изъ 50 чел.

Гамбалиты (араб. Hambalija, послѣдователи Гамбала), члены суннитск. секты, основателемъ которой былъ Имамъ Ахмедъ ибнъ - Мухамедъ-ибнъ-Гамбалъ (780—855). Нѣкогда могущественная и многочисленная, секта эта въ настоящее время очень немногочисленна и имѣетъ своихъ послѣдователей лишь на незначительн. пространствахъ Аравіи и Африки. Г. не имѣютъ своего муфтія въ Меккѣ. Отъ мусульманскаго вѣроученія, ученіе Г. отличается тѣмъ, что истиннымъ посланникомъ Божиимъ, пришедшимъ управлять міромъ, они считаютъ Гамбала; въ общихъ же своихъ религіозныхъ догматахъ они являются правовѣрными послѣдователями ислама. Ученіе Г., признаваемое среди мусульманъ ересью, начало распространяться только послѣ смерти Гамбала, оставившаго послѣ себя два сочиненія: „Musnad“, сборникъ почти 30,000 избранныхъ преданій и собраніе изреченій и мыслей о томъ, какъ владѣть своими страстями.

Гамбара, Вероника, итал. поэтесса, род. 1485, ум. 1550, получила научное воспитаніе, ознакомившее ее даже съ древними языками. Ея стихотворенія очень цѣнились современниками. Она поддерживала оживленную переписку съ кардиналомъ Бембо; въ домѣ ея въ Болоньѣ собирались знаменитѣйшіе поэты той эпохи; два раза (1530 и 1533) ее посѣщалъ Карлъ V. Въ полномъ собраніи вышли: „Rime e lettere di V. Gambaга“ (Бресція, 1759, Флоренц., 1679); стихотворенія (Миланъ, 1882); „Undici lettere inedite di V. G. etc“ (Гвасталла, 1889) и „Sonetti amorosi inediti o rari di V. G.“ (Парма, 1890).

Гамбаровъ, Юрій Степанов., род. 1850, читалъ гражд. право въ новороссійскомъ и московскомъ университетѣ. Въ 1899 вынужденъ былъ выйти въ отставку. По своему научному направленію Г. послѣдователь знаменитаго Іеринга (см.); въ ученіе послѣдняго Г. вноситъ, однако, нѣскольکو' существенныхъ поправокъ: такъ Г. возражаетъ противъ опредѣленія права, какъ „политики силы“, даннаго Іерингомъ. Съ точки зрѣнія Г. право—не матеріальная, а прежде всего, и главнымъ образомъ, идеальная сила.

Изъ сочиненій Г. назовемъ: „Общественный интересъ въ гражд. правѣ“ (М., 1879); „Соціологическое обоснованіе института negotiorum gestio“ (М., 1880); „Право въ его основныхъ отношеніяхъ“ (въ Сбор. по общ.-юрид. наукамъ, вып. I (Спб., 1899).

Гамбахский праздникъ, большое народное собраніе, устроенное въ день годовщины баварской конституціи, 27 мая 1832, у Гамбахскаго замка. На этомъ собраніи въ 30,000 чел. были произнесены Виртомъ и Зибенпфейферомъ горячія рѣчи, въ которыхъ народное верховенство было провозглашено неизблемой основой государственнаго устройства, а федеративная германская республика и союзъ свободныхъ европейскіхъ государствъ объявлялись конечной цѣлью ихъ стремленій. Баварское правительство силою подавило это движеніе и осудило 1833 Вирта и Зибенпфейфера. Реакціонныя постановленія союзнаго сейма были послѣдствіемъ этого народнаго движенія. 1872 г. 40 лѣтній юбилей Г. п. былъ уже отпразднованъ у замка съ соизволенія баварскаго короля.

Гамбетта (Gambetta), Леонъ Мишель, франц. государств. дѣят., род. 1838 въ Кагоръ, ум. 1882, былъ адвокатомъ въ Парижѣ и отличился защитой нѣсколькихъ политическихъ процессовъ. Особенное вниманіе обратилъ онъ на себя защитой Делеклюза, привлеченнаго къ суду за собраніе денегъ по подпискѣ на памятникъ Бодену. Въ этой рѣчи Г. съ безпримѣрной смѣлостью нападалъ на имперію и рѣзко осуждалъ государств. переворотъ 2 дек. Вслѣдствіе этого, онъ при слѣдующихъ выборахъ былъ выбранъ отъ группы непримиримой оппозиціи въ законодательный корпусъ. Въ качествѣ лидера крайней лѣвой, Г. произнесъ нѣсколько блестящихъ рѣчей по поводу плебисцита 5 апр. 1870; онъ жестоко нападалъ на „рenegата“ мин. Оливье. Хотя Г. безусловно осуждалъ легкомысленное объявленіе войны, однако вотивировалъ за отпущеніе требуемаго кредита. 4 сент. онъ провозгласилъ въ залѣ засѣданія законодательнаго корпуса лишеніе престола Наполеона III, его семьи и потомства на вѣчныя времена и въ правительствѣ національной обороны принялъ на себя мин. внутр. дѣлъ. 8 окт. онъ оставилъ Парижъ, въ воздушномъ шарѣ, счастливо спустился на землю и отправился въ Туръ, гдѣ находилась делегація правительства. Тамъ рядомъ съ мин. вн. дѣлъ, Г. принялъ на себя также управленіе департаментами войны и финансовъ, сдѣлался неограниченнымъ диктаторомъ, и съумѣлъ поднять народъ для отчаянной борьбы съ нѣмец. войсками (*gueerre à outrance*). Призывая подъ знамена всѣхъ способныхъ носить оружіе, Г. въ невѣроятнo короткій срокъ собралъ новую войска. Образование сѣв. арміи близъ Лиля, большой, раздѣленной вѣдствіемъ на двѣ Луарской арміи и восточн. арміи въ обл. Соны—было его дѣломъ. Сдѣланный въ Англии заемъ (Заемъ Моргана), а также большія пожертвованія всѣхъ департаментовъ доставили ему средства для этихъ колоссальныхъ вооруженій. Воодушевленный преданіемъ о побѣдоносномъ возстаніи народа 1792 и 93, Г. вѣрилъ самъ и одно время умѣлъ сообщать и націи свою вѣру въ то, что воз-

можно противопоставленіемъ громаднхъ войскъ съ фронта и мелкой войной съ тыла мало по малу уничтожить непріятельское войско, освободитъ Парижъ и прогнать шмцевъ изъ Франціи. Никакія неудачи не могли поколебать его въ этомъ убѣжденіи; а только побуждали его самого вмѣшиваться въ военныя дѣйствія, назначать и смѣщать генераловъ и предписывать самыя смѣлыя движенія, какъ напр. движеніе вост. арміи на Бельфоръ. Даже послѣ паденія Парижа онъ и слышать не хотѣлъ о мирѣ и декретомъ (19 янв. 1871) думалъ удалить изъ національнаго собр. всѣ миролюбивые элементы. Когда этотъ указъ былъ отмѣненъ правительствомъ, Г. вышелъ въ отставку. Если дѣятельность Г. несмотря на огромныя жертвы французовъ и не принесла ощути- тельной пользы, то онъ все таки своимъ упорнымъ сопротивленіемъ спасъ національную честь Франціи. Выбранный въ національное собраніе девятью департаментами, Г. взялъ на себя представитель- ство нижняго Рейна, подалъ голосъ противъ мира и вмѣстѣ съ другими депутатами уступленныхъ департ., сложилъ съ себя обязанности народнаго представителя (1 марта) и удалился въ Санъ-Себастьянъ. Лишь послѣ усмиренія коммуны (2 іюля 1871), Г. снова вошелъ въ національное собраніе, въ которомъ сдѣлался вождемъ республиканской лѣвой. Въ то же время онъ основалъ республиканскую газету: „La Republique Française“. Но когда онъ увидѣлъ опасность монархической реставраціи, онъ рѣшился быть болѣе умѣреннымъ (оппортунизмъ) и оказалъ содѣйствіе законодательству 1875. Состоя съ 1876 членомъ палаты, онъ сдѣлался главой республиканской партіи и какъ предсѣдатель бюджетной комиссіи, имѣлъ сильное вліяніе на управленіе. Во время реакціонной попытки 1877 Г. весьма искусно и съ большимъ успѣхомъ руководилъ противодѣйствіемъ страны. Значеніе его еще болѣе усилилось, тѣмъ не менѣе онъ не сталъ во главѣ министерства и не пытался занять мѣста отказавшагося отъ поста президента республики Макъ Магона (1879). Онъ удовольствовался должностью презид. палаты депутатовъ, чтобы имѣть тѣмъ болѣе сильное вліяніе на политику, дѣйствуя изъ за кулисы. Такъ какъ онъ свергалъ всѣхъ министровъ, которые не подчинялись его волѣ и тѣмъ дѣлалъ скольконибудь прочное правительство невозможнымъ, это возбудило противъ него неудовольствіе его собственной партіи. Но при новыхъ выборахъ въ палату его приверженцы получили такой сильнй перевѣсъ, что Г. пришлось самому взяться за составленіе новаго кабинета. Этотъ кабинетъ, названный *le grand ministère*, составилъ 14 ноября 1881. Во внутр. политикѣ Г. сдѣлалъ своей программой пересмотръ конституціи и выборы по спискамъ, а во внѣшней политикѣ сближеніе съ Россіей и, по поводу египетскаго вопроса, союзъ съ Англійей, чтобы вмѣстѣ

съ нею выступить противъ Германіи. Но Англія отклонила предполагаемую Г. со-вмѣстную франко-англійскую политику въ Египтѣ, а палата отвергла внесенный имъ законопроектъ о выборахъ по такъ назыв. *Scrutin de liste* (въ противополог. выборамъ по округамъ). Г. тотчасъ же вышелъ въ отставку и ограничилъ свою дѣятельность влияніемъ на министерство путемъ голосовъ своихъ сторонниковъ въ палатѣ. Въ концѣ 1882 Г. опасно заболѣлъ и умеръ. Его тѣло торжественно похоронено въ Ниццѣ на счетъ правительства (6 января 1883). Г. отличался страстнымъ патриотизмомъ, блестящимъ краснорѣчіемъ, смѣлостью и энергіей въ политической дѣятельности. Франція обязана ему упроченіемъ республиканскаго режима, но впервые имъ предложенный оппортунизмъ выродился мало по малу въ программу бездѣйствія. Его „*Discours et plaidoyers politiques*“ напечатаны въ 10 т., и „*Dépêches*“ въ 2 т. Рейнакомъ. См. Freycinet, *La guerre en province*; v. d. Goltz, *Léon G. und seine Armeen* (Берл., 1877); Reinach, *Léon G.* (Пар., 1884); Neucastel, *G., sa vie et ses vues politiques* (1885); Tournier, *G., souvenirs anecdotiques* (1893).

Гамбирь (*Uncaria Schreb.*, *Ourou rario Aubl.*), родъ ползучихъ кустарниковъ изъ сем. мареновыхъ; около 30 видовъ встрѣч. въ тропической Азій и на Малайскихъ о-вахъ. Одинъ изъ видовъ (*U. Gambir Roxb.*, *O. G. Baill.*) встрѣч. гл. обр. на Суматрѣ и разводится въ большихъ количествахъ въ окрестностяхъ Сингапура, гдѣ посредствомъ вывариванія его молодыхъ облиственныхъ побѣговъ, срѣзаемыхъ 2—4 раза въ годъ, приготавливаютъ одинъ изъ сортовъ катеку (см.).

Гамбирь-Кану, см. *Кану*.

Гамбитъ, въ шахматной игрѣ пожертвованіе при дебютѣ фигурой или пѣшкой, съ цѣлью выиграть положеніе.

Гамбиеръ, Джемсъ, англійск. адмиралъ. 1807 г. въ войнѣ съ Даніей принудилъ къ сдачѣ Копенгагенъ. 1809 г. уничтожилъ франц. эскадру у о-ва Э. По порученію правительства, заключилъ торговый договоръ между С. Ам. Соед. Штатами и Британіей. 1810 возведешъ въ пэры Англій. Ум. 1833 г.

Гамбія (Ба Димма, также Фура, „рѣка“), по величинѣ вторая (послѣ Сенегала) рѣка Сенегамбіи, беретъ начало подъ 11° 27' с. ш. въ горной мѣстности Фута Джаллонъ около Лабе у подножія горы Тутуру, вступаетъ около Барракунды, по прямой линіи въ 350 км. отъ моря, въ равнину, образуя пороги, окружаетъ многочисленныя хорошо воздѣланные о-ва; около Альбреды, въ 35 км. отъ моря, имѣетъ еще ширину въ 6,5 км. при глубинѣ въ 11 м. Далѣе внизъ по теченію Г. достигаетъ даже 15 км. ширины, но при своемъ впаденіи въ Атлантич. океанъ между г. Батерстомъ и мысомъ Барра, подъ 13° 28' с. ш. имѣетъ всего лишь 3,5 км. ширины и 20 м. глубины. Вся длина р. оцѣнивается въ 1200 км

Съ ноября по іюнь Г. представляетъ прекраснѣйшій водный путь; небольшія суда проходятъ даже пороги при Барракундѣ; суда въ 150 тоннъ доходятъ до Барракунды; пароходы до Ярбатенды; морскія суда до форта Георга (въ 280 км. отъ устья), гдѣ все еще замѣтны приливъ и отливъ. Варъ находится въ 20 км. передъ устьемъ. Своимъ верхнимъ теченіемъ Г. орошаетъ государство, находящаяся подъ франц. протекторатомъ (Фута Джаллонъ и др.), а нижнимъ теченіемъ брит. колонію Г (см.).

Гамбія, брит. колонія на р. Г. (см.), отъ которой и получила свое названіе, имѣетъ площ. въ 7000 кв. км. и 50,000 жит.; однако, въ дѣйствительности осѣдлое населеніе лишь около устья рѣки на 179 кв. км. въ количествѣ (1892) 13,785 жит. (5000 магометанъ, 5000 язычниковъ, около 3700 христіанъ). Изъ числа христіанъ лишь 62 чел. б. расы, остальные обращены въ христіанство миссіонерами. Провинція состоитъ изъ полосы земли, 20 км. ширины, простирающейся до пороговъ при Барракундѣ. Климатъ крайне нездоровый (январь 22°, іюль 27°); съ іюля по сентябрь выпадаютъ обильныя дожди. Страна производитъ: земляные орѣхи, кожи, воскъ, рисъ, хлопъкъ, маисъ. Жители (мандинка, сереръ, джолла, джолофъ, салумъ-салумъ, лобе) занимаются земледѣліемъ и ткутъ прочныя матеріи. Торговля почти сплошь въ рукахъ французовъ. Вывозъ составлялъ въ 1897 г., со включеніемъ 2272 ф. стерлинговъ благор. металлово, 165,394, ввозъ, со включеніемъ 36,515 ф. стерл. благор. мет., 176,327 ф. ст. Движеніе судовъ выразилось 258,398 тоннами (изъ нихъ 164,939 тоннъ англ.). Правильное пароходное сообщеніе съ Батѣрстомъ поддерживаютъ двѣ англійскія и 1 нѣм. пароходныя линіи. Г., съ 1 дек. 1888 г. самостоятельна колонія, управляется англ. администраторомъ, въ распоряженіи котораго находится полицейскій отрядъ изъ 110 чел., распределенныхъ въ гл. г. и пяти различныхъ постахъ по р. Г. Относительно общественныхъ земель, для которыхъ законный владѣлецъ не могъ быть найденъ, было опредѣлено, что управленіе ими переходить въ руки правительства. Правительство надѣялось привлечь этимъ англійск. капиталомъ для сельскохоз. предпріятій, въ особенности въ виду того, что главнѣйшія факторіи находятся въ рукахъ французовъ, ранѣе расположившихся въ странѣ, которымъ принадлежитъ больш. часть судовъ, заходящ. въ портъ Батѣрста. Школьное дѣло отнюдь не удовлетворительно; 1897 г. число обучаем. дѣтей было меньше 900, а должно было составлять 1500. Рабство если и имѣется въ колоніи, то лишь въ формѣ домашнихъ слугъ, однако и послѣднее уже на пути къ прекращенію. Такъ какъ спокойствіе нигдѣ въ колоніи за послѣднее время не нарушалось, она могла благопріятно развиваться. Въ особенности велико производство земляныхъ орѣховъ и резины, въ большомъ

количествомъ вывозимой изъ страны. Не маловажную статью доходовъ составляетъ въ наст. время такъ наз. налогъ съ хижинъ; онъ далъ въ 1897 г. 2540 ф. ст. противъ 950 прошлаго года. Взимается онъ въ размѣрѣ 1 шиллинга съ хижины и безъ всякихъ затрудненій выплачивался туземцами. Столь успѣшному сбору много способствовала дѣятельность travelling inspectors, обязанныхъ въ подвѣдомственной имъ области каждое поселеніе посѣтить одинъ разъ въ году. Въ протекторатѣ введены туземные суды, рѣшающіе дѣла, подлежащія прежде рѣшенію туземныхъ вождей. Изъ числа туземцевъ каждой мѣстности выбираются лица, исполняющія обязанности полиціи, причѣмъ трудъ ихъ оплачивается поденно. Кромѣ гл. г. Батѣрста, находящагося въ связи съ подводнымъ кабелемъ Западной Африканской Компаніи, слѣдуетъ еще упомянуть о-въ Макъ Кэрти съ портомъ Джорджтаунъ.

Гамбо, лубяныя волокна одного изъ видовъ петлѣи (*Hibiscus cannabinus L.*, см. табл. „Прядильн. раст.“, 2).

Гамбринусъ, сказочный пивной король, считающійся изобрѣтателемъ пива и изображаемый съ кружкой пѣнящагося пива въ рукахъ. Преданіе о Г. беретъ начало въ позднѣйшемъ періодѣ средн. вѣковъ. Такъ какъ Г. называется также Камбринусъ, то это доказываетъ, что онъ происходитъ не изъ Голландіи, но изъ такой страны, гдѣ этотъ звукъ произносится менѣе горланно, т. е. изъ Германіи или Франціи. Въ Нидерландахъ звукъ „Г.“ извѣстенъ только съ XIX ст. Въ Брабантѣ же сказаніе о Г. было извѣстно уже раньше. Поэтому мнѣніе этимологовъ XVIII в., что Г. есть искаженное имя Яна Примуса (Иоанна I, герц. Брабантскаго) не имѣетъ основанія. Само преданіе противорѣчитъ этому предположенію, такъ какъ оно дѣлаетъ Г. привилегированнымъ пивоваромъ Карла Великаго. Романское происхожденіе этого имени слѣдуетъ, можетъ быть, искать въ вагантовомъ кругу.

Гамбургская лазурь, то же, что бернская лазурь; см. *бернская лазурь*.

Гамбургскій пластырь, см. *свицовый пластырь*.

Гамбургскія бѣлила, второй сортъ свицовыхъ бѣлилъ

Гамбургъ (Вольный Ганзейскій г. Г.), союзное государство германской имперіи. Область Г. составляютъ: г. Г. и кромѣ того: 1) Земли на Геестѣ (*Landherrenschaft der Geestlande*): 6 примыкающ. съ с. къ гор. общинъ и 4 лѣсныхъ деревни, лежащ. на с.-в. въ Голштиніи; 2) Земли на Маршѣ (*Landherrenschaft der Marschlande*): 7 примык. съ в. къ гор. общинъ на прав. бер. Эльбы, общ. Моорвердеръ на стрѣлкѣ между Южи. и Сѣв. рукавами Эльбы, нѣкоторые о-ва на Эльбѣ, не вошедшіе въ составъ гор., на з. отъ нихъ общ. Финкенвердеръ и на ю. въ Ганноверѣ общ. Моорбургъ; 3) ландгерреншафтъ

Бергедорффъ: гор. Б., обл. Фирланде съ Осткрауземъ и на в. на Эльбѣ сельская общ. Геестгахтъ; 4) округъ Ритцебюттеля въ устьяхъ Эльбы: Куксгабенъ, о-въ Нейверкъ и 10 другихъ общинъ. Возвышенность „гееста“ (съ преимущ. песчаной почв., въ средн. 20—40 м. в. у. м.) тянется отъ Геестгахта (97 м. в. у. м.) черезъ гор. Бергедорффъ по голштинск. обл. и вдоль р. Билле черезъ гамбургск. земли, лежащ. къ с. отъ гор., и черезъ городскіе сѣверные кварталы. Половина всѣхъ гамбургск. земель, между прочимъ не лежащая на геестѣ часть окр. Ритцебюттеля, лежитъ на маршѣ лишь немного выше уровня Эльбы, почему прибрежныя части ихъ снабжены для защиты отъ наводненій высокими плотинами и небольшими вѣтряными водокачками. Приливъ и отливъ имѣютъ вліяніе на уровень рѣчныхъ и грунтовыхъ водъ вплоть до Геестгахта. У г. Г. средн. разность низкой и высокой приливной воды составл. 1,88 м. Площадь и населеніе. Г. занимаетъ 413,71 кв. км. Въ 1895 г. было 681,632 жит. (въ 1820 г. 133 тыс. въ 1880 г. 453,869 чел. съ 90 г. приб. 9,49⁰/о), на 1000 муш. прих. 1041 женщ. Евангел. вѣроисп. 93⁰/о, катол. 3,6, другихъ христіанъ 0,47, евреевъ 2,54⁰/о. Въ 1895 г. рожд. 23,693 (11,6⁰/о внѣ брака, 2,91 мертворожд.). Изъ живущихъ въ Г. лицъ лишь 49,02 (въ гор. 48,2) ⁰/о мѣстные уроженцы. Коренное населеніе Г. принадлежитъ нѣсколькимъ отраслямъ герм. плем., преимущ. нижнесаксонск. и фризскому; въ послѣдніе же вѣка колебанія населенія находятся въ сильной зависимости отъ наплыва разн. иностранцевъ. 1893 прибыло на 4,264 ч. болѣе, чѣмъ выбыло (въ 92 г. на 219 ч. въ 90 г. 15,864 ч.). По іюньской переписи 1895 изъ 663,959 жит. (въ гор. Г. 606,788) было 264,747 ч. (въ гор. 243,929) самостоятельно работающих, изъ нихъ 54,321 женщ. (въ гор. 50,307), 29,817 (27,434 ч.) домашней присл., 32,295 ч. (27,440) безъ опредѣленныхъ занятій. Изъ зарабатывающихъ (и самостоятельнохъ прикащиковъ) процентъ жителей Г., живущихъ торговлей и сообщен., повысился до 39,9 (12,67⁰/о ихъ женщ., 3,53⁰/о моложе 16 лѣтъ), живущихъ промышленностью понизился до 40,6⁰/о; число тѣхъ и другихъ почти сравнялось, чего нѣтъ, даже приблизительно ни въ одномъ большемъ гор. Германіи. Народнымъ языкомъ въ Г. остается пока „Plattdeutsch“.

Государственное и церковное управленіе; судопроизводство. По конституціи 1879 г., государственная законодательная власть принадлежитъ совмѣстно сенату и думѣ (*Bürgerschaft*), исполнительная и высшая судебная власть исключительно сенату. Сенатъ состоитъ изъ 9 юристовъ, 7 купцовъ и 2 дополнительн. член. безъ опредѣленной профессіи; сенаторы избираются пожизненно сенатомъ и думой совмѣстно. Сенатъ избираетъ изъ своей среды ежегодно перваго и втораго бюргмейстера (президентовъ сената), не болѣе чѣмъ 2 раза подрядъ. Обыкновенно въ

ГАМБУРГЪ-АЛТОНА.

Масштабъ 1:17500.

0 100 200 300 400 500 600 700 800 900 1000
метры

Граница портофранко.
Трамваи, конные и электр.

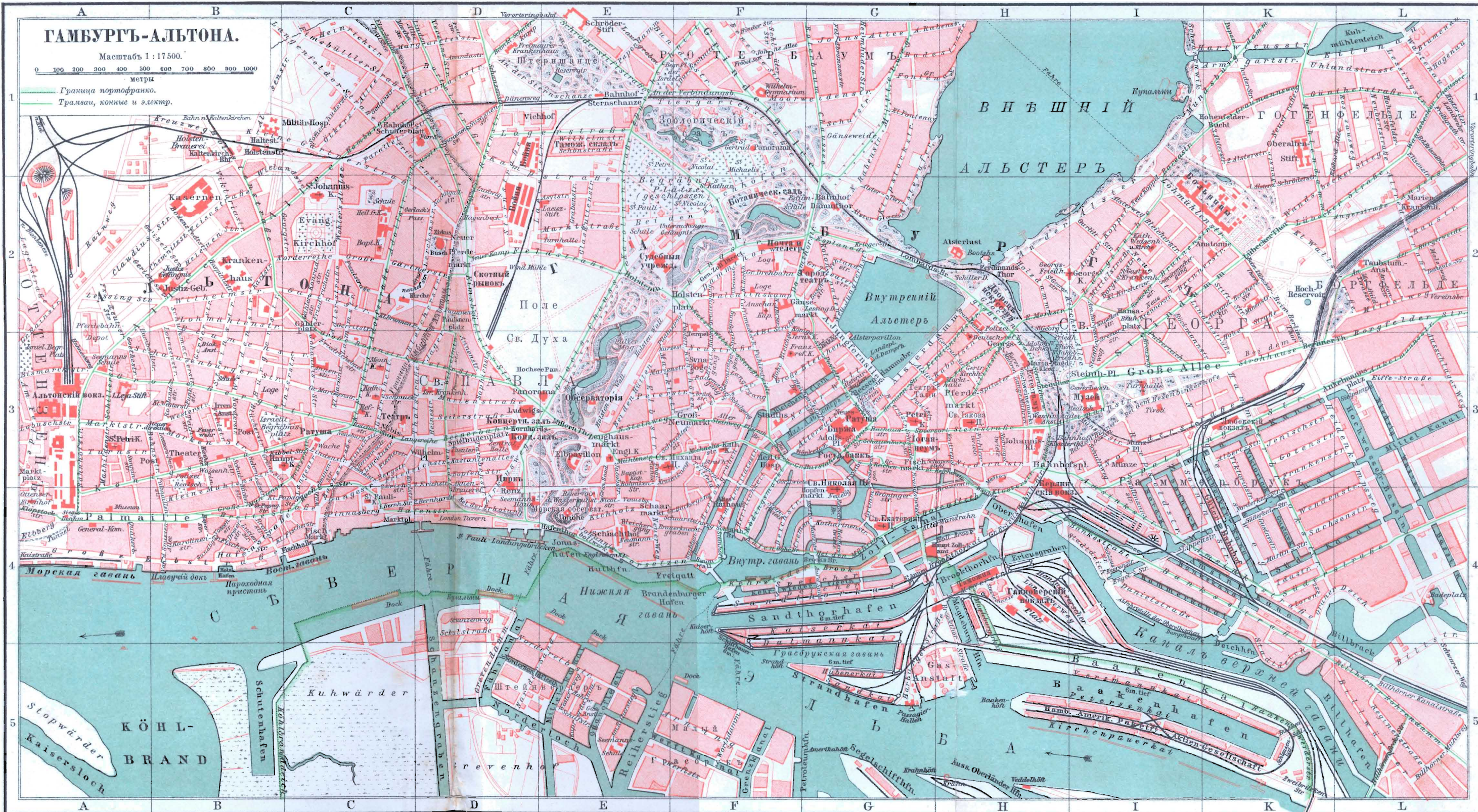

этой должности чередуются 3 старѣйшихъ по службѣ юриста, и только въ видѣ исключенія избирается купецъ. При сенатѣ состоятъ 4 синдика, канцелярія, нѣсколько чиновниковъ и архивъ, котор. завѣдуетъ одинъ изъ 2-хъ секретарей сената. Члены думы избираются на 5 лѣтъ; каждыя 3 года половина членовъ выбываетъ, но могутъ быть выбраны вновь. Изъ общаго числа 160 членовъ 80 чл. избираются всѣми платящими налоги гражданами (не моложе 25 л.), 40 землевладѣльцами города Г 40 такъ наз. нотаблями, т. е. дѣйствительными или бывшими членами государ. учреждений. Избираемы могутъ быть всѣ граждане Г. не моложе 30 лѣтъ, не потерявшіе права гражданства (въ 1894 г. ихъ было 26 тыс.), кромѣ состоящихъ на дѣйствительной службѣ лицъ. Уклоненіе отъ избранія или какого нибудь назначенія влечетъ потерю правъ гражданства. При думѣ состоитъ особый комитетъ изъ президента ея и 19 избранныхъ ею изъ своей среды членовъ. Дѣятельность этого комитета, засѣданія кот. не публичны, распространяется на безотлагательныя и не особенно важныя мѣропріятія. Кромѣ того конституціей на комитетъ думы возложена обязанность (но не дана необходимая исполнит. власть) слѣдить за соблюденіемъ конституціи и законовъ. Отдѣльныя отрасли управленія находятся въ рукахъ депутацій (коллегій, комиссій и т. п.), составленныхъ изъ 2—3 сенаторовъ и нѣсколькихъ избранныхъ думой членовъ. Существуютъ правит. учрежденія и съ чисто бюрократической организаціей. Всѣ учрежденія области Г. завѣдуютъ одновременно дѣлами гор. Г. 2 ландгерра-сенатора завѣдуютъ: одинъ землями на маршѣ и геестѣ, другой Бергедорфомъ и Ритцебюттелемъ. Г. принадлежатъ нѣкоторыя верховныя права на прусской нижней Эльбѣ. Сенаты всѣхъ трехъ Ганзейскихъ городовъ представлены въ Берлинѣ при корол. прус. правительствѣ однимъ общимъ посланникомъ. По конституціи Германской Имперіи Г имѣетъ одинъ голосъ въ союзномъ совѣтѣ и представителемъ въ рейхстагѣ. По конституціи 1860 г. религиозныя общины управляются самостоятельно подъ верховнымъ надзоромъ правительства. Главнѣйшимъ представителемъ еванг.-лютеранской церкви является синодъ, надзоръ и управленіе принадлежатъ церковному совѣту. Нѣкоторыя мѣстности Г. подчинены прусск. духовному вѣдомству, и наоборотъ. Ев.-лют. церквей 45, католич. 3, послѣднія подчинены епископу Оснабрюкскому; затѣмъ имѣются общины: ев.-лют. слонская общ., нѣмецкая, французская и англійская реформатскія общ., англійская, меннонитская, пресвитеріанская и баптистская общины. Нѣмецко-израильянская община им. 2 главн. и около 30 малыхъ синагогъ, португальско-иудейская одну синагогу. Равноправность евреевъ утверж. окончательно закономъ въ 1848 г. Надзоръ за судопроизводствомъ сенатъ по-

ручаетъ одному изъ своихъ членовъ. Въ Г. находятся: общій съ Бременомъ и Любекомъ оберландгерихтъ; ландгерихтъ Г., состоящ. изъ 6 гражданскихъ, 4 уголовн., 6 коммерч. камеръ, бюро торг. фирмъ и 3 амтсгерихтовъ; морской судъ; промышленный судъ для разбирательства споровъ между рабочими и работодателями, страховые третейскіе суды и дисциплинарный судъ надъ должностными лицами. Изъ судебного вѣдомства отдѣлены судебно-исполнительная власть, опекунскій совѣтъ и производство дѣлъ о наслѣдствѣ.

Финансы. Въ прежнее время Г. не нуждался въ крупныхъ налогахъ, но, вслѣдствіе огромныхъ расходовъ на разнаго рода сооруженія, пришлось постепенно прибѣгнуть къ значительнымъ займамъ. Въ 1895 году вмѣстѣ съ увеличеніемъ вообще подоходнаго налога лица съ ежегодн. доходомъ менѣе, чѣмъ въ 900 мар., освобождены отъ него вовсе. Общая сумма доходовъ 158294 лицъ (изъ нихъ 288 юридич.), платящихъ подоходн. налогъ, на 1894 г. была разсчитана въ 401,8 м. м. Въ 97 г. доходовъ Г. государства было 74 м. м., общн. расходовъ 77, чрезвычайныхъ 8,7 м. м. На 1898—99 г. имперскій расходъ составл. для Г. 5.891,833 мар. Въ 1898 г. государственный долгъ равнялся 344,778,781 мар. (1860 г. 90,53, 1890 г. 233,964 м. м.). Кромѣ налоговъ значительный государ. доходъ приносятъ страховыя учреж. (особ. страх. судовъ и отъ огня) нѣкоторыя изъ которыхъ представляютъ правительствен. учрежденія.

Гамбургъ, городъ, занимаетъ среди городовъ Германіи 2-е мѣсто. Число жителей (1895) 625,552 на 7,655 гктар. Обсерваторія Г. находится подъ 53° 33' с. шир. и 9° 59' в. долг. на одномъ изъ самыхъ высокихъ пунктовъ гор., лежащаго на 1 м.—33 м. выше уровня Эльбы. Съ с. на ю. Г. простирается на 10,5 км.; съ в. на з. на 9,8 км., периметръ сост. 50,4 км. Отъ устья Эльбы Г. удаленъ прибл. на 118 км. На з. предмѣстье Св. Павла и Эймсбюттель граничатъ непосредственно прусскимъ гор. Альтоной, на в. гор. часть Эйльбекъ примыкаетъ къ прусск. же гор. Вандсбекъ. Г. былъ до Парижск. мира сильной крѣпостью, въ настоящее время на мѣстѣ укрѣпленій находятся обширныя бульвары, отдѣляющ. центръ гор. (Альштадтъ и Нейштадтъ) отъ прежнихъ предмѣстій и пригородовъ, которые въ колич. 16 оконч. присоединены въ 1894 г. Публичныя сады, парки и т. д., включая сюда кладбища внутри гор., закрытыя нѣсколько лѣтъ тому назадъ для погребенія, занимаютъ, въ колич. 57, площ. въ 301 гектаръ; самыя обширныя и красивыя изъ нихъ: ботанич. садъ, упомяян. бульвары и больш. укрѣпленія Штерншанце. Замѣчательно красива затѣмъ р. Альстеръ, втекающая съ с. въ гор. и тотчасъ же расширяющаяся въ озеро Внѣшній Альстеръ (Aussen Alster) въ 172 гектар. велич., переход. въ меньшій бассейнъ Внутренняго

А. (Binnen-Alster). Площадей въ Г. немного, улицы же, даже во вновь отстроенныхъ кварталахъ, очень узки, за исключеніемъ пролагаемыхъ въ самое послѣднее время. Характеренъ типъ старинныхъ построекъ Г., нижній этажъ отодвинуть сравнительно глубоко, а къ остальнымъ этажамъ пристроены выдающіяся на улицу террасы, дѣлающія верхніе этажи больше нижнихъ. Дома въ Больш. Грасброунѣ у гавани почти всѣ снесены, а на ихъ мѣстѣ возвышаются величественные элеваторы вольной гавани, примыкающ. одной стороной къ каналамъ (Fleete), другой къ жел.-дор. Вообще центральная часть Г. понемногу приобрѣтаетъ чисто дѣловой характеръ и жилища помѣщенія постепенно превращаются въ торгово-промышлен. Особенный интересъ представл. ю. часть предмѣстья Св. Павла (Г—ская гора) съ безчисленными увеселительными заведеніями и оживленнымъ движеніемъ.

Строенія, городск. сооруженія и проч. Въ Г. 20 церквей и нѣсколько часовень. Единственный 2 средневѣковая церкви Св. Екатерины и Св. Іакова, обѣ постр. XIV—XV в. въ готическ. стилѣ, башни же ихъ 122 и 114 м. выш. новѣйш. происхожд. Самая большая церковь Г. Св. Михаила, выстр. въ пол. XVIII в. на самомъ высококомъ пунктѣ Г. въ формѣ креста, безъ колоннъ, поддерживаемая четырьмя колоссальными сводами. Красивѣе всѣхъ новая ц. Св. Николая въ чисто готич. стилѣ, ея башня въ 145 м. 2-я по велич. во всей Европѣ. Изъ свѣтскихъ общественныхъ зданій первое мѣсто занимаетъ новая ратуша (1897 г.), затѣмъ биржа на Адольфплацѣ. Вблизи находится бывшій Гамбургскій банкъ, съ 1876 г. главное отдѣленіе Имперскаго банка. На мѣстѣ прежняго собора (см. Г., исторія) построенъ новый домъ, гдѣ помѣщается Іоганнеумъ и гор. библиотека. На Альстергоѣ стоитъ красивая художественная галлерей, у „Каменныхъ Воротъ“ замѣчательный и внутри и снаружи естество-историч. музей; по другую сторону городскаго вала помѣщается большое зданіе съ художественно-промышленнымъ музеемъ, реальн. гимназій и промышл. школой. На площ. Св. Духа у новаго коннаго рынка находится центральный скотный дворъ, соединенный съ большой новой бойней. Изъ другихъ правительств. сооруженій надо назвать маякъ на о—въ Нейвернѣ (постр. въ 1300 г.) и болѣе 60-ти мостовъ, прежде всего постоянный новый мостъ черезъ Эльбу на о—въ Веддель, составл. часть города Г. Старинныхъ памятниковъ въ Г. нѣтъ, новыхъ немного. Не богатъ онъ также выдающимися частными зданіями. Жилища богатыхъ кушцовъ отличаются больше своимъ внутрен. убранствомъ и устройствомъ.

Науки, искусства, образование. За послѣдніе 20 л. правительство сильно способствуетъ развитію научнымъ учрежденій. Истиннымъ украшеніемъ Г. служить публич-

ная художественная галлерей. Городская публичная библиотекa содержитъ около 500 тыс. том. и 5 т. рукописей; коммерч. библиотекa около 60 тыс. том. Замѣчательны далѣе художественно-промышл. музей, естество-историч. музей, отличающійся полнотою коллекцій, ботанич. музей, коммерческая лабораторія, зоологическій садъ, знаменитый обиліемъ звѣрей и красивымъ мѣстоположеніемъ, ботанической садъ, основ. въ 1863 г. Брэммонъ, этнографическій музей, собраніе доисторическихъ древностей, собраніе гамбургскихъ древностей и обсерваторія, съ отдѣленіемъ императорской германской морской обсерваторіи для испытанія хронометровъ. Химическая и физическая лабораторія, гигиенич. институтъ, анатомич. театръ и монетный дворъ съ металлургич. лабораторіей, въ которомъ чеканится германская имперская монета съ гербомъ Г. Среднія учебныя завед.: Іоганнеумъ, старѣйшее училище въ Г., основанное въ 1529 г. (гимназія и реальн. уч.), другая гимназія, 6 правительственныхъ реальн. училищъ, 6 учил. при разныхъ учрежденіяхъ, всего въ 1894 г. было 19 средн. мужск. уч. завед. съ 363 преи. и 5587 учен. Мужск. и женск. учительск. семинаріи, обѣ съ приготовит. и низшей школами, женск. учит. семинарія и средн. женск. учил. при монаст. Св. Іоанна, цѣлый рядъ части. средн. женск. учебн. зав. и нѣсколько низшихъ части. школь, всего 99. Открытыхъ народн. школь въ 1894 г. было 156, съ 1334 учителями, 659 учительницами, 37,313 мал. и 37,927 дѣв. Начальное обученіе обязательно. Специальныя школы: правит. общепромышл. школа (1 главная и 8 отдѣленій), строительная школа (330 учен.), машиностроит. шк., правит. навигаціонная и частная нѣмецк. мореходная школы, училище фармаціи; музыкальн. консерваторія, коммерческая академія и др. Въ гор. Г. имѣется свободная „исправительная школа“, куда въ видѣ наказанія отправляются изъ различныхъ учебныхъ заведеній на срокъ отъ 8 дн. до 8 недѣль.

Промышленность Г. находится по большей части въ близкомъ отношеніи къ его торговлѣ. Въ области порто-франко (примуц. на о—вахъ Эльбы) помѣщаются 8 большихъ верфей; старѣйшая изъ нихъ Рейгерштингская корабельная верфь и машинный заводъ, наибольшая же акц. комп. Командитъ съ 2500 раб. и плавучими доками до 210 м. длин. для грузовъ до 14,000 тоннъ. По большей части на лѣв. берегу находится цѣлый рядъ сталелитейныхъ, прокатныхъ, желѣзодобывающ. заводовъ Сѣв. германскій металлоочистительный зав. перерабатываетъ большія количества привозныхъ рудъ въ золото, серебро, мѣдь и т. д., получая въ качествѣ побочнаго продукта сѣрную кислоту. Стоимостъ горнозаводскихъ продуктовъ превышаетъ 20 м. мар. въ годъ. Изъ разныхъ отраслей фабрично-заводской промышленности самая крупная въ гор. Г. (1895 г.): обработка табака (2656

служ., изъ нихъ 640 самост. предпринимат.), постройка машинъ (2417 служ., 159 самост.), кораблестроеніе (2210, 78), типографск. дѣло (2041—195), производство резины и гуттаперчи (1145,—15), пивовареніе (1017 служ., 30 самост., добыча за 97—98 г. на 23 зав. 757,400 гл.). Кромѣ того значительны производств.: разн. химич. продуктовъ, муки, крупы, крахмала, бисквитовъ, какао, шоколата, конфектъ, жженога кофе, керосина, спирта (за 96—97 г. въ 10 винокур. зав. добыто 20,831 гкл. чистаго алкоголя), свѣчей изъ сала и пальмоваго масла, вещей изъ кожи, слонов. кости, целлулоида, рога, перламутра и т. п., музыкальныхъ инструментовъ (особенно роялей и пiанино), бочекъ и друг. деревян. издѣлій, нѣкоторыхъ механич. и оптич. аппаратовъ, мѣховыхъ товаровъ, шляпъ. Въ обл. Г. находятся также большіе кирпичные заводы. Значительный вредъ вывозъ мяса вслѣдствіе частой карантин. задержки скота перешелъ къ Даніи. Всего въ гор. Г. въ 1895 г. было 123 промышл. завод. болѣе чѣмъ съ 100 рабоч., и въ 1893—94 г. 895 (во всей обл. 990) заводск. паровыхъ котловъ. Что касается промышл. добывающ., то упомянуть стоитъ лишь о цвѣтоводствѣ, огородничествѣ (въ значит. количествѣ вывозятся земляника, ландыши, а также фрукты) и молочномъ производствѣ, впрочемъ, въ нѣкот. даже очень близки къ гор. мѣстностямъ воздѣлываются преимущ. хлѣбъ и кормовыя травы.

Торговля и средства передвиженія. Г. по торговымъ оборотамъ слѣдуетъ непосредственно за Лондономъ и Нью-Йоркомъ. Послѣ включенія его въ таможенную черту Германіи, его гавань подверглась полному переустройству. Въ настоящее время портофранко ограничено площадью въ 1005 гектаровъ. Для морскихъ судовъ съ осадкою до 5 м. существуетъ „Верхняя“ гавань, для остальныхъ „Нижняя“. Развитіе собственно Г—скаго морского торговаго флота выражается въ слѣдующихъ данныхъ:

Г о д а	Общее число	Вмѣстимость въ тоннахъ	Въ томъ числѣ пароходовъ
1836	146	25 722	—
1876—80.	475	230 691	110
1898	818	714 143	387

Экипажъ состоялъ въ 1893 изъ 14,410 ч. Кромѣ того цѣлямъ морск. рыболовства служили 146 парусн. судовъ и 10 пароходовъ. Г. соединенъ со всѣми важными гаванями всего свѣта постоянными рейсами. Число рѣчныхъ судовъ Г. въ 10 и болѣе тоннъ было слѣдующее:

	Общее число	Вмѣстимость въ тоннахъ	Пароходовъ
Въ началѣ 1878 г. . .	2586	97 044	83
„ „ 1893 „	4851	276 236	385

Всего въ Г—скую гавань пришло морскихъ судовъ:

Г о д а	Общее число	Вмѣстимость въ тоннахъ	Пароходовъ
1870	4 144	1 339 789	1 949
1890	8 176	5 202 825	5 904
1897	11 173	6 708 070	7 837

Ушло въ 1898 г. 11,293 судна (изъ нихъ 7925 пароход.), нагруж. было 8200 (4.613,303 тонны).

Внизъ по Эльбѣ пришло 16,599 суд. въ 3.858,506 тоннъ, ушло 16.676 въ 3.871,047 тоннъ. Прямое рѣчное сообщеніе поддерживается вплоть до Богеміи буксирами и туерами (особенно оживленно съ Берлиномъ). По нижней Эльбѣ рѣчное судоходство менѣе значительно. Торговые обороты Г. за 1897 дали слѣд. результаты.

Родъ товара	Ввозъ	Вывозъ
	мл.л.	марокъ
Пищевые продукты	1 042,2	941,8
Сырые и полуобработанные продукты .	1 203,2	1 044,3
Мануфактурн. товары	280,6	240
Художественн. и промышлени. произведения	500,5	467,3
Всего:	3 026,5	2 693,4
Изъ нихъ:		
Моремъ	1 790,8	1 435,2
По верхн. Эльбѣ и жел. дор.	1 235,7	1 258,2
Кромѣ того, денежн. знаковъ	187,3	9,5

Главные предметы ввоза моремъ суть: кофе (въ 1893 г. 212,7 м. м.), шерсть (118,6 м. м.), хлѣбъ (88,215), хлопокъ (80,641 м. м.), шкуры и мѣха, селитра, шерст. и полушерст. пряжа, табакъ въ листьяхъ, руды, бумажн. пряжа, парусина, машины, клещевина и копра, пенька, джутъ, вино и т. п.; главн. предм. вывоза: сахаръ (245,3 м. м.), кофе (64,3 м. м.), шерст., полушерст. и бумажные товары, желѣзные издѣлія, чулки и т. и., машины, бумага, табакъ въ листьяхъ, масло (коровье), яйца, сырыя калийны соли (Abraumsalze), рисъ и т. п. Въ морской торговлѣ Г. 1897 г. принимали участіе слѣдующія страны:

	Ввозъ	Вывозъ
	мл.л.	марокъ
Великобрит. и Ирландія	383,9	376,3
Сѣв.-Америк. Соед. Штаты	334,9	184,6
Бразилія	135,5	70,0
Россия	86,7	46,9
Чили	78,1	—
Аргентина	66,6	35,8
Франція	49,8	—
Германія	48,8	119,1
Скандинавія	42,0	149,8
Центр. Америка	46,9	—
Азія	190,8	112,4
Африка	62,7	65,5
Австралія	27,3	25,8

Общая вмѣстимость судовъ разныхъ государствъ въ процентахъ была слѣдующая:

С у д а	1886—90 г.	1893 г.
	въ процентахъ	
Гамбургскія	35,3	35,0
Другія германск. госуд.	8,0	6,5
Англійскія	44,8	47,0
Норвежскія	4,0	3,9
Датскія	1,1	2,0
Голландскія	2,0	1,8
Французскія	1,6	1,1
Шведскія	1,0	1,1
Испанскія	1,6	0,6
Другихъ государствъ	0,8	1,0

Пассажирское движеніе по морю тоже весьма значительно, хотя и подвержено сильнымъ колебаніямъ.

	1891 г.	1891 г.	1892 г.	1893 г.
Пассажирск. судовъ	1 028	1 089	894	596
Пасса- / прам. сообщ.	75 519	94 394	77 264	56 805
жировъ / черезъ Англію	47 612	49 988	31 556	2 071

Въ 1896 г. черезъ Г. выѣхало 52,748 переселенцевъ, изъ нихъ 12,324 изъ Германіи, 12,178 изъ Австро-Венгрии, 18,270 изъ Европ. Россіи; большинство въ Сѣв.-Америк. Соед. Штаты, также въ Бразилію, въ Брит. Сѣв. Америку и въ Африку. 1893 г. въ Г. и въ Альтону было привезено 572,168 гол. убойнаго скота (60,7 м.м.) и 22,531 лошадь на 22 м.м. Въ Куксгавенскую гавань въ 1893 г. пришло 1800 морск. судовъ, изъ нихъ однако 1005 только вслѣдствіе противнаго вѣтра. Экспедиторское и транспортное дѣло Г. за послѣднее время сильно развивается, однако, въ ущербъ его самостоятельной торговлѣ, т. ч. многие товары сдѣлались для Г. почти исключительно транзитными. Въ высшей степени развито во всѣхъ отрасляхъ торговли маклерство. Что касается банковъ, то до полов. XIX в. большая часть денежныхъ оборотовъ Г. производилась мѣстнымъ банкомъ (основ. еще въ 1615, первоначально вслѣдствіе того, что сосѣднія государства выпускали менѣе цѣнную монету, чѣмъ Г.). Въ настоящее же время въ Г. работаютъ: Главное отдѣл. Имперскаго банка (замѣнившее въ 1876 прежній г-скій банкъ), сѣв.-германскій банкъ (1856), Ферейнбанкъ (тоже), филиальное отд. нѣмецкаго банка, коммерческой и дисконтный банкъ (1870), 10 акціонерныхъ банковъ и многія частн. конторы. Въ отношеніи жел.-дор. управления Г. подчиненъ правленію въ Альтонѣ, съ главн. вокзаломъ которой связаны его 6 отдѣльныхъ вокзаловъ.

Театры, общества и т. п. Городской театръ (для оперы и драмы) принадлежитъ къ значительнѣйшимъ театрамъ Германіи и имѣлъ особенно въ прошломъ вѣкѣ большое вліяніе на развитіе нѣмецкой драмы

(Лессингъ), соединенъ подъ управл. одной дирекціи съ театромъ Талин; затѣмъ сущ. народный театръ, театръ Varietѣ, опереточный театръ и циркъ. Въ Г. издается 8 газетъ и процвѣтаютъ различные общества, кружки, кассы взаимопомощи и т. п.; выдаются изъ нихъ: о—ство распространенія искусствъ и полезныхъ ремеселъ, такъ наз. патріотическое (1765) съ нѣсколькими значительными отдѣлами; географическое, педагогическое, математическое (съ 1690), г—скихъ правительственныхъ служащихъ (1700 член.), врачей, естествознанія (1837), 6 франмасонскихъ ложъ и т. д.; въ области промышленности надо назвать союзы („Innungen“ въ наст. время 28, съ 5 тыс. членовъ), промышл. о—ство, худож.-промышл. о—ство, соціалъ-демократич. союзы рабочихъ и ихъ центральныя товарищества (въ Г. около 33 тыс. членовъ).

Городское благоустройство, призрѣніе бѣдныхъ, больницы и пр. Г. снабжается водой изъ Эльбы, очищенной въ обширныхъ песочныхъ фильтрахъ (стоим. 10 милл. м.), посредствомъ водопровода. Расходуется фильтрованной воды ежедневно около 220 литр. на чел. Нѣкоторые фабрики и заводы употребляютъ кромѣ того воду собственнхъ колодезевъ. На канализацію обращено особенное вниманіе послѣ большого пожара. Всѣ стоки нечистотъ направлены въ Эльбу. Центральное кладбище въ Ольсдорфѣ, для всего гор. Г. и окрестныхъ земель области Г., представляетъ обширный паркъ; въ Ольсдорфѣ же находится крематорій о—ства трупосожиганія.

По призрѣнію бѣдныхъ, Г. вмѣстѣ съ о—вами Эльбы на з. отъ Кольбранда раздѣленъ на 9 округовъ, состоящ. въ свою очередь изъ 1600 приб. участковъ. Въ 1893 г. 5,025 м. м. Кромѣ того такъ наз. Всеобщій Союзъ попеченія о бѣдныхъ содержитъ цѣлый рядъ бесплатныхъ, такъ наз. Божьихъ домовъ. Правительств. больницы, родовспомог. заведенія и сиротскій домъ; цѣлый рядъ частн. благотворит. больницъ, заведенія глухонѣмыхъ и слѣпыхъ (оба съ училищами), приютъ св. Магдалины для падшихъ женщинъ, учрежденіе для покинутыхъ въ нравственномъ отношеніи дѣтей („Rauhes Haus“), съ заведеніемъ для подготовки городскихъ миссіонеровъ, учрежденія въ Алстердорфѣ, напр. для слабыехъ и тупоумныхъ дѣтей, Шрѣдерская богадѣльня для 200 женщ. и мужч.; госпиталь Св. Духа въ Вармбекѣ, Оберальтенштифтъ въ Гогенфельде, воспитательное заведеніе имени Песталоцци, богадѣльни для инвалидовъ-моряковъ, для вдовъ и сиротъ моряковъ, бывш. монастыри св. Іоанна и св. Маріи Магдалины, теперь приюты для дочерей и вдовъ г—скихъ гражданъ и еще длинный рядъ подобныхъ учрежденій.

Исторія Г. основанъ въ 808 г. Карломъ Вел., на возвышеніи между Эльбой и Альстеромъ, для защиты отъ славянъ, и названъ по лежащей вокругъ лѣсной заросли (Hamme) Hamtburg. Въ 811 г. въ Г. по-

строена церковь, сдѣлавшаяся центромъ распространѣнія культуры въ Нордалбиніи и Скандинавіи; въ 834 г. возникшее епископство Г. возвышено въ архіепископство, порученное св. Ангару. Городъ съ возникшимъ въ немъ монастыремъ, вполсѣдств. соборомъ, дѣлался не разъ жертвой опустошеній норманновъ, въ особенности же датчанъ и славянъ, во власти послѣднихъ онъ даже одно время находился. Архіепископъ Адалбертъ устроилъ въ Г. крѣпость, на мѣстѣ кот. возникъ позже рядомъ со старымъ гор. Нов. гор., въ кот. стали селиться преимущ. купцы. Съ 1110 г. находился по большей части во власти графовъ Шауенбургскихъ, кот. сперва управляли имъ черезъ ландфогтовъ, потомъ выстроили себѣ, какъ резиденцію, укрѣпленный замокъ, собирая обильную денежную дань съ Г., уже въ то время получившаго отъ императора нѣкоторыя важныя привилегіи, не переставая пополняться куческимъ населеніемъ изъ многихъ другихъ разоренныхъ гор. и мѣстностей. Въ 1223 послѣдовало перенесеніе архіепископской катедры изъ Г. въ Бременъ. Въ 1255 Г. заключилъ оборонительно-наступательный союзъ съ Любекомъ, изъ котор. образовалась ганза (см.). Въ 1270 граждане Г. издали статутъ, упорядочившій государств. устройство и судопроизводство. Съ 1292 городъ получилъ автономію въ дѣлахъ внутренняго управленія и власть находящагося во главѣ управленія шауенбургскаго намѣстника стала номинальной. Въ 1302 въ Г. утверждена безошлнная торговля и область Г. увеличилась въ размѣрахъ прикупкой нѣкот. округовъ, между проч. приморск. мѣст. Ритцебюттеля. Въ 1420 Г. завоевалъ совмѣстно съ Любекомъ Фирланде, а до того предпринялъ нѣсколько побѣдоносныхъ морскихъ походовъ противъ пиратовъ. Въ 1510 императоръ Максимилианъ I объявилъ Г. вольнымъ имперскимъ городомъ. Реформація окончательно введена въ 1529 Бугенагеномъ, упорядочившимъ также школьныя дѣла и все государственное устройство, причемъ управленіе было поручено совѣту и 3 коллегіямъ: старѣйшинъ, учрежденія которыхъ ранѣе добивалась демократич. партія. Въ 1531 Г. вступилъ въ Шмалькальденскій союзъ. Религіозная нетерпимость Г—скаго правительства заставила многихъ не единомысл. протестантовъ удалиться изъ Г. и основать на голштинской землѣ Алтону; въ то же время Г. въ XVI—XVII в. служилъ приставищемъ многочисленныхъ нидерландцевъ, евреевъ изъ Испаніи и Португаліи, и англичанъ, принесшихъ съ собою кромѣ денегъ связи, важныя для денежныхъ операций и морской торговли. 30 лѣтняя война причинила торговлѣ Г. сильный уронъ, а тяжелья обстоятельства привели въ свою очередь къ серьезному возстанію бюргерства противъ сената, улегшемуся окончат. въ 1712 послѣ составленія такъ наз. главнаго рецесса. Датчане, поль-

зовавшіеся постоянно затруднит. положеніемъ Г. отступили на этотъ разъ отъ гор. лишь по полученіи выкупа, и по Готторпскому договору, 1768, Данія навсегда отказалась отъ притязаній на него. Семилѣтняя война была сперва весьма благопріятна для торговли Г., но послѣдствія ея, равно какъ страсть къ спекуляціямъ, повели за собой въ 1763 банкротство около ста солидныхъ домовъ Г. Особенно благопріятна для Г. была война за освобожденіе Америки, начало французской революціи, вынудившей бѣжать въ Г. массу эмигрантовъ, принесшихъ съ собою деньги и утонченныя нравы, и покореніе Голландіи французами, послѣ кот. ея торговля цѣликомъ перешла Г. Въ 1803 къ Г. была присоединена земля, принадлежавшая все еще собору, а самъ соборъ за ветхостью сломанъ. Въ 1806 Г. былъ взятъ французами, что повлекло за собою въ скоромъ времени полное уничтоженіе его флота, торговли, а въ 1813 и полнѣйшее разореніе жителей маршаломъ Даву, упорно защищавшимъ Г. отъ союзныхъ войскъ; населеніе уменьшилось на половину. Въ 1815 Г. вступилъ въ германскій союзъ, составивъ вмѣстѣ съ Бременомъ, Любекомъ и Франкфуртомъ н. М. курію вольныхъ городовъ. Едва стали поправляться его торговля и судоходство, какъ благосостояніе его снова было глубоко потрясено колоссальнымъ пожаромъ 1842, причинившимъ убытки въ 40 м.м. и оставившимъ 20 тыс. чел. безъ крова. Городъ былъ отстроенъ вновь на вспомошествованія, собранныя даже за предѣлами Германіи, и крупный заемъ, а затѣмъ приступлено къ коренной реформѣ государственнаго строя. Послѣ февральской революціи 1848 г. возникли и въ Г. волненія, и послѣ цѣлаго ряда довольно крупныхъ столкновеній демократич. бюргерства (дума) съ консерват. сенатомъ, послѣ многократной переработки конституціи, такая была утверждена въ 1861 приблиз. въ теперешнемъ ея видѣ. Наступилъ опять періодъ разцвѣта торговли и промысл. Г., которому помогло облегченіе доступа и пріобрѣт. недвиж. имущ. иностранцамъ и т. п. мѣропріятія. Съ 1866 возникаютъ опять несогласія между бюргерствомъ, въ больш. недоброжелательнымъ къ Пруссіи, и сенатомъ, принявшимъ активно сторону послѣдней, вступившимъ въ Сѣв.-Германскій союзъ и настоявшимъ на заключеніи съ ней конвенціи, по которой Г. пересталъ содержать собственное войско и обязался внести опред. сумму на содержаніе въ его предѣлахъ нѣсколькихъ прусскихъ полковъ. Г. оставался со своей областью, кромѣ Фирланде, отошедшаго по договору съ Любекомъ въ собственность послѣдняго, портофранко до 1881, когда онъ принужденъ былъ рядомъ мѣръ со стороны Пруссіи вступить съ 1888 въ таможенную черту Германіи, за исключ. небольшой центральной части гавани, причемъ Имперское правительство приняло на себя часть расходовъ (40 м.м.)

по сооруже́нiю новыхъ необходимыхъ соору́женiй въ гавани и расшире́нiю ея (общ. стоимость въ наст. время достигла 150 м. м.). Въ 1892 на Г. обрѣдилось новое бѣдствiе, въ видѣ страшнiй эпидемiи холеры, послѣ кот. бюргерство вновь потребовало измѣненiя всего государств. строя, что пока, впрочемъ, привело только къ преобразов. въ санитарномъ и медицинск. отношенiи.

Литература: „Statistischer Handbuch für den H—schen Staat“ (4 оффиц. изд., 1891); Sädchens, Histor. Topographie v. H. (2 изд., 1880) къ нему допол. до 1895 (1896); „H. u. seine Bauten“ (1891); Zerniko, H. in Wort u. Bild; v. Melle, H—isches Staatsrecht (1891); Lappenberg, „H—er Urkundenbuch“ (1842) и „H—ische Chroniken“ (1861); путешевдители Friederichsen'a, Adler'a, Seelig'a; исторiя Gallois (1867), Mönkeberg (1885), Wichmann (1899), Koppmann (1885), Wohlwill (1897).

Гамбуровъ (Гомбуровъ), Кузьма Иван., придворный актеръ и переводчикъ XVIII в. Воспитывался въ Сиротскомъ домѣ, гдѣ обучался декламации у извѣстнаго въ то время московск. актера Каллиграфы, а затѣмъ въ концѣ 70-хъ гг. поступилъ въ труппу Книпера, игравшую въ Петербургѣ. Въ придворную труппу зачисленъ былъ 1783, когда театръ Книпера (и Дмитревскаго) былъ принятъ въ казну. Въ молодости Г. былъ на роляхъ любовниковъ, позже игралъ благородныхъ отцовъ и резоноровъ. Перевелъ съ нѣмецк. комедию „Зимняя квартира“ (въ 1-мъ дѣйств., Спб., 1784). Умеръ около 1810 г.

Гамданиды, арабская династiя, основанная полководцемъ Гамданомъ; при внукаго Гассанъ отдѣлилась отъ калифата 934 и властвовала до 978 въ Месопотамiи и до 1003 въ сѣв. Сирии (Халебѣ).

Гамди-бей, Османъ, тур. государств. дѣятель, знатокъ искусства и живописецъ; род. 1842; изучалъ въ Парижѣ право и вмѣстѣ съ тѣмъ искусство. По возвращенiи на родину, онъ неоднократно занималъ высшiе государственные посты, пока не былъ назначенъ 1882 директоромъ оттоманскаго музея въ Константинополь. 1882 Г.-бей основалъ въ Константинополь художеств. школу, по европейскому образцу. Какъ живописецъ, Г.-бей извѣстенъ архитектурными рисунками изъ восточной жизни.

Гамеленъ (Hamelen), Фердинандъ-Альфонсъ, франц. адмиралъ, род. 1796, ум. 1864. Началъ службу во флотѣ 1807, командовалъ фрегатомъ въ Средиземномъ морѣ и участвовалъ въ стычкахъ съ морскими разбойниками и въ экспедици противъ Алжира (1830). Во время крымской кампанiи руководилъ бомбардированiемъ Одессы (23 апр. 1854), а затѣмъ организовалъ перевозку союзной армiи изъ Варны въ Крымъ, гдѣ принималъ участие въ бомбардированiи Севастополя 17 окт. Съ апр. 1855 до 1860 былъ морскимъ министромъ.

Гамелiонъ (греч. Γαμηλιών, „свадебный мѣсяць“), седьмой мѣсяцъ аттическ.

календаря, охватывавшiй вторую половину нашего янв. и первую половину февр. Название свое получилъ отъ большаго числа браковъ, заключавшихся въ это время.

Гамель (Hamel), Эрнестъ, франц. ист. (1826—1896), занимался въ Парижѣ адвокатурой, но вскорѣ затѣмъ посвятилъ себя литературѣ и историческимъ изслѣдованiямъ. Придерживаясь радикальныхъ воззрѣнiй, онъ проводилъ ихъ въ своихъ трудахъ. Изъ сочин. Г. слѣдуетъ упомянуть: „Les principes de 1789“ (1858); „Histoire de Saint-Juste“ (1858—59); „Marie la Sanglante“ (1861); „Histoire de Robespierre“ (2 изд., 1878); „Histoire de France depuis la Revolution jusqu'à la chute du second Empire“ (1870—91) и др.

Гамель (Hamel), 1) Антонъ ванъ, филологъ-романистъ, род. 1842, съ 1884 г. профессоръ въ Гронингенѣ. Кромѣ статей въ разныхъ журналахъ, онъ издалъ: „Li Romans de carité et Miserege“ Ренкю де Мольена (Пар., 1885, 2 т.) и „Les Lamentations de Mathéolus et le Livre de Leesce“ Жана-Ле-Февра (1892, 1 т.).

2) Иосифъ Христиановъ, ученый технологъ и историкъ, род. 1788, ум. 1861. Былъ ордин. академикомъ сиб. акад. наукъ, въ изданiяхъ которой помѣстилъ много статей. Труды и изслѣдованiя его, главнымъ образомъ, относились къ исторiи путешествiй, изобрѣтенiй, открытiй въ техникѣ и проч. Отдѣльно издалъ: „Описание способа взаимн. обученiя по способамъ Белля, Ланкастера и др.“ (Спб., 1820), „Описание тульск. оруж. завода“ (1825), „Исторiя жельзнаго производства въ Россiи“ (1833), „Описание путешествiя на Кавказъ, предпринятаго въ 1628 по приказу царя Алексiя Михайловича для отыскашiя серебряной руды“ (М., 1855), „Sebastian Cabots“ (1856) и др. (Перечень его трудовъ см. „Записки Императ. Акад. Наукъ“, т. III, Спб., 1863). Черезъ нѣсколько лѣтъ послѣ его смерти было издано его изслѣдованiе: „Обзоръ торговыхъ и политич. сношенiй Англии съ Россiей въ XVI и XVII вв.“ (Сиб., 1865—69).

Гамельнъ (Hameln), окружной, нѣкогда ганзейскiй, гор. въ прусск. Ганноверѣ, живописно расположенъ у впаденiя р. Гамеля въ Везеръ; узловой пунктъ ж. д. Его деревняши и каменн. постройки готич. стили среднихъ вѣковъ, а также стили ренессансъ (среди нихъ выдѣляются обѣ главн. церкви, изобилующiй фронтонами „Hochzeitshaus“ и т. наз. „Kattenfängerhaus“): сохранили старинный характеръ. Везеръ, черезъ который перекинутъ новый, массивный мостъ, дѣлаетъ Г. оживленн. рѣчнымъ портомъ. Населенiе насчитываетъ (1895) 16 508 жител., изъ нихъ 1573 катол. и 220 евр. Въ Г. имѣются: производство бумаги, кожи, ковровъ, табака, химич. продуктовъ, сахаров., механическiя, ткацкiя и прядильныя заведенiя, чугу. литье, судостроенiе, рыболовство; кромѣ того гимназiя, реальная прогимназiя, коммерческо-учил., земледѣльческа и сыро-

варенная школы, завед. искусствени. разведенія форелей. Г., прежде Гамелоа, Гамелове, обязан своимъ происхожденіемъ монастырю св. Бонифадія, возникшему изъ часовни, основанной 712 Бернгардомъ, графомъ Элгернскимъ.

Гамерикъ, Асгеръ, современный датскій композиторъ, род. 1843 въ Копенгагенъ. Въ дѣтскомъ возрастѣ занимался музыкальнымъ искусствомъ самостоятельно, такъ какъ отецъ его, проф. богословія, не поощрялъ его музыкальныхъ стремленій. Композиторское дарованіе мальчика было, однако, очевидно, ибо написанная имъ въ пятнадцатилѣтнемъ возрастѣ кантата настолько выдѣлялась творческими достоинствами, что обратила на себя вниманіе композиторовъ Гаде и Гауптмана, предоставившихъ ему возможность окончить и усовершенствовать музыкальное образованіе при участіи Матіасона-Ганзена, того же Гаде и другихъ. Съ 1862, въ теченіе двухъ лѣтъ, онъ усиленно занимался фортепیانной игрой, подъ руководствомъ Бюлова. 1864 направился въ Парижъ къ Берлиозу, съѣздомъ и дружескимъ участіемъ котораго пользовался въ теченіе нѣсколькихъ лѣтъ. 1866—67 ѣздилъ съ нимъ въ Вѣну, а въ слѣдующемъ году, при его содѣйствіи, избранъ былъ членомъ жюри на всемірной парижской выставкѣ. Тамъ же былъ удостоенъ золотой медали за свое грандіозное сочиненіе „Гимнъ міра“, обставленное пышной инструментальной, которую, кромѣ оркестра, составляли еще два органа, четырнадцать арфъ и четыре колокола; вокальная же часть была поручена огромному хору. Здѣсь же въ Парижѣ онъ написалъ двѣ оперы: „Товелиль“ и „Хвальмаръ и Ингеборгъ“, „Иудейскую трилогію“, а также во время краткаго своего пребыванія въ Стокгольмѣ торжественную кантату въ честь шведовъ (1860). 1869 отправился въ Италію, гдѣ написалъ оперу „La vendetta“, поставленную въ Миланѣ въ 1870. Съ 1872, переселившись въ Сѣв. Америку, состоялъ въ городѣ Балтиморѣ директоромъ музыкальнаго отдѣленія института Пибоди, причѣмъ дававшаяся подъ его управленіемъ концерты всегда отличались разнообразіемъ и содержательностью программъ. Въ 1890 ему пожаловано датскимъ королемъ дворянское достоинство.

Произведенія Гамерика у насъ въ Россіи сравнительно мало распространены, и только за послѣднее время кое что изъ нихъ исполняется, преимущественно изъ области мелкой формы. Изъ его соч. выдѣляются: опера „Странникъ“ (1872), двѣ симфоніи (с—moll и F—dur) ор. 22 и 29; фортепیانный квартетъ ор. 6, пять „сѣверныхъ“ сюитъ для оркестра, фантазія для виолончели и фортепیانно, концертный романсъ для виолончели и оркестра, много кантатъ, „Опера безъ словъ“ (1883) и др.

Гамерлингъ, Робертъ, нѣмецкій поэтъ, род. 1830 въ Кирхбергѣ амъ Вальде въ Нижней Австріи, отъ бѣдныхъ родите-

лей, позже переѣхавшихъ въ Вѣну, гдѣ Г. окончилъ гимназію, ум. 1889 въ Грацѣ. Затѣмъ онъ занимался филологіей, философій, а также и естествовѣдѣніемъ; 1851 сталъ младшимъ учителемъ древнихъ языковъ въ академической гимназіи въ Вѣнѣ, затѣмъ въ Грацѣ, 1855 преподаватель триестской гимназіи. Болѣзненность и несклонность къ учительской дѣятельности побудили его осенью 1866 выйти въ отставку, что было облегчено быстрымъ разцвѣтомъ его поэтической славы. Съ тѣхъ поръ онъ жилъ въ Грацѣ, всецѣло посвятивъ себя поэзіи, но тяжело страдая до самой смерти отъ хронической болѣзни желудка. Поэтической талантъ Г. проявился еще на школьной скамьѣ. Первые напечатанныя имъ произведенія были въ лирическомъ родѣ: „Ein Sangesgruss vom Strande der Adria“ (Триестъ, 1857); „Venus in Exil“ (5 изд., Гамб., 1889); „Ein Schwanenlied der Romantik“ (5 изд., Гамб., 1889); канцона „Germanenzung“ (5 изд., 1890); сборникъ „Sinnen und Minnen“ (7 изд., 1886). Въ этихъ стихотвореніяхъ, законченныхъ по формѣ и многія изъ которыхъ положены на музыку, Г. является преимущественно риторически сентиментальнымъ разсудочнымъ лирикомъ, вдохновляемымъ идеей національности и блестяще образованнымъ. Но высшаго подъема онъ достигъ только эпическимъ произведеніемъ въ пятистопныхъ ямбахъ: „Ahasver in Rom“ (21 изд., Гамбургъ, 1894), которое въ блестящихъ картинахъ изображаетъ переходную эпоху отъ древняго міра къ христіанству, съ Нерономъ въ центрѣ дѣйствія. Вскорѣ затѣмъ онъ написалъ вторую поэму „Der König von Sion“ (9 изд., Гамб., 1889), въ гекзаметрахъ, художественно тонко отдѣланное произведеніе, которое, какъ и „Агасееръ“, было переведено на много иностр. языковъ и должно считаться лучшимъ твореніемъ Гамерлинга. Изъ эпическихъ произведеній далѣе послѣдовали: „Amor und Psyche“, съ иллюстраціями Тумана (11 изд., 1894) и большая глубокомысленная сатирическая поэма „Nunculus“ (Гамб., 1888), въ которой Г. бичуетъ пороки „бездушнаго“ времени, болѣе съ юморомъ и глубиной пониманія, чѣмъ съ поэтической силой. Г. пробовалъ силы и въ драмѣ, но безъ всякаго успѣха: трагедія „Danton und Robespierre“ (4 изд., 1877), шуточная пьеса „Teut“ (1872), и комедія „Lord Luzifer“ (1880). Художественный и любовный романъ изъ древней Эллады, также переведенный на нѣск. языковъ, „Aspasia“ (3 изд., 1884) высказываетъ замѣчательныя познанія, но утомителенъ въ чтеніи. Какъ переводчикъ, Г. ознакомилъ Германію съ стихотвореніями Леопарди (Гильдбургъ, 1865) и далъ „Nesperische Früchte. Verse und Prosa aus dem modernen Italien“ (Тешень, 1874). Второй томъ лирическихъ стихотв. Г. „Blätter im Winde“ (Гамб., 1887); собраніе его очерковъ, памятныхъ замѣтокъ и набросковъ озагл. „Prosa“ (1882, продолж. 1891). По-

слѣднее имъ самимъ напечатанное произведение представляетъ автобіографію: „Stationen meiner Lebenspilgerschaft“ (1889), пополненную листками изъ дневника „Lehrjahre der Liebe“ (1890). По смерти Г. появился философскій трудъ его: „Die Atomistik des Willens“ (Гамб., 1890), главнымъ образомъ направленный противъ монизма и пессимизма, и стихотв. „Letzte Grüsse aus Stiftinghaus. Lyrischer Nachlass“ (1894). 1892 Гамерлингу воздвигнутъ памятникъ на его родинѣ. См. Rosegger, Persönliche Erinerungen an R. Hamerling (Вѣна, 1890); Möser, Meine Beziehungen zu R. H. (Берл., 1890); Gnäd, Über R. Hamerlings Lyrik (Грацъ, 1890); Knauer, Robert H. gegen den Pessimismus Schopenhauers und Hartmanns (Вѣна, 1892); Spectator (M. Necker), H. ein Erzieher (въ „Magazin für Litteratur“, 1890, № 20). На русскій языкъ переведены многія изъ его лирическихъ произведений, а изъ крупныхъ „Агасѳеръ“ (переводъ Ѳ. Миллера) и „Тевтъ“ (переводъ П. Вейнберга).

Гамертонъ (Hamerton), Филиппъ Джилъбертъ, англ. живописецъ и писатель, род. 1834, ум. 1894, писалъ б. ч. пейзажи на мотивы изъ Шотландскихъ горъ; 1861 переселился во Францію, гдѣ умеръ. Г. много писалъ по исторіи искусства, а также романы. Изъ его сочин. назовемъ: „A painter's camp in the Highlands and thoughts about art“ (1861); „Etchers handbook“ (1871, 3 изд., 1881); „The intellectual life“ (1873); „Round my house: Life in France“ (1876); „Modern Frenchmen“, пять біографій (1878); „The life of Turner“ (1878); French and English, a comparison (1889); „Man in art“ (1892); романъ „Marmorne“ (1878).

Гамета, см. *водоросли*, т. V, стр. 271.

Гамзатъ-бекъ, род. 1789, ум. 1834. Глава кавказскихъ мюридовъ (см.). Умный, хорошо по мусульмански образованный, рѣшительный и настойчивый, онъ 1829 сошелся съ Кази-Муллою (см.), тогдашнимъ главою мюридовъ и сдѣлался его ревностнымъ сотрудникомъ въ распространении мюридизма. Они привлекли къ новому ученію жителей Койсубу, Гумбета и Андія, пыгались овладѣть столицей аварскихъ хановъ Хунзахомъ, но потерпѣли неудачу, а затѣмъ во главѣ джарскихъ лезгиновъ произвели нѣсколько удачныхъ набѣговъ на Кахетію. Послѣ окончательнаго покоренія русскими области джарскихъ лезгиновъ (Джаро-Бѣлоканскій округъ), Г. вступилъ въ переговоры съ русскимъ начальствомъ, но былъ арестованъ. Его вскорѣ освободили по ходатайству Асланъ-хана Казикумыкского, числившагося на нашей службѣ, и 1832, когда русскіе атаковали Кази-Муллу въ Гимрахъ (см.), Г. явился къ нему на помощь во главѣ отряда въ 1 т., но опоздалъ. Гимры взяты штурмомъ и К. Мулла убитъ. Тогда Г., вернувшись на родину, объявилъ себя имамомъ, продолжалъ дѣятельно распространять ученіе мюридизма и вскорѣ всѣ горскія области, окру-

жавшія Аварію, покорились его власти, а въ сент. 1834 онъ посредствомъ хитрости завладѣлъ и резиденціей хановъ Хунзахомъ. Порядки, установленные Г. на основаніи ученія мюридизма, однако крайне не нравились хунзахцамъ; составилась заговоръ и 19 сент. Г. былъ убитъ, а возмущившіеся жители изгнали мюридовъ и выбрали своимъ старшиной Хаджи-Мурата.

Гамзачеманскія минер. воды, Александроп. у., Эриванск. губ., въ 14 в. отъ урочища Делижанъ, въ лѣсист. ущельи, 5000 ф. надъ уров. моря. Имѣются ванны. Источн. два, каждый изъ нихъ даетъ до 1250 вед. въ сутки; одинъ изъ нихъ съ температ. 11,25° Ц. углекисло-железист., другой—щелочн. съ температ. 17,5° Ц.

Гамилькаръ (финик. „Милость [бога] Мелькарта“), имя многихъ караеженскихъ полководцевъ.

1) Начальникъ караеженск. войскъ въ Сициліи; послѣ взятія римлян. Агригента (262 до Р. Х.), нанесъ римлянамъ серьезное пораженіе при Фермахъ въ 260 и не безъ успѣха продолжалъ войну въ послѣдующіе годы, но въ 257 былъ разбитъ въ морскомъ сраженіи у мыса Тиндариды, а 256 снова потерпѣлъ неудачу въ битвѣ съ консуломъ Регуломъ неподалеку отъ горы Энома (нынѣ Монте де Ликата) Благодаря этой битвѣ, Регулъ получилъ возможность высадиться въ Африкѣ и Г. былъ отозванъ изъ Сициліи для борьбы съ нимъ; вмѣстѣ съ Гасдрубаломъ и Бостаромъ, онъ былъ поставленъ во главѣ караеженскаго войска и вмѣстѣ съ ними былъ разбитъ въ битвѣ при Адисѣ, близъ Туниса.

2) Сынъ нѣкоего Ганнибалы, отецъ знаменитаго Ганнибалы, по прозванію Барка (молвія); 247, почти юношей, онъ получилъ главное начальство надъ флотомъ и арміею. Онъ занялъ на островѣ Сициліи смѣлую и выгодную позицію на горѣ Эйркте (Monte Pellegrino), а затѣмъ въ городѣ Эриксѣ, откуда пять лѣтъ подрядъ источали силы римлянъ постоянными нападеніями. Послѣ пораженія караеженск. флота у Эгатскихъ острововъ ему удалось заключить съ римлянами сравнительно благоприятный для Караежена миръ; затѣмъ онъ отступилъ къ Лилибею и, сложивъ съ себя званіе главнокомандующаго, поручилъ Гискону переправить войска въ Караеженъ. Когда немедленно вслѣдъ затѣмъ въ Караеженѣ вспыхнуло возмущеніе наемниковъ, Г. снова былъ поставленъ во главѣ войска и спасъ государство, уничтоживъ силы возставшихъ (237). Послѣ прекращенія смуты Г. переправился въ Испанію и началъ тамъ завоевательную войну, которая доставила его родинѣ новый источникъ военныхъ и финансовыхъ средствъ и тѣмъ дала возможность возобновить борьбу съ Римомъ. Въ теченіе девяти лѣтъ Г. покорилъ значительную часть полуострова. Извѣстія о его смерти, послѣдовавшей 229, довольно разнорѣчивы; по одному изъ нихъ, онъ погибъ вслѣдствіе измѣны одного испанск. союзн.

(Диодоръ); по другому же, палъ, храбро сражаясь въ битвѣ съ веттонами (Полибий).

Гамильтоновскія кружева, названныя такъ по имени леди Гамильтонъ, бывшія въ большой модѣ въ 1750 въ Шотландіи.

Гамильтонскій ярусъ, значительная часть отложеній верхняго отдѣла девонской системы (см.) въ Сѣв. Америкѣ.

Гамильтонъ, Гамильтонъ (Hamilton), 1) г. въ Ланкаширѣ, при впаденіи Авона въ Клайдъ, въ 15 км. къ ю.-в. отъ Глазго; гимназія, большія угольные копи по сосѣдству; жит. 24,859 (1891). Вблизи дворецъ герцога Г. 2) г. въ пров. Онтарио (Канада), у з. конца оз. Онтарио, женскій колледжъ; производство половыхъ щетокъ, твиды и стѣпныхъ часовъ, жел. дор. мастерскія, хорошая гавань и большая торговля (вывозъ 1892: 4,944,897, вывозъ 625,135 долл.); жит. 48,980 (1891). 3) гл. г. графства Бѣтлеръ въ с.-амер. штатѣ Огайо, на р. Міами и каналѣ Міами-Эри, доставляющихъ массу силы для приводовъ многочисленныхъ мельницъ, писчебумажныхъ и суконныхъ фабрикъ, кожевенныхъ, машинныхъ и др. заводовъ; жит. 17,565 (1890). 4) гл. г. брит. колоніи на Бермудскихъ о-вахъ, хорошая гавань; жит. 1300. 5) г. въ колоніи Викторія (Австралія), при жел. дорогѣ; жит. 3373 (1891). 6) г. въ Новомъ Ю. Уэльсѣ (Австралія), при жел. дорогѣ, близъ Ньюкэстля; жит. 4844 (1891).

Гамильтонъ, портъ, см. *Портъ Гамильтонъ*

Гамильтонъ, гора въ береговомъ хребтѣ Калифорніи, 1286 м. высоты, съ обсерваторіей, сооруженной съ затратой 700,000 долл. Ликомъ изъ Санъ Франциско; обсерваторія снабжена телескопомъ 17,4 м. длины и 91 сант. въ диаметрѣ и открыта 1887.

Гамильтонъ заливъ (Эскимосскій заливъ), фіордъ у сѣв.-вост. берега Лабрадора, въ брит. Сѣв. Америкѣ, вмѣстѣ со своимъ продолженіемъ, Мельвильскимъ заливомъ, вдается въ ю.-зап. направленіи на 240 км. въ глубь страны и на ю.-зап. краю принимаетъ рѣки: Наскопи (изъ Большого озера), рѣку Большую или Г. и Кмаму. По берегамъ залива многочисленныя поселенія, жители которыхъ занимаются рыболовствомъ и охотой на тюленей.

Гамильтонъ, Марія Вилимовна (Даниловна), фрейлина имп. Екатерины I, племянница А. А. Матвѣева, происходила изъ шотландскаго рода, переселившася въ Россію при Іоаннѣ IV. Въ придворныхъ сферахъ она появилась 1713. Вскорѣ на Г. обратилъ вниманіе Петръ I, благосклонностью котораго она пользовалась нѣкоторое время. Когда Петръ охладѣлъ къ Г., она сошлась съ его деньщикомъ Ив. Мих. Орловымъ. 1716 оба они находились въ свитѣ государя и государыни, во время путешествія за границу и сблизились еще больше, несмотря на неуживчивый характеръ Орлова. У Г. было трое

незаконныхъ дѣтей, но двухъ она, желая скрыть свое положеніе и передъ придворными, и передъ Орловымъ, вытравила лѣкарствами, а одного, родивъ, удавила и выбросила. 1718 разыгралась въ Петербургѣ драма съ царевичемъ Алексѣемъ; Петръ былъ постоянно раздраженъ, и продолжительный гнѣвъ часто охватывалъ его. Весною 1718 случайно, благодаря опрометчивости Орлова, а быть можетъ отчасти и придворнымъ интригамъ, раскрылась исторія Г. съ деньщикомъ царя и ея преступленія. На первомъ же допросѣ она во всемъ повинилась, но Орлова не оговорила. Ее однако же пытали и еще нѣсколько разъ, но ничего новаго не узнали. 27 ноября состоялся надъ „дѣвкой Гамонтовой“, какъ было написано, смертный приговоръ. Г. была закована и около 4 мѣсяцевъ провела въ ожиданіи исполненія приговора. Петръ медлил; надѣялись на его уступчивость, и многіе хлопотали за Г., но царь оказался неумолимымъ къ бывшей любовницѣ (иностранные писатели утверждаютъ, что одинъ изъ вытравленныхъ былъ ребенкомъ Петра). 14 марта 1719 г. Г. казнили отсѣченіемъ головы. Царь присутствовалъ при казни, самъ поднялъ отсѣченную голову красавицы съ плахи, поцѣловалъ ее и велѣлъ сохранить въ спирту въ кунсткамерѣ академіи наукъ. См.: М. И. Семеновскій, „Фрейлина Г.“, въ очеркахъ „Слово и дѣло“; Д. Мордовцевъ, „Русскія женщины первой половины XVIII в.“ и др.

Гамильтонъ, одинъ изъ древнѣйшихъ аристократическихъ родовъ Шотландіи, родоначальникъ котораго жилъ, вѣроятно, ранѣе 1272 г. Ту-же фамилію носили и носятъ и многіе другіе извѣстные дѣятели Великобританіи, Америки и др. 1) Г., Александръ, американскій государственный дѣятель (1757—1804); получилъ свое образованіе въ колумбійскомъ колледжѣ въ Нью-Йоркѣ. Принималъ участіе въ войнѣ за независимость и вскорѣ назначенъ былъ Вашингтономъ своимъ адъютантомъ. Въ этой должности онъ сумѣлъ оказать значительное вліяніе на ходъ войны, по окончаніи которой занялся адвокатурой. 1786 былъ членомъ законодательнаго собранія, а 1787 членомъ учредительнаго собранія въ Филадельфіи, гдѣ вмѣстѣ съ Джеемъ и Мадисономъ принималъ живое участіе въ составленіи конституціоннаго законодательства; въ то же время Г. сотрудничалъ въ сборникѣ, изданномъ впоследствии подъ заглавіемъ „Федералистъ“. Г. стоялъ во главѣ федералистовъ и такъ увлекался идеей сильной центральной власти, что его обвиняли даже въ монархическихъ тенденціяхъ. При учрежденіи новаго правительства Г. былъ назначенъ секретаремъ казначейства и въ этой должности занялся организаціей финансовой системы союза. Выйдя въ отставку, онъ продолжалъ свою дѣятельность на военномъ поприщѣ. Г. умеръ отъ раны, полученной имъ на дуэли съ вице-презид-

дентомъ Соединенныхъ Штатовъ, полковникомъ Бурромъ. Сочиненія Гамильтона: „Complete works“ вмѣстѣ съ его перепиской и „Федералистомъ“ были изданы Лоджемъ въ Нью-Йоркѣ въ 1885—86. См. сочиненія его сына Джона Эрча Г., „History of the republic of the United States of America, as traced in the writings of Alexander H. and of his contemporaries“ (1879); Morse, *Life of A. H.* (1877); Lodge, *Alexandre H.* (1882); Summer, *Alexandre H.* (1890).

2) Г., Александръ, сынъ Арчибальда (Г. 5) (1767—1852), былъ избранъ 1803, какъ представитель вивогъ, въ нижнюю палату. Въ 1806 былъ назнач. посломъ въ Россію, откуда возвратился въ Англію послѣ Тильзитскаго мира. Отъ своего отца онъ унаслѣдовалъ 1819 герцогскій титулъ.

3) Г., Антони, графъ, представитель младшей линіи рода Г. (1646—1720); послѣ казни Карла I, онъ съ своими родственниками послѣдовалъ за королевскимъ прицемъ во Францію, откуда послѣ реставраціи возвратился въ Англію. Онъ написалъ: „Mémoires du comte de Grammont“ (нов. изд. 1889), заключающія богатый матеріалъ для характеристики нравовъ того времени; интересны также его прелестныя сказки: „Contes de féerie“, очень живо и умно написанныя. Послѣднее изданіе всѣхъ его сочиненій появилось въ Парижѣ въ 1825.

4) Г., Вильямъ, графъ Лонаркъ, второй герцогъ (1616—51), былъ государственнымъ секретаремъ Шотландіи при Карлѣ I; впавъ въ немилость у короля, онъ бѣжалъ въ Шотландію и примкнулъ къ парламентской партіи, но затѣмъ опять перешелъ на сторону короля. Участвуя въ походѣ Карла II въ Англію, онъ былъ смертельно раненъ въ битвѣ при Ворчестерѣ. Такъ какъ онъ не оставилъ послѣ себя мужского потомства, то Карлъ II перенесъ герцогскій титулъ его на Вильяма Дугласа, гр. Селькэрка, женатаго на Аннѣ, дочери перваго герцога.

5) Г., Вильямъ Александръ Антони Арчибальдъ, герцогъ Гамильтонъ и Брандонъ, (1811—63), передалъ свой титулъ теперешнему герцогу Вильяму Александру Льюису Стефану, которому Наполеонъ III возвратилъ 1864 титулъ герцога Шателъро.

6) Г., Вильямъ Джерардъ (1729—96), одинъ изъ представителей шотландскаго рода Г. (см. выше); избранный 1755 въ парламентъ, онъ произнесъ свою знаменитую вступительную рѣчь, за которую получилъ насмѣшливое прозвище „Single-Speech-H.“ (Единственная-Рѣчь-Г.). Долгое время Г. былъ канцлеромъ ирландскаго казначейства. Послѣ его смерти издана была 1808 его „Parliamentary logic“, излагающая правила и наставленія парламентской риторики и тактики.

7) Г., сэръ Вильямъ (1730—1803), сынъ адмирала Арчибальда Г., былъ назначенъ 1764 посломъ въ Неаполь; онъ оказывалъ сильное содѣйствіе раскопкамъ Геркулана

и Помпеи. Результаты его археологическихъ изслѣдованій изложены въ его „Observations on mount Vesuvius etc.“ (1772); „Campi Phlegraeci“ (1776—79) и въ „Account of the discoveries at Pompeji“ (1777). Въ 1765 Г. купилъ богатую коллекцію греческихъ вазъ, снимки съ которыхъ онъ представилъ въ своихъ книгахъ: „Antiquités etrusques, grecques et romaines“ (1801—1808) и „Vases engraved in outline by Kirk“ (1814).

8) Г., Вильямъ, англійскій философъ (род. 1788, ум. 1856), одинъ изъ представителей шотланд. школы и издатель сочиненій своего учителя Рида, главы школы. Съ эмпирическимъ ученіемъ школы Г. сочеталъ кантовскіе взгляды. О безконечномъ, т. е. о Богѣ, мы не имѣемъ никакихъ знаній, не имѣемъ даже яснаго представленія. При жизни Г., кромѣ отдѣльныхъ статей, явилась „Discussions on philosophy and literature, education and university reform“ (Лонд. и Эдинб., 1852, 3 изд. 1866); по его смерти, его ученики издали его „Lectures on metaphysics and logics“ (1859, 2-е изд. 1866). Противъ Г. главн. образ. направилъ свою полемику защитникъ индуктивной логики Джонъ Стюартъ Милль въ сочиненіи Examination of sir W. Hamilton's philosophy (5-е изд. 1878); есть русск. переводъ этого сочиненія.

9) Г., Геннингъ Людвигъ Гуго, графъ, шведск. министръ, род. 1814, ум. 1886, сдѣлался съ 1858 государственнымъ совѣтникомъ, былъ 1859—60 министромъ народнаго просвѣщенія, 1861—64 посланникомъ въ Копенгагенъ; 1881 заподозрѣнный въ дѣловой недобросовѣстности, долженъ былъ отказаться отъ всѣхъ своихъ почетныхъ должностей и оставить отечество. Онъ написалъ: „Afhandling om krigsmaktens och krigskonstens tillstånd i Sverige under Konung Gustaf II Adolfs regering“ (1846); „Kriget i Tyskland år 1866“ (1869); „Några betraktelser i anledning af kriget mellan Frankrike och Tyskland 1870“ (1871); „Frankrike och Tyskland åren 1866—74“ (1877).

10) Г., Джемсъ, лордъ, отличался на военномъ поприщѣ при Яковѣ II Шотл. и Яковѣ III; въ 1474 женился на Маріи, дочери Якова II; ум. 1479. Вмѣстѣ съ рукою Маріи, онъ получилъ графство Арранъ.

11) Г., Джемсъ, графъ Арранъ, игралъ значительную роль въ спорахъ изъ-за регентства, возгорѣвшихся послѣ смерти Якова IV. Послѣ смерти регента, герцога Альбани, 1524, онъ былъ членомъ регентства во время малолѣтства Якова V и участвовалъ въ управленіи государственнымъ дѣлами до бѣгства послѣдняго; ум. 1529.

12) Г., Джемсъ, гр. Арранъ, герцогъ Шателъро, сынъ гр. Аррана (см. выше № 10), ум. 1575; въ 1542, послѣ смерти Якова V, былъ назначенъ регентомъ и опекуномъ малолѣтней Маріи Стюартъ. Благодаря враждебнымъ дѣйствіямъ со стороны вдовствующ. королевы Маріи Гизъ,

Г. вынужденъ былъ отказаться отъ регентства. Во время политическихъ смуть, которыми сопровождалось возвращеніе королевы Маріи Стюартъ въ Англію, онъ вынужденъ былъ бѣжать во Францію, откуда возвратился въ Шотландію лишь послѣ низверженія Маріи Стюартъ, сдѣлался ея сторонникомъ и только 1573 подчинился молодому королю Якову VI и регенту гр. Мортону. Братъ герцога Шателъро Джонъ Г. также былъ сторонникомъ Маріи Стюартъ и казненъ 1571 по обвиненію въ участіи въ убійствѣ регента Мюррея.

13) Г., Джемсъ V, третій графъ Арранъ (1530—1609), сынъ Г. 12; преслѣдуемый во Франціи за переходъ въ протестанство, онъ бѣжалъ въ Англію, а затѣмъ въ Шотландію; здѣсь онъ сошелъ съ ума и никогда уже не оправился отъ болѣзни. Одинъ изъ его братьевъ, Клавдій Г., умершій 1622, сдѣлался родоначальникомъ нынѣ существующей линіи герцоговъ Аберкорновъ.

14) Г., Джемсъ, герцогъ, внукъ перваго маркиза Г. (1606—1649), былъ горячимъ сторонникомъ Карла I. Назначенный 1638 королевскимъ комиссаромъ, онъ предпринялъ тщетную попытку примирить парламентскую партію съ королемъ. 1648 онъ, намѣреваясь оказать поддержку королю, вторгнулся съ шотландскимъ войскомъ въ Англію, но разбитый Кромвелемъ у Престона, былъ казненъ вскорѣ вслѣдъ за королемъ.

15) Г., Джемсъ, гр. Арранъ, герцогъ, сынъ Вильяма Дугласа (1658—1712), послѣ объединенія Шотландіи и Англіи былъ возведенъ въ пэры и получилъ титулъ герцога Брандона; онъ былъ убитъ на дуэли лордомъ Могеномъ (Mohun). Братъ его Чарльзъ въ 1638 получилъ титулъ графа Селькѣрка, унаслѣдованный затѣмъ братомъ Джономъ, умершимъ 1744; младшій же братъ Джорджъ получилъ титулъ графа Оркней; отъ этого послѣдняго по женской линіи происходятъ нынѣ существующіе графы Оркней.

16) Г., Джемсъ Джорджъ, правнукъ Г. 15, унаслѣдовалъ 1761 послѣ смерти герцога Дугласа титулъ маркиза Дугласа и графа Ангуса. Такъ какъ съ нимъ и его братомъ Дугласомъ Г. угасла мужская линія, то титулы ихъ вмѣстѣ съ помѣстьями перешли 1799 къ ихъ дядѣ Арчибальду.

17) Г., Джемсъ, англ. живописецъ, работавшій при Карлѣ I и переселившійся во время господства Кромвеля въ Брюссель, гдѣ и умеръ 80 л. отъ роду.

18) Г., Джемсъ, изобрѣтатель особой методы изученія иностр. языковъ, род. 1769 въ Лондонѣ, ум. 1831; съ 1798 поселился въ Гамбургъ и здѣсь по очень оригинальному способу, отъ франц. эмигранта д'Анжели, научился нѣм. языку. Выселившись 1815 въ Сѣв. Америку, онъ началъ давать въ Нью-Йоркѣ уроки франц. языка по этой же методѣ, которую онъ разработалъ еще далѣе своего учителя. По этому способу

учащійся, съ помощью точнаго подстрочнаго перевода, безъ изученія грамматики, научается читать и понимать прочитанное. Подъ конецъ жизни Г. вернулся въ Европу. Метода его имѣла всюду огромный успѣхъ, хотя и подверглась въ Германіи жестокимъ нападкамъ со стороны филологовъ. Сильно распространенная теперь метода Туссена-Лангеншейда основана на способѣ Г. См. Wurm, Hamilton und Jacotot (Гамб., 1831); Schwarz, Kurze Kritik der Hamiltonschen Sprachmethode (Штуттг., 1837); Tafel, Die analytische Sprach-Lehrmethode (1845).

19) Г., Джорджъ, лордъ, англійскій государственный дѣятель, род. 1845, третій сынъ герцога Аберкрона. Въ 1868 былъ избранъ въ парламентъ въ качествѣ представителя консервативной партіи; послѣ этого, оставивъ военную службу, посвятилъ себя всецѣло политической дѣятельности. Въ обоихъ министерствахъ Салюсбери 1885 и 1886—92, былъ морскимъ министромъ (первымъ лордомъ адмиралтейства).

20) Г., Іоаннъ Георгъ, живописецъ, родился 1666, умеръ 1740, специалистъ по изображенію лошадей; работалъ въ Берлинѣ для короля прусскаго, Фридриха I. Затѣмъ Г. переселился въ Вѣну, гдѣ былъ въ большомъ почетѣ у имп. Карла VI и у кн. Шварценберга. Главн. произведенія его: „Импер. конскій заводъ въ Липицѣ“ (имп. галерея) и „Испанская школа верховой ѣзды“ (у кн. Лихтенштейна).

21) Г., Патрикъ (1504—28), одинъ изъ первыхъ проповѣдниковъ протестантскаго ученія въ Шотландіи, находился въ личныхъ отношеніяхъ съ Лютеромъ и Меланхтопомъ. Вскорѣ послѣ начала своей дѣятельности, онъ, по настоянію кардинала Витона, былъ объявленъ еретикомъ и сожженъ на кострѣ. См.: Lorimer, Patrick H., the first preacher and martyr of the scottish reformation (1857).

22) Г., Филиппъ Фердинандъ, живописецъ, сынъ предыдущаго, род. 1664, ум. 1750, былъ придворн. художникомъ въ Вѣнѣ, писалъ лошадей, дикихъ животныхъ. сцены борьбы хищныхъ звѣрей и птицъ и т. д. Въ Вѣнѣ работалъ больш. ч. для имп. Карла VI. Большинство его картинъ находится въ имп. галереяхъ и въ частныхъ коллекціяхъ Вѣны. (Въ эрмитажѣ его „Битвы птицъ“ №№ 1700—11).

23) Г., Эмма Гартъ, впослѣдствіи леди Г., вторая супруга Г. 14, авантюристка, извѣстная своей замѣчательной красотой и выдающимся мимическимъ талантомъ, а также задушливой политической дѣятельностью. Послѣ смерти своего отца она служила горничной, прислужницей въ тавернѣ и переходила отъ одного любовника къ другому. Врачъ-шарлатанъ Грехэмъ показывалъ ее въ живой неприличной картинѣ богини Гигіеи. Сдѣлавшись любовницей лорда Чарльза Гревилля, она серьезно занялась развитіемъ своихъ природныхъ талантовъ: прекрасно пѣла,

декламировала, участвовала въ мимических сценахъ, соперничая съ лучшими артистами своего времени. Познакомившись съ нею въ домѣ Гревилля, англійскій посланникъ, въ Неаполь серъ Вильямъ Гамильтонъ такъ сильно былъ очарованъ ея красотой, что увезъ ее съ собой въ Неаполь, а 1791 женился на ней въ Лондонѣ. Леди Г. была представлена къ неаполитанскому двору и вскорѣ пріобрѣла довѣріе королевы Каролины, которое она эксплуатировала въ интересахъ англійской политики. Впослѣдствіи въ нее влюбился адмиралъ Нельсонъ, къ которому она перешла послѣ смерти своего супруга. Послѣ смерти Нельсона она очутилась въ очень бѣдственномъ положеніи, была 1813 арестована за долги и бѣжала въ Кала, гдѣ и ум. въ слѣд. году. Источниками для знакомства съ исторіей ея жизни служатъ опубликованн. ею письма Нильсона и ея мемуары.

Гамиты, Hamites, тоже что хамиты, (см.), потомки Хама.

Гамиты (Hamites), развернутыя формы аммонитовъ (см.), встрѣчающіяся въ нижнемъ отдѣлѣ мѣловой системы, крючкообразно загнутыя на обоихъ концахъ раковины, вытянутыя въ средней части почти въ прямую линію.

Гамла (шведс. gamla), старый, слово, входящее въ составъ многихъ шведскихъ и финскихъ геогр. названій.

Гамла-Карлеби (Gamla Karleby), фин. Кокколя, гор. Вазаск. губ. подл. 63° 43' с. ш., 22° 48' в. д. При Ботническ. зал., портъ (носящ. назв. Укспила) и ст. ж. д. Домовъ 310. Жит. 2448, большинст. шведы. Фабрично-ремесл. промысл. завед. 46 съ 124 рабоч. и производит. 216.085 марокъ. Таможня, гдѣ таможи, мореходн., маячн., судовыхъ и др. сборовъ получ. свыше 500.000 мар.; торговцевъ 36; значит. торговля лѣсомъ и дегтемъ. Элемент. реальн. учил. (37 мальч.), женск. приготовит. (30 д.), народн. учил. съ 166 уч. (84 м., 82 д.), низшее ремесл. Лицъ, пользующ. пособ. и призрѣн., 75, на что расход. 4834 м. Гор. дох. 65.947 м., расх. 54.750 м. между прочимъ пытались высадить небольшой отрядъ у Г.-К., но были отбиты подоспѣвшими двумя ротами финск. стрѣлковъ, которые въ 2 дня сдѣлали 146 верстъ (96 пѣшкомъ и 50 на подводахъ) и пѣск. орудіями, прошедшими въ 2 дня 230 вер.

Гамлетъ, легендарный датскій принцъ, исторія котораго послужила темой для величайшаго драматическаго произведенія всемірной литературы, одноименной трагедіи Шекспира. Впервые имя принца встрѣчается въ хроникѣ датскаго историка Саксона Грамматика въ XII в. Въ этомъ рассказѣ о датскомъ принцѣ, по видимому, соединились элементы датскихъ преданій съ образомъ Брута, убійцы римскаго тирана; Брутъ также скрывалъ свой замыселъ противъ Тарквиніевъ подл. маскою сумасшествія. Въ томъ видѣ, какъ рассказъ излагается въ хроникѣ, онъ зна-

чительно отличается отъ шекспировской драмы. Отецъ принца былъ открыто убитъ дядей послѣдняго, по имени Фенго. Амлетъ, какъ называетъ Саксонъ принца, избѣгъ той же участи только потому, что прикидывался сумасшедшимъ и скрывалъ свои истинныя намѣренія до той поры, пока ему не представился удобный случай убить своего дядю и всѣхъ его приверженцевъ. Никакихъ слѣдствъ нерѣшительности, угрызеній совѣсти, глубокой внутренней рефлексіи, мучившихъ принца, мы въ этомъ рассказѣ не находимъ; въ рассказѣ также фигурируютъ другъ и возлюбленная принца, которые, однако, нимало не напоминаютъ Гораціо и Офеліи. Отъ Саксона легенда перешла въ „Histoires tragiques“ Бельфоре (Пар., 1564). Правда, послѣднее сочин. появилось въ полномъ англійскомъ переводѣ только 1596, но уже раньше въ Англии обращались переводы отдѣльныхъ рассказовъ изъ этого сборника; между ними могла быть и „the historie of Hamlet“. Эта легенда, относящаяся предположительно къ V в., уже до Шекспира послужила сюжетомъ для трагедіи, вѣроятно Киду (Kyd), около 1587, такъ наз. „Прѣ-Гамлетъ“, который затерялся, но о которомъ мы, по показаніямъ современниковъ, знаемъ, что въ немъ уже выступалъ духъ отца Гамлета. Первые извѣстія о драмѣ Шекспира относятся къ 1602; первое изданіе 1602 представляетъ плохую и кромѣ того болѣе старую версію, въ которой, между прочимъ, мать Г. является еще болѣе явною соучастницей въ убійствѣ своего супруга. Только 1604 пьеса появилась въ извѣстной теперь формѣ. См. Zinzow, Die Hamletsage (Галле, 1877); G. Sarrazin, Th. Kyd und sein Kreis (Берл., 1892). Путь къ толкованію личности шекспировскаго Г. указалъ Гете въ „Вильгельмъ Мейстеръ“. Пойти дальше пока едва-ли удалось; безчисленные сочиненія о Гамлетѣ большей частью сильны только въ полемикѣ, но слабы къ положительной части. См. изъ новейшихъ R. Loening, Die Hamlet-Tragödie (Штуттг., 1893).

Въ Россіи переводы „Гамлета“ даны Полевымъ, Вронченко, Кронебергомъ (Бѣлинскій почиталъ его лучшимъ); въ новѣйшее время появился переводъ К. Р. (наиболѣе полный и близкій къ подлиннику). О Г. писали въ Россіи Бѣлинскій (по поводу его постановки въ Москвѣ въ переводѣ Полевого и при участіи Мочалова) и Тургеневъ (статья „Гамлетъ и Донъ-Кихотъ“). Хотя весьма многіе артисты дерзали выступать въ роли Г., но весьма немногіе имѣли успѣхъ. Знаменитый Гаррикъ въ XVIII в. и Сальвини Старшій въ XIX в. достигли наибольшаго успѣха и упрочили за собою славу первоклассныхъ исполнителей этой сложной и глубокой роли. Изъ другихъ знаменитыхъ исполнителей Шекспира, въ который успѣхъ имѣлъ Россіи, а Ольдриджъ не рисковалъ выступать въ этой роли. Изъ русскихъ высту-

пали Мочаловъ, Каратыгинъ, Милославскій и др. Бѣлинскій высоко цѣнилъ исполненіе Мочалова, хотя очень неровное.

Гамма, псевдонимъ Г. К. Градовскаго („Голосъ“, „Бирж. Вѣд.“, „Новости 70-хъ гг.“).

Гамма, третья буква греческой азбуки (Γ—γ), соответствующая нашему „Г“.

Гамма (gamma). Въ современномъ музыкальномъ значеніи словомъ Г. опредѣляется музыкальный звукорядъ постепенно повышающейся или понижающейся послѣдовательности тоновъ. Таковые именуются здѣсь ступенями, причѣмъ каждая имѣетъ свое названіе: первая — тоника или прима, вторая — секунда, третья — терція или верхняя медіанта, четвертая — кварта или нижняя доминанта (субдоминанта), пятая — квинта или доминанта, шестая — секста или нижняя медіанта, седьмая — септима или вводный тонъ, восьмая — октава. Послѣдовательный рядъ семи ступеней съ прибавленіемъ восьмой образуетъ полную гамму.

Современная Г. во всѣхъ ея видахъ получила свою организацию въ XVII в. Виды этой Г. слѣдующіе: диатоническая, хроматическая. Диатоническая Г. подраздѣляется на мажорную и минорную. Построеніе мажорной по тонамъ: 1, 1, $\frac{1}{2}$, 1, 1, 1, $\frac{1}{2}$. Каждая мажорная Г. (ихъ всего двѣнадцать, согласно числу полутоновъ между ступенями), имѣетъ свою параллельную минорную, которая начинается отъ шестой ступени мажорной, наприимѣръ, до-мажоръ и ля-миноръ. Минорная Г. распадается на два вида, на гармоническую и мелодическую. Построеніе гармонической: 1, $\frac{1}{2}$, 1, 1, $\frac{1}{2}$, $\frac{1}{2}$, $\frac{1}{2}$ и обратно въ томъ же порядкѣ, но только съ конца до начала; она образуется стало быть посредствомъ повышенія пятой ступени ея параллельной мажорной Г. Мелодическая Г. построена искусственно для удобства вокальных исполнителей. Ея построеніе: снизу вверхъ, то есть отъ начала до конца, 1, $\frac{1}{2}$, 1, 1, 1, 1, $\frac{1}{2}$; обратно сверху внизъ, — 1, $\frac{1}{2}$, 1, 1, $\frac{1}{2}$, 1. Хроматическая Г. вся состоитъ изъ послѣдовательныхъ полутоновъ.

Начиная съ первыхъ вѣковъ христіанства и до XVII в., въ музыкѣ и въ церковномъ пѣніи Г. имѣла иное построеніе. Она подраздѣлялась на семь видовъ или ладовъ, причѣмъ каждый видъ такой Г. получилъ названіе церковнаго лада. Для образнаго представленія себѣ такого лада можно взять схему современную намъ диатоническую мажорную Г., исполняемую только на бѣлыхъ клавишахъ фортепiano, то есть Г. до мажоръ. Первый ладъ представляетъ звукорядъ, начинающійся отъ ре, и идетъ въ восходящемъ порядкѣ до слѣдующаго ре; такой ладъ называется дорійскимъ. Второй ладъ—фригійскій отъ ми до слѣдующаго ми; третій—лидійскій отъ фа до фа; четвертый—миксолидійскій отъ соль до соль; пятый—эолійскій отъ ля до ля; шестой—гипофригійскій отъ си до си; седьмой—ионійскій отъ до до, соответствующій нашей до-мажорной Г.

Происхожденіе слова Гамма въ музыкальной терминологіи имѣетъ свое историческое объясненіе. Въ виду того, что въ X в. въ музыкальномъ звукорядѣ (или лѣстницѣ тоновъ) самый низкій звукъ начинался съ большого А (La), послѣдній и былъ начальнымъ тономъ звукоряда отъ А до g (а не отъ С до Н.). Однако для еще ниже лежащаго большого G, вошедшаго въ употребленіе, признали необходимымъ для различія дать другое названіе, и для этого взяли греческую букву Г (гамма). Отсюда получился новый звукорядъ, начинавшійся отъ этой буквы, которому и было придано общее названіе „Гамма“. Такой звукорядъ былъ въ употребленіи до XIV в. Эта же греческая буква встрѣчается въ старинныхъ партитурахъ въ качествѣ ключевого знака наравнѣ съ басов. ключемъ F.

Гамманетъ, портовый г. въ Тунисѣ, у сѣв. конца залива Г. (Neapolitanus sinus), подъ 36° 24' с. ш., живописно расположенъ посреди апельсиновыхъ садовъ и роцъ масличныхъ, миндаляныхъ, и стручковыхъ деревьевъ окруженъ стѣной съ четырехугольными башнями, имѣетъ касбу (цитадель) и 3000 жит., воздвѣживающихъ въ окрестностяхъ коноплю и ведущихъ торговлю масломъ, шерстью и хлѣбомъ. Портъ весьма ненадежный.

Гаммарексольдъ (— ш ѿ ѳ л ѳ д ѳ), Карлъ Густавъ фонъ, швед. Юристъ и государственный дѣятель, род. 1838, въ Тунѣ (Смаландъ), ум. 1898 въ Стокгольмѣ. Съ 1866 доцентъ, съ 1877 профессоръ политической экономіи и финансоваго права, а также почетный докторъ юридическаго факультета. Будучи призваннымъ въ апр. 1880 въ качествѣ министра безъ портфеля въ кабинетъ Госсе, онъ черезъ нѣсколько мѣсяцевъ получилъ уже постъ министра народн. просвѣщ., до него занятый историкомъ К. Г. Мальмстрёмомъ и сохранилъ его до начала 1888, когда замѣна стоявшаго за свободу торговли либеральнаго министерства Темпандера покровительственнымъ консервативнымъ кабинетомъ Пильта вызвала его отставку. Непосредственно за этимъ послѣдовало его назначеніе въ члены высшаго суда (justitieråd). Какъ министромъ, такъ и представителемъ риксдага (1879—81, 1894—97), Г. выказалъ себя горячимъ приверженцемъ либеральн. принциповъ. Его обширное научное образованіе доставило ему значительную извѣстность. Въ реформѣ высшихъ учебн. заведеній въ Швеціи, онъ участвовалъ не только какъ министръ, но въ послѣдніе годы своей жизни и какъ предсѣдатель совѣта стокгольмскаго универс. (1889—93). Г. очень интересовался и церковными вопросами; имъ обработанъ трудъ Fauts'a: „Vöglledning för prester i äktenskapsmål“ (Сток., 1873); въ „Teologisk Tidskrift“ напечатаны имъ многочисленныя монографіи, изъ которыхъ особаго вниманія заслуживаютъ: „Fri kyrka i fri Stat“ (1886), „Om förtäglaget till ny dis-senterlag“ (1873), „Omden kyrkliga missionen“

(1873) и „Några ord angående en petition i nattvårdsfrågan“. Кроме того, имъ написаны: „Om lösdrifvare och deras behandling“ (Упсала, 1866); „Om grundskatternas upphäfvande eller aflösen“ (Стокг., 1866); „Omfalsk angifvelsench årekränkning“ (Упсала, 1875).

Гаммарстрандъ, Свенъ Фромгольдъ, шведскій историкъ, проф. упсальскаго университета; написалъ слѣдующія сочиненія: „Historisk öfversigt af förhandlingarna mellan Konung Gustaf II Adolf af Sverige och Kurfursten Fredrik V af Pfalz åren 1618—1620“ (1855); „Försök till en historisk framställning af förhandlingarna om Sveriges deltagande i trettioåriga kriget“ (1855—58); „Bidrag till historien om Konung Gustaf II Adolfs deltagande i trettioåriga kriget“ (1859); „Romerska rikets författnings historia från Augustus till vestromerska rikets fall“ (1882—87, 2 т.) и др.

Гаммаршэльдъ (Hammarshiöld), Лоренцо, собств. Ларсвъ, швед. писатель, род. 1785, ум. 1827. Уже въ возрастѣ 19 л. началъ литературную дѣятельность, выступилъ въ издавшейся въ Стокгольмѣ газетѣ „Polyphem“ въстникомъ новоромантической школы въ Германіи, и позже массою критическихъ и политическихъ статей въ журналахъ фосфористовъ (см.) занималъ мѣсто неутомимѣйшаго и ожесточеннѣйшаго бойца противъ французскаго вкуса. Въ области поэзіи различные произведенія его не имѣютъ особаго значенія. Лучше всего удалось литературныя сатиры: „Ur Sjökapten Baggfots rapper“ („Изъ бумагъ капитана Баггфота“) и „Markalls sömnlösa Nätter“ (Безсонныя ночи Маркалля), комическая поэма, правда только частью написанная самимъ Г. За свои „Svenska vitterheten“ (Стокг., нов. изд. Зондэна, 1833) Г. можетъ считаться основателемъ шведской исторіи литературы.

Гаммата, встарину разноцвѣтныя полосы, тканья или нашивавшіяся на патриаршихъ подрясникахъ или подризныхъ стихаряхъ въ воспоминаніе токовъ крови и воды, сочившихся изъ ребра Христова.

Гаммахеръ (Hammacher), Фридрихъ, депутатъ, род. 1824. 1864—85 былъ членомъ прусскаго парламента въ нѣсколькихъ сессіяхъ, а съ 1881 состоитъ постояннымъ членомъ рейхстага. Онъ принадлежитъ къ партиі національ-либераловъ и принимаетъ участіе преимущ. въ преніяхъ о торговлѣ и промышленности.

Гаммерихъ, Петеръ Фредерикъ Адольфъ, датскій богословъ и историкъ (1809—1877), читалъ лекціи по исторіи въ копенгагенскомъ университетѣ, а затѣмъ, отказавшись отъ своей священнической должности, занялъ въ томъ же университетѣ каведру богословія. Г. издалъ цѣлый рядъ своихъ историческихъ трудовъ. „Dänemark im Zeitalter der Waldemare“ (Копенг., 1847—48) и „Dänemark under der Adelsheerschaft“ (1854—60); далѣе: „Der schleswigsche Dreijährskrieg“ (1852). Изъ его сочиненій по исторіи слѣдуетъ упомя-

нуть: „Die heil. Birgitta und die Kirche im Norden“ (1863); „Die Geschichte der christlichen Kirche“ (послѣднее изд. 1891).

Гаммерсмитъ (Hammersmith), кварталъ въ з. части Лондона, 4 км. отъ Гайдъ-Парка, (1891) 97.239 жит.

Гаммерфестъ (Hammerfest), г. въ норвеж. округѣ Финмаркенѣ, на зап. бер. о-ва Квалё (подъ 70° 40' 11" с. ш.), самый сѣв. гор. земли, гдѣ лѣтомъ солнце въ теченіе 11 недѣль находится надъ горизонтомъ; послѣ пожара 1890 гор. почти весь вновь отстроены; въ Г. (1891) 2238 жит.; ведется оживленная торговля съ Архангельскомъ, Англій (кам. уголь, соль) и Гамбургомъ; обмѣвъ трески и ворвани на муку, коноплю и т. д. Кроме того Г. является средоточіемъ рыболовства, которымъ жит. занимаются по бер. около Шпицбергена и въ Карск. м. Не смотря на значительную широту средняя годовая температура составляетъ +1⁰,8 (январь —5⁰, июль +11,3⁰).

Гаммерштейнъ, Вильгельмъ, баронъ, нѣмецкій политическій дѣятель, род. 1838; изучалъ лѣсоводство въ Эберсвальдѣ и, послѣ смерти отца, занимался управленіемъ своихъ помѣстій въ Помераніи. Избранный 1876 въ прусскую палату депутатовъ, въ качествѣ кандидата староконсервативной партиі, онъ являлся защитникомъ всѣхъ реакціонныхъ законопроектовъ и выступалъ въ роли вождя нѣмецкихъ консерваторовъ, агитировалъ въ прусской палатѣ, какъ и въ германскомъ рейхстагѣ, въ пользу объединенія евангелическихъ консерваторовъ съ католическимъ центромъ. 1886 Г. внесъ въ прусскій ландтагъ такъ назыв. „Гаммерштейновское“ предложеніе объ освобожденіи евангелической церкви отъ опеки государства, которое однако, по желанію правительства, не было допущено къ обсужденію. Г. состоялъ главнымъ редакторомъ „Kreuzzeitung“; но 1895 былъ устраненъ отъ этихъ обязанностей, послѣ того, какъ публично былъ обвиненъ въ цѣломъ рядѣ позорныхъ дѣяній, въ плутовствѣ и поддѣлкѣ векселей. Послѣ бѣгства за границу, Г. былъ арестованъ въ Афинахъ 1896, судимъ въ Германіи и приговоренъ къ трехлѣтнему заключенію въ крѣпости и къ пятилѣтнему лишенію чести и гражданскихъ правъ.

Гаммерштейнъ-Локстенъ (Hammerstein-Loxten), Эрнстъ, баронъ, род. 1827. Началь свою карьеру на государственной службѣ въ Ганноверѣ. Вначалѣ былъ сильнымъ противникомъ господства Пруссіи, занявшей Ганноверъ, и присоединился къ протесту вельфской аристократіи, направленному противъ прусскаго владычества. 1867 Г., состоя членомъ сѣверо-германскаго рейхстага, высказался противъ организациі сѣверо-германскаго союза. Впрочемъ, впослѣдствіи онъ совершенно примирился съ новымъ порядкомъ вещей, поступилъ на прусскую государств. службу,

и 1894 назнач. былъ министромъ земледѣлія.

Гаммеръ (Hammer), 1) Бернгардъ, швейцарскій государств. дѣятель, род. 1822; 1862 назначенъ главн. инструкторомъ швейцарской артиллеріи; 1868—1875 состоялъ посланникомъ при сѣверо-германскомъ союзѣ; былъ 1874 делегатомъ на брусельской конференціи международнаго военнаго права, какъ и на телеграфной конференціи въ Спб. 1880 избранъ былъ президентомъ швейцарскаго союза; 1888 — президентомъ Союзнаго Совѣта (Bundesrath). Въ концѣ 1890 онъ удалился въ частную жизнь.

2) Г. Гвидо. живоп. и рисовальщикъ — анималистъ, род. 1821, ум. 1898; учился въ дрезденской акад. худож. Его свѣжія, жизненные картины животныхъ и охотничьи сцены пользуются большою популярностью. Въ дрезденской галлерей находятя его: „Борзая въ пятнахъ“ (1852); „Кабаниха съ поросятами, передъ собачкой“ (1860). Г. рисовалъ также иллюстраціи для журн. „Gartenlaube“ и „Illustrierte Zeitung“ и издалъ альбомы для любителей охотничьяго спорта: „Hubertusbilder“ (Глор., 1877); „Jagdbilder und Geschichten aus Wald und Flur“ (1889); „Wild-, Wald und Weidmannsbilder“ (Лейпц., 1891).

3) Г. Юліусъ, нѣм. поэтъ и писатель, род. 1810, ум. 1862. По его инициативѣ 1855 учреждено Шиллеровск. общ. въ Дрезденѣ. Г. написалъ комедіи: „Das seltsame Frühstück“ (1834); „Das Leben ein Tanz“ (1841); „Auch eine Mutter“ (1859) и драму „Die Brüder“ (1856), нѣсколько повѣстей безъ особаго значенія и романъ „Einkehr und Umkehr“ (Лейпц., 1856, 2 т.). Своею репутацией онъ обязанъ лирико-дидактическимъ поэмамъ: „Schau um dich und schau in dich“ (1851, 32 изд., 1889); „Zu allen guten Stunden“ (1854, 5 изд. 1886) и др.; эти помы, за исключеніемъ нѣсколькихъ, по большей части подражанія, особенно Рюккерту. Затѣмъ слѣдуетъ упомянуть его сборникъ турецкихъ пѣсень: „Unter dem Halbmond“ (Лейпц., 1860), „Psalmen der Heiligen Schrift in Dichtungen“ (1861) и очень распространенную антологию „Leben und Heimat in Gott“ (12 изд. 1891). См. Am Ende, Julius H., als Mensch und als Dichter (Нюрнб., 1872).

Гаммеръ - Цургшталъ, Іосифъ, ориенталистъ (1774—1856), изучалъ восточные языки въ новой тогда вѣнской академіи, служилъ при австрійской интернунціатурѣ въ Константинополь, участвовалъ въ походѣ противъ французовъ въ Египтѣ, и, наконецъ, пройдя всѣ низшія степени дипломатическ. службы, былъ 1847 назначенъ президентомъ академіи наукъ въ Вѣнѣ. Въ свое время Г.-П. считался чуть не лучшимъ знаткомъ литературы Персіи, Аравіи и Турціи, но затѣмъ критика показала ненадежность и неточность сообщаемыхъ имъ свѣдѣній, и потому теперь сочиненіями Г.-П. пользуются съ большою осторожностью. Наиболѣе извѣстны теперь: „Geschichte der

schönen Redekünste Persiens“ (Вѣна, 1818); „Geschichte der osmanischen Dichtkunst“ (Пештѣ, 1836—38, 4 т.); „Litteraturgeschichte der Araber“ (Вѣна, 1850—1856, 7 т.). Многочисленные переводы Г.-П. тоже страдаютъ часто неточностью. Кромѣ того Г.-П. вмѣстѣ съ графомъ Ржевусскимъ основалъ журналъ „Fundgruben des Orients“ (Les mines d'Orient), гдѣ между прочимъ и самъ помѣстилъ рядъ статей. См. Schlotzman, Joseph von H., ein kritischer Beitrag (Цюрихъ, 1857), и Ahlwardt, Chalef elahmars Qasside etc. nebst Würdigung J. v. H. als Arabisten (Грейфс., 1859).

Гаммондова болѣзнь, тоже, что атетозъ (см.).

Гаммонія, латинск. назв. Гамбурга.

Гаммонъ, шашечная игра съ костями, въ большомъ употребленіи въ Англии.

Гаммъ (Hamm, von), Вильгельмъ, сельскохозяйственный писатель, род. 1820, ум. 1880; одно время редактировалъ „Agro-nomische Zeitung“, составилъ нѣсколько руководствъ по различнымъ отраслямъ сел. хоз., управлялъ въ Австріи сельскохоз. департаментомъ и написалъ нѣсколько беллетристическихъ произведеній.

Гаммъ (Hamm), 1) г. въ прусск. округѣ Арнсберга, при впаденіи Аазы въ Липпе, узловой пунктъ ж. д., съ (1895) 28,589 жит., изъ нихъ 11,583 евангел. вѣроисп. и 250 евр. Промышленность довольно значительна; въ Г. имѣются: чуг.-лит. и машинное производства, 2 большихъ проволочныхъ завода, пудлинговальня и прокатныя мастерскія (около 3 тыс. рабоч.), фабрики сельскохоз. машинъ, жел. мебели, перчатокъ, щетокъ и пр. Въ Г. есть гимназія и реальная прогимназія. Г. былъ гл. мѣст. графства Маркъ, сдѣлался около 1200 городомъ, примкнулъ къ ганзейскому союзу и 1666 вмѣстѣ съ графствомъ Маркъ перешелъ къ Бранденбургу. Какъ важная крѣпость Г., въ особенности въ XVII в., неоднократно подвергался осадѣ; 2) предмѣстье Гамбурга, въ 2 км. къ в. отъ него, съ (1895) 15,795 жит.

Гаммъ-лэ-Термондъ (Hamme-lez-Termonde), община въ округѣ Дандермондъ бельг. провин. вост. Фландріи, на р. Дюрмъ и при ж. д., съ (1896) 12,800 жит.; гл. занятія: земледѣліе, производство полотна, кружевъ и табака.

Гаммы краски, въ живописи различные тоны одного и того же оттѣнка извѣстныхъ красокъ, располагаемые въ опредѣленной послѣдовательности.

Гаммологія (греч.), часть этнографіи, тракующая о бракъ, брачныхъ обычаяхъ и законахъ.

Гаммономія, тоже, что гаммологія (см. выше).

Гамонъ или Амонъ (Hamon), Жанъ Луи, франц. живопис., род. 1821, ум. 1874, учился сначала у Делароша, потомъ у Глэра, и создалъ себѣ свой особенный такъ наз. ново-помпейскій жанръ; работалъ для севрской фарфоровой фабр. 1849 Г. выста-

вилъ оригинально задуманную картину, „Римская театральная афиша“; затѣмъ появилась нѣсколько загадочная „Комедія жизни“ и хорошенькая безыскусственная идиллія: „Сестра ушла“. Изъ послѣднихъ картинъ Г. заслуживаютъ вниманія: „Это не я“, и „Сиротки“ Г. любить граціозно шаловливый жанръ, который однако нерѣдко переходитъ у него въ аффектацію.

Гаморы, землевладѣльческій классъ въ Сиракузахъ и нѣкоторыхъ другихъ дорическихъ государствахъ.

Гампе, Эрнестъ, аптекарь-ботаникъ, род. 1795, ум. 1880. Составилъ: „Prodromus florum Hercynicae“ (Галле, 1836); „Icones muscarum novarum vel minus cognitarum“ (Боннъ, 1844).

Гампельнъ (Hampeln), Карлъ, нѣмецкій граверъ акватинтой и литографъ первой половины XIX в., скончался въ Вѣнѣ; большую часть своей жизни провѣлъ въ Россіи, служа учителемъ рисованія при Спб. училищѣ глухонѣмыхъ (Г. самъ былъ глухонѣмымъ); его работы доставили ему званіе члена Вѣнской академіи художествъ; лучшія изъ его художественныхъ произведеній, выполненныхъ въ Россіи: гравюры, Св. Семейство (Спб., Эрмитажъ, книга Уткина, № 4) и Гулянье въ Екатерингофѣ—длинн. полоса, въ 5 саж. длиной, очень рѣдкое изд., цѣнное въ этнографическомъ отношеніи; литографіи царствующаго дома съ Александромъ I во главъ и др.

Гамптонъ (Hampton), 1) сэръ Джонъ Коммерсетъ Пекингтонъ, лордъ, брит. госуд. дѣятель, род. 1799, ум. 1880, сынъ Бильяма Росселя, воспитывался въ Итонѣ и Оксфордѣ, унаслѣдовалъ имѣнія своего дяди сэра Джона Пекингтона и принялъ его имя. 1837 выбранный въ парламентъ держался консервативной партіи и былъ приверженцемъ Роберта Пилля. Однако, когда Пиль сталъ способствовать проведенію хлѣбныхъ законовъ, Г. отпалъ отъ него, вотировалъ за отмену хлѣбнаго налога, боролся противъ Бентинка и Дизраели въ рядахъ протекціонистовъ и когда 1852 составилось министерство изъ членовъ его партіи, Г. получилъ портфель колоній. Когда министерство распалось, Г. сталъ мало по малу склоняться къ либеральнымъ идеямъ, въ особенности въ пользу подьема народнаго образованія и эманципаціи евреевъ. Тѣмъ не менѣе въ консервативномъ кабинетѣ Дерби Г. принялъ портфель морскаго министерства и оказалъ большія услуги дѣлу поднятія флота. Онъ имѣлъ этотъ портфель и въ третьемъ министерствѣ Дерби до 1867, а затѣмъ до отставки консервативнаго министерства 1868 былъ военнымъ министромъ. При новыхъ выборахъ 1874 Г. не былъ избранъ. Дизраели возвелъ его, съ титуломъ лорда, въ званіе пэра и 1875 назначилъ первымъ государственнымъ комиссаромъ.

2) Г., Уэдъ, америк. госуд. дѣятель, род. 1818, состоялъ членомъ законодат. па-

латы Южной Каролины, затѣмъ сенаторомъ Союза; при открытіи междуусобной войны, командовалъ кавалеріей южанъ, отличился мужествомъ и былъ дважды раненъ. По окончаніи войны и немедленно послѣ восстановления народнаго правленія въ Южныхъ штатахъ, былъ избранъ губернаторомъ Южной Каролины, 1878 снова сенаторомъ Союза. Г. много содѣйствовалъ примиренію южанъ съ новымъ положеніемъ.

Гамширъ, см. *Гэмширъ*.

Гампъ, Карлъ, нѣмецк. политикъ, род. 1846, изучалъ правовѣдѣніе въ Берлинѣ, былъ на государств. службѣ, выбранъ въ рейхстагъ, гдѣ ревностно защищалъ консервативные интересы. Онъ написалъ: „Die wirtschaftlich-sozialen Aufgaben unserer Zeit“ (Берл., 1880); „Der landwirtschaftliche Kredit und seine Befriedigung“ (1883).

Гамсунъ (Hamsun), Кнутъ, норвежск. писатель, род. 1860, 17-ти лѣтъ поступилъ въ ученые къ башмачнику въ Болѣ и уже въ то время началъ писать. Нѣсколько лѣтъ онъ велъ бродячую жизнь въ различнѣйшихъ профессіяхъ, до чернобродячего и, въ Америкѣ, прикащика въ лавкѣ и кучера конки. 1883 онъ возвратился, нѣсколько времени писалъ въ норвежскихъ газетахъ, осенью 1886 поѣхалъ въ Америку, откуда посылалъ фельетонныя корреспонденціи для газеты „Verdensgang“. По его возвращеніи 1888 въ журналъ „Ny Jord“ появился отрывокъ изъ его романа „Sult“ („Голодъ“), вызвавш. сильн. впечатл. во всей Скандинавіи. Далѣе слѣдовало „Fra Amerika's Aands-liv“, остроумно-сатирическое, рѣзко отрицательное изображеніе американскихъ условий жизни. 1890 „Sult“ вышелъ въ дополненномъ видѣ отдѣльной книгой; 1892—большой романъ „Mysterier“, мистическая исторія страннаго челоука; 1893 „Redaktor Lyngre“ и „Ny Jord“ („Новая Земля“), два романа; 1894 любовный романъ „Pap“, полный прекрасныхъ описаній природы. 1895 и 1896 Г. выступилъ съ драмами „Ved Rigets Port“ и „Livets Spil“, въ которыхъ мистически таинственно трактуютъ проблемы мышленія, 1897 напечаталъ сборникъ повѣстей „Siesta“, въ которомъ является юмористомъ и психологомъ душевной мистики; 1899 повѣсть „Victoria“, любовную исторію, его наиболѣе законченное произведеніе.

Гамсъ, Пій Бонифацій, католич. теологъ, 1816—92, авторъ сочиненій: „Geschichte der Kirche Christi im 19 Jahrhundert“ (Иннсбр. 1854—58, 3 тома); „Kirchengeschichte von Spanien“ (Перенсб. 1862—79, 3 тома); „Das Jahr des Martyrtodes der Apostel Petrus und Paulus“ (1867); „Series episcoporum ecclesiae catholicae, quot-quot innotuerunt a beato Petro apostolo“ (1873, дополн. 1879 и 1886); „Zur Geschichte der spanischen Staatsinquisition“ (1878) и проч.

Гамунъ, см. *Хамунъ*, персид. соловчакъ.

Гамуреть (Gahmuret), сказочный рыцарь, отецъ Парсивала.

Гамуть, см. *сахарная пальма*.

Гамуччи (Gamucci), Бальдассаре, композиторъ и писатель по музыкѣ, род. 1822, ум. 1892 во Флоренціи, учился игрѣ на фортепiano и композиціи у Фортини и Пиканти, основалъ 1849 общество пѣнія „Del Carmine“ и сдѣлался директоромъ школы хороваго пѣнія королевскаго музыкальнаго института. Какъ композиторъ, Г. написалъ много весьма солидныхъ вещей въ области церковной музыки, а какъ писатель, оставилъ замѣчательныя статьи, появившіяся въ музыкальной газетѣ „Vocesherini“, изъ нихъ нѣкоторыя изданы отдѣльно: „Perchè i Greci antichi non progredirono nell' armonia“ (1881); затѣмъ „Luigi Cherubini“ (Флоренц., 1869) и „Rudimenti di lettura musicale“.

Гамъ (Ham), г. французск. департам. Соммы, округа Пероннъ, при р. Соммѣ и сѣв. ж. дор., посреди обширныхъ болотъ, имѣетъ аббатство XII в., древнее перестроенное въ XV в. укрѣпленіе съ крѣпкими башнями и стѣнами и (1896) 3254 жит. — Крѣпость служила въ качествѣ государственной тюрьмы, въ которой находились въ заключеніи съ 1830—36 гг. послѣдніе министры Карла X, князь Полиньякъ и др., впоследствии (1840—46) Людовикъ Наполеонъ послѣ покушенія въ Булони, а послѣ 2 дек. 1851 нѣск. генераловъ и депутат.

Ганайемъ (El Ghanaïem), поселеніе въ округѣ Дуеръ егип. провинці (мудиріе) Сіутъ, съ (1882) 8948 жит.

Ганальскій хребетъ въ ю.-в. части Камчатки простир. съ с. на ю. Вдоль его вост. склона течетъ р. Быстрая, на которой стоитъ здѣсь Ганальское селеніе. Г. хр. состоитъ, насколько извѣстно, изъ крист. сланцевъ. Вершины его поднимаются до линіи вѣчнаго снѣга (до 1550 м.).

Ганау (Napaу), г. въ в. прусск. Касельскомъ округѣ, нѣкогда гл. г. графства Г., расположенъ въ плодородной мѣстности при впаденіи Кребсбахъ и Кинцига въ Майнъ, узл. п. жел. дор.; 98 м. надъ у. м.; состоитъ изъ стараго и новаго города, основаннаго въ концѣ XVI стол. изгнанными нидерландцами и валлонами. Изъ зданій замѣчательны: замокъ, нѣкогда резиденція графовъ, съ паркомъ, принадлежащимъ въ настоящее время городу. Отъ Майна ведетъ короткий каналъ (съ 1619 г.) до самаго гор., служащій портомъ. Населеніе составляетъ (1895) 27,655 ж., изъ нихъ 5590 кат. и 593 евр. Главн. отрасль промышленности является ювелирное дѣло, для котораго работаютъ нѣсколько заведеній шлифовки алмазовъ. Другія отрасли промышленности: производство табака и сигаръ, сигарныхъ ящиковъ, машинокъ для крученія сигаръ, платиновыхъ, серебряныхъ и кожаныхъ издѣлій, шляпъ, бумаги, ковровъ. Предметами торговли, кромѣ продуктовъ производства, служатъ въ особенности дерево (изъ Шпессарта), аптекарскіе, москательные и колониальные товары, вино и хлѣбъ. Изъ образовательныхъ и т. п. заведеній

въ Г. имѣются: гимназія, реальное училище, рисовальная академія, естественно-историческое общество съ библиотекой и интереснымъ естеств.-историческ. кабинетомъ, историч. общество, въ помѣщеніи котор. собраны предметы, найденные при раскопкахъ въ окрестностяхъ Г. и на могильникѣ близъ недалеко лежащаго отъ Г. Рюкингена. Найденныя въ окрестностяхъ Г. многочисленныя урны, монеты и т. д. указываютъ на то, что основанію города, повидимому, предшествовала римская колонія. Въ 1393 Г. сталъ городомъ, былъ укрѣпленъ въ 1528 графомъ Филиппомъ и украшенъ новымъ замкомъ. Значеніе городъ получилъ лишь въ концѣ XVI в., когда сюда переселилась колонія нидерландцевъ, изгнанныхъ изъ своего отечества за исповѣдуемую ими религію, основала новый городъ и положила начало развитію оживленной промышленности. Въ новѣйшей военной исторіи Г. сдѣлался памятнымъ битвой 30 и 31 окт. 1813, послѣдней изъ данныхъ Наполеономъ въ Германіи. — Пройгравъ сраженіе подъ Лейпцигомъ, Наполеонъ отступалъ черезъ Франкфуртъ къ Майнцу. Армія союзниковъ, двигаясь въ 2—4 переходахъ сзади, преслѣдовали его крайне вяло. 18 (30) октября французская армія приблизилась къ Ганау и нашла его занятымъ корпусомъ (50 т.) баварскихъ и австрійскихъ войскъ Вреде, послѣднимъ захватомъ Ганау, черезъ который идетъ дорога къ Франкфурту, отрѣзать путь отступленія французской арміи. Разсчит. на содѣйствіе слѣдовавшихъ за Наполеономъ армій союзниковъ, Вреде рѣшился дать бой, который и проигралъ. Уронъ союзниковъ въ двухдневномъ бою при Ганау простирался до 9 т., французовъ же до 15 т. чел.

Ганау (Napaу), бывшее графство, которымъ съ XII в. владѣли бароны Г.—скіе. По смерти (1451) графа Рейнгарда II, сдѣланнаго въ 1429 император. Сигизмундомъ имперскимъ графомъ, графство Г. подѣлили между собой его сыновья. Так. обр. возникли графство Г. Мюнценбергъ въ Веттерау и баронство Г.-Лихтенбергъ. Послѣднее состояло изъ баронства Лихтенбергъ въ Эльзасѣ и одной трети графства Г. и досталось впоследствии гл. обр. Гессенъ-Дармштадту, частью Франціи (въ настоящее время Эльзасъ-Лотарингія). — Гр. Филиппъ Людвигъ II Г.-Мюнценбергскій (1580—1612) предложилъ изгнаннымъ нидерландцамъ въ г. Г. пристанище. По пресѣченіи мужской линіи графовъ Г., Г.-Мюнценбергъ въ 1736 перешелъ къ Гессенъ-Касселю. Въ 1810 было присоединено къ Вел. Герцогству Франкфуртскому, а въ 1813 возвращено Гессену. Въ 1866 княжество перешло къ Пруссіи и образуетъ часть Касельскаго окр. — См. Hundeshagen u. Wegener, Geographische Beschreibung der Grafschaft H. und Geschichte der Herren und Grafen von H. (Г., 1782); Arnd, Geschichte der Provinz H. (Г., 1858).

Ганау, Гертруда, княгиня, супруга послѣдняго курфюрста гессенскаго (1806—1882); сначала находилась въ супружествѣ съ прусскимъ лейтенантомъ Леманомъ. Принцъ Фридрихъ Вильгельмъ гессенскій (см. *Фридрихъ*), познакомившись съ нею въ Боннѣ и очарованный ея молодостью и красотой, убѣдилъ ее развестись съ своимъ мужемъ и 1831 вступилъ съ нею въ бракъ; вскорѣ, сдѣлавшись совратителемъ отца, онъ возвелъ свою супругу въ графское достоинство подъ именемъ графини Шаумбургъ. Нежеланіе со стороны другихъ князей видѣть въ лицѣ супруги курфюрста, особу, равную имъ по рангу, довело послѣдняго до полного разрыва съ нѣмецкими дворами и родственниками прусскаго королевскаго дома. Послѣ смерти (1875) своего супруга, княгиня жила въ Прагѣ.

Ганаузеку (Hanausek), Томасъ-Фр., австрійск. ботаникъ, выдающійся знатокъ по товаровѣдѣнію, род. 1852; помимо ряда цѣнныхъ специальныхъ работъ, онъ обработалъ 2-е изд. Schössin'a: „Handbuch der allgemeinen Warenkunde“ Штуттг., 1890) и Weidinger'a: „Warenlexikon der chemischen Industrie und Pharmazie“ (Лейпцигъ, 1891)

Гангадвара, см. *Гардваръ*.

Ганганелли, папа Климентъ XIV (см.).

Гангебловъ, Василій Семеновичъ, авторъ записокъ („Рус. Архивъ“ 1886), замѣшанный въ дѣло декабристовъ. Потомокъ грузинской семьи, Г. учился въ Ришельевскомъ пансіонѣ въ Одессѣ и въ пажемскомъ корпусѣ, откуда вышелъ офицеромъ Измайловскаго полка. По умственному и душевному складу чуждый декабристамъ, весной 1825, послѣ бесѣды со Свистуновымъ, своимъ товарищемъ по корпусу, Г. изъявилъ желаніе вступить въ тайное общество; въ запискахъ онъ увѣряетъ, будто почиталъ его за религиозно-масонское. Ни въ какомъ обществѣ онъ въ сущности не былъ, съ тревогой вспоминалъ свои разговоры съ декабристомъ, не принималъ участія въ событіяхъ 14 дек. По доносу лица, подслушавшаго разговоръ, Г. сидѣлъ въ крѣпости и по суду переведенъ въ кавказскій горнизонъ. 1832 вышелъ въ отставку и жилъ въ деревнѣ. Записки его не отличаются искренностью, въ нихъ замѣтно намѣреніе унижить декабристовъ.

Гангоферъ, Людвигъ, нѣмецкій поэтъ и писатель, род. 1855 г. Первые успѣхи, какъ драматургъ, приобрѣлъ написанными вмѣстѣ съ Гансомъ Нейертомъ, для странствующей труппы артистовъ, на мюнхенскомъ нарѣчій, народными пьесами: „Der Herrgottschnitzer von Oberamergau“ (9 изд., Штуттг., 1889); „Der Prozesshansl“ (4 изд., 1884) и „Der Geigenmacher von Mittenwald“ (1884). Далѣе послѣдовали: написанныя вмѣстѣ съ Марко Бродинеромъ трагедія „Die Hochzeit von Va-

leni“ (1889); комедія „Die Falle“ (1891) и трагедія „Auf der Höhe“ (1892). Г. приобрѣлъ большой кругъ читателей свѣжимъ талантомъ рассказчика, особенно рассказами изъ жизни горцевъ. Кроме того онъ напечаталъ: „Vom Stamme Asra“, стихотворенія (Брем., 1879; 2 дополн., изд. подъ загл.: „Bunte Zeit“, Штуттг., 1883); „Heimkehr“, новыя стихотворенія (1884) и др. Въ романѣ „Die Sünden der Väter“ Г. пытался, безъ особой удачи, выступить изобразителемъ современныхъ нравовъ, послѣ того, Г. перевелъ „Rolla“ Альфреда Мюссе (Вѣна, 1880) и издалъ съ Кьяваччи „Gesammelte Werke Johann Nestroys“

Гангё (Hangö), финн. Hankoniemi, гор. Ньюландск. губ., подъ 59°49' с. шир. 22° 54' зап. дол., на гористой косѣ, Гангёудъ, далеко выдающейся въ Финск. зал. составляющей самую южную оконечность Финляндіи. Прекрасная гавань; для обезпеч. судоходства въ продолж. круглаго года казен. ледоколъ. Еще въ XIII в. извѣст., какъ хорошая якорн. стоянка для парусн. судовъ Нерѣдко посѣщ. многочисл. флотиліей древняго Новгорода, имѣлъ значеніе во время процвѣтанія ганзейск. союза. Въ 1714 г., вблизи города Петръ Вел. одержалъ побѣду надъ шведами (см. *Гангутъ*). Укрѣпленія города, взятаго русскими 1808, были взорваны въ восточную войну 1854—56 гг. Съ проведеніемъ ж. дор. значеніе города стало возрастать. Въ настоящ. вр. гор. заним. площ. болѣе 3 кв. килом., домовъ 220, жит. 3600, большинство шведы, затѣмъ финны. Оживлен. торговля преимущ. масломъ, кот. экспортир. до 635,000 пуд., что составл. 85%о вывоза масла изъ всей Финляндіи. Тамож. пошл. съ ввозим. предметовъ и отпуск. товаровъ, складочн., маячн., транзитн., мореходн., судоходн. сборъ до 1.300,000 мар. Торговцевъ 23. Учебн. заведеній 8, въ томъ числѣ 5-хъ-клас. гимназія для мальч. и дѣв., низшее ремесл. учил., 2 высш. и 2 низш. народн. школы. Безплатн. нар. библиот., издаются 2 газеты: „Гангё“ и „Газета молочн. хозяйства“. Видеоконсульства: великобрит., герм., шведско-норвежское и консульск. торгов. агент. Испаніи. Нѣсколько конт. акціонери. обществъ, пароходы, котор. совершаютъ рейсы по линіи Петерб.-Стокгольмъ и обратно черезъ Гангё, а также по западн. побережью и за границу, преимущ. въ Германію, Данію, Англію, Швецію и Норвегію. Сухость почвы, морскія купанья, свѣжій морск. возд., близость соснов. лѣса привлекаютъ дачниковъ не только со всѣхъ концовъ Финляндіи, но также изъ Россіи. Въ Г. чистота улицъ и домовъ производитъ пріятное впечатл. Прекрасн. центр. водолѣчебница, привлек. въ лѣтніе мѣсяцы многочисл. пациентовъ. Паркъ; красив. виды откр. съ горы Дротнингбергъ. Въ окрестн. гор. нѣск. фабрикъ, завод; каменоломни, акціон. общ. „Гранитъ“, обработ. прекр. мелкозерн. камень, кот. въ больш. колич. употребл. при постройкѣ Литейнаго моста въ Слб. На

скалъ Вердбергъ — лютер. церк. въ готич. стилѣ; съ ея высок. башни прѣзжіе любуются прелестн. панорам. на окрестн. шхеры на десятки верстѣ. Много крас. виллѣ. Гор. дох. до 140,000 м., расх. 135,000 мар.

Гангеудъ (Hangöudd), см. *Гангутъ*.

Ганглии, узлы, собственно только первые узлы, т. е. скопленіе ганглиозныхъ клѣтокъ въ животномъ тѣлѣ. Отъ каждаго Г. отходятъ нервныя волокна къ соотвѣтственнымъ органамъ чувства, мышцамъ и т. п.: Г. между собою соединены пучками нервныхъ волоконъ (спаекъ), см. *нервная система*. Ганглиозныя клѣтки (или нервныя клѣтки — хотя въ послѣднее время дѣлаютъ различіе между этими двумя терминами) суть круглыя или продолговатыя клѣтки, достигающія иногда значительныхъ размѣровъ и снабженныя отростками (по числу которыхъ клѣтки называются униполярными, биполярными или мультиполярными). Мнѣнія ученыхъ относительно значенія этихъ клѣтокъ еще расходятся: немногіе въ нихъ видятъ простые центры питанія нервовъ, большинство же ученыхъ придаютъ ганглиознымъ клѣткамъ большее значеніе въ дѣятельности нервной системы. Свойства окончанія отростковъ ганглиозныхъ клѣтокъ также далеко еще не разъяснены, но во всякомъ случаѣ эти окончанія устроены очень сложно, особенно у высшихъ животныхъ. У позвоночныхъ животныхъ Г. встрѣчаются, какъ въ головномъ и въ спинномъ мозгу, такъ и во мпогихъ другихъ частяхъ тѣла; обыкновенно только одиночные самостоятельныя Г. называютъ ганглиями (въ тѣспомъ смыслѣ). Такіе отдѣльныя Г. залегаютъ напр. по одному около нервовъ, исходящихъ отъ спинного мозга (спинно-мозговые Г.), затѣмъ въ головѣ, напр. Ganglion ciliare въ глазной полости и т. д. Особенно богата Г. симпатическая нервная система (см.). Ганглиозныя клѣтки слѣдуетъ считать за специфическіе элементы центральной нервной системы; результатомъ жизненныхъ процессовъ, происходящихъ въ этихъ клѣткахъ, являются не только автоматическія и рефлекторныя движенія, но и движенія произвольныя, а также ощущенія и представленія. Въ нихъ возникаютъ, слѣдовательно, всѣ процессы, характеризующіе отъ правленія центральной нервной системы. Таковое значеніе Г. сдѣлалось намъ извѣстнымъ, не столько благодаря физиологическимъ опытамъ, сколько на основаніи того факта, что вездѣ, гдѣ мы имѣемъ дѣло съ автоматическими движеніями, рефлексами и ощущеніями, мы находимъ и Г. Всѣ нервныя волокна происходятъ изъ ганглиозныхъ клѣтокъ и представляютъ простирающіеся весьма далеко отростки этихъ послѣднихъ. Этою связью и объясняется трофическое значеніе ганглиозныхъ клѣтокъ, т. е. тотъ фактъ, что отдѣленное отъ своей основной клѣтки нервное волокно во всѣхъ случаяхъ вырождается и вслѣдствіе этого перестаетъ функционировать.

Ганглий (Ganglion, греч.). твердая, безболѣзненная, покрытая здоровой кожей опухоль, круглой или продолговатой формы, величиною съ бобъ, располагающаяся преимущественно вблизи суставовъ ручной кисти и стопы. По новѣйшимъ патолого-анатомическимъ изслѣдованіямъ (Falkson), Г. всегда развивается изъ синовиальной оболочки суставной сумки; между тѣмъ, какъ раньше думали, что кромѣ суставныхъ сумокъ, почвой для развитія Г. могли служить еще и сухожильныя влагалища. Опухоль представляетъ кистовидное образованіе съ тонкими, но плотными фиброзными стѣнками, наполненное густой, на подобіе желчи, или отвердѣлой и стекловидно прозрачной массой. Это содержимое есть, вѣроятно, ничто иное, какъ сгустившаяся синовиальная жидкость. Г. развивается то безъ видимыхъ причинъ, то вслѣдствіе чрезмернаго напряженія или растяженія сустава. Въ большинствѣ случаевъ Г. не причиняетъ никакихъ затрудненій, иногда же затрудняетъ движенія руки или ноги. Для устраненія Г. достаточно часто продолжительнаго разминанія, въ другихъ случаяхъ его раздавливаютъ пальцами или разбиваютъ молоткомъ. Если все это не достигаетъ цѣли, то тогда дѣлается проколъ Г. и содержимое его выдавливается или же вся опухоль выщущается оперативнымъ путемъ; операція не принадлежитъ къ совершенно легкимъ, такъ какъ возможно вскрытіе сустава.

У лошадей ганглиемъ наз. плоскія кругловатыя или продолговатыя костныя наслоенія, которыя встрѣчаются нерѣдко на нижней челюсти, особенно же часто на ногахъ, а именно на плюснахъ. Г. является здѣсь продуктомъ воспаленія надкостницы, которое въ свою очередь происходитъ вслѣдствіе поврежденія. Если сверхъ Г. идутъ сухожилья, то оказываетъ давленіе на нихъ, что бываетъ причиной хромоты.

Ганглий зрительнаго нерва, опухоль зр. нерва, передъ входомъ его въ глазъ.

Гангльбауеръ, Целестинъ, вѣнскій архіепископъ, род. 1817, ум. 1889, былъ монахомъ бенедиктинскаго ордена, отличался либеральнымъ образомъ мыслей и рѣдкой добротой. Онъ былъ назначенъ настоятелемъ Кремсмонстерскаго аббатства, гдѣ раньше былъ законоучителемъ при гимназій, и назначенъ въ члены палаты господъ, гдѣ примкнулъ къ либерально-конституціонной партіи. Впослѣдствіи Г. былъ княземъ-архіепископомъ Вѣны, а затѣмъ сдѣлался кардиналомъ.

Ганготри (санскр. Гангавартари, „исхожденіе Ганга“), знаменитый храмъ индусскихъ паломниковъ, въ вассальномъ государствѣ Гарваль брит.-инд. Сѣв.-Зап. провинцій, подъ 30° 59' с. ш. и 78° 59' в. д., 3144 м. надъ у. м., на правомъ берегу р. Багирати, въ 14 км. отъ ея истока; небольшое, четырехугольное строеніе, 6 м. высоты; внутренность храма темная и содер-

жить небольшія статуи Ганга, Вагирата и т. д. Значительна торговля священной водой (въ бутылкахъ).

Гангоферъ (Ganghofer), Августъ, лѣсоводъ, род. 1827, ум. 1900; съ 1875 занималъ разныя должн. по лѣсному управленію въ баварскомъ мин. финансовъ. Написалъ: „Ergörterungen über die nächsten Aufgaben des bayrischen Forstwesens“ (подъ псевдонимомъ Silvius, Аугсб., 1873); „Der praktische Holzrechner“ (3 изд., тамъ же, 1883; повторена въ маломъ изд.); „Denkschrift über den forstlichen Unterricht in Bayern“ (Мюнх., 1877); „Das forstliche Versuchswesen“ (Аугсб., 1877—84, 2 т.); „Das Forstgesetz für das Königreich Bayern in einer Textierung vom Jahre 1879 nebst Vollzugsvorschriften“ (2 изд., Нердлинг., 1889).

Гангра, см. *Кьянкари*.

Гангрена, антоновъ огонь, эпидемическая болѣзнь, господствовавшая въ IX—XIII в. во всей Европѣ, въ особенности во Франціи и характеризовавшаяся тѣмъ, что при сильныхъ боляхъ происходило смертвеніе отдѣльныхъ членовъ, также лица, груди, половыхъ органовъ, но преимущественно рукъ и ногъ. Пораженныя части дѣлались холодными, черными; мышцы отваливались. Выздоровѣвшіе же представляли ужасное зрѣлище, вслѣдствіе изуродованія членовъ. Теперь считаютъ доказаннымъ, что это было ничто иное, какъ гангрена отъ отравленія спорыней (см. *злая корча, или рафана*). Съ XIV ст. не упоминалось больше объ этой болѣзни, которая проявлялась, но подъ другимъ названіемъ. Тогда же она была названа именемъ Св. Антонія, потому что многіе заболѣвшіе въ церкви St.-Didier-la-Mothe будто бы выздоравливали, благодаря молитвѣ этому святому (на самомъ дѣлѣ выздоравливали, вѣроятно, вслѣдствіе того, что получали свободный отъ спорыньи хлѣбъ, который приготавливали для нихъ монахины). Теперь подъ именемъ Г. (Necrosis, Mortificatio) мы разумемъ прекращеніе жизни въ отдѣльныхъ частяхъ организма, т. е. мѣстную смерть. Съ приостановкой питанія въ умершихъ частяхъ, онѣ теряютъ собственную теплоту, чувствительность, дѣлаются неподвижными и претерпѣваютъ измѣненія, которыя, смотря по пораженной Г. части, бываютъ весьма различны. При сухой Г. (mumificatio, см. табл. „Накожныя болѣзни“, фиг. 2б), омертвѣвшія части засыхаютъ и сморщиваются (гангренозный струпъ), удерживая однако свою форму. При влажной Г. (Sphacelus, Gangrena, см. табл. „Накожныя бол.“, фиг. 2а), заболѣвшія части образуютъ мягкую, грязную бурую массу, подвергающуюся гніенію и издающую запахи (гниющая Г., Putrescentia). Некрозомъ называютъ Г. костей и хрящей, при чемъ омертвѣвшая часть (секвестеръ) сохраняетъ существованіе свою форму, гладкость и микроскопическое строеніе. Если къ язвенному процессу присоединяется гангренозное распаденіе тканей, иногда гово-

рять о Phagedaena. Г. можетъ поразить всѣ органы и ткани организма и наступаетъ тогда, когда притокъ крови нарушенъ (напр., при закупоркѣ артерій или при утолщеніи, обызвествленіи ихъ стѣнокъ) или когда часть организма, вслѣдствіе нарушенія строенія тканей и ихъ образованія, неспособна воспринимать и усваивать притекающей питательный матерьялъ (напр., при размноженіи тканей, ожогахъ, отмороженяхъ). Предшествовавшія воспаленія или параличи усиливаютъ предрасположеніе къ Г. При страданіяхъ синнаго мозга и происходящихъ отсюда параличахъ нижней половины тѣла, легко образуются пролежни тамъ, гдѣ кость находится прямо подъ кожей. Особенно предрасполагающимъ моментомъ служитъ плохое питаніе при тяжелыхъ заболѣваніяхъ (тифъ и др.), душевныя болѣзни, вслѣдствіе продолжительнаго голода и пр. У дѣтей, при такихъ условіяхъ происходитъ гангренозное разрушеніе щекъ, носа, половыхъ органовъ. Процессъ этотъ наз. водянымъ ракомъ (Noma). Г. происходитъ вслѣдствіе прямыхъ и случайныхъ причинъ; поэтому различаютъ первичную или прямую и послѣдовательную Г. Первичная или прямая Г. происходитъ при непосредственномъ разрушеніи тканей, какъ это бываетъ пришибленныхъ ранахъ, отмороженіи, ожогѣ, дѣйствіи ѣдкихъ веществъ, долгомъ лежаніи въ одномъ положеніи (gangrena ex decubitu) и др. Послѣдовательная или косвенная Г. появляется при постепенномъ прекращеніи питанія данной части, происходящемъ часто вслѣдствіе ранъ появившагося общаго или мѣстнаго заболѣванія. Далѣе, Г. можетъ произойти, когда оттокъ венозной крови въ какой-нибудь части тѣла совершенно прекращенъ (такъ напр., при ущемленіи кишечной грыжи). Часто причина Г. кроется въ самой крови, когда она не только не служитъ для питанія тканей, но уменьшаетъ ихъ нормальную способность къ противодѣйствию вреднымъ влияніямъ, напр.: Г. у диабетиковъ, тифозныхъ, душевно-больныхъ, вслѣдствіе упадка питанія. Наконецъ Г. можетъ появиться вслѣдствіе нѣкоторыхъ формъ инфекции, при которыхъ поступающіе микроорганизмы, вырабатываютъ ядовитые продукты, способствующіе умиранію тканей. Сюда относятся: госпитальная гангрена (см.), гнилотная, злокачественная жаба, Г. ткапей, инфилтративныхъ разлагающейся мочей, карбункулъ, сибирская язва, творожистое перерожденіе тканей при туберкулезѣ и пр.

При сухой, какъ и при влажной Г., первымъ замѣтнымъ симптомомъ является измѣненіе цвѣта изъ буровато-синяго въ темно-красновато-синій и до густо синевато-чернаго оттѣнка. При мумификаціи (сухая Г.) эти черныя оттѣнки цвѣтовъ быстро появляются, ткани сморщиваются, въ нихъ чувствуется холодъ и одеревенѣлость, кожа принимаетъ пергаментный видъ, при дав-

лении слышенъ трескъ. Если пораженный органъ отличается влажностью (легкія, кишки), тогда онъ принимаетъ грязновато-зеленый цвѣтъ, заболѣвшій участокъ распухаетъ. При поражении наружныхъ частей тѣла, больныя мѣста размячуются, на поверхности образуются гангренозные пузыри, появляется невыносимый запахъ. Если Г. остается ограниченной (какъ бываетъ, напр., при ушибленныхъ ранахъ и пр.) и процессъ останавливается, тогда организмъ стремится отдѣлить омертвѣвшія ткани отъ здоровыхъ. Это достигается образованиемъ богатой сосудами грануляціонной ткани непосредственно на границѣ между мертвыми и живыми тканями; новообразованная ткань выдѣляется въ видѣ вѣжной, ярко-красной линіи, такъ назыв. демаркаціонная линія, котор. дѣлается постепенно толще; на поверхности ея замѣчается отдѣленіе гноя, что въ концѣ концовъ способствуетъ совершенному отдѣленію омертвѣвшихъ тканей. Дальнѣйшее лѣченіе такое же, какъ и при всякой другой ранѣ.

Самъ большой ощущаетъ въ омертвѣвшей части чувство холода, чему могутъ предшествовать боли. Последнее часто совпадаетъ съ началомъ Г. Вмѣстѣ съ мѣстными измѣненіями наступаютъ обыкновенно и общія явленія, въ особенности при распространении заболѣванія. Появляется лихорадка, съ быстрымъ и малымъ пульсомъ, слабость, сильная разбитость въ членахъ, кожа дѣлается сухой и горячей, замѣчается бредъ, стѣсненіе дыханія, неутолимая жажда при сухомъ языкѣ, тошнота, наклонность къ рвотѣ, вздутость живота, зловонные поносы; отдѣляющаяся въ уменьшенномъ количествѣ моча отличается темнымъ цвѣтомъ и особенно противнымъ запахомъ; кожа принимаетъ сѣровато-желтый цвѣтъ и покрывается клейкимъ потомъ. Всѣ эти явленія указываютъ на отравленіе крови, всосавшимся продуктами разложенія гангренознаго очага. Всасываніе происходитъ тѣмъ быстрѣе, чѣмъ незначительнѣе воспаленіе въ окружности пораженнаго Г. участка. Чѣмъ раньше и рѣзче ограничивается Г., чѣмъ энергичнѣе демаркаціонное воспаленіе на границѣ между здоровыми и омертвѣвшими тканями, тѣмъ незначительнѣе общіе симптомы лихорадки. Лѣченіе преслѣдуетъ три задачи: 1) найти причины, грозящія развитіемъ Г. Если предшествовало сильное воспаленіе, должно примѣнять противовоспалительныя средства; если причина Г. заключается въ ущемленіи — его слѣдуетъ, какъ можно скорѣе, устранить. Сильно сдавливающая повязка должна быть ослаблена. Равнымъ образомъ необходимо заботиться объ удобномъ положеніи больного, чтобы избѣжать пролежней, объ исправности желудка, а также о чистотѣ тѣла, постельнаго бѣлья. Раны тщательно перевязываются, при чемъ должно соблюдать строгую чистоту; нужно слѣдить за вентиляціей. 2) Общее состоя-

ніе больного поддерживается питательной пищей, виномъ, ваннами и пр. 3) Гангренозные части, если онѣ доступны, нужно лѣчить также, какъ и всякія другія раны. Мѣстное лѣченіе заключается въ способствованіи нагноенію теплыми припарками и ваннами, къ которымъ, смотря по обстоятельствамъ примѣшиваются ароматическія или раздражающія вещества. Если Г. все-таки распространяется, можетъ понобиться и оперативное вмѣшательство, напр., ампутація члена. Обыкновенно же къ ампутаціи прибѣгаютъ только тогда, когда Г. ограничится и процессъ остановится. Если отъ омертвѣвшей части распространяется противный для больного запахъ, то она обвертывается смоченнымъ въ хлорной извести компрессомъ. — Старческая гангрена (*Gangrena senilis*) бываетъ у старыхъ людей, чаще у мужчинъ, начинается обыкновенно съ пальцевъ ногъ и является слѣдствіемъ атероматознаго процесса артерій. При этомъ происходитъ замедленіе тока крови, что вызываетъ закупорку сосудовъ, вслѣдствіе чего питаніе отдаленныхъ отъ сердца частей организма сильно понижается. Разъ существуетъ такое затрудненіе кровообращенія, достаточно самой незначительной механической причины, или простуды, чтобы вызвать Г. Старческая Г. начинается обыкновенно съ легкаго воспаленія, неясной красноты и тѣстоватой припухлости кожи оконечности ноги; къ этому, иногда съ самаго начала, присоединяются сильныя боли. Теченіе не всегда быстрее; иногда болѣзнь затягивается, по временамъ, какъ будто останавливается, чтобы потомъ еще болѣе ожесточиться. Случаи излѣченія, ограниченія омертвѣвшей части и отпаденія гангренознаго струпа не составляютъ рѣдкости.

Гангрена губъ, см. *водяной ракъ*.

Гангрена легкихъ, см. *легкихъ гангрена*.

Гангри, Гангъ-дисъ-ри, хребъ Цзанъ, горн. хреб., тянущійся въ южн. Тибетѣ, отъ истоковъ Инда и Сетледжа на зап. до бассейна оз. Тенгрипортъ на вост. Хребетъ отдѣляетъ долину верхней Брампутры (Цзанпо-чу или Санпо) отъ озернаго плоскогорья Хачи. Высота хребта достигаетъ въ средней части противъ озера Далгра-умъ 7300 м. (вершина Тагропъ-япъ), у истоковъ Инда 6700 м. (горн. узелъ Кайласъ или Тиссъ), тогда какъ на восточн. его концѣ лежитъ горная группа Каламба съ проходомъ на высотѣ 5242 м. Гангри проходитъ параллельно Гималаю, но, какъ видно, значительнѣе ниже. Горный узелъ Кайласъ или Гаринобче почитается индусами, какъ жилище боговъ и истокъ главныхъ рѣкъ орошающихъ Индостанъ.

Гангутъ, Гангёудъ (*Hangöudd*), мысъ, которымъ оканчивается сѣв. берегъ Финск. залива; образуетъ обширный (до 1½ в. въ длину и ширину) и глубокий (до 17 с.) рейдъ, станція жел. дороги. Морское сраженіе 27-го іюля 1714 г.

Ведя войну съ Швеціею, Петръ въ 1713 г. предпринялъ завоеваніе Финляндіи, рѣшивъ отсюда перенести воен. дѣйствія въ предѣлы противника. Кампанія слѣд. года открылась въ маѣ мѣсяцъ движеніемъ рус. корабельн. флота къ Ревелю, а сухоп. арміи (20 т.) адм. Апраксина на судахъ галерн. флота къ Або съ цѣлью изъ этихъ пунктовъ произвести вторженіе на берега Швеціи. Двигаясь шхерами, Апраксинъ при-вужденъ былъ остановиться у Тверминенск. гавани, такъ какъ дальнѣйшій путь неожиданно оказался перерѣзаннымъ шведск. эскадрою адм. Ватранга (22 крупн. и 10 болѣе мелк. судовъ), занявшаго сильн. позицію на Гангутск. рейдѣ. Прибывшій изъ Ревеля во главѣ русс. эскадры Петръ приказалъ черезъ перешеекъ, лежащій къ сѣверу отъ Твермин. губы, перетаскать нѣсколько галеръ, чтобы этою атакой шведовъ съ тылу помочь прорыву остальн. чисти галерн. флота. Работа уже началась, когда пришло извѣстіе, что шведск. эскадра раздѣлилась на 3 группы: Ватрангъ съ 9 крупн. судами по прежнему на Ганг. рейдѣ, Эреншилль съ 9 судами подошелъ къ сѣв. берегу вышеуказан. перешейка, остальные же 14 судовъ подъ командою Лилле вышли въ море. Петръ немедленно рѣшилъ воспользоваться раздѣленіемъ шведск. силъ. 26-го іюля первые эшелоны рус. галерн. флота, не понеся потерь, проскользнули въ виду непріятели, а на разсвѣтъ слѣд. дня съ тѣмъ же успѣхомъ прорвалась остальн. часть флота и соединилась съ своимъ авангардомъ, стоявшимъ въ виду теперь уже отрѣзанной эскадры Эреншилльда. Петръ немедленно напалъ на послѣдняго и послѣ ожесточ. артил. боя въ теченіе 2-хъ часовъ двинулъ галеры на abordажъ. Произошелъ ужасный по кровопролитію и упорству рукопашн. бой, завершившійся тѣмъ, что шведск. суда, раненный командиръ эскадры и болѣе 200 ч. взяты въ плѣнъ, оставивъ на мѣстѣ сраженія до $\frac{2}{3}$ наличн. состава.

Гангъ, Гангесъ, гл. рѣка брит. Индіи, начинается въ дистриктъ Гарвалъ, Сѣв.-Зап. провинцій, подъ $30^{\circ} 56'$ с. ш. и $79^{\circ} 7'$ в. д., у подножья ледника 90 м. высоты, выше священнаго у индусовъ пункта Ганготри, на выс. 4205 м., между горными вершинами, превышающими 7000 м. выс., соединяется съ р. Джанава, а около священнаго мѣстечка Деопрагъ съ значительной р. Алакананда, послѣ чего рѣка называется Г.; около священнаго Гардвара рѣка вступаетъ въ низменность. Въ разстояніи 1075 км. отъ истока, около Аллагабада, 97 м. надъ у. м. Г. принимаетъ почти равную себѣ р. Джамну (см.), сопровождавшую его, начиная отъ области истоковъ, сначала въ зап., потомъ въ южн. напрвленіи и образующую вмѣстѣ съ нимъ Доабъ (см.) или Двурѣчье. Коса при сліяніи обѣихъ рѣкъ является самымъ священнымъ изъ 5 священныхъ устьевъ (назв. Праяга) Индіи, куда ежегодно сте-

каются сотни тысячъ паломниковъ. Отъ Аллагабада Г. течетъ преимущественно въ вост. напрвленіи, касается Бенареса, гдѣ въ сухое время года имѣетъ 426 м. ширины при глубинѣ въ $7\frac{1}{2}$ м. (во время дождей вдвойнѣ) и расходъ воды, равный въ секунду 589 куб. м. Около Манги съ лѣвой стороны Г. принимаетъ могучую Гагру, по величинѣ почти равную съ Джамной. Съ Гималаевъ къ Г. несутъ свои воды Гандакъ (около Гаджипура, противъ Патны) и Коси (ниже Багалпура). Ширина рѣки здѣсь уже превышаетъ 1,5 км., около Раджмагала максимальный расходъ воды 50,400 куб. м., русло его однако настолько широко, что глубина составляетъ лишь 1,5 м., мѣстами даже едва $\frac{1}{2}$ м. Съ поворотомъ на ю.-в. рѣка вступаетъ въ низменность Бенгаліи и начинаетъ развѣтвляться. Гл. масса рѣки подъ названіемъ Падда (Падма) или Г. сохраняетъ юговост. напрвленіе и соединяется около Гоаланда съ Брамапутрой, называющейся съ этого пункта Мегна. Для торговли самымъ важнымъ изъ многочисленн. развѣтвленій Г. является Багирати, получающій послѣ соединенія съ Джалагги названіе Гугли, доступный для морскихъ судовъ на 160 км. въ глубь страны, протекаетъ мимо Калькутты и впадаетъ около о—ва Сангоръ широкимъ устьемъ въ море. Островами устья образуются Сундербандъ (см.) между Гугли на зап. и Мегна на в., замѣчательный лабиринтъ илистыхъ и песчаныхъ острововъ, образовавшихся безчисленными рукавами и протоками.

Г., имѣющій 2500 км. длины, уступаетъ по длинѣ Инду и Брамапутрѣ, но превосходитъ эти рѣки величиной своего бассейна (1 м. кв. км.), среднимъ ежегоднымъ расходомъ воды (7700 куб. м. въ секунду) и обиліемъ отлагающихся твердыхъ остатковъ (197 милл. куб. м.); окрашивание послѣдними моря простирается на 100 км. отъ устья рѣки. Въ маѣ начинается подъемъ воды и въ сентябрѣ достигаетъ наибольшей высоты, около Аллагабада 8,8—13,9 м., около Бенареса 10,4—13,7 м., около Голгонга 8,6—9 м., около Калькутты 2—2,13 м. Въ концѣ іюля вся нижняя Бенгалія по рѣкѣ Г. и Брамапутрѣ представляетъ сплошное озеро, изъ котораго торчатъ лишь кое-гдѣ селенія и деревья. Обширныя площади защищены плотинами. Берега Г. покрыты роскошн. подропической растительностью; рисъ, пшеница, ячмень, опиумъ, индigo, хлопокъ, джутъ и т. д., даютъ богатые урожаи. Г. богатъ рыбой, черепахами и изобилуетъ гавиалами. Подняться по Г. можно на плогахъ до Гардвара. Съ 1834 при высок. уровнѣ воды ходятъ пароходы до Гармутисари, 630 км. выше Аллагабада; въ сухое время года мели и пороги препятствуютъ судоходству выше Канпура. Однако, судоходство очень значительно и ничуть не уменьшилось со времени открытія жел. дор., сопровождающей почти весь лѣвый берегъ, такъ какъ увеличившееся

движеніе громадкихъ товаровъ происходитъ только по рѣкѣ. Для судоходства и орошенія важное значеніе имѣетъ начатый 1848 каналъ Г., направляющійся отъ Гардвара на югъ черезъ Нанунъ въ области Алигаръ съ одной стороны черезъ Канпуръ къ Г., съ другой стороны черезъ Этаву къ Джампѣ. Длина канала рассчитана на 1305 км. Какъ продолженіе этого канала, слѣдуетъ разсматривать Нижній каналъ Г., который долженъ орошать всю южную часть Доаба и имѣть вмѣстѣ со всѣми развѣтвленіями 688 км. длины. У индусовъ, поклоняющихся силамъ природы, вода Г. считается очистительной и искупительной; еще древнее преданіе считаетъ Г. или Гангъ особенно священной рѣкой. Изображается Г. въ видѣ молодой женщины съ цвѣткомъ лотоса въ рукѣ. Въ индійск. міеологіи Г. разсматривается, какъ рѣка боговъ. Еще въ настоящее время къ Г. стекаются безчисленные паломники, которые купающъ въ Г. думаютъ очиститься отъ своихъ грѣховъ. Экспортъ воды Г. представляетъ доходную торговлю для браминовъ. Умиравшій на берегу Г. или выпившій передъ смертью воды этой рѣки обезпечиваетъ себѣ пребываніе по смерти въ раю. Прежде индусы повсемѣстно бросали тѣла умершихъ въ Г.; съ тѣхъ поръ, какъ англійское правительство строжайше запретило этотъ обычай, индусы бросаютъ въ Г. пепель, однако довольно часто также не вполнѣ сожженные трупы.

Гангъ-дись-ри, см. *Ганги*.

Гангъ-чсу, см. *Ханчю*.

Гандава, гор. въ Качи, подчиненной Англии восточной провинціи Белуджистана, прежде резиденція келатскаго хана, близъ стратегически важнаго прохода Мула, ведущаго изъ Белуджистана въ долину Инда.

Гандакъ, 1) Большой Г., назыв. также Нарайяни и Салграми, у греч. географовъ Кондохатесъ, р. въ брит. Индіи, начинается семью истоками, изъ нихъ самый зап. беретъ начало у Давалагири, самый вост. въ Тибетъ, всѣ 7 истоковъ соединяются около Трибени на южной границѣ Непала и образуютъ Г.; рѣка нѣсколько разъ образуетъ границу Сѣв.-Зап. провинцій, протекаетъ Бенгалію (*Патна*), имѣетъ 650 км. длины и впадаетъ около Гаджипура противъ г. Патна, подъ 25° 50' с. ш. и 85° 14' в. д. въ Гангъ. По причинѣ быстрого теченія Г. доступенъ лишь для барокъ (35—50 тоннъ). Русло рѣки находится выше примыкающихъ частей долины, а потому сооружены плотины, порою однако прорываемыя рѣкою. — 2) Малый Г., р. въ брит инд. Сѣв.-Зап. провинціяхъ, начинается въ Непалѣ, течетъ параллельно съ Большимъ Г., имѣетъ 270 км. длины и впадаетъ подъ 25° 41' с. ш. и 85° 15' в. д. около Сунари съ лѣвой стороны въ р. Гогру. — 3) Буръ Г., бывшее развѣтвленіе Большого Г., отдѣлившееся отъ него около Бетги, въ наст. время самостоятельная рѣка, беретъ начало въ Тѣ-

раѣ, становится судоходной около Музафферпура для барокъ въ 50 тоннъ; впадаетъ противъ Монгира въ Гангъ. Прежде онъ соединялся около Росры съ р. Багмати, текущей въ наст. время самостоятельно къ Гангу и соединенной съ Буръ Г. лишь посредствомъ канала.

Гандамакъ, гор. въ сѣв.-вост. Афганистанѣ, при дорогѣ изъ Кабула въ Пешаваръ. Здѣсь 1842 были уничтожены остатки англійскаго войска, спасшіяся отъ кроваваго побоища при Джадалакѣ, а 1879 подписанъ договоръ, положившій конецъ англо-афганской войнѣ 1878—79 (см. *Афганистанъ*).

Гандара, въ древности названіе восточной части бассейна р. Кабула, орошаемой рѣками Кунаромъ, Лендай-Индомъ, Сватомъ и Буниромъ. Долина Кунара составляла ея западную окраину, теченіе Кабула южную границу, теченіе Инда—восточную, на сѣверъ же страна, повидимому, переходила за Гинду-Кушъ и соприкасалась съ Бактріей. Г. была населена воинственнымъ народомъ гандаровъ, упоминаемымъ уже въ Магабаратѣ. Александръ Македонскій съ трудомъ проложилъ дорогу черезъ ихъ страну. Въ эпоху процвѣтанія буддизма въ Индіи и восточномъ Иранѣ, Г. стала знаменитымъ средоточіемъ этого ученія и буддійскими памятниками покрыта и въ настоящее время. Вѣроятные потомки гандаровъ населяютъ малоизвѣстную и малодоступную часть прежней Г., называемую Кафиристаномъ.

Гандельманъ (Handelmann), Готфридъ Генрихъ, нѣм. историкъ, род. 1827, ум. 1891, изучалъ философію и исторію въ Берлинѣ и Гёттингенѣ, принималъ 1848—50 участіе въ возстаніи герцогствъ противъ Дани и сдѣлался впоследствии однимъ изъ вождей нѣмецкой партіи. 1866 Г. назначенъ былъ консерваторомъ музея шлезвигъ-голлштинскихъ древностей и профессоромъ исторіи въ Киль. Вмѣстѣ съ Леманомъ онъ издавалъ 1858—63 „*Jahrbücher für die Landeskunde der Herzogtümer Schleswig Holstein und Lauenburg*“ и написалъ: „*Die letzten Zeiten hansischer Uebermacht im Skandinavischen Norden*“ (Киль, 1863); „*Geschichte der Vereinigten Staaten*“ (1856, т. 1); „*Geschichte der Insel Haiti*“ (1856); „*Geschichte von Brasilien*“ (Берл., 1859); „*Die dänische Reunionspolitik um die Zeit des siebenjährigen Krieges*“ (въ *Forschungen zu der deutschen Geschichte* т. 5 и 10); „*Volks und Kinderspiele aus Schleswig-Holstein*“ (Киль, 1874); „*Der Herzog Adolf von Holstein-Gottorp*“ (1865); „*Vorgeschichtliche Steindenkmäler in Schleswig-Holstein*“ (1874); „*Die amtlichen Ausgrabungen auf Sylt*“ (1873—82); „*Vorgeschichtliche Altertumskunde von Schleswig*“ (1875).

Гандерсгеймъ (Gandersheim), гор. въ герцогствѣ Брауншвейгскомъ, въ глубокой долинѣ при р. Гандѣ (небольшой притокъ Лейны) и жел. дор.; 2 старин-

церкви, княжескій замокъ, здание стараго знаменитаго аббатства (въ наст. время здание окружного управленія) съ императорскимъ заломъ, реальн. гимназія, соляной источникъ (Лудольфсбадъ), (1895) 2851 жит., почти исклѣч. евангелич. вѣроиспов. — Г. первоначально аббатство, основанное 852 первонач. въ Брунсгаузенѣ герцогомъ Саксонскимъ Лудольфомъ, но 856 перенесенное сюда; при аббатствѣ имѣлся институтъ для женщинъ-дворянокъ; аббатство довольно скоро приобрѣло значительныя богатства. Въ нач. XIII ст. начальница аббатства добилась непосредственной зависимости отъ папы. Въ XII в. аббатисса получила имперское княжеское достоинство и это отличіе осталось въ силѣ и тогда, когда аббатство сдѣлалось протестантскимъ. Въ начальницы б. ч. избирались принцессы пѣм. княжескихъ домовъ; онѣ имѣли мѣсто и голосъ въ собраніи рейпскихъ прелатовъ и имѣли свой феодальный дворъ. 1803 княжество присоединено къ Брауншвейгу. См. Harenberg, *Historia ecclesiae Gandersheimensis diplomatica* (Ганнов., 1734); Hase, *Mittelalterliche Baudenkmäler Niedersachsens*, т. 3 (1870).

Ганджа, Ганжа, 1) назв. бывшаго ханства въ Закавказьѣ, присоед. къ Грузіи 1804 подъ именемъ Елизаветпольскаго округа; 2) Г. главный гор. этого ханства, переименов. въ Елизаветполь (см.), находящійся на р. Ганджа-чай, правомъ притоку Куры, имѣющемъ около 85 в. теченія.

Ганджи (Gangi), гор. въ итал. провинці Палермо (Сицилія), 850 м. надъ у. м., въ Небродскихъ горахъ, съ древней крѣпостью, господствующей надъ гор. и (1881) 11,935 жит. При близъ лежащемъ монастырѣ Санъ Бенедетто (на мѣстѣ болѣе древняго, разрушеннаго Фридрихомъ II города Г.) находится древній городъ сикюловъ Энгіонъ.

Ганджуръ, см. *Ганчжуръ*.

Гандикакъ, скачка, въ которой принимаютъ участіе лошади всѣхъ возрастовъ и силъ, причемъ болѣе слабымъ облегчается грузъ, какъ средство сравненія ихъ съ болѣе сильными. Поэтому торжество гандикапера состоитъ въ томъ, чтобы Г. окончился дѣдъ-гитомъ (мертвой скачкой), т. е. чтобы всѣ лошади пришли къ цѣли одновременно. Распредѣленіе груза (Gandicap-weight), производитъ гандикаперъ, экспертъ, выбранный изъ членовъ комитета скачекъ, который опредѣляетъ достоинство лошади по прежнимъ скачкамъ и по предполагаемымъ силамъ. Г. вошли теперь въ большую моду, такъ какъ даютъ возможность даже и болѣе низкой породы лошадей взять призъ, и потому что такъ обр. увеличивается число конкурентовъ, а слѣдов. и денежныхъ ставокъ. Г. имѣетъ, однако, тотъ недостатокъ, что легко допускаетъ всякія мошенническія проделки. Такъ напр. той или другой лошади преднамѣренно не даютъ брать приза, что-

бы она при слѣдующей скачкѣ получила меньшій грузъ и тѣмъ имѣла болѣе шансовъ на успѣхъ. Слово Г. отъ („hand in the sar“ — руку въ фуражку) происходитъ отъ обычая, и поныи еще существующаго въ Ирландіи, на веселыхъ пирушкахъ предлагать присутствующимъ мѣняться разными мелкими вещами, которыя кладутъ другъ другу въ фуражку.

Гандини, Франческо, ит. рисовальщикъ и граверъ, род. 1723 (Болонья), уч. Бонини, учитель рисованія въ Спб. въ акад. наукъ (съ 1763) и акад. художествъ (1766—68); до прибытія въ Россію (около 1759) дѣлалъ рисунки съ карт. Дрезденской галл. и Тюрелли; въ Россіи — рисунки къ неизданному описанію погребенія имп. Елизаветы Петровны, виньетки — Филаретъ Никитичъ (Исторія Петра Великаго, Туманскаго) и Рюрикъ.

Гандія, окр. въ исп. провинціи Валенсіи, при р. Алькой, въ 3 км. отъ моря и при ж. д. расположенъ среди живописныхъ садовъ, окруженъ стѣнами, съ древнимъ дворцомъ герцоговъ Г. и портомъ (Грао); воздѣльваніе риса, торговля (апельсинами, изюмомъ, стручков. плод.), (1887) 8723 жит.

Гандлангеръ, такъ назывались до 1834 нижніе чины въ артиллеріи (кромѣ гвардейской, гдѣ этого чина не полагалось), исполнявшіе обязанности, не требовавшія особенной расторопности и умѣнія, какъ наприм. накатываніе орудія и т. п. 1834 званіе Г. замѣнено званіемъ младшаго каюнира.

Гандо (Ганду, Игванду), одно изъ государствъ гауссовъ, находящ. подъ властью фульбе въ зап. Суданѣ, между 11 и 14^о с. ш., по обѣимъ сторонамъ Нигера, заним. площадь въ 203,309 кв. км. и насчитываетъ 5½ милл. жит., въ меньшинствѣ чистокровные фульбе, къ которымъ принадлежатъ также глава Г. и гаусса, въ большинствѣ сонрай. Государство Г. основано въ 1817; въ этомъ-же году султанъ Сокоото, Османъ Да-н-Фодіэ, раздѣлилъ свое государство и передалъ Г. свому брату Аллаги, преемникъ котораго, однако, вновь призналъ верховную власть Сокоото. Зап. части страны Кебби вмѣстѣ съ большимъ г. Бирин-н-Кебби находятся повидимому въ прямой зависимости отъ Г.; Маури, Саберма и Дендина разсматриваются, какъ подчиненныя ему государства, Самый могущественный вассалъ Г. властитель Нупе. Однако, все могущество эмира Гандо, повидимому, лишь призрачное. Гл. г. въ странѣ Кебби, на вост. границѣ государств., окруженъ полукругомъ холмовъ, среди весьма плодородныхъ окрестностей, состоитъ по большей части изъ жалкихъ хижинъ и насчитываетъ около 10—15,000 жит., культивирующихъ отличные бананы и луковичныя растенія и ведущихъ значительную торговлю тонкими тканями изъ Юрубы и Нупе.

Гандхарва, одинъ изъ низшихъ раз-

рядовъ боговъ индѣйской мѣологии, хранители небеснаго напитка сома, возвѣстители тайнъ боговъ; ихъ супруги — Алсары. Въ позднѣйшей литературѣ Г.—музыканты при дворѣ бога Индры. Нѣкоторые, какъ А. Кунъ, а за нимъ Meyer, Indogermanische Mythen (изд. 1, Берл., 1883), отождествляютъ ихъ съ кектаврами греческой мѣологии.

Гандъ, Фердинандъ Готгельфъ, филологъ-классикъ, род. 1786—51, профессоръ философіи и греч. филологіи въ Ленѣ. Его главный трудъ: „Tursellinus, seu de particulis latinis commentarii“ (1829—1845, 4 т.; неоконч.); „Lehrbuch des lat. Stils“ (1833; 3 изд. 1880); изданіе Гронова: „Diatriba in Statii Silvas; изд. Статія (1817, I т., неоконч.); „Aesthetik der Tonkunst“ (1834, 2 т.). См. Rueck, F. G. H. (1852).

Ганебергъ (Haneberg), Даниилъ, католическій ученый, род. 1816, ум. 1876. 1839 посвященъ во священники, 1844 назначенъ ординарнымъ проф. въ мюнхенской высшей школѣ, 1854 избранъ аббатомъ бенедиктинскаго монастыря св. Бонифація. 1861 посѣтилъ Алжиръ и Тунисъ съ цѣлью основанія тамъ католической миссіи, 1864—Палестину. 1870 онъ призналъ догматъ непогрѣшимости, вслѣдствіе чего разошелся со своимъ старымъ другомъ Дёллингеромъ. 1872 назначенъ епископомъ въ Шпейеръ, гдѣ дѣйствовалъ, какъ крайній ультрамонтанъ, и сильно возстановилъ противъ себя старо-католиковъ. Изъ его работъ заслуживаютъ упоминанія: „Geschichte der biblischer Offenbarung“ (Регенсбургъ, 1850, 4 изд. 1876); „Die religiösen Altertümer der Bibel“ (2 изд. Мюнх., 1869); „Renans Leben Jesu beleuchtet“ (Регенсб., 1864). Послѣ его смерти появилось: „Evangelium nach Johannes, übersetzt und erklärt“ (Мюнхенъ, 2 т. 1878—80). См. Schegg, „Erinnerungen an H.“ (1877).

Ганелонъ, предатель Роланда въ Ронсевальской битвѣ, см. *Роландъ*.

Ганель, Гергардъ (Яромиръ) Иоганнъ, историкъ права, род. 1847 въ Требичѣ въ Моравіи, съ 1874 ординарный профессоръ по исторіи права въ Загребѣ, съ 1881 профессоръ германскаго права и австрійской исторіи права въ Прагѣ. Его главное произведеніе (на чешскомъ языкѣ): „Deutsche Reichs und Rechtsgeschichte“ (Прага, 1886, 3 ч.). Кромѣ того онъ написалъ: „Über den Einfluss des deutschen Rechts in Böhmen und Mähren“ (1874); „Über Begriff und Umfang der österreichischen Rechtsgeschichte“ (1880); „Über Begriff, Aufgabe und Darstellung der österreichischen Rechtsgeschichte“ (Grünhut'a въ „Zeitschrift für das Privat- u. öffentlich. Recht der Gegenwart“, т. 20); затѣмъ многочисленныя работы по исторіи права въ газетѣ: „Právník“ и трудахъ южнославянской академіи наукъ. Онъ издалъ: „Statuta et leges civitatis et insulae Curzulae 1214—1558“ (Аграмъ, 1876) и „Statuta et leges civitatis Spalati“ (1878) въ „Monumenta historico-juridica Slavovum méridionalium“.

Большая Энциклопедія, т. VI.

Ганеманнъ (Hahnemann), Самуэль Христіанъ Фридрихъ, основатель гомеопатіи, род. 1755, ум. 1843, изучалъ медицину въ Лейпцигѣ, Вѣнѣ и Эрлангенѣ, практиковалъ затѣмъ въ Геттштедтѣ и Дессау. 1781 Г. занялъ мѣсто во врачебномъ управленіи, продолжая вмѣстѣ съ этимъ изучать химію, минералогію и металлургію. Онъ составилъ аптекарскій лексиконъ (Лейпц., 1793—99, 2 т.); затѣмъ написалъ: „Über Arsenikvergiftungen“ (1786); „Über venerische Krankheiten“ (1788), въ которомъ онъ предлагаетъ новый растворимый препаратъ ртути (Mercurius Solubilis Hahnemannii); этотъ препаратъ, какъ и его пробное вино (настоянное на свинцѣ и желѣзѣ, Лейпцигъ, 1788) приобрьло всеобщую извѣстность. 1784 Г. уѣхалъ въ Дрезденъ, а черезъ нѣсколько лѣтъ въ Лейпцигъ. Въ своемъ переводѣ Cullen'a „Materia medica“ Г. впервые высказалъ мнѣніе, что большія дозы хины могутъ такъ же вызвать перемежающуюся лихорадку, какъ и лѣчить ее, и на основаніи этого построилъ принципъ новаго метода лѣченія — гомеопатію (см.). Г. снова занялся практикой, но пользовался репутацией шарлатана; вслѣдствіе того, что свои гомеопатическія средства онъ приготавливалъ самъ, Г. заслужилъ ненависть аптекарей. Вообще онъ жилъ при очень стѣсненныхъ обстоятельствахъ, переѣзжая съ мѣста на мѣсто. 1811 онъ вернулся въ Лейпцигъ и своими академическими лекціями старался популяризовать свое новое ученіе, которое впервые опубликовалъ въ „Organon der rationalen Heilkunde“ (Дрезденъ, 1810, 1833; позже было издано А. Lutzе, Köthen, 1881). Въ то же время Г. занимался практикой; но такъ какъ ему было запрещено приговленье и раздача лѣкарствъ, онъ переѣхалъ въ Köthen, гдѣ герцогъ Фердинандъ назначилъ его лейбъ-медикомъ. 1835 Г. переселился въ Парижъ и имѣлъ хорошую практику. Жена его помогала ему въ лѣченіи больныхъ, а потомъ занималась гомеопатической практикой самостоятельно. Г. написалъ: „Fragmenta de viribus medicamentorum positivis“ (Лейпц., 1805); „Reine Arzneimittellehre“ (Дрезд., 1811); „Die chronischen Krankheiten“ (1828—1830). Его болѣе мелкія сочиненія были собраны Stapf'омъ. 1851 Г. были поставлены памятники въ Лейпцигѣ и въ Кётенѣ. См. Albrecht, „Hahnemanns Leben und Wirken“ (Лейпц., 1875).

Ганеся (Ganeça), наиболее извѣстный изъ второстепенныхъ браминскихъ боговъ, богъ мудрости, призываемый при всякомъ начинаніи. Его изображеніе — слоновая голова — красуется повсюду, такъ какъ онъ замѣнилъ ведійскаго Агни въ роли хранителя домашняго очага.

Ганефиты, члены весьма распространенной магометанской секты Ганифа, основанной имамомъ Абу Ганифой (род. 702, ум. 772). Абу Ганифа считается свѣточемъ и величайшимъ авторитетомъ суннитскаго

закопѣдѣнія. Его сводъ законовъ принять въ Турціи, Средней Азии и Передней Индіи и служить въ этихъ странахъ основой судопроизводства.

Ганецкій, 1) Ив. Степановъ, род. 1810, ум. 1887. Ген.-адъют., ген.-отъ-инф. Воспитывался въ 1 кад. корп., участвов. въ кавказской войнѣ. 1863, командуя л.-гв. Финляндскимъ полкомъ, разбилъ и разсѣялъ отряды повстанцевъ Сѣраковскаго и Колышки. Въ кампанію 1877—78 командовалъ гренадерскимъ корпусомъ. Послѣ войны былъ назначенъ членомъ военнаго совѣта, а затѣмъ комендантомъ спб. петропав. крѣпости.

2) Г. Николай Степан., ген.-отъ-инф. Род. 1815. По окончаніи курса въ 1-мъ кад. корпусѣ, гдѣ его имя было занесено на мраморную доску, выпущенъ 1835 прапорщикомъ л.-гв. въ Финляндскій полкъ. 1853 назнач. командиромъ Рижскаго пѣхотнаго полка, съ которымъ принималъ участіе въ войнѣ 1853—56 на кавказско-турецкой границѣ и находился въ многочисленныхъ дѣлахъ и пересрѣлкахъ, заслуживъ боевыми отличіями орд. св. Георгія 4 ст. и св. Владиміра 4 ст. съ мечами. По окончаніи русско-турецкой войны, Г. 1856 и 1857 находился въ составѣ войскъ лезгинскаго отряда. 1858, въ составѣ войскъ лѣваго крыла кавказской линіи, участвовалъ въ дѣйствіяхъ этихъ войскъ отдѣльными колоннами въ окрестностяхъ Владикавказа, Нарзана, Нестеровскаго поста и по Чернымъ горамъ Малой Чечни для проложенія просѣкъ и дорогъ и въ покореніи послѣднихъ непокорныхъ ауловъ Малой Чечни; затѣмъ находился при взятіи неприятельск. заваловъ близъ ауловъ Агашты и проч. дѣлахъ съ горцами. 1860, въ составѣ тѣхъ-же войскъ и главнаго чеченскаго отряда. Награжденъ орд. св. Владиміра 3 ст. съ мечами, чиномъ ген.-майора и орд. св. Станислава 1 ст. съ мечами. 1860 назначенъ помощникомъ начальника резервной дивизіи 1-го армейскаго корпуса. 1862 — помощникомъ начальника 3-й гренадерской дивизіи, а въ слѣдующемъ году — командующимъ 28-ю пѣх. дивизіею, но еще до прибытія въ дивизію получилъ въ командованіе войска въ Поневѣжск. и Вилькомирскомъ уѣздѣ, для принятія рѣшительныхъ мѣръ къ водворенію порядка, очищенію уѣздовъ этихъ отъ польскихъ мятежниковъ и введенію въ нихъ новаго устройства въ гражданскомъ и въ военномъ отношеніяхъ. Въ этомъ же году назнач. начальникомъ 3-й гренад. дивизіи и командующимъ войсками въ Ковенскомъ и Маріампольск. уѣздахъ, 1864 — военнымъ начальникомъ Августовскаго отдѣла, 1877 — командиромъ 7 арм. корп., а въ слѣдующ. году восьмого. Въ турецкую войну 1877—78 находился въ составѣ войскъ, охранявш. побережье Чернаго моря. 1882 назначенъ командиромъ гренадерскаго корпуса, 1886 — командующимъ войсками виленскаго военнаго округа, въ 1895 — чле-

номъ государственнаго совѣта. Имѣетъ орденъ св. Андрея Первозваннаго.

Ганжъ (Ganges), г. въ франц. департам. Геро, округа Монпелье, у подножія Севеннъ, на лѣв. берегу р. Геро и при ж. д., съ реформ. церковью, шелкопрядильн., производствомъ трикотажныхъ издѣл. и перчатокъ и (1896) 4216 жит.

Ганза, древнее нѣм. слово, обозначающее первоначально толпу, а затѣмъ союзъ нѣскольк. лицъ, связанныхъ общею цѣлью, ассоціацію, гильдію; слово Гансъ служило названіемъ члена, принадлежавшаго къ такому союзу. Въ качествѣ купеческой ассоціаціи, Г. становится впервые извѣстной въ Англіи въ первой трети XII столѣтія. Проф. В. И. Григоровичъ сближалъ слова „Ганза“ съ славянскимъ *гъза* и *гъза* (что значить *уза* или *союзъ*) и теперь балт. славянами произнос. „ганза“.

Г. или Ганзейскимъ союзомъ (hanseatischer Bund, Unio hanseatica) назывался обширный союзъ городовъ, который постепенно образовался въ XIII стол., частью на почвѣ взаимнаго соглашенія между нѣмецкими купцами за границей, частью же на основаніи установившихся между различными нѣмецк. городами сношеній. Среди нѣмецкихъ купеческихъ гильдій, образовавшихся за границей, старѣйшей является учрежденный въ Лондонѣ торговый складъ, которому англійскими королями были дарованы многочисленныя привилегіи; такого же рода торговая компанія нѣм. купцовъ были основаны въ Швеціи, Лифляндіи и Россіи. Въ срединѣ XIII стол. любекскіе и гамбургскіе купцы добились въ Нидерландахъ и особенно въ Брюгге значительныхъ торговыхъ привилегій. 1241 Гамбургъ и Любекъ, для обезпеченія своихъ внутреннихъ торговыхъ сношеній между Сѣверн. и Балтійскимъ морями, заключили между собою союзъ. Впослѣдствіи Любекъ заключилъ союзъ съ вендскими (слав.) городами, а Гамбургъ — съ нижнесаксонскими, ниже-рейнск. и нидерландскими. Особую группу образовали города Лифляндіи, Эстляндіи и Готланда. Такимъ образомъ, образовались три группы союзныхъ городовъ: любекско-вендская, вестфальско-прусская и готландская. Позднѣе саксонскіе города соединились подъ главенствомъ Бремена въ отдѣльную группу, такъ что Г. распалась на четыре части. Общую союзную организацію впервые получилъ союзъ 1364 въ „Кельнской конфедераціи“. Охрана и расширеніе своихъ правъ и привилегій, обезпеченіе условій безопаснаго передвиженія по сушѣ и по морю, судебное посредничество въ спорахъ между отдѣльными союзными городами съ устраненіемъ всякаго вмѣшательства въ этихъ случаяхъ владѣтельныхъ князей и даже самого императора, поддержаніе спокойствія внутри городовъ и въ особенности древняго аристократическаго строя—таковы были главнѣйшія задачи союза. Равнымъ образомъ, нормированы были торговля и мореплаваніе, бере-

говое право и складочное право, денежная единица и мѣра вѣса. Извѣстная денежная подать, которую были обложены члены союза, доставляла Г. необходимымъ средства для выполнения ея общихъ задачъ, а кромѣ того каждый союзный городъ обязанъ былъ выставить извѣстное число людей и кораблей для военныхъ надобностей союза; во всѣхъ другихъ отношеніяхъ каждой изъ четырехъ составныхъ частей ганзейскаго союза, какъ и каждому изъ входившихъ въ эти части городовъ, была предоставлена полная свобода въ своихъ внутреннихъ и внѣшнихъ дѣлахъ. Въ Любекѣ, обыкновенно каждые три года, происходили собранія („таги“) представителей ганзейскихъ городовъ; на этихъ собраніяхъ председательствовалъ большей частью бургомистръ гор. Любека. Представителями городовъ являлись депутаты, выбиравшіеся не только изъ купеческаго сословія. Постановленія („рецессы“) соборній относились какъ къ внѣшнимъ дѣламъ, такъ и къ случаямъ внутреннихъ разногласій; городъ, отказывавшійся повиноваться принятымъ на ганзтагахъ рѣшеніямъ, подвергался исключенію изъ союза (Verhansung). Благодаря своей могучей организации и счастливой войнѣ съ Даніей, Г. въ теченіе цѣлыхъ столѣть безраздѣльно господствовала надъ торговлею и рыбопромышленностью въ Даніи, а также въ Швеціи и Норвегіи. Руководящее значеніе въ торговыхъ сношеніяхъ съ Востокомъ перешло вскорѣ къ гор. Данцигу; отъ русскихъ велик. князей латинцы (т. е. западно-европейскія страны) успѣли добиться значительныхъ привилегій и сдѣлали центромъ своей торговли Ковно и Новгородъ. Отсюда ганз. купцы распространили свои торговыя операціи до Урала и Ледовитаго океана и такимъ путемъ снабжали цивилизованный міръ цѣнными мѣхами. Въ Англіи, кромѣ Лондона, ганзейцы вели дѣятельную торговлю въ Бостонѣ, Гултѣ, Юркѣ, Норвичѣ и др. гор.; англійскіе короли оказывали имъ свое покровительство даже въ ущербъ своимъ собственнымъ подданнымъ. Въ Нидерландахъ Г., несмотря на свое привилегированное положеніе, должна была выдерживать сильную конкуренцію со стороны мѣстныхъ торговцевъ; тѣмъ не менѣе коммерческіе ея обороты въ Брюгге, а поздѣе въ Антверпенѣ были очень значительны. Менѣе значительны были торговыя сношенія Г. съ Франціей, Испаніей и Португаліей; но очень оживленную торговлю вела Г. моремъ и сушей съ Германіей.

Самый цвѣтущій періодъ ганзейск. союза относится къ XIII, XIV и отчасти XV стол. Путемъ удачно заключенныхъ договоровъ съ могущественными государями, Г. даже въ самыя смутныя эпохи исторіи представляла собою въ области торговли и мореплаванія громадную силу, оказавшую серьезныя услуги въ дѣлѣ искорененія морского разбоя и въ обезпеченіи безопасности морского судоходства, существеннымъ образомъ

содѣйствуя культурному развитію сѣверной и вост. Европы. Во времена Г. Германія стала центральнымъ пунктомъ сѣверно-европейской торговли. Доминирующее торговое значеніе Г. покоилось на тѣсной солидарности ея составныхъ частей, на энергіи, съ которой она всегда готова была отстаивать свою преобладающую роль и разъ добытыя привилегіи, на выработанной въ себѣ ея членами способности къ практикѣ дѣловыхъ сношеній, на силѣ ея крупныхъ капиталовъ. Внутри своихъ союзныхъ городовъ Г. безпощадно подавляла всякія мятежныя попытки со стороны демократическихъ цеховъ, грозившія цѣлості охраняемаго ею аристократическаго режима; за границей она всѣми силами старалась затормозить зарожденіе самостоятельной національной торговли.

Однако съ раннихъ уже поръ внутреннее единство Г. нарушалось взаимными распрями, которыя привели къ обостренію отношеній между зап. городами и занимавшими руководящее положеніе Любекомъ и вендскими городами—и къ отпаденію нѣкоторыхъ изъ входившихъ въ нее городовъ. Но главную причину упадка Г. союза слѣдуетъ искать въ измѣненіи социальныхъ отношеній, съ которыми онъ, продолжая упорно держаться устарѣлыхъ коммерческихъ пріемовъ, не хотѣлъ считаться. Открытіе Америки и морского пути въ Индію проложило новые пути для торговыхъ сношеній. Португальцы избрали Антверпенъ складочнымъ мѣстомъ для своихъ привозныхъ ость-индскихъ товаровъ, и когда Г. въ 1540 также перевела свои торговые склады изъ Брюгге въ Антверпенъ, то вскорѣ стало ясно, что она уже не въ силахъ овладѣть этой торговлей, а принять въ ней активное участіе и послать черезъ океанъ свои корабли Г. не рѣшалась. Въ то же время и скандинавскіе народы не хотѣли съ прежнею покорностью нести на себѣ иго торговой монополіи ганзейскаго союза; однако, всѣ попытки ихъ освободиться отъ этого ига до поры до времени не имѣли успѣха. Густавъ Ваза, вступившій при помощи Любека на шведскій престолъ, на ряду съ другими привилегіями призналъ за Г. право исключительнаго плаванія по Зунду и Бельтамъ, подобой же исключительной привилегіи требовалъ бургомистръ Любека, Юргенъ Вулленвеберъ отъ датскаго короля Фридриха I. Нидерланды, не желая примириться съ совершеннымъ закрытіемъ для нихъ доступа къ Зунду, начали войну съ вендскими городами, находившимися подъ главенствомъ Любека. Данія медлила удовлетворить предъявленное къ ней требованіе и, воспользовавшись наступившимъ разрывомъ между Любекомъ и Швеціей, заключила союзъ съ послѣдней, при помощи которой и вступила въ борьбу съ общимъ врагомъ, окончившуюся паденіемъ Вулленвебера и полнымъ крахомъ задуманнаго имъ предпріятія. Съ этого момента торговое господство Г. въ сканди-

навскихъ государствъ было сломлено. Отторженіе Новгорода и Пскова, вслѣдствіе завоеванія Москвою, и потеря цѣнной торговли съ сѣверомъ были тоже немаловажною потерей для Г. Особенно жестокой ударъ поразилъ Г. со стороны Англіи. Королева Елизавета рѣшительно потребовала, чтобы ея англійскіе подданные въ ганзейскихъ городахъ пользовались такими же точно привиллегіями, какія въ Англіи предоставлены ганзейцамъ преимущественно передъ другими народами. Когда Г. отвергла это требованіе, королева ограничила размѣры вывоза изъ Англіи неокрашенныхъ полотень пятью тысячами штукъ (въ 1551 Г. вывезла ихъ 44.000 шт.) и при условіи уплаты повышена пошлины. Вслѣдствіе этого, Ганзейскій „тагъ“ ходатайствовалъ въ нѣмецкомъ сеймѣ о прекращеніи всякихъ торговыхъ сношеній Германіи съ Англіей. Но въ то время, какъ Любекъ стремился къ сохраненію устарѣвшихъ привиллегій, Гамбургъ являвшійся сторонникомъ политики, болѣе соответствующей потребностямъ новаго времени, заключилъ сепаратный договоръ съ Англіей и вступилъ въ союзъ съ англійской компаніей вольныхъ мореходовъ (adventurers). Любекъ 1582 добился отъ сейма постановленія, запрещавашаго англійской компаніи торговлю въ Германіи, а въ 1597 такого же запретительнаго эдикта отъ императора. Вслѣдствіе этого еще 1589 Елизавета захватила путемъ каперства 60 ганзейскихъ судовъ, а послѣ изданія императорскаго указа конфисковала торговый складъ Г. въ Лондонѣ и совершенно уничтожила всѣ преимущества, предоставленныя Англіей ганзейскому союзу.

Измѣнившееся положеніе міровой торговли привело къ тому, что сначала Нидерланды, затѣмъ одинъ городъ за другимъ начали отдѣляться отъ Г., такъ что къ началу XVII стол. она состояла не болѣе, какъ изъ 14 городовъ. Тѣмъ не менѣе, въ критическіе моменты отдѣльныя государства домогались и впослѣдствіи союза съ Г., особенно же съ Любекомъ, какъ наприм., въ 1612 Нидерланды и Швеція во время борьбы съ Даніей и Испаніей, позднѣе—Франція и др. Однако, паденіе ганзейской организациі было уже исторически неизбежно. Такъ какъ союзъ не могъ уже оказать прежней защиты, то послѣдніе города его подпали подъ власть окрѣпшей государственной организациі. Только Любекъ, Бременъ и Гамбургъ сумѣли, съ величайшимъ трудомъ, сохранить свои политическія вольности и независимость и оставались еще представителями стараго ганзейскаго союза. Эти три города, благодаря своимъ издавна накопленнымъ капиталамъ, дѣловымъ навыкамъ и энергіи, снова услѣли пріобрѣсти значеніе крупныхъ торговыхъ центровъ. Во время наполеоновскихъ войнъ, ганзейскіе города сильно страдали отъ континентальной системы. Вѣнскій конгрессъ, въ

воздаяніе за крупныя услуги, оказанныя ганзейскими городами во время борьбы съ Наполеономъ, гарантировалъ имъ ихъ прежнюю независимость и возстановленіе ганзейскаго союза; но возстановленіе это оказалось чисто номинальнымъ и очень мало напоминало собою старую Г., окончателно отошедшую уже въ область исторіи. См. Sartorius, Geschichte des hansatischen Bundes (1802—1808); его же, Urkundliche Geschichte des Ursprungs der deutschen H. (изд. Lappenberg 1830, 2 изд.); Barthold, Geschichte der deutschen H. in Russland (1886), изданные Копманномъ, Ропомъ и Шеферомъ 19 том. матеріаловъ: „Hansegezesse“ (1873—94), „Hansisches Urkundenbuch“ (1876—86), „Hansische Geschichtsquellen“ (1888) и „Hansische Geschichtsblätter“ (1872).

Ганзейскіе города, города, принадлежавшіе къ старому ганзейскому союзу; теперь три города: Гамбургъ, Бременъ и Любекъ. См. *Ганза*.

Ганзейскій графъ (Hansegraf), собственно глава ганзейскаго города; въ южной Германіи Г. назывался предсѣдатель купеческой корпораціи, онъ былъ въ то же время судьей въ корпоративныхъ дѣлахъ, такъ наприм. въ Регенсбургѣ онъ упоминается въ этой должности съ XIII ст. Въ Бременѣ Г. назывались два члена совѣта, на которыхъ лежала обязанность разбирать споры между сосѣдями. См. Köhne, Das Hansgrafenamt (Берл., 1892).

Ганзейцы, члены Ганзы (см. *Ганза*); жители городовъ, принадлежавшихъ къ ганзейскому союзу.

Ганзemann (Hanseman), Давидъ Юстусъ Людвигъ, прусскій государств. дѣятель, род. 1790, ум. 1864, занимался коммерческой дѣятельностью. 1824 основалъ въ Эберфельдѣ страховое огъ огня общество, которое подъ его руководствомъ вскорѣ сдѣлалось однимъ изъ важнѣйшихъ въ Германіи; 1834 учредилъ союзъ для поощренія трудолюбія среди бѣдныхъ классовъ населенія и съ большимъ рвеніемъ занялся желѣзно-дор. дѣломъ. 1845 Г. прекратилъ свои торговыя дѣла и вступилъ въ качествѣ депутата въ рейскій провинціальный ландтагъ. Въ соединенномъ ландтагѣ (1847), Г. выступилъ въ роли одного изъ самыхъ выдающихся вождей свободомыслящей оппозиціи, заявивъ себя прекраснымъ ораторомъ. Когда послѣ мартовскихъ дней 1848, наступилъ моментъ, благопріятный для примиренія съ общественнымъ мнѣніемъ, правительство поручило Г. портфель министра финансовъ. 25 июня 1848 послѣ отставки Кампгаузена Г. образовалъ новый кабинетъ, вышедшій, однако, въ отставку уже 28 сент. Если Г. сумѣлъ въ эту бурную эпоху поддержать своей удачной финансовой политической кредитъ государственнаго хозяйства, то въ болѣе широкой сферѣ обновленія политическаго строя онъ столь же мало имѣлъ успѣха, какъ и его предшественники. Послѣ отставки Г. былъ на-

значенъ директоромъ прусск. банка и морской торговли. 1851, перейдя въ оппозицію, оставилъ должность директора банка и основалъ берлинскій учетный банкъ, ставшій впоследствии однимъ изъ крупнѣйшихъ кредитныхъ учрежденій Германіи. Младшій сынъ его Густавъ, род. 1829, извѣстенъ какъ авторъ нѣскольк. сочиненій: „Die wirtschaftlichen Verhältnisse des Zollvereins“ (1863); „Die Atome und ihre Bewegungen“ (1871); „G. v. Hartmanns Philosophie des Unbewussten für das Bewusstsein weiterer Kreise“ (1874).

Ганзенъ (Hansen), 1) Генрихъ, датск. живописецъ, род. 1821, ум. 1890, учился декоративной живописи въ копенгагенской академіи и работалъ надъ украшеніемъ вѣншей стороны музея Торвальдсена и капеллы Христіана IV въ соборъ гор. Рёскильде. Послѣ того, какъ Г. 1847 посѣтилъ главные города Германіи, онъ получилъ мѣсто преподавателя перспективы и занялся архитектурной живописью. Чтобы ознакомиться съ лучшими памятниками архитектуры, Г. предпринялъ путешествіе по зап. Европѣ, до Испаніи. Изъ его картинъ, отличающихся вообще правильностью освѣщенія, четыре находятся въ копенгагенскомъ музеѣ (между прочимъ „Комната Христіана IV въ замкѣ Розенборгъ“). 1878 Г. выставилъ въ Парижѣ „Залъ четырехъ дверей въ дворцѣ дожей въ Венеціи“ и „Комнату любекскаго купца XVI в.“, а 1887 „Покой въ замкѣ Фреденсборгъ“.

2) Г., Іенсъ Андерсенъ, глава демократ. датской партіи, род. 1806, ум. 1877, учился у отца сапожному мастерству, былъ сапожникомъ мастеромъ и организаторомъ въ Рудкёбингѣ; затѣмъ началъ издавать газ. „Almuevennen“ (Другъ народа). Г. принималъ живое участіе въ политической жизни страны и 1847 былъ избранъ депутатомъ въ народное собраніе, гдѣ всегда считался душой демократической крестьянской партіи. Когда партія его восторжествовала, онъ сдѣлался президентомъ фолькетинга. Г. всегда ратовалъ за народное образованіе; но будучи председателемъ двухъ страховыхъ обществъ, поддавался искушенію утайки, хотя не въ свою личную пользу, а въ пользу своей партіи, суммы въ 190,000 кронъ. Когда преступленіе было открыто, Г. сознался въ немъ при первомъ же дознаніи и лишилъ себя жизни.

3) Г., Іоганнъ, род. 1847, отличался своей педагогической дѣятельностью во многихъ учебныхъ заведеніяхъ Германіи, написалъ нѣсколько педагогическихъ и историческихъ сочиненій.

4) Г., Карлъ Фредерикъ Зунтъ, норвежск. живописецъ, род. 1841, учился жанровой живописи въ Копенгагенѣ, Дюссельдорфѣ и Парижѣ. Между лучшими его картинами слѣдуетъ назвать слѣд.: „Очная ставка“ (націон. музей въ Стокгольмѣ), „Въ тюрьмѣ“ (націон. галер. въ Христіаніи) и „Похороны на морѣ“ (городск. галер. въ

Данцигѣ). Г. живетъ въ Копенгагенѣ и состоитъ членомъ шведской и датской академіи художествъ.

5) Г., Константинъ, датск. живописецъ, род. 1804 въ Римѣ, гдѣ находился въ то время его отецъ, портретистъ Гансъ Г., ум. 1880 въ Копенгагенѣ; сначала изучалъ архитектуру; но потомъ занялся живописью и поступилъ въ копенгагенскую академію. Онъ писалъ исключительно на мотивы изъ обыденной жизни и портреты. 1835 Г. отправился въ Римъ, гдѣ оставался девять лѣтъ и писалъ архитектурныя картины и сцены изъ итальянской жизни. Возвратясь на родину, онъ 10 лѣтъ работалъ по привезеннымъ изъ Италіи эскизамъ надъ декорацией университетскаго вестибюля. При перестройкѣ корол. театра, онъ вмѣстѣ съ Іенсенемъ расписывалъ зрительный залъ. Главное произведеніе его: „Законодательный риксдагъ“, съ нѣсколькими стами портретовъ. По смерти Марстранда, Г. сдѣлался вице-директоромъ академіи.

6) Г., Мауритсъ Христофоръ, норвежскій поэтъ, род. 1794, ум. 1842. Поэтическую извѣстность приобрѣлъ своими „Digtinger“ (1816). За ними послѣдовали повѣсти, изображавшія народный бытъ, далѣе драмы: „Nog og Gog“, къ празднованію соединенія обоихъ скандинавскихъ государствъ, и „Nakon Athelstan“ (1838), а также романъ „Polykarps supplerede Manuskripter eller en Slaegt Historie“. Какъ лирикъ и идилликъ, Г. занимаетъ также почетное мѣсто. Собраніе его сочиненій напечатано въ Бергенѣ, 1841—43. Его „Novellen og Fortaellinger“ издалъ Швахъ (Христіанія, 1855—58).

7) Г., Петръ Готфридовичъ, датскорусскій писатель и переводчикъ. Род. въ 1846 въ Копенгагенѣ и былъ тамъ сначала актеромъ королевскаго театра. Въ 1871—1881 былъ агентомъ датской телеграфной компаніи въ Сибири. Затѣмъ сталъ преподавателемъ телеграфнаго дѣла и англ. языка въ спб. электро-технич. институтѣ. Г. исполнилъ рядъ переводовъ съ русскаго языка на датскій (Л. Н. Толстого, Гончарова и др.), а на рус. языкъ перевелъ Бьернстерьнъ-Бьернсона („Перчатка“, Спб., 1892, „Марія Шотландская“, 1892), Ибсена („Джонъ Габриэль Боркманъ“, драма въ 4 д., 1897), далъ переводъ полного собранія сочиненій Андерсена (4 т., 1894—96) и др. датскихъ и норвежскихъ писателей. Кромѣ того, онъ сотрудничалъ въ русскіихъ журналахъ 80-хъ и 90-хъ гг.

8) Г., Теофиль, датск. архитекторъ, род. 1813, ум. 1891, образованіе получилъ въ художественной академіи въ Копенгагенѣ; на счетъ датскаго правительства посѣтилъ 1838 Италію и Грецію, гдѣ жилъ его братъ Христіанъ (1803—83 издатель соч. Роса и Мауберта объ Акрополисѣ), провелъ восемь лѣтъ въ Аѳинахъ, занимая мѣсто преподавателя въ технической школѣ. Изъ исполненныхъ имъ въ Аѳинахъ построекъ

замѣчательны: астрономическая обсерваторія бар. Сина и частный домъ богатаго грека, Димитриоса. 1846 Г. переселился въ Вѣну, гдѣ долгое время работалъ съ архитекторомъ Людвигомъ Фёрстеромъ, съ которымъ построилъ евангелич. церковь въ Гумпердорффъ и синагогу въ византийско-мавританскомъ стилѣ въ Леопольдштадтѣ. Первой самостоятельной постройкой Г. былъ музей арсенала въ Вѣнѣ. 1860—61 Г. снова былъ въ Афинахъ, гдѣ баронъ Сина поручилъ ему постройку греческой академіи наукъ. По его планамъ возникли въ Вѣнѣ многія монументальныя постройки, какъ напр. гостиница Heinrichshof, дворецъ эрцгерцога Вильгельма и зданіе общества любителей музыки. Эти постройки отличаются совершенно своеобразнымъ стилемъ, въ которомъ художникъ старался примѣнить греческія формы къ потребностямъ сѣверной жизни. Въ этомъ отношеніи Г. является продолжателемъ Шинкеля. Другой періодъ его дѣятельности начинается съ постройки биржи, академіи образовательныхъ искусствъ (объ въ стилѣ итальянскаго ренессанса) и парламента, при чемъ послѣднее зданіе является наиболѣе благороднымъ и гармоничнымъ осуществленіемъ примѣненія античныхъ греческихъ формъ къ современной архитектурѣ. До 1884 Г. былъ профессоромъ при вѣнской академіи художествъ. См. Niemann и Feldegg, Theophilos Hansen und seine Werke (Вѣна, 1893).

9) Г., Эмиль Христианъ, датск. ботаникъ, род. 1842 въ Ютландіи. Занимался изученіемъ низшихъ растений, издалъ изслѣдованіе торфяныхъ болотъ и въ 1876 работу, озаглавленную „Fungi funiculi daniici“. Затѣмъ онъ обратился къ изученію процесса броженія, и далъ такія спеціальныя изслѣдованія о бродильныхъ грибахъ (дрожжахъ), которые составили эпоху въ наукѣ. Результаты своихъ изслѣдованій Г. тотчасъ же примѣнилъ на практикѣ и, благодаря возможности пользоваться чистыми культурами дрожжей, далъ для практики броженія новое рациональное основаніе. Г. написалъ: „Recherches sur les microorganismes qui à différentes époques de l'année se trouvent dans l'air, à Carlsberg et aux alentours“ (въ „Сообщеніяхъ карлсбергской лабораторіи“, 1879—82); „Recherches sur la physiologie et la morphologie des ferments alcooliques“ (1881—91); „Untersuchungen aus der Praxis der Gärungsindustrie“ (2 изд., Мюнхенъ, 1890); „Sur la production de variétés chez les saccharomycetes“ (въ „Annales de micrographie“, Пар., 1890).

Ганимедъ (*Ganymēdes*), въ греч. мифологии сынъ троянскаго царя Троя и нимфы Каллирои. Онъ былъ прекраснѣйшимъ изъ смертныхъ юношей, и Зевсъ приказалъ своему орлу унести его на Олимпъ, гдѣ онъ исполняетъ должность виночерпія боговъ. По Гомеру, Г. похищаютъ для Зев-

са боги, а по Овидію Зевсъ самъ уноситъ его, превратившись въ орла. Въ возмездіе за похищеніе сына Зевсъ далъ Трою упряжку безсмертныхъ коней или золотую



Ганимедъ по Леохару.
(Римъ, Ватиканъ).

виноградную лозу работы Гефеста. Такъ какъ Г., служа виночерпіемъ, носить при себѣ кубокъ, то его впоследствии стали отождествлять съ богомъ рѣки Нила, а астрономы помѣстили его среди созвѣздіи подъ именемъ Водолея (*Υδροχόος*, Aquarius). У римлянъ онъ назывался *Catamitus*. Похищеніе прекраснаго мальчика послужило сюжетомъ многихъ произведеній древняго искусства. Наибольшей славой пользовалась бронзовая группа Леохара (IV в. до Р. Хр.), сохранившаяся въ различныхъ копіяхъ, къ которымъ относится, между прочимъ, и ватиканская статуетка въ Римѣ (см. рис.). Современное искусство также обратило вниманіе на мифъ о Г.; стоитъ вспомнить хотя-бы рисунокъ Карстена и группу Торвальдсена. См. O. Jahn, *Archäologische Beiträge*, стр. 12 сл.; Overbeck, *Kunstmythologie*, т. 2, стр. 515 сл.

Ганинъ, 1) Егоръ Ѳедор., богатый купецъ, жившій въ первой четверти XIX в., страдавшій страстью къ писательству, превратившейся въ мономанію. Онъ устроилъ въ своемъ домѣ, въ Сиб., на берегу Невы, цѣлый музей такихъ нелѣпостей, что современники прославили его коллекцію въ насмѣшливыхъ стихахъ. Г. писалъ и печаталъ совершенно невозможныя для чтенія драмы, кот. всѣми были осмѣяны. Ум.

1830. О немъ см. въ книгѣ К. Касьянова (Н. А. Лейкина), „Наши чудодѣи“ (Спб., 1875).

2) Г., Митрофанъ Степановичъ, зоологъ, род. 1839, первоначальное и среднее образование получилъ въ екатеринославской гимназіи. Съ 1859—63 слушалъ лекціи по медицинскому факультету и естественному разряду физико-мат. фак. харьковскаго университета. Въ 1863 былъ оставленъ при харьковскомъ университетѣ лаборантомъ при зоотомической лабораторіи. Командированный въ 1867 за границу, работалъ въ Гисеннѣ у проф. Лейкарта и въ Триестѣ и Ниццѣ. Въ 1869 былъ назначенъ профессоромъ въ варшавскій университетъ гдѣ читалъ лекціи по сравнительной анатоміи, гистологіи, эмбриологии животныхъ и анатоміи человѣка. Въ 1885 вышелъ въ отставку и возвратился въ Харьковъ. Ум. 1894. Работы его, преимущественно эмбриологическаго содержания, изъ нихъ главнѣйшія: „Новыя наблюденія надъ размноженіемъ гусеницъ двукрылыхъ насѣкомыхъ“ („Зап. имп. акад. наукъ“, 1865 и „Zeitschr. für wiss. Zool. Siebold & Kölliker“, 1865); Исторія развитія яйца мухъ *Nematocera* („Записки имп. акад. наукъ“, 1866); Письмо къ академику Бэру („Натуралистъ“, 1867. По поводу вопроса о размноженіи *Cecidomyia*); Исторія развитія скорпиона (Харьковъ, 1867, магистерская диссертація); *Beiträge zur Erkenntniss der Entwicklungsgeschichte der Insecten* („Zeitschr. für wiss. Zool. Sieb. & Köll., 1869); Исторія развитія сложныхъ асцидій (Варшава, 1870, докторская диссертація); Къ вопросу о развитіи кровеносной системы у мягкотѣлыхъ („Труды кievск. съѣзда естествоиспыт.“); Размноженіе внутренними почками у коловратокъ („Варш. унив. изв.“, 1873); Къ вопросу о развитіи зародышевыхъ пластовъ у мягкотѣлыхъ („Варш. унив. изв.“, 1873); Матеріалы къ познанію пост-эмбриональнаго развитія насѣкомыхъ („Труды V-го съѣзда естествоиспытат. въ Варшавѣ“); Исторія развитія *Peloderes teres* („Труды V съѣзда естествоиспытателей въ Варшавѣ“); Матеріалы къ познанію анатоміи и исторіи развитія губокъ (Варшава, 1879 и „Zool. Anz.“, № 9); Къ исторіи развитія черепа костистыхъ рыбъ („Протоколы засѣданій зоологической секціи съѣзда естествоиспытателей въ Спб.“); Къ вопросу о развитіи ротовой полости костистыхъ рыбъ („Протоколы засѣданій съѣзда естествоиспытателей въ Одессѣ) и др.

Ганинь, автомолитъ, цинковая шпинель, минералъ изъ группы андريدовъ, встрѣчается въ кристаллахъ правил. системы, темнозелен. или сизаго цвѣта съ жирн. блескомъ. Тв. 8; уд. в. 4,33—4,35. По химич. составу, предст. соедин. окиси цинка съ глиноземомъ $ZnAl_2O_4$, но часто содержитъ также желѣзо, магнезію, кремнеземъ. Находится не особенно часто въ сланцахъ, гранитахъ, мраморахъ въ Силезіи, Швеціи, Калабрин, Нью-Джерси, Георгіи,

Коннектикутъ, а также въ алмазодобывающихъ пескахъ Бразиліи.

Ганка, Вячеславъ, чешскій славистъ и одинъ изъ главнѣйшихъ дѣятелей чешскаго національнаго возрожденія, род. 1791, ум. 1861. Происходя изъ крестьянской семьи, до 16-лѣтняго возраста онъ получилъ очень скудное образование, только зимою посѣщая школу. Но уже тогда онъ выучился отъ странствующихъ торговцевъ началкамъ русскаго, польскаго и сербскаго языковъ. Послѣ недолгаго пребыванія въ кралевоградской гимназіи, Г. переселился 1809 въ Прагу. Здѣсь онъ сталъ членомъ немногочисленнаго кружка чешскихъ патриотовъ. Изъ послѣднихъ громадное влияние на его духовное развитіе оказалъ Добровскій. Въ 1813—14 Г. изучалъ юридическія науки въ вѣнскомъ университетѣ, дѣятельно въ то же время сотрудничая въ журналахъ Грамадки, „Noviny“ и „Prvo-tiny“. Напечатанныя здѣсь стихотворенія, онъ издалъ 1815 подъ названіемъ „Dva-pastero primí“. Многія изъ этихъ пѣсенъ сдѣлались нынѣ впольнѣ народными. Уже здѣсь нашли себѣ полное выраженіе основныя черты духовной личности Г. — сентиментальный романтизмъ и горячее славянофильство, въ частности руссофильство; тѣми же чертами отмѣчена и его „Prostonarodní srbska Musa do Cech převedená“ т. е. переводъ 8 сербскихъ пѣсенъ изъ собранія Вука Караджича и 2 пѣсенъ русскихъ. Въ томъ же году (1817), Г. совершилъ свое знаменитое „открытіе“ „Кралевоградской рукописи“, замѣчательной столько же своимъ влияніемъ на послѣдующую исторію чешскаго возрожденія, сколько тѣми спорами о ея подлинности, которые не окончены и теперь (см. *Кралевоградская рукопись*). Памятникъ этотъ Г. издалъ въ первый разъ въ 1819. Оригиналъ его онъ пожертвовалъ только что основанному тогда чешскому музею. Дальнѣйшая жизнь Г. тѣсно связана съ исторіей этого учрежденія. Въ 1822 Г. былъ избранъ въ библиотекаря музея, въ каковой должности онъ и оставался до самой смерти. Принимая живое участіе во всѣхъ научныхъ предпріятіяхъ чешскаго музея, Г. издалъ, какъ въ его „Журналѣ“, такъ и отдѣльно, цѣлый рядъ цѣнныхъ памятниковъ чешскаго языка и исторіи. Изъ нихъ наиболѣе важно изданіе „Далимиловой хроники“ (Лейпц. и Прага, 1851) и чешскихъ глоссъ въ *Mater verborum*. Большая часть послѣднихъ, какъ теперь несомнѣнно доказано критикой, подложна. Кромѣ издательской дѣятельности, Г. былъ извѣстенъ въ свое время и грамматическими трудами, въ которыхъ онъ почти слѣпо шелъ за Добровскимъ. Таковы его „Německý slovník“ (1821), „Mluvnice českého jazyka“ (1822), „Etymologion slovenského jazyka“ (1833) и мн. др. Какъ общественный дѣятель, Г. пропагандировалъ идею славянской солидарности. О немъ писали Dr. Legis-Glückselig, „Život V. Hanky“ (въ альманахѣ „Libussa“, 1852 и отд.);

Срезневскій, „Воспоминанія о Г.“ (въ „Изв. I отд. акад. наукъ“, IX т.); А. Пыпинъ, „В. Ганка“ („Современникъ“, 1861); П. Лавровскій, „Воспоминанія о Г. и Шафарикъ“ (въ „Годишн. отч. харьковск. унив.“, 1861) и мн. др.

Ганкенштейнская рукопись (Codex Hankensteinianus), одинъ изъ замѣчательнѣйшихъ славянскихъ памятниковъ вѣнской придворной библиотеки. Принадлежитъ по своему языку къ числу старославянскихъ памятниковъ русской, точнѣе галицко-русской редакціи (XII в.), онъ содержитъ: 1) октоихъ, 2) нѣсколько апоостольскихъ и евангельскихъ чтеній и 3) общій канонъ; кромѣ того, въ припискахъ, относящихся къ XV в.: 1) дополненіе къ октоиху, 2) синаксарь, 3) отрывки изъ трефология и мнѣй. По древности состава, памятникъ долженъ быть поставленъ выше Струмицкаго октоиха. См. Smal Stokij, Ueber den Inhalt des Codex Hankensteinianus (Вѣна, 1886, 8^о, 91) и рец. Ягича, Archiv, т. X, стр. 185—187.

Ганкорнія (Hancornia Gomez), родъ изъ сем. кутровыхъ, съ единственнымъ видомъ *H. speciosa Gomez* (мангайба), небольшимъ деревцомъ, дико растущимъ и разводимымъ въ Бразиліи; сильно душистые плоды съѣдобны и служатъ для приготовления вина, а млечный сокъ коры доставляетъ одинъ изъ сортовъ каучука.

Ганкуръ, сел. въ Бессарабіи близъ г. Бендеръ. Въ 1778 г. гр. Каменскій атаковалъ здѣсь Ибрагима-пашу: татары, неожиданно атакованные нашей кавалеріей, бѣжали, потерявъ 400 чел. Глубокій снѣгъ заставилъ кавалерію драться спѣшившись.

Ганле, Ганли, небольшое селеніе въ Ладакѣ (Кашмирѣ), въ верховьяхъ Инда, подъ 32° 48' с. ш., на высотѣ 4595 м. надъ уровн. моря, интересно, какъ самое высокое изъ поселеній на земной поверхности; состоитъ изъ буддійскаго монастыря съ нѣсколькими окружающими его зданіями. Въ небольшой спускающейся отсюда долинѣ на высотѣ 4438 м. еще воздѣлывается ячмень.

Ганлицъ, музыкальная труба, дѣлаемая изъ бедранной кости человѣка. Употребляется при служеніи грознымъ богествамъ ламаитовъ.

Ганна (Gannat), г. въ франц. департ. Аллье, при р. Андело, узловый пунктъ ж. д., съ церковью XII—XIV вв., развал. древняго замка, разработкой квасцовъ и каолина, минеральнымъ источникомъ, пивовареніемъ и (1896) 5148 жит.

Ганнаки, чешскій народъ въ Моравіи, населяетъ плодородную равнину Ганна (1550 кв. км.), простирающуюся между р. Моравой и ея притокомъ Ганной отъ Ольмюца до Вишау. Г. сильный народъ, съ открытымъ, прямымъ, но флегматичнымъ характеромъ. Благодаря хорошимъ урожаямъ, Г. довольно зажиточны; кромѣ того, они разводять сильные лошадей.

Ганнакъ, Эмануиль, австрійскій

школьный дѣятель, род. 1841 г., авторъ распространенныхъ учебниковъ по исторіи для среднихъ школъ, учительскихъ семинарій и т. п. Онъ написалъ: „Berichte über das österreichische Unterrichts-wesen“ (Вѣна, 1873), „Über den Geschichtsunterricht“ (1873), „Methodik des Unterrichts in der Geschichte“ (1891) и др. Имѣетъ съ Диттесомъ, онъ предпринялъ 4-е изданіе „Geschichte der Pädagogik K. Schmidts“, первый томъ каковаго сочиненія („Geschichte Pädagogik des Altertums“ (Кётенъ, 1889) имъ существенно переработанъ.

Ганне (Hanne), Иог. Вильг., протест. теологъ, 1813—1889, авторъ сочиненій: „Vorhöfe zum Glauben“ (Лена, 1850—51, 3 т.); „Bekenntnisse, oder drei Bücher vom Glauben“ (Ганнов., 2 изд., 1865); „Die Idee der absoluten Persönlichkeit“ (2 т., 2 изд., 1865); „Anti Hengstenberg“ (Эльб., 1867); „Der Geist des Christentums“ (1867); „Die Kirche im neuen Reich“ (Берл., 1871).

Ганниваль (Hannibal или Ганнибаль), гл. г. графства Марионъ въ сѣв.-ам. штатѣ Миссури, на зап. берегу р. Миссисипи, узловый пунктъ ж. д., имѣетъ табачныя фабрики, литейные заводы, лѣсопильни, свиноводни, экипажныя фабрики, оживленную торговлю строевымъ лѣсомъ, хлѣбомъ и табакомъ и (1890) 12,857 жит.

Ганниваль, 1) начальникъ карагенсакаго флота въ битвѣ при о-вѣ Липаръ 269 до Р. Хр.; онъ воспрепятствовалъ мамертинцамъ передать городъ Мессану Герону Сиракузскому, по напрасно старался овладѣть для карагенянъ этимъ важнымъ пунктомъ. Послѣ начала первой пунической войны, онъ выдержалъ 262 семимѣсячную осаду въ Агригентѣ и, когда войска, приведенныя Ганномъ для освобожденія осажденнаго города, были разбиты, сумѣлъ спастись съ значительной частью своего отряда. 260 онъ командовалъ карагенскимъ флотомъ и былъ побѣжденъ римскимъ консуломъ Дуилиемъ въ знаменитой битвѣ при Милахъ, а 258 запертый римлянами въ одной сардинской гавани, потерпѣлъ новое пораженіе и былъ распятъ на крестъ собственными солдатами.

2) Г., караег. полководецъ, доставившій 250 до Р. Хр. своимъ соотечеств., осажденнымъ въ Лилибей, въ виду превосходившаго его силой римскаго флота, вспомогательныя войска и провіантъ. Во время войны съ наемниками онъ былъ назначенъ, послѣ удаленія Ганнона, помощникомъ Гамилькара и осаждалъ Тунесъ, но былъ взятъ въ плѣнъ и распятъ передъ стѣнами города.

3) Г., знаменитый караег. полководецъ, сынъ Гамилькара Барки, род. 247 до Р. Хр., ум. 183. Годы юности Г. протекали въ ту эпоху, когда римляне послѣ первой пунической войны принудили Карагенъ къ невыгодному миру и, воспользовавшись войной Карагена съ наемниками, захватили, нарушивъ право и справедливость, о-ва Сардинію и Корсику. Велѣд-

стве этого, Гамилькару легко удалось поселить въ душѣ своего сына непримиримую ненависть къ врагамъ его родины. Незадолго до своей смерти Г. самъ рассказывалъ Селевкиду Антиоху о клятвѣ въ вѣчной ненависти къ Риму, данной имъ отцу въ возрастѣ 9 лѣтъ передъ отъѣздомъ отца въ Испанію и доставившей ему позволеніе сопровождать отца въ походѣ. 221 г. 26-лѣтній Г., по желанію войска, сталъ преемникомъ убитаго Гасдрубала въ главномъ начальствѣ надъ военными силами кареагенявъ въ Испаніи. Приводя въ исполненіе замыслы Гамилькара и Гасдрубала, онъ упрочилъ господство Кареагена въ Испаніи, а когда почувствовалъ себя достаточно сильнымъ для борьбы съ Римомъ, осадилъ 219 союзный съ римлянами городъ Сагунтъ. Римляне усмотрѣли въ нападеніи на Сагунтъ нарушеніе мирнаго договора и, когда кареагеняне отказались по ихъ требованію выдать Г., объявили войну (вторая пуническая война). Чтобы предупредить римлянъ и вести войну не въ Испанію, а въ Итали, Г., оставивъ брата своего Гасдрубала съ войскомъ въ Испаніи, перешелъ 218 съ 90.000 чел. пѣхоты, 12,000 всадниковъ и 37 слонами черезъ Пиренеи въ Галлію, искусно отклонился отъ столкновенія съ П. Корниліемъ Сципіономъ, совершилъ въ концѣ сентября въ 15 дней необычайно трудный и опасный переходъ черезъ Альпы (вѣроятно, черезъ Малый С.-Бернаръ) и появился 5 мѣсяцевъ спустя послѣ выступленія изъ Новаго Кареагена на равнинахъ Верхней Итали. Его войско, больше половины котораго погибло среди трудностей похода, требовало отдыха. Промедливъ нѣкоторое время, Г. вмѣстѣ съ присоединившимися къ нему сосѣдними галльскими племенами двинулся противъ Сципіона, который вышелъ ему навстрѣчу изъ Пладенціи на лѣвомъ берегу р. По. При р. Тичино произошло сраженіе, и Г. одержалъ побѣду, благодаря своей превосходной нумидійской конницѣ. Вслѣдъ за тѣмъ Г. выигралъ битву при Требii.

Перейдя 217 Апеннины, Г. проникъ черезъ болотистую мѣстность р. Арно въ Этрурію. Чтобы заманить своего противника, консула Гая Фламинія, стоявшаго при Фезулапѣ, на удобное поле сраженія, онъ двинулся, опустошая страну, по направленію къ Риму и привелъ за собою Фламинія къ тѣспинѣ у Тразименскаго озера. Здѣсь онъ неожиданно напалъ на него съ хорошо прикрытой позиціи и разбилъ его на голову. Въ Апуліи Г. далъ отдыхъ своему изнуренному войску и сталъ предпринимать оттуда экспедиціи по всѣмъ направленіямъ. Въ это время въ Римѣ былъ назначенъ диктаторомъ Квинтъ Фабій Максимъ, своей осторожной медлительностью задержавшій на нѣкоторое время быстрое завоевательное шествіе Г. Но сенатъ и народъ въ Римѣ ждали рѣшительной побѣды, и когда истекъ срокъ дикта-

торства Фабія, противъ Г. было послано войско изъ восьми легионовъ и двойного ополченія союзниковъ подъ начальствомъ Л. Эмилиа Павла и Г. Теренція Варрона. Войска сошлись при Ауфидѣ неподалеку отъ Каннъ (216); и военный талантъ Г. еще разъ одержалъ побѣду надъ превосходящими его силами неприятелемъ. Въ кровавый день при Каннахъ (см.) римляне потеряли 70,000 чел. и стали уже опасаться нападенія на Римъ. Но Г. воспользовался своей побѣдой лишь для того, чтобы привлечь на свою сторону народности Нижней Итали. Кромѣ того онъ старался увеличить свои силы союзомъ съ царемъ македонскимъ Филиппомъ и владителемъ Сиракузъ Геронимомъ. Но Филиппа задержало въ Македоніи нападеніе римлянъ, и Сиракузы послѣ долгой осады были 212 завоеваны Марцелломъ. Между тѣмъ, въ Итали римляне, формируя все новые и новые легионы, стали дѣлать значительные успѣхи и 212 рѣшились уже предпринять осаду Капуи, перешедшей на сторону Г. послѣ битвы при Каннахъ. Г. не щадилъ усилій, чтобы отстоять городъ; онъ совершилъ даже неожиданную диверсію на Римъ. Въ надеждѣ отвлечь отъ Капуи осаждавшія ее войска, и повергъ римлянъ въ первую минуту въ такое смущеніе, что крикъ ужаса „Hannibal ad portas“ („Г. у воротъ!“) сталъ поговоркой. Но все было тщетно. Капуя пала (211), и наказаніе, которому она подверглась, заставило другіе города добровольно вернуться на сторону Рима. Г. съ нетерпѣніемъ ожидалъ подкрѣпленій, которыя братъ его Гасдрубалъ долженъ былъ доставить ему изъ Испаніи. П. Корнелій Сципіонъ овладѣлъ въ Испаніи Новымъ Кареагеномъ (209) и разбилъ Гасдрубала при Бегулахъ, но не смогъ задержать его движенія на помощь Г. Гасдрубалъ благополучно достигъ Итали, гдѣ однако былъ разбитъ и погибъ въ битвѣ съ римскими консулами Ливіемъ Саллиаторомъ и Клавдіемъ Нерономъ на р. Метаврѣ въ Умбріи (207).

Г. все еще не терялъ надежды получить поддержку съ родины и довести войну до счастливаго конца; но 203 приказъ кареагенскаго сената призвалъ его на защиту родного города, тѣснямаго Сципіономъ. Въ Африкѣ подъ знамена Г. собралось значительное войско, но онъ пожелалъ переговоровъ со Сципіономъ; онъ предложилъ римлянамъ миръ на условіяхъ, достойныхъ побѣдителя при Каннахъ, но Сципіонъ потребовалъ полного подчиненія. Рѣшеніе дѣла было предоставлено оружію и въ битвѣ при Замѣ (202) оно рѣшилось въ пользу Рима. Миръ, на тяжкихъ для Кареагена условіяхъ, былъ результатомъ этой битвы. Г., руководясь убѣжденіемъ, что лишь онъ одинъ въ состояніи поправить дѣла своего государства, сталъ, въ качествѣ суффета, во главѣ правительства. Онъ приступилъ къ кореннымъ реформамъ государств. устройства и администраціи Кар-

еагена и привелъ въ порядокъ разстроенныя финансы. Но эта дѣятельность Г. возстановила противъ него аристократію; на него стали жаловаться въ Римъ, обвинили его въ союзъ съ Антиохомъ Сирійскимъ и добились того, что въ Каррагенъ явилось римское посольство требовать его выдачи. Г. спасся бѣгствомъ (195) и нашелъ убѣжище у сирійскаго царя Антиоха, который въ то время готовился къ войнѣ съ римлянами. Г. старался побудить Антиоха къ рѣшительнымъ военнымъ дѣйствіямъ и въ то же время завязалъ сношенія съ Каррагеномъ въ надеждѣ привлечь его къ участию въ войнѣ. Однако, въ Каррагенѣ онъ не имѣлъ успѣха, а Антиохъ велъ войну такъ небрежно и неискусно, что скоро былъ побѣжденъ (189). Однимъ изъ условій мирнаго договора, предложеннаго побѣдителями Антиоху, была выдача Г.; онъ, однако, бѣжалъ черезъ Критъ къ вивинскому царю Прюзію, котораго также старался склонить къ войнѣ съ римлянами. Римъ не могъ успокоиться, пока злѣйшій его врагъ продолжаетъ дѣйствовать. Прюзій не смѣлъ или не захотѣлъ защитить Г. отъ преслѣдованій римлянъ и Г. подвергся опасности попасть въ руки своихъ смертельныхъ враговъ. Чтобы избѣжать такой участи, онъ принялъ 183 ядъ, который давно послылъ при себѣ на этотъ случай. Славы Г., какъ великаго полководца и государств. дѣятеля, не оспариваетъ ни одинъ изъ древнихъ писателей. Всѣ они удивляются смѣлости его замысловъ, его разсудительности, быстротѣ и энергіи въ исполненіи задуманнаго, его мужеству, не отступавшему ни передъ какими опасностями, его настойчивости, не знавшей никакихъ препятствій, и тому влиянію, которое онъ оказывалъ на подчиненныхъ и при помощи котораго умѣлъ удерживать въ повиновеніи армію, составленную изъ самыхъ разнообразныхъ элементовъ. См. Hennebert, Histoire d'Annibal (Пар., 1870—92, 3 т. и атласъ); Dodge, Hannibal (Востонъ, 1891).

Ганнибаль, Абрамъ (Ибрагимъ) Петровичъ, генералъ аншефъ, предокъ А. С. Пушкина, родомъ абиссинецъ, род. ок. 1698, былъ захваченъ заложникомъ и доставленъ въ Константинополь ко двору султана Селима II, откуда Саввою Рагузинскимъ не позже 1705 привезенъ въ Россію въ подарокъ царю Петру, давшему ему прозвище Г. Ибрагимъ былъ съ царемъ во всѣхъ его походахъ и „баталіяхъ“ и еще маленькимъ крещенъ въ Вильно 1707. 1717, во время поѣздки Петра во Францію, Г. оставленъ тамъ для изученія инженернаго искусства, пробылъ до 1723 и дослужился до капитанскаго чина, участвуя въ войнѣ съ Испаніей. По возвращеніи въ Россію, царь назначилъ его инженеръ-поручикомъ въ бомбардирскую роту Преображенскаго полка. Со смертью Екатерины I всесильный А. Д. Миншиковъ, боясь влияния Г. на Петра II, бывшаго уче-

ника Г. по математикѣ, именемъ верховнаго совѣта приказалъ А. П. отправиться въ Тобольскъ и Иркутскъ, маскируя ссылку необходимостью постройки крѣпостей въ Лифляндіи на китайской границѣ. До 25 сент. 1730 Г. оставался въ Сибири. Возвращенный изъ Сибири А. П. назначенъ былъ для исправленія крѣпостей въ Лифляндіи. 1731 женился на гречанкѣ Евдокіи Андр. Дюперъ, но развелся съ нею, т. к. она была ему невѣрна. Не сочувствуя правленію имп. Анны и Бирона, Г. 1732 получилъ отставку и поселился въ Лифляндіи, гдѣ женился вторично, на Христинѣ Шабергъ 1736. Послѣ восшествія на престолъ Елизаветы II, Г. былъ пожалованъ 1742 въ генералъ-майору, съ назначеніемъ оберъ-комендантомъ Ревеля. 1752 Г. ввѣрено управленіе инженерною частью во всей Россіи. 1756 артиллеристы и инженеры соединены подъ управленіе генерала-фельдцейхмейстера, на должность котораго назначенъ гр. П. И. Шуваловъ, а А. П. переименованъ въ генералъ-инженеры (звание, а не чинъ) и числился „при Ладожскомъ каналѣ“ и членомъ „Комиссіи для разсмотрѣнія россійскихъ крѣпостей“, учрежденной 1757. Съ восшествіемъ на престолъ Петра III Г., уже генералъ-аншефъ, уволенъ отъ службы „за старостію“. Остальные годы жизни онъ провелъ въ помѣстьяхъ, дарованныхъ ему императрицей Елизаветой. Годъ смерти Г. 1781 или 1782. Г. имѣлъ отъ перваго брака дочь, отъ втораго пятерыхъ сыновей, изъ которыхъ третій, Осипъ, женатый на Пушкиной, былъ отцомъ Надежды Осиповны, матери поэта Пушкина. См. М. Д. Хмыровъ, „Историческія статьи“ (СПб. 1873).

Ганникатъ, небольш. остр. въ Балт. морѣ, близъ остр. Даго, принадл. Гапсал. у., Эстляндск. губ.; населенъ небольшимъ числомъ рыбаковъ.

Ганноверъ (Hannover), прусск. провинція, до прусско-австрійской войны 1866 королевство въ сѣв.-зап. Германіи, гранич. на с. Нѣм. моремъ, на с.-в. Голштиніею, гл. частью Гамбургской области и Мекленбургомъ, на в. провинціей Саксоніей и Брауншвейгомъ, на ю. и ю.-з. съ частями провинцій Саксоніи и Гессенъ-Нассау и Вестфаліей, на з. Нидерландами; состоитъ изъ 3 частей: гл. части на Эльбѣ, Везерѣ и Аллерѣ, зап. части на р. Эмсѣ, связанной съ гл. частью у оз. Дюмеръ полосой въ 6 км. ширины и южной части, отдѣленной Брауншвейгской областью. Нѣсколько небольшихъ участковъ разбросаны по р. Везеру и на Гарцѣ. Превжній составъ провинціи: герцогство Бременское, страна Гадельнъ, близъ устья Эльбы княжество Люнебургское, часть герцогства Лаунбургск., герцогство Верденское, княжество Каленбергъ на Лейнѣ и до Везера, княжество Гильденгеймское, графства Гойа и Дингольдъ, всѣ въ гл. части; затѣмъ въ зап. части Г.: княжество Оснабрюкъ, графства Лингенское и Бентгеймское, часть еп-

скопства Мюнстерскаго (Меппенъ), княж. Вост. Фрисландія, Гарлингерландъ съ островами Нѣм. моря: Боркумъ, Юйстъ, Нордерней, Вальтрумъ, Лангеогъ и Спикерогъ; наконецъ въ южной части: княжества Грубенгагенск. и Геттингенск. и отдѣльно на Гарцѣ часть графства Гонштейнск. Со времени прусскаго владычества къ провинціи Г. еще присоединены область Яде и въ силу договора съ Брауншвейгомъ (1874) часть управл. Пруссіей совместно съ послѣдн. Гарца. Провинція заним. площ. въ 38,510 кв. км.

Физическое строеніе. Большая часть Г. представляетъ необозримую равнину, въ которой песчаные холмы, покрытые вересниками, чередуются съ болотами, а на морскомъ побережьи и по берегамъ рѣкъ тянутся марши. Лишь южныя мѣстности гористы. Гл. горы: Гарцъ, самая значительная часть Верхняго Гарца находится въ Г. и здѣсь-же находятся высшія точки провинціи. Между Гарцомъ на в. и р. Везеромъ на з. простирается горная страна, принадлежащая вост. Везерскимъ горамъ и состоящая изъ различн. горныхъ кражей триасовой, юрской, уэльдской и мѣловой формаций. Къ з. отъ Везера отъ Оснабрюка проходятъ по Г. обѣ цѣпи зап. Везерскихъ горъ, изъ нихъ южная Тевтобургскій лѣсъ теряется въ Вестфалии, сѣверная въ Г. Поверхность въ ниже лежащихъ мѣстахъ гористой части, занимающей въ общ. около 7900 кв. км., очень плодородна и послѣ маршей служить гл. средоточіемъ земледѣлія провинціи. Низменность, часть сѣв.-герм. низменности, распадается на геестъ и марши. Марши очень плодородны, заним. около 2420 кв. км. и отъ наводненій защищены плотинами. Новые марши образуются путемъ осажденія жирнаго морского ила. Отвоєванная так. обр. у моря земля носить названіе польдеровъ или гроденовъ, имѣющихъ большое протяженіе на Доллартъ Геестъ распадается на болота и холмистую страну. Болота (6600 кв. км.) встрѣчаются преимущественно на границѣ маршей, затѣмъ по обѣимъ сторонамъ Эмса (напр. Боуртангское болото). Со времени прусскаго владычества приняты болѣе энергичныя мѣры для осушенія болотъ. Холмистая страна (песчаный геестъ) заним. 21,500 кв. км., мало плодородна. Въ Г. же находится извѣстный Люнебургскій вереснякъ (см.).

Орошеніе. 3 гл. рѣки (Эльба, Везеръ Эмсъ) образуютъ при впаденіи морскіе лиманы, изъ нихъ самый замѣчательный Доллартъ (см.) при устьѣ р. Эмса. Эльба служитъ гл. границей Г. на с.-в. и принимаетъ 8 судоходныхъ притоковъ. Везеръ орошаетъ Г. по срединѣ на протяженіи 220 км., принимая Аллеръ, судоходный отъ Целле. Эмсъ орошаетъ зап. часть Г. и на всемъ протяженіи (болѣе 150 км.) судоходенъ. Изъ озеръ Г. самое большое—Штейнрудское (41 м. глубины) на границѣ съ Шаумбургъ-Липпе, и нѣсколько др. въ

сѣв. болотахъ. Каналы, какъ для орошенія болотъ такъ и для цѣлей судоходства, многочисленны: каналъ Гамме-Осте (см.), каналъ Бремерферде между Осте и Швинге, Гадельнскій каналъ и др.

Населеніе сост. (1895) 2,422,020 жит. (приростъ противъ 1890 г. 6,8⁰/о); изъ нихъ 2,088,478 еванг. вѣроисп. 311,457 катол. и 15,065 евр. Трансатлантич. эмиграція насчитывала 1898 г. 2183 чел. = 0,09⁰/о населенія. Языкъ нѣмецкій, но распадается на много нарѣчій, изъ кот. главное „plattdeutsch“. Образовательныя учрежденія (1894): университетъ (Геттингенъ), политехникумъ (Г.), лѣсная академія (Мюнденъ), горная академія (Клаусталь), военная и ветеринарныя школы (Г.). 2 гимназіи, 3 прогимназіи, 12 реальн. гимн., 11 реальн. прогимн., 4 реальн. учил., сельскохоз. школа, 11 учит. семинарій, 1 заведеніе для образованія евр. учителей, 4 приготов. учил., 4 приюта для глухонѣмыхъ, 1 для слѣпыхъ, нѣсколько мореходныхъ и ремесленныхъ школъ и др.

Главными занятіями жителей являются сельское хозяйство, горное дѣло и судоходство. Изъ всей площади приходится на поля и сады 33,05⁰/о, на луга 10,33, на пастбища (включая огромн. простр. Люнебургск. вересн.) 13,39 и на лѣса 16,48⁰/о Земледѣліе и садоводство процвѣтають гл. обр. въ области маршей и въ южной гористой части Г. Здѣсь произрастають всѣ хлѣбныя злаки сѣв. Германіи, также пшеница, рапсъ, на югѣ сах. свекловица, всевозможныя овощи и плоды, почти всюду ленъ, также конопля, гречиха гл. обр. въ области вересняковъ, картофель менѣе всего въ области маршей, почти всюду клеверъ, а за послѣднее время также лупинъ въ менѣе плодородныхъ областяхъ. Важными продуктами торговли являются также черника и брусника. Урожай 1897 даль: 177,680 тоннъ пшеницы, 561,024 т. ржи, 42,689 т. ячменя, 311,921 т. овса, 1,317,463 т. картофеля, 1,017,123 т. сах. свекловицы и 1.192,067 т. лугового сѣна. Лѣса наиболѣе значительны въ южной гористой части Г. Состояніе скотоводства 1897 г.: 234,604 лошади, 1,064,586 головъ рог. скота, 1,314,762 свиней и 971,669 овецъ; (1892) 221,343 козы и 161,815 пчелиныхъ ульевъ. Разведенію лошадей способствуетъ конскій заводъ въ Целле. Рог. скотъ слывется породистостью; разводятъ тонкорунныхъ овецъ. Въ маршахъ очень развито разведеніе гусей. Дичи для охоты (также олени) еще изобиліе въ Гарцѣ; здѣсь ловятъ также очень много пѣвчихъ птицъ, а въ Альфельдѣ очень развито разведеніе канареекъ. Важно также рыболовство. Полезныя ископаемыя: серебро, свинецъ, желѣзо и мѣдъ въ Гарцѣ, каменный уголь около Оснабрюка, а также въ уэльскихъ пластахъ Дейстера, Остервальда и др., во многихъ мѣстахъ бурый уголь. Соль добывается только около Г. и Люнебурга. Нефтеносная область находится къ ю. отъ

Целле. Огромные пласты торфа въ лишенныхъ лѣса частяхъ низменности служатъ самымъ распространеннымъ топливомъ. Кромѣ того имѣются: гипсъ, известь, мраморъ, сланцы, глина (фарфоровая и для трубокъ), асфальтъ (около 19 тыс. тоннъ), нѣсколько минер. и соляныхъ источниковъ. Изъ морскихъ курортовъ самые значительные: Нордерней и Боркумъ. 1897 было добыто: 654,162 тоннъ кам. угля, 94,104 т. бур. угля, 686,222 т. жел. руды, 18,237 т. цинковой руды, 48,489 т. свинцовой руды и 24,012 т. мѣдной руды, всего на сумму около 13 милл. мар., выработано же металловъ было на сумму болѣе 14 м. м. Пов. соли было добыто 110,163 тонны, глауберов. 7638 т. (мѣстѣ на 3,2 м. м.).

Промышленность обрабатывающая распространена болѣе въ городахъ, и въ нѣкоторыхъ мѣстностяхъ почти совершенно отсутствуетъ. Гл. отрасли: полотняное производство распространено во всемъ Г., но болѣе на югѣ и б. частью, какъ побочное занятіе, бѣлизильное, шерстяное и суконное производство въ южной гористой части Г.; хлопчатобум. издѣлія, кожи, бумага, деревянн., резинов., гуттаперчев. издѣлія, табакъ и сигары, сахаръ, водки, пиво, химич. продукты, глинян. издѣлія (трубки), стекло, музык., оптич. и физич. инструменты. Особенно важна обработка желѣза. Доменные печи имѣются въ Гарцѣ и около Оснабрюка, большіе чугу.-литейные и машиностроит. заводы въ Г., Лидденѣ, Оснабрюкѣ, ружейные заводы въ Герцбергѣ, фабрики мелкихъ жел. издѣлій въ городахъ Гарца и т. д. Морскія суда строятся въ портовыхъ городахъ вост. Фрисландіи. Торговля и судоходство значительны. Самые важные морскіе порты: Гестемюнде, Эмденъ, Гарбургъ; естественнымъ центромъ морской торговли Г. служитъ Временъ съ Бремергафеномъ. Рѣчное судоходство по Эльбѣ, Везеру, Эмсу и др. рѣкамъ сильно упало съ проведеніемъ жел. дорогъ.

Управленіе.—Провинція распадается на 6 округовъ: Г., Гильдесгеймъ, Люнебургъ, Штаде, Оснабрюкъ и Аурихъ. Въ герм. рейхстагѣ Г. имѣетъ 19, въ прусск. палатѣ депутатовъ 36 представителей. См. Guthe, Die Lande Braunschweig и Н. (2 изд., Г., 1888); J. Meyer, Die Provinz N. in Geschichts-, Kultur- u. Landschaftsbildern (2 изд. Г., 1888)

Исторія. Древнѣйшая исторія бывшаго королевства Ганноверскаго совпадаетъ съ исторіей герцогства Брауншвейгскаго. Ядро этихъ двухъ государствъ составилось когда-то изъ вельфскихъ аллодіальныхъ владѣній Нижней Саксоніи, которыя 1235 подъ именемъ герцогства Брауншвейгъ-Люнебургскаго, были отданы внуку Генриха Льва, Оттону Дитяти, въ качествѣ имперскаго княжества. Оттонъ Дитя былъ родоначальникомъ многочисленныхъ брауншвейгскихъ линій, на которыя съ теченіемъ времени раздѣлился домъ Вельфовъ и изъ которыхъ долѣе всѣхъ существовали: старшая линия Бра-

уншвейгъ-Вольфенбютельская (угасшая 1884) и младшая Брауншвейгъ-Люнебургская.

Младшая Брауншвейгъ-Люнебургская линія. Исторія Г., какъ отдѣльной страны, начинается съ основанія этой линіи Вильгельмомъ, младш. сыномъ Эрнста Исповѣдника, который 1569 раздѣлилъ со своимъ братомъ Генрихомъ, родоначальникомъ вольфенбютельской линіи, земли средней брауншвейгъ-люнебургской линіи. Вильгельмъ получилъ Люнебургъ и Целле и сталъ называться герцогомъ целльскимъ. Послѣ него (ум. 1592) осталось семь сыновей. Всѣ семь братьевъ правили одинъ послѣ другого и когда умеръ послѣдній, два старшихъ сына предшественнаго, Георга — Христіанъ Людвигъ и Георгъ Вильгельмъ, раздѣлили между собой землю, при чемъ первый получилъ земли съ городомъ Целле, а второй земли съ городомъ Г. Когда Христіанъ Людвигъ умеръ 1665 бездѣтнымъ и третій братъ, Іоаннъ Фридрихъ, согласно отцовскому завѣщанію долженъ былъ получить одну изъ двухъ частей княжества, Георгъ Вильгельмъ, по праву старшинства выбралъ Целле, а Іоанну Фридриху достался Г. Георгъ Вильгельмъ Целльскій принималъ участіе въ войнахъ имперіи противъ Франціи и присоединилъ къ себѣ 1689 Саксенъ-Лауенбургъ. Іоаннъ Фридрихъ Ганноверскій напротивъ, перешелъ въ католичество (1651) и сталъ на сторону Франціи, получая отъ нея субсидіи, благодаря которымъ онъ, въ подражаніе Людовику XIV, окружилъ себя роскошнымъ дворомъ. Такъ какъ онъ умеръ бездѣтнымъ (1679), то герцогомъ ганноверскимъ сдѣлался младшій изъ братьевъ, Эрнстъ Августъ (1679—98), епископъ оснабрюкскій, женатый на Софіи, дочери Фридриха V Пфальцскаго и Елизаветы Стюартъ. Эрнстъ Августъ урегулировалъ государств. бюджетъ и улучшилъ управленіе страны. Онъ стремился такъ же, какъ и всѣ другіе германскіе князья, приобрести курфюршеское достоинство для своего дома. Въ награду за оказанныя услуги (двое изъ его сыновей пали подъ императорск. знаменами) и за обѣщаніе, что Г. всегда при избраніяхъ императора будетъ подавать голосъ за Габсбурговъ, имп. Леопольдъ I учредилъ 1692 девятое курфюршеское мѣсто и передалъ его Эрнсту Августу. Ему наследовалъ курфюрстъ Георгъ Людвигъ (1698—1727), который по смерти своего дяди и тестя Георга Вильгельма Целльскаго, наследовалъ всѣ земли Брауншвейгъ-Люнебургскаго дома и слѣдов. обѣ части соединилъ подъ своей властью.

Ганноверъ въ личной уніи съ Великобританіей. Такъ какъ мать Георга Людвигъ, курфюрстиня Софія, была внучкой Іакова I, короля Англій, то она 1701 была объявлена наследницею престола Великобританіи и Ирландіи. Георгъ Людвигъ, послѣ смерти матери, вступилъ въ ея пра-

ва и когда королева Великобританіи Анна умерла 1714, оны взошелъ на британскій престолъ поды именемъ Георга I. Вслѣдствіе этого курфюршество Г. вступило съ Великобританіей въ личную унію, которая существовала до 1837, т. е. 123 года. Эта унія была невыгодна, какъ для Г., такъ и для всей Германіи, потому что принуждала ихъ, въ интересахъ чужой страны, вмѣшиваться въ европейскіе споры и способствовала преобладанію въ Г. узкихъ дворянскихъ интересовъ. Напротивъ въ экономическомъ и торговомъ отношеніи, унія эта была выгодна для Г., такъ какъ продукты страны съ большою выгодой сбывались въ Англию. Кромѣ того, Г. сталъ играть выдающуюся роль въ общихъ дѣлахъ Германіи. Изъ страха передъ Россіей датскій король Фридрихъ IV побудилъ ниже-саксонск. князей собраться на конгрессъ въ Брауншвейгъ, 1715, и предложилъ заключить оборонительный союзъ съ Г.

Георгъ I, переселясь въ Англию, назначилъ въ Г. намѣстника, которому долженъ былъ помогать въ управленіи тайный совѣтъ, состоявшій изъ мѣстной и чиновной аристократіи. Георгъ I такъ же, какъ и сынъ и преемникъ его Георгъ II (1727—60), охотно и часто пріѣзжали гостить въ Г. Главной заслугой Георга II относительно Г. слѣдуетъ считать основаніе имъ университета въ Гёттингенѣ, куда были призваны профессорами самые знаменитые ученые Германіи. Во время войны за австрійское наслѣдство (1741—48) Георгъ, какъ защитникъ Прагматической Санкціи, вступилъ съ оружіемъ въ рукахъ за права Маріи Терезіи. Вслѣдствіе спора съ Франціей за Сѣв. Америку, Георгъ II сталъ опасаться занятія Г. французскими войсками; поэтому оны заключилъ союзъ съ Пруссіей и обязался выставить англійско-ганноверское войско во время семилѣтней войны. Но это войско было разбито французами при Гастенбекѣ 1757 и главнокомандующій, герцогъ кумберландскій, принужденъ былъ заключить жюстеръ-цевенскую конвенцію, по которой оны предоставлялъ страну французамъ. Однако, Георгъ II не подписалъ конвенціи и собралъ новое войско, которое поды начальствомъ прусск. генерала Фердинанда Брауншвейгскаго освободило Г. отъ французовъ. Почти до самаго окончанія войны Г. принималъ въ ней участіе вмѣстѣ съ Пруссіей.

Преемникомъ Георга II былъ внукъ его Георгъ III (1760—1820); оны жилъ постоянно въ Англии и вполне предоставилъ Г. управленію штатгалтера и тайнаго совѣта, хотя и учредилъ въ Лондонѣ отдѣльный кабинетъ для Г. Послѣ заключенія мира съ Франціей 1762, Г. пользовался продолжительнымъ періодомъ мира. 1785 Г. примкнулъ къ союзу князей и взялъ на себя обязательство поставлять, въ случаѣ войны, 15,000 чел. войска и противодѣйствовать стремленіямъ императора раздавать имперскія области принцамъ своего дома. Когда

началась война противъ франц. революціи, Георгъ III присоединилъ ганноверскій континентъ войска, 16,000, къ англійско-нидерландскому войску въ Бельгіи. По базельскому миру 1795, Г. былъ причисленъ къ нейтральной области Германіи. Наполеонъ, стремившійся чѣмъ бы то ни было повредить ненавистой ему Англии, нѣсколько разъ приглашалъ Пруссію занять въ свою пользу Г. Чтобы предупредить занятіе страны русскими, 24,000 чел. прусск. войска поды начальств. генерала фонъ Клейста, заняли Г. и содержались тамъ цѣлый годъ на счетъ страны до амьенскаго мира 1802. Когда 1803 снова началась война Наполеона противъ Англии, король, думая, что Г. можетъ защищаться собственными силами, призвалъ поды знамена всѣхъ способныхъ носить оружіе. Но эта мѣра не имѣла успѣха, вслѣдствіе противодѣйствія высшихъ классовъ; поэтому для защиты страны оказалось на лицо лишь наемное войско въ 16,000 чел. поды командой Вальмоденъ-Гимборна. Когда франц. войско поды начальств. Морье двинулось отъ Везера на Г., нѣкоторые депутаты отъ сословій заключили съ нимъ конвенцію въ Сулингенъ, по которой ганноверск. войско должно было удалиться за Эльбу. Вальмоденъ, не сдѣлавъ ни малѣйшей попытки къ сопротивленію, согласился, но Наполеонъ не принявъ этой конвенціи и заставилъ Вальмодена подписать Артленбургскую конвенцію, по которой ганноверск. войско было обезоружено и распущено, запасы и лошади выданы французамъ и Г. секвестрованъ въ пользу Франціи. Французы заняли страну 30 тысячч. войскомъ. Хотя маршалъ Бернадотъ и уменьшилъ нѣсколько тяготы оккупациі, однако она все-таки стоила Г. 26 милл. тал. Когда же французы, при началѣ третьей коалиціонной войны 1805, очистили страну, Г. тотчасъ же снова былъ занятъ русскими и шведскими войсками. По Шенбруннскому договору 1806 Наполеонъ уступилъ Г. Пруссіи. Однакъ, оона не долго владѣла имъ. Послѣ іенскаго сраженія французы снова пришли въ Г. 1807 южная часть его, а 1810 сѣверн., присоединены были къ Вестфальскому королевству. 1810 король Жеромъ праздновалъ свой торжественный въѣздъ въ столицу Г. Только 1813 Г. былъ освобожденъ отъ французовъ. Сюда вступили русскія войска и принцъ-регентъ англійскій назначилъ герцога кэмбриджскаго военнымъ губернаторомъ Г.

На Вѣнскомъ конгрессѣ 1814—15 представителемъ Г. былъ графъ Мюнстеръ, который, при поддержкѣ Англии, добился значительнаго увеличенія территоріи Г. Оны сумѣлъ также защитить самостоятельность Г. и съ успѣхомъ противодѣйствовалъ усиленію вліянія Пруссіи. Кромѣ того, на конгрессѣ за Г. былъ признанъ титулъ королевства.

1819 объявлена была новая конституція, по которой народное представительство дѣ-

лилось на двѣ палаты; эти палаты имѣли право разрѣшать налоги и контролировать финансовое управление; а по отношенію къ законодательству онѣ имѣли только совѣщательный голосъ. Собственное управление страной находилось по прежнему главн. обр. въ рукахъ состоящей изъ дворянства бюрократіи. Когда, послѣ смерти Георга IV (1830), на англійскій престолъ вступилъ братъ его Вильгельмъ IV и вскорѣ затѣмъ разразилась июльская революція, въ Г. также пробудилось желаніе настоящаго конституціоннаго образа правленія съ представительствомъ отъ народа. Вильгельмъ удовлетворилъ это желаніе, отпустивъ графа Мюнстера и назначивъ вице-королемъ всѣмъ любимаго герцога Кэمبرиджскаго, который составилъ комиссію для выработки новаго основнаго государственнаго закона. По этому новому закону, принятому 1833, крестьянскаго сословія получило представительство въ нижней палатѣ, ландтагу давалось право инициативы въ законодательствѣ, всѣ королевскія имуществъ объявлялись собственностью государства и назначалось отвѣтственное министерство. Въ первой палатѣ графъ Мюнстеръ энергично боролся противъ этой новой конституціи, но въ нижней палатѣ либеральное большинство рѣшительно стояло за проведеніе всѣхъ новыхъ реформъ. Во время этихъ преній умеръ король Вильгельмъ. Въ Англіи ему наслѣдовала племянница его, Викторія; Г. же на основаніи салическаго закона, достался его младшему брату, герцогу Кумберландскому. Этимъ прекращалась личная унія Великобританіи съ Г. и послѣдній дѣлался самостоятельнымъ королевствомъ.

Ганноверъ, какъ самостоятельное королевство. Новый король Эрнстъ Августъ (1837—51) былъ высокомѣрный англійскій аристократъ, который тотчасъ выказалъ свои абсолютистскія стремленія, объявивъ, что онъ не признаетъ основнаго закона 1833, на томъ основаніи, что онъ будто-бы издавъ былъ безъ его согласія. Настоящая же причина была та, что король недоволенъ былъ размѣромъ опредѣленнаго ему содержанія и ему хотѣлось, по своему произволу, распорядиться доходами съ государств. имуществъ. Вслѣдъ затѣмъ была восстановлена прежняя конституція 1819; тогда семь знаменитыхъ профессоровъ гёттингенск. унив. отказались принести присягу, опираясь на то, что они присягали конституціи 1833. Эти профессора (Альбрехтъ, Дальманъ, Эвальдъ, Гервинусъ, Яковъ и Вильгельмъ Гриммы и Веберъ) тотчасъ же лишились своихъ должностей; трое изъ нихъ (Дальманъ и братья Гриммы) были даже высланы изъ страны. Это насиліе вызвало взрывъ негоднованія во всей Германіи. Однако министръ ф. Шееле, креатура Эрнста Августа, добился все-таки того, что на собраніи сословій была принята новая конституція, которая и была обнародована 1840. По

этой конституціи, ландтагъ могъ только отказывать въ своемъ согласіи на новые налоги. Публичность его засѣданій и отвѣтственность министровъ — уничтожались, а наиболѣе цѣнная часть государств. имуществъ предоставлялась коронѣ. Ввиду слѣпоты послѣднаго принца было принято постановленіе, что только умственная неспособность наслѣдника престола можетъ обусловить необходимость регентства. Послѣ того насталъ періодъ мира, во время котораго развилось матерьяльное благосостояніе страны. Только внѣшняя торговля пострадала отъ того, что правительствомъ Г. не захотѣло войти въ составъ германск. таможеннаго союза. Лишь 1854, когда Г. дарованы были особыя преимущества, Эрнстъ Августъ примкнулъ къ союзу. 1848 подъ влияніемъ либеральнаго мин-ства Стюве-Бенигсена проведены были важныя реформы и восстановлена конституція 1833. Но уже 1850 либеральное мин-ство Стюве-Бенигсенъ было замѣнено консервативн. кабинетомъ Мюнхгаузена; реакція еще болѣе усилилась, когда слѣпой король Георгъ V (1851—66) вступилъ на престолъ. Онъ призвалъ къ правленію самыхъ крайнихъ реакціонеровъ, Вакмейстера, Борриса, Ленте, которые тотчасъ стали добиваться отмены реформъ 1848. Послѣ долгой борьбы, реформы были отменены и какъ только палаты дѣлали попытку противиться реакціонному движенію, такъ волей короля и феодальнаго дворянства онѣ распускались и важнѣйшія рѣшенія принимались помимо нихъ. Въ общегерманск. дѣлахъ Г. держался партикуляристской политики. Либеральная оппозиція во второй палатѣ и распространеніе національнаго союза въ Г. раздражали короля; но въ концѣ концовъ онъ долженъ былъ уступить оппозиціи, вслѣдствіе чего реакціонный министръ Боррисъ палъ и составилось умѣренное министерство Гаммерштейна и Вакмейстера. Георгъ V былъ возмущенъ тѣмъ, что Пруссія выслала 1864 ганноверскія войска изъ Голштиніи и какъ только начались 1866 враждебныя отношенія между Австріей и Пруссіей, онъ сталъ готовиться къ походу. Всѣ предложенія и убѣжденія Пруссіи, требовавшей нейтралитета, были отвергнуты. Георгъ V всецѣло поддался вліянію Австріи, которая черезъ брата короля, принца Сольмсъ-Браунфельса, дѣлала самыя замалчивыя общанія, считая свою побѣду несомнѣнной. Поэтому Г. на будестагѣ 1866 подалъ голосъ за предложеніе Австріи мобилизовать союзное войско противъ Пруссіи. Послѣдняя тотчасъ же послала Г. ультиматумъ. Она требовала разоруженія и нейтралитета и гарантировала за то неприкосновенность территоріи и сохраненіе верховной власти, сообразно съ имѣющимися быть вновь заключеннымъ союзнымъ договоромъ (Bundesvertrag). Георгъ V отклонилъ ультиматумъ и вслѣдъ за этимъ Пруссія объявила войну Г. Нѣсколько

дней спустя Г. былъ занятъ прусск. войсками и прусскій генералъ Фогель фонъ Фалькенштейнъ назначенъ генералъ-губернаторомъ, а Гарденбергъ гражданскимъ комиссаромъ Г. Судьба ганноверск. войскъ рѣшилась очень скоро. При Лангензальцѣ они должны были сдаться и заключили капитуляцію, по которой всѣ военные запасы достались Пруссіи, войско было обезоружено и распущено, а офицеры должны были подѣ честнымъ словомъ обязаться не служить противъ Пруссіи. Королю и принцу дозволено было поселиться внѣ Г., гдѣ имъ угодно и они отправились въ Австрію.

Король Пруссіи, посредствомъ патента 20 септ. 1866, принявъ во владѣніе Г., который составилъ провинцію прусскаго королевства и въ немъ введено было прусское управленіе. Вельфскій дворъ въ Гитцингъ близъ Вѣны всѣми силами старался поддержать надежды на возвращеніе короля въ Г. Для составлявшихся во Франціи вельфскихъ легионовъ въ Г. собирались деньги и вербовались люди; поэтому прусское правительство наложило секвестръ на имущество короля Георга. Даже послѣ войны 1870—71 не прекратилась вельфская агитация. Герцогъ Кумберландскій, сынъ Георга V, не примирился съ Пруссіей и послѣ смерти отца, хотя онъ могъ, отказавшись отъ Г., упрочить за собой Брауншвейгъ. Пруссія продолжала все болѣе и болѣе втягивать въ себя Г. и 1885 ввела новое провинціальное и окружное управленіе, имѣющее цѣлью ослабить вліяніе дворянства въ провинціальномъ ландтагѣ. См. Schaumann, Handbuch der Geschichte der Lande H. und Braunschweig (Ганнов., 1864); Heinemann, Geschichte von Braunschweig und H. (Гота, 1892); Köcher, Geschichte von H. und Braunschweig 1648—1714 (Лейпц., 1884); Ebhardt, Die Staatsverfassung des Königreichs H. (Ганнов., 1860); Grotefend, Geschichte der landständischen Verfassung des Königreichs H. (1857); Oppermann, Zur Geschichte des Königreichs H. 1832—1860 (Берл., 1868); Thimme, Die innern Zustände des Kurfürstentums H. unter der französisch-westfälischen Herrschaft (Геттинг., 1893); Meding, Memoiren zur Zeitgeschichte (Лейпц., 1884); v. d. Wengen, Geschichte der Kriegereignisse zwischen Preussen und H. 1866 (Гота, 1885); Jänecke, Die Gewerbepolitik des ehemaligen Königreichs H. 1815—66 (Марб., 1892).

Ганноверъ, гл. гор. одноименныхъ прусскихъ провинціи и округа, расположенъ посреди песчаной, но хорошо воздѣланной равнины, 55 м. надъ у. м., при р. Лейнѣ, принимающей здѣсь р. Иму. По ту сторону Имы расположенъ гор. Линденъ. Новые городскіе кварталы, окружающіе древнее ядро города на с., в. и ю.-в., построены правильно; улицы въ нихъ б. частью широки и прямы, украшены роскошными зданіями, вообще Г. является однимъ изъ красивѣйшихъ городовъ Гер-

мани. Внутри города встрѣчаются однако еще узкіе, средневѣковые дома съ высокими фронтонами и закрытыми балконами-фонарями. Упомянемъ изъ площадей: площ. Эрнста-Августа съ конной статуей этого короля; Георгіевскую съ бронзовой статуей Шиллера и Ватерлооскую съ колонной (47 м. выс.) въ память этой битвы; Изъ богослужебн. зданій (11 лютер., 1 реформ., 1 католич., 1 община баптистовъ и 1 синагога), церковь Св. Креста (1333) съ древними эпитафіями и памятниками, красивая католич. церковь и дворцовая церковь (прежде церковь миноритскаго монастыря) съ распатіемъ Луки Крахаха, съ собраніемъ цѣнной средневѣковой церковной утвари и святынь, перенесенныхъ большою частью Генрихомъ Львовомъ 1172 изъ Византіи въ Брауншвейгъ, а оттуда 1671 католич. герцогомъ Іоанномъ Фридрихомъ въ Г., съ цѣнными Евангеліемъ 2-й пол. XII в. Изъ большого числа выдающихся свѣтскихъ зданій, наиболѣе замѣчательны: Королевскій замокъ (1630—40 г., 1817 реставрир.) громадное, внутри роскошно отдѣланное зданіе; бывшій дворецъ короля Эрнста Августа съ его частной бібліотеккой (32 тыс. том.), съ коллекціями оружія, мѣдныхъ гравюръ, монетъ; королевскій архивъ (съ бібліотеккой въ 120 тыс. том. и 20 тыс. манускрипт.); ратуша, неправильное зданіе XV—XVI вв., интересное своими древними скульптурн. украшеніями, реставриров. 1882, внутри съ роскошной стѣнной живописью; королевскій драматич. театръ (1852), одинъ изъ самыхъ большихъ въ Германіи; музей (1856) въ романскомъ стилѣ съ коллекціями Нижне Саксонск. историч. о-ва, Естеств.-историч. о-ва и съ богатымъ собраніемъ картинъ и скульптурныхъ произведеній; музей Кестнера съ цѣнными коллекціями этрусскихъ, римскихъ и греческихъ древностей, гравюръ на мѣди (120 тыс.) и др. Затѣмъ вокзалъ, стоящій 22½ милл. мр. и считающійся образцомъ новѣйшихъ вокзаловъ, и замокъ Вельфовъ, роскошное зданіе, построено на мѣстѣ бывшаго дворца Монбрильянъ, начато 1859, по присоединеніи же королевства 1866 превращенное въ политехникумъ.

Населеніе сост. (1895) 209,535 жит., изъ нихъ 185,002 евангел., 19,038 католич. и 4151 евр. Въ промышленномъ отношеніи Г. среди нѣмецкихъ городовъ занимаетъ выдающееся мѣсто. 1895 Г. насчитывалъ 15,668 предпріятій, изъ нихъ 419 пользовались моторами (вмѣстѣ 8410 лош. силъ). Наиболѣе обширныя производства (1895): резиновое и гуттаперчевое, машиностроительное, железо-дѣлат. и пивоваренное, винокуренное; затѣмъ табачное, полотняное, экипажей, шоколада, лампъ, лакированныхъ издѣлій, соломенныхъ шляпъ, красокъ, спичекъ, обоевъ, стекла, асфальта, парфюмерн. товаровъ, стеариновыхъ свѣчей, бронзовыхъ издѣлій, печей, пиано, ножей, гвоздей и т. д. Предметами торговли являются продукты производства

Г. и кромѣ того: кондит. товары, вино (въ особенности франц. красныя вина), конторскія книги, кофе, рись, кожи и шкуры, кам. уголь, лошади и т. д. Г. является узловымъ пунктомъ нѣсколькихъ жел.-дор. линий. Среди образовательныхъ заведеній первое мѣсто занимаетъ политехникумъ (1894—95 г. 65 доцент. и 605 слущ.); затѣмъ въ Г. имѣются: 3 класс. и 2 реалъ. гимназіи, 2 реалън. учил., коммерч. учил., приготовит. учил., 1 женск. и 1 мужск. учительск. семинар., духовн. семинар., заведеніе для подготовки еврейскихъ учителей, высшее ветеринарн. уч., школы: телеграфная, военная и военной верховой ѣзды; далѣе нѣсколько библиотекъ и научныхъ коллекцій. Изъ благотворит. учреждений въ Г. находятся: 8 гражданск. госпиталей и больницъ, военный лазаретъ, пріютъ для сиротъ, пріютъ для безпомощныхъ дѣтей, пріютъ для слѣпыхъ и др. Окрестности Г. хотя и представл. равнину, но не лишены живописности. Въ 2 км. на с.-з. отъ Г. находится бывшее село Герренгаузенъ съ (1890) 2247 жит. Въ кварталѣ Герренгаузенъ находятся политехникумъ и увеселительный замокъ Г., лѣтняя резиденція прежнихъ королей Г. На противоположной сторонѣ замка находится прекрасно устроенный ботанич. садъ (Berggarten) съ многочисленными теплицами для пальмъ и др. растений; вблизи королевскій мавзолей изъ мрамора съ гробницами короля Эрнста Августа и его супруги.

Исторія: Г. впервые упоминается 1163, когда здѣсь пребывалъ Генрихъ Левъ. Отъ него Г. 1202 достался по наслѣдству его сыну, пфальцграфу Генриху; послѣдній 1223 оставилъ гор. своему племяннику Отгону Дитяти, основателю старшей брауншвейгской линии. Еще 1386 Г. примкнулъ къ ганзейскому союзу и въ XV в. здѣсь процвѣтали торговля, судоходство и промышленность; затѣмъ Г. пришелъ въ упадокъ, вызванный насильственнымъ введеніемъ реформаций 1533 со стороны жителей города; въ послѣдствіи однако городъ вновь поднялся. 26 авг. 1745 здѣсь былъ заключенъ Г—скій трактатъ между Англійей и Пруссіей, по которому Англія обѣщала добиться для Пруссіи у Маріи Терезіи Силезіи, за что Пруссія должна была признать императора Франца I. 8 февр. 1814 здѣсь былъ также заключенъ миръ между Россіей и Даніей. Съ 1810—1813 Г. принадлежалъ къ королевству Вестфаліи. Въ войнѣ 1866 Г. заняли пруссаки и съ тѣхъ поръ Г. сталъ гл. гор. прусской провинціи Г. См. Н. und Umgegend, Entwicklung u. Zustände seiner Industrie u. Gewerbe (Ганнов., 1874); Hirschfeld, H. Grossindustrie u. Grosshandel (Лейпц., 1891); Hartmann, Geschichte von H. mit besonderer Rücksichtnahme auf die Entwicklung der Residenzstadt H. (2 изд., Гильдесг., 1886). Округъ Г. 1895 насчитыв. на 5716 кв. км., 584,465 жит. изъ нихъ 539,219 еванг., 37,238 катол. и 6239 евр. Окр. раздѣленъ на 13 участковъ.

Ганнонъ, архіеписк. кельнскій. См. *Аннонъ*.

Ганнонъ, 1) карагенскій суфетъ, предпринявшій въ эпоху расцвѣта карагенскаго могущества большую морскую экспедицію изъ Карагена черезъ Геркулесовы столбы, вдоль западнаго берега Африки. По возвращеніи изъ плаванія, онъ помѣстилъ, согласно обычаю, въ храмѣ Крона доску, съ описаніемъ путешествія, на пунійскомъ языкѣ. Греческій переводъ этого описанія (*περίπλους*) дошелъ до насъ, и изъ него видно, что Г., пройдя Крокодиловую рѣку (Сенегалъ) и Зеленый мысъ, плылъ къ югу, пока недостатокъ въ съѣстныхъ припасахъ или, можетъ быть, трудности плаванія не заставили его возвратиться. Сообщение Г. принадлежитъ къ древнѣйшимъ достовѣрнымъ памятникамъ древней географіи. Оно было издано впервые въ Базелѣ въ 1534 Gelenius'омъ, а затѣмъ Шмидомъ, въ изданныхъ Gail'емъ „Geographi Graeci minores“ (Пар., 1826, т. I); Kluge (Лейпц., 1829) и Hirschper'омъ (1832). См.: Mer, *Mémoire sur le Périple d'Hannan* (Пар., 1885); C. Fischer, *De Hannonis Carthaginiensis periplo* (Лейпц., 1893).

2) Г., караг. полководецъ въ Сициліи во время первой пунической войны, былъ въ 262 посланъ карагенянами съ войскомъ, на помощь осажденному римлянами Агригенту, но потерпѣвъ вблизи этого города пораженіе, послѣ чего Агригентъ сдался; въ 256 онъ командовалъ вмѣстѣ съ Гамилькаръ карагенскимъ флотомъ и былъ разбитъ римлянами при Экномѣ.

3) Г., по прозванію „Великій“; во время войны Карагена съ наемниками (241—237 до Р. X.) получила главное начальство надъ карагенскимъ войскомъ и разбилъ при Утикѣ возставшихъ ливійцевъ, соединившихся съ наемниками, но затѣмъ былъ атакованъ и побѣжденъ ими. Тогда ему въ товарищи былъ назначенъ Гамилькаръ Барка. Но въ виду того, что разогласія между полководцами привели къ ряду неудачъ, сенатъ предоставилъ войску рѣшить, кто изъ двухъ долженъ остаться полководцемъ; рѣшеніе состоялось въ пользу Гамилькара, и это обстоятельство положило начало враждѣ Г. съ Гамилькаръ и всѣмъ его домогъ. Послѣ смерти Гасдрубала, Г. противился избранію Ганибала главнокомандующимъ въ Испаніи, а послѣ паденія Сагунта настаивалъ на выдачѣ Ганнибала римлянамъ. Онъ былъ въ Карагенѣ главой партіи мира, мѣшавшей дѣятельной поддержкѣ Ганнибала. Послѣ битвы при Замѣ, онъ стоялъ во главѣ посольства, просившаго мира у Сципіона, равно какъ и въ послѣдствіи считался вожакомъ партіи, дружественной Риму. Г. умеръ, повидимому, въ глубокой старости.

4) Г., помощникъ Ганнибала и (по Аппіану) его племянникъ, стоялъ во главѣ отряда, посланнаго Ганнибаломъ послѣ битвы при Каннахъ въ Бруттій. Здѣсь въ 215 до Р. X. онъ покорилъ нѣсколько го-

родовъ, между прочимъ Локры и Кротонъ, но былъ разбитъ въ 214 консуломъ Тибериемъ Семпроніемъ Лонгомъ при Грументѣ, а затѣмъ въ 212 при Беневентѣ консуломъ кв. Фульвіемъ Фланкомъ.

Ганнъ, Юлій (Hann), одинъ изъ крупныхъ метеор. нашего времени, род. 1839, кончилъ курсъ въ вѣнск. унив., съ 1865 учитель въ Вѣнѣ, съ 1867 поступилъ тамъ же въ централ. метеор. учрежд. и черезъ годъ приватъ-доцентъ по метеорологіи въ вѣнск. унив., съ 1873 ордин. проф. тамъ же (съ 1897 въ Грацѣ). Извѣстность получилъ какъ редакт. съ 1866 „Zeitsch. des Oester. Gesellsch. für Meteor.“, въ которомъ помѣщали много весьма цѣнныхъ работъ по разнообразнымъ вопросамъ метеорологіи. Одинъ изъ трехъ соредакторовъ (вмѣстѣ съ Hochstetter, Pokorny) извѣстнаго сочиненія „Allgemeine Erdkunde“, въ которомъ Г. принадлежитъ составленіе частей объ атмосферѣ и гидросферѣ; ему же принадлежитъ метеорол. часть въ Физическомъ атласѣ Бергхауза, наконецъ вышедшее недавно (1897) въ трехъ томахъ, уже во второмъ изданіи, лучшее нѣмецкое руководство по метеорологіи „Handbuch der Klimatologie“. Между специальными работами Г. особеннаго вниманія заслуживаютъ монографіи о температурѣ въ восточныхъ Альпахъ (1885) и о распредѣленіи давленія въ средней и южной Европѣ (1887).

Ганноверъ (Гәнноверъ), область въ Карру брит. южно-африк. Капской колоніи, им. площ. въ 5452 кв. км. и (1891) 4300 жит. (1855 б. расы, 1727 готтентотовъ, 718 племени банту). Одноим. гл. пунктъ при р. Зеку, близъ ж. д. Кимберлей - Портъ Елизаветы, имѣетъ (1891) 874 жит.

Ганой (Hanoi), Кешо (ярмарка), гл. г. франц. колоніи Тонкинъ и провинціи Г. (1892 г. 211,860 жит.), подъ 21° 2' с. ш. и 105° 45' в. д., на лѣв. бер. р. Сонгка, въ 175 км. отъ ея впаденія въ Тонкинск. зал., расположенъ террасами съ широкими (20 м.) улицами и красивыми бульварами, съ домами, выстроенными въ китайск. стилѣ, служить мѣстопребываніемъ франц. ген.-резидента и насчитываетъ (1892) 51,850 жит., между ними много китайцевъ и христіанъ изъ туземцевъ, обращенныхъ частью франц. миссіонерами, частью испанскими доминиканцами. Г. представляетъ центръ ананитскаго государства; здѣсь печатаются ананитскія книги; въ Г., въ окруженное стѣнами „мѣсто наукъ“, каждую зиму стекаются изъ самыхъ отдаленныхъ провинцій около 3000 искателей ученыхъ степеней. Промышленность, находящаяся въ рукахъ ананитовъ, производитъ также европейцевъ, значительна; въ 1887 г. ввозъ составлялъ 1.433,647 фр. Морскимъ портомъ Г. служитъ Гайфонгъ, находящійся 93 км. ниже, по рѣкѣ; суда съ осадкой въ 1,8 м. во

всякое время достигаютъ Ганоя, лодки доходятъ до Лаокая на границѣ съ Китаемъ. Въ города находится старая цитадель, выстроенная франц. офицерами по системѣ Вобана, заключающая въ себѣ храмъ, жилища мадариновъ, бюро управления, казармы, склады, арсеналь, казначейство и т. д. Г. основанъ 767 г. по Р. Хр. китайцами и находился въ то время совершенно у моря, но удалялся отъ него все болѣе и болѣе при постоянномъ увеличеніи рѣчной дельты. Въ силу Сайгунскаго договора, подписаннаго 1874, портъ Г. былъ открытъ для иностранной торговли и въ городъ допустить франц. консулъ съ военной охраной; послѣ войны 1882 гор. былъ занятъ французами и съ 1883 вмѣстѣ со всѣмъ Тонкинскомъ поступилъ подъ франц. протекторатъ.

Ганонидныя рыбы, см. *рыбы*.

Ганото, 1) Габріэль, французскій государственный дѣятель, род. 1853. Состоялъ преподавателемъ въ Ecole des hautes études, а 1879 архивариусомъ въ министерствѣ иностранныхъ дѣлъ. 1885 былъ назначенъ совѣтникомъ при французскомъ посольствѣ въ Константинополь. 1886—89 гг. былъ членомъ республиканской партіи въ палатѣ депутатовъ. 1894 занялъ постъ министра иностранныхъ дѣлъ въ кабинетѣ Дююи. Тотъ же минист. постъ онъ занималъ и въ кабинетѣ Мелина, вышедшаго въ отставку въ іюнѣ 1898. Съ 1897 академикъ. Написалъ: „Les villes retrouvées“ (1880); „L'origine de l'institution des intendants des provinces“ (1884); „Henri Martin, sa vie, ses oeuvres, son temps“ (1885); „Etudes historiques sur le XVI et le XVII siècle en France“ (1886); „Histoire du cardinal de Richelieu“ (1893).

2) Г., Гекторъ, французскій живописецъ, род. 1823, ум. 1890, пейзажистъ реалистическаго направленія. 1847 онъ выставилъ пейзажъ изъ окрестностей Компьеня, затѣмъ 1850 „Хижину въ Фонтенъ Нуаръ“ и „Милосерднаго самаритянина“ (музей въ Неверѣ), 1851 „Охоту“ и 1853 „Жатву“. Затѣмъ онъ отправился въ Алжиръ, откуда привезъ мотивъ къ картинѣ „Арабскій лагерь подъ стѣнами Лагуата“. Изъ его позднѣйшихъ жанровыхъ картинъ и пейзажей замѣчательны: „Рай гусей“ (музей въ Марсели), „Трудъ и лягушки“ (объ въ Люксембургскомъ музеѣ въ Парижѣ), „Кладовая лисицъ“, „На птичьемъ дворѣ“ и „Морскія розы“ (тамъ-же).

Ганоць (Gánóc), Гансдорффъ, курортъ въ венг. комитатъ Ципсъ, при ж. д., съ углекисло-известковымъ источникомъ (23,90), которыми пользуются отъ почечныхъ камней, ревматизма, ломоты и хроническ. оухолей.

Гансвурсть (Hanswurst), нѣкогда постоянный гротеско-комическій типъ на нѣм. сценѣ, народный шутъ, до сихъ поръ еще фигурирующій на народныхъ сценахъ, въ кукольной комедіи и въ труппахъ бродячихъ акробатовъ. Слово Г. впервые встрѣ-

чается въ появившейся 1519 нижненѣмецкой обработкѣ „Narrenschiff“ Бранта (см.). Какъ имя крестьянина, „Heins Wurst“ встрѣчается въ карнавалной пьесѣ Пробста „Vom kranken Bauer und seinem Knecht Simon Hampel“ (1553). У Ганса Сакса „Wurstъ Гансъ“ — прозвище для обжоръ. Какъ имя для шута въ пьесѣ, Г. впервые употребляется въ одной пьесѣ 1573. Общее употребленіе оны получаетъ въ такъ наз. Haupt und Staats Actionen (см.), къ концу XVII и началу XVIII в., въ качествѣ пародирующаго шута. Готтшедъ (см.) и Нейберша (см.) соединяли со своими стремленіями ввести „правильную“ драму — ожесточенную борьбу противъ Г. и вообще постоянной роли шута въ драмѣ, считая его главнымъ препятствіемъ въ ихъ реформаторской дѣятельности. Въ защиту Гансвурста выступили, особенно Лессингъ въ 18 главѣ „Hamburgische Dramaturgie“ и I. Мёеръ, въ статьѣ: „Harlekin, oder die Verteidigung des Grotesk-Komischen“. См. Creizenach, „Zur Entstehungsgeschichte des neuern deutschen Lustspiels“ (Галле, 1879); Görner, „Der Hanswurststreit in Wien“ (Вѣна, 1884).

Гансдорфъ, см. Ганоуцъ.

Гансенъ (Hanssen). Георгъ, экономистъ, род. 1809, ум. 1894, образованіе получилъ въ Гейдельбергѣ и Килѣ, былъ членомъ германскаго департамента генеральной таможни и торговли въ Копенгагенѣ, затѣмъ профессоромъ въ Килѣ, Лейпцигѣ, Гёттингенѣ, Берлинѣ; 1862 сдѣлался членомъ берлинской академіи наукъ. Г. извѣстенъ дѣльными сочиненіями по разнымъ экономическимъ и финансов. вопросамъ, многія изъ его статей напечатаны въ журналахъ: „Neues Staatsbürgerliches Magazin“, „Journal für Landwirtschaft“, „Tübinger Zeitschrift für gesamte Staatswissenschaft“ и въ „Archiv der politischen Oekonomie“. Изъ отдѣльно напечатанныхъ сочиненій Г. слѣдуетъ отмѣтить: „Historisch-statistische Darstellung der Insel Ferman“ (Альтона, 1832); „Statistische Forschungen über das Herzogtum Schleswig“ (1832—33); Das Amt Bordsesholm“ (Киль, 1842); „Die Aufhebung der Leibeigenschaft und die Umgestaltung der gutsherrlich-bäuerlichen Verhältnisse in Schleswig und Holstein“ (СПб., 1861); „Die Gehöferschaften im Regierungsbezirk Trier“ (Берлинъ, 1863); „Über die Fleischkonsumtion in Deutschland“ (Гёттинг., 1872); „Zur Geschichte norddeutscher Gutswirtschaft seit Ende des 16. Jahrhunderts“ (1875). „Agrarhistorische Abhandlungen“ (Лейпц., 1880—84).

Гансликъ, Эдуардъ, одинъ изъ вліятельнѣйшихъ въ Германіи музыкальныхъ критиковъ. Род. 1825 г. въ Прагѣ. Имя этого вѣнскаго музыкальнаго критика далеко небезызвѣстно русскому интеллигентному обществу, преимущественно въ музыкальной его сферѣ. Имъ стали интересоваться, въ особенности послѣ появленія въ 50-хъ годахъ его знаменитаго трак-

тата „Vom Musikalisch Schönen“. дважды въ разное время переведеннаго на русскій языкъ, въ послѣдній разъ Г. А. Ларошемъ въ 1895 „О прекрасномъ въ музыкѣ“. Въ этомъ сочиненіи авторъ ярко охарактеризовалъ себя въ качествѣ противника программной музыки и тѣмъ самымъ естественно породилъ среди представителей современнаго русскаго музыкальнаго творчества немало противниковъ, какъ неуклонныхъ исповѣдниковъ культуры программной музыки и принциповъ Листа и Берліоза.

Сынъ бібліографа Юсифа-Адольфа Ганслика, Эдуардъ Г. получилъ общее образованіе въ пражской гимназіи, а высшее сперва въ мѣстномъ же, а затѣмъ въ 1846 въ вѣнскомъ университетѣ. Въ 1849 былъ удостоенъ степеніи доктора правъ и званія „короннаго судьи“. Въ раннемъ возрастѣ учился музыкѣ, фортепіан. игрѣ и теоріи у Томашека, имѣвшаго въ то время въ Прагѣ значеніе перваго музыкальнаго авторитета. Г. прошелъ четырехлѣтній курсъ и былъ удостоенъ зренъ свидѣтельствомъ, выданнымъ учителемъ своему ученику. По собственному признанію Г. (какъ видно изъ его мемуаровъ) не выработалъ изъ себя композитора, и музыкальное творчество его ограничилось лишь тою серіею вокальн. романсовъ, котор. оны въ послѣдствіи гораздо позже выпустилъ въ свѣтъ, сдѣлавъ по совѣту Брамса, на обложкѣ отмітку „Lieder aus der Jugendzeit“. Но литературн. работами въ разныхъ австрійскихъ журналахъ оны заявилъ себя еще въ студенческіе годы, а въ качествѣ музыкальнаго критика дебютировалъ въ „Neue Berliner Musikzeitung“. Въ 1848 оны былъ приглашенъ постояннымъ музыкальнымъ сотрудникомъ въ важнѣйшую политическую вѣнскую газ. „Wiener Zeitung“, но съ 1849—52 долженъ былъ заняться службой и пробывать въ провинціальномъ городкѣ Клагенфуртѣ, гдѣ лишь скромно выступалъ въ домашнихъ кружкахъ, въ качествѣ піаниста. Съ 1852 переселился опять въ Вѣну, продолжая службу по министерству финансовъ и получая за нее очень скудное жалованье, а вмѣстѣ съ тѣмъ, возобновивъ свое музыкально-критическое сотрудничество въ „Wiener Zeitung“. Стѣсненный, однако, въ своихъ авторскихъ правахъ, оны предпочелъ перейти въ 1855 г. въ газету „Presse“, а вскорѣ затѣмъ въ новую газ. „Neue freie Presse“, куда перешелъ совместно съ нѣскольк. своими коллегами по „Presse“. Въ этой газетѣ Г. состоитъ неизмѣннымъ сотрудникомъ и по сіе время. Вслѣдъ за появленіемъ упомянутаго выше сочиненія „Vom Musikalisch Schönen“ приглашенъ былъ въ 1856 въ званіи приватъ-доцента по исторіи и эстетики музыки въ вѣнскій университетъ, а въ 1861 получилъ мѣсто экстраординарнаго профессора теоріи и исторіи музыки при томъ же университетѣ. Съ 1858 въ разное время читалъ въ различныхъ городахъ Германіи, а также и въ Прагѣ лекціи по исторіи музыки отъ

ея начала до позднѣйшаго времени. Его превосходный литературный языкъ, умъ, самостоятельность и свѣжесть заключеній создали его критику огромную популярность. Нельзя, однако, отрицать значительную консервативность его взглядовъ, въ особенности по отношенію къ новѣйшимъ представителямъ музыкальнаго творчества, и въ частности къ русскимъ, напр. Чайковскому.

Но, какъ уже замѣчено выше, его трактатъ „Vom Musikalisch Schönen“ вызвалъ массу протестовъ, и такихъ протестантовъ нашлось въ Германіи множество среди представит. всякаго лагеря, — въ ихъ числѣ были и знаменитый историкъ музыки и ученый, докторъ Амброзъ, а также извѣстный критикъ и теоретикъ Лобе, всѣ они ополчились противъ него въ своихъ брошюрахъ и статьяхъ. Въ 1861 онъ покинулъ казенную службу и предался исключительно музыкально-литературной дѣятельности. Изъ дальнѣйш. его сочиненій замѣчательны слѣдующія: „Geschichte des Konzertwesens in Wien“ (1869), „Aus dem Konzertsaal“ (1870), „Die moderne Oper“ (1875), „Musikalische Stationen“ (1880), „Aus dem Opernleben der Gegenwart“ (1885), „Suite. Aufsätze über Musik und Musiker“ (1885), „Konzerte, Komponisten und Virtuosen der letzten Jahre“ (1886), „Musikalisches Skizzenbuch“ (1888), „Musikalisches und Litterarisches“ (1889), „Aus dem Tagebuch eines Musikers“ (1892) и его автобиографія „Aus meinem Leben“ (1894). Въ 1867, 1873 и 1878 гг. состоялъ членомъ жюри музыкальнаго отдѣла на всемирныхъ выставкахъ Парижа и Вѣны.

Ганссонъ, Ола, шведско-нѣмец. писатель, род. 1860, сынъ крестьянина; путешествовалъ по Скандинавіи, Германіи, посѣтилъ Парижъ, Швейцарію, сѣв. Италію и 1889 поселился въблизи Берлина. Г. выступилъ сначала, какъ поэтъ и критикъ, на шведскомъ языкѣ съ „Dikter“ (Стокг., 1884); „Literära silhouetter“ (1885); „Notturno“ (1885); „Sensitiva amorosa“ (Гельсингб., 1887; нѣм. пер. Берл., 1892). Чрезвычайно повышенная жизнь чувства въ этихъ послѣднихъ стихотворен. привлекла на Г. вниманіе болѣе широкихъ круговъ. Съ тѣхъ поръ Г. писалъ свои поэтическія и критическія произведенія также на нѣмецкомъ языкѣ. Его сочиненія: „Parias, fatalistische Geschichten“ (Берл., 1890; по датски вмѣстѣ съ „Sensitiva amorosa“, подъ заглавіемъ Skaebnenoveller, Копенг., 1890); „Friedrich Nietzsche“ (Лейпц., 1890); „Das junge Skandinavien“, четыре очерка (Дрезд., 1891); „Alltagsfrauen. Ein Stück moderner Liebesphysiologie“ (Берл., 1891); „Der Materialismus in der Litteratur“ (Штутг., 1892); „Seher und Deuter“ (Поэ, Гаршинъ, Штринеръ, Бурже, Бёклингъ; Берл., 1894) и романъ „Frau Ester Bruce“ (Бресл., 1894). Кромѣ того, только на шведск. языкѣ появились „Ung Ofegs Vigor“ (стих. въ прозѣ, Стокг., 1892) и „Kärleken trångmål“ (1892);

только на норвежск. яз.: „Amors haevn“; „För giftermålet“ (Христ., 1894); „Reisen hjem. En ungdoms og vandringshistorie“ (1894). — Его жена Лаура Г., урожд. Моръ, извѣстная подъ псевдон. Л. Маргольмъ, род. 1854 въ Ригѣ, дочь отца-датчанина и матери-нѣмки, получила нѣмецкое воспитаніе и уже 1878 выступила съ драмой въ двухъ частяхъ, „Patkul“, за которой 1882 послѣдовала вторая, „Frau Marianne“. Изъ Копенгагена она написала рядъ блестящихъ фельетоновъ для нѣмецкихъ журналовъ; въ сентябрѣ 1889 вышла замужъ за Ола Ганссона. Ея очерки вышли сборникомъ подъ заглавіемъ „Wir Frauen und unsere Dichter“ (Вѣна, 1895) и „Das Buch der Frauen. Zeitpsychologische Porträts“ (Пар. и Лейпц., 1895).

Гансфортъ, предшественникъ Лютера, см. *Вессель*.

Гансъ (Gans), Эдуардъ, представитель философской школы юриспруденціи въ Германіи (1798—1839), ученикъ Тибо и Гегеля, рано сдѣлался юридическимъ писателемъ, съ 1820 занялъ каедру въ Берлинѣ приватъ-доцентомъ, а съ 1825 профессоромъ, привлекая многочисленныхъ слушателей. Обосновывая право на философіи, онъ вступилъ въ полемику съ такъ назыв. историческою школою Савиньи, противъ которой высказался еще въ предисловіи къ соч.: „Scholien zum Gajus“ (Берл., 1821). Съ 1825 Г. неоднократно путешествовалъ съ научными цѣлями по Франціи, Англии, Германіи, Швейцаріи и Италіи. Важнѣйшія изъ его сочиненій: „Das Erbrecht in weltgeschichtlicher Entwicklung“ (т. 1 и 2, Берл. 1824—25; т. 3 и 4, Штутг., 1829—35); „System des römischen Zivilrechts“ (Берл., 1827); „Vermischte Schriften“ (1834, 2 т.); „Ueber die Grundlage des Besitzes“ (1839). Г. былъ однимъ изъ основателей „Jahrbücher für wissenschaftliche Kritik“. Особенную заслугу приобрѣлъ онъ изданіемъ соч. Гегеля: „Vorlesungen über die Philosophie der Geschichte“ (Берл., 1837).

Гансъ фонъ Бюгель (Hans der Büheler или von Bühel), нѣм. поэтъ XV в., родомъ изъ Бюля близъ Раштата; удачно переложилъ въ стихи двѣ старыя народныя повѣсти: „Die Königstochter von Frankreich“ (изд. Мерцдорфомъ, Ольденб., 1867), сюжетъ которой уже раньше (въ XIII в.) подвергся обработкѣ въ „Mai und Beaflor“ неизвѣстнаго автора (изд. Пфефферомъ, Лейпц., 1848) и „Diokletians Leben“ (изд. Келлера, Кведлинб., 1841), содержащая повѣсть о 7 мудрецахъ. См. Seelig въ „Strassburger Studien“ т. 3, стр. 243; Behagel въ „Germania“, т. 36, стр. 241.

Ганта, мѣра емкости на Филиппинскихъ о-вахъ = 3 литр.; на о. Минданао употребляется, какъ мѣра рѣса = 1,3 килогр.

Гантомъ, графъ, род. 1759, ум. 1881, франц. адмиралъ. Сдѣлалъ нѣсколько кампаній подъ начальствомъ Суффрена въ Америкѣ и Индіи. Участвовалъ въ египетской экс-—ци, крейсировалъ у береговъ

Египта и Сирии и привезъ обратно во Францію ген. Бонапарте.

Ганумань, обезьяна, боевой товарищ Рамы, героя индiйской эпической поэмы Рамаяна (см.).

Ганусь, народное названiе нѣкоторыхъ растений, дающихъ прiятныя сѣмена, напр. аниса, чернушки, жабрицы и др.

Ганушъ (Hanuš). 1) Игнатiй Янъ, чешскiй ученый, род. 1812, въ 1831 г. принялъ было монашество, но вскорѣ оставилъ монастырь и принялся за изученiе юридическихъ наукъ, въ 1835 адъюнктъ философи въ вѣнскомъ ун., въ 1836 получилъ докторск. степень въ Прагѣ и вслѣдъ затѣмъ каедру въ Львовѣ, въ 1847 проф. въ Ольмюцѣ, въ 1849 въ Краковѣ, откуда уволенъ въ 1852 за увлеченiе гегельянствомъ, съ 1860 былъ библиотекаремъ въ пражскомъ ун. Нѣкоторое время редактировалъ изданiя: „Die Neue Zeit“, „Hologotické prstonarodni novine“ и „Kritische Blätter“; сотрудничалъ во многихъ нѣмецкихъ и чешскихъ изданiяхъ. Важнѣйшiя изслѣдованiя его: „Die Wissenschaft des slavischen Mythus“ (1842), „Zur Slavischen Runen Frage“ (1855), „Der bulgarische mōnch Chrabr“, „Das Schriftwesen und Schriftthum der bohmisch-slovenischen Völkerstämme in der Zeit des Ueberganges aus dem Heidenthume in das Christenthum“ (1867), „Život a působeni Celakovského“ (1855), „Literarni působeni Jozefa Dobrovského“ (1867), „Dodawky a doplňky k Jungmannově Historii literatury české“ (1869—71), а также нѣсколько руководствъ по логикѣ, психологiи и метафизикѣ. Ум. 1869 г.

2) Г. (Hanusz), Янъ, польскiй лингвистъ, род. 1858 въ Галиции, учился въ краковск. ун., гдѣ занимался языковѣдѣнiемъ подъ руководствомъ проф. Малиновскаго, потомъ работалъ въ Берлинѣ подъ руководствомъ санскритолога Вебера, въ 1882 получилъ докторскiй дипломъ въ Лейпцигѣ, 1884—86 доцентъ вѣнскаго ун., въ 1887 на данныя краковской академiи наукъ средства отправился въ заграничное путешествiе съ научной цѣлью, во время котораго умеръ въ Парижѣ. Главнѣйшiя изслѣдованiя его напечатаны въ изданiяхъ краковской академiи наукъ, въ *Archiwum Sagića* и въ изд. *Prace filologiczne*. Таковы: „O samogłoskach nosowych w narzeczu Slowniców pomorskich, Kabatków i Kaszebów“ (1880), „Materjały do historyi form deklinacyjnych w języku staropolskim w XIV i XV“ (1880—81), „Ueber die Betonung der Substantiva in Kleinrussischen“ (1883), „O książce do nabożeństwa króla Zygmunta I“ (1884), „O wpływie języków wschodnich na słownik języka polskiego“, „Szkic gramatyczny na podstawie języków indoeuropejskich“, „O dobie litewsko-słowiańskięj w stosunku do prajęzyka indoeuropejskiego“ (1885), „O pîsowni o wokalizmie zabytków języka polskiego w księgach sądowych z wieków XIV—XVI“, „O języku ormian polskich“ и мн. др. Кромѣ того Г. сотрудничалъ въ журналъ:

„Ateneum“, „Bibliot. Warsz.“, „Archiv für slavische Philologie“ и др. Изслѣдованiя Г. отличаются основательностью и добросовѣстностью разработки вопроса; особенный интересъ представляютъ тѣ изъ нихъ, въ которыхъ авторъ подвергаетъ обработкѣ лингвистическiй матерьялъ, впервые извлеченный имъ изъ средневѣковыхъ польскихъ памятниковъ. Разборъ трудовъ Г. сдѣланъ Крынскимъ въ ст. „Jan H. i jego prace“ („Prace filologiczne“, 1888, II).

Ганфштенгль (Hanfstängl), 1) Марiя (рожд. Шрёдеръ), оперная пѣвица, род. 1848 въ Бреславлѣ, гдѣ и начала учиться пѣнiю, затѣмъ два года училась у Вiардо-Гарсиа въ Баденъ-Баденѣ. 1866 Г. отправилась въ Парижъ, гдѣ тотчасъ же получила выгодный ангажементъ въ Théâtre Lyrique, а затѣмъ еще болѣе блестящiй въ итальянскую оперу. Но война 1870 помѣшала ей выступить на этой сценѣ. Возвратясь въ Германiю, Г. была 1871 ангажирована въ штутгартскую оперу. 1878 Г. училась еще у Вануччи во Флоренци и съ 1882 пѣла въ оперѣ во Франкфуртѣ на-М. 1873 вышла за фотографа Эрвано Г. въ Штутгартѣ. Г. отличная колоратурная пѣвица съ прекрасной школой и блестящимъ исполненiемъ.

2) Г., Францъ, литографъ и фотографъ, род. 1804, ум. 1877, образование получилъ въ мюнхенск. акад. художествъ; 1834 основалъ литографную мастерскую, которую скоро довелъ до процвѣтанiя и отъ которой выпустилъ цѣлый рядъ портретовъ. Посѣтивъ Парижъ, Г. изучалъ тамъ литографское дѣло у Лемерсье. 1835 саксонское правительство его пригласило въ Дрезденъ для изданiя литографiй съ важнѣйшихъ произведенiй, собранныхъ въ дрезденской галлерей. Это монументальное изданiе, заключающее 190 большихъ листовъ, закончено было Г. 1852, послѣ чего онъ снова переноситъ дѣятельность въ Мюнхенъ, передавъ свою дрезденск. мастерскую братьямъ, Гансу и Максу Г., тоже заявившимъ себя выдающимися художниками-литографами. Работы Г. отличаются чистотой, ясностью и силою и пѣнятся наравнѣ съ лучшими французскими и англiйскими литографiями. Г. оказалъ значительныя услуги развитiю такъ же гальванографiи, а позднѣе и фотографiи.

Ганчарь, Осипъ Семенов. (великороссiйское правописанiе — Гончаровъ), атаманъ некрасовцевъ, род. 1796, въ Добруджѣ. 1829 съ частью некрасовцевъ переселился въ Россiю, въ г. Измаиль, но вскорѣ вернулся въ Турцию, гдѣ сталъ однимъ изъ самыхъ видныхъ представителей старообрядчества поповщинскаго толка. Судьба столкнула его съ извѣстнымъ Чайковскимъ (Садыкъ-пашей), мечтавшимъ въ то время возстановить независимую полонизованную Украину и казачество. Во время своего объѣзда казачьихъ селенiй въ Добруджѣ, Чайковскiй познакомился съ Г. и попытался восполь-

зоваться авторитетомъ и энергіей его. Г., дѣйствуя въ интересахъ старообрядчества, рассчитывалъ на помощь Турціи и заговорщиковъ, почему и оказывалъ возможное содѣйствіе Чайковскому. Но мечты Ч-скаго и его сообщниковъ остались мечтами. Въ 1853 они начали добиваться, по крайней мѣрѣ, образованія изъ Добруджи самостоятельнаго казачкаго государства. Г. энергично содѣйствовалъ Ч-скому въ образованіи казачкихъ отрядовъ. Когда при начавшейся войнѣ русскіе вступили въ Добруджу, Г. и нѣкоторые другіе старообрядцы удалились въ Константинополь, гдѣ Г. видѣлся съ польскими и французскими эмигрантами, а съ прекращеніемъ войны возвратился назадъ, но агитаціи своей не оставилъ. 1862 онъ ѣздилъ въ Парижъ, гдѣ былъ представленъ Наполеону III, и въ Лондонъ, куда его вызвали русскіе эмигранты, въ надеждѣ организовать вооруженную силу, казацкую и старообрядческую, враждебную русскому правительству. Попытки не удались, и казаки не послѣдовали за агитаторами во время послѣдняго польскаго возстанія. Позже Г. вернулся въ Россію. Ум. и похороненъ въ Хвалынскомъ старообрядческомъ монастырѣ 1879. См. „Славянск. Сборн.“ 1875, т. I, ст. А. Кудряшева, и „Жизнеописаніе“ О. С. Г.-ра, составленное его другомъ Никитинымъ, напеч. въ „Рус. Стар.“ (1883, № 4).

Ганчжуръ, Ганджуръ, 1) урочище въ зап. Манчжуріи, на равнинѣ между оз. Далай-норъ и Вуишъ-норъ, при высококочимой ламанской кумирнѣ Данчжуръ-сумѣ. Здѣсь ежегодно въ августъ и сентябрь бываетъ крупная ярмарка съ большимъ пришлымъ населеніемъ съ Манчжуріи, Монголіи и Забайкалья. Монголы обмѣниваютъ скотъ и продукты скотоводства на чай, водку, мануфакт. товаръ; расчетной единицей служатъ не деньги, а кирпичъ чаю. Въ окрестностяхъ добывается изъ степныхъ озеръ соль.

2) Г., буквальное значеніе, переводъ словъ будды, такъ называется буддійскій махаянистическій канонъ въ переводѣ на тибетскій языкъ съ санскритскаго и отчасти съ китайскаго. Въ цѣломъ этотъ сборникъ представляетъ собою цѣлую бібліотеку; извѣстны двѣ редакціи Г., одна западно-тибетская, болѣе древняя, напечатанная въ Нортамѣ, въ 7 миляхъ отъ монастыря Таши-лумбо, резиденціи Банченъ ринпоче, воплощенія будды Амитабы (см.). Въ ней содержаніе сборника распределено на 100 томовъ. Болѣе позднее изданіе сдѣлано было въ провинціи Камъ, въ восточномъ Тибетѣ, здѣсь тотъ же самый матеріалъ распределенъ на 108 томовъ, такъ какъ число 108 имѣетъ мистическое значеніе въ ламаизмѣ. Каждый томъ имѣетъ около 1000 страницъ. Ковалевскій опредѣленно говоритъ, что въ монгольскомъ экземплярѣ, имѣвшемся у него въ рукахъ, содержалось 36,666 листовъ. Когда составленъ этотъ

сборникъ, въ точности неизвѣстно. Извѣстно, что переводы буддійскихъ сочиненій начались вскорѣ послѣ введенія буддизма въ Тибетъ, въ 638 г. при царѣ Сронгъ-цангъ-гамбо и послужили ближайшимъ поводомъ къ изобрѣтенію тибетской азбуки. Съ тѣхъ поръ съ разными перерывами переводческая дѣятельность продолжалась до конца XIII в., но новѣйшіе отдѣлы Г., какъ напр. Джудъ (санскрит. Таира) переведенъ не позднѣе начала XI вѣка. По примѣру древняго буддійскаго канона трипизака, его дѣлятъ на три отдѣла: Винась (тиб. Dul-va)—дисциплина, Сутры (тиб. Dō)—поученія и Абиухарма (тиб. Ch'os-nop-ra) или метафизика; но въ этотъ сборникъ вошелъ цѣлый рядъ трактатовъ, неизвѣстныхъ древнему буддизму, каковы напр. такты: джудъ, содержащій въ себѣ заклинательныя формулы, описанія разныхъ божественныхъ существъ мужскаго и женскаго рода, рецепты для приготовленія магическихъ чертежей и т. д. Этотъ сборникъ былъ впервые переведенъ на монгольскій языкъ при Чахарскомъ ханѣ Лингданѣ Багадурѣ (1604—1634) и потомъ въ первой половинѣ XVIII вѣка по приказанію китайскаго императора Юнчжэна пересмотрѣнъ Чжанья-хутуктой и напечатанъ на средства, отпущенныя императоромъ. Хотя нѣкоторыя крупныя бібліотеки въ Европѣ имѣютъ этотъ сборникъ, петербургскій азійскій музей — даже два, монгольскій и тибетскій, но онъ извѣстенъ далеко еще не вполне. Первый ознакомилъ съ нимъ европейцевъ венгерецъ Чома-Кѳросъ; его описаніе Г. перевелъ Леонъ Форъ и напечаталъ съ прибавленіемъ индексовъ и извлеченій въ I и V томахъ Annales du Musée Guimet, затѣмъ нѣкоторыя отдѣльныя статьи изъ Г. были переведены Шмидтомъ, Шнернеромъ, Васильевымъ, и въ послѣднее время Рокхилемъ.

Ганшагъ (Hanság), большое болото въ Венгріи, на юго-вост. берегу Нейзидлерскаго озера, находится главнымъ образомъ въ комитахъ Визельбургъ, частью также въ комитахъ Оденбургъ и Раабъ, занимаетъ площадь въ 400 кв. км. и заключаетъ въ себѣ многочисленныя плавучіе острова и нѣсколько небольшихъ озеръ. Тростники и обширные лѣса Г., отчасти осушенные посредствомъ регулированія рѣкъ Иквы, Рааба и Рабницы, доставляютъ большую добычу въ видѣ камыша, сѣна и дерева, и богаты также всевозможной дичью. Г. перекрещивается р. Рабницей, служащей въ то же время каналомъ для стока водъ всего болота.

Ганшпугъ (артилл.), деревянный рычагъ, длиною отъ 4 до 7 фут., толщиною отъ 2½ до 3½ дм.; употребляется для подыманія грузовъ, для поворачиванія лафета (въ крѣпостной артиллеріи) и т. п.

Ганштейнъ (Hanstein), Адальбертъ, нѣмецк. поэтъ и писатель, род. 1861, съ 1894 доцентъ эстетики и исторіи литературы въ гумбольдтовой академіи въ Берлинѣ. Онъ написалъ драму „Um die Krone“

(подъ псевдонимомъ Л. Бергусъ, Берл. 1885); далѣ „Menschenlieder“ (1887), „Von Kains Geschlecht“, циклъ балладъ (1888), „Die Königsbrüder“, драма (1892) и др. Изъ его литературно-историческихъ сочиненій слѣдуетъ назвать: „Albert Lindner“ (Берл., 1888); „Ihsen als Idealist“, лекціи (Лейпц., 1897); „Gerhard Hauptmann“ (1898). Новѣйшее, только что вышедшее произведение: „Die Frauen in der Geschichte des deutschen Geisteslebens“ (1899, т. I).

2) Г., Иоганнъ, ботаникъ, род. 1822, ум. 1880. Онъ сдѣлалъ важныя изслѣдованія по анатоміи и морфологіи растений и написалъ: „Untersuchungen über den Bau und die Entwicklung der Baumrinde“ (Берл., 1853); „Über den Zusammenhang der Blattstellungen mit dem Bau des dikotylen Holzringes“ (1858); „Versuche über die Leitung des Saftes durch die Rinde“ (1860); „Die Milchsaftgefäße und die verwandten Organe der Rinde“ (1864); „Zur Entwicklungsgeschichte der Gattung Marsilia“ (1862—64, 2 тома); „Befruchtung und Entwicklung der Gattung Marsilia“ (1865); „Pilulariae globuliferae generatio cum Marsilia comparata“ (Боннъ, 1866); „Übersicht des natürlichen Pflanzensystems“ (1867); „Über die Organe der Harz und Schleimabsonderung in den Laubknospen“ (Botanische Zeitung, 1868); „Die Scheitelzellgruppe im Vegetationspunkt der Phanerogamen“ (Боннъ, 1869); „Die Entwicklung des Keims der Monokotylen und Dikotylen“ (1870); „Die Parthenogenese der Caelobogyne ilicifolia“ (1877); „Einige Züge aus der Biologie des Protoplasmas“ (1880) и „Beiträge zur allgemeinen Morphologie der Pflanzen“ (1882), въ издаваемой имъ съ 1870 г. „Abhandlungen aus dem Gebiete der Morphologie u. Physiologie“; кромѣ того „Ch. g. Ehrenberg, ein Tagwerk auf dem Felde der Naturforschung“ (Боннъ, 1877).

Ганъ, Елена Андреевна (урожд. Фадѣва, сестра Р. А. Фадѣва), писательница (1814—42). Род. въ дворянской семьѣ, вышла замужъ за артилл. офицера, съ кот. и пришлось ей кочевать по Россіи. Она писала талантливые рассказы и повѣсти подъ псевдонимомъ Зенеиды Р-вой. Она сотрудничала въ „Библ. для чт.“, „Отеч. Зап.“. Первая ея повѣсть „Идеаль“ появилась въ „Библ. для чт.“ (1837, т. 21); за эту повѣстью слѣдовали; „Утбалла“, „Джелладелинъ“ (тамъ же 1838, т. 26 и 30), „Медальонъ“, „Судъ свѣта“, романъ „Любовька“ („Отеч. Зап.“, 1842), „Ложа въ одесской оперѣ“. Лучшими изъ ея повѣстей слѣдуетъ признать „Напрасный даръ“ („Отеч. Зап.“, 1842) и „Теофанія Аббиджіо“ („Отеч. Зап.“, 1842) и „Теофанія Аббиджіо“. Послѣ ея смерти (причиной кот. были семейный разладъ и нервное расстройство) было издано собраніе ея сочиненій (Спб., 1843, 4 т.). Восторженный разборъ ихъ см. у Бѣлинскаго (т. VII 1-го изд.). На направление таланта Г. несомнѣнно оказали влияние романы Жоржъ-Занда. Въ своихъ повѣстяхъ и рассказахъ Г. является за-

щитницей женщинъ, затрогивая ихъ общественное значеніе, ихъ отношенія къ мужчинамъ и ставя женщинъ всегда выше мужчинъ въ сферѣ любви. Г. была матерью извѣстной Блаватской и беллетристки В. П. Желиховской. См. о Г. статьи Е. С. Некрасовой (въ „Русск. Старинѣ“, 1886, №№ 8 и 9) и В. П. Желиховской (тамъ же, 1887, т. 53). Повѣсти „Утбалла“ и „Джелладелинъ“ переведены на нѣмецк. яз. В. Вольфсономъ („Russlands Novellendichter“, Лейпц., 1848), а 2-я повѣсть переведена также и на польскій яз. М. Волинскимъ (Вильно, 1840).

Ганъ (Hahn), 1) Августъ, теологъ, одинъ изъ главныхъ основателей новѣйшаго конфессіонализма, 1792—1863, былъ профессоромъ, пасторомъ и генералъ-суперинтендантомъ въ Силезіи. Въ своей книгѣ: „Offene Erklärung an die evangelische Kirche, zunächst in Sachsen und Preussen“ (Лейпц., 1827), онъ совѣтовалъ рационалистамъ отдѣлиться отъ церкви. По этому поводу завязалась горячая полемика съ Бретшнейдеромъ, къ которому онъ адресовалъ: „Sendschreiben über die Lage des Christentums in unserer Zeit und das Verhältniss ohristlicher Theologie zur Wissenschaft überhaupt“ (1832). Ему же принадлежатъ: изданіе еврейскаго текста Ветхаго Завета (Лейпц., 1831 и позднѣе) и „Bibliothek der Symbole und Glaubensregeln der apostolisch-katholischen Kirche“ (Бресл., 2 изд., 1877). Его сынъ Георгъ Людвигъ, род. 1823, проф. теологіи въ Бреславлѣ, написалъ, между прочимъ: „Die Theologie des neuen Testaments“ (Лейпц., 1854); „Die Lehre von den Sakramenten“ (Бреславль, 1864); „Das Evangelium des Lucas“ (1892—94, 2 тома).

2) Г., Вернеръ, нѣм. писатель, род. 1816, ум. 1890; горячій прусско-нѣмецкій патриотъ, написалъ рядъ народныхъ сочиненій изъ отечеств. исторіи, какъ „Friedrich Wilhelm III und Luise, Königin von Preussen“ (Берл., 3 изд., 1877); „Hans Joachim von Zieten“ (7 изд., 1893). О его литературно-историческихъ занятіяхъ свидѣлствуютъ его: „Geschichte der poetischen Litteratur der Deutschen“ (11 изд., Берл., 1888); „Helgi und Sigrun“, 12 пѣсенъ германской героической саги (1867); „Deutsche Literaturgeschichte in Tabellen“ (3 изд. 1881); „Edda. Lieder germanischer Göttersage, bearbeitet und erläutert“ (1872); „Deutsche Poetik“ (1879); „Odin und sein Reich“ (1886); „Kriemhild. Volksgesang der Deutschen aus dem 12. Jahrhundert“ (Эйзенахъ, 1889; школьн. изд. 1890).

3) Г., Дидерихъ, нѣмецкій политикъ, род. 1859, изучалъ юрид. науки и политик. экономію въ Берлинѣ, былъ (1886—93) архивариусомъ Нѣмецкаго банка, примкнулъ къ аграрному движенію и сдѣлался 1897 директоромъ союза сельскихъ хозяевъ. Сначала онъ присоединился къ партіи національ-либераловъ и былъ 1893 избранъ въ качествѣ представителя этой партіи, въ рейхстагъ. Но потомъ онъ перешелъ къ

партия аграріевъ и усиленной агитаціей добился своего избранія въ кандидаты аграріевъ, 1898.

4) Г. (Hahn), Иог. Михель, швабскій теософъ, 1758—1819, сынъ крестьянина, еще въ юности имѣлъ видѣнія и велъ строгую жизнь аскета. Возбужденный чтеніемъ Беме и Этингера, онъ развивалъ частью въ сочиненіяхъ, частью какъ ораторъ на публичныхъ собраніяхъ, свою собственную систему, клонившуюся къ непрестанной готовности къ покаянію и дѣйствительной праведности въ жизни, — систему, которая находила и находить еще многочисленныхъ приверженцевъ въ стройно организованной и широко распространенной сектѣ михельянцевъ, по внѣшности не отдѣлившейся отъ церкви. См.: Palmer, Die Gemeinschaften und Gemeinschaft, ihre Entstehung und Entwicklung (Штутг., 1876); Staudenmeier, Michael Hahn, sein Leben und seine Lehre (Карлср., 1893).

5) Г. (Hahn), Карлъ Августъ, лингвистъ, род. въ 1807, въ Гейдельбергѣ, ум. въ 1857, въ Вѣнѣ, гдѣ былъ профессоромъ нѣмецк. языка. Издалъ въ „Bibliothek der gesamten deutschen Nationalliteratur“: Конрада фонъ Вюрцбургъ „Otto mit dem Bart“, „Geschichte des 12 und 13 Jahrhunderts“ и „Der jüngere Titurel“ и др. Его грамматическія работы: „Mittelhochdeutsche Grammatik“ (4-е изд., Базель, 1884); „Neuhochdeutsche Grammatik“ (Франкф., 1848) и „Althochdeutsche Grammatik“ (5-е издан. Штробля, 1882).

6) Г. (Hahn) Карлъ Гуго, миссіонеръ, род. 1818, въ Ригѣ, воспитывался въ Барменѣ, въ 1841 отправился миссіонеромъ въ Южную Африку, объѣхалъ многія страны, основалъ станцію Нейбарменъ, долгое время былъ пасторомъ нѣмецкой колоніи въ Капштадтѣ. Г. изучалъ языкъ тамошнихъ обитателей и издалъ грамматику и словарь языка гереро (Берл., 1857).

7) Г., Карлъ Фридрихъ, графъ, прозванный театральнымъ графомъ, род. 1782, ум. 1857, въ молодости провелъ нѣсколько лѣтъ въ Гамбургѣ, гдѣ въ немъ развилась до энтузіазма склонность къ театру. Окончивъ курсъ университета въ Грейфсвальдѣ, онъ устроилъ въ своемъ имѣніи Ремплинѣ любительскій театръ въ самомъ широкомъ стилѣ, на которомъ по приглашенію Г. играли Иффландъ, Беманъ и др. Позже, Г. отправилъ путешествовать на свой счетъ нарочно приглашенную труппу, 1805 по смерти отца принялъ такъ назыв. придворный театръ въ Шверинѣ, съ которымъ переѣхалъ за герцогство 1806 въ Альгону, 1807 опять въ Мекленбургъ, но скоро до такой степени разстроилъ свое состояніе, что 1808 былъ принужденъ отказаться отъ распоряженія своими владѣніями. Въ войнѣ 1813—14 онъ участвовалъ съ отличіемъ, какъ простой солдатъ, 1817 опять занялся театральнымъ дѣломъ и былъ директоромъ театровъ въ разныхъ городахъ до самой смерти.

Все его колоссальное состояніе пошло въ жертву его страсти къ театру. Актеромъ Г., кромѣ своего любительскаго театра, выступалъ рѣдко; но онъ съ большимъ рвеніемъ занимался гримировкой, суфлированіемъ, устройствомъ грома и молніи, и всегда предводительствовалъ шествіями, проходившими по сценѣ. См.: E. A. Meyer, Characterzüge aus dem Leben des Grafen Hahn-Neuhaus (Гамб., 1858).

8) Г., Людвигъ Филиппъ, драматургъ періода „бури и натиска“, род. 1746, ум. 1814. Его трагедія „Der Aufruhr zu Pisa“ (Ульмъ, 1776) „Graf Karl von Adelsberg“ (Лейпц., 1776) и „Robert von Hohenecken“ (1778) носятъ отпечатокъ вымученной „геніальности“, и только временно могли вызывать удивленіе, какъ „шекспировскія“ См. Wegner, Ludw. Phil. Hahn, ein Beitrag zur Geschichte der Sturm und Drangzeit (Страсб., 1877). Г. часто смѣшиваютъ съ Иоганномъ Фридрихомъ Ганомъ, членомъ геттингенскаго „союза поэтовъ“, который род. около 1750 и уже въ маѣ 1779 ум. въ ипохондріи. Отдѣльные его стихотворенія, въ которыхъ онъ высказывается энтузіастическимъ почитателемъ Клопштока и яростнымъ врагомъ Виланда, встрѣчаются въ „Musalnalmnach“ахъ.

9) Г. (Hahn) Людвигъ Эрнстъ, историкъ, род. 1820, ум. 1888, былъ воспитателемъ въ домѣ министра финансовъ Гюмана, въ Парижѣ, служилъ съ 1855 въ минист. внутр. дѣлъ, завѣдывалъ правительственной печатью, 1884 вышелъ въ отставку. Онъ написалъ: „Geschichte des preussischen Vaterlandes“ (Берл., 1893); „Leitfaden der vaterländischen Geschichte“ (1894); „Zwei Jahre preussisch-deutscher Politik“ (1868); „Der Krieg Deutschlands gegen Frankreich“ (1871); „Kaiser Wilhelms Gedenkbuch“ (1880); „Das deutsche Theater und seine Zukunft, von einem Staatsbeamten“ (1880); „Fürst Bismarck, sein politisches Leben und Wirken“; „Geschichte des Kulturkampfes in Preussen“ (1881); „Zwanzig Jahre, 1862—82. Rückblicke auf Fürst Bismarcks Wirksamkeit“ (1882); „Wilhelm, der erste Kaiser des neuen Deutschen Reichs“ (1888).

10) Г., Фридрихъ, юристъ, род. 1823. Былъ проф. въ Іенѣ; занималъ высшія должности по судебной службѣ. Кромѣ монографіи „Die materielle Übereinstimmung der römischen und germanischen Rechtsprinzipien“ (Іена, 1856) онъ составилъ „Kommentar zum allgemeinen deutschen Handelsgesetzbuch“ (Брауншв., 1862—67, 2 т.; 1 т.—4 изд., 1894; 2 т.—2 изд., 1875—83).

11) Г., Эмиль, актеръ и директоръ театра, род. 1833, сынъ пѣвца и живописца Эдуарда Г., занялся сначала сельскимъ хозяйствомъ, но страсть къ театру заставила его посвятить себя сценѣ. Онъ былъ ученикомъ Эдуарда Девриена и игралъ въ Гамбургѣ и Ригѣ, затѣмъ былъ директоромъ театра въ Вюрцбургѣ, затѣмъ гл. режиссеромъ въ Вѣнѣ. Въ настоящее время Г. состоитъ режиссеромъ странствующей труппы.

Гань-Гань, Ида, графиня, нѣмецкая писательница, род. 1805, ум. 1880, дочь такъ назыв. „театрального графа“ Фридриха Гана, вышла замужъ за гр. Адольфа Гана, но скоро разошлась съ нимъ и поѣхала путешествовать по Швейцаріи, Италиі, Австріи, Франціи, Испаніи и др. странамъ. На литературное поприще она выступила лирич. стихотвореніями, но затѣмъ обратилась къ правописательному роману и напечатала: „Aus der Gesellschaft“ (1838); „Der Rechte“ (1839); „Gräfin Faustine“ (1841) и др., большинство которыхъ было издано въ 1844, подъ общимъ заглавіемъ „Die Gesellschaft“. Всѣ эти произведенія обнаруживали живой умъ автора и его разнообразное и наружно блестящее, въ сущности же не очень глубокое, образование. Изображая преимущественно жизнь аристократическаго круга, они однако свидѣтельствовали о вліяніи на автора возрѣвшей „молодой Германіи“ (см.) и родственной съ нею новой французской образованности. Изъ многочисленныхъ путешествій описаній Г.-Г. можно упомянуть: „Jenseit der Berge“ (2 изд., 1845), „Reisebriefe“ (1841); „Ein Reiseversuch im Norden“ (1843) и „Orientalische Briefe“ (1844). Въ 1850 она перешла въ католичество и сдѣлалась фанатическою защитницею его — сперва въ сочиненіи „Von Babylon nach Jerusalem“ (1851), потомъ въ другихъ стихотворныхъ и прозаическихъ произведеніяхъ. Въ 1852 она поступила послушницей въ одинъ изъ монастырей въ Анжерѣ и затѣмъ содѣйствовала основанію въ Майнцѣ монастыря „Zum guten Hirten“, гдѣ и умерла. Ея послѣдующіе романы: „Maria Regina“ (4-е изд., 1876), „Doralice“ (1861), „Peregrin“ (1864) и др. выражаютъ ультрамонтанскія воззрѣнія автора съ такимъ же внѣшнимъ блескомъ, съ какимъ онъ защищалъ направленіе „молодой Германіи“ въ своихъ прежнихъ романахъ. Полное собраніе этихъ послѣднихъ вышло въ Берлинѣ 1851. См.: Marie Helene, Gräfin Ida H. (Лейпц., 1869); Haffner, Gräfin Ida H. (Франкф., 1880); Alinde Jacoby, Ida Gräfin H. (Майнц., 1894).

Ганьеръ (Gagneur), Луиза, франц. писательница, род. 1832, воспитаніе получила въ монастырѣ; восемнадцати лѣтъ написала брошюру о рабочихъ ассоціаціяхъ, обратившую вниманіе на нее ея земляка, Владиміра Ганьера, депутата палаты, скоро затѣмъ ставшаго ея мужемъ. Имъ поддержанная въ своихъ литературныхъ и философскихъ воззрѣніяхъ, она начинаетъ издавать цѣлый рядъ романовъ анти-клерикальнаго и социальнаго направленія, доставившихъ ей значительную популярность. Назовемъ: „Une expiation“ (1859); „Une femme hors ligne“ (1861); „Un drame électoral“ (1863); „La croisade noire“ (1864), наиболѣе популярное изъ ея произведеній; „Le calvaire des femmes“ (1867); „Les réprouvées“ (1867); „Les forçats du mariage“ (1869); „Chair à canon“ (1872);

„Les crimes de l'amour“ (1874); „Les droits du mari“ (1876), было запрещено при правительствѣ президента Макъ-Магона; „Le roman d'un prêtre“ (1882); „La Fournaise“ (1885); „Une dévote fin du siècle“ (1891) и др.

Гань-кау, см. Хань-коу.

Гань-су (южн. кит. произ. Кан-су), сѣверо-западная провинція совств. Китая, лежитъ между 32° 30' и 40° 30' с. ш., 98° и 108° 30' в. д. На сѣверѣ ее ограничиваютъ восточный конецъ Бей-шаня, Ала-шань и Ордосъ, на востокъ пров. Шэнь-си, на югѣ пров. Сы-чуань, на югѣ-западѣ сѣв. вост. Тибетъ (Куку-норъ и Нань-шань), на западѣ пров. Синь-цзянь внѣстѣннаго Китая. Простираясь съ NW къ SE на 1015 в. и съ NE къ SW на 625 в. Г.-с. занимаетъ 289,590 кв. в., съ населеніемъ въ 9.750.645 чел. (1894); въ административномъ отношеніи раздѣлена на 8 областей (Лань-чжоу, Пинь-лянъ, Гуинь-чанъ, Цинь-янъ, Нинь-ся, Си-нинъ, Лянъ-чжоу, Гань-чжоу) 4 приставства и 4 округа (Цзинь-чжоу, Цзѣ-чжоу, Цинь-чжоу и Су-чжоу).

Характеръ поверхности Г. преимущественно гористый; равнины встрѣчаются только по ея сѣверной окраинѣ и по долинь Желтой р.; на NW-ѣ сѣв. и восточн. цѣпи Наньшаня (см.), на югѣ — Цзинь-линь-шаня (вост. Куэнь-луня, см.), отдѣленные другъ отъ друга Желтой рѣкой; въ сѣверной области Нинь-ся тянется съ N на S Алашанскій хр. Сѣверо-восточная часть Г. представляетъ обширное плато, покрытое громадною толщею лёсса и расчлененное безчисленными долинами рѣкъ и рѣчекъ; на поверхности этого плато коегдѣ возвышаются плоскіе кряжи и группы горъ. Абс. высоты въ гористой Г. достигаютъ на днѣ долинъ отъ 1200 до 3500 м., на гребняхъ и вершинахъ Нань-шаня 3000—5000 м., на поверхности лёссоваго плато 1500—2000 м. Вѣчные снѣга имѣются только на нѣкоторыхъ цѣпяхъ Нань-шаня.

Орошеніе Г. можетъ считаться обильнымъ, хотя неодинаковымъ для различныхъ областей; Желтая рѣка пересекаетъ сѣверо-западную часть Г. и большая часть второстепенныхъ рѣкъ этой провинціи принадлежатъ къ ея бассейну: на западѣ Да-тунъ-хэ съ ея притоками; въ центрѣ Тао-хэ и Гань-гу-шуй — правые притоки; на востокѣ верховья р. Вэй-хэ. Крайній югъ Г., въ предѣлахъ Цзинь-линь-шаня, принадлежитъ къ бассейну Янь-цзе-цзяна и орошенъ верховьями р. Пей-шуй-цзяня; наконецъ, поясъ оазисовъ на NW-ѣ между сѣверными цѣпями Нань-шаня принадлежитъ къ области центрально-азиатской, лишенной стока водъ въ океанъ, и орошается рѣками, текущими съ Нань-шаня. Изъ всѣхъ этихъ рѣкъ только Желтая судорожна (для небольшихъ барокъ) ниже г. Чжунъ-вай; выше этого города по ней сплавляютъ только лёсъ; гораздо большее

значение эти рѣки имѣютъ для орошенія полей и садовъ, примѣняемаго населеніемъ вездѣ, гдѣ только есть возможность вывести воду въ каналы. Изъ озеръ въ Г. есть только незначительныя по сѣверной окраинѣ Нань-шаня и южной Ордоса.

Геологическій составъ Г. очень разнообразенъ: въ высокихъ цѣпяхъ Нань-шаня и Цзинь-линь-шаня и Алашаня залегаютъ слоисто-кристаллическія породы (гнейсы, гнейсо-граниты, амфиболитовые и друг. сланцы) и метаморфическіе песчаники и сланцы; еще болѣе часты палеозойскіе известняки, песчаники, сланцы, среди которыхъ первые нерѣдко содержатъ окаменѣлости каменноугольной системы и сопровождаются угленосными отложениями; кое гдѣ въ цѣпяхъ, но чаще на окраинахъ цѣпей и въ долинахъ между ними встрѣчается огромная свита пестрыхъ песчаниковъ, глинъ, мергелей и конгломератовъ, представляющая уже прѣсноводныя отложения преимущественно мезозойскаго возраста и мѣстами также содержащая пласты каменнаго угля; рядомъ съ пей въ долинахъ, по окраинамъ цѣпей и на мѣстѣ размытыхъ горъ залегаютъ третичныя, т. н. гоубіскія отложения, также прѣсноводныя, въ видѣ ярко-красныхъ конгломератовъ, песчаниковъ и глины. Наконецъ, плато вост. Г. сложено изъ каменноугольныхъ же известняковъ, угленосныхъ отложений, но преимущественно изъ пестрой мезозойской свиты, къ которой мѣстами присоединяются гоубіскія породы. Изъ послѣ третичныхъ образований особенно важенъ лёссъ, который распространенъ по всей Г., на вост. плаго достигаетъ мощности 200—400 метр. и постепенно утоняется къ югу — въ Цзинь-линь-шань и къ западу — въ Нань-шань, гдѣ толща его не превышаетъ 100 м., а чаще 10—20 м. Массивныя породы встрѣчаются не очень часто: граниты въ видѣ жилъ и массивовъ въ Нань-шань и Алашанскомъ хр., различныя зеленокаменные породы (диориты, диабазы, порфириды, мелафиры), кое гдѣ порфиры, фельзиты, въ одномъ пунктѣ (на р. Тао-хэ) базальтъ. Кромѣ угля, добываемаго какъ изъ каменноугольныхъ, такъ и мезозойскихъ отложений, но имѣющаго только мѣстное значеніе, въ виду плохого состоянія дорогъ, въ нѣкоторыхъ долинахъ Нань-шаня промываютъ золотиносные пески, причѣмъ кореннымъ источникомъ золота являются метаморфическіе сланцы. Въ небольшомъ количествѣ добываютъ желѣзную руду, серебро, свинецъ, мѣдь, поваренную соль, селитру, гипсъ.

Климатъ Г. въ виду ея протяженія на 80° съ сѣвера на югъ и гористаго характера, далеко не однообразный; въ общемъ онъ континентальный и сухой, за исключеніемъ нѣкоторыхъ частей Нань-шаня и южнаго угла провинціи. Сѣверная часть провинціи, вдоль подножія Нань-шаня, по Желтой рѣкѣ отъ г. Чжунъ-вэй и по границѣ Ордоса, отличается большой годовой

амплитудой температуры (жары до 35°, 45° лѣтомъ, морозы до —20°, —30° Ц. зимой) и скудными осадками, выпадающими преимущественно въ теплый періодъ; снѣгъ выпадаетъ рѣдко и испаряется въ сухомъ воздухѣ; вѣтры часты и сильны, особенно весной, въ теплый періодъ, нерѣдко достигающіе силы бури и приносящіе или поднимающіе густую лёссовую пыль, затемняющую воздухъ; средняя область, охватывающая мѣстность вдоль Желтой рѣки и лёссовое плато на востокъ, отличается отъ предыдущей меньшей годовой амплитудой температуры (благодаря болѣе слабымъ морозамъ, до —15°, —20° Ц.), нѣсколько болѣе обильными осадками въ теплый періодъ, приносимыми обыкновенно южными вѣтрами; зимой небо ясно, снѣгъ выпадаетъ рѣдко. Южная область, въ бассейнѣ Янъ-цзе-цзяна, имѣетъ болѣе мягкой климатъ, влажный лѣтомъ и осенью и сухой зимой и весной; лѣтнія жары доходятъ до +40°, морозы рѣдко превышаютъ —10° Ц., такъ что быстрыя горныя рѣчки не замерзаютъ; зимой облачность значительная, изрѣдка выпадаетъ небольшой снѣгъ. Наконецъ область высокихъ цѣпей сѣвернаго и вост. Нань-шаня имѣетъ суровый и влажный климатъ, который отличается отъ климата сѣверной области болѣе низкой годовой температурой и обиліемъ осадковъ въ теплый періодъ.

Въ зависимости отъ климата флора Г. образуетъ такія же четыре области; въ сѣверной, въ культурныхъ пространствахъ, растутъ типичныя центрально-азиатскія формы (различныя солянки, полынь, колючка, караганъ, хармыкъ, тамарискъ и т. п., а изъ деревьевъ тополь, ива, джигда, ильмъ); въ средней области, на лёссовыхъ плато, преобладаютъ высокія травы и полынь, а въ оврагахъ попадаются рощи тѣхъ же деревьевъ; въ южной области склоны горъ одѣты разнообразнымъ кустарникомъ, среди котораго много формъ съ вѣчно зеленой листвою; изъ деревьевъ здѣсь характерны горный бамбукъ и вѣрная пальма, мыльное дерево, а на высокихъ хребтахъ сосна, ель, береза, осина образуютъ лѣса. Въ Нань-шань низовья долинъ имѣютъ флору сѣверной области, а верховья представляютъ луга и кочковатая болота; склоны горъ покрыты различнымъ кустарникомъ, а выше — альпійскими лугами; лѣса преобладаютъ на сѣверныхъ склонахъ горъ и вообще сохранились въ мѣстностяхъ, болѣе отдаленныхъ отъ китайскихъ поселеній; они состоятъ изъ березы, осины, ели тянь-шанской, особой сосны, древовиднаго можжевельника, рябины; по берегамъ рѣкъ падается также тополь, ива, облепиха. Изъ культурныхъ растений для сѣверной и средней областей характерны пшеница, просо, маисъ, различныя бобовыя, табакъ, макъ, въ болѣе теплыхъ мѣстахъ хлопокъ, а въ богатыхъ водой — рисъ; изъ фруктовыхъ — яблоня, груша, слива, абрикосъ, персикъ,

китайская смква, грецкій орѣшникъ, виноградъ, при чемъ особенно обильны фруктовыя деревья въ средней области; въ южной области пшеница и просо уступаютъ первое мѣсто рису и маису, а къ переносимымъ фруктовымъ прибавляются деревья гранатовое, фиговое и т. п., зато виноградъ отсутствуетъ; въ высокихъ долинахъ Нань-шаня дозрѣваютъ только ячмень и овесъ.

Фауна Г. распадается на двѣ области: къ сѣверу отъ Цзинь-линъ-шаня она существенно палеарктическая, съ небольшою лишь примѣсью китайско-гималайскихъ формъ, особенно въ Нань-шанѣ (см.); въ бассейнѣ Янь-цзе-цзяна фауна имѣетъ ясно выраженный китайско-гималайскій характеръ (см. *проя. Сы-чуань*).

Населеніе Г. состоитъ изъ различныхъ народностей; преобладающую массу составляютъ китайцы, занимающіеся земледѣліемъ, садоводствомъ, торговлей и промышленностью и потому сосредоточенные въ тѣхъ мѣстахъ, гдѣ эти занятія возможны, т. е. по всей провинціи, за исключеніемъ нѣкоторыхъ частей Нань-шаня; китайцы-мусульмане (дунгане) составляютъ значительный процентъ китайскаго населенія Г., особенно въ областяхъ Сининъ и Лань-чжоу; въ послѣдней городокъ Хэ-чжоу и его уѣздъ (въ горахъ къ югу отъ Желтой р.) считаются оплотомъ мусульманъ и во время большого дунганскаго возстанія служили опорнымъ пунктомъ мятежниковъ. Тангуты распадаются на кочевыхъ и осѣдлыхъ; первые обитаютъ по юго-западной окраинѣ Г., отъ Желтой р. до р. Таохэ на Амдосскомъ нагорьѣ, а также въ Нань-шанѣ — по долинѣ Датунъ-хэ и нѣкоторымъ другимъ и занимаются скотоводствомъ и охотой; осѣдлые тангуты также распределены по юго-западной окраинѣ провинціи, но ближе къ Желтой рѣкѣ, въ промежуткѣ между кочевыми и китайцами, затѣмъ въ области Си-нинъ и приставствахъ Ба-янь-жунъ-гэ и Дань-гэръ и въ долинахъ вост. Нань-шаня рядомъ съ кочевыми; они занимаются скотоводствомъ и немного земледѣліемъ; отдѣльные тангутскія деревни попадаютъ въ Цзинь-линъ-шанѣ въ высокихъ горахъ, сѣвернѣе и южнѣе г. Минь-чжоу. Монголы-широнголы, которые считаются также омонголенными тюрками (уйгурами), въ количествѣ около 50,000, живутъ на обоихъ берегахъ Желтой р., выше г. Лань-чжоу, отдѣльными островами среди китайцевъ; языкъ ихъ монгольскій; живутъ осѣдло небольшими поселками и отдѣльными усадьбами, занимаются земледѣліемъ, садоводствомъ, скотоводствомъ и ткачествомъ; часть ихъ мусульмане, остальные буддисты. Егтуры обитаютъ въ ущельяхъ Нань-шаня къ югу отъ городовъ Гань-чжоу и Су-чжоу; они распадаются на шира-ѣгуровъ, говорящихъ по монгольски и хара-ѣгуровъ, говорящихъ по тюркски; всѣ они ламаисты, большая часть ведетъ кочевой образъ

жизни и занимается охотой и скотоводствомъ; небольшая часть живетъ осѣдло въ нѣсколькихъ деревняхъ къ S и SE отъ г. Су-чжоу. Наконецъ въ окрестностяхъ г. Дань-гэръ есть киргизы, въ очень небольшомъ количествѣ, ведущіе кочевой образъ жизни; они одѣваются, какъ дунгане, говорятъ по монгольски или по тангутски; только старики помнятъ родной языкъ; но типъ и магометанская религія сохранились.

Главный городъ Г. — Лань-чжоу-фу расположенъ на правомъ берегу Желтой р., имѣетъ около 500,000 жителей и довольно большое торговое значеніе; онъ слыветъ по всему Китаю табакомъ лучшаго качества для каляна; изъ области городовъ болѣе значительны: Чунь-чанъ-фу, Лянъ-чжоу, Гань-чжоу, Нинъ-ся и Си-нинъ, изъ болѣе мелкихъ Дань-гэръ и Су-чжоу; въ послѣднемъ находится таможня для русскихъ товаровъ, а въ 30 в. къ западу отъ него расположена крѣпость Цзя-ю-гуань у Великой стѣны — главныя ворота для сообщенія обширныхъ западныхъ областей имперіи съ собств. Китаемъ. Главными предметами вывоза изъ Г. служатъ кожи, сало, мѣха, шерсть, ремень, табакъ и опиумъ. Изъ буддійскихъ монастырей провинціи особенно извѣстны Гумбумъ къ SW отъ г. Си-нинъ и Лабранъ на Амдосскомъ нагорьѣ къ югу отъ Желтой р.; въ первомъ считается 2500—3000 ламъ; онъ служитъ сборнымъ пунктомъ для каравановъ, отправляющихся изъ Монголіи на богомолье въ Лассу.

Удобными путями сообщенія Г., благодаря своему гористому характеру, не богата; важнѣйшая колесная дорога, въ юз которой идетъ и телеграфъ, соединяетъ главный городъ Лань-чжоу-фу съ одной стороны черезъ г. Си-ань-фу съ Пекиномъ, съ другой черезъ города Лянъ-чжоу, Гань-чжоу и Су-чжоу съ Туркестаномъ, Джунгаріей и Притяньшаньемъ; вторая кол. дорога идетъ изъ Лань-чжоу-фу на сѣверъ — черезъ г. Чжунъ-вэй въ г. Нинъ-ся и Ши-цзу-и-цзе; третья оттуда же на западъ — въ Си-нинъ и четвертая на юго-востокъ — въ Гунь-чанъ-фу; остальные дороги Г., за исключеніемъ нѣкоторыхъ путей небольшого протяженія между второстепенными пунктами, представляютъ тропы, доступныя только для вьючныхъ животныхъ.

Важнѣйшая литература: Сосновскій, Русск. учено-торг. эксп. въ Китай (Воен. Сборн., 1876); Пясецкій, Путешествіе по Китаю (т. II, Спб., 1880); Пржевальскій, Монголія и страна тангутовъ (Спб., 1875); Изъ Зайсана черезъ Хами въ Тибетъ и т. д. (Спб., 1883); Отъ Кяхты на истоки Желтой рѣки и т. д. (Спб., 1888); Научные результаты путешествій Пржевальскаго, отд. метеорологической (Спб., 1895); Матусовскій, Географическое обозрѣніе китайской имперіи (Спб., 1888); Потанинъ, Тангутско-тибетская окраина Китая и т. д. (Спб., 1893); Васеневъ, Днев-

никъ пути изъ Лань-чжоу-фу въ Си-ань-фу и т. д. (Зап. В. Сиб. Отд. И. Р. Г. О., т. I, Ирк., 1890); Грумъ-Гржимайло, Описание путешеств. въ Зап. Китай (т. II, Спб., 1899); Обручевъ, Центр. Азія, Сѣв. Китай и Нань-шань (т. I и II, Спб., 1900—1901; Richthofen, China (т. I, Берл., 1877, т. II, 1882); Szechenyi, Wiss. Ergebnisse der Reise in Ostasien (т. I—III, Вѣна, 1893—99; Rockhill, Mongolia and Tibet (Вашингт., 1894); Bretschneider, History of european botanical discoveries in China (Лонд., 1898).

Гань-шань, см. *Алтай*.

Гань-янгъ, см. *Хань-янгъ*.

Гао-гюйцы, Ойхоры (монг.); Уйгуры (тюрк.), Хойху, Уху, Телъ, Чилэ, Дили, Гаоча; подъ этими различными именами разумѣлся народъ тюркскаго, по другимъ монгольск., происжд., основавшій въ сединѣ IX вѣка особое государство по южному склону Тянь-шаня. Память объ этомъ народѣ живетъ въ сказаніяхъ современныхъ обитателей Турфана и Хами, въ многочисленныхъ развалинахъ городовъ и буддійскихъ монастырей, въ памятникахъ и надписяхъ этого края. См. Грумъ-Гржимайло, „Зап. Китай“ (Спб., 1896—96).

Гаонъ (по евр., „великолѣпіе, краса“), официальный титулъ главы еврейскихъ академій въ Вавилонѣ. Сама должность назъ гаонать. Въ общемъ смыслѣ озн. авторитетъ талмудскаго ученія.

Гао-чанъ, древнее княжество на южномъ склонѣ Тяньшаня, въ предѣлахъ нынѣшняго Турфанскаго округа. Государство, существовавшее почти 18 вѣковъ и основанное китайскими солдатами еще до Р. Хр., въ видѣ ряда военныхъ китайскихъ поселеній.

Гапаранда (Naraganda), г. въ шведскомъ фогствѣ Торнео (Норботтенъ), въ 2½ км. выше впаденія р. Торнео въ Ботнич. зал., напротивъ русскаго пограничнаго г. Торнео, построено правильно; оживленная торг., судостроеніе и (1894) 1852 жит. Морскимъ портомъ служить находящійся въ 7 км. г. Сальмъс. Въ 1891 изъ порта вышло 149 судовъ въ 63,859 тоннъ. Въ Г. находится одна изъ наиболѣе сѣверныхъ метеорологич. станцій. Къ югу отъ Г. находится Малоренъ, самый сѣверн. маякъ Швеціи.

Гапе, египетское наименов. божества Нила.

Гапсальскій уѣздъ, юго-зап. часть Эстляндской губ., прежде назывался Викскимъ, прилег. къ Балтійскому морю. Площадь 4128 кв. в. Поверхн. ровн., низменная, со множествомъ болотъ въ средней и юго-западн. частяхъ. Есть и непроходимыя. Изъ общаго колич. земли, крестьянск. надѣльн. 191,173 д., частновлад. 213,557 д., изъ коихъ дворянск. 95%, казен. 2178 д., церковн. 2921 д., городск. 201 д. По почвеннымъ услов., хлѣбопаш. не представл. особыхъ выгодъ. Распредѣленіе земель по угольямъ слѣдующ.: пахотн. 55628 д., сѣ-

нокосн. и пастбищн. 246,519 д., неудобной 47,165 д. Лѣсу 60,326 д., изъ коихъ 264 д. казен., остальн. 60,062 д. частн. собственн. Скотоводство — развито; всего 158,951 гол., въ томъ числѣ: лошадей 17,229, рог. скота 54,707 гол., овецъ прост. 63,833, тонкорун. 4358, свиней 18,754, козъ 70. Разн. зерн. хлѣббовъ снимается до 315,000 чтв., картоф. 381,000 чтв. Жители заним. разными промысл. Ломка камня, судостроеніе, рѣзка торфа, рыболовство доставл. извѣстн. выгоды. Фабрикъ и завод. 59 съ 804 рабоч. производств. 810,000 р. Ярмарокъ 12. Ремесленниковъ 815; аптекъ 5, больницъ 1; населеніе, по переписи 1897 г. числится, вмѣстѣ съ городск. 83,073 души (39,768 м., и 43,305 ж.). Браковъ заключ. 490, родил. 2110 (1118 м., 992 д.), умерло 1460 (728 м., 732 ж.); естествен. приростъ 650. Церквей правосл. 11, часовень 2; протестантск. церквей 27, молитв. домовъ 8. Больница, богадѣльня, похоронная касса. Училищъ 41. Волостей 120, селеній 14,109 съ 39,671 крестьянск. и 5783 некрестьянск. дворовъ. На остр. Даго — таможня.

Гапсаль, уѣздн. гор. Эстляндск. губ., подъ 58°57' с. ш., 23°32' в. д., располож. на косѣ, вдающейся въ Гапсал. заливъ Балт. моря. Древній гор. 1228 г. рыцарск. орд. Меченосцевъ для защиты отъ возмущивш. эстовъ построилъ замокъ, вокругъ котор. къ концу XIII ст. раскинулся городъ. Во времена шведскаго владычества достался частнымъ лицамъ. 1710 г. достался Россіи. Развалины замка существуютъ и нынѣ. Гавань. Таможня. Церквей православл. 2, протестантск. 2, молитв. домовъ 2. Зданій 990. Больница на 39 кров. Ярмарокъ 2 съ оборот. до 10,000 р. Фабрично-промышл. завед. 3, съ производств. до 3000 руб. Ремесленниковъ 210. Библіотекъ и книжн. лавокъ 4, благотворит. учрежд. 4. Нѣсколько школъ. Защищенный отъ вліянія холода. сѣв.-зап. вѣтра и сильн. прибоа остр. Даго и Вормсомъ, городъ является хорошимъ лѣчебн. мѣстомъ морскихъ купаній (болѣе 3 т. пріѣзжихъ ежегодно во время лѣтняго сезона). Почва его песч., каменист., много садиновъ. Воздухъ чистый, морской. Тумановъ и вредн. росъ не бываетъ. Вблизи гор. сосновая роща. На днѣ заливовъ — цѣлебн. иль. Грязельцебницъ 2, вполнѣ благоустроены, обѣ подъ наблюд. врачей. Жителей, по переп. 1897 г. 3238 (1485 м., 1753 ж.). Городск. дох. до 18,000, покрыв. расходы.

Гаптеры, органы прикрѣпленія слоепцовыхъ (см.) растений, замѣняющіе имъ корни.

Гапъ, гл. г. франц. департам. Верхнихъ Альпъ, посреди обширной долины, окруженной горами и орошаемой каналомъ, проведеннымъ изъ р. Драка, при ж. дор. съ новымъ соборомъ, нѣсколькими монументальными фонтанами и (1891) 9133, въ общинѣ (въ 1891) 10,478 жит. Въ городѣ имѣются; лицей, женскій и мужской учительскій институты, семинарія, музей, биб-

литека, епископская резиденція; Г., у древних Varincum, представляя нѣкогда немаловажную крѣпость. Окрестная страна называлась Гапенсуа (Gapeucis), имѣла титулъ графства и принадлежала къ Дофинѣ.

Гара (Garat), Доминикъ Жозефъ, французск. государств. дѣятель и писатель, род. 1749, ум. 1833, во время революціи читалъ лекціи древней исторіи въ лицей; послѣ отставки Дантона, сдѣлался министромъ юстиціи и долженъ былъ сообщить Людовику XVI смертный приговоръ; былъ редакторомъ республиканскаго органа „Salut public“ и, во время террора, арестованъ; во время директоріи, назначенъ посланникомъ въ Неаполь; при Наполеонѣ, сдѣланъ членомъ сената и института и получилъ титулъ графа; послѣ реставраціи, Г. былъ вычеркнутъ изъ списковъ института. Г. оставилъ интересные мемуары: „Mémoires sur la Révolution“, „Memoires sur M. Suard, sur ses écrits et sur le XVIII siècle“ и др.

Гарабурда, Михаилъ, писарь литовскій, отправленъ литовской радой посломъ къ Иоанну IV (1573); велъ переговоры объ условіяхъ избранія царевича Теодора въ польскіе короли. Съ военачіемъ Теодора Иоанновича, Г. былъ вновь посланъ въ Москву для переговоровъ о престолонаслѣдіи въ Польшѣ и Москвѣ, въ виду слуховъ, будто эрцгерцоги австрійскіе хлопочутъ, чтобы Максимилианъ, братъ императора, занялъ престолъ Московскій. Другимъ поводомъ къ посольству было предложеніе устроить съѣздъ на границѣ московскихъ и литовскихъ владѣній для постановленія вѣчнаго мира; посольство и переговоры Г. окончились неудачей. Отчетъ Г. о посольствѣ см. въ „Historica Russiae monumenta“ (Спб., 1841) т. I, „Реляція посольства Г. въ Москву“ (1573, стр. 237—242).

Гаравалья (Garavaglia), Джовита, итал. граверъ, род. 1790, ум. 1835, учился гравировальному искусству у Лонги въ Миланѣ. 1813 получилъ академическую премію за гравюру съ Иродіады Лунии, 1817 другую за „св. Семейство“ съ Рафаэля и сдѣлался 1833 профессоромъ гравированія во флорентинской академіи. Работы его отличаются тонкой и мягкой манерой. Особенно цѣнятся: Мадонна della Sedia по Рафаэлю; „Мадонна съ Младенцомъ“ по Санъ Джиминіано, „Давидъ съ головой Голиафа“ по Гверчино; „Агарь въ пустынь“ по Барочіо и „Св. Магдалина“ по Карло Дольчи.

Гарай, Иоаннъ, венгерск. поэтъ, род. 1812, ум. 1853; написалъ нѣсколько драмъ, больш. частью историч. содержанія; наиболѣе успѣха имѣла „Arbocz“ (1837); далѣе эпопею „Csatar“ („Застрѣльщикъ“, 1834); легенду „Bosnyák Zsófia“; разск. въ стихахъ „Frangepan Kristófné“ („Жена Христофа Франгепана“) и историческую поэмю „Szent Laszló“ (Эрлау, 1850). Болѣе значительное дарованіе онъ выказалъ въ циклѣ

историческихъ балладъ, вышедшихъ подъ заглав. „Arpádok“ (Пештъ, 1847). Очень цѣнилась его баллада „Kont“ и юмористическая поэма „Obsitos“, объ отставномъ солдатѣ, хвастающемъ своими геройскими подвигами. Его разсказы вышли въ Пештъ. 1845. Собраніе его стихотвореній издалъ Францъ Ней (Пештъ, 1854); биографію Г. написалъ Ференчи (Пештъ, 1883).

Гарайсъ, Карлъ, юристъ и депутатъ рейхстага, род. 1844, съ 1873 ординарный проф. въ Бернѣ, съ 1875 въ Гиссенѣ, съ 1888 въ Кенигсбергѣ. Онъ написалъ: „Das Stellen zur Disposition nach modernem deutschen Handelsrecht“ (Вюрцбургъ, 1870); „Die Vorträge zur Gunsten Dritter“ (1873); „Irrlehren über den Kulturkampf“ (Берлинъ, 1876); „Grundriss zur Vorlesungen über das deutsche bürgerliche Recht“ (Гиссенъ, 1877). Въмѣстѣ съ Ф. Варномъ „Staat und Kirche in der Schweiz“ (Цюрихъ, 1877—78, 2 т.); „Das deutsche Patentgesetz vom 25 Mai 1877“ (Берл., 1877); „Patentgesetzgebung“ (1879—80, 3 т.); биографію I. М. Бирнбаума (Гиссенъ, 1878); „Das deutsche Handelsrecht“ (Берлинъ, 1880; 4 изд., 1873); „Das heutige Völkerrecht und der Menschenhandel“ (Гисс., 1879); „Die patentamtlichen und gerichtlichen Entscheidungen in Patentsachen“ (Гисс., 1881—93, 1—9 т.); „Die Klagbarkeit der Differenzgeschäfte“ (Гисс., 1882); „Der Sklavenhandel, das Völkerrecht und das deutsche Recht“ (1884); „Encyklopädie und Methodologie der Rechtswissenschaft“ (1887); „Deutsches Kolonialrecht“ (1888). Въ „Handbuch des öffentlichen Rechts“ Марквардсена онъ обработалъ отдѣлъ „Allgemeines Staatsrecht“ (Фрейбургъ, 1883); „Das Staatsrecht des Grossherzogthums Hessen“ (1884). Наконецъ онъ издалъ „Собраніе имперскихъ законовъ“ въ отдѣльныхъ выпускахъ (Гисс., 1886) и въмѣстѣ съ Фуксбергомъ — богатый комментарий къ германскому торговому уложенію (Берл., 1891).

Гаральдъ, древне-германское мужское имя. Извѣстнѣйшіе государи, носившіе это имя:

Короли датскіе: 1) Г., Гильдстадтъ („зубъ войны“), жилъ въ VII в. по преданію, палъ въ битвѣ при Брваллехедѣ, сражаясь противъ шведскаго короля Сигурда.

2) Г., Клакъ, король Юландскій, жилъ въ IX в. Боролся за престолъ съ сыновьями Гётрика; изгнанный ими, принялъ крещеніе въ Ингелгеймѣ (826), вернулся со св. Ангаріемъ, вновь былъ изгнанъ и умеръ въ Фрисландіи.

3) Г., Влотандъ („синій зубъ“), храбрый воинъ, сынъ Горма Стараго; правилъ съ 940 г., принялъ крещеніе въ глубокой старости. Его сынъ, Свенъ Вилобородый (Gabelbart), ревностный приверженецъ старыхъ боговъ, возсталъ противъ него и побѣдилъ его. Г. бѣжалъ въ Йомсбургъ, при устьѣ Одера, и вскорѣ умеръ (986 или 987).

Короли Англи: 4) Г., прозванный Hærfot („заячья нога“), сынъ Кнута Вел. 1035 избранъ королемъ въ Оксфордѣ, но умеръ

1040, раньше нежели оспаривавшій у него престолъ братъ его, Гартакнутъ, король датскій, успѣлъ высадиться въ Англїи.

5) Г., II, сынъ графа вессекскаго Годвина, зять Эдуарда Исповѣдника; послѣ смерти послѣдняго, 1066 былъ избранъ въ короли; побѣдилъ норвежцевъ при Стамфордбриджъ, самъ же палъ въ битвѣ при Гастингсѣ, сражаясь противъ Вильгельма Завоевателя (1066). Онъ былъ послѣднимъ англо-саксонскимъ королемъ въ Англїи.

Короли Норвегіи: 6) Г., Горфагръ, сынъ Галердана Чернаго, соединилъ подъ своей властью норвежскія провинціи. Преданіе говоритъ, что Г. изъ любви къ дочери короля, принцессѣ Гидѣ, объявившей, что она отдастъ свою руку только единому властителю всей Норвегіи, поклялся, что не будетъ стричь волосъ до тѣхъ поръ, пока не завоеуетъ всей страны и вслѣдствіе этого получилъ прозваніе Горфагра, т. е. прекрасноволосаго. Онъ достигъ своей цѣли побѣдой при Гафрефіордѣ (872). Сынъ новъ заставилъ его (930) раздѣлить между ними королевство. Верховную власть онъ предоставилъ старшему сыну Эриху Блодику и ум. 933.

7) Г., Гордродъ („Жестокій“), сынъ Сигурда, происходившаго отъ Г. I, сводный братъ св. Олафа, былъ изгнанъ изъ Норвегіи 1030 и служилъ начальникомъ варяжскаго отряда при Константинопольскомъ дворѣ, одержалъ много побѣдъ надъ сарацинами и пиратами. Не желая оставаться тамъ долѣе, онъ отвергъ всѣ почести, которыя ему предлагали, и былъ заключенъ въ тюрьму, откуда бѣжалъ къ в. кн. русскому Ярославу, женился на его дочери Елизаветѣ и вернулся въ Норвегію, гдѣ потребовалъ отъ своего племянника Магнуса Добраго, половину его царства. Послѣ смерти Магнуса, 1047 Г. завладѣлъ всей Норвегіей. Попытка его овладѣть Даніей не увѣнчалась успѣхомъ. Онъ былъ побѣжденъ англійскимъ королемъ Г. II, и палъ въ битвѣ при Стамфордбриджѣ.

8) Г., IV, Гилле, прибылъ въ Норвегію 1127 и выдалъ себя за сына короля Магнуса Босоногаго, въ доказательство чего выдержалъ испытаніе огнемъ. Онъ царствовалъ съ 1130 вмѣстѣ съ Магнусомъ IV, но 1135 приказалъ его ослѣпить и осконить и сдѣлалъ единымъ властителемъ Норвегіи; 1136 былъ умерщвленъ.

Гаракири (вспарываніе живота), теперь уже отмѣненный родъ смертной казни въ Японіи. Г. было прежде также наиболѣе употребительнымъ способомъ самоубійства между японцами высшихъ классовъ. Посредствомъ Г. японскій аристократъ возстановлялъ свою честь, когда не могъ отомстить оскорбителю или уклонялся отъ позорной казни. Затѣмъ Г. сдѣлалось почетной смертной казнью, къ которой приговаривались только дворяне и которая совершалась съ особенной торжественностью въ присутствіи посланныхъ правительствомъ свидѣтелей. Осужденный, сидя на

цыновкѣ, разрѣзалъ себѣ, торжественно поднесеннымъ ему ножомъ, животъ пониже пупка отъ правой руки къ лѣвой, затѣмъ его „секундантъ“, обыкновенно ближайшій его другъ, отсѣкалъ ему голову ударомъ меча. Впослѣдствіи это дѣлалось, какъ только осужденный заносилъ надъ собой ножъ. Сами японцы означаютъ Г. китайскимъ терминомъ сеппуку. См. Mitford, *Geschichten aus Alt-Japan* (Лейпц., 1875).

Гараманты, народъ въ Центр. Африкѣ, въ Фесанѣ, съ гл. г. Гарамы (Джерма). Древніе римляне завоевали эту народность, 9 г. до Р. Хр. Г. предки современныхъ туареговъ.

Гараманты, старинное названіе гранаата (см.) или венисы.

Гарамбаничъ (Harambašić), Августъ (пишетъ подъ псевдонимомъ Tugomil, т. е. печальникъ), современный хорватскій поэтъ, беллетристъ и переводчикъ, род. 1861, нѣкоторое время редактировалъ журналъ „Hrvatska Vila“, сотрудничаетъ въ изд. „Balkan“, „Vjesac“, „Dom i Svjet“ и др. Лучшія его произведенія—лирическія стихотворенія, которыхъ вышло нѣсколько сборниковъ: „Slobodanke“, „Tugomilke“, „Ružmarinke“, „Pjesničke pripoviesti“ и др.; Г. много переводитъ съ русскаго (между прочимъ перев. „Войну и Миръ“ Толстого, стих. Шевченка и др.).

Гарамы, прежняя венгерская пограничная стража.

Гарамонъ (Garamond), Клодъ, словолитчикъ, ум. 1561, 1510 обратилъ на себя вниманіе искусствомъ гравированія. Король Франсуа I поручилъ ему отлить и вырѣзать для основанной имъ типографіи новыя шрифты, изъ которыхъ особенно одинъ отличался своей правильностью и красотой и прославился подъ названіемъ „Grec du roi“; нѣмецкіе, голландскіе и англійскіе типографы спѣшили приобрести шрифтъ Г. и считалось особенной похвалой изданію, если о немъ говорили, что оно напечатано шрифтомъ Г. Штемпеля для grec du roi и по сіе время еще хранятся въ Imprimerie nationale въ Парижѣ. Отъ Г. происходитъ названіе особаго рода шрифта — Гармондъ. См. Bernard, *Les Estiennes et les types grecs de François I* (Пар., 1856); его же, Geoffroy Tory (2-е изд., 1856).

Гарангэ, игра съ тремя костями, причемъ дублетъ считается вдвое, если число его очковъ выше очковъ третьей кости. Если выбросится равное число на всѣхъ трехъ костяхъ, то они считаются втрое.

Гарансинъ, красильный препаратъ крапа. Прежде былъ въ большомъ употребленіи, но со времени искусственнаго полученія ализарина потерялъ почти вполне свое значеніе и теперь производится лишь въ очень ограниченномъ количествѣ.

Гарантизмъ, общественное состояніе, которое, по Фурье, должно быть переходнымъ отъ цивилизаціи къ гармонизму. Главнымъ отличительнымъ особенностью Г. является сложение челоѣчества въ круп-

ные хозяйственные союзы и товарищества (предвидѣніе, въ нѣкоторомъ отношеніи сбывшееся). Въ первыхъ начальныхъ трудахъ Фурье о Г. не упоминается и ученіе о немъ развито преимущественно въ послѣднемъ его трудѣ „Nouveau monde industriel“ (Пар., 1829; „Oeuvres“, т. VI). См. также Considerant Victor, „Destinée sociale“ (Пар., 1834; посл. изд. 1851). См. *Фурье*.

Гарантия, въ междунар. правѣ обязательство, принимаемое однимъ или нѣсколькими государствами, содѣйствовать исполненію договора, заключеннаго между третьими державами или же охраненію извѣстнаго положенія вещей. Одинъ изъ древнѣйшихъ случаевъ поручительства — гарантированіе Англіей трактата, заключеннаго 1505 въ Блоа (Blois) между Людовикомъ XII и Фердинандомъ Арагонскимъ. Начиная съ Вестфальскаго мира (1648) число трактатовъ о Г. значительно увеличивается, а въ XIX в. международное поручительство составляетъ обычное явленіе. По формѣ, Г. бываетъ простая и сложная. Первая имѣется тогда, когда какое либо государство одно обеспечиваетъ исполненіе договора или сохраненіе того или иного Status quo, напр., Марія-Терезія г. союзный трактатъ 1758 между Франціей и Даніей. Сложная Г. можетъ принять различныя формы. Во 1-хъ, она можетъ выразиться въ видѣ взаимнаго поручительства нѣсколькихъ государствъ за неприкосновенность своихъ правъ или владѣній. Во 2-хъ, сложная Г. можетъ заключаться въ томъ, что нѣсколько государствъ сообща поручаются за сохраненіе извѣстнаго порядка вещей или неприкосновенности владѣній и правъ третьей державы. Такъ, напр., польская конституція 1773 была г. Австріей, Пруссіей и Россіей; трактатомъ 1832 Франція, Англія и Россія поручились за независимость Греціи; вѣнскіе трактаты 1815 и лондонскіе 1831, 1839 и 1867 г. нейтралитетъ Швейцаріи, Бельгіи и Люксембурга; Парижскій 1856 и берлинскій 1876 дали Г. цѣлости и неприкосновенности Турецкой имперіи.

Предметомъ Г. можетъ быть всякое юридическое отношеніе. Чаще всего въ исторіи встрѣчалось поручительство 1) въ сохраненіи внутренняго строя страны и, въ частности, извѣстнаго порядка престолонаслѣдія: такъ, напр. по Утрехтскому тр. 1713, Франція, Испанія и Австрія гарантировали Англіи, что на престолъ ея никогда не взоидетъ католикъ. 2) въ исполненіи того или другого дѣйствія, напр. уплаты долга. Такъ, греческій заемъ 1898 гарантированъ былъ Россіей, Франціей и Англіей, турецкій 1855 — Англіей и Франціей. 3) Г. мирныхъ трактатовъ (напр. нимвегенскій 1679, рисвикскій 1697, ахенскій 1748 были обеспечены Г.). договоровъ о границахъ и т. п. 4) въ пользу охраненія извѣстнаго порядка вещей, какъ-то вѣчнаго нейтралитета (Г. нейтралитета Швейцаріи, Бельгіи, Люксем-

бурга, Ионическихъ о-вовъ, государства Конго и пр.). Литература. Milovanovitsch, Des traités de garantie en droit international, (1889); Geffcken, Garantieverträge въ Holtzendorf's Handbuch des Völkerrechts, III, 25—31.

Гарантъ (Harant z Polžic), Криштофъ, чешск. писатель, происходилъ изъ родовой фамиліи, род. 1564, занималъ довольно высокія должности, обезглавленъ въ Прагѣ 19 іюля 1621 за участіе въ возстаніи чеховъ противъ Фердинанда II. Въ 1598 совершилъ путешествіе по Италіи, Малой Азіи, Египту и Аравіи, которое описалъ въ соч.: „Cesta z království Českého do Benátek, odtud do země svaté, země Indské a dále do Egypta, a potem na horu Oreb, Sinai a sv. Kateřiny v Pusté Arabii“ (1608 — съ портретомъ и рисунками, переиздано въ Прагѣ въ 1854 на средства чешской матицы). Здѣсь Г. подробно описываетъ видѣнные края, города, разныя достопримѣчательности, нравы и обычаи и приводитъ много выписокъ изъ другихъ писателей. Г. писалъ также стихотворенія на латинск. яз.

Гаранъ, библ. гор., см. *Каррз*.

Гаранъ, израильскій патриархъ, сынъ Тераха, братъ Авраама, отецъ Лота.

Гарапури, см. *Элефанта*.

Гарафора, народъ, синон. альфуры (см.).

Гарашанинъ, 1) Илья, серск. министръ, род. 1812, ум. 1874, принадлежалъ къ одному изъ старѣйшихъ и знатнѣйшихъ родовъ Сербіи. Вслѣдствіе участія въ движеніи противъ царствующаго дома Обреновичей, принужденъ былъ на нѣсколько лѣтъ оставить Сербію; 1842 Г. вернулся и князь Александръ Карагеоргиевичъ, избранію котораго онъ много способствовалъ, назначилъ его министромъ внутр. дѣлъ. На этомъ посту Г. оказалъ большія услуги въ особенности дѣлу народнаго просвѣщенія. 1852 Г. въ качествѣ президента совѣта сталъ во главѣ правленія. Во время восточной войны онъ держался для Сербіи строгаго нейтралитета. Тогда, видя усиленіе русскихъ симпатій и опасаясь вліянія русской партіи, князь удалилъ Г. отъ управленія и онъ уѣхалъ за границу. Однако, 1857 Г. вернулся и снова принялъ портфель министра внутр. дѣлъ. Но когда 1858 по единогласному рѣшенію земскаго собранія Александръ Карагеоргиевичъ былъ лишенъ власти и былъ избранъ Милошъ, Г. снова пришлось выйти въ отставку. Послѣ смерти Милоша (1860), Г. въ апрѣлѣ 1862, въ качествѣ министр-президента, сталъ во главѣ управленія и занималъ этотъ постъ до 15 ноября 1867, когда его вытѣснила національная партія.

2) Г., Милютинъ, серб. министръ, род. 1843, учился въ политехнич. школѣ въ Парижѣ и въ военной школѣ въ Метцѣ, былъ на военной службѣ, но послѣ убійства кн. Михаила (1868), вышелъ въ отставку, удалился въ свое имѣніе и, подъ руководствомъ отца, сталъ изучать государственное

право Выбранный 1874 въ скупщину, Г. сдѣлался вождемъ напредняцкой оппозиціи противъ политики Ристича. 1876 Г. служилъ артиллеристомъ въ войнѣ противъ Турціи и былъ тяжело раненъ. Послѣ паденія Ристича 1880, Г. вошелъ, въ качествѣ министра вн. дѣлъ въ кабинетъ Пирочанца; когда же послѣдній вышелъ въ отставку 1883, Г. также оставилъ свой постъ, но уже 1884, въ качествѣ министра иностр. дѣлъ, сталъ во главѣ мин-ства. Хотя вмѣшательство Сербіи въ восточныя смуты 1885 окончилось поражениемъ сербской арміи и образъ дѣйствій Г., державшаго сторону Австріи, подвергся сильному осужденію, онъ тѣмъ не менѣе оставался во главѣ управленія до 1887; затѣмъ не играетъ знач. роли.

Гарбе (Garbe), Рихардъ, род. 1857, профессоръ въ Кенигсбергѣ. Извѣстный санскритологъ. Онъ издалъ Vaitānasūtra (съ переводомъ, 1878), Aniruddhavritti (съ пер. 1888—92), Sāmkhyaaravacanabhāṣya (съ пер. 1889—94), важный трудъ по философіи школы Санкхья.

Гарбёръ (Harbour), англ. гавань, портъ, слово, входящее въ составъ многихъ географическихъ названій.

Гарбёръ Грессъ (Harbour Grace), г. на брит.-сѣв.-америк. о-въ Нью-Фаундлендъ, на з. сторонѣ залива Концепціонъ, соединенъ ж. д. съ С. Джонсомъ, резиденція кат. епископа, съ портомъ, защищеннымъ о-вомъ Грессъ (маякъ), много посѣщается рыбаками, оживленная торговля, 7054 жит. (1891).

Гарбіэ (Gharbieh), егип. провинція (мудиріэ) въ дельтѣ Нила, къ з. отъ рукава Даміетты, гранич. Средиз. моремъ и провинціями Дакаліэ, Менуфіэ и Бегера; площадь годная для обработки въ 6062,5 кв. км. и (1882) 929,488 жит., изъ нихъ 2547 иностранцевъ и 17,326 кочующихъ бедуиновъ. Г. дѣлится на 10 округовъ. Гл. пунктъ Танта.

Гарбо, Раффаэлино дель, итал. художникъ, род. около 1466 и ум. 1524, ученикъ и помощникъ Филиппино Липпи, влияние котор. до того сказалося въ Г., что зачастую смѣшиваются картины обоихъ мастеровъ, хотя въ позднѣйшихъ работахъ Г. превосходить учителя въ отношеніи красоты и привлекательности; лучшія: „Мадонна съ младенцемъ и двумя ангелами“ и „Мадонна съ младенцемъ, окруженная св. и ангелами“ (обѣ въ берл. музеѣ).

Гарборгъ, Арне, норвеж. писатель, род. 1851. Первымъ литературнымъ опытомъ былъ разборъ драмы Ибсена „Цезарь и Галиленинъ“; затѣмъ онъ участвовалъ въ газетѣ „Aftenbladet“ и основалъ, какъ приверженецъ религіознаго и эстетическаго радикализма, въ 1877 газету „Fedraheimen“, выходящую на народномъ языкѣ. Въ томъ же году обнарудовалъ статью о сѣверномъ движеніи въ вопросахъ языка и національности. Въ своихъ разсказахъ онъ является изобразителемъ социальной и умственной борьбы въ своемъ отечествѣ.

Имъ написаны разсказы: „Sin Fritenkjar“ (1881); „Bondestudentar“ (1883) и др., всѣ на народномъ языкѣ (на которомъ онъ издалъ и школьную книгу для чтенія), переведенные также на датско-норвежскій литературный языкъ.

Гарбургеръ (Harburger), Эдмундъ, живопис., род. 1846, былъ до 20 лѣтъ плотникомъ, затѣмъ сталъ учиться живописи у Линдешмита; рисоваль для журн. „Fliegende Blätter“, соединяя правильность рисунка съ мѣткой характеристикой и юморомъ. Изъ его жанровыхъ картинъ, отличающихся хорошей техникой и эффектнымъ освѣщеніемъ, назовемъ: „За кружкой пива“, „Трактиръ въ Тиролѣ“, „У источника“.

Гарбургъ (Harburg), г. въ прусск. Люнебургск. окр., при южномъ рукавѣ Эльбы, на краю марша и на вост. склонѣ, возвышающагося здѣсь кряжа (до 148 м.), сопровождающаго Эльбу на нѣкоторомъ протяженіи, переходящаго затѣмъ въ мѣстность Штаде и сообщающаго окрестностямъ Г. съ зап. стороны живописный характеръ; съ нѣкогда укрѣпленнымъ замкомъ на берегу Эльбы и (1892) 42,579 жит., изъ нихъ 3056 катол. и 268 евр. Промышленность значительна. Въ Г. находятся: нѣсколько чугу.-лит. зав., машиностроит. и котельные заводы, постройка паровыхъ катеровъ, химич. заводы, заводы для очистки сѣры и нефти, производста пальмоваго масла, резиновыхъ и гуттаперчевыхъ издѣлій, селитры, стекла и т. д. Торговля очень оживленная, въ особенности съ соседнимъ Гамбургомъ. Къ рейду Г. въ 1893 было причислено 178 морскихъ судовъ. Въ 1896 въ портъ Г. вошло 436 морскихъ судовъ; по южному рукаву Эльбы въ 1892 пришло 18,389 суд. Съ Гамбургомъ Г. общается посредствомъ 4 пароходовъ; Г. служитъ узловымъ пунктомъ нѣсколькихъ ж. д.; въ гор. имѣются: реальная гимназія, коммерческое и ремесленное учил., театр. Въ XII в. Г. служилъ пограничной крѣпостью и принадлежалъ къ епископству Бременскому, перешелъ затѣмъ къ герцогству Брауншвейгск. и получилъ въ 1297 городскія права. Въ 1376 Г. отошелъ къ княжеству Люнебургскому.

Гарва, ставная сѣть для ловли семги, употребляемая на сѣверѣ Россіи.

Гарваль (Garhwal), раздѣляется на двѣ области: 1) Область въ дивизіи Каманъ, Сѣв.-Зап. Провинціи Брит. Индіи, между 29° 26'—31° 5' с. ш. и 78° 17'—80° 8' в. д., имѣетъ площ. въ 14,244 кв. км. и (1891) 407,818 жит. (почти исключит. индусы). Область наполнена отрогами Гималая, черезъ который горные проходы Мана и Нити (5119 м.) ведутъ въ Тибетъ, и орошается истоками Ганга и Джамны. Культура чая значительно подняла благосостояніе страны. Резиденція правительства въ Паури, но самый значит. пунктъ Сринагаръ. Въ эпоху моголовъ, императоровъ въ Дели, Г. перешелъ во владѣнія Непала, уступившаго Г. въ 1815 Англіи.

2) (Тери) вассальное государство Съв.-Зап. провинцій Брит. Индіи, между 30° 2' — 31° 20' с. ш. и 77° 54' — 79° 19' в. д., имѣть площ. въ 10,826 кв. км. и (1881) 199,836 жит. (почти исключительно индусы). Страна наполнена Гималаями (Джамнотри 6326 м.); какъ область истоковъ Ганга (Алакананда), посѣщается многочисленными паломниками; послѣдніе направляются гл. обр. въ Джамнотри (см.). Князь имѣть доходъ въ 11.000 ф. стерл., цѣнные лѣса отданы въ аренду брит. правительству. Гл. г. Тери.

Гарве (Garve), Христіанъ, нѣмецк. философъ, род. 1742, ум. 1798, былъ профессоромъ философіи въ Лейпцигѣ, преемникомъ Геллерта, своими переводами Фергюсона „Moralphilosophie“ (Лейпц., 1772), Верка „Ueber den Ursprung unsrer Begriffe über das Erhabene und Schöne“ (Рига, 1773) и собственными философскими трудами обратилъ на себя вниманіе Фридриха II, который приблизилъ его къ себѣ и поручилъ ему переводъ сочиненія Цицерона объ обязанностяхъ. Его сочиненія: „Ueber die Neigungen“ (Берл., 1764), „Ueber die Verbindung der Moral mit der Politik“ (Бресл. 1788), „Ueber Gesellschaft und Einsamkeit“ (1797—1800, 2 тома). Наибольшую заслугу оказалъ онъ переводами сочиненія Ад. Смита „О богатствѣ“, Аристотеля: „Этики и Политики“, Цицерона „De officiis“ (Бресл. 4 т., 6 изд., 1829). Изданы его письма къ Вейссе и Цолликоферу (1803—1804, 2 т.) и къ матери (1830). См. Manso, Garve nach seinem schriftstellerischen Charakter (Бресл., 1799); Schelle, Briefe über Garves Schriften und Philosophie (Лейпц., 1800); „Garves Briefe an eine Freundin“ (1801); Stern, Ueber die Beziehungen Chr. Garves zu Kant (1884).

Гарвей (Harvey), 1) Вильямъ, физиологъ, род. 1578, ум. 1658, учился въ Кембриджѣ, 1598 отправился въ падуанскій унив., затѣмъ поселился въ качествѣ врача въ Лондонѣ. 1615 избранъ проф. анатоміи и 1630 назначенъ придворнымъ врачомъ короля Карла I. Въ своей книгѣ „De motu cordis et sanguinis“ (Франкф., 1628) Г. впервые изложилъ открытую имъ теорію кровообращенія, преподаваемую имъ съ 1616 на лекціяхъ; свои взгляды Г. впоследствии защищалъ противъ нападеній главнаго своего противника Риолана въ письмахъ: „De circulatione sanguinis ad Riolanum“ (Кембр., 1649, Пар., 1650). Эта книга знаменуетъ собою начало новой эры медицины. На основаніи своихъ изслѣдованій, Г. оспаривалъ древнюю теорію Generatio aequivoca и доказалъ, что живорожденія, какъ и яйцерожденія, развиваются изъ яйца. Результаты своихъ изслѣдованій по этому предмету Г. изложилъ въ работѣ „De generatione animalium“ (изд. Энсомъ, Лонд., 1651; Гаага, 1680). „Opera omnia“ Г. изданы лондонскою коллегіей врачей (Лонд., 1766, 2 т., на англ. яз. Виллисомъ 1847, нов. изд. 1881); его „Praelectiones academicae“ изданы на средства

Royal College of Physicians (1886). 1881 въ честь Г. былъ воздвигнутъ памятникъ въ Фолкстонѣ. См. West, „Harvey and his times“ (Лонд., 1874); Baas, „Harvey, der Entdecker des Blutkreislaufs“ (Штутгартъ, 1878); Willis, „William Harvey“ (Лонд., 1878); Dickinson, „Harvey in ancient and modern medicine“ (Лонд., 1891).

2) Г., Вильямъ, англ. рисовальщикъ, род. 1796, ум. 1866, былъ сначала рѣзчикомъ по дереву, впоследствии занялся живописью и былъ ученикомъ Гейдона въ Лондонѣ. Лучшими работами его считаются иллюстраціи къ изданію „Arabian nights“ Лэна и къ „Pictorial Shakespeare“ Найта (Knight).

3) Г., Генри, англ. ботаникъ, род. 1811, ум. 1866; изслѣдовалъ флору южн. Африки и Австраліи и оставилъ рядъ цѣнныхъ работъ.

4) Г., сэръ Джорджъ, шотландск. живописецъ, род. 1806, ум. 1876; 1824 поступилъ въ эдинбургскую акад., Trustees-Academy и 1826 выставилъ свою первую картину: „Сельская школа“, благодаря которой сдѣлался членомъ шотландск. корол. акад. Большинство его жанровыхъ картинъ отличаются наблюдательностью натуры, пріятной композиціей, теплымъ колоритомъ. Лучшими его вещами считаются: „Первое чтеніе Вибліи въ церкви св. Павла“, „Консультація“ (1828); рядъ картинъ изъ исторіи XVII в., изъ нихъ лучшая: „Ковенантскіе проповѣдники“ (1830), „Битва при Друмклогѣ“ (1836), „Сельскій учитель“ (1837), „Похороны въ горахъ“ (1844), „Игра на льду“, „Играющія дѣти на кладбищѣ сѣрыхъ монаховъ въ Эдинбургѣ“.

Гарволинскій уѣздъ, Сѣдлецкой губ., погранич. съ Радомск., отъ которой отдѣл. р. Вислой. Поверхн. ровная, почва плодородн., прекрасно воздѣл. Главн. занят. земледѣл., находящееся на высок. ступени развитія. Площадь 1602 кв. в. Изъ общ. кол. земли крестьян. надѣл. 79,971 дес., казен. 25 д., городск. 7587 д., частн. собствен. 71,826 д. Пахотн. 79,102 дес., лугов. и пастбищ. 29,213 д., лѣсн. 36,100 дес., неудобн. 10,407 дес. По переписи 1897, населен. 121,888 душ. вмѣстѣ съ городск., изъ коихъ 61,505 м. и 60,383 ж. Безземельн. много, 2515 семей съ 10,925 душ. Костеловъ 25, еврейск. синагогъ 2, нѣск. молитв. домовъ. Ярмарокъ и базаровъ 46, училищъ 37, гминь 17.

Гарволинъ, уѣздн. гор., Сѣдлецк. губ., подъ 51° 54' с. ш., 21° 30' в. д., при слияніи р. Волки и Гарволки. Незначит. гор., по переп. 1897 жител. 5554 чел. Магистратъ. Костель 1, синагога. Благотв. учрежд. 1, училище. Ярмар. и базар. 6, на которыхъ сбываются сельск.-хоз-яств. продукты. Въ 9 вер. отъ станціи Пилява привислянск. ж. д.

Гаргано (у древнихъ Mons Garganus), горный краѣжъ на вост. берегу Италиі, состоитъ изъ аппенинскаго известняка, отдѣляется пульскіей равниной отъ Аппенинъ,

представлял пѣкогда о—въ, въ наст. время слившійся съ материкомъ и ставшій полуостровомъ. Въ Монте Кальво горы достигаютъ 1056 м. высоты, но прежніе дубовые лѣса здѣсь, на кот. показываегь уже самое названіе, по б. части исчезли. Благодаря многочисл. небольшимъ бухтамъ, въ особ. заливу Мапфредоніа, полуостровъ долгое время служилъ гнѣздомъ сарацинскихъ пиратовъ. Въ наст. время жители занимаются скотоводствомъ, пчеловодств., также земледѣіемъ. У Г. находится гор. Монте Сант'Анджело (см.).

Гаргантюа (Gargantua), герой одноименнаго романа Рабле (см.).

Гарганъ, р., правый притокъ Оки въ Иркутск. губ., беретъ начало въ отрогѣ Тункинскихъ горъ, изв. подъ назв. Гарганъ-Дабанъ. Кочующ. здѣсь буряты носятъ тоже название гарганы.

Гаргаронъ, наивыш. вершина горъ Иды въ древней Троѣ (1770 м.). Городъ Гаргара находился на берегу Адрамитійскаго залива между Ассосомъ и Антадромъ. Развалины около Арыклы.

Гаргилій Марціалъ, Квинтъ (Gargilius Martialis), римск. писатель, изъ Мавританіи, написавшій ок. 240 по Р. Хр. большое сочиненіе о сельскомъ хозяйствѣ и ветеринаріи, изъ котораго сохранились отрывки о лѣченіи рогатаго скота (De cura bovm, изд. Schuch'омъ, Донаушингенъ, 1857) и о примѣненіи въ медицинѣ овощей и плодовъ (изд. Rose, Лейпц., 1875).

Гаргита, отрогъ трансильванскихъ Карпатовъ, соединяющій Гѣргенскія и Гаромсекскія горы и тянущійся между Большимъ Кокельфусомъ и верхней Алутой вдоль границы Удваргельскаго и Чикскаго комитатовъ въ ю.-вост. направленіи. Г., къ которому причисляются еще Гѣргенскія и Баротскія горы, имѣетъ въ длину 130, въ ширину 30 км. и является наиболѣе обширными трахитовыми горами Европы. Высшая точка — Г. (1798 м.).

Гаргули (съ франц. gargouilles), въ архитектурѣ водометы (относы, устья) водосточныхъ трубъ, помѣщаемые на нижнемъ краю зданія; выступаютъ прямо или наклонно; съ XII в. вырубались изъ камня, снабжались богатой орнаментовкой и, наконецъ, стали припимать скульптурныя формы — челоуѣка, животного, чудовища и пр.; замѣна камня, какъ матерьяла, оловомъ (XV и XVI вв.) придала формѣ Г. еще болѣе причудливости и разнообразія. Русское искусство, перенивъ съ запада Г., удержало ихъ въ своемъ зодчествѣ до XVII в., вытѣсывая Г. изъ блага камня.

Гарда, оз. (Lago di Garda, у римлянъ Venacus lacus, поэтому въ наст. время также Venaco), самое большое оз. Италіи, между провинціями Бресчиа (съ з.) и Вероны (съ в.), самый сѣв. конецъ котор. принадлежитъ Тиролю; оз. 55 км. длины, 4—18 км. ширины, до 362 м. глуб., лежитъ на высотѣ 61 м. надъ ур. м. и заним. площ. въ 366 кв. км. Сѣв. часть оз. врѣзалась въ

Альпы и наименѣе широка; надъ вост. берег. возвышается Монте Бальдо (2210 м.). На зап. сторонѣ горы, окружающія верхнее озеро, доходятъ до Салд. Далѣе къ югу озеро становится все шире и берега его представляютъ красивую холмистую страну, переходящую, наконецъ, въ ломбардскую равнину. Живописныя прибрежныя мѣстности вокругъ оз. покрыты южной растительностью; въ особ. прекрасно воздѣлать зап. берегъ; здѣсь въ изобилии произрастаютъ апедьсины, лимоны, тутовые деревья, вишнія ягоды, миндаль, виноградъ, гранаты, мирты, агавы и т. д., а на вост. бер. культивируютъ гл. обр. маслины. Живописный, плодородный и густо населенный берегъ отъ Гарньяно до Салд носитъ название Ривьера; здѣсь находится Гардоне-Ривьера, извѣстный зимній курортъ съ многочисл. отелями и 1423 жит. Главн. притоки оз. Г.: Сарка, впадаетъ у сѣв. конца озера, Понале (изъ оз. Ледро) и Тосколано на з.; истокомъ изъ оз. является Минчіо (притокъ р. По), вытекающій изъ юго-вост. конца оз. около Пескьеры. На оз. дуютъ правильные, облегчающіе судоходство, вѣтры. Замѣчательны подводныя теченія, обнаруживающ. послѣ сильныхъ бурь. По оз. ходятъ пароходы. Оз. богато рыбой: форелями, лососями (*Salmo punctatus*), угрями и др. Нѣсколько небольшихъ о-вовъ, а отъ южн. берега на 4 км. вдается узкій полуостровъ Серміоне съ одним. селеніемъ (764 жит.), живописнымъ укрѣпленіемъ XIV в., остатками виллы римскаго поэта Катулла и съ роскошнымъ видомъ на окрестности.

Гардабани, развалины древн. укрѣпленій грузинскаго города на р. Куръ, въ 70 вер. къ ю.-в. отъ г. Тифлиса. Происхожд. гор. относится къ временамъ очень отдаленнымъ; за три вѣка до Р. Хр. здѣсь уже существовала крѣпость, очень важная по положенію на дорогѣ изъ долины Куры въ Арменію. Городъ разоренъ Абуль-Касимомъ въ VII в. по Р. Хр.

Гардангервидденъ (Hardangervidden), плоскогоріе въ южной Норвегіи на границѣ округовъ: Бергенъ, Гамаръ, Христіанія и Христіанзандъ, къ в. отъ фюрдовъ Гардангерскаго и Сѣрскаго, 1200—1300 м. высоты, пустынно, съ немногими вершинами, покрыто многочисленными небольшими озерами.

Гардангерфюрдъ (Hardangerfjord), морской заливъ, 105 км. длины, на берегу норвежск. округа Сѣндре-Бергенгустъ, съ живописными окрестностями и нѣскольк. боковыми заливами, изъ которыхъ самые значительн. Аакрефюрдъ и Сѣрфюрдъ. Мощный, изолированный горный массивъ, отдѣляющій собственно Г. отъ Сѣрфюрда и поднимающійся непосредств. отъ моря до 1654 м. высоты, несетъ на своемъ широкѣмъ хребтѣ фирновое поле Фольгефоннъ. Къ с.-в. отъ фюрда находится глетчеръ Галлингъ (Hallingjökul) или Гардангер-іокуль, 1993 м. вышины

Гардарика (Gardarike), въ историч. сочиненіяхъ о древн. сѣверѣ, зап. часть современной Россіи, въ особенности Лифляндія, Курляндія и Эстляндія.

Гардарегольмъ (Gardarsholm), древнее назв. Исландіи по имени шведа Гардара, заброшеннаго бурей въ IX вѣкѣ на этотъ о-въ.

Гардафуи (Guardafui, Расъ-Асиръ у мѣстнаго населенія сомали, Джардъ Гафунъ у арабовъ), полуост. и мысъ на вост. сторонѣ Африки (страна Сомали), къ ю. отъ входа въ Аденскій заливъ, подъ $11^{\circ}47'$ с. ш. и $51^{\circ}16'$ в. д. Г. есть Promontorium Aromata древнихъ, представляетъ скалистые массивы, связанные песчаной бухтой, за которыми поднимается гора Гардафъ (Джардажъ) 275 м. высоты. Около Г. частыя кораблекрушенія.

Гардая, Гардейя (Ghardaja), главн. гор. мѣабитовъ въ одномъ оазисѣ южн. Алжира, подъ $32^{\circ}28'$ с. ш. и $3^{\circ}51'$ в. д., на крутой скалѣ, съ прав. стороны Вади Мцабъ, 530 м. на ур. моря, окруженъ низкой, снабженной башнями стѣной; красивые сады, 60,000 финиковыхъ пальмъ и (1892) 38,967 жит., включая гарнизонъ, оставленный со времени возстанія мѣабитовъ. По обвалившимся колодцамъ и опустошеннымъ плантаціямъ, можно судить о прежнихъ большихъ размѣрахъ оазиса.

Гардваръ („ворота Гари или Вишну“, также Гангадвара, „ущелье Ганга“), гор. въ области Сагаранпуръ, Сѣв.-Зап. провинціи брит. Индіи, подъ $29^{\circ}57'$ с. ш. и $78^{\circ}13'$ в. д., при выходѣ Ганга изъ горъ Сиваликъ черезъ узкое ущелье въ равнину Индіи, насчитываетъ (1881) 3614 жит. Г. извѣстенъ, какъ исходи. пунктъ канала Ганга, и какъ мѣсто паломничества индусовъ, стекающихся сюда съ середины марта до середины апрѣля большими толпами, для купанья у подножія Гарикечарана, священной лѣстницы съ отпечатаннымъ слѣдомъ ноги Вишну. 1796 число паломниковъ, торговцевъ и др. (лошадиный торгъ и крупная ярмарка) опредѣлялось въ $2\frac{1}{2}$ милл. чел. 1760 въ борьбѣ соперничавшихъ между собою сектъ было убито 1800 чел., а въ 1847 Г. представлялъ очагъ холеры, перешедшей затѣмъ въ Европу. Англійское правительство послѣ этого приняло строгія мѣры предосторожности, такъ что въ наст. время ежегодное число посѣтителей составляетъ не болѣе 100,000, а во время, каждыя 12 лѣтъ происходящаго, большого праздника Кумбела 300,000 человекъ.

Гардеггеръ (Hardegger), нѣм. поэтъ XIII в. Дошедшія до насъ 15 стихотвор. его (религіознаго содержанія) изд. въ „Minnesinger“ фонъ деръ Гагена (т. II, 1838).

Гардеггъ (von Hardegg), Юлій, военный писатель, род. 1810, ум. 1875. Его труды (подписанные инициал. I. v. H.): „Grundzüge einer Anleitung zum Studium der Kriegsgeschichte“ (Штутг., 1854); „Vorlesungen über Kriegsgeschichte“ (т. I и II,

Штутг., 1852—56, т. III Дармшт., 1862), появившіеся въ переработ. видѣ подъ заглавіемъ „Anleitung zum Studium der Kriegsgeschichte“ (3 т., 1868—78; въ переработкѣ 3 т. приняли участіе Трошке и Церингъ; „Skizze eines Vortrags über Generalstabswissenschaften“ (Штутг., 1854, 3-е изд. 1865) и „Die Belagerung von Sebastopol nach dem Werke des Generals Niels“ (1859).

Гардекануть, см. Кануть.

Гарделегенъ, г. въ прусск. магдебургскомъ округѣ, при р. Мильдѣ и при ж. д., 49 м. надъ у. м., съ реальн. учил.; производства: чугуно-лит., перламутровыхъ пуговицъ, сигаръ, сельскохоз. машинъ, пивовареніе и (1895) 7630 жит., изъ нихъ 215 катол. и 46 евр. Г. основанъ еще въ X в.; въ XVI в. здѣсь процвѣтали винодѣліе и пивовареніе; славилось пиво, носивш. назв. „Гарлей“.

Гардель, свать, въ видѣ талей. на которой поднимають и опускають фока и грота реи и гафели.

Гардемарины, званіе, которое носятъ кадеты двухъ старшихъ специальныхъ классовъ морского кадетскаго корпуса, при чемъ кадеты послѣдняго класса называются „старшими Г.“, а предпослѣдняго „младшими Г.“. По табели о рангахъ Петра I, Г. званіе соответствуетъ XIV классу. Наружнымъ отличіемъ Г. служатъ мѣдные якоря на погонахъ.

Гарденбергъ, 1) Альбертъ (наст. имя его Rizäus), род. 1510; ум. 1574; былъ монахомъ монастыря Адуарда близъ Гронингена; обратился въ протестанство, былъ пасторомъ въ Кемпенѣ и соборнымъ проповѣдникомъ въ Бременѣ. См. Spiegel, Dr. Albert Rizäus Hardenberg (Brem., 1869).

2) Г. (Hardenberg), Карлъ Августъ, прусскій государственный дѣятель (1750—1822). 1778 г. былъ назначенъ ганноверскимъ посланникомъ въ Голландію. Въ дѣлѣ частнаго разногласія съ принцемъ Уэльскимъ, Г. покинулъ 1782 службу въ Ганноверѣ и поступилъ къ герц. Брауншвейгскому. 1790 перешелъ на прусскую службу. 1795 Г. принималъ участіе въ мирныхъ переговорахъ между Франціей и Пруссіей въ Базелѣ. 1803 занялъ мѣсто мин. иностр. дѣлъ, неуклонно поддерживая политику строгаго нейтралитета. Но 1806 онъ, по настоянію Наполеона, вынужденъ былъ удалиться отъ дѣлъ. Послѣ отставки Альтенштейна 1810 г., Г. былъ назначенъ государственнымъ канцлеромъ, и съ этого времени начинается самый блестящій періодъ государственной дѣятельности Г. Онъ предпринимаетъ цѣлый рядъ внутреннихъ реформъ, несмотря на упорное сопротивленіе партіи юнкеровъ. Во внѣшней политикѣ, вынужденный вначалѣ сообразоваться съ желаніями Франціи, Г. при первой же возможности измѣняетъ направленіе своей политики, имѣя всегда предъ собою одну главную цѣль — возвышеніе Пруссіи. Во время войнъ 1813—14 гг. Г. былъ руководителемъ иностранной политики Пруссіи, 1814

былъ возведенъ въ княжеское достоинство. На вѣнскомъ конгрессѣ онъ отстаивалъ интересы Пруссіи противъ посягательствъ Австріи, Франціи и Англіи, хотя и не всегда успѣшно. Въ 1817 Г. организовалъ государственный совѣтъ, въ которомъ былъ назначенъ президентомъ. Въ своей внутренней политикѣ Г. стремился къ реорганизациіи государства на новыхъ началахъ, особенно къ устраненію многочисленныхъ стѣснительныхъ ограниченій, тормозившихъ экономическое развитіе страны. Подъ его влияніемъ появился королевскій эдиктъ 22 мая 1815, общавшій введеніе представительной формы правленія; однако, у Г. не хватало энергіи для осуществленія плана. По его инициативѣ составлена была коммиссія для разработки проекта конституціи, не давшая опять таки никакихъ практическихъ результатовъ. Не имѣя силы противостоять реакционнымъ теченіямъ въ совѣтѣ короля, Г. однако продолжалъ оставаться на своемъ посту, что конечно не принесло пользы ни лично ему, ни его странѣ. См. Ranke, *Denkwürdigkeiten des Staatskanzlers Fürsten von H.* (Лейпц., 1877, 5 т.), Meier, *Die Reform der Verwaltungsorganisation unter Stein und H.* (Лейпц., 1881).

4) Г., Фридрихъ, какъ поэтъ, извѣстенъ подъ именемъ Новалисъ, род. 1772, ум. 1801; получилъ превосходное домашнее образованіе, которое своимъ религиознымъ основнымъ характеромъ оказало глубокое влияние на его духовную жизнь; живя въ Вейсенфельсѣ, онъ вступилъ въ тѣсныя сношенія съ кружкомъ романтическихъ писателей (Шлегель, Тикъ и др., см.), жившихъ въ то время въ Іенѣ; особенно глубокоимъ возбужденіемъ въ своей умственной дѣятельности онъ былъ обязанъ изученію философіи Фихте. Человѣкъ рѣдкой душевной чистоты, богато одаренный фантазіей и глубокомысленный теософъ, котораго называли „пророкомъ романтической школы“, Г. искренне всѣхъ остальныхъ романтиковъ стремился слить въ одно цѣлое жизнь и поэзію, науку и религію. Объ этомъ свидѣтельствуетъ его романъ „*Heinrich von Ofterdingen*“. Тамъ онъ поставилъ себѣ задачей „пройдя поэтическимъ духомъ всѣ вѣка, сословія, ремесла, науки и положенія — завоевать міръ“. Цѣлое должно было составить апофеозъ поэзіи. Но при выполненіи задачи у него не хватило творческой силы, и въ томъ видѣ, какъ мы имѣемъ его романъ (окончена только первая часть); онъ представляетъ, при прекрасныхъ отдельныхныхъ мѣстахъ (напр. вставныя пѣсни, описаніе любви Генриха и Матильды), безотрадную погоню за „голубымъ цвѣткомъ“ поэзіи, ароматомъ и цвѣтомъ котораго такъ и не удается насладиться въ достаточной степени. У Г. все прикрито сумракомъ. Онъ отворачивается отъ свѣтлага и шумнаго дня къ ночи, которую онъ такъ великолѣпно воспѣлъ въ мистически-глубокихъ „*Hymnen an die Nacht*“. Затѣмъ, харак-

теръ поэта и его христіанское направленіе, не обусловленное церковностью, наиболѣе ясно выражены въ „*Geistliche Lieder*“. Его „*Sämtliche Schriften*“ издали Л. Тикъ и Фр Шлегель (5 изд., 1838, 3 т., 1846); отдѣльно вышли „*Gedichte*“ (1857); избранныя соч. съ біографіей, примѣч. и пр. далъ I. Домке, для „*Klassiker-Bibliothek*“ Мейера (Лейпц., 1892). См. „*Friedrich v. Hardenberg, genannt Novalis. Eine Nachlese aus den Quellen des Familienarchivs*“ (2 изд., Gota, 1883); „*Novalis' Briefwechsel mit Friedr. und Aug. Wilh., Charlotte und Karoline Schlegel*“ (изд. Райха, Майнцъ, 1880); Schubart, *Novalis' Leben, Dichten und Denken* (Гютерсло, 1887); I. Bing, *Novalis* (Гамб., 1893).

Гарденія (*Gardenia L.*), родъ изъ сем. мареновыхъ, заключающій деревья и кустарники, иногда колючіе, б. ч. съ супротивными, овальными листьями, довольно крупными, бѣлыми или желтыми, приятнопахучими цвѣтами, расположенными обыкновен. по одиночкѣ, и плодами въ видѣ 2—5 гнѣздныхъ ягодъ. Около 60 видовъ, распространенныхъ въ тропическихъ и субтропическихъ областяхъ восточнаго полушарія. Плоды многихъ видовъ этого рода вывозятся въ Европу подъ именемъ желтыхъ стручковъ. Они состоятъ изъ оранжево-желтой, разбухающей въ водѣ, ткани и содержатъ многочисленныя сѣмена; вкусъ имѣютъ горькій, пріяный, пахнущъ, какъ шафранъ. Желтый пигментъ ихъ тождествененъ съ пигментомъ шафрана. Плоды *G. grandiflora Lour.*, въ Кохинхинѣ, и *G. florida L.* и *G. radicans Thunb.* въ Японіи, употребляются для окрашиванія различныхъ предметовъ въ желтый цвѣтъ. Нѣкот. виды разводятся въ Европѣ ради пріятнаго запаха ихъ цвѣтовъ.

Гарденъ, Максимилианъ, нѣмецкій писатель, род. 1861. Много шуму надѣлали его критическія статьи о современной политикѣ и духовной жизни, появившіяся подъ псевдонимомъ *Apostata* (собр. подъ заглавіемъ „*Apostata*“, Берл., 1892; вторая серія, 1892). Достигнутое этимъ путемъ положеніе въ литературѣ онъ упрочилъ основаніемъ газеты „*Zukunft*“, которая приобрѣла симпатіи широкихъ круговъ общества, особенно благодаря собственнымъ его остроумнымъ статьямъ, въ гейнсовскій стилѣ. Послѣ паденія Бисмарка, Г. выступилъ на его защиту съ прямолинейной откровенностью, и преслѣдовалъ его замѣстителя, графа Каприви, всѣми средствами сатиры и ироніи.

Гардервайкъ (*Harderwijk*), гор. въ нидерландск. провинціи Гельдерландъ, при Зюдерзе и ж. д.; портъ съ маякомъ, нѣкогда знаменитая гимназія, рекрутскія казармы колониальныхъ войскъ, судостроит. верфь, судоходство, рыболовство, копильня для селедокъ и (1889) 7302 жит. Основанный здѣсь въ 1648 университетъ въ 1811 закрытъ.

Гардеробъ, платяной шкафъ; отсюда гардеробная комната, гдѣ хранятся

плате, бѣлье, въ особенности театральные костюмы. Г. называется и вообще всѣ костюмы актѣровъ, взятые вмѣстѣ. Для костюмныхъ пьесъ Г. дается артистамъ отъ дирекціи; для пьесъ изъ современной жизни актеры имѣютъ свои собственные костюмы. Гардеробный персоналъ при театрѣ состоитъ изъ костюмера, одѣвальщ., парикмахеровъ и т. д.

Гардерова железа, находится во внутреннемъ углу глаза, и существуетъ у тѣхъ позвоночныхъ животныхъ, у которыхъ есть третье вѣко, или мигательная перепонка.

Гарджиоли (Gargioli), Коррадо, итал. поэтъ и писатель, род. 1834, былъ профессоромъ, 1885 окончилъ жизнь самоубійствомъ. Изъ его сочиненій слѣдуетъ отмѣтить: „Dall' Aurora al Tramonto“; ода „In morte di G. Rossini“ (Миланъ, 1869); сборникъ стихотв. „Eco della vita intima“ (1873); „Augurii d'amore. Versi“ (Флор., 1879); „Voluttà. Versi“ (Арецио, 1880); „Il miore ritratto“ (Флор., 1880), различные очерки и т. п. Большая заслуга Г. состоитъ въ полномъ изданіи сочиненій Д. Б. Николини (см.).

Гарди (Hardy). 1) Александръ, франц. поэтъ, род. ок. 1570, ум. 1631, выказалъ, какъ театральнй писатель въ провинціи и Парижѣ, необыкновенную плодовитость (какъ передаетъ, написалъ до 600 пьесъ). Онъ первый настоящій драматургъ Франціи, который пишетъ для публичныхъ представленій и рассчитываетъ дѣйствовать на слушателей. Къ тремъ единствамъ онъ стремится, но проводить ихъ только въ нѣкоторыхъ пьесахъ. Сюжеты онъ почерпалъ, кромѣ древнихъ писателей, у Сервантеса, Монтмайора и Боккачіо. Самая интересная изъ его пьесъ—трагедія „Marianne“ (1610). Самъ онъ собралъ и издалъ 41 изъ имѣвшихъ наибольшій успѣхъ (Пар., 1624—28). Новое изданіе ихъ далъ Штенгель (Марбургъ, 1883—84). См. Eug. Rigal, A. Hardy et le théâtre français (Пар., 1890).

2) Г. (Gardie), Магнусъ Габріель, графъ, шведскій госуд. дѣятель, род. 1622, ум. 1686, получилъ образов. въ Упсалѣ и много путешествовалъ. Королева Христина осыпала его почестями и даже ходила слухи, что она хочетъ вступить съ нимъ въ бракъ. Г. любилъ искусство и прозванъ шведскимъ меценатомъ. Женившись на сестрѣ принца Карла Густава, Г. впалъ въ немилость у королевы и получилъ приказаніе удалиться въ свои помѣстья. При королѣ Карлѣ X Густавѣ, Г. былъ главнокомандующимъ шведскихъ войскъ въ Лифляндіи и защищалъ Ригу противъ русскихъ. По смерти короля, въ качествѣ канцлера участвовалъ въ регентствѣ во время малолѣтства Карла XI, во внѣшней политикѣ защищалъ интересы Франціи, потерявъ мало-по-малу вліяніе и лишившись всѣхъ своихъ имѣній вслѣдствіе редуціи. Онъ нашелъ во Франціи затерявшійся знаменитый се-

ребрянный кодексъ Ульфилы и подарилъ университет. библиотекѣ въ Упсалѣ. Хранившіеся въ родовомъ помѣстьи Г. драгоценныя рукописи переданы въ университетскую библиотечку Лунда.

3) Г. (sir Thomas Duffus), Томасъ, англійскій историкъ, род. 1804, ум. 1878, издалъ большое число памятниковъ по средневѣковой исторіи Англій; принималъ дѣятельное участіе при основаніи Historical Manuscripts Comission. Имъ изданы: „Rotuli literarum clausurarum 1204—1227“ (Лонд., 1833—44); „Rotuli literarum patentium 1201—1216“ (1835); „Rotuli Normanniae 1200—1209“ (1835), und andre Rotuli-Ausgaben; „Modus tenendi parliamentum“ (1846); „Descriptive catalogue of manuscripts relating to the history of Great Britain“, (1862—71, 3 т.); „Registrum Palatinum Dunelmense 1311—1316“ (1873—78, 4 т.).

4) Г., Томасъ, англ. беллетристъ, род. 1840, изучалъ архитектуру и получилъ премию 1863 за „Essay on coloured brick and Terra Cotta architecture“. Несмотря на этотъ успѣхъ, онъ перешелъ всецѣло на литературное поприще, и особенно старался изобразить въ своихъ повѣстяхъ сельское населеніе своего родного графства. Изъ его произведеній слѣдуетъ назвать: „Under the greenwood tree“ (1872); „A pair of blue eyes“ (1874); „The hand of Ethelberta“ (1876); „The return of the native“ (1878); „The trumpet major“ (1880); „Two on a tower“ (1882); „The Major of Casterbridge“ (1886); „The Woodlanders“ (1887); „Wessex tales“ (1888); „Tess of the D'Urbervilles“ (1891). См. Annie Macdonald, Thomas Hardy (Лонд., 1891).

Гарди (Hardi), франц. сербр. монета Людовика XI, равнялась лиару въ 4 денье, а затѣмъ до 1515 лиару въ 3 денье.

Гардинеръ (Gardiner), 1) Самуэль Роусонъ, англ. историкъ, род. 1829, образованіе получилъ въ Лондонѣ и Оксфордѣ и былъ проф. новѣйшей исторіи въ Кингс Колледжѣ въ Лондонѣ. Г. считается авторитетомъ по исторіи Англій первой половины XVII в. Главный трудъ его состоитъ изъ пяти отдѣльныхъ частей, посвященныхъ общему заглавію: „History of England from the accession of James I. to the outbreak of the great civil war 1603—1642“ (10 том., 1863—82), продолж. ея составляетъ: „History of the great civil war 1642—1649“, (2 изд. 1893, 4 т.) Кромѣ того Г. написалъ: „The thirty years' war“ (1874); „The first two Stuarts and the Puritan revolution“ (1876, есть русскій переводъ); „Introduction to the study of English history“ (1881), „The constitutional documents of the Puritan revolution, 1628—60“ (1890), „The student's history of England“ (1892) и др. Г. редактируетъ „English Historical Review“.

2) Г., Стефанъ, епископъ винчестерскій и канцлеръ Англи, род. ок. 1490, ум. 1555, образованіе получилъ въ кэмбриджскомъ унив., былъ секретаремъ Уольсея; хлопоталъ въ Римѣ о разводѣ Генриха VIII съ

Екатериной Аррагонской, за что съѣланъ былъ архидиакономъ Норфольскимъ. Послѣ паденія Уольсея, Г. съѣлся за статсъ-секретаремъ и былъ нѣсколько разъ посылаемъ во Францію. 1531 Г. назначенъ епископомъ Винчестерскимъ. Несмотря на свое сочинение: „De vera obedientia“, направленное противъ папы, Г. энергично противился реформационнымъ стремленіямъ Кранмера. При Эдуардѣ VI за свое противодѣйствіе реформации былъ заключенъ въ Тауэръ и лишень епископскихъ владѣній. Когда вступила на престолъ Марія, Г. сталъ во главѣ правленія въ должности лорда-канцлера. Онъ былъ самымъ вліятельнымъ изъ совѣтниковъ королевы и болѣе другихъ отвѣтственъ за мѣры, принятыя противъ принцессы Елизаветы.

Гардинеръ (Gardiner), гор. въ сѣв.-амер. штатѣ Мэнъ, графства Кеннеби, на судоходн. р. того же имени; значит. торг. желѣзномъ и чугунными издѣліями; лѣсопильные и чугуно-лит. заводы. Основ. 1760; жит. (1890) 5491.

Гардины, занавѣски, устраиваемыя около постели или завѣшивающія часть оконъ.

Гардкотныя команды, учрежд. 1796 на гребныхъ судахъ, охранявшихъ караваны на Волгѣ отъ нападенія разбойниковъ. Во Франціи до революціи и при первой имперіи Г. к. назывались команды, охранявшія берега.

Гарденъ (съ фр. garde-main), у художниковъ бумага, которую они подкладываютъ себѣ подъ руку при рисованіи.

Гардскій, деп. Франціи, см. *Гаръ*.

Гардтгаузенъ, Викторъ, историкъ, род. 1843, случилъ образованіе въ Боннѣ, много путешествовалъ по Востоку; состоитъ проф. лейпц. унив., написалъ: „Coniectanea Ammiana“ (Киль, 1869); „Die geographischen Quellen Ammians“ (Лейпц., 1873); „Griechische Paläographie“ (1879); „Mastarna oder Servius Tullius“ (1882); „Augustus und seine Zeit“ (1891—96, 2 т.).

Гардтъ (Hardt, Hart), вообще то же, что горный лѣсъ, поэтому самостоительно и въ соединеніяхъ, какъ напр. Мангартебергъ, Шпессартъ и др., часто повторяющееся названіе въ лѣсистой средне-германской горной странѣ. Въ частности подъ Г. понимаютъ сѣв. конецъ Вогезовъ, наполняющихъ въ видѣ низкой, лѣсистой горной страны Рейнпфальцъ, начиная отъ границъ Эльзаса къ сѣв.; особенно извѣстенъ, какъ въ историческ. отношеніи, такъ и въ отношеніи живописности и изобилія виноградниковъ, склонъ Г. въ Рейнской долинѣ. Естественной границей на сѣв. является богатая болотами и торфяниками Кайзерслаутерская котловина, вдоль которой идетъ старая дорога изъ Вормса въ Лотарингію, въ наст. время ж. д. Сааргемюндъ-Вормсъ. Повсемѣстно распространенной горной породой является преимущественно крупнозернистый, такъ называемый вогезскій песчаникъ, образующій пла-

то 300—450 м. высоты и достигающій въ Кальмитѣ близъ вост. границы и выше Нейштадта 683 м. Лишь съ стороны Рейна Г. рѣзко обособляется, въ общемъ же онъ является плоской возвышенностью, примыкающей на зап. къ бѣдному рейнпфальцскому Вестриху, гдѣ раковидный лотарингскій известнякъ глубоко врѣзывается на вост. въ вогезскій песчаникъ. Болѣе древнія и болѣе новыя горныя породы встрѣчаются кромѣ того лишь у вост. подножья Г.; здѣсь глубокая, узкая большею частью живописная скалистая и лѣсистая долина вскрыли болѣе древніе пласты, находящіеся подъ песчаникомъ, какъ-то: гранитъ съ гнейсомъ, глинистый сланецъ, красный лежень съ порфиромъ и мелафиромъ. Во многихъ мѣстахъ на высотахъ развалины древнихъ крѣпостей и монастырей, такъ: восстановленный Максбургъ (извѣстный замокъ Гамбахъ) близъ Нейштадта, развалины монастыря Лимбургъ близъ Дюркгейма и др. Насколько плодородно и мягко по климату вост. подножіе, гдѣ растутъ даже миндаль, виноградники и лѣса съѣдобныхъ каштановъ, настолько-же мало удобна для земледѣлія внутренняя часть Г. Буковые, дубовые и еловые лѣса покрываютъ болѣе $\frac{3}{5}$ всей площади. Полезными ископаемыми страна бѣдна.

Гардтъ Мюнзингерскій (Münsinger Hardt), Альбъ М., плоскогоріе Верхней Юры отъ 700 до 800 м. высоты (60 кв. км.), въ Дунайск. округѣ (Вюртемб.) на Швабской Юрѣ, къ ю.-в. отъ Эрмса и къ сѣв. отъ Шмихена. Г., изобилующій лѣсами, пересѣкается многочисленными сухими долинами, ущельями и котловинами съ горными лугами и пастбищами, въ которыхъ лишь послѣ таянія снѣговъ и грозныхъ ливней появляется текущая, но быстро исчезающая вода. 5 такъ наз. Г-скихъ мѣстечекъ (Hardtorte) въ зап., обильной водою части: Мюнзингенъ, Ауингешъ, Бѣттингенъ, Трайльфингенъ и Груорнъ, прежде обща владѣлія лѣсами, горными лугами и пастбищами.

Гардтъ (Hardt), Германъ, род. 1660, ум. 1746, богословскій и историческій писатель, авторъ свыше 300 сочиненій, изъ которыхъ значеніе имѣетъ „Magnum oecumenicum Constantiense concilium“ (Франк. и Лейпц., 1697—1700 и 1742).

Гардуэнъ (Hardouin), Жанъ, ученый іезуитъ, род. 1646, ум. 1729, былъ библиотекаремъ въ Парижѣ, изучалъ классическія древности и за исключеніемъ сочин. Цицерона, естеств. исторіи Плинія, Георгикъ Виргилія, Сатиръ и Посланій Горация, считалъ всѣ остальныя литературныя произведенія древности поддѣлками монаховъ XIII в. Точно также онъ утверждалъ, что большинство старинныхъ монетъ, всѣ документы соборовъ до Тридентскаго, даже греческій переводъ Ветхаго и греческій оригинальный текстъ Новаго Завѣта—все это поддѣлки.

Гареджи, уединенная горная группа,

въ ю.-в. углу Тифлисск. у., выдающаяся среди пустынной степи, носящей то же название, представляющей только во зримое время достаточныя пастбища. Склоны горъ получили извѣстность многочисленными пещерными грузинскими скитами, основаніе которыхъ приписывается св. Давиду въ VI вѣкѣ. Обитатели были разорены персами въ XVII вѣкѣ, послѣ чего большинство пещерныхъ храмовъ и келій заброшено и населены только двѣ пустыни Давида и Юанна.

Гарелина, Любовь Вас., писательница. Род. въ Ярославлѣ. Писала подъ псевдонимами: Надежда Либина и Несказева. Отдѣльно изданы: „Сочиненія Л. Г.—ной“ (Владимір, 1868), „Стихотворенія Надежды Либиной“ (М., 1870), „Сочиненія Л. Г., часть I: сочин. драматическія“ (М., 1870) и „Масляница и постъ въ провинціи“ (М., 1870).

Гаремъ (по арабски гаримъ, означаетъ „запретное“, „неприкосновенное“), названіе изолированнаго, недоступнаго для посторонняго мужчины жилища женщинъ у магометанъ. Это названіе переносится также и на всѣхъ живущихъ въ Г. женщинъ. Въ болѣе тѣсномъ смыслѣ Г. называютъ законныхъ женъ магометанина, число которыхъ можетъ, по Корану, доходить до четырехъ. Отчужденіе женщинъ отъ внѣшняго міра предписано также Кораномъ (сура 33, 55), который запрещаетъ имъ выходить безъ покрывала на лицъ и встрѣчаться съ мужчинами въ обществѣ. Онѣ могутъ, кромѣ мужа, имѣть сношеніе только съ самыми близкими родственниками, съ которыми бракъ не дозволяется. Женскіе покои (въ Персіи андерунъ, въ Индіи зенана) обнимаютъ собою всѣ комнаты дома, за исключеніемъ гостиной (селамликъ). Даже врачи допускаются до магометанскихъ женщинъ только въ присутствіи мужа или нѣсколькихъ рабынь. Рабыни же исполняютъ всѣ необходимыя домашнія работы. Впрочемъ, и магометанскія дамы проводятъ большую часть дня за пряхей, шитьемъ и вышиваньемъ. Въ видѣ развлечения отъ убійственной скуки въ Г. бывають танцы, пѣніе, музыка, разумѣется только въ женскомъ обществѣ. Особеннаго вниманія заслуживаетъ Г. турецкаго султана въ Константинополѣ (Даръ-уль-Сеадетъ). Прислуга здѣсь также состоитъ изъ рабынь; но охрану Г. составляютъ евнухи (по турецки гадемы), глава которыхъ носитъ титулъ Кизляръ-агази. Послѣдній по чину равенъ великому визирю и иногда имѣетъ большое вліяніе на государственное управленіе. Всѣ женщины султанскаго Г. рабыни; свободно рожденныя турчанки туда не принимаются; число ихъ неопредѣленно, но бываетъ весьма значительно. Мать, сестры и другія родственницы султана, а также и высшіе сановники постоянно снабжаютъ Г. красивѣйшими дѣвушками, б. ч. черкешенками и грузинками, которыя до того по нѣскольку лѣтъ воспитывались и

обучались въ домахъ знатныхъ лицъ. Изъ нихъ султанъ выбираетъ себѣ законныхъ женъ, число которыхъ можетъ доходить до семи. Эти жены называются кадынъ, т. е. госпожа. Между ними первой дѣляется та, которая прежде другихъ родитъ султану сына. Тогда она, какъ официальная супруга султана, пользуется высшими почестями. Титулъ султаншъ носятъ только мать, сестры и дочери султана. За кадынами въ гаремной іерархіи слѣдуютъ гедиклики, т. е. привилегированныя, которыя лично прислуживаютъ султану. Всѣ женщины и дѣвушки, принятыя въ султанскій Г., носятъ названіе одаликъ (на европейскихъ языкахъ въ это слово совершенно произвольно вставлена буква с). Каждая одалиска, которую султанъ хотъ разъ удостоилъ приблизить къ себѣ, тотчасъ же отдѣляется отъ другихъ и получаетъ свой штатъ рабынь и евнуховъ, но безъ зова не смѣетъ являться къ султану. Болѣе высокое положеніе занимаютъ хассеки, тѣ изъ одалисокъ, которыя сдѣлались матерью принца. Въ пренія времена онѣ получали опредѣленную сумму, бассимликъ („на туфли“), не менѣе 25,000 піастровъ. Г. султана стоитъ подъ непосредственнымъ надзоромъ кайя-хатунъ или гаснадаръ-кадынъ, которая назначается на этотъ постъ послѣ долгихъ лѣтъ безпорочной службы. Гаснадаръ-кадынъ отвѣчаетъ за спокойствіе Г. и получаетъ приказанія непосредственно отъ самого султана. Высшая же власть надъ Г. принадлежитъ султаншъ—валиде, т. е. матери царствующаго султана. Она получаетъ доходы съ коронныхъ имуществъ и государственныхъ арендныхъ земель въ размѣрѣ 50,000 піастровъ. Послѣ смерти султана, тѣ одалиски, у которыхъ только дочери, могутъ оставить Г. и выйти замужъ; но тѣ, которыя сдѣлались матерями принцевъ, переселяются въ „старый дворецъ“, откуда уже болѣе не выходятъ, если только не сдѣлаются матерью султана—валиде. Подробное описаніе гаремной жизни даетъ Лэнь (Lane) въ своемъ соч. „Manners and customs of the modern Egyptians“.

О значеніи Г. въ эволюціи общества вообще и брака въ частности см. *бракъ* (соціол.) и *полигамія*.

Гарень, 1) Виллемъ, голл. поэтъ, род. 1710, ум. 1768; во время регентства Анны былъ вліятельнымъ государственнымъ дѣятелемъ; стѣсненный долгами, покончилъ самоубійствомъ. Онъ извѣстенъ, какъ поэтъ, отдѣльными лирическими стихотв., напр.: „Het menschelijk leven“ (1760). Его болѣе крупная эпическая поэма „Gevallen von Friso“ (Амстерд., 1741) стихами описываетъ въ стилѣ „Генриады“ Вольтера, судьбу баснословнаго перваго короля фризовъ. Имѣетъ съ стихотв. его брата, Оппо Цвіера, собраніе его стих. издали Іер. де Фрисъ (Амст., 1824, 6 т.) и Ванъ Влотенъ (Девентеръ. 1874, съ биографіей).

2) Г. (Haren), Оппо Цвиръ ванъ,

голл. госуд. дѣятель и поэтъ, род. 1713, ум. 1772, одинъ изъ приверженцевъ принца Оранскаго, большую часть своей жизни провелъ среди волнений политическихъ событий. Лучшее его стихотвореніе — эпосъ „De Geusen“, воспѣвающий борьбу Голландіи за независимость. Г. писалъ также лирическія стихотворенія, двѣ трагедіи: „Agon, sulthan van Bantam“ и „Willem de Eerste“ и комедію „Pietje en Agnietje“. Его надгробное слово Вильгельму IV — образецъ поэтической прозы. Собраніе его сочиненій, вмѣстѣ съ соч. его брата Виллема Г. изданы Влотенгомъ 1874. См. Halbertsma, Het geslacht der Van Harens. Fragmenten (Девентеръ, 1829); Busken Huet, De Van Harens (1875); Th. Jorriksen, Aan het vaderland (Амстерд., 1872).

Гаренъ лотарингецъ (Garin le Loherene), герой древне-французскаго эпоса. Chanson G. издалъ Pouliz (Пар., 1833) и E. du Mérie (La Mort de G., 1846).

Гаретъ Кахетія (внѣшняя Кахетія), мѣстное назв. зап. части Кахетіи (см.), занимаетъ вост. часть Тифлисскаго губ. (долину р. Іоры)

Гаривальди, Джузеппе, сынъ моряка, род. 1807 въ Ниццѣ, ум. 1882, въ раннемъ возрастѣ сдѣлался морякомъ, принималъ участіе въ заговорѣ Мадзини 1834 и бѣжалъ во Францію. Приговоренный въ Италіи къ смерти, Г. въ теченіе многихъ лѣтъ велъ скитальческій образъ жизни, былъ одно время на службѣ у тунисскаго бея, затѣмъ на службѣ южно-амер. республикѣ Рио Гранде до Суль и Монтевидео, сначала комендантомъ каперныхъ судовъ, затѣмъ главнокомандующ. флота респ. Монтевидео и начальникомъ итальянскаго отряда. Въ Южной Америкѣ онъ сошелся съ одной бразильянской, по имени Анита, но не могъ жениться на ней, такъ какъ она была уже замужемъ. Получивъ извѣстіе о началѣ національнаго движенія въ Италіи, Г. въ апрѣлѣ 1848 отплылъ изъ Америки въ Европу и высадился въ Ниццѣ въ то время, когда первый счастливый періодъ сѣверно-итальянской войны былъ оконченъ. Г. хотѣлъ вступить на службу къ королю Карлу Альберту, но его предложеніе было отвергнуто. За то миланскій комитетъ защиты поручилъ ему собрать отрядъ добровольцевъ. Когда окончился срокъ перемирія между Карломъ Альбертомъ и Радецкимъ, Г. неоднократно оказывалъ энергичное сопротивленіе австрійцамъ; но долженъ былъ уступить ихъ численному превосходству и ретироваться въ Швейцарію. Выказанная имъ въ этихъ столкновеніяхъ храбрость доставила ему большую популярность среди итальянцевъ и ему предложили вести защиту Сициліи противъ короля неаполитанскаго Фердинанда II. Въ концѣ 1848 Г. вступилъ на службу временнаго правительства въ Римъ и избралъ своей главной квартирой сначала Мачерату, потомъ Риети. Избранный въ римскій парламентъ, Г. внесъ предложеніе о провозглашеніи

республики и вслѣдъ затѣмъ вернулся къ своему легиону. Побѣдами своими, одержанными надъ осадившими Римъ французами, итальянцы обязаны главн. образомъ Г. Онъ нанесъ французамъ сильное пораженіе при ихъ первомъ наступленіи и защитой позиціи при Porta Sanъ Панкратіо (2 мая) принудилъ ген. Удино къ формальной осадѣ города. Онъ отличился также успѣшными нападеніями на неаполитанцевъ при Палестринѣ и Веллетри. Когда же французы, благодаря своему численному превосходству, овладѣли Римомъ, Г. перевелъ свое войско въ Тоскану. Здѣсь его преслѣдовали австрійцы и ему съ трудомъ удалось пробраться въ Пьемонтъ. При этомъ его вѣрная Анита, сопровождавшая его въ опасномъ бѣгствѣ, умерла. Сардинское правительство принудило его выселиться изъ Италіи. Г. жилъ нѣкоторое время въ Танжерѣ, затѣмъ 1850 отправился въ Нью-Йоркъ, а затѣмъ въ Южную Америку, гдѣ сдѣлался капитаномъ корабля и плавалъ по Тихому океану. 1854 Г. снова вернулся въ Сардинію, купилъ часть скалистаго острова Капреры, переселился туда со своей семьей и занялся сельскимъ хозяйствомъ. Политика Каура, направляемая все рѣшительнѣе къ объединенію Италіи, побудила Г. примкнуть къ національному союзу, цѣлью котораго было соединить весь полуостровъ подъ властью Савойскаго дома. При данныхъ обстоятельствахъ, Г. принужденъ былъ признать необходимость союза съ Франціей и Кавуръ, желая воспользоваться его услугами, призвалъ его въ Туринъ и постарался побѣдить антипатию, которую питалъ Наполеонъ III къ національному герою и къ его отважному войску добровольцевъ, стекавшихся къ нему отовсюду. Со своими „альпійскими стрѣлками“ Г. перешелъ 23 мая 1859 Тичино; но хотя и одержалъ нѣсколько побѣдъ надъ австрійцами, однако не добился никакихъ положительныхъ результатовъ. Послѣ Виллафранкскаго мира Г. было поручено организовать тосканскую дивизію, которая стояла въ то время въ Романѣ, такъ какъ тосканцы намѣревались перенести театръ возстанія въ Папскую область и Неаполь. Но политическія условія не позволяли пьемонтскому правительству дать свое разрѣшеніе на этотъ шагъ. Г., выбранный въ туринскій парламентъ, энергично протестовалъ противъ уступки Савои и Ниццы французамъ и отказался отъ своего мѣста въ палатѣ. Вскорѣ послѣ того, онъ сталъ во главѣ эксцедиціи, которая отправилась изъ Генуи на помощь возставшей Сициліи. Въ маѣ 1860 Г., несмотря на караулившіе его неаполитанскіе крейсера, высадился съ 1000 чел. близъ Марсалы. Отрядъ его увеличился стекавшимися къ нему со всѣхъ сторонъ добровольцами. Выбивъ ген. Ланди изъ выгодныхъ позицій при Калатафими, Г. обратился противъ Палермо и принудилъ превосходившія его силой и численностью королевскія войска

къ сдачѣ. Затѣмъ Г. составилъ министерство и издалъ цѣлый рядъ указовъ съ цѣлью военнаго и административнаго преобразования острова. 20 июля онъ разбилъ ген. Боско при Милаццо и заставилъ его сдать черезъ нѣсколько дней. 28 июля королевскія войска отдали, — за исключеніемъ цитадели и нѣсколькихъ укрѣпленій, Мессину. Вслѣдъ затѣмъ Г. сталъ готовиться къ переправѣ на материкъ и издалъ 6 августа прокламацію къ населенію Неаполя. 9 авг. онъ выслалъ первый отрядъ своихъ добровольцевъ, а 19-го высадился самъ съ 4-хъ тысячнымъ войскомъ на южной оконечности Калабріи, взялъ Реджио, вступилъ 7 сент. въ Неаполь и отсюда уже съ 20 тысячнымъ войскомъ перешелъ 19-го въ наступленіе противъ королевск. войскъ, занявшихъ линію Вольтурно. Послѣ тяжелой борьбы и съ большимъ трудомъ Г. добрался до Капуи и 8 окт. осадилъ ее. Хотя между Г. и правительствомъ Виктора Эммануила разладъ все усиливался, тѣмъ не менѣе Г. предоставилъ продолженіе войны приходившей съ сѣвера сардинской арміи. Онъ привѣтствовалъ Виктора Эммануила, какъ короля, вступилъ 7 ноября рядомъ съ нимъ въ Неаполь, сложилъ съ себя власть и отплылъ 9-го на Капреру. Г. отклонилъ всякіе знаки отличія. Въ концѣ іюня 1862 Г. отправился въ Палермо, поднявъ все населеніе противъ Наполеона и папской власти и призывалъ жителей къ походу на Римъ. Хотя правительство было рѣшительно противъ него, Г. вскорѣ собралъ 3—4000 добровольцевъ и въ авг. высадился въ Калабріи. Войска правительства выступили противъ него. Въ битвѣ при Аспромонте Г. былъ тяжело раненъ въ ногу, взятъ въ плѣнъ, отвезенъ на о. Пальмерію и заключенъ въ фортъ Вариньяно. Но 5 окт. онъ и его товарищи получили амнистію. Вслѣдствіе тяжелой раны, полученной при Аспромонте, Г. пришлось перенести очень трудную операцію, отъ которой онъ поправился очень медленно. Когда разразилась война 1866, Г. тотчасъ же предложилъ свои услуги Виктору Эммануилу и получилъ команду надъ войскомъ добровольцевъ, въ которомъ началъ насчитывалось 15,000 чел., но потомъ число это увеличилось болѣе, чѣмъ вдвое. Хотя, благодаря сентябрьской конвенціи, Викторъ Эммануилъ ничего не могъ предпринять противъ Рима, Г. составилъ проектъ идти на Римъ самостоятельно; разумѣется правительство узнало объ этомъ; Г. былъ арестованъ и отвезенъ на Капреру. Но приверженцы его продолжали начатое имъ дѣло. Наконецъ, и самому ему удалось со страшной опасностью бѣжать съ Капреры и ночью, въ маленькой лодкѣ, пробраться между итальянскими крейсерами. Черезъ Флоренцію Г. достигъ Папской Области. Битвами при Монтеротондо Г. удалось достигнуть нѣкоторыхъ благоприятныхъ результатовъ. Но въ это время Наполеонъ III послалъ папѣ на помощь ген. Фальи и Г., не захотѣвшій сложить оружія,

былъ разбитъ при Ментанѣ, 3 поября, соединенными силами французскихъ и папскихъ войскъ. На другой день войска Г. отступили на итальянскую землю и сложили оружіе. На пути во Флоренцію Г. былъ арестованъ и снова заключенъ въ Вариньяно, откуда, впрочемъ, вскорѣ былъ освобожденъ и получилъ позволеніе вернуться на Капреру. Здѣсь онъ написалъ направленные противъ церкви романы: „Clelia, ovvero il governo di Monaco“ и „Contoni il volontario“.

Провозглашеніе республики во Франціи такъ сильно воспламенило Г., что онъ вмѣстѣ съ сыновьями своими, Менотти и Риччотти, поспѣшилъ въ Туръ къ Гамбеттѣ, который поручилъ ему начальство надъ войсками добровольцевъ на юго-восточномъ театрѣ войны. Но Г., ослабленный годами и ранюю, не могъ уже исполнить свою задачу такъ, какъ слѣдовалъ бы это прежде. Онъ не могъ ни остановить Мантейфеля; ни подать помощь Бурбаки, вслѣдствіе того, что прусская бригада удержала его въ Дижонѣ. Впослѣдствіи онъ былъ депутатомъ отъ Рима въ итальянскомъ парламентѣ и много хлопоталъ въ послѣдніе годы своей жизни о регулированіи Тибра и объ улучшеніи почвы т. наз. Agro Romano. Г. ум. на Капрерѣ, 1882, и былъ съ большою торжественностью похороненъ тамъ же. Г. былъ средняго роста, крѣпкаго сложенія, черты лица были выразительны. Онъ носилъ обыкновенно знаменитую красную рубашку и круглую, черную поярковую шляпу. Страстная любовь къ національному дѣлу, энергія и мужество въ исполненіи задуманнаго предпріятія, безукоризненная честность и безкорыстіе стремленій, большая личная храбрость — вотъ тѣ качества, благодаря которымъ Г. сдѣялся прославленнымъ національнымъ героемъ. Отъ Аниты Г. имѣлъ двухъ сыновей: Менотти и Риччотти, оба они депутаты итальянской палаты и принадлежать къ крайней лѣвой, и дочь Терезиту (замужемъ за ген. Канціо). 1860 Г. женился на миланской графинѣ Раймонди, которая самымъ постыднымъ образомъ обманула его. Онъ растался съ ней въ день свадьбы, не признавъ ея ребенка и добился, хотя только 17 лѣтъ спустя, того, что бракъ его былъ признанъ недействительнымъ. Тогда онъ женился на бывшей кормилицѣ своей внучки, имѣя отъ нея уже двухъ дѣтей. Его вдовѣ и каждому изъ его пятерыхъ дѣтей правительство назначило пенсію въ 10,000 лиръ. Послѣ смерти напечатаны были его записки: „Memorie autobiografiche“ и его переписка: „Epistolario di Giuseppe Garibaldi“. Памятники Г. находятся почти во всѣхъ, даже небольшихъ, городахъ Италіи. Два грандіозныхъ памятника, на конѣ, воздвигнуты Г., одинъ на Яникульскомъ холмѣ въ Римѣ и другой въ Миланѣ.

См. Delvaux, G., vie et aventures 1807—1859 (Лар., 1862); Elpis Melena, Garibaldi dis Denkwürdigkeiten (Гамб., 1861); G. Mittel

lungen aus seinem Leben (Ганнов., 1885); Albiani, Scene storiche della vita politica e militare di G. G. (Мил., 1872); Bent, Life of G. (Лонд., 1881); Guerzoni, G. con documenti inediti (Туринь, 1882); Mario, G. e i suoi tempi (Мил., 1893); Bordonone, Garibaldi, 1807—1882 (Пар., 1891).

Гарибальдецъ, псевдон. Л. И. Мечникова („Библ. для Чт.“, 1863 г.).

Гарибальдъ (Garibald), первый, упоминаемый историей герцогъ баварскій изъ рода Агилольфинговъ (560—590).

Гаривамса (Harivamṣa), поздне-индискій эпосъ, дополнение къ Махабхаратъ. Франц. пер. Langlois (Пар., 1834).

Гаризимъ, гора нуммулитоваго известняка въ Палестинѣ, 869 м. высоты; у круто спадающаго сѣв. подножія Г. лежитъ Наблусъ (Сихемъ). Находящіяся на Г. развалины представляютъ, по мнѣнію Робинсона, остаткі укрѣпленія, построеннаго Юстиніаномъ; неподалеку отъ него вѣкогда находился самаритянскій храмъ, построенный въ 330 г. и разрушенный ок. 129 г. до Р. Хр. I. Гирканомъ. Мѣсто до сихъ поръ считается священнымъ у самаритянъ.

Гариглино (Garigliano, въ верхнемъ теченіи Лири, у древнихъ Лирисъ), рѣка въ Нижней Италіи, начинается въ римскихъ предгоріяхъ Апеннинъ, къ зап. отъ бывшаго оз. Фучино, изъ котораго вытекаетъ каналъ въ Г., образуетъ ок. Изолы водопадъ 27 м. высоты, принимаетъ притоки Сакко, Мельфу и Рапидо. Значительно разросшаяся послѣ этого рѣка получаетъ названіе Г., девятью водопадами прорываетъ базальтовыя скалы, протекаетъ мимо развалинъ Минтурнъ и, достигнувъ 132 км. длины, впадаетъ въ заливъ Гаэты. Г., начиная отъ Пошторво, судоходенъ и изобилуетъ рыбой.

28 дек. 1503 г. здѣсь въ кровопролитномъ сраженіи французы были разбиты испанцами, послѣ чего покинули Неаполь. 3 ноября 1860 г. неаполитанскія войска разбиты сардинцами.

Гарингтонъ, сэръ Джонъ, англ. писатель, род. 1561, ум. 1612. Слава его основана, главнымъ образомъ, на цѣнномъ еще до сихъ поръ переводѣ „Orlando furioso“ Ариоста размѣромъ подлинника (1591), съ введеніемъ „Arologie of poetrie“. Его эпиграммы вышли въ Лондонѣ, 1615 г., полнѣе 1618 г. и др. Полное собраніе сочиненій, между которыми особенную цѣнность имѣютъ письма, какъ юмористическія и рѣзко очерченныя картины нравовъ, издано подъ загл. „Nugae antiquae“ (Лонд., 1779; съ примѣчаніями Парка, 1804); интересныя очеркъ: „A short view of the state of Ireland“ (1605) изданъ Мэкри (1880).

Гаринъ II., псевдонимъ Н. Г. Михайловскаго (см.).

Гарири (Hariri) Абу, Мухаммедъ ал-Касимъ ибнъ-Али, выдающ. арабскій поэтъ и грамматикъ (1054—1122). Болѣе всего извѣстны его „Макамы“, напи-

санныя риёмованной прозой; въ нихъ Абу Сайдъ изъ Серуджа проповѣдуетъ рядъ высочайшихъ истинъ, выраженныхъ чрезвычайно искуснымъ подборомъ рѣдкихъ словъ и написанныхъ самыми трудными размѣрами стиховъ, а авторъ такимъ же языкомъ рассказываетъ о продѣлкахъ и обманахъ Абу-Сайда. Лучшее изданіе Макамы—Сильвестра де-Саси (второе изд. под. ред. Reinaud и Derenbourg, Пар., 1847—53, 2 т.). Лучшіе переводы—нѣм. Рюкерта (7 изд., 1878) и англ.—Престока. Менѣе извѣстны грамматическія труды Г.; важнѣе изъ нихъ, сочиненіе объ арабскихъ идиотизмахъ „Durrat alghawwas“ изд. Торбекомъ (Лейпц., 1871).

Гаричъ (Harvich), портовый гор. въ англ. граф. Эссексъ, на высокомъ мысу между устьями Стаура и Орвелля (оба судоходны); лучшая гавань на вост. берегу Англии, съ сильнымъ фортомъ и др. сооружениями; жит. 8202 (1891), большею частью матросы и рыбаки. Къ порту въ 1896 г. было приписано 123 морск. судна (14.319 т.). Пришло 4108 суд. (913,233 т.), ушло 3836 судовъ (894,594 т.). Ввозъ равнялся 18,1, вывозъ брит. продуктовъ 3,6, заграничныхъ и колониальныхъ 1,5 милл. фн. ст. Главные предметы ввоза: пищевыя вещества, ткани, кожа и пр., вывоза: ткани, машины, желѣзный товаръ, кжа. По близости купанья Доверкаурутъ, съ минеральн. источникомъ.

Гаріень, р. см. *Оранжевая р.*

Гаркави, Авраамъ Яковл., ориенталистъ. Род. въ 1839 г. Учился въ виленскомъ раввинскомъ училищѣ и спб. унив., гдѣ получилъ степень магистра исторіи востока за сочиненіе „Сказанія мусульманскихъ писателей о славянахъ и русскихъ“ (Спб., 1870). Затѣмъ написалъ: „Объ историч. значеніи подписи мавритскаго царя Меша“ (Спб., 1871) и „О первоначальномъ обиталищѣ семитовъ, индоевропейцевъ и хамитовъ“ (Спб., 1872, 4-рекая диссертация). Служа бібліотекаремъ Имп. Публич. Библ.—ки, Г. напечаталъ много разнообразныхъ мемуаровъ, этюдовъ, статей и сообщеній на русск. и нѣм. яз. и издалъ результаты своего многолѣтняго изученія драгоценнаго собранія семитич. рукописей публ. библ.—ки. Главный его трудъ: „Sichron le-rischnonim w'gam leachronim. Studien und Mittheilungen aus der St.-Petersb. Kaiserl. Bibliothek“ (5 т., Спб., 1877—92). Кромѣ того, замѣчательныя его работы: „Сказанія еврейскихъ писателей о хазарахъ“ (Спб., 1874) и „Altjüdische Denkmäler aus d. Krim“ (Спб., 1876). Многочисленные и цѣнные труды Г. доставили ему репутацію одного изъ извѣстныхъ европейскихъ ориенталистовъ.

Гаркань (Harkány), курортъ около Фюфкирхена, въ венг. комитатѣ Баранья, съ виноградниками (отличное красное вино), съ древнимъ горнымъ замкомъ, большимъ паркомъ и (1890) 609 жит. мадьяръ. Изъ необычайно обильнаго водоу артезианскаго колодца вытекаетъ щелочно-земельный сѣр-

ный источникъ (620), которымъ съ успѣхомъ пользуются при ревматизмѣ, ломотѣ, катаральныхъ заболѣваніяхъ и хроническихъ наложныхъ болѣзняхъ.

Гарке (Garcke), Фридрихъ-Августъ, ботаникъ, род. 1819. Съ 1871 проф. ботаники и фармакогнози въ Берлинѣ. Напечаталъ: „Flora von Halle und Umgegend“ (1 ч., Галле, 1848; 2 ч., Берл., 1856); „Flora von Deutschland“ (Берл., 1849; 16 изд., 1890); „Die botanischen Ergebnisse der Reise des Prinzen Waldemar von Preussen“ (1862). Кромѣ того, обработалъ 4 и 5 изд. „Фармакогнози“ Берга (1869 и 1879) и 2 изд. „Illustrirter deutscher Flora“ (Штутг., 1882) и редактировалъ „Linnaea“ (нов. серія, тт. 1—9, Берл., 1867—82) и какъ продолженіе ея 2 и 4 т. „Jahrbuch des königlichen botanischen Gartens und des botanischen Museum in Berlin“ (1883, съ Engler'омъ).

Гарке (Harke, Herke) древне-нѣмецкая богиня, являющаяся поныѣ въ преданіяхъ и обрядахъ сѣв. Германіи и сливающаяся отчасти съ Берхтой и т. п. См. Wuttke, „Der deutsche Volksaberglaube der Gegenwart“ (2 изд. 1869).

Гаркортъ (Harcourt), сэръ Вильямъ Джорджъ Гренвилъ Вернонъ, англійскій политическій дѣятель и ученый юристъ, род. 1827. 1868 читалъ лекціи по международному праву въ кембриджскомъ университетѣ; въ томъ же году вступилъ въ палату общинъ, гдѣ вскорѣ, благодаря своему ораторскому таланту и самостоятельности взглядовъ, занялъ выдающееся мѣсто въ рядахъ либеральной партіи. 1873 Г. при министерствѣ Гладстона занялъ постъ Solicitor general, при второмъ министерствѣ Гладстона 1880 былъ министромъ внутреннихъ дѣлъ, при третьемъ и четвертомъ министерствахъ того же Гладстона 1886 и 1892 былъ канцлеромъ казначейства. Ту же должность Г. занималъ и въ кабинетѣ лорда Розбери, послѣ отставки котораго принялъ на себя руководство парламентской оппозиціей въ нижней палатѣ. 1898 вслѣдствіе несогласія съ империалистскими взглядами, возобладавшими среди либеральной партіи, Г. сложилъ съ себя обязанности вождя партіи. Г. принималъ близкое участіе въ журналѣ „Saturday Review“, а въ „Times“ онъ помѣстилъ рядъ политическихъ писемъ, обратившихъ на себя въ свое время всеобщее вниманіе яркостью сужденій.

Гаркуферъ (Haarkurfer), волосист. нечистая мѣдь, образующаяся въ пустотахъ купферштейна, т. е. того сырого сплава, котор. получается при плавленіи сѣрнистыхъ мѣдныхъ рудъ. См. *мѣдь и ея добываніе*.

Гаркуръ. 1) Графъ Анри, род. 1601, ум. 1666, франц. маршалъ. 1639 командуя франц. въ Пьемонтѣ, одержалъ побѣду при Иврей; 1645 разбилъ испанцевъ при переходѣ черезъ Сегуру. 1649, будучи главнокомандующимъ въ Нидерландахъ, одержалъ побѣду при Валансенѣ, взялъ крѣпости

Конде и Мобежъ. Удалился отъ дѣлъ, вслѣдствіе ссоры съ кардиналомъ Мазарини.

2) Г. (Harcourt), Жоржъ Треворъ, маркизъ, франц. дипломатъ, род. 1809, ум. 1883, былъ членомъ палаты пэровъ; послѣ февральской революціи, отправился въ Англию; 1873 назначенъ франц. посломъ въ Вѣну и 1875 въ Лондонъ. 1879 вышелъ въ отставку. Изъ сыновей его старшій Пьерръ Луи Бернаръ, графъ (род. 1842), былъ членомъ монархист. партіи въ Национальномъ собраніи; младшій Луи Эманюэль, виконтъ (род. 1844) дипломатъ и секретарь министерства Макъ Магона, принималъ дѣятельное участіе въ переговорахъ о восстановленіи монархіи и въ паденіи республиканскихъ министерствъ; поэтому, принужденъ былъ 1879 подать въ отставку.

Гаркуша, Семень, сынъ полѣскаго кр-на, Мозыр. у., род. 1739; ушелъ въ Запорожскую сѣчь, вернулся оттуда съ деньгами и занялся чумачествомъ, торгуя солью и рыбой, которую доставалъ на Перекопѣ и въ Запорожьѣ и возилъ продавать на воллахъ главн. обр. въ Черниговщину. 1770 онъ участвовалъ въ турецкой войнѣ, былъ раненъ, вылѣчился и опять занялся торговлей, но вскорѣ лишился всего своего состоянія. Онъ пробирался къ Мозырю черезъ польскую границу, но встрѣтилъ стражу и, убоявшись, что его заподозрятъ въ гайдамачествѣ и казнятъ, бѣжалъ, оставивъ все свое имущество объѣзду. Г. ушелъ теперь не въ Сѣчь, а сталъ заниматься разбойничествомъ, составивши себѣ цѣлый отрядъ изъ всякихъ недовольныхъ и обиженныхъ крестьянъ и казаковъ (1772). Грабилъ онъ по разнымъ мѣстамъ Малороссіи, преимущественно людей богатыхъ и особенно польскихъ пановъ, для чего перебирался и на правый берегъ Днѣпра. Г. былъ схваченъ и осужденъ на поселеніе въ Таганрогъ, но бѣжалъ оттуда. Захваченный во второй разъ въ Ромнахъ, онъ былъ сосланъ на вѣчную каторгу въ Казань, но опять бѣжалъ на Украину, гдѣ продолжалъ разбойничать, пока въ 1784 не былъ вновь пойманъ и послѣ тяжкаго наказанія сосланъ на каторжные работы въ Херсонъ, гдѣ и умеръ. О Г. въ Малороссіи сохранилось много народныхъ преданій и рассказовъ. Нѣкоторыми изъ нихъ воспользовался А. Стороженко для драматич. сценъ „Гаркуша“. См. Кошовой, „С. Гаркуша“ въ „Кіев. Стар.“, 1883, № 3.

Гарлей, Робертъ, графъ, см. *Оксфордъ*.
Гарлемскій бальзамъ, см. *старый бальзамъ*.

Гарлемъ (Harlem), Корнелисъ Корнелиссенъ, голл. живописецъ и архитекторъ, род. 1562, ум. 1638. Ученикъ П. Питерса и затѣмъ Г. Куанье, принадлежить къ числу выдающихся представителей нидерландской школы въ моментъ ея распада на голландскую и фламандскую и пользовался широкою извѣстностью среди современниковъ.

Гарлемъ и Гарлемское море,
см. *Гаарлемъ и Гаарлемское озеро.*

Гарлессъ (Harless), 1) Готлибъ-Христофоръ-Адольфъ, выдающ. преподаватель прав. лютеранства, 1806—1879, былъ профессоромъ и наставникомъ, главнымъ придворнымъ проповѣдникомъ въ Дрезденѣ и съ 1852 въ Мюнхенѣ президентомъ главн. протестантской консисторіи. Въ 1838 основалъ „Zeitschrift für Protestantismus und Kirche“ и издавалъ до 1845. Кромѣ проповѣдей (2 изд. Лейпц., 1859—60, 4 тома) онъ написалъ: „Kommentar über den Brief Pauli an die Epheser“ (Эрл., 2 изд. 1858); „Theologische Encyclopädie und Methodologie vom Standpunkt der protestantischen Kirche“ (Нюрнб., 1837); „Die christliche Ethik“ (Гитерсло, 8 изд., 1893); „Kirche und Amt nachlutherischer Lehre“ (Штутгг., 1853); „Das Verhältniss des Christentums zu Kultur und Lebensfragen der Gegenwart“ (Эрл., 2 изд., 1866); „Staat und Kirche“ (Лейпц., 1870); „Jac. Böhme und die Alchimisten“ (Берл., 1870) и друг. Автобіографія издана имъ подъ загл.: „Bruchstücke aus dem Leben eines Süddeutschen Theologen“ (Билеф., 1872, новая серія 1875). См. К., v. Raumer, A. v. Harless, ein Erinneungsblatt (Титерсло, 1880); v. Stählin, Löhe, Thomasius, Harless (Лейпц., 1886).

2) Г., Готлибъ, гуманистъ, род. 1738, ум. 1815, проф. поэзіи и ораторской рѣчи въ Эрлангенѣ; основалъ тамъ филологическую семинарію; написалъ много сочиненій по исторіи греч. и лат. литературы и издалъ многихъ древнихъ классиковъ. Біографію Г. написалъ сынъ его Христіанъ Фридрихъ Г. (Эрланг., 1818).

3) Г., Іоганнъ-Христіанъ-Фридрихъ, врачъ, род. 1773, ум. 1853, окончилъ курсъ въ Эрлангенѣ. Въ 1796 получилъ степень экстраординарнаго профессора, а затѣмъ и ординарнаго проф. патологии и терапіи при боннскомъ университетѣ. Онъ написалъ: „Geschichte der Hirn- und Nervenlehre im Altertum“ (Эрланг., 1801); „Die Krankheiten des Pankreas“ (Нюрнб., 1812); „Handbuch der ärztlichen Klinik“ (Лейпцигъ и Кобл., 1817—26); „Die sämtlichen Heilquellen und Kurbäder des südlichen und mittlern Europas, Westasiens und Nordafrikas“ (Берл., 1846—48, неокончено. Часть его небольшихъ сочиненій появилась подъ заглав.: „Opera minora academica“ (Лейп., 1815). Онъ издавалъ также „Journal der ausländischen und medizinischen Litteratur“ (вмѣстѣ съ Хуффеландомъ и Шрейеромъ, Нюрнб., 1802—10), „Jahrbücher der deutschen Medizin und Chirurgie“ (1813—19) и „Rheinischen Jahrbücher“ (1819 сл.). См. „Chr. Friedr. Harless“ (Берл., 1857).

Гарлечъ (Harlech), нѣкогда гл. г. Меріонетшира (С.-Уэльса), на морѣ, теперъ небольшое селеніе съ развалинами знаменитаго замка (выстроенъ Эдуардомъ I), убѣжище Маргариты Анжуйской и принца Уэльскаго послѣ битвы при Нортгэмптонѣ (въ 1460).

Гарлингерландъ (Harlingerland, Harlingia), мѣстность въ сѣв.-вост. части Аурихск. округа (Пруссія), получила названіе отъ протекающей по ней р. Гарле, образуетъ наибольшую часть Виттмундск. участка и состоитъ больш. частью изъ плодородныхъ маршей. Г. не принадлежала собственно къ вост. Фрисландіи, но представляла личное владѣніе герцогства Гельдернъ; лишь въ 1745 при прусск. управленіи совершилось соединеніе Г. съ вост. Фрисландіей. Гл. пунктъ Эзенъс.

Гарлингень (Harlingen), фризск. Гарнсъ, приморск. г. въ нидерл. провинціи Фрисландіи, при Зюдерзее и ж. д.; реальное учил., школы: строительная, рисованія и судоходства; большой, глубокой портъ, состоящій изъ внутренней гавани, защищенной отъ морского прилива мощными шлюзами, и изъ вѣшной гавани, доступной для больш. пароходовъ. Промышленная дѣятельность населенія (въ 1889 г. 10,195 жит.) простирается преимущественно на производство полотняныхъ мѣшковъ, сигаръ, машинъ и судостроеніе. Посредствомъ пароходовъ фризскаго пароходнаго общества Г. сообщается съ Амстердамомъ, Нивъ-Дипомъ, Гуллемъ и Лондономъ, куда вывозятся гл. обр. масло и скотъ.

Гарличичъ, Иванъ, миссіонеръ и священникъ въ Дьяковѣ, издавшій въ 1707 догматическаго характера сочиненіе „Put nebeski ukazan čoviku od Boga po svetoj sarkvi“. Книга эта написана на боснійскомъ нарѣчьи.

Гармала (Peganum L.), родъ изъ сем. рутовыхъ. Р. *Harmala L.*, многолѣтнее растеніе, съ восходящими или почти ползучимъ стеблемъ 30—60 см. длины, сложными листьями, большими бѣлыми цвѣтами и трехгнѣздною коробочкою. Распространена на югѣ Россіи, въ зап. Европѣ, сѣв. Африкѣ и въ Азіи. Съмена употребл. на Востокѣ въ медицинѣ и красильномъ дѣлѣ.

Гармандійское, сел. Приморск. обл., на берегу Охотск. моря, у устья р. того же имени, въ 150 в. отъ Гижигинска. Насел. состоитъ изъ коряковъ, занимающ. ловлею рыбы и морскихъ звѣрей.

Гарманъ, южно-русское названіе тока, на которомъ производятъ молотьбу (см.) хлѣба.

Гарматанъ, очень сухой вост. вѣтеръ, несущій собой тучи песку, дуетъ на зап. побережьи Африки, преимущественно на берегахъ Верхней Гвинеи, появляясь изъ внутренней Африки и направляясь къ Атлант. океану. Сильнѣе всего Г. дуетъ въ декабрѣ, январѣ и февралѣ, колеблясь между юго-в. и сѣв.-в. направленіями. Г. дуетъ обыкновенно одинъ день, рѣдко 5—6 дней; когда дуетъ Г., поднимается своеобразный сухой туманъ, состоящій повидимому изъ тонкой песчалои пыли, приносимой вѣтромъ и настолько густой, что лишь около полудня чрезъ него проникаютъ лучи красно окрашен. солнца (въ Россіи *маг, помага*). Особенно характерна для

Г. его необычайная сухость, отъ которой, въ случаѣ если Г. дуетъ продолжительное время, страдаютъ растительность и люди. Средняя влажность воздуха около полудня при Г. составляетъ 47⁰/₀; отклонение отъ нормальной средней влажности для этого часа составляетъ 27⁰/₀. На среднюю температуру Г. не оказываютъ почти никакого вліянія, лишь, когда онъ дуетъ, прохладнѣе бываютъ утра и вечера, жарче бываетъ въ полдень, суточное колебаніе становится, такъ образ. значительнѣе. Названіе этого вѣтра производятъ отъ abergahman, „дуть“ „tan“, „жиръ, сало“, т. к. негры обмазывая свое тѣло жиромъ или саломъ, этимъ способомъ нѣсколько защищаютъ себя отъ вліяній этого вѣтра.

Гармахись, египетское божество. См. *Горъ*.

Гарменингъ (Harmening), Эрнстъ, нѣмецкій политическій дѣятель, род. 1854. 1890 Г. былъ избранъ въ рейхстагъ, гдѣ присоединился къ нѣмецкой свободомыслящей партіи; на слѣдующихъ выборахъ 1893, потерпѣлъ поражение, вслѣдствіе защиты социалистическихъ воззрѣній. Имъ написаны: романъ: „Matthias Overstolz“ (Лена, 1881, 2 т.); стихотворенія: „Mirjam. Hohes Lied der Liebe“ (1881); „Erde und Eden“ (1883); „Osterburg, Tagebuchblätter“ (1890); „Die Lösung der sozialen Frage durch Bodenbesitzreform“ (Берл., 1891); „Das Recht der Völker auf Frieden“ (Врест., 1891).

Гармишъ (Garmisch), гл. пунктъ въ бав. округѣ Верхней Баваріи, въ живописной горной мѣстности, въ долинѣ Лойзаха, у подножія Цугшпица и при ж. д., съ монастыремъ. Заведен. для воспитанія дѣвочекъ-сиротъ, лѣсничествъ и (1895) 2025 жит., больш. частью католич. Г. представляетъ главн. пунктъ бывшаго Верденфельск. графства, перешедшаго въ 1803 къ Баваріи и извѣстнаго во всей средн. Европѣ торговлей его жителей медикаментами. Г. посѣщаемая дачная мѣстность. Вблизи находятся озера: Бадеръ, Эйбъ и Рисеръ, Кайнценбадъ, также развалины Верденфельса.

Гармодій (Ἀρμόδιος) и **Аристогитонъ** (Ἀριστογίτων), убійцы Писистрата Гиппарха. Г. былъ другомъ Аристогитона и охотно присоединился къ замыслу послѣдняго низвергнуть тираннію Гиппія и Гиппарха, такъ какъ Гиппархъ пытался склонить его къ позорной любви и обезчестить его сестру. Заговорщики рѣшили привести въ исполненіе свой замыселъ во время Панаѳнейскаго праздника 514 до Р. Х., по, опасаясь измѣны, посѣзили въ городѣ еще до начала праздничнаго шествія и убили Гиппарха у Леокорія. Г. былъ тутъ же изрубленъ тѣлохранителями Гиппарха, а бѣжавшій Аристогитонъ скоро пойманъ и казненъ. Хотя Гиппіи остался живъ и былъ низвергнутъ лишь 520, тѣмъ не менѣе аѳиняне чтли Г. и Аристогитона, какъ первыхъ мучениковъ за свободу. Ихъ статуи были поставлены при

иходѣ въ Акрополь, ихъ предки причислены къ героямъ страны, и ихъ потомкамъ даны высокія почетныя права.

Гармонизація, снабженіе мелодіи гармоническими голосами, образующими въ совокупности ея аккордный фонъ.

Гармонизмъ, обществен. состояніе, которое, по Фурье, должно выразить кульминаціонную точку въ развитіи человечества и даровать этому столь много выстрадавшему и претерпѣвшему человечеству продолжительную эпоху безмятежнаго благополучія. Г. — это: полное изгнаніе борьбы за существованіе изъ человѣческаго общества; совершенная свобода безъ примѣси какого бы то ни было принужденія и наказанія; совершенное отсутствіе преступленій (кромѣ большихъ, конечно); и при всемъ томъ производство всего необходимаго, полезнаго и пріятнаго въ размѣрѣ удовлетворенія потребности всѣхъ, безъ изыятія, членовъ общества. Это покое и совершенное приспособленіе человѣка къ общественному быту возможно, благодаря особой гармоніи (отсюда и названіе „гармонизмъ“) между неисчерпаемымъ разнообразіемъ склонностей и разнообразіемъ потребностей. Нѣтъ, и не можетъ быть такого дѣла и такого труда, который былъ бы неприятенъ всѣмъ людямъ. Всякое дѣло и всякій трудъ кому-нибудь привлекательны, кому-нибудь доставляютъ удовольствіе. Кому нравится косить, того нерационально дѣлать педагогомъ или поваромъ, потому что всегда найдется, кому будетъ правиться педагогическая или поварская дѣятельность. Надо только такъ организовать общество, что бы каждому была доступна именно та дѣятельность, которая ему привлекательна. Такая дѣятельность не требуетъ принужденія и не вызываетъ, стало быть, и сопротивленія принужденію, этого перваго возбудителя преступности. Такая дѣятельность къ тому же будетъ всегда успѣшна и обезпечитъ обильное производство. Весь вопросъ въ осуществленіи общественной организаціи, благоприятной этой свободной игрѣ естественнаго тяготѣнія членовъ общества. Г. долженъ осуществить эту организацію.

Подробную будущую исторію Г., его возникновенія, развитія и паденія, Фурье далъ въ первомъ своемъ трудѣ „Théorie des quatre mouvements“ (Парижъ, 1808; „Oeuvres“, vol. I). Подробное изслѣдованіе его организаціи находимъ во второмъ (основномъ) трудѣ Фурье „Théorie de l'unité universelle“ (Парижъ, 1822; „Oeuvres“, т. II—V). Краткій, но ясный сводъ того и другого у Фурье въ „Nouveau monde“ (Парижъ, 1829; „Oeuvres“, т. VI) и у Консидерана „Destinée sociale“ (Пар., 1834). См. *Фурье*.

Гармоника, 1) музыкальный инструментъ, изобрѣтенный Дельвалемъ и усовершенствованный Франклиномъ (1763). Г. состоитъ изъ стеклянныхъ колокольчиковъ и палочекъ или трубочекъ. На этой стеклянной Г. играли, дотрогиваясь пальцами до

смоченных колокольчиковъ и трубочекъ. Извѣстнымъ виртуозомъ на стеклянной Г. былъ Дюссекъ. Г. устраивалась также съ клавишами и тогда она называлась пиано-гармоника. См. Pohl, Zur Geschichte der Glasharmonica.

2) Г., русск. прстонародный инструментъ, занесенный въ Россію изъ Германіи и почти вытѣсненный наши національные инструменты, см. *акордеонъ*.

3) Г., химич. приборъ, впервые указанъ Гиппсомъ въ 1777; тонъ этой Г. получается такъ: надъ пламенемъ водорода или другого горячаго газа, выдѣляющагося изъ трубочки, ставятъ широкую трубку, которую постепенно опускаютъ такъ, чтобы пламя оказалось внутри ея; при извѣстномъ положеніи пламени, оно приходитъ въ колебательное состояніе и приводитъ въ такое же состояніе воздухъ широкой трубки, вслѣдствіе чего получается опредѣленный тонъ. Происходитъ это оттого, что водородъ, сгорающій въ трубкѣ, сгораетъ толчками, а не непрерывно; эти толчки или взрывы такъ быстро слѣдуютъ другъ за другомъ, что глазъ не воспринимаетъ колебанія пламени. Но если передъ такимъ пламенемъ вращать кубикъ, покрытый по четыремъ своимъ вертикальнымъ поверхностямъ зеркалами, то получается свѣтовая фигура, похожая на грубую пилу съ очень крупными зубьями; между свѣтящимися языками видны темные промежутки, указывающіе на послѣдовательно происходящіе взрывы.

Гармонифлють, музык. инструментъ, въ которомъ струя воздуха, вдвѣваемая мѣхомъ, дѣйствуя на металлическія пластинки и вызывая ихъ вибрацію, производитъ звуки; имѣющаяся клавиатура позволяетъ направлять струю по желанію на разныя пластинки и, слѣдственно, производить различныя звуки. Мѣха, вдвѣвающая струю воздуха, приводятся обыкновенно въ дѣйствіе ногою играющаго при помощи педали, тогда какъ руки остаются свободны для игры по клавишамъ. Самые большіе Г. имѣютъ 4 октавы.

Гармонихордъ, музыкальный инструментъ съ клавишами, изобрѣтенный 1812 Кауфманомъ въ Дрезденѣ. Г. похожъ на фортепиано, поставленное стоямя; струны его заставляли звучать посредствомъ тренія о цилиндръ, обтянутый кожей и пропитанный канифолью. К. М. ф. Веберъ написалъ для Г. большой концертъ съ оркестромъ.

Гармоническіе лучи, см. *гармоническое дѣленіе*.

Гармоническій анализъ, см. *приливы и отливы*.

Гармоническій рядъ, рядъ обратныхъ натуральныхъ чиселъ $1, \frac{1}{2}, \frac{1}{3}, \frac{1}{4}, \dots$; сумма его членовъ бесконечно велика; дѣйствительно, напишемъ рядъ въ видѣ $1 + \frac{1}{2} + (\frac{1}{3} + \frac{1}{4}) + (\frac{1}{5} + \frac{1}{6} + \frac{1}{7} + \frac{1}{8}) + \dots$, кажд. сумма двухъ, четырехъ и т. д. членовъ, заключенная въ скобки, больше $\frac{1}{2}$, слѣд. сумма всѣхъ членовъ

больше безконечнаго числа половинъ. Г. р. первый и классическій примѣръ расходящагося ряда, члены котораго стремятся къ нулю.

Гармоническое дѣленіе. Прямая АВ дѣлится точкой С или точкой D гармонически, если АВ есть гармонич. среднее между АС и AD, т. е. если $\frac{2}{AB} = \frac{1}{AC} + \frac{1}{AD}$. Г. д. открыли пнеагорейцы въ кубѣ, имѣющемъ

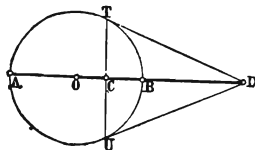

Фиг. 1.

8 вершинъ, 6 граней и 12 реберъ ($\frac{2}{8} = \frac{1}{6} + \frac{1}{12}$). Въмѣсто даннаго выше уравненія можемъ написать $AC : CB = AD : BD$; если О середина АВ, то $OA^2 = OB^2 = OC \cdot OD$ (см. рис.). Г. д. играетъ важную роль въ новой геометріи, см. Steiner, Geometrische Constructionen (Gesammelte Werke, Берл., 1881—82).

Гармоніумъ, музык. INSTR. съ клавишами, вродѣ органа, со свободно движущимися языками, изобрѣтенный въ XIX в. Первый изобрѣтатель Г., Гренъе (1810), называлъ его поэтому Orgue expressif; послѣдующіе же усовершенствователи Г. или изобрѣтатели подобнаго рода инструментовъ давали имъ различныя названія; эолина, клавиолина, золотиконъ, фисгармоника (Гекель, 1818), аэрофонъ, мелофонъ, мелодіумъ, терподіонъ и т. д. Американцы произвели настоящій переворотъ въ конструкціи Г., такъ какъ у нихъ языки Г. производятъ звукъ не выпускаемъ, а втягиваніемъ воздуха. Однако, въ настоящемъ своемъ, усовершенствов. видѣ Г. появился лишь 1860 изъ мастерскихъ фирмы Мэзонъ и Гамлицъ въ Бостонѣ. Въ этомъ же родѣ и Г. Александръ (фирмы Александръ въ Парижѣ, 1874). Какъ домашній инструментъ, Г. не совсѣмъ удобенъ: онъ слышкомъ гудитъ и диссонансъ уменьшеннаго септаккорда звучитъ очень некрасиво. Хорошія школы для игры на Г. Sachs (1878) и Mettenleiter (4 изд., 1894). См. Lederle, Das H., seine Geschichte, Konstruktion etc. (Фрейбургъ, 1884); Riem, Das H., sein Bau und seine Behandlung (2 изд., 1886); Allihn, Wegweiser durch die Harmoniummusik (1894); Helmholtz, Lehre von den Tonempfindungen (4 изд., 1877); Engel, Das mathematische H. (Берл., 1881); Schöhé Tanaka, Studien auf dem Gebiete der reinen Stimmung (1890); H. Riemann, Katechismus der Akustik (1891).

Гармонія (*ἁρμονία*, „согласіе“), въ греч. миеологіи дочь Ареса и Афродиты, супруга Кадма (см.). На ея свадьбѣ въ еиванскомъ замкѣ Кадмѣ присутствовали всѣ боги и принесли ей подарки. Кадмъ подарилъ ей художественное ожерелье ра-

боты Гефеста, но этотъ подарокъ таилъ въ себѣ погибель. Это было то самое украшеніе, которое послѣдствіи Полиникъ подарилъ Эрифилѣ, чтобы она склонила мужа свсего Амфіараея принять участіе въ войнѣ противъ Фивъ. Послѣ смерти Эрифилы, ожерелье попало къ супругѣ сына сына Алкмеона Арсипоѣ, и затѣмъ къ Фегею и Каллироѣ, и вездѣ поселяло раздоры и убійства. Наконецъ, послѣ убіенія сыновей Фегея сыновьями Алкмеона, оно было посвящено Аѣнѣ въ ея дельфійскомъ храмѣ; но и здѣсь оно порождало несчастія: тиранъ Фаиллъ (ум. 351 до Р. Х.) добился, при помощи похищеннаго имъ ожерелья Г., любви супруги этейскаго полководца Аристана, результатомъ чего было безуміе ея сына; она сама сгорѣла вмѣстѣ со своими сокровищами. Подобные же мины окружаютъ другой свадебный подарокъ Г., ея пепелъ.

Гармонія (по греч. озв. согласованіе), правильное соотношеніе и совмѣстное дѣйствіе элементовъ, производящее одно единое-гласное (гармоническое) дѣйствіе. Въ психологіи и эстетикѣ Г. назыв. согласованіе чувствъ, идей, образа мыслей, какъ во внутреннемъ сознаниіи отдѣльной личности, такъ и между нѣсколькими, находящимися въ сношеніи между собой индивидуумами. Въ исторіи философіи Г. называется также внутренняя связь между душой и тѣломъ, благодаря которой функціи души и тѣла совершаются въ полномъ согласіи между собой. Эту Г. Лейбницъ называетъ установленной, потому что она, по его ученію, основана на первоначально установленномъ божественномъ порядкѣ. Въ искусствѣ Г. наз. полное согласованіе между собой всѣхъ составныхъ частей художественнаго произведенія, дающее, единое, полное впечатлѣніе прекраснаго.

Въ музыкальномъ смыслѣ у древнихъ грековъ подъ этимъ словомъ подразумѣвалась послѣдовательность тоновъ. Въ средневѣковой и новой музыкѣ гармонія выражаетъ собою аккордъ, т. е. созвучіе нѣсколькихъ тоновъ. Ученіе о гармоніи составляетъ одинъ изъ отдѣловъ теоріи музыки и имѣетъ своимъ предметомъ изслѣдованіе всевозмож. аккордовъ, въ смыслѣ ихъ строенія, соотношенія между собой, гармоническ. голосоведенія и проч. Принципы гармоніи съ точки зрѣнія акустики изложены въ строгой и точной системѣ Гельмгольца и его послѣдователями.

Г., въ искусствахъ аллегорически представляется въ видѣ прекрасной женщины въ богатомъ одѣяніи, съ лирой въ рукахъ и вѣнцомъ съ 7-ю діадемами (символь 7-ми музыкальныхъ тоновъ) на головѣ; у грековъ служила также изображеніемъ соединенныхъ любовью людей; своеобразно извѣстнѣйшее изображеніе Г. Рубенсово, въ видѣ прекраснаго юноши, играющаго на виолѣбасѣ.

Гармонія гласныхъ, явленіе родственное ассимиляціи и перегласовкѣ, всего

болѣе развито въ урало-алтайск. языкахъ; состоитъ въ уподобленіи гласныхъ звуковъ производныхъ слоговъ и окончаній гласному элементу корня. См. Adam, De l'harmonie des voyelles dans les langues ouralo-altaïques (1874).

Гармонія евангельская, см. симфонія.

Гармонія сферъ. По Пифагору, небесныя тѣла въ своемъ движеніи вокругъ центральнаго огня издають звуки. Эти звуки образуютъ Г. с., не воспринимаемую нашимъ слухомъ точно также, какъ центральный огонь нашимъ зрѣніемъ. Идея эта, развитая особенно Цицерономъ въ „Снѣ Сципіона“, основывалась на разстояніяхъ семи небесныхъ тѣлъ отъ центральнаго огня, соответствовавшихъ, по вычисленію Пифагора, отношеніямъ семи тоновъ его гептахорда.

Гармонія цвѣтовъ, пріятное для глазъ сочетаніе красокъ. Давно уже старались найти соотношеніе между Г. ц. и гармоніей звуковъ. Семь цвѣтовъ солнечнаго спектра сравнивали съ семью нотами октавы. Гёте ввелъ теорію дополнительныхъ цвѣтовъ, къ которой присоединили ученіе о контрастѣ цвѣтовъ; Шеррѣль поималъ дополнительные цвѣта только въ томъ смыслѣ, что они дѣйствуютъ путемъ контраста. Радике (1839) первый высказалъ въ своей „Оптикѣ“ мысль, что „при свѣтѣ существуетъ соотношеніе между зрительнымъ впечатлѣніемъ цвѣта и прямой порціей колебаний, какъ и при звукѣ“. На этомъ Унгеръ основалъ (1852) свой законъ Г. ц. и составилъ скалу или гамму цвѣтовъ, соответствующую порядку тоновъ въ музыкальной гаммѣ. Насколько возможно такое перенесеніе теоріи изъ области звуковъ въ область цвѣтовъ, можно видѣть изъ различій и сходствъ между впечатлѣніями уха и глаза. Хотя простые цвѣта спектра и можно приравнять къ простымъ звукамъ гаммы, однако, впечатлѣнія, производимыя цвѣтомъ и звукомъ, совершенно различны. Ухо изъ смѣшенія звуковъ тотчасъ же выдѣляетъ отдѣльные звуки, изъ которыхъ это смѣшеніе состоитъ; глазъ же не можетъ въ смѣшанной краскѣ различить простые цвѣта, изъ которыхъ она составлена и не въ состояніи отличить напр. блѣое, составленное изъ спектральнаго желтаго и дополнительнаго сянга цвѣтовъ, отъ того блѣаго цвѣта, который получается отъ смѣшенія всѣхъ цвѣтовъ спектра. Затѣмъ слѣдуетъ принять во вниманіе и то, что звуки дѣйствуютъ одинъ послѣ другого, тогда какъ цвѣта дѣйствуютъ одновременно. Хотя въ аккордахъ и звуки дѣйствуютъ также одновременно, но тѣмъ не менѣе ухо различаетъ каждый звукъ отдѣльно и послѣдовательность ихъ, мелодія, играетъ главную роль. Понятно, что соединеніе цвѣтовъ должно основываться на совершенно иномъ принципѣ, нежели гармонія звуковъ. Къ тому же звуки музыкальнаго произведенія движутся на нѣсколькихъ

октавахъ, тогда какъ всѣ цвѣта вмѣстѣ составляютъ лишь одну октаву. Въ музыкѣ полутонъ, самый меньшій интервалъ и переходовъ нѣтъ, тогда какъ въ живописи существуютъ безчисленные переходы изъ одного оттѣнка краски въ другой. Такимъ образомъ, живопись, имѣя въ своемъ распоряженіи всего одну октаву красокъ, получаетъ, нѣкоторымъ образомъ, компенсацію въ томъ, что между двумя красками располагаетъ множествомъ переходныхъ тоновъ и оттѣнковъ. Въ дѣйствіи путемъ контраста Шеврель указалъ существенную разницу между красками и звуками. Зеленый и фіолетовый рядомъ теряютъ свой синій оттѣнокъ: зеленый становится желтѣе, а фіолетовый краснѣе. Слѣдовательно, дѣйствіе путемъ контраста даетъ иной результатъ, нежели смѣшеніе красокъ. Относительно звуковъ получается контрастъ иного свойства. Если мы возьмемъ *S* и *Cis* одновременно, то *S* звучитъ нѣсколько выше, а *Cis* ниже, чѣмъ когда мы беремъ ихъ отдѣльно. (См. Chevreul, *De la loi du contraste simultané des couleurs*, Парижъ, 1839). Теперь изложимъ нѣсколько практическихъ правилъ, относящихся къ Г. ц. Приятное впечатлѣніе производитъ послѣдовательный рядъ тѣней, переходящихъ изъ одного цвѣта въ другой, какъ напр. отъ бѣлаго къ коричневато-черному; при этомъ, чѣмъ многочисленнѣе оттѣнки и чѣмъ правильнѣе величина ихъ поверхностей, тѣмъ это пріятнѣе для глаза. Красный и зеленый по высотѣ цвѣтового тона ближе всего стоятъ другъ къ другу; синій и оранжевый представляютъ уже болѣе рѣзкій контрастъ; желтый и фіолетовый сносны только тогда, когда желтый впадаетъ въ темнозеленый, а фіолетовый совсѣмъ свѣтлый; зеленый и фіолетовый подходятъ одинъ къ другому лучше, нежели синій и фіолетовый. Бѣлый повышаетъ тонъ сосѣдняго цвѣта и усиливаетъ интенсивность; поэтому имъ пользуются, главнымъ образомъ, для гармоніи контрастовъ. Черный даетъ хорошую гармонію съ темными и хорошей контрастъ со свѣтлыми цвѣтами. Синій и фіолетовый идутъ къ черному, а также красный, розовый, оранжевый, желтый (но очень блестящій) и зеленый. Однако, послѣдній при сильно преобладающемъ пространствѣ, придаетъ черному рыжеватый, полинялый тонъ, какъ напр. черныя кружева на зеленомъ фонѣ. Свѣрый по отношенію къ бѣлому можетъ производить такую же гармонію, какъ и черный, но рядомъ съ синимъ и фіолетовымъ онъ менѣе пріятенъ, нежели черный; съ розовымъ онъ производитъ вялое впечатлѣніе, къ оранжевому идетъ хорошо. Не особенно пріятное сочетание красокъ можно иногда исправить, вставляя между ними бѣлый или черный. Красный и оранжевый представляютъ некрасивое сочетание, потому что слишкомъ близко стоятъ одинъ къ другому (въ радугѣ), но вставкой между ними бѣлаго отношеніе улучшается.

Пурпуровый и зеленовато-желтый лучше безъ всякаго промежуточнаго цвѣта. Красный и синій идутъ вмѣстѣ, только если между ними стоитъ бѣлый; между синимъ и оранжевымъ вставка бѣлаго также очень выгодна; но не между желтымъ и фіолетовымъ. Оранжевый и желтый не представляютъ красиваго сочетанія съ синимъ и зеленымъ даже и тогда, когда между ними вставленъ бѣлый; но между синимъ и зеленымъ бѣлый необходимъ. Черный исправляетъ дисгармонію между нѣкоторыми красками иногда еще лучше, нежели бѣлый. Онъ производитъ хорошее впечатлѣніе между краснымъ и оранжевымъ, между краснымъ и золотистымъ, между оранжевымъ и свѣтложелтымъ, между оранжевымъ и свѣтлозеленымъ. Черный идетъ къ темнымъ цвѣтамъ и къ матовымъ тонамъ яркихъ цвѣтовъ, но не такъ хорошъ между темнымъ и яркимъ цвѣтами. Свѣрый также служитъ часто для смягченія дисгармоніи между отдѣльными цвѣтами. Между двумя цвѣтами свѣрый бываетъ даже лучше, чѣмъ бѣлый, когда одна краска темная, другая яркая и когда они представляютъ слишкомъ рѣзкій контрастъ; онъ лучше также, чѣмъ черный, когда темная краска преобладаетъ, напр. при оранжевомъ и фіолетовомъ, зеленомъ и фіолетовомъ. При всѣхъ этихъ улучшеніяхъ Г. ц., слѣдуетъ обращать вниманіе на высоту тоновъ и на соотношенія между темными и яркими цвѣтами. Такъ напр. бѣлый тѣмъ менѣе подходитъ къ красному съ оранжевымъ, чѣмъ выше ихъ тонъ, тогда какъ черный идетъ къ самымъ высокимъ тонамъ. При большой дисгармоніи цвѣтовъ лучше отдѣлять каждый цвѣтъ нейтральнымъ цвѣтомъ, нежели оставлять ихъ рядомъ. Такъ напр. бѣлый - фіолетовый, бѣлый - синій лучше, чѣмъ бѣлый-фіолетовый, синій-бѣлый; черный - красный черный - оранжевый лучше, нежели черный - красный - оранжевый - черный. Но всѣ эти правила примѣнимы при одинаковыхъ поверхностяхъ, занимаемыхъ отдѣльными красками, если же между поверхностями большая разница въ величинѣ, то отношенія значительно измѣняются. См. Chevreul, *Des couleurs et de leurs applications aux arts industriels* (Парижъ, 1864); „*Farbenkreis in 15 Abstufungen und 20 Anwendungstafeln. Nach Brückes Physiologie der Farben unter dessen Anleitung zusammengestellt*“ (Вѣна, 1877); Guichard, *Harmonie der Farben. 1296 Zusammenstellungen von Farbenverbindungen* (Франкфуртъ, на М., 1882; сокр. изд. 1892).

Гармоcты (греч. *ἀρμόσται*), въ Спартѣ названіе начальниковъ округовъ періоковъ, а также намѣстниковъ, которыхъ спартапцы послѣ пелопоннеской войны посылали въ зависимые отъ Спарты города. Здѣсь, начальствуя надъ спартанскими гарнизономъ, они защищали преданныхъ Спартѣ олигархическія партіи. Высокомѣріе этихъ Г. не мало содѣйствовало возникновенію ненависти къ спартанской гегемоніи

Гармотомъ, крестовый камень, минер. изъ груп. силикатовъ, крист. въ моноклинн. системѣ въ видѣ изображ. здѣсь двойниковъ крестообразныхъ очертаній; безцвѣтенъ, или сѣраго, желтоватаго и красноватаго оттѣнка, съ стекляннымъ блескомъ, просвѣчиваетъ. Тв. 4,5; уд. в. 2,4—2,5. Хи-

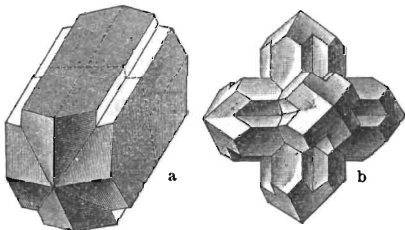

Гармотомъ.

мич. составъ водный двойной силикатъ кремнекисл. алюминія — калия и кремн. барія. $(Ba K_2 Al_2 Si_5 O_{14} + 5H_2O)$. Встрѣчается въ рудныхъ жилахъ свинцов. блеска Андreasberga въ Саксоніи, въ Силезіи, Шотландіи, а также въ видѣ миндалевидн. выдѣлений въ фюолитахъ Ауссига въ Богеміи и др. мѣстахъ.

Гармъ (Harms), 1) Клаусъ, извѣстный протест. теологъ, 1778—1855, въ юности помогалъ отцу, по профессіи мельнику, потомъ отдался занятіямъ теологіею. Его сочиненіе, изданное по случаю юбилея реформации, подъ заглавіемъ: „Das sind die 95 Thesen oder Streitsätze Luthers und mit andern 95 Thesen als mit einer Uebersetzung aus 1517 in 1817 begleitet“ (Киль, 1817), возбудило вниманіе и вмѣстѣ навлекло на автора много нападокъ. Среди его многочисленныхъ сочиненій особенно выдаются собранія проповѣдей во многихъ томахъ и изданіяхъ. См. „Harms' Lebensbeschreibung, verfasst von ihm selber“ (посл. изд. Gota, 1888); Baumgarten, Denkmal für Klaus H. (Брауншв., 1855); Kaftan, K. H. (Базель, 1875); Lüdemann, Erinnerung an K. H. und seine Zeit (Киль, 1878).

2) Г., Людвигъ, лютер. теологъ, 1808—1865, будучи пасторомъ въ Германсбургъ въ Ганноверѣ, основалъ тамъ въ 1849 г. заведеніе для миссіонеровъ въ строго конфессіональномъ духѣ, которое, при помощи собственнаго судна, поддерживало сношенія съ станціями въ южной Африкѣ. Между собраніями его проповѣдей особенно извѣстны „Evangelienpredigten“ (12 изд., Германс., 1884) и „Epistelpredigten“ (4 изд., 1894). Его жизнь описалъ его братъ Теодоръ Г. (5 изд., Герм., 1877).

3) Г., Фридрихъ, нѣмецкій философъ и врачъ, род. 1819, ум. 1880, образованіе получилъ въ Кил. унив., гдѣ 1842 состоялъ прив.-доц., потомъ проф., 1867 проф. философіи въ Берлинѣ, 1873 членъ берл. академіи; имъ написаны: „Der Anthropologismus in der Entwicklung der Philosophie seit Kant.“ (Лейпц., 1845); „Prolegomena zur Philosophie.“ (Брауншв., 1852); „I. G. Fichte“

(Киль, 1862); „Abhandlungen zur systematischen Philosophie“ (Берл., 1868); „Zur Reform der Logik“ (1874); „Die Philosophie seit Kant“ (1877); „Die Formen der Ethik“ (1878); „Geschichte der Logik“ (1880) и др.

Гармъ, гл. гор. Каратегина, входящаго въ составъ Бухары, въ качествѣ особаго бекства, на р. Сурхабѣ. Населенъ таджиками, точное число которыхъ неизвѣстно; крѣпость и единственный базаръ съ мѣнковой торговлей для всего Каратегина и Дарваза.

Гарнакъ 1) (Adolf), Адольфъ, теологъ, род. 1851, съ 1889, въ Берлинѣ. Онъ написалъ: „Zur Quellenkritik der Geschichte des Gnosticismus“ (Лейпц., 1873); „Die Zeit des Ignatius und die Chronologie der antiochenischen Bischöfe“ (1878); „Das Mönchtum, seine Ideale und Geschichte“ (3 издан., Гиссенъ, 1886); „Lehrbuch der Dogmengeschichte“ (Фрейб., 1886—90, 3 т., изъ нихъ т. 1 и 2 въ 3 изд., 1894) и „Grundriss der Dogmengeschichte“ (2 изд., 1893). Изъ задуманнаго имъ обширнаго труда „Geschichte der alchristlichen Litteratur“ появился первый томъ: „Die Ueberlieferung und der Bestand der alchristlichen Litteratur“ (Лейпц., 1893).

2) Г., Аксель, математикъ, ум. 1878, образованіе получилъ въ дерптскомъ университет., состоялъ проф. въ Дармштадтѣ и Дрезденѣ; имъ написаны: „Elemente der Differential und Integralrechnung“ (Лейпц., 1881); „Grundlagen der Theorie der logarithmischen Potentials und der Potenzialfunction in der Ebene“ (1887); „Naturforschung und Naturphilosophie“ (1885); „Leibnitz Bedeutung in der Geschichte der Mathematik“ (Дрезд., 1887).

3) Г., (Harnack), Теодосій, лютер. теологъ, 1817—1889, уроженецъ Спб., питомецъ, а впоследствии профессоръ теологін дерптскаго универ., написалъ, между прочимъ: „Die Idee der Predigt, entwickelt aus dem Wesen des protestantischen Kultus“ (Эльберф., 1844); „Die Grundbekenntnisse der evangelisch-lutherischen Kirche“ (Дерпт., 1845); „Die lutherische Kirche Livlands und die herrnhutische Brüdergemeinde“ (Эрл., 1860); „Die Kirche, ihr Amt, ihr Regiment“ (Нюрнб., 1862); „Ueber den Kanon und die Inspiration der heiligen Schrift“ (Дерпт., 1885).

Гарначасъ (исп.), сортъ красныхъ сладкихъ и тяжелыхъ испанскихъ вишь, изготовляемыхъ въ Каталоніи и Сарагоніи.

Гарнеттъ, Ричардъ, англ. поэтъ и писатель, род. 1835. Его поэтич. произвенія и научные труды находятся въ связи съ его антикварными и литерат.-историческими склонностями. Имъ написано много стихотвореній, двѣ превосходныхъ біографіи: „Life of Carlyle“ (1887) и „Life of Emerson“ (1888); The twilight of the Gods, рассказы (1889); „Chaplet from the Grec Anthology“ (1892) и „Poems“ (1893). Сверхъ того онъ обнародовалъ, кромѣ статей для „Encyclopaedia Britannica“ и научныхъ жур-

наловъ, найденныя имъ „Relics of Shelley“ (1862), и „Selection from Shelley's poems“ (1880); издалъ „Philological Essays“ своего отца (1859).

Гарнецъ, 1) русская мѣра сыпучихъ тѣлъ, составл. $\frac{1}{8}$ четверика; содержитъ 8 фунт. = 3,28 литр. дистиллированной воды. 2) прежняя польская мѣра ёмкости, употреблявшаяся въ Царствѣ Польскомъ до 1849; польскій Г. раздѣлялся на 4 кварталы и равнялся 4 литр. Въ Галиціи Г. употреблялся до 1857 и равнялся 3,8 литр.

Гарни (древ. Азатъ, Медзъ-Аморъ), р. Эрив. губ., лѣв. пр. Аракса, беретъ нач. въ Гокчинск. хребтѣ; дл. течения 50 в.; р. служитъ теперь для орошенія земель отведен. изъ нея 15 каналами. Пользуется извѣстностью по нѣкогда стоявшему на ней городу Гарни или Гегамъ, одному изъ древнѣйшихъ въ Арменіи, постройки котораго по преданію относятся за 2 т. лѣтъ до Р. Х. Достоверно извѣстно, что во времена Митридата здѣсь находилась крѣпость, въ которой римляне содержали гарнизонъ; главнымъ же строителемъ города считается армян. царь Тиридатъ II въ IV в. по Р. Х. Въ настоящее время въ городѣ находятся развалины Тахтъ-Трдатъ (т. е. тронъ Тиридата) и небольшое селеніе Г.

Гарнизонная служба, внутренняя служба, общая для всѣхъ частей гарнизона, исполняемая по распоряженію коменданта, а именно: содержаніе карауловъ, различныя наряды на работы, на случай пожара, для участія въ церковныхъ церемоніяхъ и т. п. Относящаяся къ этому правила изложены въ „Уставѣ о гарнизонной службѣ“, изд. 1900 г.

Гарнизонныя войска, названіе воинскихъ командъ, предназначавшихся исключительно для внутренней службы въ городахъ и крѣпостяхъ въ мирное время. Г. в. образованы 1711 Петромъ I изъ стрѣльцовъ и другихъ войскъ прежнихъ наименованій, а также изъ неспособныхъ къ полевой службѣ людей новыхъ регулярн. полковъ. Впослѣдствіи были частью переименованы въ линейные б-ны, частью же перестроены въ мѣстныя войска (см.).

Гарнизонъ (франц.), войска, расположенныя въ извѣстной мѣстности для обороны ея. Во главѣ гарнизона стоитъ комендантъ, служащій посредникомъ между войсками и гражд. управленіемъ; въ небольшихъ же городахъ комендантъ замѣняетъ старшій изъ командировъ войсковыхъ частей, носящій званіе начальника гарнизона.

Гарнировать, украшать различнаго рода приспособленіями; Г. блюда — украшать блюда соусами, овощами и проч. пищевыми веществами. Гарниръ, въ кухонномъ дѣлѣ — совокупность всевозможныхъ овощей, служащихъ къ украшенію блюда и составляющихъ приправу.

Гарнишъ (1787—1864), ревностный практической дѣятель по народному образованію въ Германіи, авторъ многочислен-

ныхъ сочиненій, смѣшаннаго педагогическо-богословскаго содержанія, и издатель двухъ педагогическихъ газетъ. Изъ его сочиненій выдаются: „Die deutschen Volksschulen“ (Берл., 1812), переработанное подъ заглавіемъ: „Handbuch für das deutsche Volksschulwesen“ (Бресл., 1820; нов. изд., 1893 г.); „Das Turnen“ (Бресл., 1819); „Der jetzige Standpunkt des gesamten preussischen Volksschulwesens“ (Лейпц., 1844).

Гарниеритъ, нумеаитъ, минер. силикат. группы, образуетъ натечные сталактиты, губчатой и ломкой консистенціи; состоятъ существ. изъ воднаго силиката магnezіи съ неостоян. содерж. закиси никкеля. Наход. въ Новой Каледоніи, въ видѣ жилъ въ базальтѣ. Руда поступаетъ въ Европу, главн. обр. во Францію, для добыванія никкеля, какъ одна изъ важнѣйшихъ рудъ этого металла, хотя и содерж. въ ней не болѣе 18%. Чистые куски красиваго зеленого цвѣта идутъ на выдѣлку дешевыхъ украшеній, брошь, серегъ и кабинет. вещицъ.

Гарное масло, такъ наз. появившееся въ 70 годахъ поддѣльное деревянное масло, предназначавшееся для замѣны лампаднаго. Г. м. готовится обыкновенно изъ вазелиноваго и затѣмъ цѣлаго ряда не дорогихъ растительныхъ маселъ и жировъ: сурьпнаго, кастороваго, кокосоваго и др. Такъ какъ такое масло не имѣетъ ни зеленого цвѣта, ни запаха лампаднаго масла, то торговцы стараются придать своему продукту эти качества, прибавляя къ нему анилиновыя соотвѣтственн. краски, а для запаха — масляный эфиръ. Поддѣлка подъ деревянное масло дѣлается въ настоящее время такъ искусно, что даже опытные люди не узнаютъ ее по виду.

Гарисъ, гор., см. *Гарлингенъ*.

Гарнье (Harnier), 1) Жозефъ Клеманъ, франц. экономистъ, гл. представитель принципа свободной торговли, род. 1813, ум. 1881. Образование получилъ въ высшей коммерческой школѣ въ Парижѣ, гдѣ впослѣдствіи сдѣлался профессоромъ. Г. въ теченіе трехъ лѣтъ читалъ лекціи въ Athénée royal, а затѣмъ 1846 сдѣлался профессоромъ политической экономіи въ Ecole des ponts et chaussées. 1845 онъ принялъ на себя редакцію „Journal des économistes“, который и велъ до смерти. Послѣ побѣды основанной Кобденомъ лиги свободной торговли, Г. вмѣстѣ съ Бастиа, Шевалье и др. основалъ общество „Association pour la liberté des échanges“ и принималъ 1842 участіе въ основаніи „Société d'économie politique“ въ Парижѣ. 1876 Г. былъ выбранъ сенаторомъ. Изъ его многочисленныхъ сочиненій слѣдуетъ назвать: „Introduction à l'économie politique, avec des considérations sur la statistique, la liberté du commerce et l'organisation du travail“ (Пар., 1837); „Traité d'économie politique“ (1846, 9 изд. 1889); „Richard Cobden, les ligueurs et la ligue“ (1846); „Sur l'association, l'économie politique et la

misère" (1846); „Premières notions d'économie politique" (1872); „Notes et petits traités" (1864); „Traité des finances" (1883); „Du principe de population" (1857, 1885); „Traité d'arithmétique théorique et appliqué au commerce, etc." (1880). См. „Biographie de l'économiste J. G." (Туринь, 1882).

2) Г., Жюль Арсенъ, франц. живоп., род. 1847, ум. 1889, ученикъ Жерома, обработывавшій преим. драматическія сцены, сцены изъ исторіи культуры и нравовъ; извѣстнѣйшія картины: „Купальщица" (Салонъ, 1869), „Мужское право" (1872), „Сдача вассаловъ" (1873), „Le roi s'amuse", по В. Гюго (1874); „Казнь 16-лѣтней женщины" (1875); „Наказаніе прелюбодѣя" очень колоритная к., рисующая средневѣковые обычаи (1876), „Фаворитка, ожидающая голову только что казненной соперницы", по Orientales В. Гюго (Салонъ, 1877), „Искушеніе благочестиваго пустынника двумя нагими женскими видѣніями" (1879), „Муравьи и кузнечики" (1888).

3) Г., Робертъ, франц. поэтъ, род. 1534, ум. 1590. Посвятилъ себя театру, добился большихъ успѣховъ трагедіями „Percie", „Bragamante" и др. и можетъ считаться предшественникомъ Корнеля. Собраніе ихъ вышло въ Парижѣ 1585, затѣмъ въ нов. изданіи В. Ферстера (Гейльб., 1883, 4 т.). См. V. Bernage, Etude sur R. Garnier (Пар., 1880).

4) Г., Шарль, франц. архитекторъ, род. 1825, ум. 1898, учился сначала скульптурѣ, затѣмъ перешелъ на архитектуру и былъ въ Ecole des beaux-arts ученикомъ Левейя и Леба. Изучалъ памятники архитектуры въ Италіи, Греціи и Турціи, 1854 возвратился въ Парижъ. Проектъ постройки новой оперы открылъ ему обширное поле дѣятельности, когда жюри присудило ему первую премію за представленный имъ планъ. Постройка колоссальнаго зданія началась 1863 и окончилась 1874. Всѣ искусства соединились здѣсь, чтобы достойнымъ образомъ представить художественныя силы Франціи. Кромѣ оперы, Г. построилъ въ Парижѣ Cercle de la librairie, панорамы Валентіно и Марини и многіе частные дома, въ Монте-Карло казино, а въ Ниццѣ обсерваторію. Онъ написалъ: „Travers les arts; causeries et mélanges" (1869); „Etudes sur le théâtre" (1871); „L'habitation humaine" и напечаталъ роскошное изд. „Nouvel opéra de Paris" (1876—81). Г. былъ членомъ Института.

Гарье де Понтъ-Сентъ-Максансъ (Garnier de Pont-Sainte Maxence), древне-франц. поэтъ, описавшій 1173 жизнь Томаса Бекега риемованными стихами. Изд. Nipreau (Пар., 1859).

Гарье Пажессъ (Garnier-Pagès), 1) Этьеннъ Жозефъ, глава франц. демократіи во время июльской династіи, род. 1801, ум. 1841, былъ адвокатомъ въ Марселѣ и, когда разразилась революція, тотчасъ же поспѣшилъ въ Парижъ, гдѣ принялъ участіе въ борьбѣ трехъ дней, сдѣлался чле-

номъ палаты и, какъ ревностный республиканецъ, сталъ во главѣ демократической партіи, причѣмъ отличался обдуманностью, спокойствіемъ и, какъ ораторъ, тонкой діалектикой. Обвиненный, какъ членъ общества „Aide-toi, le ciel t'aidera" въ участіи въ республиканскомъ возстаніи 28 іюля 1832, Г. П. былъ оправданъ. Онъ энергично защищалъ демократическіе союзы отъ нападокъ Гизо, который самъ прежде былъ членомъ общества „Aide-toi". Въ дебатахъ о тайныхъ фондахъ 1837 Г. П. подвергъ безпощадной критикѣ всю общественную дѣятельность Гизо.

2) Г., Луи Антуанъ, членъ франц. временнаго правительства 1848, род. 1803, ум. 1878, единокровный братъ предыд. Когда разразилась июльская революція, онъ былъ торговымъ маклеромъ въ Парижѣ, управлялъ постройкой баррикадъ въ кварталѣ Сентъ-Авуа; но на политическое поприще вступилъ лишь послѣ смерти брата. Выбранный въ палату, Г. П. сталъ на сторону крайней лѣвой. Послѣ февральской революціи, его выбрали мэромъ Парижа и назначили членомъ временнаго правительства. Онъ началъ съ того, что провозгласилъ такъ наз. „право рабочаго на трудъ". Назначенный 5 марта министр. финансовъ, онъ весьма рѣшительными, но въ высшей степени непопулярными мѣрами предотвратилъ опасный финансовый кризисъ. Вслѣдъ затѣмъ онъ былъ избранъ въ исполнительную комиссію, которая заступила мѣсто временнаго правительства, но вскорѣ былъ вытѣсненъ кандидатурой Кавеньяка. Г. П. снова сдѣлался простымъ депутатомъ, въ палатѣ примкнулъ къ умѣренной части демократической партіи и принималъ участіе почти исключительно въ обсужденіи финансовыхъ вопросовъ. Въ законодательное собраніе его не выбрали и онъ удалился отъ политической жизни, занимаясь частью промышленными предпріятіями, частью составленіемъ подробной исторіи революціи: „Histoire de la révolution de 1848" (Парижъ, 1866). 1864 онъ снова былъ избранъ въ законодательное собраніе, въ которомъ примкнулъ къ малочисленной, но вліятельной оппозиціи. Послѣ паденія имперіи 1870, Г. П. сдѣлался членомъ временнаго правительства, но принималъ мало участія въ его дѣйствіяхъ. Продолженіемъ вышеупомянутаго сочиненія служатъ: „Histoire de la comission exécutive" (2 тома, 1869—72) и „L'Opposition et l'Empire" (2 тома, 1873).

Гаро (Naro), окр. въ исп. провинціи Логроньо, расположенъ амфитеатромъ при впаденіи Тирона въ Эбро и при ж. д., съ (1887) 7549 жит.; продукты промысл.: вино, кожи и шляпы.

Гаро Гилльсъ (Naro Gills), наиболее юго-зап. область брит.-инд. провинц. Асамъ, между 25° 9'—26° с. ш. и 89° 52'—91° 3' в. д., заним. площ. въ 8156 кв. км. и насчитываетъ (1891) 121.570 жит., изъ нихъ 103.004 поклоняющихся силамъ природы, 11.393 ин-

дусовъ, 5597 магом. и 1184 христіанъ. Почти сплошь гористая страна покрыта густыми и цѣнными лѣсами, которыми, однако, до сихъ поръ еще не пользовались; кам. уголь встрѣчается въ значительной части области. Гаро, принадлежащія къ тибето-монгольской группѣ народовъ съ односложнымъ нарѣчіемъ, малы ростомъ, некрасивы, идолопоклонники, храбры и гостеприимны, также довольно хорошіе земледѣльцы. Гл. пунктъ Тура съ 750 жит.

Гарольдъ, см. *Гаральдъ*.

Гаромсекъ (Háromszék), венг. комит. въ ю.-вост. части Седмиградія, гранич. комит. Кронштадтомъ, Удваргелемъ, Чикомъ и Румыніей, съ (1890) 130.008 жит., мадьяръ (секлеровъ) и румын. (преимущ. католик. и правосл.) на 3556 кв. км.; почти сплошь покрытъ высокими лѣсистыми горами (Баротскими, Гаромсекск. и Берецкими), окружающими красивѣйшую въ Седмиградіи долину, орошаемую р. Алутой и Фекетеудъ. Г., соединяется на в. и на ю. съ Румыніей горными проходами Ойтозскимъ и Бодзскимъ; главн. производства (въ равнинѣ): хлѣбъ, мансъ, табакъ, плоды, конопля и лёнъ. Въ Г. находятся многочисл. минералы и содержатъ газъ источникъ. Главн. пунктъ комит. Шепши-Сентъ-Дьёрдь (см.)

Гаронна (Garonne, лат. Гарумна), самая значит. р. юго-зап. Франціи, начинается на высотѣ 1782 м., въ Испаніи, въ пиренейской долинѣ д'Аранъ, примыкающей къ группѣ горъ Маладетта и черезъ ущелье Pont du Roi вступаетъ во Францію. Принявъ р. Несту, Г. покидаетъ Пиренеи, мѣняется сѣв. направлениемъ на сѣв.-восточное и усиленная р. Салатомъ становится около Казеръ судоходной для небольшихъ судовъ. Около Тулузы Г. принимаетъ Аріежъ, вступаетъ въ широкую долину и течетъ уже въ сѣв.-зап. направленіи, но все еще съ сильнымъ паденіемъ, сопровождаемая на правомъ берегу цѣпью зеленыхъ холмовъ; мѣстами однако берега окаймлены отвѣсными скалами, тутъ и тамъ покрытыми деревушками и замками. Пиренеи шлютъ къ Г. въ этой части менѣе значительные притоки, зато изъ Севеннъ въ Г. впадаютъ судоходные притоки Тарнъ съ Авейрономъ и Ло. Далѣе справа впадаетъ еще въ Г. Дордонъ, ширина Г. достигаетъ отъ 4—7 км., и рѣка получаетъ названіе Жиронды. Лишь послѣдніе изъ упомянутыхъ притоковъ дѣлаютъ Г. вполне судоходной; выше на Г. попадаютъ мели, а послѣ впаденія Дордони, она доступна уже морскимъ судамъ, поднимающимся по Дордони до Либурна, а по Г. до Бордо. Въ среднемъ своемъ теченіи Г. находится въ связи съ каналомъ, начинающимся одновременно вмѣстѣ съ каналомъ дю Миди отъ Г. около Тулузы, пересѣкающимъ нѣсколько рѣкъ, между проч. посредствомъ віадукъ и саму Г. и впадающ. (имѣя 193 км. длин.) вновь въ Г. Заливъ при устьѣ Г. имѣетъ 72 км. длины. Бассейнъ рѣки заним. площ. въ 84,800 кв. км. Частые разливы при обиль-

ныхъ осадкахъ бассейна производятъ громадныя опустошенія. Самое страшное наводненіе 1875 уничтожило 7 тыс. домовъ, кварталъ Тулузы и причинило на 85 милл. фр. убытку. По имени Г. названы департаменты: Верхней Г., Ло и Г., Тарна и Г. и Жиронды.

Гарофало (собств. Бенвенуто Тизи), итал. живописецъ, род. 1481, ум. 1559, учился сначала у Панетти въ Феррарѣ, затѣмъ Боккачино Боккачини въ Кремонѣ; въ Римѣ 1509 онъ работалъ съ Рафаэлемъ и старался усвоить его манеру. Вернувшись на родину въ Феррару, Г. много работалъ для герцога Альфонса. Потерявъ одинъ глазъ, Г. все-таки продолжалъ работать, пока не ослѣпъ окончательно 1550. Прозвище свое онъ получилъ отъ цѣпка гвоздики (поитал. garofalo), который былъ у него въ гербѣ. По красотѣ типовъ, Г. иногда равняется Рафаэлю, но обнаруживаетъ порой недостатокъ фантазіи; рисунокъ его страдаетъ условностью, которая въ позднѣйшихъ картинахъ впадаетъ въ тяжеловѣстность; за то колоритъ силенъ и правдивъ. Картины его находятся въ Феррарѣ („Дѣтубійство“, „Воскресеніе Лазаря“, „Взятіе Христа подъ стражу“, „Мученіе св. Петра“ и „Св. Елена“, „Побѣда Нов. Завѣта надъ ветхимъ“, „Вознесеніе Богоматери“), въ Римѣ, Моденѣ, Мюнхенѣ, Дрезденѣ („Триумфъ Бахуса“ и „Мадонна на облакахъ“), въ Берлинѣ „Положеніе во Гробъ“, въ Вѣнѣ, Лондонѣ, Петербургск. Эрмитажѣ „Положеніе во Гробъ“ № 60, „Поклоненіе волхвовъ“ № 59, „Несеніе Креста“ № 61, „Св. Семейство“ № 60, въ Парижѣ „Два Св. семейства“, „Мадонна, поклоняющаяся младенцу“ и т. д.

Гарпакъ, приближенный мидійскаго царя Астіага. По разсказу Геродота, онъ получилъ отъ царя приказаніе умертвить Кира, но уклонился отъ исполненія этого дѣла и былъ за это жестоко наказанъ царемъ: его угостили жаренымъ мясомъ его собственнаго сына. Изъ мести онъ соединился 556 съ Киромъ, чтобы низвергнуть Астіага. Служа полководцемъ у Кира, онъ послѣ разрушенія лидійскаго царства (546) подчинилъ персидскому владычеству греческіе города въ Малой Азіи.

Гарпалика (*Ἀραπάλη*), еракійская героиня, которая вела охотничью и разбойничью жизнь, пока не была убита пастухами. По другому сказанію, она поднесла отцу своему Климесу, совершившему надъ нею насиліе, вмѣстѣ кушанья поворожденнаго младенца и была имъ убита.

Гарпаль (*Ἀραπάλος*), македонянинъ, пользовавшійся большимъ расположеніемъ Александра В., какъ вѣрный приверженецъ матери его Олимпіады. Въ 333 до Р. Х. онъ, похитивъ значительную сумму изъ царской казны, бѣжавъ изъ Малой Азіи въ Мегары, но получилъ помилованіе и былъ назначенъ 330 начальникомъ персидскаго казначейства въ Экбатанахъ. Во время похода Александра въ Индію, Г. промоталъ огромныя суммы и, по возвращеніи

Александра (325), бѣжалъ съ 5000 талантовъ и 6000 греческихъ наемниковъ въ Аѳины, гдѣ добился, при помощи подкупа права, аѳинскаго гражданства. Аѳиняне отказались выдать его по требованію македонянъ и внесли привезенные имъ 700 талантовъ въ государственную казну. Изъ Аѳинъ Г. переѣхалъ на Критъ и здѣсь былъ убитъ лакедемоняниномъ Омброномъ. Когда при выдачѣ македонянамъ взятыхъ у Г. денегъ половины не оказалось на лицо, пѣкоторые изъ видныхъ аѳинск. гражданъ и въ ихъ числѣ Демосѳенъ (см.) были привлечены къ суду по обвин. въ растратѣ (Гарпаловъ процессъ).

Гарпіи (*Ἄρπυιαι*), у Гомера богини бури и смерти, по Гесіоду дочери Фавманта, сына Понта, и Электры, дочери Океана, сестры Ириды. У Гесіода онѣ носятъ имена Аелло и Окипеты, а въ послѣдствіи къ этимъ



Гарпіи.

двумъ присоединились еще Аеллопода, Фіелла, Окипода, Никоюя и Келено. Онѣ крылаты и летаютъ быстрѣ вѣтра. Въ сказаніяхъ объ аргопавтахъ Г. являются существами, посланными на мученія людямъ; онѣ похищаютъ и оскверняютъ пищу слѣпого прорицателя Финея. Въ Илиадѣ является только одна Гарпія, Подарга. О наружности Г. Гомеръ не говоритъ вовсе, Гесіодъ приписываетъ имъ челоуѣчскій прекрасный образъ, а Эсхилъ изображаетъ ихъ уродливыми существами. Въ живописи на вазахъ (какъ и теперь въ геральдикѣ, см. рис.), Г. изображаются полу-женщинами, полу-птицами. Изобрѣтеніе Г. имѣется на одномъ весьма интересномъ надгробномъ памятникѣ. См. Праховъ, „Изслѣдованія по исторіи греч. искусства“ (СПб., 1871); Н. Кондаковъ, „Памятникъ Гарпій изъ Ксанеа въ Ликии“ (Зап. Новор. Univ., 1874, XII).

Гарпиньи или Арпиньи (*Harpinies*), Апри, франц. живописецъ, род. 1819, учился живописи у Ашара и, по окончаніи курса, совершилъ путешествіе по Италіи; приобрѣлъ известность карт. „Лѣсъ на берегу Аллье“ (1861). Его „Вечеръ въ римской Кампаньи“ приобрѣтенъ Люксембургскимъ музеемъ. Изъ позднѣйшихъ пейзажей его, соединяющихъ поэзію настроенія съ энергической широтой выполненія, назов.: „Волчьяяма“, „Дубы замка Ренаръ“, „Павильонъ Флоры въ Луврѣ“, „Возвращеніе съ охоты“, „Жертвы зимы“, „Луара“, „Долина Эгеринъ“. Г. также отличный акварелистъ.

Гарпія (*Harpyia*), бабочка, см. *вилочвость*.

Гарпія (*Harpyia destructor*), птица, см. *орлы*.

Гарпократіонъ (*Ἄρποκράτιον*), Валерій, греч. грамматикъ изъ Александріи, вѣроятно П в. по Р. Хр., авторъ алфавитнаго словаря къ 10 аттическимъ риторамъ, важнаго источника для ознакомленія съ

аѳинскимъ государственнымъ и судебнымъ строемъ. Изд. Bekker, 1833, Dindorf, 1853 въ 2 т. См. Boysen, *De Harpocratonis lexici fontibus*, 1876.

Гарпократъ, назв. перешедшаго въ греко-римскій культъ египетск. бога Гора.

Гарпунъ, 1) въ архитектурѣ желѣзная скоба для скрѣпы 2-хъ стѣпъ или частей сруба.

2) Г., оружіе для боя водныхъ животныхъ (большія рыбы, тюлени, киты и др.), иногда же и сухопутныхъ (гиппопотамы въ Суданѣ, кабаны на Андаманскихъ о-вахъ), родъ остроги, копыя или дротика на длинной веревкѣ, съ тѣмъ отличіемъ отъ нихъ, что наконечникъ соединяется съ древкомъ не плотно и снабжается зубцами, загнутыми назадъ; веревка же привязывается однимъ концомъ къ древку, другимъ къ наконечнику. Обыкновенно Г. метаютъ отъ руки, хотя употребляемые для боя китовъ чаще выбрасываются особой пушкой; попадая въ тѣло животного, наконечникъ Г. увязаетъ въ немъ, а освобожденное отъ него движеніями жертвы древко всплываетъ на верхъ и, слѣдуя на веревкѣ подобно поплавку, указываетъ охотнику его добычу, который и овладѣваетъ ею, иногда обезсилить предварительно еще нѣсколькими ударами Г. Примѣненіе Г. къ водной охотѣ начинается уже въ каменномъ вѣкѣ и продолжается до нашихъ дней. Въ послѣднее время огнестрѣльное оружіе, особенно съ изобрѣтеніемъ разрывныхъ пуль, все болѣе и болѣе вытѣсняетъ изъ употребленія Г.

Гарраръ, см. *Харраръ*.

Гаррахъ, древній аристократическій родъ въ Австріи, возведенный въ XVII в. въ графское достоинство.

1) Г., Августа, см. *Лигницъ*.

2) Г., Юганъ, графъ, австр. политикъ, род. 1828, много занимался чешск. литературой. Какъ членъ старо-чешск. партіи, Г. выбранъ былъ 1873 въ парламентъ, а 1884 занялъ мѣсто въ палатѣ господъ. Онъ помогаетъ націоналистическимъ стремленіямъ чеховъ щедрыми пожертвованіями на школы, союзы и т. д.

3) Г., Карлъ, род. 1570, ум. 1628, одинъ изъ приближенныхъ императора Фердинанда II; велъ переговоры о мирѣ между Фердинандомъ и Венеціанскою республикой. Одна изъ дочерей была замужемъ за Валленштейномъ.

4) Г., Фердинандъ Бонавентура, род. 1637, ум. 1706, любимецъ короля Леопольда I; среди другихъ важнѣйшихъ миссій ему поручена была миссія, окончившаяся однако неудачно, обезпечить за Габсбургами испанское наслѣдство.

5) Г., Фердинандъ, графъ, живописецъ, род. 1832; изучалъ въ Берлинѣ право и философію, занимался сельско-хозяйственными науками и 1854 отправился въ Италію, гдѣ развилась его склонность къ живописи. Послѣ этого, онъ десять лѣтъ учился живописи подъ руководствомъ

Калькрейта и Пауельса въ Веймарѣ. 1873 Г. сдѣлался членомъ берлинской академіи художествъ. Специальность Г. — пейзажъ и исторической жанръ. Обыкновенно онъ соединяетъ и то и другое, такъ что въ его картинахъ ландшафтъ и стаффажъ отдѣланы съ одинаковой тщательностью. Его картины изъ франкопрусской войны имѣли большой успѣхъ. Послѣ того, онъ написалъ: „Передача письма Наполеона III королю Вильгельму“, „Жертвоприношеніе Исаака“, „Отреченіе Петра“, „Искушеніе Христа“. Эти картины отличаются эффектнымъ, но нѣсколько театральнымъ освѣщеніемъ, а также романтическимъ отношеніемъ къ природѣ; кромѣ того, Г. написалъ много мужскихъ и женскихъ портретовъ, обращающихъ на себя вниманіе остроумной трактовкой сюжета и оригинальнымъ контрастомъ красокъ. Колоритомъ они напоминаютъ Гольбейна. Такой же нѣжностью тоновъ отличаются и его пейзажи (въ особенности снѣжные).

Гарри, англ. Harry, уменьшительное отъ Генри (нѣм. Генрихъ).

Гарри, Харри, небольш. о—въ Эстл. губ., Гапсал у., между о—вами Даго и Вормсомъ.

Гаррикъ, Давидъ, знаменитый англ. актеръ и драматич. писатель, род. 20 февр. 1716 въ Гересфордѣ, ум. 20 янв. 1779 вблизи Лондона. Нѣкоторое время работалъ въ конторѣ своего дяди въ Лиссабонѣ, съ 1737 изучалъ въ Лондонѣ право, затѣмъ сталъ купцомъ и открылъ со своимъ братомъ винную торговлю. Наконецъ онъ, слѣдуя склонности, владѣвшей имъ съ юныхъ лѣтъ, выступилъ на сцену 1741, сначала въ Ипсвичѣ, подъ именемъ Ляйддель, затѣмъ въ Лондонѣ, въ роли Ричарда III и сразу имѣлъ необычайный успѣхъ. 1742 онъ короткое время игралъ въ Дублинѣ, затѣмъ вернулся въ Лондонъ и съ все возрастающимъ успѣхомъ игралъ въ Дрюриленскомъ театрѣ до 1745; опять отправившись въ Дублинъ, онъ съ Шериданомъ принялъ управленіе театромъ „Sinok Ally“, но въ слѣд. 1746 принялъ приглашеніе въ лондонскій Ковентгарденскій театръ и 1747 купилъ Дрюриленскій театръ съ возобновленіемъ привилегія. Здѣсь онъ главнымъ образомъ старался вновь оживить любовь къ произведеніямъ Шекспира, которая впрочемъ онъ иногда передѣлывалъ для сцены совсѣмъ nepозволительно (напр. „Ромео и Юлія“ съ благополучнымъ окончаніемъ). Послѣ гастролей во Франціи, Итали и Германіи 1763—65, онъ 1776 удалился отъ дѣлъ въ свое имѣніе близъ Лондона. Онъ оставилъ состояніе около 140,000 ф. ст. Его тѣло погребено въ вестминстерскомъ аббатствѣ, у подножія памятника Шекспира. Г. удивительно владѣлъ своей физиономіей и голосовыми средствами. Онъ умѣлъ выражать каждую страсть, и потому былъ почти равно великъ въ трагедіи и комедіи, хотя первая и считалась его главной областью. Что касается до его

писательской дѣятельности, то изъ его 27 комедій нѣкоторыя до сего времени удержались въ репертуарѣ, напр. „The lying valet“, „Miss in her teens“, „High life below stairs“ и написанная съ Кольманомъ пьеса „The clandestine marriage“. Его „Dramatic works“ вышли въ Лондонѣ, 1768, 3 т. Собраніе, иногда превосходныхъ, прологовъ, посланий и стихотвореній его помѣщено въ „Poeticals works of Dav. Garrick“ (Лонд., 1785); его переписка появилась 1831. См. Fitzgerald, Life of D. G. (Лонд., 1868); Knight, David G. (1894).

Гаррингтонъ (Harrington), Джемсъ, англ. публицистъ, род. 1611, ум. 1677, образованіе получилъ въ Оксфордѣ, долгое время жилъ въ Голландіи, затѣмъ, по обычаю того времени, совершилъ путешествіе по Германіи, Даніи, Франціи и Итали. Послѣ своего возвращенія, онъ былъ принятъ ко двору Карла I, которому остался вѣрнымъ до его смерти; затѣмъ жилъ въ уединеніи, занимаясь составленіемъ своего знаменитаго сочиненія „Oceana“ (1656). Чтобы осуществить политическія идеи, изложенныя въ его книгѣ, онъ основалъ республиканское общество; но, послѣ реставраціи 1661, былъ арестованъ, пробылъ въ заключеніи нѣсколько лѣтъ и, наконецъ, почти помѣшанный, былъ выпущенъ на свободу. Его сочиненія съ біографіей изданы Голлисомъ (1771).

Гаррисбургъ (Harrisburg), гл. г. сѣв. америк. шт. Пенсильванія и граф. Дофинъ, на р. Сускеганна (здѣсь 1,6 км. шир.), съ 4 мостами черезъ нее, узловой пунктъ ж. д.; среди плодородныхъ и роскошныхъ окрестностей, резиденція катол. епископа, красивый капиталій, арсеналь, (1890) 39,385 жит., развитая промышленность, угольные копи и жел. рудники, 475 промышленныхъ заведеній съ 6998 рабоч., 1890 г. съ наличнымъ товаромъ на сумму въ 10.538,444 долл.; изъ заводовъ выделяются: 6 рельсо-прокатныхъ и стальныхъ заводовъ, 3 жел.-дор. мастерскія, литейные заводы.

Гаррисонъ (Harrison), г. въ графствѣ Гудзонъ сѣв.-америк. шт. Нью Джерсей, при р. Пасайкъ, в. предмѣсть Ньюарка, фабрика шерсти и катушекъ, стальные заводы (1890) 8338 жит.

Гаррисонъ, 1) Бенжаменъ, президентъ Сѣв.-Америк. Соединен. Штат., род. 1833, занимался адвокатурой въ Индіанapolis. Во время междуусобной войны боролся въ рядахъ сѣверянъ. 1881 г. по 1886 былъ сенаторомъ отъ штата Индіаны. 1888 Г. выбранъ въ президенты и занималъ президентскій постъ 1889—1892. 1893 занялъ профессорскую кафедру въ С.-Франциско.

2) Г., Вильямъ Генри, президентъ Сѣв.-Америк. Соединен. Штат. (1773—1841). Въ качествѣ представителя штата Индіаны въ вашингтонскомъ конгрессѣ, Г. провелъ законъ о продажѣ государственныхъ земель мелкими участками, которому Западъ обязанъ своимъ быстрымъ заселеніемъ. Въ войнѣ 1811 съ индѣйцами и англичанами

онъ, въ качествѣ главнокомандующаго американской арміей, обнаружилъ крупныя военныя способности. 1828 занялъ постъ посланника въ Колумбіи, съ котораго, однако, вскорѣ былъ отозванъ. 1840 партія виговъ выставила его кандидатуру на президентскихъ выборахъ. 4 марта 1841 онъ вступилъ въ должность президента, но черезъ мѣсяць скончался. Г. оставилъ послѣ себя сочиненіе по археологій: „Discourse on the aborigines of the Ohio“ (1838).

3) Г., Вильямъ Ллойдъ, америк. филантропъ, род. 1805, ум. 1879, сынъ бѣдныхъ родителей, учился сапожному ремеслу, затѣмъ работалъ въ типографіи; 21 года сталъ издавать маленькую газету, но это дѣло не имѣло успѣха, былъ редакторомъ и сотрудникомъ нѣсколькихъ газетъ въ Бостонѣ и Балтиморѣ. Какъ редакторъ газеты „Liberator“, Г. (съ 1831) велъ неустанную и энергичную пропаганду освобожденія негровъ, основалъ Anti-Slavery Society и состоялъ 20 лѣтъ его президентомъ. Онъ навлекъ на себя ненависть торговцевъ невольниками, подвергался заключенію и даже истязаніямъ, но твердо шелъ къ своей цѣли — къ уничтоженію рабства. Изъ его сочиненій слѣдуетъ отмѣтить: „Thoughts on African colonization“. Онъ былъ также защитникомъ правъ женщины, сторонникомъ лиги мира и союзовъ воздержанія. Johnson, W. L. G. and his times (Бостонъ, 1881); „The life and times of W. L. G. by his sons“ (Нью-Йоркъ, 1893); Grimke, W. L. G., the abolitionist (1891); Smith, The moral crusader, William Lloyd G. (1892).

4) Г., Джонъ, часовщикъ, род. 1693, ум. 1779 въ Лондонѣ. 1726 построилъ уравнительный маятникъ, уменьшившій вліяніе температуры на продолжительность качаній маятника; 1728 построилъ хронометръ для опредѣленія времени на морѣ (time keeper), за что получилъ отъ правительства премію 10,000 ф. стерл.

5) Г., Фредерикъ, англійскій политическій дѣятель и писатель. Участвуя въ основанномъ F. D. Maurice 1854 „Working Men's College“, онъ посвятилъ особенное вниманіе рабочему вопросу, сталъ на сторону возрѣвній Огюста Конта, перевелъ второй томъ его „Politique positive“ („The social statics“, 1875) и вмѣстѣ съ Конгровомъ былъ однимъ изъ основателей школы позитивистовъ. Онъ написалъ: „The meaning of history“ (1862); „Questions for a reformed parliament“ (1867); „Order and progress“ (1875, 2 ч.: „On government“ и „Studies of political crises“); „Martial law in Kabul“ (1880); „Pantheism and cosmic emotion“ (1881); „Choice of books“ (1886); „Oliver Cromwell“ (1888), а также нѣсколько статей въ важномъ трудѣ „International policy“ (1866, 2 изд. 1884). Кромъ того издалъ біографическій словарь подъ заглавіемъ „New calendar of great men“ (1891).

Гаррисъ, 1) Вильямъ Торрей, американскій педагогъ, род. 1835, былъ школьнымъ инспекторомъ и въ этой должности

обнародовалъ 12 очень цѣнныхъ отчетовъ. 1866 основалъ философское общество, а въ слѣдующемъ году „Journal of speculative philosophy“; состоялъ предсѣдател. двухъ педагогическихъ обществъ и переводилъ произведенія нѣмецкихъ и итальянскихъ новыхъ философовъ. Для всемірныхъ выставокъ въ Вѣнѣ и Парижѣ онъ составилъ отчетъ о воспитаніи и образованіи въ Америкѣ. Въ послѣднее время Г. издаетъ въ Нью-Йоркѣ „International educational Series“.

2) Г., Генри, историкъ и библиографъ, род. 1830. Онъ занимается преимущественно исторіей открытія Америки и написалъ: „Fernand Colomb, sa vie, ses œuvres“ (Пар., 1872); „Les Colombo de France et d'Italie“ (1874); „Les Corle-Real et leurs voyages au nouveau monde“ (1883); „Jean et Sébastien Cabot, leur origine et leurs voyages“ (1882); „Christophe Colomb, son origine, sa vie, ses voyages, sa famille et ses descendants“ (1885); „Excerpta Colombiana“ (1887); „The discovery of North America“ (1892); „Christophe Colomb, les Corses et le gouvernement français“ (1890); „Christophe Colomb devant l'histoire“ (1892); „Christophe Colomb et les académiciens espagnols“ (1894).

3) Г., Джемсъ, англ. ученый, род. 1709, ум. 1780, учился въ Оксфордѣ, былъ 1762 лордомъ адмиралтейства, 1763—65 лордомъ казначеемъ, 1774 секретаремъ королевы и съ 1761 членомъ парламента. Онъ написалъ: „Three treatises concerning I, art, II, music, painting and poetry, III, happiness“; „Hermes or a philosophical inquiry concerning language and universal grammar“ (Лонд., 1751); „Philological inquiries“.

Гарриенскій уѣздъ, см. *Ревельскій уѣздъ*.

Гарриесъ (Harrises), Генрихъ, нѣм. поэтъ, род. 1762, ум. 1802; извѣстенъ, какъ авторъ прусскаго національнаго гимна „Heil dir im Siegerkranz“.

Гарро (Narrow on the Hill), г. въ англ. граф. Миддлсексѣ, 14 км. къ с.-з. отъ Гайдъ Парка (Лондонъ); древняя норманнская церковь, извѣстное учебное заведеніе для аристократіи, основанное Джономъ Лайономъ 1571 (здѣсь учились Байронъ и Робертъ Пиль). Жит. 5725 (1891).

Гаррогейтъ (Harrogate), извѣстный курортъ въ Вестрайдингѣ Йоркшира (Англія), 137 м. н. у. м., сост. изъ Верхняго Г. и Нижняго Г.; съ 1596 открыто 25 сѣрныхъ и желѣзныхъ источниковъ; нѣсколько большихъ зданій для ваннъ и курзаловъ. Жит. 13,917 (1891).

Гарродсбургъ (Harrodsburg), гл. г. граф. Мерсеръ въ с.-амер. шт. Кентуки; минеральные источники; жит. 3230 (1890).

Гарротъ, смертная казнь въ Испаніи и въ особености на Кубѣ, заключающаяся въ томъ, что осужденнаго привязываютъ къ столбу посредствомъ надѣтаго на шею и прикрѣпленнаго къ столбу желѣзнаго обруча, который затягивается до удушешя его. Г. называютъ также способъ напаша-

денія разбойниковъ, по которому они сзади стягиваютъ горло своимъ жертвамъ.

Гарсаунъ (Garção), Педро Антонио Корреа, выдающ. португ. поэтъ, род. 1724, ум., арестованный по приказу маркиза де Помбала, въ тюрьмѣ, 1772. Г. былъ всего значительнѣй, какъ лирикъ; ему прекрасно удавались дидактическія сатиры, оды и посланія (по образцу Горация); для сцены онъ написалъ нѣсколько разговорныхъ пьесъ. Португальцы видятъ въ немъ литературнаго реформатора, за его тонкій вкусъ и правильность, и особенно высоко цѣнятъ его драматическія произведенія. Его поэма „Cantata de Dido“ принадлежитъ къ лучшимъ въ португ. литературѣ. Его немногочисленныя „Obras poeticas“ вышли въ Лиссабонѣ 1778 и др.; новѣйшее изд., съ хорошей біографіей. Римъ, 1888.

Гардѣрферъ, Георгъ Филиппъ, нѣмец. поэтъ, род. 1607, ум. 1658. Его латинскія и нѣмецкія сочин. разнообразнаго содержания занимаютъ до 50 томовъ. Изъ нихъ достаточно упомянуть вошедшее въ пословицу „Poetischer Trichter, die deutsche Dicht- und Reimkunst, ohne Behuf der lateinischen Sprache in 8 Stunden einzugießen“ (Нюрнб., 1647—53) и „Frauenzimmergesprächspiele“ (1641—49), родъ энциклопедіи всевозможныхъ, по мнѣнію составителя, необходимыхъ для образованія предметовъ въ разговорной формѣ. Какъ членъ „Fruchtbringende Gesellschaft“, Г. серьезно работалъ надъ очищеніемъ рѣчи и научнымъ изслѣдованіемъ нѣмецкаго языка. Избранныя стихотв. есть въ „Bibliothek deutscher Dichter des 17. Jahrhunderts“, Мюллера, т. 9 (Лейпц., 1826). Біографію Г. написалъ Видманъ (Альтдорфъ, 1707). См. Tittmann, Die Nürnberger Dichterschule (Геттинг., 1847); Bischoff, Georg Phil. Harsdörfer (въ „Festschrift zur 250 jährigen Jubelfeier des Pegnesischen Blumenordens“, Нюрнб., 1894).

Гарсентъ-де-Тасси (Garcin-de-Tassy), Жозефъ (1794—1878), знамен. ориенталистъ, особенно извѣстный, какъ знатокъ Персіи и Индостана. Его наибол. важныя труды: „La poésie philosophique et religieuse chez les Persans“ (1856), Les aventures de Kamrup (1834), Histoire de la littérature hindouie et hindoustani (2 изд., 1863).

Гарсиласо-де-ла-Вега (собствен. Гарсиас Ласо), одинъ изъ крупнѣйшихъ писателей Испаніи, род. 1503 въ Толедо, ум. 1536, получилъ отличное воспитаніе, рано попалъ ко двору имп. Карла V, гдѣ познакомился съ Босканомъ, побудившимъ его къ болѣе глубокому изученію древнихъ и итальянск. писателей. Сражаясь въ войскахъ Карла, Г. приобрѣлъ его благосклонность въ такой мѣрѣ, что былъ назначенъ почетнымъ рыцаремъ, и въ этой должности сопровождалъ импер. почти во всѣхъ его путешествіяхъ. Такъ, онъ послѣдовалъ за нимъ 1529 въ Италію, гдѣ оставался до окончанія похода. Позже онъ, какъ посланникъ Карла V, пробылъ нѣсколько времени при дворѣ Франсуа I

и тамъ познакомился съ Клеманомъ Маро и др. знамен. поэтами той эпохи. Затѣмъ, онъ сопровождалъ въ Германію своего друга, Фернандо Альвареса де Толедо (впослѣдствіи герц. Альба); тамъ онъ навлекъ на себя немилость императора и былъ сосланъ на Шюттъ, островъ на Дунаѣ. Красоты его природы онъ воспѣлъ въ своей третьей канцонѣ. Черезъ нѣсколько мѣсяцевъ, онъ былъ изгнанъ въ Неаполь, гдѣ, благодаря благосклонности и попеченіямъ вице-кор., маркиза де Виллафранка, пользовался благосостояніемъ, завелъ сношенія съ самыми выдающимися личностями и написалъ лучшія изъ своихъ стихотвореній, между прочимъ, прославившуюся первую эклогу. Миренный, при посредствѣ маркиза, съ импер., онъ принималъ участіе въ походѣ противъ Туниса (1535), причемъ опять отличился своей храбростію. Когда началась война съ Франціей (1536), онъ получилъ командованіе пѣхотн. полкомъ. При штурмѣ укрѣпленной башни при Фрежу, онъ былъ смертельно раненъ въ голову камнемъ. Испанцы чрезвычайно высоко цѣнятъ дарованія Г. д. л. В., и называютъ его „княземъ“ своихъ писателей. Названіе съ нѣкоторыми ограниченіями справедливо, такъ какъ Г. той превосходной манерой, съ которой онъ пользовался новыми формами, доставилъ прочный и долгое время почти исключительный авторитетъ итальянскому стилю, введенному въ испанск. поэзіи Босканомъ. За немногими исключеніями, его стихотворенія написаны итальянскими размѣрами, и многія изъ нихъ отличаются законченной красотой. Но его таланту не хватало, какъ многосторонности, такъ и самостоятельности. Въ эклогахъ онъ подражалъ Вергилію, въ сонетахъ — Петраркѣ. Фр. Санчецъ де Ласъ Бросасъ далъ изд. его соч. съ объяснительными примѣч. (Саламанка, 1574). Съ подробн. комментаріемъ ихъ издалъ Ферн. де Геррера (Севилья, 1580); съ болѣе краткими объясненіями Томасъ Томайо де Варгасъ (Мадр., 1662). Изъ многочисленныхъ позднѣйшихъ изд. лучшія I. Н. Де-Асагра (Мадр., 1765, 1817) и I. М. Ферреръ (1827). Стих. напечат. также въ Bibl. de auteurs espain., т. 32 и въ Мадридѣ, 1886.

Гарсиласо (Garcilaso), исп. истор., род. 1540, ум. 1616, сражался противъ мавровъ при Гранадѣ подъ начальствомъ Іоанна Австрійскаго. Г. написалъ исторію открытія Флориды: „La Florida del Inca“ (1606) и исторію Перу: „Comentarios reales que tratan de régen de los Incas, reyes que fueron del Peru“ (2 т., 1609—17). Несмотря на баснословный элементъ, оба сочиненія даютъ немало интересныхъ свѣдѣній и читаются съ интересомъ. Послѣднее изданіе Мадр. 1800—1803, 17 томовъ.

Гарсиа, 1) Мануэль дель Пополо Винченге, пѣвецъ и композиторъ, род. 1775, ум. 1832, былъ пѣвчимъ въ севильскомъ соб., 17 л. дебютировалъ въ качествѣ тенора на сценѣ театра въ Кадисѣ и пѣлъ

на многихъ сценахъ Испаніи, дирижировалъ оркестр. и писалъ оперетки. 1808 Г. отправился въ Парижъ, гдѣ выступилъ въ оперѣ буффъ и обратилъ на себя вниманіе талантливымъ исполненіемъ. Онъ пѣлъ съ успѣхомъ въ больш. гор. Италиі и въ Лондонѣ, послѣ того, какъ заставилъ французовъ оцѣнить Россіни, познакомивъ Парижъ съ его „Севильскимъ Цирюльникомъ“. 1826 Г. отправился въ качествѣ импресарио въ Америку, гдѣ имѣлъ блестящій успѣхъ, какъ въ художественномъ, такъ и въ матерьял. отношеніи. На обратн. пути близъ Веракруса на него напала шайка разбойниковъ и онъ лишился всего своего имущ. По возвращеніи въ Парижъ, Г. посвятилъ себя исключительно преподаванію пѣнія, воспитавъ цѣлый рядъ блестящихъ оперныхъ пѣвцовъ и пѣвицъ, между которыми первое мѣсто занимаютъ его двѣ дочери: Марія Малибранъ и Паулина Виардо-Гарсія.

2) Г., Мануэль, сынъ предыд., род. 1805, былъ учителемъ пѣнія сначала въ Парижѣ, потомъ въ Лондонѣ и написалъ прекрасныя сочин. о мет. пѣнія („Mémoire sur la voix humaine“; Пар., 1840; 2 изд., 1847“; „Traité de l'art du chant“ 1841, 5 изд., 1864). Въ числѣ его учениковъ насчитываютъ многихъ знаменитостей, какъ напр. Дженни Линдъ, Юганна Вагнеръ, и др. Особенно прославилъ Г. изобрѣтеніемъ ларингоскопа (зеркало для изслѣдов. горла), за которое получилъ отъ кѣнигсбергскаго унив. почетный дипломъ доктора медиц. Жена его Евгенія, урожденная Майеръ (род. 1818, ум. 1880) пѣла снач. на итальянскихъ сценахъ, а съ 1840 на сценѣ комической оперы въ Парижѣ; 1842 получила ангажементъ въ Лондонѣ, впоследствіи же жила въ Парижѣ, гдѣ давала уроки пѣнія.

Гарстинова жидкость, см. *Бальзамированіе*.

Гарстонъ (Garston), портовый г. въ Ланкастерѣ (Англія), на прав. бер. Мерси, на 7 км. выше Ливерпуля; мѣдно и латуно литейные и желѣзные зав., доки; жит. 13,444 (1891).

Гартвигъ (Hartvig), Отто Петеръ Конрадъ, нѣмецкій историкъ, род. 1830, изучалъ богословіе и филологію; написалъ слѣдующія сочиненія: „Henricus de Langenstein, dictus de Hassia“ (1857); „Aus Sizilien. Kultur- und Geschichtsbilder“ (1867—1869); „Quellen und Forschungen zur ältesten Geschichte der Stadt Florenz“ (Марб. и Галле, 1875—80, 2 т.); „Sizilianische Märchen“ (Лейпц., 1870, 2 т.); издавала основанную имъ газету: „Zentralblatt für Bibliothekswesen“ (съ 1834).

Гартель (Hartel), 1) Августъ, архитект., род. 1844, ум. 1890, учился у Ланге въ Кельвѣ и специализовался на готическ. стилѣ. На конкурсѣ для постройки евангелич. церкви въ Крефельдѣ Г. получилъ 1870 первую премію. Изъ церквей, которыя онъ построилъ, выдающееся мѣсто занимаетъ церк. Христа въ Бохумѣ. 1881 Г. построилъ главное зданіе ремесленной

выставки въ Галле; затѣмъ съ Липсиусомъ церковь св. Петра въ Лейпц. и, наконецъ, сдѣлалъ 1889 главнымъ строителемъ Страсбургскаго собора. Онъ напечаталъ: „Architektonische Détails des Mittelalters“ (Берл., 1889—91). Изъ этого изд. отдѣльно: „Altäre und Kanzeln“ (1892), „Aus unserer Mappe. Auswahl hervorragender Entwürfe“ (Лейпц., 1888; 2 сер. Берл. 1889) и „Moderne Kirchenbauten“ (Берл., 1888—89).

2) Г., Вильгельмъ, филологъ - классикъ, род. въ 1839, профессоръ вѣнскаго университета, директоръ „придворной библиотеки“ тамъ же. Главн. труды: „Homerische Studien“ (3 т., 1871—74), „Demosthenische Studien“ (2 т., 1877—78), „Patristische Studien“ (1890). Г. одинъ изъ иниціаторовъ и руководит. „Corpus scriptorum ecclesiasticorum“, въ кот. онъ издалъ Киприана (1868—71), Энодія (1882); издаетъ „Bibliotheca patrum latinorum Hispaniensis“ (1 т., 1887), и вмѣстѣ съ Шенклемъ основалъ „Wiener Studien“.

Гартенау, графъ, см. *Александръ 1 князь Болгарскій*.

Гартенштейнъ, Густавъ, философск. пис. (1808—1890), ревностный и остроумный послѣдователь Гербарта. Главнѣйшія его соч.: „Die Probleme und Grundlehren der allgemeinen Metaphysik“ (Лейпц., 1836) и „Die Grundbegriffe der ethischen Wissenschaften“ (1844).

Гартигъ (Hartig), 1) Георгъ Людвигъ, лѣсов., род. 1764, ум. 1837. Первоначальныя лѣсныя и охотничія свѣдѣнія онъ получилъ у своего дяди въ Гарцбургѣ, учился въ Гиссенѣ, 1781—1783; 1786 былъ лѣсничимъ, сперва на частной службѣ, потомъ въ Вюртембергѣ, 1811 былъ приглашенъ въ Берлинъ начальникомъ госуд. лѣсного управленія. Главная заслуга его состоитъ въ томъ, что несмотря на критическое состояніе финансовъ того времени, только благодаря ему, не была продана большая часть казенныхъ лѣсовъ Пруссіи, что было бы сопряжено съ большими финансовыми потерями. Безпрерывно работая на ученое поприщѣ, онъ расширилъ познанія лѣсоводовъ того времени своими прекрасными руководствами. Многие называютъ его творцомъ лѣсоустройства, въ смыслѣ организаціи лѣсного хозяйства. Г. написалъ: „Anweisung zur Holzzucht für Förster“ (Марбургъ, 1791, 7 изд., 1817); „Physikalische Versuche über das Verhältniss der Brennbarkeit der meisten deutschen Waldbaumhölzer“ (1794, 3 изд., 1807); „Anweisung zur Taxation und Beschreibung der Forste“ (Гиссенъ, 1795, 4 изд., 1819); „Grundsätze der Forstdirektion“ (1803, 2 изд., 1813); „Lehrbuch für Förster“ (Штутг., 1808, 11 изд. переиздано Теодоромъ и Робертомъ Гартигомъ 1877, 3 т.; 1871 обработано Боргреве, 2 изд., Берл., 1875, много разъ перевод.); „Versuch über die Dauer der Hölzer“ (Берл., 1836); „Forstliches und forstnaturwissenschaftliches Konversationslexikon“ (1834, со своимъ сын. Теодоромъ Г.; 2 изд., Штутг., 1836); „Lehrbuch für

Jäger“ (1810, съ 6 изд. издавалъ Теодоръ Г.; съ 11—Робертъ Г., 1884); „Lexikon für Jäger und Jagdfreunde“ (Берл., 1836, 2 изд., 1859—61); „Kubiktabellen“ (1815, 10 изд. Теодор. Г., 1871). Онъ также издавалъ: „Journal für das Forst, Jagd- und Fischereiwesen“ (1806—1808) и „Forst und Jagdarchiv von und für Preussen“ (1816—1822). Ему поставлены памятники въ Дармштадтѣ, Гладенбахѣ и Гогенгеймѣ.

2) Г. Робертъ, лѣсоводъ-ботаникъ, сынъ Теодора, род. 1839. Проф. лѣсной ботаники съ 1871 въ Эберсвальдѣ, съ 1878 въ Мюнхенѣ. Особенною извѣстностью пользуются его изслѣдованія паразитныхъ грибовъ, повреждающихъ лѣсныхъ деревья, а также и нѣкот. физиологическ. работы. Его „Lehrbuch der Baumkrankheiten“ (Берл., 1882, 3 изд., 1900) переведена на русскій яз. подъ ред. М. Турского (Москва, 1894). Значительный интересъ также представляютъ его работы: „Das Holz der deutschen Nadelbäume“ (Берл., 1885) и „Das Holz der Rotbuche“ (съ Р. Веберомъ, 1888).

3) Г. Теодоръ, лѣсоводъ и естествоиспытатель, сынъ Георга Людв. Г. Род. 1805, ум. 1880. Учился 1824—27 въ Берл.; былъ съ 1831 по 1833 доцентомъ лѣсныхъ наукъ при берлинск. унив.; съ 1835 экстра-ординарн. профессоромъ того же университета; 1838 совѣтникомъ и профессоромъ лѣсной школы въ Брауншвейгѣ и 1878, при закрытіи лѣсной школы, вышелъ въ отставку. Кромѣ лѣсного-естествоисторическаго словаря, написаннаго имъ вмѣстѣ съ отцемъ, онъ написалъ: „Die Aderflüger Deutschlands“ (Берл., 1837, 2 изд., 1860); „Vollständige Naturgeschichte der forstlichen Kulturpflanzen Deutschlands“ (1840—51, нов. изд. 1886); „Vergleichende Untersuchungen über den Ertrag der Rotbuche“ (1847, 2 изд., 1851); „Über das Verhältnis des Brennwertes der Holz- und Torfarten“ (Брауншв., 1855); „Kontroversen der Forstwirtschaft“ (1853); „System und Anleitung zum Studium der Forstwirtschaftslehre“ (Лейпц., 1858); „Luft, Boden und Pflanzenkunde“ (отдѣльный оттискъ 1 т., который былъ имъ помѣщенъ въ поздѣйшемъ, имъ обработанномъ, изданіи книги отца: „Lerbuch für Förster“ (11 изд., Штутг., 1877); „Anatomie und Physiologie der Holzpflanzen“ (Берл., 1878). Имъ же были выпущены поздѣйшія изд.: „Lehrbuch für Jäger“ отца и „Jahresberichte über die Fortschritte der Forstwissenschaft und der forstlichen Naturkunde“ (1836—37).

4) Г., Францъ, графъ, австрійскій государственный дѣятель, родился въ 1789, умеръ въ 1865; 1830 былъ губернаторомъ Ломбардіи, гдѣ, благодаря хорошему управленію, приобрѣлъ широкую популярность; 1840, завѣдывая финансовымъ отдѣломъ государственнаго совѣта. Позднѣе, назначенный въ палату господъ, онъ выступилъ горячимъ поборникомъ системы государственной централизаціи. Г. принадлежатъ слѣдующія сочиненія: „Das kaiserliche Manifest vom 26. Sept. 1848“ (Прага, 1848); „Ge-

nesis der Revolution in Österreich“ (3 изд., Лейпц., 1851); „Nachtgedanken des Publizisten Gotthelf Zurecht“ (1851).

5) Г., Эдмундъ, графъ, австрійскій государственный дѣятель, род. 1812, ум. 1883; 1846—59 состоялъ посланикомъ въ Кассель. Копенгагенѣ и Мюнхенѣ. 1861 избранъ крупными землевладельцами въ чешскій ландтагъ, которымъ посланъ въ палату депутатовъ. 1867 назначенъ пожизненнымъ членомъ палаты господъ, гдѣ принадлежалъ къ либеральной партіи.

Гардингтонъ, маркизь, см. *Девонширъ*, герцога.

Гартингъ (Harting), Pieter, естествоиспытатель, род. 1812, ум. 1885, сначала изучалъ медицину, 1843 назначенъ проф. микроскопической анатоміи, ботаники и физиологіи растений утрехтскаго универ., 1857 проф. сравнительной анатоміи и зоологіи того же унив. Написалъ: *Observationes choreae sancti Viti et febris puerperalis* (диссерт., 1835); „Das Mikroskop“ (1840—54, 1858); „Recherches micrométriques sur le développement des tissus et des organes du corps humain“ (1845); „De voorwereldlijke scheppingen“ (1857); „Le Képhalographie“ (1861); „Leerboek van de grondbeginselen der dierkunde“ (1862—74, 3 т.); „De bouwkunde der dieren“ (1862, 2 изд. 1870); „L'appareil épisternal des oiseaux“ (1864); „De magtvau het Kleine“ (2 изд. 1866); „Recherches de morphologie synthétique sur la production artificielle de quelques formations calcaires organiques“ (1872, Prix Monthyon); „Mémoire sur le genre Poterion“. Г. издалъ кромѣ того „Альбомъ природы“.

Гарtlebenъ, Отто Эрихъ, нѣм. писатель, род. 1864, принадлежитъ къ кружку берлинской „свободной сцены“ и выделяется художественностью формъ и блестящимъ юморомъ. Написалъ стихотворенія: „Studenten-Tagebuch“ (2 изд., Цюрихъ, 1888); далѣе „Zwei verschiedene Geschichten“ (Лейпц., 1887; нов. изд. подъ заглавіемъ „Die Serenyi“, 1891); комедію „Angele“ (1891); драмы „Hanna Jadert“ (1893) и „Ein Ehrenwort“ (1894); „Henrik Ipse, der Frosch“, пародія на Ибсена (2 изд. 1891); сатиру „Die Erziehung zur Ehe“ (1893); „Die Geschichte vom abgerissenen Knopfe“ (4 изд., 1893) и „Goethe-Brevier. Goethes Leben in seinen Gedichten“ (Мюнх., 1894).

Гартльпулъ (Hartlepool), портовый г. въ англ. граф. Дёргэмъ, состоитъ изъ собств. Г., на крутомъ полуостровѣ, съ готич. церковью св. Гильды (XII в.) и 21,271 жит. (1891), и лежащаго по ту сторону обширныхъ доковъ Западнаго Г. съ 42,710 жит. Верфи, машинные заводы, преобладаетъ торговля. Ввозъ (пищевые продукты, желѣзо, лѣсъ) равнялся 1.630,486, вывозъ англ. продуктовъ (шерстяныя и бумажныя ткани, желѣзный товаръ, кам. уголь) 623,515 ф. ст. На берегу интересныя пещеры. Г. еще въ XII в. былъ значительнымъ портомъ. Западный Г. основанъ въ 1844 г.

Гартманнъ (Hartmann), 1) Альфредъ.

швейцар. писатель, род. 1814, наиболее известен своим „гельветическим“ романом „Meister Putsch und seine Gesellen“ (Золотурнъ, 1858); вообще же онъ на ряду съ биографическими работами („Galerie berühmter Schweizer“, Баденъ, 1863—71; „Die Denkwürdigkeiten des Kanzlers Hory, Берл., 1876, и др.) успѣшно выступалъ въ области романа и новеллы. Еще слѣдуетъ упомянуть „Kiltabendgeschichten“ (Золотурнъ, 1853—55); „Erzählungen aus der Schweiz“ (1863); „Junker und Bürger oder die letzten Tage der alten Eidgenossenschaft“ (1865); „Schweizernovellen“ (Берл., 1877); „Neue Schweizernovellen“ (1879); „Fortunat“ (1879, 3 т.) и др.

2) Г., Густавъ, юристъ-романистъ, род. 1835, ум. 1894 въ Тюбингенѣ, гдѣ занималъ съ 1885 кѣсдру римскаго права. Труды его: „Zur Lehre von den Erbverträgen und von den gemeinschaftlichen Testamenten“ (Брауншв., 1860); „Über den rechtlichen Begriff des Geldes“ (Брауншв., 1868); „Über Begriff und Natur der Vermächtnisse im röm. Recht“ (Брауншв., 1872); „Die Obligation“ (Эрланг., 1875); „Internationale Geldschulden“ (Фрейбургъ, 1882); „Leibniz als Jurist und Rechtsphilosoph“ (Тюбинг., 1892).

3) Г., Иоганъ, выдающийся датскій композиторъ, род. 1805. Съ 1840 состоялъ директоромъ консерваторіи въ Копенгагенѣ. Въ 1879 копенгагенскій унив. утвердилъ его въ званіи доктора философіи. Въ числѣ его произведеній имѣется много оперъ, симфоній, кантатъ и музыкальных померовъ къ различнымъ драматическимъ сочиненіямъ.

4) Г., Карлъ-Иоганъ, шведскій врачъ-ботаникъ, род. 1790, ум. 1849; составилъ: „Handbok i Skaudnaviens Flora“ (Стокгольмъ, 1-е изд. 1820, 12-е изд. 1889).

5) Г., Карлъ Робертъ Эдуардъ, философъ, род. 1842. Онъ писалъ очень много по самымъ различнымъ вопросамъ, между прочимъ и по текущимъ вопросамъ политическимъ, религиознымъ, социальнымъ, объ еврействѣ, женской эмансипаціи, защитѣ животныхъ, вегетарианствѣ, спиритизмѣ, школьной реформѣ и т. п. Главнѣйшія его работы принадлежатъ къ философской области. Изъ нихъ на первомъ планѣ должны быть поставлены: „Philosophie des Unbewussten“ (Берл., 1869; 10-е изд., 1890, 3 томъ), „Das sittliche Bewusstsein“ (первоначально называлось „Phänomenologie des sittlichen Bewusstseins, Берл., 1879, 2 изд. 1885), „Religionsphilosophie“ въ 2 томахъ (2-е изд., Лейпц., 1888) и „Ästhetik“ (Берл., 1886—87, 2 т.). Въ метафизикѣ Г., примыкая къ философіи Шеллинга, стремится соединить начала Гегеля и Шопенгауэра: логическую идею и нелогическую волю къ бессознательному въ смыслѣ бессознательнаго мірового духа и абстрактный монизмъ спекулятивныхъ системъ соединить съ реалистическимъ индивидуализмомъ въ „конкретный монизмъ“. Въ философіи природы, на основаніи точнаго эмпиризма и по-

средствомъ индуктивнаго метода, онъ стремится къ соединенію новаго естествознанія съ метафизической спекуляціей. Въ теоріи познанія онъ стремится привести ad absurdum трансцендентальный идеализмъ Канта путемъ вывода логическихъ слѣдствій изъ его ученія и реалистическія составныя части кантовской критики чистаго разума расширить въ „трансцендентальный реализмъ“. Его этика одновременно основывается и на телеологіи (какъ у Гегеля) и на монизмѣ (какъ у Шопенгауэра) и стремится объединить моральныя побужденія вкуса, чувства и разума. Его религиозная философія ставитъ задачей сочетаніе христіанства съ буддизмомъ въ синтезѣ конкретнаго монизма и съ устраненіемъ абстрактныхъ монизма и теизма. Эстетика Г. борется противъ абстрактнаго (платоническаго) идеализма и абстрактнаго формализма, стремясь къ срединѣ между ними (къ „конкретному идеализму“). Въ оцѣнкѣ жизни Г. оспариваетъ односторонній лейбницегегелианскій оптимизмъ, защищая одновременно пессимизмъ относительно ученія о счастьѣ міра и оптимизмъ относительно ученія о цѣлесообразномъ міровомъ развитіи. Пессимизмъ служитъ Г. мотивомъ для отреченія отъ эгоизма и для нравственной преданности дѣятельному способствованію телеологическ. процесса цѣлаго. Объемистыя обьемистой массы написаннаго Г. даетъ О. Plümacher въ сочиненіяхъ „Der Kampf ums Unbewusste“ (2 изд., Берл., 1890) и въ „Der Pessimismus in Vergangenheit und Gegenwart“ (Гейдельб., 1884. См. Vaihinger, „Hartmann, Dühring und Lange“ (Берл., 1876); Köber, „Das philosophische System E. von Hartmanns“ (Бресл., 1884); Schneidewin, „Lichtstrahlen aus Hartmanns Werken“ (Берл., 1880); Drews, „Ed. v. Hartmanns Philosophie und der Materialismus in der modernen Kultur“ (Лейпц., 1890).

6) Г., Людвигъ, композиторъ и музыкальный критикъ, род. 1836, сынъ директора музыки въ Нейсѣ, учился въ лейпц. консерваторіи, былъ потомъ ученикомъ Листа; съ 1859 живетъ въ Дрезденѣ. Какъ композиторъ и какъ писатель, Г. является представителемъ новаго направленія въ музыкѣ. Изъ сочиненій Г. наиболее известны его пѣсни и баллады.

7) Г., Морицъ, вѣм. поэтъ, род. 1821, ум. 1872, учился въ Прагѣ и Вѣнѣ, 1842 путешествовалъ по Италиі, Швейцаріи и Южной Германіи, взялъ мѣсто воспитателя въ Вѣнѣ, но 1844 оставилъ Австрію, чтобы имѣть возможность издать свой первый сборникъ стихотвореній „Kelch und Schwert“ (Лейпц., 1845, 3 изд. Дармшт., 1851). Эти стихотворенія отличались полетомъ фантазіи, теплотою чувства и живостью языка. Послѣ появленія „Чаши и Меча“, Г. нѣкоторое время прожилъ въ Брюсселѣ, затѣмъ вернулся въ Германію, издалъ свои „Neuere Gedichte“ (1847) и даже рискнулъ проѣхать на родину. Подвергшись здѣсь уголовному преслѣдованію, онъ освободи-

дился, только благодаря мартовскимъ событіямъ 1848, сталъ во главѣ нѣмецкой партіи въ Прагѣ и былъ избранъ депутатомъ въ германскій парламентъ, гдѣ присоединился къ крайней лѣвой. Въ это время появились его „Reimchronik des Pfaffen Mauritius“ (Франкф., 1849, 5 вып.), и написанныя въ стилѣ поэмъ Гейне сатирическія „Фрески изъ церкви Св. Павла (мѣсто засѣд. парламента)“. Въ октябрѣ 1848 Г. отправился въ Вѣну, но оставилъ ее еще до катастрофы и впослѣдствіи съ румпф-парламентомъ переѣхалъ въ Штуттгартъ. Бѣжавъ изъ Германіи, онъ уѣхалъ въ Швейцарію, отсюда въ Англію и Ирландію, осенью 1850 въ Парижъ. Отсюда онъ нѣкоторое время посылалъ талантливыя корреспонденціи въ „Kölnische Zeitung“, а во время пребыванія въ Ирландіи написалъ интересныя „Briefe aus Irland“ въ „Museum“ Прута. Во время крымской кампаніи, онъ былъ на театрѣ военныхъ дѣйствій корреспондентомъ „Kölnische Zeitung“, но по нездоровью долженъ былъ оставить Крымъ. Высланный изъ Константинополя въ октябрѣ 1854, онъ опять отправился во Францію, а 1860 поселился въ Женевѣ, гдѣ преподавалъ нѣмецкій языкъ и литературу въ различныхъ высшихъ учебныхъ заведеніяхъ. 1863 онъ переѣхалъ изъ Женевы въ Штуттгартъ, 1868 въ Вѣну. Съ первыхъ лѣтъ своей жизни изгнанникомъ, Г. началъ успѣшно стремиться къ достиженію въ своихъ произведеніяхъ художественной зрѣлости. За выполненнымъ съ эпической широтой романомъ изъ чешскаго быта „Der Krieg um den Wald“ (нов. изд. 1866) послѣдовали: идиллическая поэма „Adam und Eva“ (нов. изд., Штуттг., 1874); „Schatten“ (Дармш., 1851), поэтич. рассказы; живописный „Tagebuch aus Languedoc und Provence“ (нов. изд., Штуттг., 1874); „Erzählungen eines Unsteten“ (Берл., 1858), новое собр. стихотвореній „Zeitlosen“ (Брауншв., 1858); повѣсть „Von Frühling zu Frühling“ (Берл., 1860); „Erzählungen meiner Freunde“ (Франкф., 1860) и комедія „Burdans Esel“. Совмѣстно съ Л. Пфау Г. перевелъ бретонскія народныя пѣсни (Кельнъ, 1859), и написалъ либретто для оперы „Die Katakomben“, музыка Ф. Гиллера. „Gesammelte Schriften“ вышли въ Штуттг., 1873—74 въ 10 томахъ; стихотворенія „въ новомъ выборѣ“ тамъ же 1874. См. Brandes, „Das junge Deutschland“ (Лейпц., 1872).

8) Г., Робертъ, естествоиспытатель, род. 1852, ум. 1893, изучалъ медицину и естественныя науки въ Берлигѣ, 1859—60 отправился съ барономъ Барнимъ въ сѣв.-вост. Африку, 1865 назначенъ преподавателемъ зоологіи и сравнительной физиологіи при академіи агрономіи въ Проскау, а въ 1867 проф. берлин. универ. Съ 1871—1879 Г. состоялъ вице-президентомъ географическаго общества въ Берлигѣ, а потомъ главнымъ секретаремъ антропологическаго общества. Ему принадлежить рядъ изслѣдованій по анатоміи морскихъ животныхъ. Собранный

имъ въ путешествіи въ Африку матерьялъ по географіи, этнографіи и зоологіи Г. обработалъ въ сочиненіи „Reise des Freiherrn v. Barnim durch Nordostafrika etc.“ (Берл., 1863). Кромѣ того Г. опубликовалъ: „Naturgeschichtlich medizinische Skizze der Nilländer“ (Берл., 1865—66); „Die Nigritier“ (Берл., 1876); „Die Völker Afrika's“ (Лейпц., 1880); „Handbuch der Anatomie des Menschen“ (Страсб., 1881); „Der Gorilla“ (Лейпц., 1881); „Die menschenähnlichen Affen“ (Лейпцигъ, 1883); „Abessinien und die Nilländer“ (Лейпц., 1883); „Madagascar“ (Лейпц., 1886). Г. обработалъ также антропологическую часть отчета о поѣздкѣ „Gazelle“.

9) Г., Эмиль, одинъ изъ новѣйшихъ даровитыхъ датскихъ композиторовъ. Род. 1836, ум. 1898, музыкальное образование получилъ у своего отца и Гаде. Изъ его сочиненій наиболѣе выдѣляются двѣ симфоніи, много произведеній камерной музыки, сюита, сѣверные народныя танцы и др.

Гартманъ фонъ Ауэ (Aue, Ouwe), средневерхненѣм. поэтъ, род. ок. 1170 въ Швабін, ум. послѣ 1210, участвовалъ въ крестовомъ походѣ 1197. О его дальнѣйшей судьбѣ нѣтъ извѣстій. Онъ умеръ вѣроятно между 1210—20. Первое по времени произведеніе Г. (вскорѣ послѣ 1190) „Егес“ (изд. М. Гауптомъ, 1839, 2 изд., 1871; перев. на новонѣм. Fistes, 2 изд., 1855). За нимъ слѣдовали „Gregorius vom Steine“, обработка легенды по франц. образцу (изд. Паулемъ, 1873 и 1882; перев. Паннира, 1883), поэтическая повѣсть „Der arme Heinrich“, въ основу которой легло швабское народное сказаніе (изд. Grimm'овъ, 1815; Гаупта, 2 изд., 1881; Ваккернагеля, 1885; Пауля, 2 изд., 1893 и др.; перев. Симрока, 2 изд., 1875; Бёттихера, 1891 и др.) и „Iwein“ или „Рыцарь со львомъ“ (изд. Бенеке и Лахманна, 4 изд., 1877; Генрици, 1891—93; новонѣм. перев. Бодисина, 1845). Какъ „Ерекъ“, такъ и „Ивейнъ“, изображающ. борьбу любви и геройства, относятся къ циклу сказаній о королѣ Артурѣ и въ ихъ основѣ лежатъ франц. поэмы Кретьена де Труа. Кромѣ этого Г. принадлежатъ пѣсни, издаванныя въ „Des Minnesangs Frühling“ (Лахманна и Гаупта, 14 изд., 1888) и двѣ „Büchlein“ поэтическихъ любовныхъ писемъ, которыя съ наивной граціей описываютъ споръ сердца съ тѣломъ (напеч. у Гаупта въ „Armer Heinrich“). Полное критическ. изданіе всѣхъ произв. Г. Теодоръ Бехъ (3 изд., 1891). См. о немъ: Schreyer, Untersuchungen über das Leben und die Dichtungen H. v. A. (1874); Lippold, Über die Quelle des Gregorius H.'s (1869); Settegast, H.'s Iwein, verglichen mit seiner altfranz. Quelle (1873); P. Cassel, Die Symbolik des Blutes und der arme Heinrich des H. (1882); Rötteken, Die epische Kunst Heinrichs von Veldeke und H.'s (1887); Sagan, H. als Lyriker (1889); Schönbach, Über H. (1894).

Гартманъ, 1) Викт. Александр., рус. архитекторъ, род. 1834, ум. 1873, уче-

никъ acad. худ. съ 1852, гдѣ получилъ послѣдовательно 2-ю серебр. медаль (1856, проектъ биржи), 1-ю серебр. (1858, проектъ памятника архитектору), малую зол. (1860, проектъ биржи на Гутуевскомъ о-вѣ) и большую зол. (1861, проектъ публичной библиотеки), дававшую право на поѣздку на казенный счетъ за границу. По возвращеніи въ Россію, Г. принималъ участіе въ комиссіи по устройству всеросс. выставки 1870 въ Спб., при чемъ перестроилъ зданіе Соляного Городка и сдѣлалъ до 600 рисунковъ, за каковыя работы получилъ званіе академика. Къ этому же времени относятся проекты: городскихъ воротъ въ Кіевѣ, пароднаго театра въ Спб. и рядъ работъ по порученію дирекціи имп. театровъ. Московская выставка 1872 вызвала Г. въ Москву; здѣсь имъ, кромѣ построекъ военнаго отдѣла выставки, являвшихся выдающимися среди всѣхъ прочихъ, были построены: домъ для типографіи Мамонтова и К^о, дача Мамонтова въ с. Кірѣевѣ и даны проекты построекъ зоологическаго сада и музея и народнаго театра на Лубянкѣ, построеннаго не воплиѣ согласно мысли художника; послѣдній проектъ, вмѣстѣ съ другими работами Г., доставилъ ему почетную золотую медаль на вѣнской всемірной выставкѣ 1873. Какъ художникъ, Г. являлся смѣлымъ и даровитымъ архитекторомъ и орнаментистомъ, хорошимъ рисовальщикомъ и акварелистомъ, владѣвшимъ деликатнымъ и вкуснымъ карандашомъ; богатство фантазій, изящество, оригинальность и своеобразный талантъ отмѣчали всѣ произведенія руки и мысли Г. За Г., въ исторіи отечественнаго искусства, навсегда останется та заслуга, что, примѣняя мотивы стариннаго русскаго зодчества и орнамента къ новѣйшимъ цѣлямъ въ своихъ работахъ, онъ явился однимъ изъ главнѣйшихъ возродителей русскаго національнаго стиля.

2) Г., Иванъ, знаменитый флейтистъ въ Москвѣ и Спб., при Екатеринѣ II.

Гартмутъ, Эгмонтъ, пианистъ, педагогъ, род. 1875. Музыкальное образованіе получилъ у проф. Бузони въ Гельсингфорсѣ и спб. консерваторіи (1891—1896). Концертировалъ въ Германіи. Состоитъ преподавателемъ при музыкальномъ училищѣ ростовскаго отдѣленія русскаго музыкальнаго общества.

Гартнеровы протоки, находятся въ стѣнкахъ матки или влагалища у нѣкоторыхъ млекопитающихъ, представляютъ остатки вольфовыхъ каналовъ зародыша и соотвѣтствуютъ выводнымъ каналамъ сѣмянныхъ железъ самцовъ.

Гартунгъ, Федоръ Федоров., мозаистъ, род. 1834, acad. худож. окончилъ со званіемъ некласнаго худ. истор. и портр. жив. (1857); съ 1852 занялся изученіемъ мозаики и получилъ зван. класнаго худ. I степ.; имъ исполненъ рядъ образовъ для Исаіевскаго Соб. — свв. Константинъ и Елена (съ Бейдемана), св. Екатерина, Спа-

ситель (съ Бейдемана), рядъ свв. съ оригиналовъ Неффа и мн. др.

Гартфельдеръ (Hartfelder), Карлъ, нѣмецкій историкъ, род. 1848, ум. 1893, занимался преподавательской дѣятельностью и написалъ слѣдующія сочиненія: „Werner von Themar, ein Heidelberger Humanist“ (Карлер., 1880); „Fünf Bücher Epigramme von Konrad Celtes“ (Берл., 1881); „Zur Geschichte des Bauernkriegs in Südwestdeutschland“ (Штуттг., 1884); „Deutsche Übersetzungen klassischer Schriftsteller aus dem Heidelberger Humanistenkreis“ (Берл., 1884); „Briefwechsel des Beatus Rhenanus“ (mit Horawitz, Лейпц., 1886); „Philipp Melancthon als Praeceptor Germaniae“ (6 t. der „Monumenta Germaniae paedagogica“, Берл., 1889); „Erziehung und Unterricht im Zeitalter des Humanismus“ (in Schmidts „Geschichte der Erziehung“, ч. 2, 2 т., Штуттг., 1889); „Melancthoniana paedagogica“ (Лейпц., 1892).

Гартфордъ (Hartford), гл. г. с.-амер. шт. Коннектикутъ и граф. Г., живописно расположенъ на судоходномъ Коннектикутѣ, сливающимся здѣсь съ р. Паркъ, узловая ст. ж. д.; атенеумъ съ картинной галлереей и бібліотекой, Тринити колледжъ, теологическій институтъ; жит. 53,230. Значительное (въ 1890 г. 9021 раб.) производство машинъ, огнестрѣльнаго оружія, колесъ, писчей бумаги, сигаръ, тисненыхъ металлическихъ издѣлій, шерстяныхъ матерій и др. Основанъ голландцами въ 1633.

Гартъ (Hart), 1) Вильямъ, шотл. живоп., род. 1822, ум. 1894, переселился 1831 изъ Шотландіи съ родителями въ Америку и занимался каретнымъ мастерствомъ, пока не обнаружилось въ немъ художественное дарованіе и онъ сталъ писать портреты. Совершивъ путешествіе на родину, Г. 1853 окончательно поселился въ Нью-Йоркѣ и сталъ писать пейзажи акварелью. 1858 Г. сдѣлался членомъ нью-іоркской академіи художествъ, съ 1865 былъ нѣсколько лѣтъ президентомъ бруклинской рисовальной школы, а 1870—73 председателемъ общества акварелистовъ. Въ своихъ пейзажахъ Г. отлично умѣетъ дѣлать различіе въ характеристикѣ природы Шотландіи и Сѣв. Америки; его картины жизненны и правдивы. Къ лучшимъ изъ нихъ принадлежатъ (частью акварелью, частью масл. красками): „Возвращеніе съ мельницы“, „Холмистая мѣстность“, „Пастораль“, „Дѣти на берегу“, „Сентябрьскій снѣгъ“, „Дождливый осенній день“, „Туманное утро на озерѣ“ и нѣсколько пейзажей съ животными.

2) Г., Генрихъ, нѣмецкій писатель, род. 1855, въ 1887 принялъ на себя редактированіе отдѣла театральнаго и литературнаго критики въ „Tägliche Rundschau“, совместно со своимъ братомъ, Юліемъ (см. ниже). Напечатанные имъ сообщенія съ послѣднимъ „Kritische Waffengänge“ (Лейпц., 1882—84) сдѣлали его однимъ изъ вождей натуралистическаго движенія въ нѣмецкой литературѣ. Далѣе, онъ вмѣстѣ съ братомъ издавалъ „Deutsche Monatsblätter“

(Брем., 1878—79), „Kritisches Jahrbuch“ (Гамб., 1889), „Allgemeiner deutscher Literaturkalender“ (1879—82, продолжаемый Г. Кюршнеромъ), „Das Buch der Liebe. Blütenlese aus der gesamten Liebeslyrik“ (2 изд., Лейпц., 1890). Изъ его поэтическихъ произведенийъ появились „Welpfingsten“, стихотворенія идеалиста (2 изд., Норденъ, 1887); трагедія „Sedan“ (Лейпц., 1883); „Das Lied der Menschheit“, эпическая поэма въ 24 пѣсняхъ, которой до сихъ поръ появилось три части: „Tul und Nahila“ (Гроссенг., 1888), „Nimrod“ (1889) и „Mose“ (1894), и „Kinder des Lichts“, рассказы и очерки (Берл., 1894).

3) Г., Джемсъ, шотл. живописецъ, братъ Вильяма, род. 1828, занимался вмѣстѣ съ братомъ каретнымъ мастерствомъ; съ 1851 учился въ Дюссельдорфѣ пейзажной живописи у Ширмера и 1856 поселился въ Нью-Йоркѣ, гдѣ написалъ много хорошихъ пейзажей съ прекраснымъ освѣщеніемъ и группами животныхъ. Изъ нихъ слѣдуетъ назвать: „Коровы, возвращающіяся домой“, „Восходъ луны въ горахъ“, „Осенній лѣсъ“, „Воскресенье въ графствѣ Беркширъ“, „Фруктовый садъ“, „Лѣто въ Беркширѣ“. 1859 Г. сдѣлался членомъ академіи въ Нью-Йоркѣ.

4) Г., Саломонъ Александръ, англійскій живописецъ, род. 1806, ум. 1881, образование получилъ въ лондонской академіи, специализировался на исторической живописи. Мотивы его первыхъ картинъ взяты изъ еврейскаго культа („Утвержденіе скрижалей“, „Польская синагога“). Кромѣ того, между картинами перваго періода слѣдуетъ назвать: „Исаакъ Йоркскій въ замкѣ Фронъ-де Вѣжъ“, „Приращеніе католическихъ дворянъ XVI в.“, „Уольсей и Букингамъ“, „Ричардъ и Саладинъ“, „Томасъ Муръ принимаетъ благословеніе отца“, „Генрихъ I узнаетъ о гибели корабля своего сына“, „Мать Самуила и первосвященникъ Илія“. 1841 Г. совершилъ поѣздку въ Италію и привезъ оттуда эскизы на мотивы католическаго культа, съ которыхъ впоследствии написалъ картины: „Монастырь Всѣхъ святыхъ во Флоренціи“, „Припошеніе Мадоннѣ“ и т. д. Затѣмъ онъ снова вернулся къ историческому жанру и написалъ: „Мильтонъ посѣщаетъ Галилея въ тюрьмѣ“, „Три избѣгателя книгопечатанія“ и „Колумбъ дитя“. 1854 Г. сдѣлался профессоромъ живописи въ королевской академіи (Royal Academy).

5) Г., Юлій, род. 1859. Кромѣ выше-названныхъ, издававшихся имъ вмѣстѣ съ Генрихомъ Г. критическихъ сочиненій, онъ напечаталъ слѣд. произведенія: „Sarsaga“, стихотв. (2 изд., Норденъ, 1887); „Don Juan Tenorio“, лирическая трагедія (Постокъ, 1881); „Der Rächer“, трагедія (Лейпц., 1884); „Der Sumpf“, мѣщанская трагедія (Мюнст., 1885); „Fünf Novellen“ (Гроссенгайнъ, 1888); „Homo sum. Ein neues Gedichtbuch“ (1888); „Sehnsucht“ (Берл., 1893); кромѣ того „Geschichte der Weltlitte-

ratur und des Theaters“ (Ит., 1894), а также нѣсколько антологій и переводовъ изъ испанскихъ, персидскихъ, англійскихъ и американскихъ поэтовъ.

Гартъ, въ типограф. дѣлѣ негодный шрифтъ; бросить въ Г. шрифтъ — значить изъять послѣдній изъ употребленія.

Гаруа (Garua), г. въ мѣстности Адамауа, въ центральномъ Суданѣ, въ 97 км къ с.-в. отъ Иолы, въ 1500 м. отъ пр. бер. р. Бенуэ, подлѣ 4° 16' с. ш., 252 м. н. у. м., 1500 жит. (берберійцы, арабы и др.), на понижающейся къ р. равнинѣ, служитъ торговымъ портомъ для богатой мѣстности Маруа. По соглашенію съ Англійей и Франціей, Г. находится въ зависимости отъ Германіи, однако англійск. Компанія р. Нигера недавно основала факторію, закупающую ежегодно гумми арабикъ, индиго, шкуры, гуттаперчу, гл. обр. слоновую кость (1892: 30 тоннъ) и др. на 180,000 руб. Около Г. живутъ прежніе жители страны, тангалы, бѣжавшіе въ горы и совершающіе изъ нихъ набѣги на Г.

Гаруды, мифическія птицы индійской мифологіи; вѣдѣній на Г., одинъ изъ эпитетовъ бога Вишну. Въ легендахъ Г. является просто громадной птицей; герои стрѣляютъ въ Г. изъ лука; она затмѣваетъ при паденіи своемъ солнце. Отличительнымъ свойствомъ Г. является ихъ ненависть и постоянная вражда къ драконамъ, почему можно думать, что прототипомъ служили породы коршуновъ истребителей змѣй. Въ буддійской мифологіи Г. является особымъ рядомъ существъ, ялуптицъ, полулюдей; они стоятъ въ вѣчной враждѣ съ нагами, драконами или людьми-змѣями. Когда Будда вызвалъ водяныхъ людей-змѣй слушать проповѣдь, они заявили, что пришли бы, но боятся Г. Будда поставилъ для охраны ихъ Ваджрапани съ громовымъ молотомъ. Аллегорически Г. является символомъ побѣды. Въ изображеніяхъ Г. болѣе древнихъ мы видимъ человѣчск. фигуру съ птичьей головой и крыльями. Въ ламаизмѣ часто птичья голова превращена въ человѣческую, иногда сохраняется клювъ. Г. чаще всего изображенъ преслѣдующимъ или терзающимъ человѣка-змѣя, нага.

Гарумна, см. *Гаронна*.

Гарунъ аль-Рашидъ (правильнѣе Гарунъ ар-Рашидъ 766—809), сынъ калифа Махди изъ династіи Аббасидовъ. Сказки 1001 ночи представляютъ его образцомъ справедливости (рашидъ—справедливый), щедрости и государственной мудрости, но исторія говоритъ иное. Онъ велъ продолжительныя, и въ общемъ не безуспѣшныя, войны съ Византіей, а въ 797 очень торжественно принималъ у себя посольство Карла Великаго. Его царствованіе было эпохой разцвѣта столпы калифата, Багдада, и золотымъ вѣкомъ арабской литературы и науки. См. Palmer, The caliph Haroun al-Raschid (Лонд., 1880).

Гарусовъ, псевдонимъ П. Ф. Якубовича („Русское Богатство“, 1882).

Гаруспики (лат. haruspices, мн. ч. отъ haruspex), римскіе жрецы, со времени Клавдія составившіе особую жреческую коллегію; они занимались наблюдениемъ надъ внутренностями жертвенныхъ животныхъ, чтобы по нимъ, равно какъ по пламени, дыму и другимъ обстоятельствамъ жертвоприношенія, предсказывать будущее. На обязанности Г. лежало также истолкованіе необычайныхъ явленій природы и знаменій (молніи, землетрясеній и т. п.) и забота объ искупленіи божественнаго гнѣва. Г., наблюдавшіе за молніей, носили названіе fulguratores. Весь институтъ былъ заимствованъ римлянами изъ Этруріи. См. *авгуры*.

Гарусъ, см. *шерстепряденіе*.

Гарфаньяна (Garfagnana), часть верхней Италіи въ нынѣшней пров. Масса Каррара, составляла части прежнихъ государствъ Модены, Лукки и Тосканы; заключаетъ живописную горную долину Серціо.

Гарфильдъ (Garfield), Джемсъ Абрагамъ, президентъ Соед. шт. сѣв. Америки, род. 1831, ум. 1881. Въ ранней юности онъ зарабатывалъ свой хлѣбъ работою поденщика; затѣмъ былъ извозчикомъ, а потомъ боцманомъ на Пенсильванскомъ каналѣ. 1849 Г. поступилъ въ учит. школу, черезъ годъ выдержалъ экзаменъ и получилъ 1850 мѣсто учителя въ окружномъ училищѣ. 1854—56 онъ посѣщалъ Уильямскій колледжъ и 1857 сдѣлался преподавателемъ языковъ въ институтѣ гор. Хирама и директоромъ его. Въ то же время Г. занимался адвокатурою и былъ избранъ членомъ сената въ Огайо. При началѣ междоусобной войны 1861, Г. въ качествѣ горячаго сторонника союза, набралъ 42-й полкъ добровольцевъ, былъ назначенъ его командиромъ и успѣшно сражался въ вост. Кентуки. За важныя услуги въ битвѣ при Чикамаугѣ, Г. получилъ чинъ генералъ-майора. 1862 онъ былъ избранъ членомъ конгресса, гдѣ принадлежалъ къ числу самыхъ вліятельныхъ членовъ республиканской партіи. На республиканскомъ конгрессѣ въ Чикаго для президентскихъ выборовъ 1880 Г. стоялъ за кандидатуру Шермана, но ни Шерманъ, ни Грантъ не получили большинства и самъ Г. былъ провозглашенъ кандидатомъ. Выбранный въ декабрѣ 1880, Г. вступилъ 4 марта 1881 въ должность президента съ твердымъ намѣреніемъ противодѣйствовать подкупу въ своей партіи. Но прежде, нежели ему удалось достигн. дѣйствительныхъ результатовъ, онъ былъ убитъ 2 іюля двумя выстрѣлами изъ револьвера на желѣзно-дорожной станціи въ Вашингтонѣ Шарлемъ Гито (Guiteau), которому онъ отказалъ въ мѣстѣ. Г. пользовался общеою любовью за свой прекрасный, благородный характеръ. Г. поставлено нѣсколько памятниковъ въ различныхъ городахъ Сѣв. Америки. Сочин. его изданы 1883 въ Бостонѣ въ 3 томахъ. См. Mason, *Life and public services of James A. G.* (Лонд., 1881); Ridpath, *Life and work of J. A. G.* (Цинциннати, 1881); Thayer, J.

Garfields Leben (Гота, 1882); Stoddard, *Lives of Hayes, G. and Arthur* (Нью-Йоркъ, 1889).

Гарфлёръ (Harfleur), гор. въ франц. департ. Нижней Сены, округа Гавръ, при р. Лезардѣ, близъ ея впаденія въ устье Сены и при зап. ж. д., съ замкомъ въ стилѣ ренессансъ съ паркомъ, (1896) 2265 жит., производствомъ мыла и масла и торговлей хлѣбомъ, кам. углемъ и удобрительными матерьялами. Нѣкогда значительный портъ обмелѣлъ. Г. подъ названіемъ Гарефлю (Hareflot) въ средние вѣка служилъ гл. приморскимъ пунктомъ въ сѣв.-зап. Франціи и былъ сильно укрѣпленъ; когда же портъ занесло иломъ и сталь расцвѣтать Гавръ, то Г. понемногу утратилъ прежнее свое значеніе. Г. игралъ важную роль въ войнѣ Англій съ Франціей въ XV ст. Англичане два раза овладѣвали имъ (1415 и 1440) окончательно потеряли Г. 1450.

Гарцбургъ (Harzburg, Bad Н.), гор. въ (Брауншв.) Вольфенбюттельскомъ округѣ, образованъ въ 1894 г. изъ мѣстечекъ Нейштадтъ, Бюнгеймъ и Шлевеке, расположенъ въ живописной, богатой лѣсами и лугами мѣстности у сѣв. подножія Гарца, при р. Радау, узловой пунктъ ж. д., 246 м. надъ у. м., съ солянымъ источникомъ, лѣчебнымъ заведеніемъ для золотушныхъ дѣтей, санаторіей, каменоломнями, шлифовальной деревя, производствомъ папокъ и (1895) 3308 жит. Бьющій вблизи курорта, соляной источникъ, вода котораго проведена въ ванны, содержитъ ок. 6,66‰ хлор. натрія, 0,04‰ хлор. калия, 0,11‰ сѣрнокислой магнезій, 0,08‰ сѣрнокислой извести, 0,09 хлорн. магнезій и слѣды окиси желѣза; температура 11,2—12,5°. Разсолъ въ количествѣ 10—35 гр. смѣшанный съ сельтерской водой служитъ также для приема внутрь. Кромѣ того приготавлиются ванны изъ еловыхъ иглъ, изъ различныхъ травъ и всѣ искусственныя минер. ванны; имѣются также 2 заведенія для лѣченія сыровоткой. Число посѣтителей ежегодно превышаетъ 5 тыс. чел. Живописное положеніе въ долинѣ, окруженной горами и лишь съ с. открытой, а также роскошный буковый лѣсъ сдѣлали Г. въ то же время церковнымъ климатическимъ курортомъ. Къ в. отъ Г. находится Der grosse Burgberg („Большая Замковая гора“) 463 м. высоты съ незначительными остатками крѣпости Г., вблизи отель. По преданію на этой горѣ въ древности находился жертвенникъ идолу Кродо, причемъ этотъ жертвенникъ еще въ наст. время показываютъ въ Госларѣ (см. *альтаръ*, фиг. 2). Крѣпость Г. построилъ Генрихъ IV между 1065 и 1069 гг.

Гарцгероде (Harzgerode) въ Ангальтскомъ герцогствѣ Балленштеттскаго округа, на нижнемъ Гарцѣ, при ж. д., съ древнимъ замкомъ, въ кот. содержится коллекція минераловъ, и (1895) 3857 жит. Г. въ XIV в. находился во владѣніи графовъ Мансфельдскихъ, перешелъ въсплѣдствіи къ графамъ Штольбергамъ и наконецъ къ Ангальту.

Съ 1630—1708 г. Г. служилъ резиденціей линій Ангальтъ-Вернбургъ Г.

Гарценбушъ (Hartzenbusch), Хуанъ Эугеніо, испанскій поэтъ, род. 1806, ум. 1880, сынъ нѣмецкаго столяра изъ Швабіи. Съ 1815 изучалъ въ Мадридѣ богословіе и при этомъ сочинялъ советы, романсы и пр., пока одно театральное представленіе, которое онъ увидѣлъ въ первый разъ, не навело его на путь драматическаго творчества. Сначала онъ переводилъ французскія пьесы и сдѣлалъ опытъ обработки для сцены старинныхъ испанскихъ комедій, изъ которыхъ двѣ имѣли успѣхъ. Благоклонный пріемъ, оказанный въ январѣ 1836 его оригинальной драмъ, побудилъ его съ этихъ поръ посвятить себя исключительно литературѣ. За мастерскимъ произведеніемъ „Los amantes de Terguel“ (Мадридъ, новѣйш. изд. 1892), послѣдовали быстро одна за другою: драма „Doña Mencía“ (1838), комедія „La redoma encantada“ (1839), „La Visionaria“ (1840) и многочисленныя другія драматич. произведенія, изъ которыхъ достаточно указать на „Alfonso el Casto“ (1841), „El bachiller Mendacious“ (1852), „La soja y el encogido“ (1843), „Juan de los Viñas“ (1844) и „Vida por honra“ (1854). Большая часть этихъ пьесъ отличается цвѣтущей фантазіей, силою діалога, благозвучіемъ стиха, при счастливомъ стремленіи къ національности въ выборѣ сюжетовъ и ихъ обработкѣ. Заслуги Г. предъ старо-испанской драматургіей заключаются въ его критическихъ изданіяхъ „Teatro escogido del M. Tirso de Molina“ (Мадр., нов. изд. 1848), „Comedias de Lope da Vega Carpio“ (1853 и слѣд.). Разсѣянныя въ разл. журналахъ стихотворенія и статьи въ прозѣ Г. издалъ сборникомъ „Ensayos poéticos y artículos en prosa, literarios y de costumbres“ (1843). Собраніе сочиненій Г. съ хорошей монографіей А. Фернандеза Гуерра издается въ настоящее время (до 1892 г. 4 тома). См. Dieckes, J. Harzenbusch (въ „Unsere Zeit“, 1882) и Lehmann, въ „Archiv“ Геррига, т. 56, 1876. Его сынъ, Эугеніо Г., написалъ сочиненіе о журнальномъ дѣлѣ въ Мадридѣ: „Apuntes para un Catalogo de periodicos madrileños 1661—1780“ (1894).

Гарцерьъ, Фердинандъ, скульпторъ, род. 1838, учился сначала у скульптора Гуртцига въ Ганноверѣ, затѣмъ въ Мюнхенѣ у Видмана и въ Дрезденѣ у Генеля. Пробывъ 1867—69 въ Италіи, Г. поселился въ Берлинѣ. Въ Мюнхенѣ онъ исполнилъ свое первое, имѣвшее успѣхъ произведеніе: Раненый Филоктетъ. Позднѣйшими его работами были: Христосъ и Грѣшница, Миньона и старикъ съ арсою, юмористическія фигуры, мальчикъ съ пѣтухомъ и амуръ съ маской сатира; бронзовый памятникъ Маршверу въ Ганноверѣ, мраморный памятникъ Таэра въ Целле, памятникъ Побѣды въ Глейвицѣ, рельефы надъ дверями скульптурнаго и картиннаго отдѣла въ берлинской національной галлерей, фигура побѣды для площади Вель-Аліансъ въ Бер-

линѣ, памятникъ Шпора въ Касселѣ и многія аллегорическія и жанровыя фигуры. 1890 Г. окончилъ памятникъ физика Вѣлера для Гёттингена, за что получилъ отъ гёттингенскаго унив. почетный докторскій дипломъ; 1893 Г. исполнилъ бронзовый памятникъ еписк. Вернварда въ Гильдесгеймѣ а 1894 памятникъ химика Митчерлиха въ Берлинѣ. Кромѣ того, онъ сдѣлалъ множество портретныхъ бюстовъ.

Гарцинія (Garcinia M.), родъ изъ сем. Guttiferae, заключающій деревья и кустарники съ супротивными, б. ч. кожистыми, ланцетными или удлинненными, пѣльно-крайними листьями, верхушечными и пазушными, одиночными или собранными въ щитки или кисти, цвѣтами, плодами въ видѣ ягоды, часто съ очень сочною мякотью, и кожистой или сочной кожурой сѣмянъ. Около 150 видовъ, распространенныхъ въ тропикахъ Старога Свѣта, особенно въ тропической Азіи до о—вовъ Фиджи. G. Morella Desr., дерево до 18 метр. высоты, встрѣчается въ сырыхъ лѣсахъ южн. Индіи и Цейлона, въ Камбоджѣ, въ Сіамѣ и южн. Кохинхинѣ; высохшій желтый млечный сокъ (смола) коры этого дерева идетъ въ торговлю подъ названіемъ гуммигута. Еще болѣе даетъ гуммигута G. Hanburg Hook. fil., дерево 10—15 метр. высоты, встрѣчающееся въ Камбоджѣ и въ восточн. Сіамѣ. G. indica Choisy (G. purpurea Roxb.), дерево съ свѣшивающимися вѣтвями; изъ сѣмянъ его добываютъ бѣлый жиръ, обладающій довольно приятнымъ запахомъ, тающій при 35° и застывающій при 24°; въ Англіи онъ идетъ на приготовленіе помады. G. Mangostana L., дерево 25—30 метр. высоты, родина его Малакка, разводится повсюду въ области муссоновъ и въ тропич. Америкѣ. Красноовато-бурые плоды его (мангустаны), величиной съ померанецъ, принадлежатъ къ наилучшимъ фруктамъ Индіи. Это дерево разводится также въ европейскихъ оранжереяхъ. G. pedunculata Roxb., дерево до 20 метр. высоты, встрѣчается въ Бенгаліи, даетъ вкусныя, до 2½ фунт. вѣсомъ, плоды, сокъ которыхъ идетъ для приготовленія кушаній и прохладительнаго напитка. Древесина многихъ видовъ Г. находитъ примѣненіе въ разнаго рода подѣлкахъ.

Гарцъ, г. на прусск. о—вѣ Рюгенѣ, Штральзундскаго окр., съ евангелич. церковью и (1895) 2067 жителей, еванг. Здѣсь находится крѣпостной валъ древней крѣпостей Харенцы (Charenza, Kagentia), разрушенной вмѣстѣ съ языческимъ храмомъ въ 1168 г. датскимъ королемъ Вальдемаромъ I; близъ этого храма возникъ современн. Г., получившій въ 1319 г. городскія права.

Гарцъ, первоначально и въ среднихъ вѣкахъ Гардтъ (см.), рѣзко ограниченный горный массивъ, самая сѣверная часть среднегерманскаго нагорья, между Лейной и Заалой, на границѣ между Верхней и Нижней Саксоніей, а также между

верхне-германскимъ и нижнегерманскимъ племенами. Длина 92 км., ширина 33 км., главное протяженіе съ в. ю. в. на з. с. з. Склоны почти всюду круты: круче всего на с., гдѣ самыя высокія вершины возвышаются непосредственно надъ низменностью, положе на в., а на юго-вост. Г. постепенно переходить въ холмы. Въ большей своей части Г. представляетъ плоскогорье. Дѣлится на верхній и нижній Г.; приблизительную границу образуетъ линия отъ Лаутерберга на Вернигероде. Верхній Г. имѣетъ форму треугольника съ вершиной, находящейся близъ Гагаузена. Центръ его занимаетъ Клаустальское плато съ средней высотой въ 600 м. (Шальке 763); къ ю. в. находятся хребты Акербергъ и Брухбергъ (Вольфсварте 920 м.). На з. съ верхняго Г. стекаетъ Океръ. С.-в. часть верхняго Г. занимаетъ Брокенскій массивъ, состоящ. изъ гранита, образующ. водораздѣлъ между Эльбой и Везеромъ. Главн. вершина Брокенъ (см.), 1142 м. высоты; къ нему примыкаетъ съ с. Малый Брокенъ, съ ю.-в. Гейрихсгѣэ (1044 м.) съ истокомъ Ильзы, съ ю. Кенигсбергъ (1029 м.), а дальше Брокенфельдъ, болото въ среднемъ 850 м. высоты, изъ котораго начинаются Экеръ и Бода. Къ ю. з. отъ Брокенфельда, въ гранитномъ ложѣ расположено оз. Одертейхъ (724 м.). На с., передъ выходомъ Ильзы изъ горъ стоитъ высокая, отвѣсная скала Ильзенштейнъ. Нижній Г. представляетъ обширное плоскогорье, прерываемое только гряды Рамбергомъ (575 м., состоитъ изъ гранита) и Ауэрбергомъ (575 м., изъ порфира). Раздѣляется на Эльбингеродское и Гарцгеродское плато. Первое имѣетъ въ средн. 470 м. высоты; наибольшую достопримѣчательность его и всего Г. составляетъ долина Боды; близъ Рубеланда въ ея скалистыхъ берегахъ находятся пещеры Германна, Бауманна и Вила, ниже, гдѣ кончается гранитъ Рамберга, Гексентацплацъ (Площадка Вѣдьмъ) и Ростраппе. Гарцгеродское плато высоту въ среднемъ едва 350 м., скала Мэгдешпрунгъ.

Въ геологическомъ отношеніи Г. въ главной своей массѣ состоитъ изъ герцинскихъ, девонскихъ и нижнихъ камешноугольныхъ отложений. Въ этихъ древнихъ осадочныхъ породахъ включены жилы диабазы, который былъ вмѣстѣ съ ними поднятъ при образованіи горныхъ складокъ (направленіе съ с. в. на ю. з.), одновременно съ изверженіемъ болѣе новыхъ эруптивныхъ породъ (габбро, гранита, кварцеваго порфира). Все это горное ядро окружено поясомъ отложений верхней камешноугольной, пермской, триасовой, юрской и мѣловой системъ. Этимъ новѣйшимъ осадочнымъ породамъ изъ эруптивныхъ отложений подчинены только мелафкры и порфириты окрестностей Ильфельда. Герцинъ съ его сѣрой ваккой и сланцами образуетъ мощный главный хребетъ, простирается широкой полосой отъ Лаутерберга до восточ. края горъ. На него согласно налегаютъ

девонъ и кульмъ. Нижній девонъ представленъ въ верхнемъ Г. кварцитомъ и песчаникомъ Акерберга и Брухберга, въ нижнемъ Г. сланцами и сѣрой ваккой, главнымъ образомъ въ двухъ котловинахъ на в. по обѣ стороны главной оси горъ. Нижній отдѣлъ камешноугольн. системъ или кульмъ встрѣчается только въ верхнемъ Г., большею частью въ видѣ граувакки. Въ ней заключены богатые рудныя жилы Клаустала. Гранитъ имѣется въ видѣ двухъ большихъ сплошныхъ массъ: группы Брокена и группы Рамберга. Большую часть Г. кругомъ облегаетъ пермскія отложения. Нижняя пермъ лучше всего развита на в.; верхняя на ю. узкой, непрерывной лентой окаймляется весь Г. Триасъ еще болѣе узкой лентой тянется на с., на ю. же отходить отъ границы Г. Юра и мѣль встрѣчаются только на с., но послѣдній очень распространенъ въ сѣверномъ предгоріи Г. Къ мѣловой системѣ относится песчаникъ, образующій Тейфельсмауеръ и Регенштейнъ близъ Бланкенбурга. Г. богатъ рудами: Верхній Г. серебромъ, свинцомъ, мѣдью и желѣзомъ въ девонскихъ и камешноугольнымъ отложенияхъ; Нижній Г. серебромъ и свинцомъ въ герцинѣ. Добывается и золото. Рудникъ Самсона близъ Андреасберга одинъ изъ глубочайшихъ въ Европѣ. 850 м., 220 м. ниже у. м. Имѣются минеральные источники: Гарцбургъ, Тале и Алексисбадъ.

Климатъ. Вершина Брокена почти всегда въ туманѣ, выпадаетъ не менѣе 170 кв. см. осадковъ ежегодно, средняя крайности температуры $+23^{\circ}$ и -21° . Этимъ обусловливается изобиліе влаги и характерная флора Брокена, напр., масса торфяниковъ на его гранитной и кварцитовой почвѣ. Флора носитъ въ общемъ балтійскій характеръ; однако Г. распадается на 2 фитогеографическія области: Верхній Г. представляетъ крайнюю область распространенія приатлантической флоры сѣверозап. Германіи; на Нижнемъ Г. являются уже растенія, свойственныя сѣверн. Тюрингии. Выдающуюся особенность Г. представляетъ присутствіе ряда полярныхъ растеній, напр.: *Betula nana*, *Empetrum*, *Salix bicolor*, *Eriophorum alpinum*, на обнаженной, холодной вершинѣ Брокена; тамъ-же встрѣчаются нѣкоторые альпійскія растенія; другая группа ихъ сохранилась только на теплыхъ гипсовыхъ холмахъ на югѣ Г. Изъ лѣсныхъ древесныхъ породъ преобладаетъ ель. Встрѣчаются букъ, дубъ, липовница и сосна. Граница произрастанія ели и вообще лѣсовъ 1020 м. Выше лежитъ уже альпійская область Г.; она рѣзко отличается отъ таковой-же Исполинскихъ горъ (см.) напр., отсутствуютъ ползучая сосна (*P. pumilio*).

Населеніе Г. смѣшанное: вплоть до Верхняго Г. франконское, въ Нижнемъ Г. тюрингское, на з., с. з. и почти на всемъ с. нижнесаксонское. Главныя занятія: рудодобываніе и горнозаводскій, лѣсной, токарный

и плотничій промыслы, скотоводство, торговля пѣвчими птицами; всѣ плохо оплачиваются. Многие добываютъ хлѣбъ за границей въ качествѣ рудокоповъ. Въ Нижнемъ Г. хлѣбопашество. Жел. дороги проведены вокругъ всего Г. и отчасти внутрь его. Ежегодно въ горы отправляются тысячи туристовъ.

См. Günther, Der Harz in Geschichte, Kultur- und Landschaftsbildern (Ганноверъ, 1885—88); Heuse, Beiträge zur Kenntnis des H. (Ашерсл., 1874); Hampe, Flora hercynica (Галле, 1873); Kloss, Entstehung und Bau des Gebirges, erläutert am geologischen Bau des H. (Браунш., 1889); „Höhenschichtenkarte des Harzgebirges“ (1:100.000, Берл., 1882); Lossen, Geognostische Übersichtskarte des H. (1:100.000, 1882).

Гарчинскій, 1) Стефанъ, польскій политическій писатель XVIII в., умершій познанскимъ воеводою въ 1756. Онъ знаменитъ своимъ сочинен.: „Anatomja Rzeczypospolitej polskoj“ (1753), въ котор. обращаетъ особенное вниманіе на печальное состояніе крестьянскаго сословія въ Польшѣ и предлагаетъ мѣры къ его улучшенію. По мнѣнію Г., главными являются слѣд.: необходимо уменьшить барщину до трехъ дней, какъ это было прежде, установить всеобщую подать и позаботиться объ образованіи народной массы; тогда „люди не будутъ такими дикарями“. Г. не только высказывалъ прекрасные взгляды, но и примѣнялъ ихъ на дѣлѣ; такъ, онъ строилъ для своихъ крестьянъ школы и получилъ, какъ самъ свидѣтельствуешь, хорошіе результаты. Г. не упускаетъ изъ виду и положенія городского сословія и даетъ совѣты относительно поднятія промышленности и торговли. Сочиненіе Г. было для своего времени весьма либерально; но въ религіозномъ отношеніи Г. былъ строгимъ консерваторомъ-фанатикомъ; онъ вполне одобрялъ суровыя мѣры относительно диссидентовъ. Слѣдуетъ отмѣтить также его другое сочиненіе: „O spokojnem rapowaniu Augusta III“. Писали объ немъ Л. Вегнеръ (Roczniki Towarzystwa Przyjaciół Nauk w Poznaniu, 1871) и Ст. Тарновскій (Kronika rodziny, 1876).

2) Стефанъ, род. 1805, ум. 1833, польскій поэтъ. Лишившись рано родителей, онъ воспитывался у своей тетки, гр. Скуржевской, образованіе получилъ въ бровской (бромбергской) гимназіи и варшавскомъ лицей, который окончилъ съ отличіемъ. Въ 1825 Г. уѣхалъ въ Берлинъ, гдѣ слушалъ лекціи Гегеля, которыя произвели на юношу глубокое впечатлѣніе, отразившееся въ главномъ произведеніи Г.—поэмѣ „Waclawa dzieje“. 1829 онъ познакомился съ Мицкевичемъ и былъ затѣмъ вмѣстѣ съ нимъ въ Римѣ; съ этого времени тѣсная дружба соединила поэтовъ между собою. Узнавъ о возстаніи 1831, Г. возвратился на родину и принималъ участіе въ войнѣ, которую потомъ описалъ въ сочиненіи „Wspomnienia z wojny“. 1833

поэтъ умеръ отъ чахотки въ Авиньонѣ, на рукахъ своего великаго друга. Г. первый внесъ въ польскую поэзію философскій элементъ: герой его поэмы „Waclawa dzieje“ мучится отъ сомнѣній, которыя развились въ немъ подъ вліяніемъ философскаго размышленія. См. биографію Г., написанную Пини (Przewodnik naukowy i literacki, 1898). Лучшимъ изданіемъ произведенія поэта является 2-е „Pisma“ (Познань, 1860).

Гаршинъ, 1) Всеволодъ Михайл., выдающійся русск. беллетристъ, род. 1855, въ Бахмутскомъ у., Екатеринославской г., въ имѣніи бабки своей А. С. Акимовой. Дѣтство Г. въ семьѣ протекло довольно однообразно, безъ выдающихся событій. Уже съ самаго ранняго дѣтства Г. обнаруживалъ сильную любознательность и страсть къ чтенію и до восьми лѣтъ успѣлъ перечитать массу книгъ самаго разнообразнаго содержанія. Вмѣстѣ съ дѣтскими книжками онъ съ жадностью набрасывается на журн. „Современникъ“ и „Время“, съ увлеченіемъ читаетъ романъ Чернышевскаго „Что дѣлать?“, произведенія Пушкина, Лермонтова, Гоголя, Жуковскаго, сочиненія Вичеръ-Стоу, особенно сильно подвѣтовавшія на впечатлительную душу юнаго читателя. Какъ велика была сила впечатлительности Г.-ребенка, можно судить уже по одному тому факту, что перечитавъ 20 лѣтъ спустя прочитанный имъ на седьмомъ году „Соборъ Парижской Богоматери“ Гюго, онъ ничего новаго для себя въ этомъ романѣ уже не нашелъ. Въ 1864 Г., 9-ти лѣтъ отъ роду, былъ отданъ въ седьмую Спб. гимназію (нынѣ 1-е реальное училище), гдѣ, благодаря своей душевной мягкости, нравственной чистотѣ и блестящимъ дарованіямъ, завоевалъ всеобщія симпатіи, какъ товарищей, такъ и учителей. Склонность къ писательству Г. стала обнаруживаться, еще будучи въ 4-мъ классѣ гимназіи, въ которой въ то время ученики издавали свою „Вечернюю Газету“. Помѣщенные въ ней фельетоны Г. (за подписью „Агасферъ“) пользовались въ гимназической средѣ крупнымъ успѣхомъ. Тогда же, подъ вліяніемъ Иліады, Г. сочинилъ поэмю изъ гимназическаго быта. Въ послѣднихъ классахъ интересъ его къ литературѣ значительно усиливается и скоро почти всецѣло овладѣваетъ имъ. Въ концѣ 1872 г. въ немъ впервые обнаруживаются признаки той душевной болѣзни, которая съ извѣстными промежутками не оставляла его до кончины. По окончаніи курса гимназіи въ 1874 Г. поступилъ въ горный институтъ. Въ это время онъ создаетъ обширныя планы литературныхъ работъ. Но чрезмѣрная скромность и нерѣшительность, обусловливаемая крайне строгимъ отношеніемъ къ обязанностямъ, которыя онъ соединялъ съ высокимъ званіемъ писателя, долго мѣшали ему выступить въ печати. Въ такомъ положеніи застаютъ его первыя извѣстія о возстаніи славянъ на Балканскомъ полу-

островъ. Славянское освободительное движеніе, охватившее нѣкоторые слои русскаго общества, и послѣдовавшее затѣмъ вскорѣ объявленіе войны Турціи встрѣчаютъ живой откликъ въ чуткой и отзывчивой душѣ Г. Истинный сынъ своего времени, онъ всецѣло отдался во власть подхватившей его волнѣ новаго общественаго движенія. Еще въ 1876 онъ собирался бросить свои занятія и ѣхать немедленно въ Сербію; однако, не могъ этого сдѣлать, потому что былъ призывнаго возраста. Но послѣ объявленія войны Г. уже ничто не могло удерживать; онъ не могъ оставаться равнодушнымъ къ доходящимъ до него съ театра возстанія извѣстіямъ о турецкихъ звѣрствахъ въ Болгаріи. Мысль о литературной работѣ, къ которой его тянуло непреодолимо, не приносила душевнаго успокоенія; Г. бросаетъ институтъ, поступаетъ въ 138 болховской полкъ, чтобы раздѣлить съ миллионной массой русскихъ солдатъ все ужасы военнаго похода. Дважды приходилось ему принимать участіе въ дѣлахъ съ турками. Въ реляціи о сраженіи подъ Аясларомъ, гдѣ онъ былъ раненъ въ ногу на вылетѣ, 11 авг. 1877, сказано было, что „рядовой изъ вольноопредѣляющихся В. Гаршинъ примѣромъ личной храбрости увлекъ впередъ товарищей въ атаку, во время чего и раненъ въ ногу“. Этимъ и закончилось участіе Г. въ войнѣ и 4 сент. 1877 онъ вмѣстѣ съ другими ранеными былъ отправленъ въ Харьковъ. Въ періодъ выздоровленія онъ принимается за обработку своего разсказа „Четыре дня“, начатаго еще въ Болгаріи; разсказъ вскорѣ появляется на страницахъ „Отечественныхъ Записокъ“ и обращаетъ на себя всеобщее вниманіе. Ободренный успѣхомъ, Г., не дожидаясь полнаго выздоровленія, уѣзжаетъ въ Петербургъ, гдѣ готовится уже окончательно отдаться литературной дѣятельности. Въ виду серьезности предстоящей ему задачи, онъ считаетъ необходимымъ заняться пополненіемъ своего образованія и съ этой цѣлью поступаетъ осенью 1878 вольнослушателемъ на историко-филологическій факультетъ Спб. университета. Пишетъ въ это время Г. очень много, но печатаетъ очень скупо, несмотря на самыя лестныя и многочисленныя предложенія со стороны редакцій журналовъ. Въ періодъ съ 1878 по 1880, когда у Г. снова начинаютъ обнаруживаться тревожныя признаки мрачнаго настроенія, появляется рядъ разсказовъ: „Промшество“, „Трусъ“, „Встрѣча“, „Художники“, „Attalea grisea“, „Ночь“. Однако, ни литературныя, ни художественныя интересы не могутъ уже развѣять его душевнаго мрака, всецѣло имъ овладѣвшаго, ввиду крайне тревожныхъ событій того времени, сильно волновавшихъ его. Къ этой порѣ относятся нѣсколько замѣчательныхъ фактовъ изъ жизни Г., которые если и свидѣтельствуя о болѣзненномъ его настроеніи, то во всякомъ случаѣ являются весьма характерными для его высоконравственной,

чистой, какъ хрусталь, необыкновенно чуткой природы. Такъ, вслѣдъ за назначеніемъ графа Лорисъ-Меликова начальникомъ верховной комиссіи, Г., въ крайне возбужденномъ состояніи, явился ночью къ графу, добился съ нимъ свиданія, во время котораго настойчиво и горячо говорилъ о необходимости примиренія и всепрощенія и совѣтовалъ всѣхъ помиловать. Затѣмъ въ такомъ же настроеніи онъ поѣхалъ въ Москву къ оберъ-полицеймейстеру Козлову. Оттуда онъ безъ опредѣленной цѣли отправился странствовать, побывалъ въ Рыбинскѣ, Харьковѣ и, наконецъ, попалъ въ имѣніе Л. Н. Толстого, въ Ясную Поляну, гдѣ цѣлую ночь провелъ съ великимъ писателемъ въ бесѣдѣ о глубоко мучившихъ его вопросахъ. Во время этихъ странствованій онъ былъ разысканъ своими родными, которые вынуждены были помѣстить его въ харьковскую больн. для душевно больныхъ, откуда вскорѣ былъ переведенъ въ петербургск. лѣчебницу Фрея. Нѣсколько поправившагося здѣсь, но все еще больною Г., увезъ его дядя, Акимовъ, къ себѣ въ херсонскую деревню. Тихая и мирная деревенская обстановка, регулярный и здоровый образъ жизни, нѣжная заботливость, — все это оказало очень благотворное вліяніе на душевное и физическое состояніе Г., и силы его настолько окрѣпли, что весной 1882 онъ уже могъ приняться за литературную работу. Но монотонное теченіе деревенскихъ будней и правильная размѣренность жизненнаго обихода въ концѣ концовъ начали тяготить его и въ маѣ 1882 онъ снова въ Петербургѣ. Не рассчитывая обезпечить свое матерьяльное существованіе однимъ литературнымъ трудомъ, Г. ищетъ себѣ постороннихъ занятій и поступаетъ въ помощника управляющаго торговою частью Анноловской писчебумажной фабрики. Въ слѣдующемъ 1883 ему удалось получить болѣе выгодное и не столь обременительное мѣсто секретаря съѣзда представителей желѣзн. дор. Въ этомъ же году онъ женился на слушательницѣ женскихъ врачебныхъ курсовъ, Надеждѣ Михайловнѣ Золотиловой, являвшейся для него не только незамѣнимымъ другомъ и любящей женой, но и умной, заботливой сестрой милосердія. Такимъ образомъ, къ этому времени Г., свободный отъ матерьяльныхъ заботъ и счастливый въ своей семейной жизни, могъ отдаться своимъ любимымъ литературнымъ занятіямъ и дѣйствительно онъ горячо принимается за нихъ. Къ этому періоду относятся „Записки рядового Иванова“, „Красный цвѣтокъ“ и тогда же имъ была задумана большая историческая повѣсть изъ эпохи Петра Великаго. Но мысль о возможности возврата мучительнаго душевнаго недуга не покидала его и отравляла все его существованіе. Такое настроеніе въ значительной мѣрѣ ослабляло продуктивность его литературной работы, и его все чаще и чаще начинаютъ посѣщать сомнѣнія въ его ли-

тературныхъ способностяхъ. Съ 1884 дѣйствительно возвращаются припадки меланхоли; люди и вся окружающая обстановка — все представляется Г. въ самомъ безотрадномъ свѣтѣ, прежняя энергія его покидаетъ. Въ теченіе этихъ послѣднихъ четырехъ лѣтъ его жизни, припадки душевнаго недуга становились все тяжелѣе и продолжительнѣе. За это время имъ написаны повѣсть „Надежда Николаевна“ и два разсказа „Сигналъ“ и „Гордый Аггей“. Къ зимѣ 1886 Г. опять настолько оправился, что нѣкоторые изъ близкихъ ему лицъ хотѣли вѣрить въ полное исцѣленіе его отъ страшнаго недуга. Но болѣзнь возобновилась среди лѣта 1887, въ такое время, когда ее менѣе всего ожидали, и уже не оставляла его до самой смерти. Къ этому прибавились еще личныя непріятности, заставившія Г. покинуть матерьяльно обезпечивавшее его мѣсто. Наконецъ, у него стали уже проскальзывать прямо безумныя идеи. Друзья его хлопотали объ его поѣздкѣ на Кавказъ, но во время сборовъ въ дорогу, 19 марта 1888, наканунѣ дня, назначеннаго къ отъѣзду, Г. послѣ мучительной, безсонной ночи, въ припадкѣ мрачнаго отчаянія вышелъ изъ своей квартиры и бросился съ 4-го этажа внизъ въ пролетъ лѣстницы. Разбитаго и съ переломленной ногой, его подняли и перенесли въ квартиру, а затѣмъ перевезли въ больницу, гдѣ 24 марта 1888 онъ скончался. 26 марта состоялись очень торжественныя похороны Г.; проводить любимаго писателя въ послѣдній разъ собралось нѣсколько тысячъ человѣкъ.

Вся жизнь Г. представляетъ собою почти непрерывную цѣпь мучительныхъ страданій на почвѣ глубокаго разлада между жившими въ немъ высокими нравственными порывами, благородными помыслами и дѣйствительностью, безжалостно давившей ихъ. Отсюда глубокая грусть и полный безнадежности взглядъ на окружающее, какъ основные мотивы его настроенія; тѣми же элементами его личнаго настроенія пронизаны и его художественныя произведенія. При литературной оцѣнкѣ Г., трудно провести какую-либо грань между Г.-человѣкомъ и Г.-художникомъ; человѣкъ и художникъ сливаются въ немъ въ одну обаятельную по красотѣ гармоническую индивидуальность, не поддающуюся искусственному подраздѣленію. Его оригинальная нравственная личность ярко отразилась въ написанныхъ имъ разсказахъ, обнаруживающихъ своеобразный художественный темпераментъ ихъ автора и составляющихъ какъ бы художественную лѣтопись пережитыхъ имъ чувствъ и ощущеній. Какъ натура необыкновенно гуманная, Г. отличался изумительной способностью проникаться настроеніемъ изображаемыхъ имъ героевъ, способностью, обусловленной широкимъ запасомъ сочувственнаго опыта, которымъ полны были всѣ тайники его чуткой души, всѣ изгибы его горячаго сердца. Каждая написанная имъ

буква, какъ онъ самъ въ этомъ искренно сознавался, стоила ему капли крови. Въ своемъ глубокомъ проникновеніи чувствами своихъ героевъ Г. доходилъ до нѣкотораго рода художественнаго самозабвенія и обливался слезами, описывая, напр., сцены страданій Надежды Николаевны (въ повѣсти того же имени). При болѣзненной чувствительности своего нервнаго аппарата Г. не могъ не реагировать на каждое малѣйшее проявленіе зла, отзывавшееся въ немъ жгучею болью; и, можетъ быть, именно эта болѣзненная впечатлительность заставляла его исключительно сосредоточиваться на отрицательныхъ явленіяхъ жизни, представлявшейся ему окрашенной общимъ мрачнымъ колоритомъ; та же впечатлительность дробила его вниманіе между цѣлымъ рядомъ отдѣльныхъ проявленій зла, не давая ему свести ихъ къ общему объединяющему началу. Спокойный, холодный анализъ наблюдаемыхъ явленій противорѣчилъ духовному складу Г. Всякій отрицательный жизненный фактъ вызывалъ въ немъ немедленно безпокойное, рѣзко протестующее движеніе, разрѣшавшееся страшнымъ воплемъ души, истерзанной зрѣлищемъ окружающаго зла. Но ни въ возникшемъ протестующемъ движеніи, ни въ громкомъ воплѣ не слышится негодующій призывъ къ борьбѣ со зломъ. Даже въ военныхъ разсказахъ: „Четыре дня“, „Трусъ“, „Изъ записокъ рядового Иванова“, являющихся яркимъ протестомъ противъ войны, слышится прежде всего голосъ гуманнаго человѣка, зовущаго на помощь людямъ-братьямъ, обреченнымъ на жертву кровавому молочу. Описанія ужасовъ войны пропитаны не ядомъ негодования и злобы, а глубокой грустью, неизбѣжно сообщаемой самому читателю, хотя грусть Г., какъ вытекающая изъ чистаго, любвеобильнаго источника, можетъ пробудить также и желаніе дѣятельной борьбы со зломъ, а не одно только сознаніе своего безсилія передъ его громадностью.

То же самое мы видимъ, когда Г. касается другою порядкомъ явленій. Въ разсказахъ „Происловіе“ и „Надежда Николаевна“, гдѣ онъ развернулъ передъ нами картину глубокаго нравственнаго паденія женщины, Г. опять-таки стремится прежде всего пробудить въ читателѣ гуманное отношеніе къ „жертвамъ общественнаго темперамента“, почти совершенно миная вопросъ (особенно въ первомъ изъ упомянутыхъ разсказовъ) объ условіяхъ среды, въ которой процвѣтаютъ подобныя явленія, — вопросъ, на почвѣ котораго зрѣтъ сознательное отношеніе къ указанному злу, а вмѣстѣ съ тѣмъ и стремленіе къ активной борьбѣ съ нимъ. Въ двухъ случаяхъ Г. пытается подняться надъ отдѣльными и разрозненными фактами печальной дѣйствительности и даетъ намъ — въ одномъ случаѣ картину настойчивой, активной борьбы съ основнымъ причиной человѣческихъ несчастій, въ другомъ — примѣръ героиче-

скихъ усилий выйти изъ тѣсной и душной атмосферы въ лучезарную область свободы, солнца, свѣта. Таковы подавляющій своимъ удивительнымъ реализмомъ „Красный цвѣтокъ“ и ласкающая своей поэтической прелестью художественная миниатюра „Attalea princeps“. Г. нельзя причислить къ какому-либо опредѣленному литературному направленію. Это писатель, ни на минуту не останавливающийся въ мучительныхъ поискахъ правды въ самомъ широкомъ смыслѣ этого слова. Онъ не выводитъ передъ нами въ своихъ разсказахъ ярко обрисованныхъ типовъ съ опредѣленнымъ общественнымъ міросозерцаніемъ. Герои большинства его разсказовъ — это безхитростные, средніе люди, раздѣаемые внутренними сомнѣніями, но полные смутныхъ порываній въ сторону добра и осмысленнаго человѣческаго существованія, свободнаго отъ мелкой пошлости установившагося житейскаго шаблона. Неувѣренность въ собственныхъ силахъ, отсутствіе широкихъ общественныхъ идеаловъ, но вмѣстѣ съ тѣмъ чуткое отношеніе къ жизни, преимущественно къ мрачнымъ сторонамъ ея, будятъ въ нихъ цѣлый рядъ мыслей и чувствъ, въ которыхъ они безысильно разобьются. Всѣ ясно сознаютъ свое духовное одиночество среди уравновѣшенныхъ и самодовольныхъ натуръ и бѣгутъ изъ ихъ лагеря. Однимъ изъ наиболѣе типичныхъ представителей этого сорта людей является Рябининъ („Художники“), постепенно дошедшій до сознанія бесплодности и даже преступности своихъ занятій искусствомъ, которое открывало его художественнымъ дарованіямъ самыя блестящія перспективы. Охвативъ каждой духовнаго удовлетворенія, онъ бросаетъ живопись и стремится болѣе непосредственно послужить на пользу обездоленныхъ массъ; онъ идетъ въ народные учителя, но, по словамъ автора, и на этомъ поприщѣ онъ „не преуспѣлъ“. Безнадежно-грустный тонъ, господствующій въ художественномъ аккордѣ Г., обиліе трагическаго элемента въ его произведеніяхъ — таковы особенности его художественнаго темперамента, которая въ связи съ исключительными условіями его духовнаго развитія обуславливаютъ его пессимистическое настроеніе. По вѣншей формѣ, произведенія Г. не подпадаютъ къ общему выработанному шаблону, по которому обыкновенно пишутся беллетристическія вещи; онъ очень мало заботится о томъ, что называется фабулой, интригой, ходомъ дѣйствія и развязкой; описательная часть почти совершенно отсутствуетъ. Любимымъ приемомъ Г. являются дневники, письма, діалоги. Но отъ всего этого не страдаютъ ни живость, ни правдивость его разсказа. Сильный, оригинальный талантъ Г. неотразимо дѣйствуетъ на читателя глубиною страстнаго гуманнаго чувства, душевною мягкостью и искренностью, которыми вѣетъ отъ всѣхъ его произведеній. Разсказы Г. собраны въ

трехъ небольшихъ книжкахъ, выдержавшихъ нѣсколько изданій; нѣкоторые изъ разсказовъ переведены также на европейскіе языки. Памяти Г. посвящены два сборника: „Красный цвѣтокъ“ (Спб., 1889) и „Памяти В. М. Гаршина“ (Спб., 1889). На основаніи матерьяловъ, заключающихся въ этихъ двухъ сборникахъ, А. М. Скабичевскимъ составлена подробная біографія Г., приложенная къ первой книжкѣ разсказовъ.

2) Г., Евгений Мих., братъ предыд. Род. въ 1860. Учился на историко-филологич. фак. спб. универ., кот. окончилъ въ 1884; затѣмъ преподавалъ русск. словесность въ спб. гимназіяхъ. Г. написалъ много критич., археологич. и историко-литерат. очерковъ и статей въ „Русск. Богатствѣ“, „Русск. Школѣ“, „Историческ. Вѣстн. изящныхъ искусствъ“, „Звѣздѣ“, „Бирж. Вѣд.“ и др. періодич. изданіяхъ. Отдѣльно вышли его: „Обществ. и воспитат. значеніе археологіи“ (Спб., 1888); „Курганы, ихъ раскопки, изслѣдованіе и находженіе кладовъ“ (1888); „Критич. опыты“ (1888); „Поэзія Я. П. Полонскаго; критич. этюдъ“ (1887); „Три поэмы: А. Н. Майкова, А. А. Голенищева-Кутузова и К. Р.; критич. этюдъ“ (1889); „Русск. литература XIX в.“ (3 вып., 1891—95); „Новгородскія древности“ (3-е изд., 1892); „На Донцѣ; путевые очерки“ (1892); „Дѣти-крестоносцы“ (1891) и „Ив. Ив. Лажечниковъ, какъ историч. романистъ“ (1895). Въ 1892 Г., былъ издателемъ „Русск. Богатства“.

Гаршинстанъ, см. *Горь*.

Гаршинецъ (*Scolopax gallinula L.*), птица изъ рода бекасовъ (*Scolopax*, см.), самый малый изъ европейскихъ представителей этого рода, величиной со скворца, 16 см. длиной и 39 см. въ размахѣ, клювъ значительно сильнѣе и короче клюва другихъ видовъ, по серединѣ головы находится черно-бурая продольная полоса, бока головы и глотка бѣловатые, перья передней части спины, плечъ и моховыя третьяго разряда очень длинны и узки, чернаго цвѣта съ ржавыми перевязями и съ металлическимъ зеленымъ или бронзовымъ блескомъ, задняя часть спины черная, хвостъ острый чернаго цвѣта съ желтыми каймами перьевъ, передняя часть шеи и зобъ красновато-бѣлые съ бурыми продольными пятнами, середина груди и брюхо бѣлые, ноги сѣроватобурья. Г. гнѣздится въ сѣверной Россіи и сѣв. части зап. Сибири, зимуетъ въ сѣв. Африкѣ и Зап. части Индіи; любитъ болотистыя мѣста, въ которыхъ, однако, мало стоячей воды и которыя обросли низкими деревьями и кустарниками; яйца его похожи на яйца другихъ бекасовъ, но меньше и съ гладкой скорлупой.

Гаршфальва (*Szolyva - Hársfalva*), Сольва-Г., курортъ въ венг. комитатѣ Бергѣ, на ж. д. линіи, съ пріятной щелочной углекислой водой, съ заведеніемъ для лѣченія холодной водой. Вода съ успехомъ употребляется преимущ. при легочныхъ

заболѣваніяхъ, катаррахъ желудка, нервныхъ и женскихъ болѣзняхъ.

Гарь (Gard), Гардъ, также Гардонъ, р. въ юго-вост. Франціи, образуется слияніемъ двухъ рѣкъ, берущихъ начало въ Севеннахъ, въ департ. Лозеръ и текущ. до слиянія въ глубокихъ горныхъ ущельяхъ. Г. протекаетъ названный по его имени департам. и впадаетъ выше Бокера съ правой стороны въ Рону. Порой рѣка причиняетъ гибельныя для страны наводненія. Выше Ремулена черезъ Г. ведетъ Понтъ дю Г., римскій акведукъ, доставлявшій въ древности воду въ древній Nemausus (Нимъ), одна изъ грандіозныхъ и наилучше сохранившихся построекъ римской эпохи.

Департаментъ Г., обнимаетъ вост. часть бывшей провинціи Лангедокъ, гранич. на с. департаментами Лозеръ и Ардешъ, на в. Воклюзъ и Устьевъ Роны, на ю. Средиз. моремъ, на з. департам. Геро и Авейрона, заним. площ. въ 5880 кв. км. По сѣв.-зап. части департам. проходятъ Севенны, средняя часть представляетъ б. частью плодородную холмистую страну, а южная часть песчаную, покрытую озерами и солян. болотами равнину, принадлежащую къ области дельты р. Роны. Страну орошаетъ Рона, образующая вост. границу и принимающая Г. и мн. др. притоковъ. Для судоходства кромѣ Роны имѣетъ нѣкоторое значеніе Бокерскій каналъ. Климатъ на побережьи нездоровый и лѣтомъ очень жаркій (до 40°), въ сѣв. гористой части страны холодный, но зато здѣсь дуютъ сильные вѣтры (мистраль). Населеніе составляло (1896) 416,036 чел., изъ нихъ около 120 тыс. чел. реформатск. вѣроисповѣданія. Плодородность почвы различна, но лишь въ нѣсколькихъ мѣстностяхъ особенно хороша, чѣмъ и объясняется сравнительно незначительное развитіе земледѣлія, хотя хлѣбъ и воздѣлывается, въ особенн. пшеница и овесъ, затѣмъ картофель. Нѣкогда болѣе развитое винодѣліе сильно пострадало отъ филлоксеры. Довольно значительно въ Севеннахъ воздѣлываніе маслинъ и каштановъ. Изъ всей поверхности приходятся на поля 1809. виноградники 465 (прежде 878), луга 125 кв. км.; остальная часть лѣса и пастбища. Скотоводство ограничивается почти исключительно разведеніемъ овецъ, свиней и козъ. Весьма значительно шелководство, давшее въ 1890 г. 1,8 милл. килогр. коконовъ. Полезныя ископаемыя: соль (50 тыс. тоннъ), кам. уголь изъ гл. бассейна Алэ (1893 г. 1.965,487 т.), бурый уголь, желѣзо, цинкъ и мраморъ. Изъ минерал. источниковъ наиболѣе посѣщаются близъ Эзе и Фонсажъ. Гл. отрасли промышленности: металлургич. производство (1893 г. 48,000 т. чугуна и 33,770 т. стали), производство шелка, машинъ, свѣчей, мыла, ковровъ, трикотажныхъ и позументныхъ товаровъ, перчатокъ, обуви и бумаги. Центральными пунктами торговли являются Нимъ и Бокеръ. Департам. дѣлится на

4 округа. Гл. г. Нимъ. См. Durand, Dictionnaire topographique du département du G. (Пар., 1869).

Гарынка, высокій хребетъ, ограничивающ. Цайдамскую котловину въ сѣв. Тибетъ съ юго-зап. На зап. хреб. Г. переходитъ въ высочайшій для этой мѣстности горный узелъ Джингри (около 6 т. метр. высоты).

Гасанъ-Кала, старинная крѣпость въ турецкой Арменіи, въ 35 в. къ вост. отъ Эрзерума. Пораженіе турокъ ген. Лорисъ-Меликовымъ 16 окт. 1877 г.

Гасбейя, Хасбейя, значител. городъ въ южн. части Сиріи, на зап. склонѣ Гермона, имѣетъ болѣе 5 т. жит. друзовъ и христіанъ.

Гасбекъ, Адрианъ ванъ, голл. живописецъ XVII в., ум. 1650. Его весьма рѣдкія жанровыя картины написаны въ манерѣ Жерара Дюу („Швея“ въ берл. музей).

Гасбенгау (Hasbengau), Гесбей (Hesbaue), см. *Асбенганъ*.

Гасдруваль, 1) сынъ Ганнона, одинъ изъ трехъ караегенскихъ полководцевъ, побѣжденныхъ М. Атилиемъ Регуломъ при Адисѣ. Въ 254 онъ былъ посланъ съ значительными военными силами въ Сицилію, потерпѣлъ въ 250 пораженіе отъ проконсула Л. Цецилія Метелла при Панормѣ и былъ заочно приговоренъ караегенянами къ смертной казни.

2) Г., зять Гамилькара Барки, сопрождавшій своего тестя въ его походѣ въ Испанію. Онъ подавилъ возстаніе нумидійцевъ, сталъ 229, послѣ смерти Гамилькара, главнокомандующимъ въ Испаніи, подчинилъ значительную часть этой страны караегенскому владычеству, основалъ новый Караегенъ (Carthago Nova, нынѣ Картагена) и заключилъ съ римлянами договоръ, по которому р. Эбро была признана границей караегенскихъ владѣній. Въ 221 онъ былъ убитъ какимъ-то галломъ.

3) Г., сынъ Гамилькара Барки, братъ Ганнибала; послѣ выступленія Ганнибала въ Италію онъ получилъ главное начальство въ Испаніи, сражался противъ обоихъ Сципионовъ, противъ Клавдія Нерона и Сципіона Африканскаго и перешелъ, несмотря на пораженіе при Бекулѣ въ 209, Пиренеи и Альпы, чтобы доставить Ганнибалу вспомогательныя войска, но былъ побѣжденъ и палъ въ битвѣ при Метаврѣ въ 209.

4) Г., сынъ Гискона, караегенскаго полководца, убитога наемниками въ 237 до Р. Х. Съ 214 Г. вмѣстѣ съ братьями Ганнибаломъ и Магономъ велъ войну съ римлянами въ Испаніи, принималъ участіе въ большой побѣдѣ, одержанной въ 212 надъ обоими Сципионами, но потерпѣлъ въ 208 вмѣстѣ съ Магономъ рѣшительное пораженіе при Бекулахъ отъ Сципіона Африканскаго и удалился затѣмъ изъ Испаніи (207). Когда Сципионъ Африканскій высадился въ 204 въ Африкѣ, Г. былъ назначенъ главнокомандующимъ и

велъ войну въ союзъ съ нумидійскимъ царемъ Сифакомъ, котораго привлекъ на сторону Каррагена, выдавъ за него замужъ дочь свою Софонису. Въ 203 Сципюнъ напалъ на Г. и Сифака въ ихъ лагерь и нанесъ имъ полное пораженіе; они снова собрали войско, но были снова разбиты. Тогда Г. былъ приговоренъ къ смерти и искалъ спасенія въ бѣгствѣ. Когда Ганнибалъ, возвративъ въ 203 въ Африку, добился уничтоженія смертнаго приговора, Г. вернулся въ Каррагенъ, но здѣсь увидѣвъ себя отданнымъ на произволъ народной ярости, бѣжалъ въ гробницу отца своего и покончилъ съ собою ядомъ.

5) Г., каррагенскій полководецъ, выступившій въ 151 противъ Масиниссы. Сперва онъ сдѣлалъ нѣкоторые успѣхи, но затѣмъ позволилъ заманить себя въ неблагопріятную мѣстность, былъ окруженъ и долженъ былъ сдаться на тяжелыя условія, предложенныя Масиниссой. Приговоренный за это въ Каррагенъ къ смертной казни, онъ спасся бѣгствомъ. Когда въ 149 Каррагенъ подаялся на послѣднюю борьбу съ Римомъ, Г. получилъ помилованіе, увеличилъ силы родного города собраннымъ имъ войскомъ и причинилъ консулу Манилю чувствительныя потери. Въ 147 онъ получилъ главное начальство въ городѣ и не безъ энергіи и искусства защищалъ его отъ Сципіона. Когда городъ былъ взятъ и войска и населеніе сдались Сципіону, Г. со своимъ семействомъ и 900 приверженцовъ заперся въ крѣпости. Здѣсь онъ еще нѣкоторое время оказывалъ сопротивленіе, но кончилъ тѣмъ, что тайно бѣжалъ и на колыняхъ молилъ Сципіона о помилованіи. Покинутый имъ отрядъ сжегъ себя въ храмѣ. Г. умеръ плѣнникомъ въ Италиі.

Гаскелль, Елизавета Кледжгорнъ, англ. писательница, род. 1810, ум. 1865. Принадлежитъ къ лучшимъ беллетристамъ Англии и въ своихъ изображеніяхъ дѣйствительной жизни въ нѣкоторыхъ отношеніяхъ примыкаетъ къ классикамъ Англии. Уже ея первое произведеніе „Mary Barton“ (1848, 2 т.), описывающее стачку манчестерскихъ прядильщиковъ хлопка, обратило на себя вниманіе мастерскими изображеніями и прекрасными характеристиками. Почти такой же успѣхъ имѣли ея послѣдующіе романы и рассказы, всѣ выдерживавшіе по нѣскольку изданій, особенно „Ruth“, образецъ для „Hard Times“ Дикенса (1853); „Granford“ (1855); „Lizzie Leigh“ (1854); „My lady Ludlow“ (1859); „Silvias Lovers“ (1863); „Domestic stories“ (1864); „Cousin Phillis“ (1865); „Wives and daughters“ (1866). Кромѣ того она написала „The life of Charlotte Bronte“ (1857), прекрасную біографію этой писательницы. Собраніе сочиненій ея, „Novels and Tales“ вышло 1873, въ 7 т. См. „M-rs Gaskell and her novels“ въ „Cornhill Magasin“ (1874), а также „Fortnightly Review“ (1878, т. 24).

Гаской (Hasköj), предмѣстье (еврей-

скій кварталъ) Константинополя, на сѣв. бер. Золотого Рога.

Гаскойнъ (Gascoigne), Джорджъ, англ. поэтъ, род. ок. 1525, ум. 1577. 1566 поставилъ на сцену обработку комедіи Аристофа „Gli Suppositi“, первую англійскую комедію въ прозѣ. Кромѣ того написалъ трагедію „Iocasta“, по „Финикиянкамъ“ Эврипида, затѣмъ рядъ эротическихъ стихотвореній, „Жалобу соловья“ въ формѣ баллады и перевелъ одну повѣсть Банделло. Главное же его произведеніе — картина лондонскихъ нравовъ: „The steele glass“ (1576), по всей вѣроятности первая сатира въ бѣлыхъ стихахъ. Г. въ свое время пользовался большимъ успѣхомъ, но былъ вскорѣ забытъ. Первое полное посмертное собраніе его сочиненій появилось 1587, слѣдующее — только 1868—69 (В. К. Гацлитта въ „Roxburghe Library“). Лучшія изъ произведеній Г. можно найти также въ „British poets“ Chalmer'a (1810), и въ новой перепечаткѣ Arber'a (1863, съ біограф. введеніемъ). См. Schelling, Life and writings of George G. (Бостонъ, 1893).

Гасконія (Gascogne, Vasconia), бывшая провинція въ ю.-з. Франціи, получила свое названіе отъ басковъ (васконы); послѣдніе, вытѣсненные въ серединѣ VII в. вестготами изъ своихъ жилищъ на южномъ склонѣ Пиренеевъ, расположились въ прежней римской области Novempopulania, между Гаронной, Атлант. океан. и зап. Пиренеями. Г. обнимала современные департам. Ландъ, Жера и Верхнихъ Пиренеевъ, южн. часть департ. Верхней Гаронны, департ. Тарна и Гаронны, Ло и Гаронны и распалась на цѣлый рядъ небольшихъ областей; вся Г. занимала площ. въ 26,520 кв. км. (ср. отдѣльные департ.). Жители Г. (гасконцы), ок. 1 милл. чел., до наст. времени сохранили національныя черты, какъ въ наружности, такъ и въ языкѣ, обычаяхъ и въ своемъ добродушномъ характерѣ. Гасконцы не велики ростомъ, худощавы, но жилисты, обладаютъ тонкими чертами, горячею кровью и живымъ воображеніемъ. Они отличаются честолюбіемъ и предпримчивостью, но вспыльчивы, тщеславны и очень склонны къ преувеличенію; слово гаскон ада служить для обозначенія беззаботнаго хвастовства. Гасконцы также хорошіе солдаты, еще весьма мало образованы, но отличаются добротой и честностью. Г., древняя Gallovasconia, представляла первоначально населенную преимущественно иберійцами (васконами) Аквитанію, впоследствии расширенную Августомъ (27 до Р. Хр.) въ провинцію Novempopulania или Vasconia, изъ которыхъ и образовалась Г. Послѣ паденія римской имперіи Г. принадлежала царству вестготовъ, а въ 602 г. была завоевана франками; послѣдніе соединили Г. съ Аквитаніей, судьбу которой Г. съ тѣхъ поръ и раздѣляла Карлъ Великій далѣ Г. собственныхъ, зависѣвшихъ отъ Аквитаній герцоговъ. Первый изъ нихъ Вельфъ I (Лупусъ), правилъ

съ 768—774; его внукъ Вельфъ II напалъ въ 778 на возвращавшагося изъ Испаніи Карла Великаго въ Ронсевалльской долині съ тыла, разбилъ его аррьергардъ, но попалъ въ руки императора и былъ повѣшенъ. Послѣдующіе герцоги также находились въ постоянной борьбѣ съ франкскими королями, такъ что съ 836 Г. получила герцогствъ по назначенію франкскихъ королей. Но такъ какъ гасконцы не хотѣли отказать отъ своего наслѣдственнаго герцогскаго рода, они въ 872 отдѣлились отъ Франціи и избрали Санго Митеру, внука прежняго герцога Вельфа Центула, своимъ герцогомъ. Со времени Вильгельма VIII, герцога Аквитаніи (ок. 1050), Г. опять стала принадлежать герцогству аквитанскому. Чрезъ бракъ наслѣдной дочери Вильгельма VIII, Элеоноры, съ Генрихомъ Плантагенетомъ (1152), когда этотъ послѣдній въ 1154 сдѣлалъ англійск. королемъ, Г. попала подъ власть Англіи и принадлежала ей до 1451, когда была завоевана французами и уступлена послѣднимъ по миру 1453. При герцогахъ страна состояла изъ графства Г., непосредственно имъ принадлежавшаго и обнимаващаго епископства: Эръ, Лескаръ, Олеронъ, Даксъ и Байоннъ или собственно Г., и изъ зависимыхъ графствъ Бигорръ, Бордо, Ажанъ, Фезонзакъ, Лектуръ. См. Monlezun, „Histoire de la G.“ (Ошъ, 1846—50, 6 т.); Cénac-Moncaut, „Littérature populaire de la G.“ (Пар., 1868); Vladoé, „Contes populaires de la G.“ (1896, 3 т.).

Гасконскій заливъ, см. *Бискайскій зал.*

Гасле (Haslethal), также Гасли въ Вейсландѣ, самая верхняя часть альпійской долины р. Аары, 40 км. дл., выше Бриенскаго оз., изобилуетъ живописными мѣстностями, въ особ. водопадами: Гандекъ, Рейхенбахъ, Альпбахъ, и глетчерами: Лаутераарскій, Финстераарскій, Розенлаунскій глетч. и др. Долина, открытая къ обоимъ озерамъ, Бриенскому и Тунскому, съ остальныхъ сторонъ сообщается съ сосѣдними областями лишь посредствомъ горныхъ проходовъ. Шоссе и ж. д. черезъ Брюнигъ служатъ обыкн. дорогой туристамъ между Фирвальдштетскимъ оз. и Бернскимъ нагоріемъ. Горные проходы Энгельбергеръ Гохъ и Сустенъ (къ первому изъ нихъ поднимается долина Гентель, ко второму Гадменъ) менѣ посѣщаются, чѣмъ проходы Гримзелъ и Большой Шейдекъ. Жители (1888 г. 7178 чел.), нѣм. происхожденія и протест. вѣроисп., красивы, отличаются языкомъ и обычаями, тѣлосложеніемъ и чертами лица отъ жителей сосѣднихъ долинъ; они славятся, какъ надежные горные проводники, отважные охотники на серна, какъ горцы и искатели кристалловъ („штрамеры“). Главныя занятія жителей долины: альпійское хозяйство и рѣзба на деревѣ. До швейцарской революціи Г. пользовалась значительн. преимуществами, которыми горцы обязаны своему добровольному присоединенію въ 1334 къ

Берну. Г. вмѣстѣ съ боковыми долинами носитъ названіе округа Верхній Г. (Oberhasle) и заключаетъ въ себѣ шесть общинъ. Главный пунктъ Мейрингенъ (см.).

Гаслеръ (Hasler), Гансъ Лео, композ.; род. 1564, ум. 1612, учился у Андреа Габриели въ Венеціи, сдѣлался 1585 организмомъ графа Октавіана II фонъ-Фуггеръ въ Аугсбургѣ, 1600 придворнымъ музыкантомъ имп. Рудольфа II въ Прагѣ, получилъ отъ него званіе дворянина, 1608 сдѣлался придворнымъ музыкантомъ въ Дрезденѣ. Сочиненія Г. (исключительно вокальныя) отличаются не только замѣчательнымъ знаніемъ контрапункта, но также своимъ національно-нѣмецкимъ характеромъ, соединеннымъ съ нѣжностью и граціей. Кромѣ его духовной музыки, мессы, мотеттовъ, хораловъ („Psalmen and christliche Gesänge“ изд. 1777) замѣчательны его мадригалы, канцонеты и нѣм. свѣтскія пѣсни; между ними пѣсня „Mein G'mut ist mir verwirrt, das macht ein Mägdlein zart“ съ измѣненнымъ на слова „O Haupt voll Blut und Wunden“ текстомъ, принятымъ въ протестантскихъ церквахъ, и находится въ сборникѣ „Lustgarten neuer deutscher Gesänge“ для 4—8 голосовъ (Нюрнб., 1601).

Гасли-Юнгфрау, одна изъ высочайшихъ альп. вершинъ группы Веттергорна (см.).

Гаслингеръ (Haslinger) Карлъ, композиторъ, род. 1816, ум. 1868; по игрѣ на фортепiano былъ ученикомъ Черни, по композиціи Зейфрида. Г. напечаталъ 100 сочиненій, между ними оп. „Ванда“, большая симфоническая кантата „Наполеонъ I“, кантата „Колоколь“ Шиллера, множество квартетовъ, тріо, пѣсенъ и т. д.

Гаснеръ (Hasner), Леопольдъ, австрійскій госуд. дѣят., род. 1818, ум. 1891; редакторъ официальной „Prager Zeitung“; 1851 орд. проф. полит. экономіи въ пражскомъ унив. Г., какъ юристъ, принадлежалъ къ самымъ выдающимся въ Австріи представителямъ гегелевской философіи, въ духѣ которой имъ написана: „Grundlinien der Philosophie des Rechts und seiner Geschichte“ (1851). Кромѣ многочисленныхъ журнальныхъ статей по вопросамъ права и искусства, Г. составилъ „System der Politischen Oekonomie“ (1860). 1861 онъ былъ избранъ чешскимъ сеймомъ въ вѣнскій рейхсратъ, гдѣ былъ вице-президентомъ, а потомъ президентомъ. 1865 занялъ кaeдру политическихъ наукъ въ вѣн. унив.; 1867 назначенъ пожизненнымъ членомъ палаты господъ. Въ этомъ же году Г. занялъ постъ министра народнаго просв. въ минист. кн. Ауэрсперга и провель 1869, не смотря на противодействие австрійскаго духовенства, законъ о государственномъ контролѣ надъ школой, объ обязательномъ восьмилѣтнемъ курсѣ обученія и о нейтральности школы въ вѣроисповѣдномъ отношеніи. Г. издалъ: „Denkwürdigkeiten, Autobiographisches und Aphorismen“ (1892).

Гаспари, Адольфъ, нѣм. писатель, род. 1849, ум. 1892. Получилъ степень доктора 1873 за диссертацию „Spinoza und Hobbes“. Послѣ двухлѣтнаго пребыванія во Франціи, Италиі, Испаніи и Португаліи, возвратился въ Берлинъ, преподавалъ въ лицѣ Викторіи, и въ 1878 былъ назначенъ въ унив. лекторомъ итальянскаго яз., а затѣмъ и др. романскихъ яз. 1880 онъ отправился экстраорд. проф. въ Бреславль, 1883 назн. ординарнымъ проф. 1891 онъ получилъ приглашеніе въ Геттингенъ, но не могъ вступить въ должность по нервной болѣзни. Г. былъ лучшимъ знатокомъ итальянскаго яз. и литературы въ Германіи. Его главныя сочиненія: „Die sizilianische Dichterschule des XIII Jahrhunderts“ (Берл., 1878, итал. перев., Ливорно, 1882) и „Geschichte der italienischen Litteratur“ (т. 1 и 2, Берл., 1885—88; итал. перев., Туринъ, 1887—91); послѣднее — мастерской трудъ, доведенный, къ сожалѣнію, только до XVI столѣтія.

Гаспарини, итал. композ., род. 1668, ум. 1737, учился у Корелли и Пасквини въ Римѣ, былъ учителемъ музыки Ospedale della Pietà въ Венеціи, 1735 капельмейстеромъ при церкви св. Іоанна Латер. въ Римѣ. Онъ написалъ около 40 оперъ, нѣсколько мессъ, много псалмовъ, мотеттовъ, кантатъ, а также школу генераль-баса: „L'armonico pratico al cembalo“ (Венеція, 1683, 7 изд., 1802).

Гаспарэнъ (Gasparin), 1) Аженоръ, графъ, франц. писатель, особенно извѣстный своей защитой принципа свободы въ-роисповѣданій, род. 1810, ум. 1871. Сначала начальникъ кабинета въ министерствѣ своего отца, затѣмъ докладчикъ комиссіи прошеній въ госуд. совѣтъ, онъ 1842 былъ избранъ въ палату депутатовъ, гдѣ выступилъ особенно за человѣческія права чернокожихъ. Склонный въ политикѣ къ консервативному направленію, онъ защищалъ его словомъ и перомъ, но возставалъ въ то же время противъ подкупности, обнаруживавшейся при замѣщеніи общественныхъ должностей, и, какъ ревностный протестантъ, настоячиво добивался свободнаго отправленія протестантскаго богослуженія. 1846 онъ не былъ переизбранъ и съ тѣхъ поръ принималъ мало участія въ политикѣ. Г. страдалъ отчасти мистическимъ настроеніемъ (напр. его объясненіе столотверченія „Les tables tournantes“, 1854). Его сочиненія: „La France, nos fautes, nos périls, notre avenir“ (Пар., 1872); „Esclavage et traité“ (1838); „La liberté morale“ (1868); „Luther et la réforme au XVI siècle“ (1873); „Pensées de liberté inédites“ (1876) и др. См. Vorel, La comte A. de Gasparin (Лозанна, 1878) и др. Въ Оранжѣ ему поставленъ памятникъ.

2) Г., Валерія Буассье, графиня, жена Аженора Г., род. 1813, ум. 1894. Она написала: „La mariage au point de vue chrétien“, которую потомъ издала сокращенно подъ заглавіемъ „Un livre pour les femmes

mariées“ (1852), „Les corporations monastiques au sein du protestantisme“ (1855), „Des horizons prochains“ и др.

Гаспачо, испанское народное блюдо; это каша, изготовляемая изъ рубленнаго пшеничнаго хлѣба, оливковаго масла, соли, чеснока и перца.

Гаспе (Haspe), гор. (съ 1873) въ прусск. Арнсбергск. окр., узл. пунктъ жел. д., со стальнымъ (630 рабоч.), чугу.-литейн. зав., производствомъ винтовъ, замковъ, жел.-дорожн. принадлежностей, фосфорной бронзы и (1895) 10,154 жит., изъ нихъ 2085 катол. и 15 евр.

Гаспингеръ, Іоганнъ Симонъ, тирольскій патриотъ, род. 1776, ум. 1858, готовился къ духовному званію; въ годы своего ученія 1796—97, 1799—1801 боролся въ рядахъ тирольскаго ландвера противъ французовъ. 1802, изучивъ медицину, поступилъ въ орденъ капуциновъ. Какъ пламенный патриотъ, чуждый созерцательнаго монастырскаго настроенія, Г. вскорѣ присоединился къ тайному обществу тирольцевъ и 1809 принималъ живѣйшее участіе въ освободительной войнѣ Тироля. Съ этого времени онъ окончательно превратился изъ монаха въ воина. Онъ постоянно носился съ планомъ всеобщаго возстанія противъ владычества чужеземцевъ и высокоумія Наполеона. Отважное возстаніе подъ предводительствомъ Андрея Гофера было дѣломъ все того же фанатически неутомимаго Г. 1810 онъ удалился изъ Тироля и прибылъ въ Вѣну. 1812 получилъ тайное порученіе подготовить народное возстаніе и явиться эмиссаромъ въ верхнюю Италию. 1815 снова принялъ санъ священника; получивъ съ 1836 пенсію, Г. поселился около Вѣны, но 1848 опять сопровождалъ, въ качествѣ полковаго священника, тирольскія войска, отправившіяся въ Италию.

Гаспэ (Gaspé), полу-въ провинціи Квебекъ въ Канадѣ, между устьемъ р. Св. Лаврентія и заливомъ Шалёръ, занимаетъ съ 11 Магдаленскими о-вами 11,600 кв. км. (1891); 26,875 жител., б. частью франц. канадцевъ. Плоскогоріе, изрѣзанное глубокими ущельями (460 м.), на которомъ горы Шикшокъ достигаютъ 1148 м. высоты, представляетъ холодную, мало воздѣланную пустыню; минеральныя богатства (свинецъ, золото, уголь, хромъ) не разрабатываются. Гл. занятіе жит. рыболовство. Гл. пункты Дугласъ, при заливѣ Г. и Персэ, къ ю. отъ Дугласа. Жел. д. проходитъ по ю. части полуострова.

Гассанди (Pierre Gassendi или Gassend), франц. физикъ, математикъ и философъ (1592—1655); 16 лѣтъ отъ роду былъ уже преподавателемъ риторики, затѣмъ каноникомъ въ Дижонѣ. Какъ писатель, Г. выступилъ 1624 съ „Exercitationes paradoxicae adversus Aristoteleos“. 1645 занялъ кафедру математики въ Collège royal въ Парижѣ, гдѣ преподавалъ съ блестящимъ успѣхомъ. Какъ въ названномъ выше сочиненіи Г. оспариваетъ философію Аристо-

тели, такъ въ „Obiectiones ad meditationes Cartesii“ онъ оспариваетъ Декартову философію; взаи́мъ нея онъ выставилъ новую систему, основанную на атомномъ ученіи Эпикура. Такимъ обр. Г. долженъ считаться предвѣстникомъ новаго физическаго міровоззрѣнія. Признавая Бога первою причиною всего и творцомъ извѣстнаго числа атомовъ, Г. уживался съ церковью. Изложеніе и критика эпикуризма въ соч.: „De vita, moribus et doctrina Epicuri“ и „Syn-tagma philosophiae Epicuri“ отличаются полнотою и свободой и оказали большое вліяніе на позднѣйшихъ энциклопедистовъ. Изъ астрономическихъ соч. Г. должно указать: „Institutio aströmica“ и „Tychoonis Brahaei, Copernici, Peurbachii et Regiomontani vitae“, гдѣ онъ далъ исторію астрономіи до своего времени. Его соч. изданы Montmort и Sorbier (Лейпц., 1658) въ 6 т. и Averranni (Флор., 1728). См. Thomas, La philosophie de G. (Пар., 1889).

Гассаниды, южно-арабскій княжескій родъ, который по распространенному преданію еще до временъ Зиновія переселился въ Сирію и подчинилъ своему владычеству арабовъ юго-вост. Сиріи, а также значительную часть Сиріи. Они исповѣдывали монофизитство, признавали верховное главенство вост. римской имперіи, но, при враждебныхъ отношеніяхъ между римлянами и персами, сохранили почти полный нейтралитетъ. Славнѣйшій изъ Г. былъ Арешасъ V (530—70 по Р. Хр.) по прозвищу эль-Араджъ (хромой), которому Юстиніанъ далъ титулъ царя арабовъ и патриція. Г., подл. начальствомъ Джабала-Ибнъ-эль-Эйгамъ, принимали участіе въ войскѣ восточной имперіи въ 636 году въ битвѣ при Йрмукъ противъ магометанъ и были всѣ перебиты въ сраженіи. См. Nöldeke, Die ghassanischen Fürsten aus dem Hause Gasna's (Берл., 1887).

Гассанъ, пятый калифъ, сынъ Али и Фатмы, дочери Магомета; правилъ около шести мѣсяцевъ и отказался отъ правленія въ пользу Моавія (Moâwija); умеръ 669 г., отравленный женой. Мученическая смерть его и его брата Гусейна ежегодно празднуется шитами, въ теченіе первыхъ 10 дней мѣсяца Мухаррема.

Гассанъ-Кала, см. *Гасанъ-Кала*.

Гассанъ-куль, залъ въ юго-восточн. углу Каспійскаго моря, на русск.-персид. границѣ. Въ него впадаетъ р. Атрекъ; залъ совершенно мелководенъ, занесенъ пескомъ и недоступенъ даже для лодокъ и плоскодон. судовъ.

Гассе (Hasse) 1) Иоганнъ Адольфъ, нѣм. композ., род. 1699, ум. 1733, былъ теноромъ въ гамбургской оперѣ, пѣлъ на сценахъ въ Брюсселѣ и Брауншвейгѣ, гдѣ съ успѣхомъ поставилъ свою оперу „Antigonus“ (1723). Успѣхъ оперы и потеря голоса направили его дальнѣйшую дѣятельность. Г. написалъ 65 оперъ и серенадъ; кромѣ того много ораторій, церковной и инструментальной музыки (въ дрезденской библиотекѣ хранятся 9 мессъ, 22 мотетта,

11 ораторій, 42 оперы, 11 сонатъ для фортепiano и др.). Ни одинъ почти композиторъ его времени не пользовался такой популярностью, какъ Г. Въ Италиі у него было множество поклонниковъ. Его направленіе въ музыкѣ было чисто итальянское. Съ появленіемъ Моцарта, владычество Г. надъ музыкальными сценами Европы окончилось. Жена его Фаустина, урожд. Бордони, род. 1693, ум. 1786 пѣвица, ученица Гаспарини, дебютировала на сценѣ въ Венеціи, гастролировала во Флоренціи, была ангажирована, съ содержаніемъ въ 15,000 гульд., въ Вѣну, отсюда была пригласена въ національную оперу въ Лондонѣ, стоявшую подл. управленіемъ Генделя. 1727 вернулась на родину, гдѣ вышла замужъ за Г. пѣла въ Дрезденѣ и 1751, съ сохраненіемъ жалованья и званіемъ придворной пѣвицы, оставила сцену. См. Nigyl, Faustina Bordoni-Hasse (Лейпц., 1880).

2) Г., Иоганнъ Христіанъ, юристъ-романистъ и германистъ, род. 1779 въ Киль, ум. 1830, съ 1821 профессоръ римск. права въ Боннѣ. Труды: „Die Culpa des römischen Rechts“ (Киль, 1815, 2 изд., Боннъ, 1838); „Beitrag zur Revision der bisherigen Theorie von der ehelichen Gütergemeinschaft“ (Киль, 1808); „Das Güterrecht der Ehegatten nach römischem Recht“ (Берл., 1824). Вмѣстѣ съ другими издавалъ: „Rheinisches Museum für Jurisprudenz“.

3) Г., Карлъ, анатомъ, род. 1841 въ Тённингѣ въ Шлезвигѣ, учился въ Гёттингенѣ и Киль, назначенъ прозекторомъ 1864 въ Киль и 1867 въ Вюрцбургѣ; 1873 профессоромъ въ Бреславлѣ. Написалъ: „Anatomische Studien“ (Лейпц., 1870—73, 4 т.); „Das natürliche System der Elasmobranchier“ (Лена, 1879—82, дополн., 1885); „Morphologie und Heilkunde“ (Лейпц., 1880, 2 изд.); „Beiträge zur allgemeinen Stammesgeschichte der Wirbeltiere“ (Лена, 1883); „Die Formen des menschlichen Körpers und die Formveränderungen bei der Athmung“ (Лена, 1888—90); подл. заглавіемъ „Kunststudien“ (Лена, 1882—1894) Г. издалъ рядъ изслѣдованій по исторіи искусства, между прочимъ: „Die Venus von Milo“ и „Die Verklärung Christi von Raffael“ и др.

4) Г., Карлъ Эвальдъ, врачъ, род. 1810, слушалъ лекціи при многихъ университетахъ, сначала былъ приватъ-доцентомъ въ Лейпцигѣ, а затѣмъ занималъ профессорскую кафедру въ разныхъ университетскихъ городахъ, въ томъ числѣ и въ Цюрихѣ. Г. считается однимъ изъ выдающихся авторитетовъ въ психіатріи и нервной патологіи. Онъ написалъ: „Anatomische Beschreibung der Krankheiten der Zirkulations- und Respirations-organe“ (Лейпц., 1841, англ., 1846) и „Krankheiten des Nervensystems“ (Эрланг., 1855, 1868).

5) Г., Эрнстъ, статистикъ и политическій дѣятель, род. 1846; 1875 сдѣлался директоромъ городского статистическаго бюро въ Лейпцигѣ; 1893 городъ Лейпцигъ избралъ его своимъ представителемъ въ рейх-

стать, гдѣ онъ примкнулъ къ партіи національ-либераловъ. Г. проявилъ особенную дѣятельность въ области колоніальной политики. Съ 1893 онъ состоитъ предѣдателемъ старо-нѣмецкаго союза. Г. написалъ: *Die Wohnungsverhältnisse der ärmeren Volksklassen in Leipzig* (въ „*Schriften des Vereins für Sozialpolitik*“, т. 31, 1886); *Die Stadt Leipzig und ihre Umgebung, geogr. u. stat. beschrieben* (1878); *Geschichte der Leipziger Messen* (1885).

Гассельтъ (Hasselt), гл. гор. бельгійской провинціи Лимбургъ, при р. Демерѣ, узловой пунктъ ж. д., съ многочисленн. ректификацион. заводами, епископ. коллегіей, рисовальной и промышленной школами, производств. табака, кружевъ, полотна и 14,277 жит., занимающихся воздѣлываніемъ табака, цикорія и крапа (1896).

Гассельтъ (Hasselt), ванъ, Андрэ Анри Констанъ, бельгійскій историкъ и поэтъ, род. 1806, ум. 1874, членъ бельгійской академіи съ 1837. Его „*Poésies*“ (1852—1863) поставили его въ ряду талантливейшихъ бельгійскихъ поэтовъ. Лучшимъ его произведеніемъ считается: *Quatre incarnations du Christ*. Къ главнѣйшимъ сочиненіямъ Г. историческаго содержания принадлежатъ слѣдующія: „*Histoire de la poésie française en Belgique*“ (Брюссель, 1838); „*Histoire de Rubens*“ (1840); „*Les Belges aux croisades*“ (1846, 2 т.); „*Histoire des Belges*“ (1847, 2 т.); „*Splendeur de l'art en Belgique*“ (1848); „*La Belgique pittoresque*“ (1858); онъ принималъ также участіе въ патристическихъ сборникахъ: „*Les Belges illustres*“, „*La Belgique monumentale*“, „*La bibliothèque nationale*“ и др. Собраніе его соч. въ 8 томахъ издаю 1875—78 въ Брюсселѣ. Біографію Г. написалъ Альвинъ (Брюссель, 1877).

2) Г., Карлъ, скульпторъ, род. 1824, ум. 1890, ученикъ Шаллера. Съ 1848—50 жилъ въ Римѣ, гдѣ лѣпилъ модель для группы Самсонъ и Далила. Возвратясь въ Германию, Г. работалъ для новаго театра въ Ганноверѣ; исполнилъ нѣсколько скульптурныхъ работъ для церкви въ Марбургѣ и Фульдѣ. 1856 Г. вернулся въ Римъ и тамъ создалъ лучшія свои вещи изъ области миѳологии. Особенно прелестна его группа Амуръ и Психея (исполн. для Фридриха-Вильгельма IV), Эросъ и Антеросъ (музей въ Кѣльнѣ), Ариадна, Галатя, окруженная амурами. 1868 Г. профессоръ скульптуры въ кассельской академіи.

Гассенпflugъ (Hassenpflug), Гансъ Даниэль Людвигъ Фридрихъ, кургессенскій министръ, род. 1794, ум. 1862, образованіе получилъ въ Гёттингенѣ, гдѣ былъ ревностнымъ членомъ буршеншафта; 1832 назначенъ одновременно министромъ юстиціи и министромъ вн. дѣлъ и тотчасъ же съ энергіей, достойной лучшей цѣли, сталъ бороться противъ принциповъ новой кургессенской конституціи 1831, стараясь уничтожить всѣ основанныя на этой конституціи права личности и корпорацій и

вмѣстѣ съ тѣмъ возстановить прежнюю неограниченную власть министровъ. Совершенно подавивъ печать, онъ началъ борьбу съ собраніемъ сословій, оспаривая его права и своими администр. распоряженіями уничтожая всякое значеніе собранія въ законодательствѣ. Путемъ отсрочекъ и распушенія палатъ, путемъ переѣвъ въ судебномъ персоналѣ и церковной нетерпимостью Г. всячески старался доставить торжество реакціи, при чемъ обнаружилъ необыкновенную даровитость, ловкость и знаніе дѣлъ. 1837 онъ, однако, получилъ отставку отъ кургессенской государственной службы, 1839 былъ призванъ въ вел. герц. Люксембургское, а затѣмъ 1841 въ Пруссію. 1850 Г. вернулся въ Кассель и, послѣ отставки мартовскаго министерства, сталъ во главѣ правленія и тотчасъ же возобновилъ борьбу противъ сословій. 1855 онъ получилъ отставку.

Гассероувъ узель, см. *головной мозгъ*.

Гассеръ 1) Гансъ, австр. скульпторъ, род. 1817, ум. 1868, поступилъ въ вѣнс. акад. (1838), съ 1842 работалъ у Шнорра, Каульбаха, Шванталера; вернувшись въ Вѣну (1847), высѣкъ статуи для фасада Карлъ-Театра; послѣ волненій 1848, въ которыхъ Г. принималъ активное участіе, приглашенъ въ реформированную акад., гдѣ пробылъ до 1851. Лучшія произведенія: памятникъ Маріи Терезіи въ саду военной акад. въ Вѣнѣ, статуя имп. Елизаветы на вокзалѣ жел. д. того же имени (Вѣна), пам. Виланду въ Веймарѣ (1853), Адаму Смиту въ Оксфордѣ; но особенно славился Г. своими маленькими бюстами, статуэтками и аллегорическими фигурами.

2) Г., Иосифъ фонъ-Фальгорнъ, австр. скульпторъ, род. 1816. 1839 поступилъ въ вѣнскую акад. и былъ ученикомъ Шаллера, Клибера и Кессмана; былъ посланъ въ Римъ (1845—49). Работы Г. для портала Шпейерскаго соб., 5 колоссальныхъ фиг. (Богородица, арх. Михаилъ, св. Стефанъ, Іоаннъ Креститель и Бернарду Клервоскій), бюсты императора и императрицы Мехиканскихъ; статуи императ. Максимилиана I, Фридриха Воителя и Леопольда Габсбургскаго (вѣн. арсеналь), мраморныя статуи 7-ми свободныхъ искусствъ (лѣстница Новой Оперы), ст. герц. Рудольфа IV (мостъ Елизаветы) и мн. др.

Гассингъ, Александръ Ив., генералъ-штабъ-докторъ флота, ум. 1844; извѣстный въ свое время собиратель портретовъ, иностранныхъ и русскихъ; почти вся его громадная коллекція (ок. 50,000 листовъ), въ кот. особенно замѣчательно собраніе русскихъ литографированныхъ портретовъ, вошла 1884 въ собраніе гравюръ Ровинскаго, пожертвованное имп. публичной бібліотекѣ въ Спб.

Гассионъ, Жанъ род. 1609, ум. 1647. Франц. маршалъ. Увлеченный подвигами Густава Адольфа, Г. перешелъ на шведскую службу и участвовалъ въ многочисленныхъ сраженіяхъ въ 30-лѣтнюю войну.

Послѣ Люценскаго сраженія вернулся во Францію и сражался съ отличіемъ въ Германіи и Италіи.

Гаскарль (Hasskarl), Юстусъ-Карль, путешественникъ-ботаникъ, род. 1811, ум. 1894. Путешествовалъ по Явѣ и въ Бразиліи, откуда перевезъ, по порученію нидерландскаго правительства, хинныя деревья для разведенія на Явѣ. Оставилъ нѣсколько сочиненій по Явайской флорѣ.

Гассъ (Gass), Вильгельмъ, протестант-теологъ, род. 1813, ум. 1889, былъ профессоромъ, авторъ нѣсколькихъ капитальныхъ сочиненій, касающихся, между прочимъ, греческой церкви: „Beiträge zur kirchlichen Litteratur und Dogmengeschichte des griechischen Mittelalters“ (Вресл., 1844—49, 2 т.); „Georg Calixt und der Synkretismus“ (1846); „Geschichte der protestantischen Dogmatik“ (Берл., 1854—67, 4 т.); „Zur Geschichte der Athosklöster“ (Гиссенъ, 1865); „Die Lehre vom Gewissen“ (Берл., 1869); „Symbolik der griechischen Kirche“ (1872); „Optimismus und Pessimismus“ (1876); „Geschichte der Ethik“ (1881—87, 2 т.). Ему же принадлежитъ изданіе посмертнаго сочиненія К. Л. Генке: „Neuere Kirchengeschichte“ (Галле, 1874—80, 3 т.).

Гастаты (лат. hastati), въ римск. легионѣ, до временъ Маріа, часть пѣхоты, составлявшая въ сраженіи первую шеренгу и вооруженная первоначально hasta (см. *копье*), а впослѣдствіи болѣе легкими копьями (pilum).

Гастейнъ, см. *Гаштейнъ*.

Гастеръ (Gaster), область въ швейц. кантонѣ С. Галленъ, обнимаетъ правую сторону долины между Валенскимъ и Цюрихскимъ озерами, заключаетъ въ себѣ 6 общинъ съ (1888) 7217 жит., почти исключительно катол., занимающихся скотоводствомъ, земледѣліемъ и плодоводствомъ. Послѣ исправленія течения Линты и постройки ж. д., мѣстность значительно выиграла. Г. въ XIII в. перешелъ къ Габсбургу, въ 1438 г. къ Гларусу и Швицу, Гельветской республикой присоединенъ къ Линтскому кантону, а въ силу медиатизаціи, 1803 г. къ вновь образованному кантону С.-Галленъ.

Гастеръ (Geaster *Mich.*), латинское названіе звѣздовика (см.).

Гастингсъ, Гестингсъ (Hastings), 1) г. и граф. на ю.-в. бер. Англии, одинъ изъ Cinque ports, расположенъ амфитеатромъ въ котловинѣ на бер. Ламанша, съ красивыми улицами, большими отелями, и т. д., извѣстн. купальный курортъ, много школъ, театръ, (1891) 52,223 жит. Съ з. къ Г. примыкаетъ фешенеб. предмѣстье С.-Леонардъ, съ пристанью для приходящ. судовъ 277 м. дл. и съ нѣск. парками. На холмѣ возвышаются развалины древн. крѣпости Г. (наилучше сохранилась дворцовая часовня). Портъ г. разрушенъ въ XVI ст. бурей. До 1888 г. Г. принадлежалъ къ графству Суссексъ. У Г. 1066 г. произошло сраженіе между нормандами (герцога Вильгельмъ—60 т.) и англо-саксами (король Га-

ральдъ, 15 т.). Когда первыя попытки опрокинуть англо-саксовъ, прикрывшихся палисадомъ, не удались, Вильгельмъ приказалъ конному отряду изъ 1000 чел. произвести ложную атаку и затѣмъ обратиться въ бѣгство; англо-саксы при преслѣдованіи зарвались впередъ и, были истреблены. Король Гаральдъ былъ убитъ.

2) Г., гл. г. граф. Адамсъ, въ с.-америк. шт. Небраски, узловый пунктъ ж. д., имѣетъ пресвитеріанскій колледжъ; крупная торговля хлѣбомъ, (1890) 13,584 (1880 лишь 2817) жит.

3) Г., гл. пунктъ граф. Дакота с.-америк. штата Миннезоты, на р. Миссисипи, ниже С.-Пауля, имѣетъ лѣсопильни, ж.-дор. мастерскія, торг. хлѣбомъ, (1890) 3705 жит.

Гастингсъ (Hastings), 1) Уорренъ, генер.-губернаторъ британской Индіи, род. 1732, ум. 1818; 1750 г., получивъ назначеніе при остъ-индской компаніи, онъ 1761—64 г. состоялъ членомъ совѣта въ Калькутѣ. Потерявъ послѣ возвращенія въ Англию все свое состояніе, онъ вторично поступилъ на службу остъ-индской компаніи 1769; 1772 г. былъ назначенъ губернаторомъ Бенгаліи, а 1773 первымъ генералъ-губернаторомъ Индіи. Въ теченіе своего двѣнадцатилѣтняго управленія, Г. расширилъ и упрочилъ могущество компаніи; по выходѣ въ отставку 1785, Г. былъ обвиненъ Боркомъ въ палатѣ общинъ, въ цѣломъ рядѣ насильственныхъ актовъ и въ чрезмѣрныхъ поборахъ, которыми онъ разорялъ туземное населеніе. Это обвиненіе повело къ 8-лѣтнему судебному процессу, во время котораго Г., хотя и былъ (1795) оправданъ, но потерялъ все свое состояніе. Съ тѣхъ поръ Г. велъ уединенный образъ жизни, прерванный назначеніемъ его въ 1814 г. членомъ тайн. совѣта. Имъ написано нѣсколько сочиненій: „Narrative of the late transaction at Benares“ (Калькутта, 1782); „Review of the state of Bengal“ (1786); „The present state of the East Indies“ (1786); „Speech in the high court of justice in Westminsterhall“ (Лонд., 1791). Существуетъ нѣсколько біографій Г. и, между прочимъ, біографія, составленная Макколеемъ и помѣщенная въ „Essays“.

2) Г., Фрэнсисъ Раудонъ, маркизъ (Francis Rawdon), англ. генералъ и государств. дѣятель, род. 1754, ум. 1826, отпрыскъ древней англо-америк. семьи, принималъ участіе въ войнѣ 1778 противъ американск. колоній. Во время Великой французской революціи участвовалъ въ нѣсколькихъ экспедиціяхъ, предпринятыхъ въ интересахъ франц. эмигрантовъ. 1813 былъ назначенъ генералъ-губернаторомъ Индіи. 1823 возвратился въ Англию и черезъ годъ занялъ должность губернатора о. Мальты, гдѣ оставался по день смерти.

Гастинель (Gastinel), Леонъ, франц. композ., род. 1823, былъ въ парижской консерваторіи, получилъ 1846 большую римскую премію за кантату „Velasquez“ и занялся преимущественно композиціей для

хора и оркестра. Въ этомъ жанрѣ Г. написалъ выдающіяся вещи: 3 мессы (одна съ женскимъ хоромъ), 2 симфоніи, 4 ораторіи („Судный день“, „Семь изреченій Христа“, „Саулъ“, „Фея Воды“), одну „Symphonie concertante“ для двухъ скрипокъ съ оркестромъ, 2 увертюры, множество вещей для камерной музыки и двѣ комическія оперы: „Le Miroir“ (1853), „L'opéra aux fenêtrés“ (1857), „Titus et Berenice“ (1860), „Le buisson vert“ (1861) и балетъ: „Le Rêve“ (1890).

Гастонъ де Фуа, герц. Немурскій, сынъ Маріи Орлеанской, сестры Людовика XII (1489—1512). Въ 1512 г. во время войны Людовика XII со священной лигой, главное начальство надъ франц. арміей въ Италіи и управленіе Миланомъ было поручено 23-лѣтнему Г. Въ 14 дней онъ разстроилъ армію швейцарцевъ, разбилъ войска лиги, осаждавшія Воловью, отнялъ у венеціанъ Брешию, а затѣмъ соединенную армію испанцевъ и итальянцевъ разбилъ на голову близъ Равенны, но самъ палъ въ битвѣ.

Гастонъ де Фуа, см. Фуа 3), 5) и 6).

Гастралгія (Gastralgia, Gastrodynia, Cardialgia), судорожная боль желудка, которая зависитъ не отъ видимыхъ измѣненій строенія органа, а есть ничто иное, какъ настоящая невралгія. Г., какъ и др. формы невралгіи, замѣчается чаще у малокровныхъ; такъ напр. болѣе тяжелые случаи этого заболѣванія встрѣчаются у малокровныхъ дѣвушекъ и исчезаютъ вмѣстѣ съ устраненіемъ малокровія. Заболѣванія матки и яичниковъ очень часто сопровождаются Г., которая является также однимъ изъ наиболѣе часто встрѣчающихся симптомовъ истеріи (см.). Въ другихъ случаяхъ Г. зависитъ отъ заболѣваній головного и спинного мозга, а также отъ существенныхъ измѣненій блуждающаго и симпатическаго нерва, которые, какъ извѣстно, снабжаютъ желудокъ нервными волокнами. Кроме того, Г. можетъ произойти отъ отравленія крови малярийнымъ ядомъ и при подагрическомъ діатезѣ. Часто нельзя найти объясненія происхожденія Г. Заболѣваніе это имѣетъ типическое теченіе, во время котораго свободные отъ боли промежутки смѣняются сильными болями. По временамъ теченіе болѣзни очень правильно: припадки повторяются ежедневно въ одинъ и тотъ же часъ или каждые 2—3 дня. Боли желудка наступаютъ или внезапно или же имъ предшествуетъ чувство давленія, боли подъ ложечкой, идущія къ позвоночнику и, сопровождающіяся обморокомъ; лицо больного дѣлается осунувшимся, пульсъ — малымъ, руки и ноги холодными. Больные кричатъ отъ сильной боли. Область желудка западаетъ, брюшныя стѣнки напрягаются; припадокъ продолжается отъ нѣсколькихъ минутъ до 1/2 часа, затѣмъ боли постепенно стихаютъ, оставляя послѣ себя чувство сильнаго изнеможенія, или же онѣ прекращаются сразу, заканчиваясь тошнотой, рвотой, высту-

паніемъ легкаго пота, выдѣленіемъ окрашенной въ красноватый цвѣтъ мочи. Давленіе снаружи на желудокъ или введеніе пищи облегчаетъ припадокъ Г., между тѣмъ какъ при опухолѣ желудка это усиливаетъ боли. Въ свободные отъ боли промежутки не бываетъ признаковъ разстройства пищеваренія, которые напротивъ сопровождаютъ другія болѣзни желудка. Вслѣдствіе этого, если Г. развивается не на почвѣ малокровія, больные могутъ имѣть цвѣтущій видъ. Припадки Г. наступаютъ часто отъ неизвѣстныхъ причинъ и при пустомъ желудкѣ, между тѣмъ какъ боли при опухолѣхъ слѣдуютъ почти всегда за принятіемъ пищи. Предсказаніе при Г. благоприятно, если она зависитъ отъ малокровія, страданій матки, маляріи, подагры, т. е. когда основное заболѣваніе доступно излѣченію. Плохое предсказаніе можно сдѣлать въ случаяхъ, зависящихъ отъ страданія головного или спинного мозга, или если причины происхожденія Г. неизвѣстны. Лѣченіе заключается въ устраненіи основного заболѣванія. Изъ медикаментовъ самое употребительное во время припадковъ— это висмутъ въ большихъ дозахъ, въ соединеніи съ маленькими дозами морфія.

Гастрea, гипотетическая животная форма, являющаяся родоначальникомъ большинства животныхъ, именно всѣхъ многокѣлочныхъ (Metazoa, см.), представляющая двустѣнный мѣшокъ. Наружная стѣнка образовывала кожу, внутренняя окружала пищеварительную полость, имѣвшую только одно отверстіе наружу, первичный ротъ. Какъ взрослое самостоятельное животное, Г. не существуетъ, но многія изшія животныя проходятъ въ своемъ развитіи стадію очень близкую къ ней (т. н. Gastrula). См. *развитіе*.

Гастромицеты, см. *грибы*.

Гастректазія (греч.). См. *желудка расширеніе*.

Гастректомія (греч.). См. *желудка резекція*.

Гастрѳілогія (греч.), чревовѣщаніе.

Гастритъ (gastritis, греч.), см. *желудка катарръ*.

Гастрицизмъ, легкая форма катарра желудка, вообще разстройство дѣятельности желудка.

Гастрическая лихорадка, сопровождающійся лихорадкой катарръ желудка (см.).

Гастрическій, этимъ словомъ обозначалось въ старинной медицинѣ все, что имѣло отношеніе къ желудку. Поэтому, органы, служащіе для пищеваренія, образуютъ Г-ую систему и Г-ія болѣзни, т. е., которыя нарушающія пищевареніе. Говорили также и о Г-мъ состояніи (гастрицизмъ), когда пищевареніе ослаблялось, языкъ дѣлался обложнымъ, вкусъ пропадалъ, чувствовалась тяжесть и полнота въ области желудка и пр. Г-ія явленія зависятъ конечно отъ легкаго желудочнаго катарра (см.), который часто

находится въ связи съ различными бо-
лѣзнями.

Гастроваскулярная система, или желудочно-сосудистая, полость въ тѣлѣ кишечно-полостныхъ животныхъ (Coelenterata), играющая роль пищеварительной и кровеносной одновременно.

Гастрогистеротомія (Gastrohysterotomia, греч.), то же, что кесаревское сѣчение.

Гастродинія (Gastrodynia, греч.), боль желудка, то же, что гастралгія (см.).

Гастродуоденальный катарръ (Gastroduodenitis, греч.), воспаление слизистой об. желудка и двѣнадцатиперстной кишки, см. *желудка катарръ*.

Гастро-интестинальный, все, что относится одновременно къ желудку и кишкамъ.

Гастрооксія (Gastroxia, Gastroxynsis, греч.), особенная форма нервной диспепсии, выражающаяся чрезмѣрнымъ выдѣленіемъ кислоты въ желудкѣ. Явленіе это наступаетъ каждыя 2 недѣли или каждый мѣсяць, продолжается 1—3 дня, безъ повышенной раздражительности желудочныхъ нервовъ, при нормальномъ пищевареніи и продолжительномъ застаиваніи въ желудкѣ очень кислыхъ пищевыхъ массъ. Г. поражаетъ преимущественно людей, занятыхъ напряженнымъ умственнымъ трудомъ; затѣмъ различныя возбужденія, куреніе сигаръ также вызываютъ приступы болѣзни. При этомъ бываютъ сильныя головныя боли, часто — жженіе въ желудкѣ, при чемъ извергаются рвотой сильно кислая масса. Питье большого количества теплой воды или слабого чая прекращаетъ припадокъ или облегчаетъ его.

Гастролатръ, человекъ, выше всего почитающій вкусныя и обильныя яства и напитки, иначе обжора, лакомка. Гастролатрія — почитаніе обжорства.

Гастроли, роли, играемые артистами на сценѣ чужаго театра или съ цѣлью дать пробу своего таланта и получить ангажементъ или-же (для артиста съ уже установившейся репутацией) съ цѣлью увеличенія своей извѣстности и полученія матерьяльныхъ выгодъ.

Гастромалиція (gastromalacia, греческ.), см. *желудка размягченіе*.

Гастроманія (gastromania, греч.), доходящая до болѣзненности страсть къ хорошей ѣдѣ и питью.

Гастромелусъ (Gastromelus, греч.-лат.), уродство, при которомъ впереди туловища, между плечевой и поясной областью, образуются одинъ или два придаточныхъ члена.

Гастрономія (гастрологія), такъ называлось у древнихъ высшее кулинарное искусство, наука о свойствахъ нѣба и языка и основанное на этой наукѣ знаніе того, что, въ связи съ пріятнымъ вкусомъ ощущеніемъ, полезно для питанія человекъ. Малорти называетъ Г. искусствомъ цѣнить дѣйствительно хорошо приготовленныя кушанья и умѣнѣемъ ихъ

ѣсть. Г. опредѣляетъ вліяніе вкусового ощущенія на питаніе, а также на нравственное и умственное развитіе человекъ. Гастрософіей (мудрость желудка) наз. искусство разумно наслаждаться удовольствіями хорошаго стола. Гастрософъ изъ хорошаго выбираетъ самое лучшее, принимая во вниманіе то, что полезно для здоровья и насколько этотъ выборъ допускается приличіями. Онъ старается дожить до старости, разумно примѣняя теорію къ практикѣ и соединяя пріятное для вкуса съ полезнымъ для здоровья. Литература по Г. особенно богата у французъ. См. Brillat-Savarin, *Physiologie du goût* (1825); Rumohr, *Geist der Kochkunst* (Штуттг., 1832); Vaerst, *Gastrosophie* (Лейпц., 1851); Amero, *Les classiques de la table* (нов. изд., 1855); Walker, *Aristology or the art of dining* (1835, нов. изд., 1881); Haumard, *Art of dining* (1883); Dumas, A., *Grand dictionnaire de cuisine* (2 изд., 1882); Anthus, *Vorlesungen über Esskunst* (2 изд., 1881); Weber, *Gastronomische Bilder* (2 изд., 1891); Georg, *Verzeichniss der Litteratur über Speise und Trank bis zum Jahr 1887* (Ганн., 1888).

Гастропагъ (Gastropagus, лат.-греч.), уродство, выражающееся сращеніемъ двухъ стѣнокъ живота у двухъ плодовъ.

Гастропода (брюхоногія, Gastropoda, см. табл. „Брюхоногія“, т. III). Классъ животныхъ изъ типа моллюсковъ (см.), характеризующійся присутствіемъ явственной головы, снабженной глазами и щупальцами (1 или 2 пары); снизу тѣла находится мускулистая нога, широкая и плоская на подобіе подошвы, или имѣющая форму вертикальнаго плавника (киленогія), или-же песущая на своемъ переднемъ концѣ двѣ боковыя крылообразныя лопасти (крылоногія). Мантия въ большинствѣ случаевъ прикрываетъ полость, содержащую жабры или легкія, и часто вытянута въ видѣ дыхательной трубки (сифонъ). Часть тѣла животнаго, которая содержитъ въ себѣ внутренніе органы, часто выдается высоко вверхъ и въ такомъ случаѣ обыкновенно закручена въ видѣ спирали. Всѣ Г. снабжены раковинной, которая у иныхъ остается на всю жизнь, у другихъ сбрасывается въ молодости. Раковина представляетъ твердую известковую массу, структура которой напоминаетъ собою структуру перламутроваго слоя раковинъ пластинчатожаберныхъ моллюсковъ; раковина покрыта снаружи шероховатой, поросшей волосками кутиклой. Въ другихъ случаяхъ раковина остается нѣжной, гибкой и роговой; она иногда покрываетъ одну только мантийную полость, или-же она заключена въ самой мантии; часто она сбрасывается, въ большинствѣ случаевъ она повторяетъ до извѣстной степени форму стѣнокъ туловища, почему стягивающееся животное можетъ цѣликомъ прятаться въ ней. Раковина во всѣхъ случаяхъ одинарная (въ противоположность пластинчатожабер-

нымъ, у которыхъ она состоитъ изъ двухъ частей), плоская, чашевидная или спирально скрученная. У многихъ Г. на заднемъ концѣ ноги помѣщается роговая или известковая, завитая или скрученная спирально крышечка, прикрывающая отверстие раковины, когда животное въ нее втянулось. Многія наземныя Г. до наступленія зимней (а въ жаркихъ странахъ лѣтней) спячки выдѣляютъ известковую крышечку, которую съ наступленіемъ весны опять сбрасываютъ. Тѣло животнаго въ большинствѣ случаевъ соединено съ раковиною не плотно, а исключительно посредствомъ мускула (*musculus columellaris*), прикрѣпляющагося съ одной стороны къ верхней сторонѣ ноги, съ другой — при началѣ послѣдняго оборота къ осевому столбику раковины. Нервная система Г. имѣетъ много сходства съ н. системой пластинчатожаберныхъ (см. *моллюски*). Глаза у большинства Г. помѣщаются на верхушкѣ стебельковъ. Нѣкоторые виды легочныхъ Г. имѣютъ, кромѣ этого, еще глаза совершенно особаго строенія. Органы слуха помѣщаются обыкновенно вблизи ножного нервного узла, органы же обонянія вблизи жабръ. Органомъ осязанія служатъ щупальца, края губъ, вытянутые въ лопасти и отростки головы, мантии и ноги. Щупальца (которыхъ обыкновенно имѣется два, рѣже четыре) состоятъ изъ простыхъ сократительныхъ продолженій покрова тѣла, и у иныхъ легочныхъ могутъ втягиваться. Ротовое отверстие ведетъ въ мускулистую глотку, за которой слѣдуютъ длинный пищеводъ и желудокъ. Кишечникъ обыкновенно очень длинный, извилистый и окруженный весьма сильно развитой печенью; заднепроходное отверстие лежитъ вблизи жабръ или легкихъ, а иногда и на спинѣ. Въ глоткѣ помѣщаются обыкновенно одна или нѣсколько роговыхъ челюстей и языкъ; на роговой кожицѣ, покрывающей языкъ, помѣщается множество пластинокъ, зубцовъ и крючковъ, расположенныхъ правильными поперечными рядами (радуля). Величина, число и форма этихъ пластинокъ и т. д., представляютъ значительныя различія и имѣютъ большое значеніе для систематики, языкъ служитъ для растаиванія пищи. Сердце, какъ у всѣхъ моллюсковъ, лежитъ на спинной сторонѣ тѣла: у нѣкоторыхъ Г. оно двойное, на подобіе сердца пластинчатожаберныхъ, а черезъ него проходитъ кишечникъ; въ большинствѣ же случаевъ сердце простое, т. е. съ двумя или съ однимъ предсердіемъ и только съ однимъ желудочкомъ. Выходящая изъ сердца аорта дѣлится на двѣ вѣтви, переднюю и заднюю, снабжающія тѣло кровью. Волосныхъ сосудовъ, въ собственномъ смыслѣ слова, обыкновенно нѣтъ и кровь изъ артерій изливается въ значительные синусы, между которыми располагаются различныя органы пищеваренія. Отсюда кровь попадаетъ въ жабры или легкія, а затѣмъ

обратно въ сердце. У нѣкоторыхъ Г. имѣется съѣд каналъцевъ, расположенная въ ногѣ, при помощи которой они могутъ всасывать воду, отчего нога вздувается. Когда животное прячется въ свою раковину, то раньше оно выпускаетъ воду наружу. Большинство Г. дышитъ жабрами, многія легкими, лишь небольшое число одновременно и жабрами и легкими; нѣкоторыя Г. дышатъ всей поверхностью кожи. Жабры имѣютъ обыкновенно видъ пластинчатыхъ или развѣтвленныхъ придатковъ кожи, лежащихъ рѣже свободно на спинѣ, а чаще между спиной и ногой, при чемъ онѣ прикрыты этой послѣдней. У легочныхъ Г. (см. *легочныя*) легкія представляютъ или измѣненную часть почки или же часть мантийной полости, снабженную съѣд кровеносныхъ сосудовъ. Дыхательныя органы обоого рода сообщаются съ окружающей средой (водой или воздухомъ) посредствомъ длинной дыхательной трубки (сифонъ).

Почки у очень немногихъ Г. двойныя, какъ у пластинчатожаберныхъ и въ этомъ случаѣ тѣсно связаны съ половой системой, онѣ принимаютъ въ себя половые продукты (яйца, сѣмя) и выводятъ ихъ наружу; въ большинствѣ же случаевъ почка непарная и соединена съ около-сердечною сумкою. Строеніе половыхъ органовъ въ большинствѣ случаевъ очень сложное, въ особенности у многочисленныхъ гермафродитныхъ Г. Въ послѣднемъ случаѣ существуетъ гермафродитная железа, въ которой производятся яйца и сѣмя, особыя бѣлковыя железы, сѣмянные пузырьки и т. д. Во время размноженія эти органы настолько разрастаются, что отодвигаютъ въ стороны всѣ прочіе органы животнаго. Яйца обыкновенно очень маленькія. Развивающіеся въ нихъ зародыши поворачиваются въ жидкомъ бѣлкѣ при помощи мерцательныхъ рѣсничекъ; они выходятъ или почти въ видѣ взрослыхъ животныхъ (легочныя), или же въ видѣ личинокъ, подвергающихся въ послѣдствіи значительному превращенію. Въ послѣднемъ случаѣ личинки снабжены двумя мерцательными парусами, служащими для плаванья, и маленькою плоскою раковинкою, на которой обороты еще не развиты, и которая часто сбрасывается и замѣняется новой. Въ иныхъ случаяхъ болѣе взрослыя личинки червеобразныя и бываютъ снабжены мерцательнымъ поясомъ (крылоногія).

Г. живутъ преимущественно въ водѣ, обыкновенно въ морѣ; на землѣ живутъ только нѣкоторыя группы легочныхъ. Значительная часть Г. питается животными веществами; остальные преимущественно или исключительно растительноядны. Въ ископаемомъ состояніи Г. начинаютъ попадаться уже въ древнейшихъ пластахъ. Позже другихъ появляются легочныя, которыя достигаютъ полного развитія только въ третичномъ періодѣ. Число описанныхъ Г. достигаетъ 30,000, изъ которыхъ

7000 ископаемых видовъ; Г. раздѣляютъ на нѣсколько группъ, взаимныя отношенія которыхъ еще не вполне выяснены.

1) Низшая группа, *Solenosonchae* (или *Scaphopoda*, лопатоногія), занимаетъ промежуточное положеніе между пластинчатожаберными и настоящими Г. Сюда относятся лишь немногіе роды (*Dentalium* и т. д.), живущіе въ илѣ. Раковина у нихъ состоитъ изъ слегка изогнутой, заостренной открытой трубки, въ которой животное помѣщается, прикрѣпляясь посредствомъ мускула на краю раковины. Мантия мѣшкообразная, нога трехлопастная, голова отсутствуетъ. Ротовая полость съ одною челюстью и языкомъ, на которомъ расположено только нѣсколько рядовъ зубчиковъ. Сердце недоразвито, дыханіе совершается черезъ кожу, глаза отсутствуютъ. Животныя эти раздѣльнополы, яйца и сперматозоиды выходятъ наружу черезъ почку. Молодые личинки плаваютъ въ морѣ; онѣ снабжены мерцательнымъ вѣнцомъ и пучкомъ мерцательныхъ рѣсничекъ, впоследствии онѣ пріобрѣтаютъ раковину, парусъ и ногу. Раковина со временемъ становится трубкообразной.

2) Настоящая брюхоногія (*Gastropoda*, *Platypoda*), обыкновенно съ явственной головой, съ двумя или рѣже съ четырьмя щупальцами и двумя глазами, сидящими часто на особыхъ стебелькахъ. Въ общемъ нога представляетъ плоскій дискъ, предназначенный для ползанія и носящій иногда боковыя крылообразныя продолженія. Большое значеніе въ классификаціи этой группы имѣютъ органы дыханія. Согласно расположенію этихъ органовъ различаютъ прежде всего т. наз. заднежаберниковъ (*Opisthobranchiata*) и переднежаберниковъ (*Prosobranchiata*); у первыхъ жабры и предсердіе расположены позади желудочка, у послѣднихъ передъ желудочкомъ; третья группа — легочныя Г. (*Pulmonata*), дышашія въ большинствѣ случаевъ легкими. Это раздѣленіе однако не можетъ быть строго выдержано. Затѣмъ различаютъ отряды безжаберныхъ (*Abranchiata*), дышашихъ кожей, голожаберныхъ (*Gymnobranchiata*), жабры которыхъ лежатъ открыто; бокожаберныхъ (*Pleurobranchiata*), жабры которыхъ расположены по бокамъ тѣла подъ краемъ мантии; кругожабернымъ (*Cyclobranchiata*) и гребенчатожаберныхъ (*Stenobranchiata*), жабры которыхъ листовидны или гребенчаты. Кромѣ этого для систематическихъ цѣлей пользуются и вооруженіемъ челюстей и языка. Особенно цѣнные признаки даютъ зубцы и шипы, покрывающіе тысячами радулу. Въ стѣнкѣ дыхательной полости у многихъ Г. помѣщается железа, выдѣляющая иногда большое количество слизи (у пурпуровыхъ улитокъ жидкость, изъ которой готовится пурпуръ). У нѣкоторыхъ родовъ слюнные железы выдѣляютъ жидкость, содержащую значительное количество свободной кислоты. Г. частью гермафродиты,

частью раздѣльнополая; гермафродиты (заднежаберники и почти всѣ легочныя) отличаются тѣснымъ соединеніемъ сѣмянника и яичника въ гермафродитную желѣзу, а также разнообразными другими железами и придатками (см. *легочныя*). Въѣшніе половые органы расположены обыкновенно на правой сторонѣ тѣла, вблизи головы. Сокоупленіе у гермафродитныхъ Г. происходитъ обыкновенно такимъ обр., что одно животное играетъ роль только самца, а другое роль только самки. У раздѣльнополыхъ Г. строеніе половыхъ органовъ болѣе простое. У нѣкоторыхъ только яйца развиваются внутри тѣла животнаго, а въ большинствѣ случаевъ они откладываются послѣ сокоупленія; яйца откладываются или свободно одно отъ другого, или въ видѣ икры, соединенныя вмѣстѣ въ студенистые комки или шнуры; нѣкоторыя Г. откладываютъ свои яйца въ особыхъ кожистыхъ капсуляхъ, соединенныхъ вмѣстѣ неправильными массами или лежащихъ весьма правильно одна возлѣ другой и содержащихъ извѣстное число желтковъ, заключенныхъ въ общей бѣлковой массѣ (см. табл. „Яйца“, фиг. 7 и 9). Жаберныя Г. вылупляются изъ яйца въ видѣ личинки, снабженной мерцательнымъ парусомъ и впоследствии проходятъ разныя превращенія, между тѣмъ какъ легочныя Г. развиваются почти безъ превращенія, хотя и у нихъ встрѣчаются остатки личиночныхъ органовъ. Большинство Г. живетъ въ морѣ, водяныя легочныя и нѣкоторые переднежаберники въ рѣсной водѣ. На землѣ живутъ наземныя легочныя и циклостомиды. Почти всѣ Г. ползаютъ при помощи ноги; иныя, какъ напримѣръ *Vermetus*, прирастаютъ раковиною къ почвѣ, нѣкоторые виды ведутъ образъ жизни паразитовъ. Многіе весьма прожорливые хищники, другіе питаются мертвыми животными; почти всѣ легочныя и многіе жаберныя преимущественно растеніями. Какъ уже сказано было выше, настоящихъ Г. раздѣляютъ слѣдующимъ образомъ: 1) заднежаберники (*Opisthobranchia*, голые Г., гермафродиты, обыкновенно лишены въѣшной раковины); сюда относятся между прочимъ семейства *Elysiidae* (см. таблицу Б., фиг. 5), *Aeolididae*, *Aplysiidae* или морскіе зайцы (см.) и т. д.; 2) переднежаберники (*Prosobranchia*, раздѣльнополая жаберныя Г. съ раковиною); сюда относятся между прочимъ семейства *Haliotidae* (см. *морскія улитки*), *Trochidae*, затѣмъ *Murchisonia* (см. таблицу „Девонская система II“, фиг. 7), *Murex* (багрянка), *Purpura* (пурпуровая улитка, см. *пурпуръ*), *Conus* (конусъ, см.), *Pleurotoma* (см. табл. „Третичная система I“, фиг. 9), *Cypraea* (ужовка), *Vermetus*, *Dolium*, *Paludina* (лужанка) встрѣчается и въ ископаемомъ, см. табл. „Дилювій I“, фиг. 9), *Litorinella* и *Melanopsis* (см. табл. „Третичная система I“, фиг. 6—8), *Cerithium* (см. табл. „Третичная система I“, фиг. 11

и 16), *Euomphalus* (см. табл. „Каменноугольная система II“, фиг. 7) и *Mastocochilus* (см. табл. „Девонская система II“, фиг. 10 и т. д.); 3) Легочныя Г. (*Pulmonata*), сюда прудовикъ (*Limnaeus*, тоже въ ископаемомъ, см. табл. „Третичная система I“, фиг. 10), *Agion* и т. д. Хитоны (см.) или байдарки образуютъ особую группу, хотя часто причисляются къ переднежаберникамъ.

3) Крылоногія (*Pteropoda*), мелкія животныя, голова котор. не всегда явственна, съ двумя большими боковыми плавниками, расположенными ниже рта и служащими для плаванія; эти плавники составляютъ часть ноги (отсюда названіе крылоногихъ). Тѣло или голое, или оно выдѣляетъ роговую, хрящевую или известковую массу, образующую раковину. Ротъ иногда окруженъ нѣсколькими продолженіями губъ, имѣющими видъ хватательныхъ рукъ или отростковъ, усаженныхъ присосками. Дыханіе совершается черезъ кожу или черезъ внѣшнія или внутреннія жабры. Глаза обыкновенно отсутствуютъ, или же они остаются недоразвитыми, согласно ночному образу жизни. Всѣ крылоногія гермафродиты и откладываютъ свои яйца длинными, свободно плавающими въ морѣ шнурами. Молодыя личинки снабжены парусомъ и раковиною; въ послѣдствіи парусъ исчезаетъ и появляются вмѣсто него плавники (крылья). Крылоногія часто появляются въ открытомъ морѣ во всѣхъ частяхъ свѣта, иногда въ громадномъ количествѣ, такъ напр. арктическіе виды *Limacina arctica* и *Clio borealis*, которыми преимущественно питаются киты. Известно около 250 видовъ, изъ которыхъ болѣе 130 ископаемыхъ. Крылоногихъ раздѣляютъ на *Thecosomata*, съ раковиной, недоразвитой головой и щупальцами и съ плавниками, сросшимися съ ногой (*Hyalaea*, см. табл. „Брюхоногія“, фиг. 4), и *Gymnosomata*, лишенные раковины, съ явственной головой и щупальцами; часто съ внѣшними жабрами и съ плавниками, не сросшимися съ ногой.

4) Киленогія (*Heteropoda*) съ прозрачнымъ студенистымъ тѣломъ, длинной головой, большими глазами, щупальцами, явственными слуховыми пузырьками и сильно развитымъ, выпячиваемымъ языкомъ. Передняя и средняя часть ноги превращаются въ плавникъ, часто снабженный присоскомъ, между тѣмъ, какъ задняя часть ноги является продолженіемъ туловища. Киленогія или голы, или же снабжены раковиной, которая бываетъ часто ломкой и очень изящной (см. табл. „Акварій“, фиг. 9, *Pterotrachea*). Самки откладываютъ свои яйца длинными шнурами, которые, однако, скоро распадаются. Молодыя личинки снабжены мерцательными парусами и раковиной. Всѣ киленогія живутъ въ морѣ обыкновенно большими обществами, питаются другими животными, плаваютъ при помощи направ-

ленного вверхъ плавника, который дѣйствуетъ подобно винту парохода.

Г. въ ископаемомъ состояніи известны съ кэмбрийскихъ отложеній, т. е. со времени перваго появленія совершенно отчетливо выраженныхъ слѣдовъ животной жизни въ осадочныхъ породахъ. Въ теченіе всей первичной, такъ называемой палеозойской эры, т. е. геологическихкихъ періодовъ отъ кэмбрія до перми включительно, мы видимъ представителей такихъ типовъ и формъ, которыя относятся къ семействамъ и родамъ либо безусловно вымершимъ, либо такимъ, раковина которыхъ могла заключать въ себѣ животныхъ, весьма отличныхъ отъ современныхъ формъ, покрытыхъ подобною же раковиною. Къ послѣднимъ относятся представители родовъ *Turbo*, *Trochus*, *Capulus* и немногихъ другихъ, встрѣчающихся отъ силура во всѣхъ геологич. системахъ до нынѣшняго времени. Между первыми наиболѣе распространены типы, вымирающіе къ концу палеозойскаго періода или въ началѣ мезозоя, каковы *Murchisonia*, *Euomphalus*, *Platyschisma*, *Omphalotrochus*, *Macrocheilus*, *Loxopema* и загадочныя *Bellerophonitidae*, которыхъ можно отнести къ гастроподамъ только условно (см. таблицы ископаемыхъ кэмбрийской, девонск., каменноугол. и пермской системъ). Есть группы формъ, появляющихся въ палеозойскую эру, но достигающихъ наибольшаго развитія въ мезозоѣ, къ концу котораго онѣ погибаютъ; такова между прочимъ характерная и многочисленная видами группа *Pleurotomariacae*. Въ мезозойскую эру появляется очень большое количество нынѣ живущихъ семействъ и родовъ, число которыхъ къ концу этой эры сильно возрастаетъ; но развиваются и такіе типы, какъ неринеи, вымирающіе въ концѣ мѣловаго періода. Настоящее же богатство формъ морскихъ гастроподъ, характеризующее современныя моря, является уже въ полномъ развитіи въ третичномъ періодѣ. Легочныя наземныя и прѣсноводныя улитки впервые появляются уже въ каменноугольной системѣ (см. табл.), а затѣмъ въ прѣсноводныхъ осадкахъ юры и мѣла въ родовыхъ формахъ, судя по раковинѣ, ничѣмъ не отличавшихся отъ современныхъ. Въ третичномъ періодѣ остатки ихъ столь многочисленны, что приобретаютъ важное значеніе руководящихъ ископаемыхъ для соответственныхъ осадковъ. Ископаемыя киленогія хотя и известны изъ третичныхъ отложеній, но не играютъ выдающейся роли. Къ крылоногимъ относятся конулярии и тентакулиты, очень характерныя и многочисленныя въ палеозойскихъ отложеніяхъ.

См. литературу, при статьѣ „Моллюски“ и кромѣ этого: Lacaze-Duthiers, *Organisation et développement du Dentale* (Пар., 1858); Plate, *Bau und Verwandtschaft der Solenococonchen* (Лена, 1892); Rang и Souleye, *Histoire naturelle des Mollusques pteropodes*

(Пар., 1852); Gegenbaur, Untersuchungen über Pteropoden und Heteropoden (Лейпц., 1855); Alder und Hancock, Monograph of the British Nudibranchiata (Лонд., 1851); Trinchese, Aeolididae e famiglie affini del Porto di Genova (Римъ, 1877—81); Bergh, System der nudibranchiäten Gasteropoden (Висбад., 1892); Troschel, Das Gebiss der Schnecken (Берл., 1856—79, 2 т., дополнение Тилэ, 1891—93); Pelseneer, Report on the Pteropoda of the Challenger (Лонд., 1883); Pelseneer, Recherches sur divers Opisthobranches (Брюсс., 1894); Bouvier, Systeme nerveux etc. des Gasteropodes probobranches (Пар., 1887); Haller, Studien über Prosobranchier (Лейпц., 1894).

Гастроррагия (gastrorrhagia, греческ.). желудочное кровотечение, см. *красная рвота*.

Гастроскопъ (gastroskop, греческ.), электрической освѣтительный аппаратъ для осмотра внутренней стѣнки желудка. См. *освѣтительные аппараты*.

Гастроспазмъ (gastrospasmus, греч.), желудка судороги.

Гастротимпанитъ (gastrotympinitis, греч.), вздутие желудка, накопление воздуха въ полости желудка; бываетъ у травоядныхъ, вслѣдствіе брожения, вызываемаго клеверомъ и т. п. растениями.

Гастротомія (gastrotomie, греч.), сѣченіе желудка, операція, необходимая для удаленія изъ полости желудка инородныхъ тѣлъ (искусственныхъ зубовъ или же проглоченныхъ фокусниками вилокъ, ножей и проч.). Въ другихъ случаяхъ Г. применяется при непроходимости пищевода, вслѣдствіе рубцового суженія или злокачественной опухоли (ракъ), для устранения препятствія и для наложенія желудочной фистулы (см.), при помощи которой большой могъ бы питаться. Если имѣется въ виду извлеченіе инороднаго тѣла, тогда на опредѣленномъ мѣстѣ вскрываютъ брюшныя стѣнки, не допуская, по возможности кровотеченія, затѣмъ брюшину, вытягиваютъ желудокъ наружу, разрѣзаютъ его стѣнки, удаляютъ инородное тѣло, накладываютъ на желудочную рану швы, придаютъ желудку его прежнее положеніе и затѣмъ тщательно зашиваютъ брюшныя стѣнки. Больному даютъ внутрь опиѣ, для того чтобы дать покой желудку и кишкамъ въ первые дни и способствовать такимъ образомъ заживленію раны. Если нижній конецъ пищевода, т. е. входъ въ желудокъ (cardia), настолько суженъ рубцовой тканью, что не пропускаетъ зонда, тогда послѣ операціи Г. проходятъ пальцемъ въ желудокъ, затѣмъ въ cardia и расширяютъ суженіе пальцемъ, чтобы дальнѣйшую проходимость входа обезпечить лѣченіемъ зондами черезъ ротъ. Если больному грозитъ голодная смерть, тогда опять прибѣгаютъ къ Г., но потомъ соединяютъ при помощи швовъ края желудочной раны, оставляя небольшое отверстіе, приблизительно въ 1 см., для вставленія дренажа. Смотри по

Большая Энциклопедія, т. VI.

цѣли, съ которой дѣлается Г., выбирается и мѣсто разрѣза (см. *желудочная фистула*).

Гастростомія (Gastrostomia, греч.), наложеніе желудочной фистулы, для введенія пищи прямо въ желудокъ, въ тѣхъ случаяхъ когда пищеводъ непроходимъ, вслѣдствіе суженія или новообразования.

Гастроцеле (Gastrocele), см. *грыжа желудка*.

Гастроэнтеритъ (gastroenteritis, греч.), желудочно-кишечный катарръ.

Гастроэнтеротомія, см. *желудка ракъ*.

Гастроля, см. *исторія развитія*.

Гасъ, равнина въ зап. части Цайдама, въ центр. Азій, огранич. съ юга Цайдамскимъ хребт., съ сѣв. отрогами Алтын-тага. Равнина достигаетъ въ среднемъ 2750 м., предст. обширные солончаки съ солянымъ озеромъ по срединѣ, въ которое сбѣгаютъ ручьи съ снѣжнаго Цайдамскаго хребта.

Гасъ Брюлэ (Gasc Brulé), древне-франц. лирикъ. См. *франц. литература*.

Гата, 1) Sierra de Г., южный кряжъ на границѣ исп. провинцій Касересъ и Саламанка, часть т. называемыхъ Кастильскихъ порубежныхъ горъ (см.); 2) Кабо де Г., мысъ на южномъ берегу Испаніи, въ провинціи Алмеріи, съ солеварнями; направляющіяся отсюда на с.-в., горы получили отсюда названіе Сиерра дель Кабо де Г.

Гатванъ, мѣст. въ венгер. комитатѣ Гевешъ, важн. узл. пунктъ жел. дор. въ Будапештѣ, Филекъ, Фюзешъ-Абонь и Солнокъ, съ (1890) 6979 жит. мадьяр. католик., занимающ. воздѣлыван. дынь и фабрично-заводск. промысл. Нѣкогда въ Г. находилось знаменитое аббатство прѣмонстратенцевъ и крѣпость.

Гатерли (Hatherley), Вильямъ Пэджъ Вудъ, англ. государств. дѣятель и ученый юристъ, род. 1801, ум. 1881; 1847—52 былъ членомъ нижней палаты, занявъ мѣсто въ рядахъ либеральной партіи; 1851—52 былъ назначенъ solicitor general и затѣмъ занималъ высокій постъ вице-канцлера. 1868 въ качествѣ лорда-канцлера вступилъ въ министерство Гладстона; 1872 Г. покинулъ свой постъ вслѣдствіе слабости зрѣнія.

Гатинэ (Gâtinais, Vastiniensis pagus), въ средніе вѣка область во Франціи, распадавшая на Г. Франсэ, принадлежавшее къ Иль де Франсъ, съ гл. г. Немуромъ, и Г. Орлеанэ, относилось къ Орлеанэ, съ гл. г. Монтаржи.

Гатка, плотина, устраиваемая въ быстрыхъ рѣкахъ для удобнаго уженія рыбы; состоитъ изъ двухъ рядовъ кольевъ, вбитыхъ въ дно рѣки въ разстояніи аршина другъ отъ друга и переплетенныхъ лозою; промежутки засыпаютъ хворостомъ. Этимъ способомъ ослабляется теченіе рѣки въ данномъ мѣстѣ, вслѣдствіе чего является возможность ловить въ этомъ мѣстѣ рыбу помощью удочекъ.

Гаторь, египетская богиня, изображаемая въ видѣ коровы или въ видѣ женщины съ головой коровы, или же только съ рогами коровы и солнцемъ на головѣ; она считалась богиней веселія и радости. Во времена грековъ ее отождествляли съ богиней Афродитой (см. рисунокъ).

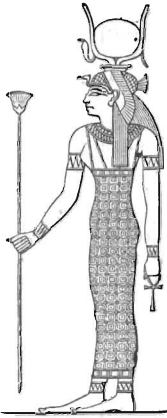

Гаторь.

Гатсегъ, городъ въ венг. комитатъ Гуньядь въ Семиградѣ, при жел. дор.; извѣст. своимъ живописн. располож. въ долину того же имени, у подножя скалист. Готсегскихъ горъ, представл. **Троги Трансильванскихъ Альпъ**, достигающ. высоты 2500 м. Жит. (1890) 1852, большинство румыны.

Гатесъ (Ghats), на индостанскомъ нарѣчьи береговая лѣстница при рѣкѣ, горная тропа, поднимающаяся уступами къ плоскогорю, такъ называются цѣпи холмовъ, идущія параллельно восточн. и западн. побережью передняго Индостана, окружающіе внутреннее Деканское нагоріе и связанные на югѣ посредствомъ хребта Нилгири (см.). Зап. Г. простирается отъ 21° 15'—11° 15' с. ш. У сѣв. конца онъ отдѣленъ равниной, орошаемой рѣками Нарбада и Тапти, отъ зап. конца Виндійскаго хребта. Зап. Г., въ самой сѣв. части называется Сагадри; онъ тянется въ далекомъ разстояніи отъ берега, все болѣе поднимаясь къ югу, между 18° и 19° въ Пурандарѣ достигаетъ 1360 м. и на границѣ съ Майсуромъ въ плоскогоріи Кудри Мукъ 2000 м. высоты. Къ узкому побережью Зап. Г. спадаютъ террасами, а къ в. болѣе постепенно. Дороги черезъ горы тяжелы, черезъ Таль Гать (560 м.) ведетъ ж. д. изъ Бомбея въ Аллагабадъ, черезъ Боръ Гать (545 м) въ Мадрасъ; третья жел. дор. пересѣкаетъ горы, начинаясь въ Гоа. Вост. Г. по направлению къ с. ограниченъ менѣе рѣзко; одни географы причисляютъ всѣ горные кряжи между Маганади и Кавери къ вост. Г., другіе же разсматриваютъ Кришну, какъ сѣв. границу. Вост. Г. сопровождаетъ Коромандельскій берегъ, распадается на нѣсколько отдѣльныхъ частей и при средней высотѣ въ 450 м., достигаетъ 1057 м.

Гаттала (Hattala), Мартинъ, чешскій филологъ, р. 1821, учился въ дух. семина. въ Пресбургѣ, потомъ въ Тернавѣ, 1848 г. принявъ духовный санъ, съ 1850 былъ учителемъ гимназіи въ Пресбургѣ, потомъ былъ доцентомъ въ пражск. унив. Много статей и изслѣдованій его помѣщено въ „Časopis Česk. Muz.“, „Osvěta“, „Kritische Blätter“ и „Prager Morgenpost“. Отдѣльно напечатаны: „Grammatica linguae slovenicae collatae cum proxime cognata bohémica“

(1850), „Czechisch-slovakische und deutsche Aufgaben“ (1851), „Zvukoslovi jazyka staro i novočeského“ (1854), „Skladba jazyka českého“ (1858), „Srovnávací mluvnice jazyka českého a slovenského“ (1857), „Slovo o polku Igoreve“ (1858), „Počátky mluvnice slovenské“ (1860); „Počátečné skupeniny souhlasek česko-slovenských“ (1870), „De continuarium consonantium mutatione in linguis slavici“ (1867), „Brus jazyka českého“ (1877). Наиболѣе важны изслѣдованія Г. въ области славянской фонетики, гдѣ онъ считается авторитетомъ. Г. извѣстенъ также ревностной защитой подлинности Зеленогорской и Краледворской рукописей, основанной на разборѣ фонетическихъ данныхъ (статьи его объ этомъ въ „Osvěta“, за 1885 и въ „Narodn. List.“, тотъ же годъ).

Гаттенбергеръ, Конст. Констант. финансистъ. Род. 1843. Учился на юридич. фак. харьк. унив., въ кот. и состоитъ (съ 70-хъ гг.) профессоромъ полиц. права. Сотрудничалъ въ разныхъ журналахъ и газетахъ и, кромѣ того, издалъ нѣсколько изслѣдованій, приобрѣвшихъ ему почетную извѣстность. Главные его труды: „Вліяніе рус. законодательства на торговый и банковый кредитъ“ (1870), „Законодательство и биржевая спекуляція“ (1872) и „Вѣнскій кризисъ 1873 г.“ (1877).

Гаттенгеймъ (Hattenheim), селен. въ прусск. Висбаденскомъ округѣ, на берегу Рейна и при ж. д., славится прекраснымъ винодѣліемъ (въ особ. на Штейнбергѣ), крупными погребями съ извѣстными винами, и (1890) 1342 жит., занимающихся торговлей виномъ. Къ Г. относится бывшее цистерціанское аббатство Эбербахъ.

Гаттерасъ (Hatteras), мысъ на косѣ, отдѣляющей зал. Памлико Сундъ въ сѣв.-амер. шт. Сѣв. Каролина отъ Атл. океана, опасенъ для судовъ, благодаря рифамъ и перекатамъ; маякъ 58 м. выс.

Гаттереръ, Іоганнъ Христофоръ, нѣмец. историкъ, род. 1727, ум. 1799; былъ проф. исторіи въ Геттингенѣ, гдѣ основалъ 1764 историческій институтъ, котораго директоромъ сдѣлался 1767. Онъ первый далъ всемірной исторіи прагматическое объясненіе; писалъ также по географіи, генеалогіи, геральдикѣ, хронологіи и нумизматикѣ. Замѣчательнѣйшія изъ его сочин.: „Handbuch der allgemeinen Weltgeschichte“ (Геттинг., 1761—64); „Abriss der Heraldik“ (1792); „Abriss der Chronologie“ (1775); „Die Weltgeschichte in ihrem ganzen Umfang“ (1785—87); „Abriss der Genealogie“ (1788); „Praktische Heraldik“ (Нюрвб., 1791); „Versuch einer allgemeinen Weltgeschichte bis zur Entdeckung von Amerika“ (1792); „Abriss der Diplomatie“ (Геттинг., 1798); „Praktische Diplomatie“ (1799). См.: E. G. Heyne, Elogium Gattereri (Геттинг., 1800); Wesendonck, Die Begründung der neuern deutschen Geschichtsschreibung durch G. und Schlözer (Лейпцигъ, 1876).

Гатти, Бернардино, съ прозваніемъ

Сожаро (il Sojaro, бочаръ), итал. живописецъ, род. ок. 1495, ум. 1575; послѣдователь Корреджо; большинство работъ находится въ Кромонѣ, Пармѣ и Пьяченцѣ: Рождество Христово, въ главномъ алтарѣ ц. Сан-Пьетро и Чудо съ 5-ю хлѣбами и 2-мя рыбами, въ рефекторіи въ Кромонѣ; св. Георгій поражающій дракона, въ Пьяченцѣ, и Успеніе св. Богородицы (фреска), въ ц. Мадонна делла Стекката въ Пармѣ; лучшее произведеніе—Мадонна съ основателями, въ Павійскомъ соборѣ,

Гатти (Gatty), Маргаретъ, англ. писательница, род. 1809, ум. 1873. Первое ея произведеніе—сборникъ сказокъ „The fairy godmother and other tales“ (1851). Изъ ея послѣдующихъ произведеній особенно заслуживаютъ упоминанія превосходныя „Parables from nature“ (1855—71, 5 т.). Кромѣ того она написала много книгъ для юношества и съ 1866 издавала ежемѣсячный журналъ для юношества: „Aunt Judy's Magazine“.

Гатти-Гумаюнъ, султанскій указъ 1856, провозгласившій равенство всѣхъ подданныхъ Оттоманскій имперіи безъ различія исповѣданія и оставшіяся до сихъ поръ мертвою буквою. Изданъ султаномъ Абдуль-Меджидомъ, по совѣту Англии и Франціи, съ цѣлю оправдать исключеніе изъ парижскаго трактата статьи о гарантіяхъ христіанскому населенію. См. *Турція* (исторія).

Гаттина, см. *Пебрина*.

Гаттингенъ (Hattingen), г. въ прусск. Арисбергскомъ округѣ, при р. Рурѣ, узловой пунктъ ж. д., съ механич. производств. тканей, и (1895) 7743 жит., изъ нихъ 1892 католи. и 140 евр.

Гатти-Шерифъ, указъ турецкаго султана Махмуда 1839; этимъ указомъ были признаны въ Турціи нѣкоторые гражданскія права за немусульманскими подданными султана (райей). См. *Турція* (ист.).

Гаттонъ I, майнцскій архіепископъ, род. 850, ум. 913, любимецъ короля Арнульфа, принимавшій серьезное участіе въ государственныхъ дѣлахъ и всецѣло руководившій послѣдними при Людовикѣ Дитяти, котораго онъ былъ опекуномъ. Немалымъ вліяніемъ пользовался Г. также при Конрадѣ I. Историческое преданіе приписываетъ ему рядъ злодѣйскихъ и измѣнническихъ поступковъ; о его смерти въ Саксоніи сложилось сказаніе, по которому онъ былъ убитъ молніей или живымъ былъ свергнутъ въ огнедышащее жерло Этны. Большой извѣстностью пользуется сказаніе о башнѣ мышей, которое, однако, относится къ архіепископу майнцскому Гаттону II, род. 968, ум. 970. Какъ гласитъ это сказаніе, епископъ во время голода заперъ толпу голодныхъ людей въ амбаръ, который затѣмъ поджогъ; когда оттуда раздался отчаянный вопль, онъ съ усмѣшкой спрашивалъ присутствующихъ, слышали ли они пискъ амбарныхъ мышей. Тутъ на него напала стая мышей, отъ которыхъ

онъ искалъ спасенія въ башнѣ, построеной среди Рейна; но мыши и здѣсь настигли архіепископа и пожрали его. Исторія характеризуетъ Г., какъ способнаго государственнаго дѣятеля, съ успѣхомъ отстаивавшаго интересы королевства противъ хищничества феодаловъ.

Гаттхетова коричневая краска, см. *мѣдная коричневая краска*.

Гатхи (Gâthâs „пѣсни“), часть Зенавесты (см.).

Гатцукъ, 1) Алексѣй Алексѣевъ, малороссъ по происхожденію, род. въ 1832, оконч. московскій унив. по историко-филол. фак., въ 1859—61 гг. состоялъ адъюнктомъ по кафедрѣ русск. словесности въ Ришельевскомъ лицѣѣ, съ 1861 жилъ въ Москвѣ, гдѣ и умеръ въ 1891. Издалъ: „Старина земли русской“ и „О курганахъ Московск. губ.“ (въ „Чтеніяхъ о-ва исторіи и древностей“, 1863—1864). Съ 1875 издавалъ „Газету Гатцука“ и „Крестный Календарь“. Принималъ участіе въ „Основѣ“ (по-русски): критическій разборъ книгъ, „Опытъ южно-русскаго словаря“ Шейковского и „Старосвѣтскій бандуристъ“ Закревскаго (Основа, 1862, книга VII и V).

2) Г., Н. Н., украинскій писатель. Въ 1857 онъ издалъ въ Москвѣ сборникъ „Вжинокъ з рідного поля“, составленный изъ 150 стихотвореній различныхъ авторовъ и народныхъ пѣсенъ и 520 пословиць. Всему этому предпосланъ обзоръ украинской литературы. Въ 1863 издалъ въ Москвѣ-же „Девять струнъ української бандури“ (сборникъ пѣсенъ съ нотами) и „Українську абѣтку“ (кириллицей)—азбуку для малорусскихъ дѣтей. Г. выступалъ противъ принятаяго теперь украинскаго правописанія, установленнаго впервые П. Кулишемъ (см. его статью въ VII-й книгѣ „Основы“ за 1862: „О правописаніяхъ, заявленныхъ украинскими писателями съ 1839—1861“) и предлагалъ свое правописаніе, совершенно непригодное.

Гатцфельдтаффенъ (Hatzfeldthafen), заливъ на бер. нѣм. колоніи земли имп. Вильгельма (Новая Гвинея), подъ 4° 24' ю. ш. и 145° 9' в. д., станція компаніи Новой Гвинеи.

Гатцфельдъ (Hatzfeld). 1) г. въ прусск. Висбаденск. окр. при р. Эдерѣ, съ церковью Эммауса (VIII в.), въ наст. время реставрированной, лѣсничествомъ, бумажными производств. (1890) 871 жит. Г. получилъ въ 1340 городскія права. Отсюда ведетъ свое происхожденіе, впоследствии княжескій родъ Г. — 2) Г. (венг. Жомболъ, Zsombolya), мѣстечко въ венг. комитатѣ Торонталь, при ж. д., въ очень плодородной мѣстности, насчитываетъ (1890) 9580 жит., б. частью нѣм. (католи.).

Гатцфельдъ (Hatzfeldt), старинный владѣтельный гессенскій родъ, появляющійся на страницахъ исторіи въ началѣ XIII ст.

1) Германъ, князь фонъ Г.-Трахенбергъ, род. въ 1848; въ 1878 вступилъ въ

палату господь; съ 1878 по 1893 былъ депутатомъ въ рейхстагъ, занимая мѣсто въ рядахъ имперской партіи; въ 1894 былъ назначенъ оберпрезидентомъ Силезіи.

2) Павелъ Мельхиоръ Губертъ Густавъ, графъ фонъ-Г., прусск. дипломатъ, родился 1831; 1874 былъ назначенъ посланникомъ въ Мадридъ, а 1878 посланникомъ въ Константинополь, гдѣ въ 1880, какъ старѣйшій представитель дипломатическаго корпуса, велъ переговоры съ Портой отъ имени европейскихъ державъ по вопросу о Дульцино и о пограничномъ спорѣ между Турціей и Греціей. 1881 занялъ постъ статсъ-секретаря германскаго министерства иностранныхъ дѣлъ, а 1885 назнач. посломъ въ Лондонъ.

3) Софія, графиня фонъ-Г. родилась 1805, ум. 1881. Во время бракоразводнаго процесса графини друзья ея, ассесоръ Оппенгеймъ и д-ръ Мендельсонъ, похитили у баронессы Мейендорфъ, любовницы графа Г., шкатулку, въ которой считывали найти цѣнные для графини документы. Это похищеніе въ свое время вызвало сенсационный процессъ, въ которомъ выступилъ Лассаль, въ качествѣ защитника графини. Съ тѣхъ поръ между ними установились самыя дружескія отношенія; графиня приняла участіе въ социалистической агитаціи Лассалья, на которую она старалась оказывать вліяніе также послѣ смерти знаменитаго агитатора въ 1864.

4) Францъ Людвигъ, князь фонъ-Г. род. 1756, ум. 1827, прусс. генералъ, 1806 при оставленіи прусскими войсками Берлина ему было поручено завѣдываніе внутреннимъ общественнымъ порядкомъ. Въплнствіи на него не разъ еще возлагались различныя дипломатическія миссіи.

Гатчина, безуѣздн. гор. Царскосельск. у., подъ 59° 34' с. ш., 7° 46' в. д., распол. на Черн. и Бѣломъ прудахъ, образованн. р. Ижорой. Любимое мѣстопробыв. вел. князя Павла Петровича; ставши императоромъ, онъ сдѣлалъ его уѣзд. въ 1796, позже Гатчина остал. была за штатомъ и причисл. къ Царскосельск. у. Императ. дворецъ постр. 1770 княземъ Г. Г. Орловымъ. При немъ обширн. паркъ въ англійск. вкусѣ, со множеств. обелисковъ, вазъ, статуй; роскошн. цвѣтники, оранжереи; придворная охота съ звѣрйнымъ. Дачное мѣсто. Зданій до 700. Фельдшерск. пункт., аптекъ 2. Жителей 14.735 по переп. 1897 г., браковъ 180, род. 639, ум. 577, естеств. прирост. 62 души. Благотв. общ. 2. Николаевск. сиротск. инстит., женск. гимназ., учительск. семинар. Пятиклассн. гор. учил., земск. начальн. школа. Городъ принадлеж. придворн. вѣдомству. Станц. С.-Петербурго-Вар. и Балтійск. ж. д.

Гатчинскія войска, состояли въ непосредственномъ распоряженіи вел. кн. Павла Петровича въ бытность его наследникомъ престола, и квартировали въ Гатчинѣ и Павловскѣ. По вступленіи Павла на престолъ Г. В. поступили въ составъ полковъ гвардіи.

Гать (Gath), одинъ изъ пяти городовъ филистимлянъ, извѣстенъ, какъ родина великана Голиафа, былъ завоеванъ Давидомъ, укрѣпленъ Раваимомъ, а при Іоасѣ достался въ руки сирийцевъ. Положеніе Г. не достовѣрно; за Г. принимаютъ современный г. Дикринъ, къ в. отъ Аскалона.

Гать (Ghat, Pat), оазисъ въ с. Сахарѣ, въ ю.-з. Фесанѣ, между плоскогоріемъ Тассили на з. и горнымъ хребтомъ Акакусъ на в., подъ 24° 57' с. ш. и 10° 12' в. д., 726 м. надъ у. м., въ 915 км. отъ Триполи съ 8000 жит. Г. окруженъ стѣной, черезъ 4 воротъ которой идутъ по направленію четырехъ странъ свѣта столько-же улицъ, выходящихъ на небольшую площадь въ центрѣ города. Около 800 м. къ зап. находится окруженный стѣною пунктъ Тунинъ, къ югу Баракатъ (безъ стѣны). Оазисъ насчитываетъ 34 источника и 58 колодцевъ, болѣе 70,000 финиковыхъ пальмъ; производсто хлѣба недостаточно для потребностей жителей. Нѣкогда оживленная торговля съ Тунисомъ со времени захвата оазиса турками (1874), содержащими гарнизонъ въ 200 чел., запрещена. На гл. рыночную площадь, южнѣе города, привозятъ купцы изъ Борну и Гаусса, Кауара и Аира невольниковъ, слоновую кость и страусовыя перья, бумажныя платья, кожаныя издѣлія, соль, шкуры и т. д., съ с. дешевые европейскіе товары. Жит. принадлежатъ четыремъ колѣнамъ машаховъ, исповѣдуютъ исламъ, но притомъ строго моногамисты; женщины занимаютъ выдающееся положеніе. Г. посѣтилъ впервые въ 1845 Ричардсонъ, въ 1850 онъ-же, Бартъ и Овербергъ.

Гать (Gatt, Gat, англ. gate), ниже-германское слово, означающее отверстіе, проливъ, слово, входящее въ составъ многихъ географ. наз. проливовъ (Каттегатъ, Зеегатъ и др.).

Гать, дорога, проложенная по заболоченной мѣстности, при чемъ въ основаніи пути укладывается хворостъ, жерди или бревна. Нерѣдко хворостъ предварительно связывается въ пластобразные пучки (фашины), укладывается въ нѣсколько рядовъ, перестилаемыхъ пескомъ, землею и дерномъ. Сложность устройства и способы прокладки Г. весьма различны въ зависимости отъ имѣющихся въ распоряженіи ассигнованныхъ суммъ, лѣсныхъ и земляныхъ матерьяловъ. Отъ простой поперечной кладки хвороста до высоко поднятой надъ болотомъ насыпи, ядро которой состоитъ изъ фашинокъ, жердей и даже сплошной настилки брусевъ, а поверхность покрыта слоемъ хряца, въ 4—8 вершк. толщиной. Г. нерѣдко весьма значительнаго протяженія строятся у насъ среди новгородскихъ, рязанскихъ, полѣвскихъ и друг. болотъ, требуютъ длительнаго ремонта, а безъ такового легко становятся совершенно непроходимыми.

Гау, древне-германское слово, означающее область, „землю“; первоначально со-

отвѣтствовало понятію общины (civitas), но рано уже получило территориальное значеніе. Во главѣ Г. стояли старѣйшины, подчиненные королямъ. Жители Г. раздѣлялись на небольшія общины или сотни, которыя прежде всего служили для военной организаціи, а затѣмъ уже административнымъ цѣлямъ. Во франкскомъ королевствѣ Г. (Grafschaftsgau), представлялъ административный округъ, во главѣ котораго стоялъ графъ (grafio, comes, gaugraf), кот. имѣлъ исполнительную власть, а съ VI в. дѣлается верховнымъ судьей Г.; кромѣ того онъ имѣлъ военную и полицейскую власть и завѣдывалъ финансами. Собраніе суда всегда было (за исключеніемъ Баваріи) собраніемъ сотни (не всего Г.) подъ предсѣдательствомъ графа, который для этой цѣли объѣзжалъ сотни.

Впослѣдствіи у франковъ и др. племенъ были общія собранія — Гау или ландесдинги, на которые должны были являться всѣ судебныя власти Г. Это устройство Г. (основа каролингскаго государственнаго управленія), стало все болѣе и болѣе распадаться, въ особенности вслѣдствіе образованія духовныхъ иммунитетовъ, вслѣдствіе того, что графское достоинство сдѣлалось наследственнымъ, и вслѣдствіе развитія феодальной системы. Одинаковое значеніе со словомъ Г. имѣютъ окончанія: бантъ (Брабантъ, Тейстербантъ), эйба (Веттерейба, теперь Веттерау), фельдъ (Вормсфельдъ, Эйхсфельдъ), пара-баръ и др. Отзвуки устройства Г. сохранились и по сіе время въ именахъ Брейзгау, Рейнгау, Зундгау, Ааргау и т. д. См. Thudischum, Die Gau und Markverfassung in Deutschland (Гиссенъ, 1860); Longnon, Géographie de la Gaule au VI siècle (1878); Baumann, Die Gaugrafschaften im Württembergischen Schwaben (Штуттг., 1879); Landau, Wettereiba (Кассель, 1855) и Hensengau (1875); Spruner und Menke, Historisch-geographischer Handatlas (Гота, 1880, табл. 31—36).

Гау (Howe), Самуэль Гридлей, америк. филантропъ, род. 1801, ум. 1876; былъ врачомъ въ греческой революціонной арміи. 1832 Г. сдѣлался директоромъ института слѣпыхъ (Perkins Institution for the Blind) въ Бостонѣ. Воспитанная имъ слѣпая и глухонѣмая дѣвушка Лаура Бриджманъ обратила на него всеобщее вниманіе. Г. былъ также однимъ изъ основателей большого заведенія для идиотовъ въ Бостонѣ. Онъ написалъ: „Reader for the blind“ (1839) и „Historical sketch of the Greek revolution“ (1828). См. издаванную его женой біографію: „Memoir of Dr. Sam. Gridley Howe“ (Бост., 1876).

Гау, Владиміръ Ив., придворн. художн. и академ. сынъ пейзажиста И. Г., род. 1816, ум. 1895. Первые уроки портретной живописи бралъ у придворнаго художника Карла фонъ-Кюгельгена. Благодаря его содѣйствію, Г. въ самомъ началѣ своей карьеры былъ заваленъ заказами. Имя

его, какъ портретиста, упрочилось послѣ очень удачно написаннаго портрета мореплавателя гр. Фердинанда Литке (1832) Гр. прибылъ на корабль, на кот. находились вел. княжны Марія, Ольга и Александра Николаевна. Послѣ удачнаго портрета Литке Гау заказали портреты великихъ князей, кот. были исполнены также хорошо юнымъ художникомъ. Онъ получилъ рекомендательное письмо къ проф. академіи художествъ А. Зауервейду, а также пособія и съ окт. 1832 поступилъ въ академію. Въ 1838 Гау былъ отправленъ для совершенствованія за границу, по возвращеніи откуда (1840) становится придворнымъ художникомъ и моднымъ портретистомъ высшего круга. Наиболѣе удачными портретами Гау можно считать портреты имп. Николая I. Хотя въ общемъ ему болѣе удавались женскія головки. Одной изъ послѣднихъ его работъ былъ портретъ д-ра Гримма, выставленный въ 1892 на акварельной выставкѣ.

Гаубериссеръ, Георгъ, архитекторъ, род. 1841, первоначальное образов. получилъ въ технической школѣ въ Грацѣ, затѣмъ учился въ Мюнхенѣ, Берлинѣ, и наконецъ, въ вѣнской академіи; получилъ премію на конкурсѣ за планъ постройки новой ратуши въ готическомъ стилѣ въ Мюнхенѣ. 1867 онъ началъ исполненіе постройки, которую окончилъ 1872. По конкурсу на постройку висбаденской ратуши Г. поручено было выполненіе составленнаго имъ плана въ стилѣ нѣмецкаго Ренессанса. Не смотря на неблагоприятное мѣстоположеніе, постройка эта производитъ прекрасное и грандіозное впечатлѣніе. Кромѣ того Г. построилъ дворецъ ратуши въ Ландсгутѣ, церковь Сердца Иисуса въ Греции и церковь св. Павла въ Мюнхенѣ. Съ 1874 Г. живетъ въ Мюнхенѣ и состоитъ почетнымъ членомъ мюнхенской академіи.

Гаубица, короткое артилл. орудіе, среднее между пушкой и мортироу, съ длиною канала отъ 6—10 калибровъ. Появились въ началѣ XV в. и первоначально стрѣляли каменной картечью; впослѣдствіи и до начала XIX ст. Г. стали примѣнять для стрѣльбы разрывными снарядами. Послѣ введенія нарѣзныхъ орудій подобныя орудія у насъ назыв. облегченными пушками. Въ иностранн. артил. названіе Г. сохранилось.

Гаубнеръ (Haubner), Карлъ Готлибъ, ветеринаръ, род. 1806, ум. 1882; слушалъ лекціи въ Берлинѣ, былъ затѣмъ 2 года тамъ-же ассистентомъ по анатоміи и послѣдовательно занималъ различныя должности по своей специальности при различныхъ учебн. заведеніяхъ и государственныхъ учрежденіяхъ. Г. написалъ: „Über die Magenverdauung der Wiederkäuer“ (Авкламъ, 1837); „Landwirtschaftliche Tierheilkunde“ (1837—39; Siedamgrotzky, Берл., 1893); „Die Gesundheitspflege der landwirtschaftlichen Haussäugetiere“ (Грейфсв., 1845; Дрезд., 1881); „Handbuch der Veterinärpro-

lizei“ (1869); „Die Entstehung und Tilgung der Lungenseuche des Rindes“ (Лейпц., 1861); „Über die Trichinen“ (Берл., 1864).

Гаувольдъ, Христіанъ Готлибъ, юристъ, род. 1766, ум. 1824. Изъ его сочиненій по римскому праву слѣдуетъ отмѣтить: „Institutiones juris romani litterariae“ (Лейпц., 1809); „Institutionum juris romani privati historico-dogmaticarum lineamenta“ (1814, 2 т., 2 изд. Отто, 1826); „Manuale Basilicorum“ (1819); „Doctrinae pandectarum lineamenta“ (1820); „Antiquitatis romanae monumenta legalia“ (издан. Шпангенбергомъ, Берл., 1830). Изъ остальныхъ сочиненій замѣчательнѣе его „Lehrbuch des sächsischen Privatrechts“ (Лейпц., 1820, 3 изд. Гезеля, 1847—48, 2 ч.). Его „Opuscula academica“ (1826—29, 2 т.) были изданы Венкомъ и Штиберомъ.

Гаугамелъ, см. *Гавагмелъ*

Гаувицъ, Христіанъ Августъ Генрихъ Куртъ, графъ фонъ-Г. и баронъ фонъ-Крапшицъ, прусск. государственный дѣятель, род. 1752, ум. 1831; 1792 былъ посломъ при вѣнскомъ дворѣ; въ концѣ того же года назначенъ прусскимъ кабинетъ-министромъ, 1794 заключилъ гаагскій трактатъ о субсидіяхъ и базельскій миръ съ Франціей въ 1795. 1802 онъ вступилъ въ управленіе министерствомъ иностранныхъ дѣлъ, но 1804 вышелъ въ отставку, уступивъ мѣсто Гарденбергу. Снова призванный 1805, чтобы представить Наполеону ультиматумъ, Г. вмѣсто этого вынужденъ былъ, послѣ аустерлицкой битвы, заключить шенбрунскій трактатъ, по которому Пруссія должна была уступить Франціи Ансборъ, Клеве и Неуенбургъ, получивъ взамѣнъ этого Ганноверъ. Это не помѣшало, однако, Г. остаться на своемъ посту. Но такъ какъ онъ не могъ предупредить слѣдующаго разрыва съ Франціей, закончившагося войной 1806, то положеніе его окончательно пошатнулось; въ томъ же году онъ вышелъ въ отставку и удалился въ частную жизнь. Попытку оправдать свою политику онъ сдѣлалъ въ соч. *Fragment des mémoires inédits du comte de H. (Leua, 1837)*.

Гауге, Гансъ Нильсенъ, основатель религіозной секты въ Норвегіи, род. 1771, ум. 1824; считалъ себя боговдохновеннымъ пророкомъ и явился (съ 1797) неустаннымъ проповѣдникомъ противъ рационализма. Онъ ходилъ по всей Норвегіи, всюду пріобрѣталъ многочисленныхъ приверженцевъ и приходилъ въ частыя столкновенія съ духовенствомъ, но ученіе не выходитъ изъ предѣловъ обыкновеннаго пѣтизма. Его секта „Гаугіанцы“ или „читатели“, безъ внѣшняго разрыва съ церковью, распространилась особенно среди простаго народа, по всей Норвегіи и проникла въ Данію. См. Bang, Hans Nielsen H. (Христіанія, 1875); O. Kost, Nogle Bemærkninger om H. N. H. og hans Retning (Дронт., 1883).

Гаугезундъ (Haugensund), торговый г. въ норвеж. округѣ Ставагеръ, напро-

тивъ о-ва Кармёна, насчитываетъ (1891) 5382 жит. Неподалеку отъ города 1872 былъ сооруженъ памятникъ въ память тысячелѣтія Норвегіи на томъ мѣстѣ, гдѣ, по преданію, погребенъ Гаральдъ Горфагръ („красивоволосый“), первый король объединеннаго государства.

Гаугеръ, Эмилиа Карловна, современная русск. художница, пишущая масляными красками и акварелью, род. 1836 и была ученицей Бейдемана, Келера, Крамского и Чистякова. 1862 стала выступать на выставкахъ, получивъ отъ акад. художествъ 2 сер. медали 2-й степ. (1862, „Нищія“; 1863, „Портретъ матери художницы“) и званіе некласной худ. (1869) за к-ну „Прерванное гаданіе“, доставившую Г. медаль на лонд. выставкѣ 1874. Изъ массы работъ плодотворной художницы укажемъ на послѣднія: „Распятіе“ съ Ванъ-Дейка (запрестольный обр. въ лютеранской церкви вдовьяго дома при Смольномъ мой., въ Спб), „Спаситель, благословляющій дѣтей“ (съ Плокгорста, пріютъ нищихъ Беклемишева); изъ друг.: „Портретъ Гензельта“, „Дѣтскіе типы“ и т. под.

Гаугъ (Haug), 1) Бальгазаръ, нѣмец. писатель, род. 1731, ум. 1792, съ 1776 былъ профес. въ военной акад. въ Штутгартѣ, въ которой въ то время воспитывался Шиллеръ. Нѣсколькими журналами, которые издавалъ Г., онъ старался оживить интересъ своихъ соотечественниковъ къ великому германскому литературному движенію и образовать центръ для дѣятельности швабскихъ писателей. Въ его „Schwäbisches Magazin von gelehrten Sachen“ помѣщены въ 1776, 1777 и 1780 юношескіе поэтическіе опыты Шиллера.

2) Г., Іоганнъ Христофъ Фридрихъ, сочинитель пѣсенъ и эпиграммъ, сынъ Г. Бальт., род. 1761, ум. 1829, получилъ образованіе въ Karlsschule, гдѣ принадлежалъ къ кружку друзей Шиллера. Извѣстность Г. пріобрѣлъ главнымъ образомъ своими многочисленными эпиграммами („Sinngedichte“, Франкф., 1791; „Epigramme und vermischte Gedichte“, Берл., 1805 и др.), которыя выпускалъ въ свѣтъ подъ псевдонимомъ Гофтальмъ (*офтальмо* по греч. глазъ). О гибкости его гиперболическаго, рѣзко оскорбительнаго остроумія особенно свидѣтельствуютъ его „Zweihundert Hyperbelen auf Herrn Wahls ungeheure Nase“ (нов. изд. Брюннъ, 1822). Съ Виссеромъ Г. издалъ „Epigrammatische Anthologie“ (Цюрихъ, 1807—1809). Кромѣ того, онъ писалъ басни, баллады, шарady и рассказы; съ 1807—17 былъ редакторомъ „Morgenblatt“ Котты. Избранія его „Gedichte“ изданы въ Гамбургѣ, 1827, и въ Штутгартѣ, 1840.

3) Г., Мартинъ, ориенталистъ, род. 1827, ум. 1876. образованіе получилъ въ тубинг. и геттинг. унив., съ 1856 въ Гейдельбергѣ, съ 1859 проф. въ Пунаѣ (Индія); близкія личныя отношенія съ ученѣйшими представителями браманизма и парсызма дали ему возможность открыть и обследо-

вать дотолѣ недоступныя стороны этихъ культовъ; съ 1866 профес. востоковѣд. въ Мюнхенѣ. Онъ издалъ: „Die fünf Gathas oder Sammlungen von Liedern und Sprüchen Zarathustras“ (Лейпц., 1859—62); „Essays on the sacred language, writings and religion on the Parsees“ (Бомбей, 1862); „Aitareya Brâhmana of the Rigveda“ (1863); „Ueber die Pehlevisprache“ (Геттинг., 1854); „An old Pahlavi Pâzand glossary“ съ „Essays on the Pahlavi language“ (Бомб., 1870); „Book of Ardâ Virâi“ (Лонд., 1872—74) и др.

4) Г., Робертъ, живописецъ, род. 1854, учился въ художественной школѣ въ Штуттгартѣ и мюнхенской акад. Особенно хороши его картины изъ эпохи Наполеоновскихъ войнъ. Онъ съ большой силой и правдой изображаетъ простоту военныхъ нравовъ того времени. Съ 1894 Г. состоитъ преподавателемъ худож. школы въ Штуттгартѣ.

Гауда (Fru Gaude, Gode), мнѣнч. существо, вѣроятно тожественное съ Берхта (см.).

Гаудеамусъ (лат. сл. озн. „возрадуемся“), начало извѣстной студенческой пѣсни, которая, указывая на непрочность всего земного, приглашаетъ молодость наслаждаться благами жизни. Нѣкоторыя выраженія Г. встрѣчаются уже въ одной латинской пѣснѣ, дошедшей до насъ по рукописи 1267. Въ XVIII ст. Г. былъ распространенъ въ Германіи въ смѣшанной съ нѣмецкими, нѣсколько неприличными выраженіями формѣ, которая была 1781 исправлена однимъ странствующимъ писателемъ, Киндлебебомъ, и получила настоящій видъ. См. Zwetscke, „Zur Geschichte des Gaudeamus“ (Галле, 1877); Volte, въ журн. „Vierteljahrsschrift für Literaturgeschichte“ (Бейм., 1888).

Гауди, Францъ Бернгардъ Генрихъ Вильгельмъ, баронъ, нѣмецкій поэтъ и беллетристъ, род. 1800, ум. 1840. Его склонность къ юмористическимъ выходкамъ и къ эниграмматической сжатости поэтическихъ мыслей сдѣлала его въ болѣе раннихъ произведеніяхъ подражателемъ манеры Гейне, отъ которой онъ, однако, впоследствии отказался. Его лирическія стихотворенія имѣютъ неравномѣрную цѣнность; они то задумчивы и искренни, то проникнуты рефлексіей и бьютъ на искусственные эффекты. Въ своихъ „Chansons“ онъ удачно подражалъ Беранже, именно въ „Kaiserlieder“ въ честь Наполеона I, имѣвшихъ источникомъ пробудившееся въ времена реставраціи оппозиціонное настроеніе, которое охотно принимало сторону „сына революціи“ и героя могучихъ битвъ и движеній“ противъ господства квіетизма и спокойствія подъ полицейской охраной. Яркимъ описателемъ путешествій Г. является въ соч. „Mein Römerzug“ (Берл., 1836); беллетристомъ съ юмористическимъ отбѣнкомъ и фантастичной живостью въ „Desangano“ (Лейпц., 1834); „Aus dem Tagebuch eines wandernden Schneidergesellen“ (нов. изд. 1871); „Novelletten“ (Берл., 1837), съ особенно въ

„Venezianische Novellen“ (Бунцлау, 1838) и „Novellen und Skizzen“ (Берл., 1839). Переводы его: „Gechichtliche Gesänge der Polen Niemcewicz und Mickiewicz“ (Лейпц., 1833), Waces „Roman von Rollo und den Herzögen der Normandie“ (1835); стихотв. Клотильды де Валлонъ-Шали съ старофранцузск. и вмѣстѣ съ Шамиссо „Пѣсни“ Беранже.

Гауенштейнъ (Hauenstein), 2 горн. прохода швейцарской Юры, Верхній Г. между Вальденбургомъ и Бальстаемъ (718 м.) и Нижній Г. между Лэйфельфингеномъ и Ольтенюмъ (695 м.); чрезъ оба прохода проложеномъ дороги для сообщенія Базеля съ внутренней Швейцаріей. Болѣе важнымъ изъ нихъ является Нижній Г. 1855—57 общество центральной швейц. дороги пробило сквозь гору туннель 2,49 км. длины; при сооруженіи туннеля обвалъ шахты (28 мая 1857) повлекъ за собой 72 человекъ жертвы. Въ теченіе двухъ десятилѣтій, какъ единственный ж. д. путь, Г. господствовалъ надъ сообщеніемъ Базеля съ внутренней, зап. и вост. Швейцаріей; эта монополія прекратилась съ проведеніемъ другихъ ж. д. линій.

Гауеръ, Францъ фонъ, австрійск. геологъ и палеонт., род. 1822 въ Вѣнѣ, ум. тамъ-же 1899. Кончилъ курсъ въ вѣнск. универс. и въ горн. акад. Хемница. Съ 1843 ассистентъ у Гайдингера (см.), съ 1849 бергратъ и геологъ вновь учрежденнаго импер. геол. института; съ 1866 директоръ этого учрежденія послѣ смерти Гайдингера и въ то же время директоръ придворн. естеств. музея; съ 1892 пожизненный членъ палаты господъ австрійскаго рейхсрата. Его работы главн. образ. касались изслѣдованія триаса и пермскихъ отложеній, со многими палеонтолог. монографіями, помѣщались въ изданіяхъ геолог. института и Вѣнской акад. Г. издалъ выдержавшую нѣсколько изданій геологич. карту Австрійск. имп. съ объяснительнымъ томомъ, содержащ. описательную геологію Австр. импер. Съ 1886 Г. основалъ журналъ *Annalen des Naturhist. Hofmuseums*.

Гаузенъ (Hausen), селен. въ бав. округѣ Нижней Франконіи, съ упраздненными женскими монастырями, упраздненной солеварней, нѣсколькими минер. источниками, между ними источникъ Терези, похожій на Киссингенскій Пандуръ, и углекислый источникъ Шенборнъ; вода для выварки соли и для ваннъ проведена въ Киссингенъ. Г. насчитываетъ (1890) 769 жит.

Гаузеръ (Hauser), 1) Вальтеръ, членъ швейцарскаго союзнаго совѣта, род. 1837, сынъ владѣльца кожевеннаго завода, который получилъ въ наслѣдство отъ отца. Г. игралъ выдающуюся роль среди демократической партіи кантональнаго совѣта и 1883 былъ президентомъ совѣта. 1888 выбранъ въ союзный совѣтъ. Съ 1892 Г. сдѣлался президентомъ Швейцарскаго союза.

2) Г. Каспаръ, пресловутый нюрнбергскій найденышъ, исторія котораго и по сіе время остается невыясненной. Судеб-

нымъ порядкомъ никто не былъ допрошенъ, но бургомистръ Биндеръ изъ отвѣтовъ самого Г. составилъ легенду, которую и опубликовалъ 1828. По этому разсказу, Г. съ самого дѣтства заключенъ былъ въ помѣщеніи, въ которомъ онъ не могъ даже лечь, протянувшись; одежда его состояла изъ рубашки и панталонъ, пища изъ хлѣба и воды; ихъ приносилъ ему какой-то человекъ, никогда не выпускалъ мальчика на воздухъ, однако, научилъ его кое-какъ читать и писать. Долгое время все занятіе Г. состояло въ игрѣ съ двумя деревянными лошадками. Сначала думали, что онъ сынъ высокаго духовнаго лица въ Бамбергѣ и знатной дамы. Король обѣщалъ награду въ 10,000 гульд. тому, кто сообщитъ достовѣрныя свѣдѣнія о Г.; но усилія остались безплодными. Мальчикъ вначалѣ высказалъ большую любознательность; но чѣмъ болѣе онъ учился, тѣмъ болѣе притуплялся его умъ и его память. Однажды его нашли истекающимъ кровью отъ раны во лбу; онъ говорилъ, что его ударилъ какой-то черный человекъ, но всѣ розыски не навели на слѣдъ преступника. 1831 взялъ его на попеченіе лордъ Стангопъ. Чтобы дать ему какое-нибудь занятіе, Г. дали мѣсто въ канцеляріи апелляціоннаго суда, гдѣ онъ, впрочемъ, работалъ вяло и плохо. Однажды, зимой 1833, Г. въ сильную мятежъ былъ найденъ смертельно раненымъ въ дворцовомъ саду. Онъ разсказалъ, что какой-то незнакомый человекъ, чтобы сообщить ему тайну его происхожденія, вызвалъ его въ дворцовый садъ, нанесъ ему глубокую рану въ бокъ и убѣжалъ. Три дня спустя Г. умеръ. Въ саду на свѣжемъ снѣгу были слѣды только одного человека. Нѣкоторое время его считали наслѣдникомъ Баденскаго престола, подмѣненнымъ при рожденіи; но все это оказалось пустыми баснями. Въ концѣ концовъ, ничего положительнаго все-таки не узнали. Новѣйшее изслѣдованіе о Г. принадлежитъ А. Linde, Kaspar H., *eine neugeschichtliche Legende* (1836, 2 тома).

3) Г., Мяска, скрипачъ и композ., род. 1822, ум. 1887, музыкальное образованіе получилъ въ вѣнской консерваторіи и давалъ концерты въ Европѣ, въ Америкѣ и Австрали. Изъ его композицій слѣдуетъ отмѣтить „Венгерскія Рапсодіи“ (*Ungarische Rhapsodien*). Свои путешествія онъ разсказалъ въ интересной книгѣ: „*Aus dem Wanderbuch eines österreichischen Virtuosen*“ (Лейпц., 1859).

4) Г., Французъ, пѣвецъ и учитель пѣнія, род. 1794, ум. 1870; изучалъ сначала медицину; но послѣ смерти отца занялся исключительно изученіемъ музыки, именно композиціи и пѣнія. 1817 онъ выступилъ на сценѣ въ Прагѣ въ партіи Зороастра („Волшебн. флейта“), пѣлъ затѣмъ въ Вѣнѣ, Лейпцигѣ и Берлинѣ съ большимъ успѣхомъ. 1846 король Людвигъ I пригласилъ его въ Мюнхенъ на мѣсто директора консерваторіи, которое онъ и занималъ до

1864. Получивъ пенсію, жилъ сначала въ Карлсруэ, затѣмъ въ Фрейбургѣ, гдѣ и умеръ. Какъ преподаватель пѣнія, Г. оказалъ большія услуги искусству большимъ количествомъ хорошихъ учениковъ и составленіемъ методы преподаванія пѣнія: „*Gesanglehre für Lehrer und Lernende*“ (Лейпц., 1866). Г. писалъ также вокальныя сочиненія для одного и нѣсколькихъ голосовъ. См. Moritz Hauptmann. *Briefe an Franz Hauser* (Лейпц., 1871). Его сынъ Морицъ Г. (род. 1827, ум. 1857) былъ директоромъ театра въ Кенигсбергѣ, писалъ оперы, пѣсни и т. д.

Гауитъ (Howitt), Вильямъ, англ. писатель, род. 1792, ум. 1879; вмѣстѣ съ женой Маріей (урожд. Ботамъ), составляли и издавали стихотворенія, поэмы, повѣсти. Отдѣльно Марія Г. писала книжки для дѣтей; Вильямъ — археологическія, историческія и общественно-этнографическія работы, имѣвшія для своего времени значеніе, особенно о сельскомъ бытѣ въ Англии („*Rural life in England*“, 1836) и очерки жизни въ Германіи („*The students life of Germany*“, 1841; „*The rural and domestic life of Germany*“, 1842; „*German experience*“, 1844). Послѣдніе годы Г. предавался спиритизму. Марія Г. умерла 1888, оставила автобіографію (Лонд., 1889).

Гаукинсъ, 1) Вениаминъ Уатергоузъ (Hawkins, Benjamin Waterhouse), естествоиспытатель, род. 1807, ум. 1889; въ Нью-Йоркѣ, подъ руководствомъ Бенѣсса (Behnes), занимался скульптурою, съ 1827 естественными науками и съ 1852 спеціально геологіей. Съ 1842 до 1847 онъ жилъ, изучая животное царство, въ Knowsley и издалъ „*Gleanings from the menagerie at Knowsley*“ (1850). При этой работѣ онъ приобрѣлъ навыкъ въ изображеніи животныхъ. 1852—55 онъ изготовилъ по порученію об-ва хрустальнаго дворца 30 реставрацій гигантскихъ вымершихъ животныхъ. Подобную-же работу онъ исполнилъ потомъ по порученію центральнаго парка въ Нью-Йоркѣ. Г. издалъ: „*Popular comparative anatomy*“ (Лонд., 1840); „*Elements of form*“ (1842); „*Comparative of the human and animal frame*“ (1860); „*Artistic anatomy of the horse* (1865); of the cattle and sheep (1867), of the dog and deer“ (1876); вмѣстѣ съ Гексли онъ издалъ „*Atlas of elementary anatomy*“ (1865).

2) Г., сэръ Джонъ, англ. историкъ музыки, род. 1719, ум. 1789, изучалъ юридич. науки, былъ адвокатомъ и служилъ въ судѣ до 1753. Выгодная женитьба дала ему возможность, слѣдуя своей склонности, заняться музыкальной наукой. Результатомъ его усерднаго изученія теоріи и исторіи музыки явилось 1776 сочиненіе „*History of the science and practice of music*“ въ 5 т.; трудъ этотъ не уступаетъ въ достоинствѣ извѣстному сочиненію Бёрнея (Burney) „*History of music*“ (Нов. изд. Лонд., 1876, 2 т.).

Гаукъ (Hauck), 1) Альбертъ, лютер. теологъ, род. 1845, авторъ сочиненій: „*Ter-*

tullians Leben und Schriften“ (Эрланг., 1877); „Die Entstehung des Christustypus in der abendländischen Kunst“ (Гейд., 1880); „Vittoria Colonna“ (1882); „Kirchengeschichte Deutschlands“ (Лейпц., 1886—93, томы 1—3) и др., соредакторъ по смерти Герцога 2-го издания „Realencyclopädie für protestantische Theologie und Kirche“.

2) Г. (Hauk), Минни, оперн. пѣвица, род. 1853 въ Нью-Йоркѣ; 15-ти лѣтъ выступила на сценѣ въ партіи Линды и имѣла такой успѣхъ, что директоръ Academy of music тотчасъ-же предложилъ ей ангажементъ. 1868 Г. дебютировала съ большимъ успѣхомъ въ партіи Солабулы на сценѣ Нью-Йоркскаго опернаго театра и послѣ этого гастролировала во многихъ городахъ Соед. Штатовъ; пѣла въ Лондонѣ, въ Вѣнѣ, въ Пештѣ, Дрезденѣ, въ Бреславлѣ, въ Спб., въ Москвѣ и Берлинѣ. 1878 она вернулась въ Америку; 1881 вышла замужъ за писателя путешественника Гессе-Вартегъ и живетъ б. ч. въ Лондонѣ. Лучшими ролями ея считаются героини комической оперы (Сузина, обѣ Церлины и т. д.); но она не менѣе хороша и въ партіяхъ Катарини („Укрощеніе строптивой“), Карменъ, Аиды, Маргариты, Офеліи, Джульетты.

Гауль, Густавъ, востр. живописецъ, род. 1836, ум. 1888; изучалъ акварельную живопись у Р. Теера, и въ академіи, у Ралля; по манерѣ письма Г. стоитъ по срединѣ между Ралемъ и франц. образцовыми мастерами; любимая область—историческій жанръ, портреты, колоритно отдѣльваемые въ духѣ венеціанцевъ, копии старыхъ мастеровъ, въ чемъ Г. достигъ совершенства. Его мл. братъ, Францъ, гл. техническій инспекторъ придворной оперы, былъ прежде баталистомъ, затѣмъ рисовальщикомъ костюмовъ и выдвинулся своими балетными композиціями (Фея куколъ, Вѣнскій вальсъ, Папа Радецкій и др.).

Гаульгерія, см. *гольгерія*.

Гаульгерьево масло, см. *гольгерья*.

Гаунтъ (Gaunt), Мери, англ. писательница, съ 1894 напечатала рядъ значительныхъ австралийскихъ повѣстей: „Daves Sweetheart“ (1894), въ которой съ рѣзкимъ реализмомъ описывается невѣрность непостоянной женщины и послѣдовавшая дуэль ея двухъ любовниковъ; „The moving finger“ (1895), сборникъ рассказовъ изъ жизни въ дикихъ мѣстностяхъ Австраліи, частью съ очень кровавыми сюжетами. Тамъ-же происходитъ дѣйствие „Kirkham's Findex“ (1897), нѣсколько небрежный діалогъ котораго выкупается живою наглядностью. Новѣйшее произв. „Deadman's“ (1898), рассказъ, полный жестокаго трагизма.

Гаунтъ, 1) Густавъ, живописецъ, род. 1844 и, изучивъ въ Штуттгартѣ, Вѣнѣ и Лондонѣ литографское искусство, обратился къ живописи (съ 1870 въ в. Мюнхенской академіи), выступивъ 1876 съ исторической жанровой картиной „Поджогъ ландскнехта монастыря“ (Страсбургская галл.).

Послѣ краткаго изученія въ Италіи старыхъ мастеровъ (1878), Г. поселился въ Штуттгартѣ, посвятивъ себя по преимуществу портретной живописи.

2) Г., Эрнестъ Теодоръ, извѣстный нѣмецкій юристъ, род. 1796, ум. 1859. 1820 прив.-доц. въ Бреславлѣ; 1821 экстра-орд. проф., 1826 ординарн., 1832 членъ высшаго суда въ Бреславлѣ. Изъ его сочиненій слѣдуетъ назвать: „Ueber deutsche Städtegründung, Stadtverfassung und Weichbild, im Mittelalter“ (Лена, 1824); „Das alte magdeburgische und hallische Recht“ (Бресл., 1826); „Das schlesische Landrecht“ (Лейпц., 1828); „Miscellen des deutschen Rechts“ (Бресл., 1830); „Lex Frisionum“ (1832); „Das alte Gesetz der Thüringer“ (1834); „Recht und Verfassung der alten Sachsen“ (1837); „Die germanischen Ansiedelungen und Landteilungen in den Provinzen des römischen Westreichs“ (1844); „Ueber die Zukunft des deutschen Rechts“ (1847); „Das deutsche Volkstum in den Stammländern der preussischen Monarchie“ (1849); „Deutsche Stadtrechte des Mittelalters“ (1851—52, 2 ч.); „Ueber die Bildung der Ersten Kammer in Preussen etc.“ (1852); Germanistische Abhandlungen“ (Мангеймъ, 1853); „Lex Francorum Chamavorum“ (Бресл., 1855); „Von Femgerichten, mit besonderer Rücksicht auf Schlesien“ (1857).

Гаушвахта (отъ нѣм. Hauptwache—главный караулъ), вообще, караульный домъ.

Гаушманъ, (Hauptmann), 1) Гергардъ, самый выдающийся изъ современныхъ нѣмецкихъ драматурговъ, род. 15 мая 1862 въ Зальцбруннѣ въ Силезіи, учился въ реальномъ училищѣ, поступилъ ученикомъ къ одному сельскому хозяину, затѣмъ въ художественную школу въ Бреславлѣ, готовясь стать скульпторомъ, но скоро вышелъ изъ нея и сталъ изучать естественныя науки въ іенскомъ и берлинскомъ университетахъ. 1883 Г. три мѣсяца прожилъ въ Италіи, 1884 (женившись) въ Римѣ, занимаясь скульптурой, затѣмъ жилъ въ различныхъ мѣстностяхъ Швейцаріи и въ Берлинѣ. 1891 приобрѣлъ имѣніе въ Силезіи, чтобы изучить народъ въ непосредственномъ общеніи съ нимъ. 1894 ѣздилъ въ Америку. Первымъ произведеніемъ Г. была эпическая поэма въ старомъ стилѣ: „Promethidenlos“ (Лейпц., 1885). Отъ этого направленія его отклонило знакомство съ тенденціозными драмами Ибсена и съ эстетикой натуралистовъ; извѣстность онъ приобрѣлъ драмами въ стилѣ натурализма, которыя впервые были поставлены на „Свободной сценѣ“ въ Берлинѣ и сначала выдержали много нападковъ. Только его позднѣйшія произведенія ставились на постоянныхъ сценахъ. Въ первой своей „соціальной“ драмѣ „Vor Sonnenaufgang“ (Берл., 1889), затѣмъ въ „Friedensfest, eine Familienkatastrophe“ (1890) Г. воспроизвелъ сцены изъ мелкобуржуазной жизни съ поразительной вѣр-

ностью, но производилъ тяжелое впечатлѣніе выборомъ такихъ мотивовъ, какъ помѣшательство отъ алкоголизма и его наслѣдственность, мелкія семейныя дразги и т. п. Больше успѣха имѣла его драма „Einsame Menschen“ (Берл., 1891), въ которой онъ противопоставилъ старое вѣрующее поколѣніе новому, естественно-исторически образованному и нервному. Еще выше поднялся Г. въ драмѣ изъ эпохи 40-хъ годовъ, „Die Weber“ (Берл., 1892, въ первой обработкѣ „Die Waber“, на силезскомъ нарѣчьи), гдѣ онъ съ потрясающей силой вывелъ на сцену ужасное положеніе бѣдняковъ-ткачей, такъ что пьеса представляетъ собой беспощадное обвиненіе капитализма. Непосредственно вслѣдъ за этимъ Г. написалъ двѣ комедіи: „Kollege Crampton“ (1892), въ которой главное дѣйствующее лицо — талантливый, но спившійся съ круга художникъ, и которая ставилась на сценѣ чаще всѣхъ остальныхъ пьесъ Г.; затѣмъ комедію „Der Biberspelz“ (1893), менѣе удавшуюся сатиру на чиновничество. Въ имѣвшемъ большой успѣхъ произведеніи, драматической сказкѣ „Hannele“ (1894), Г. соединяетъ свои любимые мотивы, въ своеобразное поэтическое цѣлое, производящее на сценѣ сильное впечатлѣніе. Послѣ Hannele еще написаны „Florian Geyer“, „Versunkene Glocke“, „Fuhrmann Henschel“ и пр. На русскомъ языкѣ „Сочиненія Г.“ вышли въ переводѣ К. Д. Бальмонта (Москва, 1900). Какъ опытъ, въ повѣствовательномъ родѣ, Г. напечаталъ еще „Der Apostel Bahnwärter Thiel“ (Берл., 1892).

2) Г., Морицъ, выдающийся музыкальный теоретикъ и композиторъ. Род. 1792, ум. 1868, музык. образование получилъ у Шольца по скрипкѣ, Гроссе по фортепiano и гармоніи, и Морлакки по композиціи. Выступилъ въ качествѣ концертнаго скрипача, а съ 1815 въ теченіе пяти лѣтъ пробылъ въ Россіи, состоя въ домѣ князя Репнина преподавателемъ музыки. Его глубокими теоретическими знаніями и строгостью архитектуроники, чистотою и ясностью изложенія проникнуты все его произведенія, изъ которыхъ въ особенности выдаются церковныя мотетты, каноны, мессы и для смѣшанныхъ голосовъ, хоры, дуэты и камерныя сочиненія. Но главное значеніе Гауптманна — въ его музыкально-теоретическихъ изслѣдованіяхъ. Свою систему онъ изложилъ на философской подкладкѣ въ сочиненіи „Natur der Harmonik und der Metrik“. Дальнѣйшія его теоретическія изслѣдованія представляютъ развитіе и примѣненія предыдущаго. Главной исходной точкой его системы служить подчеркиваемое имъ различіе между мажорными и минорными консонансами. Посмертнымъ его сочиненіемъ, изданнымъ 1869 О. Паудемъ, является „Ученіе о гармоніи“, собраніе же другихъ его отдѣльныхъ статей издано его сыномъ, 1874

Гауптманы, судебно-полицейскія должности лица въ Курляндіи до введенія въ прибалтійскихъ губерніяхъ судебной реформы. Г. соотвѣтствовали исправникамъ русскихъ губерній и гагенрихтерамъ Эстляндіи. Они выбирались изъ среды курляндскихъ дворянъ ландтагомъ и пользовались широкою властью надъ крестьянскимъ населеніемъ Курляндіи. При нихъ состояло по два ассессора при каждомъ и съ этими ассессорами составлялся подѣ председательствомъ Г. такъ называемый гауптманскій судъ съ юрисдикціей, приблизительно соотвѣтствующей юрисдикціи нынѣшнихъ земскихъ начальниковъ внутреннихъ губерній. Г. подчинялись непосредственно губернатору; имъ же подчинялись флекенфорштегеры, отвѣчающіе становымъ приставамъ внутреннихъ губерній. Учрежденіе Г. относится ко времени независимости Курляндіи; упразднено послѣдовало въ 1888, при введеніи „Судебныхъ Уставовъ Императора Александра II“ въ прибалтійскихъ губерніяхъ.

Гауптъ (Haupt), 1) Морицъ, выдающийся филологъ-классикъ и германистъ, род. 1808, ум. 1874, съ 1853 проф. въ Берлинѣ, особенно замѣчательнъ, какъ критикъ текста. Къ области классической филологіи относятся его Quaestiones Catullianae (1837), изд. Овидія, Горация (1851), Катуллы, Тибулла, Проперція (1853, 5 изд. 1885), Тацитовой Германіи (1855), Виргилія (1858). Сборникъ мелкихъ работъ его издалъ Wellenowitz-Möllendorf подъ заглавіемъ Opuscula (3 т. 1875—77). Не менѣе замѣчательны его изданія средневѣковыхъ нѣмецкихъ текстовъ, какъ то: Гартмана фонъ Ауэ Erec (1839), Lieder und Büchlein и Armer Heinrich (1842, втор. изд. 1881); Winsbeke (1845), „Lieder“ Готфрида фонъ Нейфенъ (1851) и Нейдгарта фонъ Рейенталя (1858). Выдающуюся услугу оказалъ онъ германской филологіи основаніемъ 1841 научнаго журнала Zeitschrift für deutsches Altertum, играющаго до настоящаго времени руководящую роль въ этой области и часто цитируемаго, какъ „журн. Гаупта“ (Haupt's Zeitschrift, HZ).

2) Г., Оттомаръ, финансистъ, род. 1839, продолжительное время стоялъ во главѣ крупныхъ банковыхъ учрежденій въ Вѣнѣ, Амстердамѣ и Лондонѣ, послѣ чего поселился на покой въ Парижѣ. Извѣстенъ, преимущественно, какъ знатокъ монетнаго обращенія и, въ этомъ качествѣ, былъ представителемъ венгерскаго правительства на парижской монетной конференціи 1873. Кроме многочисленныхъ статей въ временныхъ изданіяхъ, имъ написаны: „Arbitrages et parités. Traité des opérations de banque“ (Пар., 1872; 8 изд., 1894); „Gold, Silber und Währung“ (1877); „Währungspolitik und Münzstatistik“ (Берл., 1884); „L'histoire monétaire de notre temps“ (Пар., 1886); „Gold, Silber und Valutaherstellung“ (Вѣна, 1892); и др.

3) Г., Поль, род. 1858, ассириологъ, нынѣ проф. Джонъ-Гопкинсова университета въ

Балтиморъ. Наиболѣ замѣчательные труды Г.: Akkadische und Sumerische Keilschrifttexte (1881—82) и Das babylonische Nimrod-Epos (1884—91); рядъ мелкихъ статей въ американскихъ научныхъ журналахъ и издаваемомъ имъ, вмѣстѣ съ Деличемъ, Beiträge zur Assyriologie.

4) Эрихъ, протест. теологъ, род. 1841, написалъ, между прочимъ: „Der erste Brief des Iohannes“ (Кольбергъ, 1869); „Die alttestamentlichen Citate in den vier Evangelien“ (1871); „Die Kirche und die theologische Lehrfreiheit“ (Киль, 1881); „Die eschatologischen Aussagen Iesu in den synoptischen Evangelien“ (Берл., 1895).

Гаураки (Hauraki), большой заливъ на в. берегу с. о-ва Новой Зеландіи, 104 км. длины и 30—50 км. ширины, оканчивается на в. полуостровѣ Коромандель. Въ ю. часть залива впадаетъ Темаа. При входѣ находятся Большой и Малый Барьерные о-ва; передъ портомъ Вайтемата, находится также нѣсколько о-вовъ.

Гауранъ (въ древности Ауранитисъ, Аврангесъ), плодородная высокая равнина въ Сиріи, у истоковъ Ярмука, къ з. отъ одноим. горнаго кража, у бедуиновъ назыв. Эль Нукра, „впадина“, съ гл. гор. Бостра (въ наст. время Босра). Равнина сплошь вулканич. характера, безъ деревьевъ, пересѣкается лишь нѣсколькими б. частью сухими долинами (вади), покрыта слоемъ краспобурой почвы, представляющей продуктъ вывѣтриванія вулканическихъ породъ. Къ с.-в. отъ нея Джебель Г., вулканич. горный кражъ, состоящій изъ долерита и пористыхъ вулканич. шлаковъ, достигающій въ вершинѣ Телль эль Дже на 1839 м. высоты. Г. производитъ большую часть хлѣба во всей Сиріи: съ 1872—83 ежегодно вывозилось въ среднемъ 100—120,000 тоннъ хлѣба и кромѣ того такоеже количество оставалось для потребностей страны. Въ одни средиземноморскіе порты Акка и Гайфа за послѣднее время ежегодно доставлялось 80—100,000 тоннъ исключительно на верблюдахъ; въ Акку вскорѣ послѣ жатвы ежедневно прибываютъ 4—5000 верблюдовъ, причемъ каждый изъ нихъ несетъ 4—5 центн. Транспортъ однако поглощаетъ $\frac{1}{3}$ — $\frac{2}{3}$ стоимости; годъ отъ году значительныя количества хлѣба сгниваютъ въ Г. и производсто хлѣба приноситъ 10%, самое большее 20% барыша. Этимъ объясняются стремленія соединить Г. ж. д. съ портами Средиз. моря. Съ конца 1893 въ движеніи находилось Г. ж. д. линія Дамаскъ-Музерибъ (103 км. длины); въ августъ 1895 черезъ открытіе линіи Бейрутъ-Дамаскъ (138 км.), одной изъ самыхъ красивыхъ и интересныхъ ж. д. земного шара, Г. добился столь желаннаго сообщенія съ моремъ. Обѣ линіи въ наст. время находятся во владѣніи одного франц. общества, но еще не приносятъ дохода. Несравненно короче и потому выгоднѣе была-бы линія Дамаскъ-Гайфа (Акка), отданная на концессию англ. компании. Но

до сихъ поръ отъ этой дороги окончено лишь нѣсколько км. около порта Гайфы и постройка дороги совершенно остановилась. Страна Г. начала замѣтно поправляться, въ особ. съ тѣхъ поръ, какъ положенъ былъ конецъ набѣгамъ и насиліямъ бедуиновъ; всѣ плодородные участки заняты, пришедшія въ упадокъ селенія отчасти вновь отстроились. Еврейскіе колонисты, поддержанные барономъ Ротшильдомъ въ Парижѣ, купили въ Г. болѣе 6500 гект., гл. обр. въ Сахемъ эль Джоланъ, Джиллинъ, Кокабъ и т. д., построили дороги, мосты, жилые дома и уже насадили 400,000 деревьевъ. Эта усиливающаяся колонизація способствуетъ, повидимому, также большей безопасности страны. Свѣдѣніями о Г. мы обязаны лишь новѣйшему времени (съ 1857), путешествіямъ Грэма, Веггштейна, Пальмерса, Дрэка и Штюбеля. Вост. и южный склоны Джебенъ-Гайфы считались прежде и до сихъ поръ считаются житницей Сиріи. И въ наст. время здѣсь еще можно насчитать около 300 запущенныхъ городовъ и селеній, зато сравнительно немного населенныхъ мѣстностей.

Гауризанкаръ („сіяющій“. Моунтъ Эверестъ, Mount Everest, гора въ Гималаѣ, на сѣв. границѣ съ Непаломъ, подъ 27° 59' с. ш. и 86° 55' в. д., 8840 м. высоты считалась высочайшей вершиной земного шара до тѣхъ поръ, пока Грэмъ въ послѣднее время не открылъ тамъ же болѣе высокихъ вершинъ.

Гаурусъ, древнее названіе вулканич. горнаго хребта въ Кампаніи, къ в. отъ Кумъ, извѣстныхъ своимъ обиліемъ винограда; въ наст. время Монте Барбаро. При Г. римляне въ 343 до Р. Хр. одержали первую крупную побѣду надъ самнитами.

Гауръ (Лакнаути), нѣкогда гл. гор. индусскихъ царей Бенгаліи и Передняго Индостана, подъ 24° 52' с. ш. и 88° 10' в. д., при старомъ рукавѣ Ганга, сдѣланъ 1204 магометами столицей ихъ Бенгалскихъ владѣній, покинуть 1575 при появленіи чумы и въ наст. время представляетъ груды развалинъ цитадели, дворцовъ, мечетей, башенъ и т. д.

Гауръ (Bos gaujus), см. *рогатый скотъ*.

Гаусгоферъ, 1) Максъ, живописецъ, род. 1811, ум. 1866, съ 1833 посвятилъ себя искусству и посѣтилъ Италію. Изъ его картинъ, мотивы которыхъ взяты б. ч. изъ нѣмецкихъ Альпъ, назовемъ: „Воскресное утро на Химзее“ (1838), „Монастырь Баумбахъ“ (1840), „Рыбакъ на Химзее“ (1842); „Рейнскій ландшафтъ“ (1843), „Монастырь на Химзее“, „Оберзее“, „Гозаузее“, „Эйбзее“, „Бура на Химзее“ (1854), „Видъ Праги“ (1856), „Вальхензее“ (1856), „Фирвальшtedское озеро“ (1859).

2) Г., Максъ, нѣм. статист., геогр. и эконом., род. 1840, съ 1868 проф. полит. экон., статистики и финансовъ. права въ корол. высшей школѣ въ Мюнхенѣ, авторъ извѣстн. учебника статистики Lehr u. Handbuch der Statistik (1-е изд. 1872, 2-е—1892) и слѣд. сочиненій: „Eisenbahngeographie“ (1875);

„Handelsgeographie von Europa (продолж. Andrees-Handelsgeographie, 1878). Отдѣльн. статьи и отгиски изъ „Коммерч. энциклоп.“ Майера Ротшильда: „Abriss der Handelsgeschichte“ (1888); „Abriss der Handelsgeographie“ (1888); „Grundzüge der Nationoekonomie“ (1878) и „Grundzüge der allgem. Handelslehre“ (1878) и др.

Гауслабъ, Францъ, (von Hauslab), австр. генералъ, род. 1798, ум. 1883, участвовалъ въ походѣ во Францію 1815. Во время венгерской (1849) и итальянской кампаніи (1859) былъ начальникомъ артиллеріи. Г. былъ сотрудникомъ журнала „Oesterreichische militärische Zeitschrift“, отдѣльно появились его труды: „Über die Bodengestaltung in Mexico“, „Über die charakterist. Kennzeichen der geschichtl. Entwicklungsabschnitte der Kriegertracht vom Beginn des 16. Jahrhunderts“ (Вѣна, 1864).

Гаусманнитъ, черная марганцовая руда, минералъ изъ группы ангидридовъ, встрѣчается въ тетрагонал. кристаллахъ, соедин. въ друзы; но чаще сплошной, зернистый; черного цвѣта съ металлич. желѣзнымъ блескомъ, непрозр. Тв. 5,5; уд. в. 4,7—4,9. Хим. сост. предст. соединеніе закиси и перекиси марганца; содерж. 72,05 металлич. марганца; встрѣч. въ Ильменау, Ильфельдѣ на Гарцѣ; въ больш. количествѣ въ доломитахъ Швеціи.

Гаусманъ (Hausmann), 1) Жоржъ Эжёнъ, баронъ, род. 1809, ум. 1891; 1853 назначенъ префектомъ Сены. Наполеонъ ему поставилъ задачу пересоздать Парижъ, который, съ своими средневѣковыми узкими и кривыми улицами, былъ очень удобенъ для уличныхъ возстаній. Надлежало это устранить подъ предлогомъ украшенія и оздоровленія города. Г. блистательно выполнилъ эту задачу и вписалъ свое имя въ исторію. Онъ съ необычайной энергіей проводилъ свои планы переустройства Парижа. Его заботы о расширеніи улицъ, насажденіи бульваровъ и парковъ въ городѣ и вокругъ города, о цѣлесообразномъ распредѣленіи казармъ, о сооруженіи клоакъ и т. д. привели къ тому, что Парижъ, ставъ мало удобнымъ для возстаній, сдѣлался не только красивымъ, но и здоровымъ городомъ. Труды его доставили ему милость Наполеона III, который далъ ему титулъ барона и сдѣлалъ сенаторомъ. За то городу Парижу эти улучшения стоили громаднхъ суммъ (884 м. фр.), вслѣдствіе чего финансовое управленіе Г., обременившаго городъ большими долгами, подверглось сильному нападкамъ и онъ въ началѣ 1870, когда Оливье сдѣлался министромъ, долженъ былъ оставить свой постъ. Онъ до 1881 состоялъ членомъ палаты депутатовъ, въ которой принадлежалъ къ партіи бонапартистовъ. Онъ напечаталъ два первые тома своихъ мемуаровъ „Mémoires du baron Hausmann“ (Пар., 1890, 3 т. нап. 1893) См. Lan, Parallèle entre le marquis de Pombal et le baron de H. (Пар., 1869).

2) Г., Францъ, депутатъ Липпе, род. 1818, ум. 1877, былъ 1847—51 вице прези-

дентомъ учредительнаго ландтага въ Липпе, а послѣ распушенія его главой либеральной партіи страны; въ то же время членомъ національнаго ферейна и депутатомъ на германскихъ депутатскихъ собраніяхъ. Къ сѣверо-германскому и германск. рейхстагу онъ принадлежалъ съ 1867 и былъ неизмѣнно членомъ прогрессисткой партіи.

Гауснеръ (Hausner), Оттонъ, австр. депутатъ, род. 1827, ум. 1890, изучалъ медицину въ Львовѣ, Вѣнѣ и Берлинѣ, 1848 принималъ участіе въ мартовскомъ возстаніи въ Берлинѣ, въ октябрьскихъ волненіяхъ въ Вѣнѣ, затѣмъ поселился въ Галицію, гдѣ издалъ нѣсколько сочиненій, между прочимъ „Vergleichende Statistik von Europa“ (Лемб., 1865), „Das menschliche Elend; Entwurf einer Statistik desselben“ (Вѣна, 1879), „Deutschtum und Deutsches Reich“ (1880) и др. 1873 Г. сдѣлался членомъ галиційскаго ландтага, а 1878 депутатомъ въ австрійскомъ рейхсратѣ, гдѣ примкнулъ къ партіи польскаго клуба и обратилъ на себя вниманіе своими замѣчательными рѣчами. Онъ былъ яркимъ противникомъ Германіи.

Гаусратъ (Hausrath), Адольфъ, протест. теологъ, род. 1837; изъ сочиненій его заслуживаютъ упоминанія: „Neutestamentliche Zeitgeschichte“ (3 и 2 изд., Гейдельбергъ, 1877—79, 4 т.), откуда взята его книга „Der Apostel Paulus“ (2 изд., 1872); „David Strauss und die Theologie seiner Zeit“ (Гейд., 1877—78, 2 т.); „Arnold von Brescia“ (1891); „Peter Abälard, ein Lebensbild“ (1893); „Martin Luthers Romfahrt“ (Берл., 1893). Подъ псевдонимомъ Георга Тайлора изда ны имъ историческіе романы: „Antinous“ (Лейпц., 6 изд. 1886); „Klytia“ (6 изд., 1894); „Jetta“ (1884); „Elfriede“ (1885).

Гаусрукъ (Hausruck), лѣсистый горный кряжъ въ Верхней Австріи, между Инномъ и Агеромъ, достигаетъ въ Гебельсбергѣ 800 м. высоты, изобилуетъ бурнымъ углемъ, разрабатываемымъ около Вольфсегга и Томасройта. Въ вост. части сквозъ Г. проходить жел.-дор. туннель. Самая юго-зап., простирающаяся до Маттига часть Г. называется Кобернаузскимъ лѣсомъ (766 м.). По имени Г. прежде назывался одинъ изъ 4 округовъ Верхн. Австріи съ гл. г. Вельсомъ.

Гаусса (Hausa), многочисленн. племя негрит. расы въ странѣ Г. въ сѣв.-з. Африкѣ, извѣстное, вѣроятно, уже Геродоту подъ назв. атаранговъ и населявшее прежде горную мѣстность между Сокото и Борну; въ наст. время покорены племенемъ фульбе и вмѣстѣ съ нимъ составляютъ главную массу населенія Сокото съ Гандо (гдѣ Г. сохранились наиболѣе чистыми) и Адамауа. Въ противоположность скотоводамъ — фульбе, интеллигентные и трудолюбивые Г. занимаются земледѣліемъ и ремеслами: искусные кузнецы, ткачи, красильщики, Г. занимаются и кожевеннымъ производств., произв. золотыхъ издѣлій, въ особенности торговлей, которую ведутъ съ сѣв. при посредничествѣ туареговъ. Отъ фульбе Г. пе-

реняли исламъ. Нарѣчіе Г. распространено не только въ этихъ областяхъ, но и во всемъ среднемъ Суданѣ (на с. до Аира, на ю.-з. до Юрубъ) въ качествѣ коммерческаго языка. Родственное съ сосѣдними негрит. нарѣчіями, оно въ то же время удивительно напоминаетъ египетское и другія нарѣчія хамитовъ, въ образованіи корней мѣстоименій, множ. числа и другихъ грамматич. формъ. Грамматику этого нарѣчія далъ Шенъ (Лонд., 1862), разборъ нарѣчія въ сравненіи съ другими Фр. Мюллеръ („Grundriss der Sprachwissenschaft“ I, 2, Вѣна, 1877). Лепсіусъ разсматриваетъ Г., какъ древнюю колонію хамитовъ среди негрит. народовъ; Фр. Мюллеръ считаетъ Г. за настоящее негрит. племя, но полагаетъ, что прежде они жили далѣе на востокъ около другихъ хамитическ. народовъ.

Гаусса (Haussa), большое государство центр. Африки, подъ властью одного государя, между 6—15° с. ш. и отъ меридіана Гринича за предѣлы 15° в. д., съ площ. въ 664,780 кв. км. и 18 милл. жит., состоитъ изъ государствъ Сокото, и подчиненныхъ ему и дань платящихъ — Гандо и Адамауа (см.). Провинціи Г. суть: гл. страна Сокото, Самгара, Катсена, Капо, Саріа, Мури и Баучи, кромѣ того рядъ другихъ, платящихъ султану Сокото, какъ властителю правовѣрныхъ (Sseriki-n-musulmin), дань: рабами, лошадьми, раковинами каури, драгоценными одеждами, матеріями, ружьями и др. Гл. составную часть населенія представляютъ Г. (см.), яз. которыхъ повсемѣстно распространень въ officialной и въ быденной жизни, и фульбе; послѣдніе господствующій классъ, такъ какъ къ нимъ принадлежитъ также султанъ. Страну населяютъ еще туареги, помѣсь ихъ съ фульбе и тукулерь. Большой союзъ штатовъ Г. распадается на двѣ гл. части: государства Гандо и Сокото, связанныя родственными узами, и Адамауа. По сообщеніямъ арабск. географовъ, Г. представляли уже въ средніе вѣка тѣсно сплоченное государство. Однако, постепенно оно распалось на много мелкихъ государствъ, среди которыхъ Катсена въ XVI в. выдѣлялось своей культурностью. Уже въ XIV в. сюда переселился магомет. кочевой народъ фульбе и съ 1822 подчинилъ себѣ подъ начальствомъ Отмана Даръ Фодіа всю страну между Борну и Нигеромъ, и Адамауа. Съ его смертью связь значительно ослабѣла. Первые вѣрныя свѣдѣнія о Г. получены чрезъ Барта, затѣмъ Рольфа и Флегеля. См. Staudinger, Im Herzen der H. (Ольденб., 1889).

Гауссенъ (Gaussen), Луи, реформ. и теологъ, род. 1790, ум. 1863, уроженецъ Женева, былъ пасторомъ, когда началась борьба, т. назыв. правовѣрныхъ съ тамошнею церковью; уволенный отъ должности же невскимъ каптональнымъ совѣтомъ за то, что основалъ теологическую школу, въ видахъ поддержки стараго кальвинизма, онъ оставался съ 1836 г. учителемъ въ ней и между прочимъ, написалъ: „Le canon des

Saintes Ecritures sous le double point de vue de la science et de la foi“ (Лоз., 1860, 2 т.).

Гауссъ (Gauss), Карлъ Фридрихъ, математикъ, род. 1777, ум. 1855; сынъ рабочаго, 1792 поступилъ въ брауншвейгскій Каролинеумъ и подъ вліяніемъ трактата Ламберта (1786) уже тогда убѣдился въ случайности практическаго примѣненія теоріи въ нашей геометріи, которая въ теченіе 2000 лѣтъ считалась абсолютной истиной, и Г. выработалъ свою собственную не-эвклидову геометрію („аксіома параллелей“). 1795—98 Г. учился въ геттингенскомъ унив. и тогда уже нашелъ методъ наименьшихъ квадратовъ, способъ такимъ образомъ комбинировать рядъ наблюденій, въ которыхъ есть случайныя ошибки, чтобы ошибка была возможно меньше. 30 марта 1796 (собственно-норучная дата Г.) онъ нашелъ теорію дѣленія круга, частный случай которой представляетъ задача раздѣленія окружности посредствомъ линейки и циркуля на 17 равныхъ частей. Это открытіе дало ему полное пониманіе комплексныхъ чиселъ и тѣмъ служило первымъ серьезнымъ доказательствомъ названному его именемъ основному закону алгебры и теории функцій. Г. дошелъ до этого путемъ изслѣдованія свойствъ пѣлыхъ чиселъ. Онъ отправился въ Брауншвейгъ, чтобы напечатать свой трудъ „Disquisitiones arithmeticae“, который однако появился въ печати лишь 1801 (нѣм. перев. Untersuchungen über höhere Arithmetik, Берл., 1889). Когда астрономы не могли найти открытую 1801 астр. Пиацци въ Палермо первый астероидъ, Цереру, Г. нашелъ новые методы опредѣленія орбитъ планетъ и кометъ и съ помощью этихъ методовъ Цахъ и Ольберсъ 1802 снова нашли пропавшую Цереру. 1807 Г. получилъ мѣсто профессора чистой математики и директора вновь строящейся астроном. обсерваторіи въ Геттингенѣ. Здѣсь онъ выработалъ „Theoria motus corporum coelestium“ (Гамб., 1809; нѣм. пер. Ганнов., 1865), непоколебимую основу теоретической астрономіи и началъ въ 1820 датское градусное измѣреніе для Ганновера. При этомъ Г. избрѣлъ гелиотропъ и установилъ новыя правила для картографической проекціи. Изъ этихъ правилъ вышли одинаково важное какъ для картографіи, такъ и для теоріи функцій отъ комплексной переменнй: „Изображеніе подобное въ малѣйшихъ частяхъ“ (Abbildung in den kleinsten Theilen ähnlich), затѣмъ „Disquisitiones generales circa superficies curvas“, исходная точка разсужденій Римана о протяженіяхъ. Въ соч. „Theoria combinationis observationum erroribus minimis obnoxiae“ (Гетт., 1823; нѣм. перев. „Abhandlung zur Methode der kleinsten Quadrate“ Берл., 1887) Г. изложилъ свою знамен. теорію наименьшихъ квадратовъ. Когда Веберъ прибылъ въ Геттингенъ, Г. занялся вмѣстѣ съ нимъ изученіемъ земного магнетизма. Онъ избрѣлъ магнитометръ и началъ свои изслѣдованія, которыя 10 лѣтъ спустя привели къ блестящимъ результатамъ. Вмѣстѣ

съ Веберомъ Г. проложилъ 1833 первый магнитно-электрическій телеграфъ между магнитной и астрономической обсерваторіями. Съ нимъ же онъ напечаталъ: „Resultate aus den Beobachtungen des Magnetischen Vereins“ (Лейпц., 1838—43) и „Atlas des Erdmagnetismus“ (1840). Кромѣ того онъ написалъ: „Allgemeine Lehrsätze in Beziehung auf die im verkehrten Verhältniss des Quadrats der Entfernung wirkenden Anziehungs und Abstossungskräfte“ (1840); „Dioptrische Untersuchungen“ (въ изд., „Göttinger Abhandlungen“ 1843). Собрание его сочиненій издало геттингенское научное общество. Понятіе о его научномъ образѣ мыслей даетъ его переписка съ Шумахеромъ, съ А. Гумбольдтомъ и съ Бесселемъ. См. Sartorius v. Waltershausen, Gauss zum Gedächtniss (Лейпц., 1856); Hänselmann, K. F. Gauss, Zwölf Kapitel aus seinem Leben (1878); F. Schering, Gauss und die Erforschung des Erdmagnetismus (Гетт., 1887). 1880 Г. поставилъ въ Брауншвейгѣ бронзовыя памятники (его статуя работы Шарпера).

Гаусторіи (присоски), органы чужеродныхъ растений, вѣдряющіеся въ ткани хозяевъ паразита и высасывающіе изъ нихъ нужныя питательныя вещества. У нѣкоторыхъ паразитныхъ грибовъ они имѣютъ видъ короткихъ развѣтвленныхъ выростовъ изъ нитей мицелія; Г. высшихъ растений см. *паразиты*.

Гаутама, одно изъ именъ Сакьямуни, основателя буддизма (см.); ему приписываютъ также составленіе одной Дхармасутры (см. *санскритъ*), изд. въ Лондонѣ Штенцлеромъ подъ заглавіемъ „The institutes of Gautama“ (Лонд., 1876).

Гаутенъ (Houten), Самуилъ ванъ, голл. госуд. дѣятель, род. 1837, выбранъ. 1869, во вторую палату, въ которой принадлежалъ къ радикальной фракціи либераловъ. Онъ былъ однимъ изъ редакторовъ демократическаго журнала „Vragen des Tijds“. 1894 Г. вошелъ, въ качествѣ министра внутр. дѣлъ, въ либеральный кабинетъ Розля и внесъ 1895 новый законъ о выборахъ, расширившій избирательное право и значительно увеличившій число избирателей. Онъ написалъ: „De staatsleer van Mr. Thorbecke“ (Гаарл., 1888); „Bijdragen tot den strijd over God, eigen dom en familie“ (1883); „Staatskundige brieven“ (1893); „Das Kausalgesetz in der Sozialwissenschaft“ (1888).

Гаутманъ (Hautman), Короллисъ де, основатель голландскихъ торговыхъ сношеній съ Остѣ-Индіей, род. около середины XVI в., ум. 1599, занимался торговлей остѣ-индскими товарами въ Лиссабонѣ до тѣхъ поръ, пока испанское правительство не запретило эту торговлю. Тогда Г. навелъ сиравки относительно прямого сообщенія съ Индіей и на основаніи собранныхъ имъ свѣдѣній образовалась первая такъ назыв. компанія далекихъ странъ (Compagnie van Verge). Она снарядила 1595 четыре судна

и отправила ихъ подъ начальствомъ Г. въ Остѣ-Индію; они прибыли на Яву 24 іюня 1596. Туземцы встрѣтили голландцевъ дружелюбно; но португальцы отнеслись къ нимъ враждебно, Г. былъ арестованъ и освобожденъ только благодаря крупному выкупу. Несмотря на незначительную выгоду этой первой экспедиціи, въ Амстердамѣ рѣшили отправить вторую. Въ другихъ голландскихъ портовыхъ городахъ также начали составлять компаніи коммерсантовъ для торговли съ Остѣ-Индіей и 1598 Г. снова отправился съ двумя кораблями изъ Миддельбурга, посѣтилъ Мадагаскаръ, Маледивскіе о-ва, Кохинхину и высадился наконецъ въ Ачинѣ, на сѣв. Суматры, царь которой сначала принялъ его дружелюбно, но потомъ вѣроломнымъ образомъ утервилъ. Его братъ Фредерикъ Г. сдѣлался 1607 губернаторомъ Амбоины и составилъ словари малайскаго и мадагаскарскаго яз. (Амстерд., 1603). Онъ умеръ 1627.

Гауторнъ (Hawthorne), Натаніель, сѣв.-америк. писатель, род. 1804, ум. 1864. Примкнувъ въ началѣ на короткое время къ общинѣ фурьеристовъ, такъ наз. „Brook-Farm-Community“ въ граф. Роксборо, онъ 1837 переселился въ Конкордъ близъ Бостона, и посвятилъ себя литературной дѣятельности. Прежде всего появился сборникъ его статей, разсѣянныхъ въ альманахахъ и журналахъ, подъ заглавіемъ: „Twicetold tales“ (Бост., 1837—92, 2 т., нов. изд., 1855) а также книга для дѣтскаго чтенія „Liberty tree“ (1842). За этимъ послѣдовали: „Mosses from an old manse“, очерки съ привлекательными воспоминаніями дѣтства, и „Journal of an African cruiser“ (1845). Въ Европѣ онъ сталъ извѣстенъ своими романами: „The scarlet letter“ (1850) и „The house of the seven gables“ (1851) и его разсказами: „The snow-image, and other tales“ (Бост., 1852); „The Blithedale-romance“ (1852); „Life of Franklin Pierce“ (Бост., 1852) и др. Для поправленія разстроенаго здоровья, Г. предпринялъ путешествіе въ Италію, давшее ему матеріалъ для фантастическаго романа „Transformation“ (Лонд., 1860). По возвращеніи онъ напечаталъ свое послѣднее произведеніе „Our old home“ (Бост., 1863, 2 т.), рядъ живыхъ очерковъ страны и населенія Англій. По его смерти появились еще романъ „Septimius“ (1872) и незаконченное произведеніе „Dr. Grimshawe's secret“ (1882). собранія сочиненій изд. въ Бостонѣ въ 12 т. (1883), въ 24 т. (1884), въ 6 т. (1886) и въ 8 т. (1891), многіе изъ нихъ переведены на рус. языкъ. См. Page, Memoir of Nathaniel H. (Лонд., 1872); Lathrop, A study of H. (Бост., 1886); H. James, N. H. (Нью-Йоркъ, 1880); Bridge, Personal recollections of Nath. H. (1893).

Гауфинца. Первоначальное XVI в. названіе у насъ гаубицы.

Гауффъ (Hauff), Вильгельмъ, вѣм. писатель, род. 1802, ум. 1827. Литературную дѣятельность началъ „Märchenalmnach auf das Jahr 1826“, за которымъ по-

слѣдоваль 2-й и 3-й годъ, но его рассказы, отличавшіеся полною фантазіи разработкой и законченностью отдѣлки, имѣли всеобщій успѣхъ. Далѣе послѣдовали „Mitteilungen aus den Memoiren des Satans“ (Штуттг., 1826, 2 т.) произведение, полное фантазіи и художественности изображенія, но оставшееся неоконченнымъ, и „Der Mann im Monde“ (1826), романъ, написанный, какъ пародія на манеру Клаурена (см.), но принятый въ публикѣ за настоящій романъ Клаурена. Романъ „Lichtenstein“, дѣйствіе котораго происходитъ въ эпоху герцога Ульриха Вюртембергскаго, написанъ подъ влияніемъ Вальтеръ-Скотта, и отличается превосходными характеристиками и описаніями мѣстностей. „Phantasien im Bremer Ratskeller“, безспорно, самое оригинальное и задушевное произведение Г. Рассказы его собраны подъ заглавіемъ „Novellen“ (Штуттг., 1828, 3 т.). Произведенія Г. до сихъ поръ не потеряли интереса, благодаря живости замысла, юмору и выдающейся талантливости разсказа. Заслуживаетъ изумленія необычайная производительность писателя, умершаго молодымъ. Его „Sämmtliche Werke“ изданы съ біографіей Г., Г. Швабомъ (Штуттг., 1830; 18 изд., 1882, 5 т.); избранныя соч., критически разсмотрѣнныя и объясненныя, издалъ Мендгеймъ (Лейпц., 1891, 3 т.). 1840 Г. поставленъ близъ замка Лихтенштейнъ памятникъ.

Гаухъ (Hauch), Иоганнесъ Карстенъ, выдающийся датскій поэтъ, род. 1790, ум. 1872, въ ранней юности предался съ равнымъ рвеніемъ романтической поэзіи, философіи и естествознанію. Получивъ докторскую степень, онъ 1821—27 путешествовалъ по Германіи, Франціи и Италіи, 1846 сталъ профессоромъ сѣверныхъ литературъ въ Киль, но вспыхнувшая 1848 революція принудила его удалиться отсюда и королева датская Марія Софія Фредерика предоставила ему убѣжище въ замкѣ Фредериксбергъ, гдѣ онъ жилъ до 1851 г., когда послѣ смерти Эленшлегера получилъ кафедру эстетики въ копенгагенскомъ универ., которую занималъ до конца жизни. Ревностный послѣдователь нѣмецкаго спекулятивного романтизма и почитатель Эленшлегера (см.), Г. въ первыхъ своихъ драматическихъ произведеніяхъ: „Contrasterne“ (1816) и „Rosaura“ (1817) страдалъ патетическою неясностью, но послѣдующія его трагедіи отличаются основательнымъ изученіемъ характеровъ и живымъ историческимъ колоритомъ. Изъ нихъ слѣдуетъ назвать: „Bajazeth“, „Tiberius“, „Gregorius VII“ и „Don Juan“, напечат. вмѣстѣ въ сборникѣ „Dramatiske Värker“ (Копенг., 1828—29); далѣе „Karl den Femtes Död“, „Maastrichts Belciring“ (1832) и др., почти все шедшія на сценѣ (также въ Германіи и Швеціи) съ большимъ успѣхомъ. Романтической сказкой въ стихахъ „Namatryaden“ (Копенг., 1830) онъ добился признанія со стороны романтиковъ, именно Тика. Но

нѣкоторые недостатки произведеній Гауха строго порицались господствовавшей въ то время „школой формы“ Гейберга. Съ этимъ послѣднимъ Г. велъ также довольно рѣзкую полемику, какъ сторонникъ Эленшлегера. Прекраснымъ разсказчикомъ Г. является въ романахъ „Vilhelm Zabern“ (1834); „Guldmageren“ (1834); „En polsk Familie“ (1839) и др. Какъ вышеазванные произведенія, такъ и стихотворенія „Lyriske Digte“ (Копенг., 2 изд. 1854) заставляють признать въ Г. одно изъ высшихъ и благороднѣйшихъ поэтическихъ дарованій, которыя когда либо были въ Даніи. За ними далѣе послѣдовали: „Lyriske Digte og Romancer“ (1861), между которыми особенно циклъ романсовъ „Valdemar Atterdag“ выделяется рѣдкимъ благозвучіемъ ритма и свѣжестью; „Valdemar Sejer“ (1862); историческая драма „Julian den Frafaldne“ (1866) и „Nye Digtninger“ (1869). Характеристическая особенность Гауха — глубина чувства и вдохновенія, которая такъ сильно влечетъ его къ таинственному и мистическому, что все его произведенія окутаны туманомъ романтизма. Но это нисколько не вредитъ его поэзіи; напротивъ, она отличается силой въ изображеніи характеровъ и богатствомъ картинъ, что и придаетъ ей дѣйствительную цѣнность. По нѣмецки Г. написалъ „Die nordische Mythenlehre“ (Лейпц., 1847), результатъ его кильскихъ лекцій; плодами его профессорской дѣятельности въ Копенгагенѣ явились три сборника „Afhandling og æsthetiske Betragtninger“ (Копенг., 1855, 1861 и 1869). Наконецъ, Г. написалъ родъ автобіографіи „Minder fra min Barndom og min Ungdom“ (Копенг., 1867) и „Minder om min første Udenlandsreise“ (1871). Собраніе его драматич. соч. издано въ Копенгагенѣ (1852—59); собраніе романовъ и повѣстей, „Romaner og Fortællinger“ тамъ же (1873—75).

Гаучи (Gauchos, гаучи), населяють въ Ю. Америкѣ въ шт. Ла Плата пампасы и занимаются исключительно скотоводствомъ; они считаютъ себя испанцами, но являются гл. обр. потомками смѣшанныхъ браковъ испанцевъ съ индіанками; Г. пасутъ и ловятъ рогатый скотъ и лошадей въ обширныхъ пампасахъ, пастбищахъ крупныхъ помѣстій. Они художавы, отличаются большою физич. силой и извѣстны, какъ отважные и неутомимые наѣзники. Удивляють остротой чувствъ, знаніемъ мѣстности и ловкостью, съ кот. умѣютъ ориентироваться въ необозримыхъ и однообразныхъ пампасахъ. Г. живутъ въ низкихъ землянкахъ (ранчи); одежда состоитъ изъ грубыхъ куртокъ и широкихъ панталонъ, поверхъ котор. набрасываютъ шерстяной пончо (большой, четырехугольный кусокъ матеріи съ отверстіемъ по срединѣ, въ которое они просовываютъ голову), широкополою соломенной шляпы и сапоговъ. Оружіе ихъ составляютъ лассо, которымъ они мастерски владѣють, и bolasъ, два желѣзныхъ шара, привязанныхъ

къ концу длиннаго кожанаго ремня, которые бросаютъ и съ удивительной ловкостью опутываютъ ремнемъ заднія ноги животного, за которымъ гонятся; къ поясу у нихъ привѣшевъ ножъ 35 сант. длины въ кожаныхъ ножнахъ. Г. частью сами владѣютъ стадами, частью же находятся въ услуженіи у владѣльцевъ болѣе крупныхъ стадъ. Г. стоятъ на низкой ступени развитія и лишь официально католики. Закаленные и не имѣющіе никакой склонности къ спокойной жизни, они образовывали прекрасную конницу во время мѣстныхъ революціонныхъ войнъ; въ наст. время прежній типъ Г. все болѣе и болѣе исчезаетъ.

Гаучъ фонъ - Франкентурмъ (Gautsch von Frankenthurm), Павелъ, баронъ, австрійск. министр, род. 1851, получилъ образованіе на юридич. факультетѣ въ Вѣнѣ, былъ назначенъ 1881 директоромъ Терезіанума, 1885 мин. народ. просв. Г., искусно умѣлъ приспособиться къ системѣ Таафе и, вмѣстѣ съ тѣмъ, прикидываться либераломъ. Когда они закрыли вѣскольکو чешскихъ школъ (1888), чехи, при обсужденіи бюджета народн. просв., хотѣли свергнуть его, но Г. утишилъ ихъ гнѣвъ возстановленіемъ вѣкоторыхъ изъ ихъ школъ и предложилъ законъ о зауреченіи студенческихъ союзовъ, который однако не былъ принятъ. Въ программѣ министерства Таафе, составленной Г., клерикаламъ было обѣщано содѣйствіе со стороны правительства, предполагавшаго принять во вниманіе религіозныя чувства. Это возбудило неудовольствіе въ либерально-нѣмецкой партіи. Въ коалиціонное министерство 1893 Г. не вошелъ, но былъ назначенъ кураторомъ Терезіанума. 1895 Г. сдѣлался членомъ палаты господъ и снова министр. народн. просв. въ кабинетѣ Бадени. Когда, вслѣдствіе нѣмецкой обструкціи, министерство вышло 1897 въ отставку, Г. составилъ новое, чисто-чиновничье министерство, въ которомъ сталъ президентомъ и взялъ себѣ министерство внутр. дѣлъ. Но онъ не могъ возстановить мира между народностями, управлялъ безъ помощи рейхсрата и долженъ былъ удалиться.

Гауэльсъ (Howells), Вильямъ, амер. беллетристъ, род. 1837, съ 1860 редакторъ республик. органа, потомъ консулъ въ Венеціи, съ 1871—1881 редакт.-изд. „Atlantic Monthly“. Произведенія: „Venetian Life“ (1867); „Aforegone Conclusion“ (1875); многочисленные повѣсти и рассказы въ „Atlantic Monthly“ и тамъ же романъ „The undiscovered Country“ (1880) спиритическаго содержанія; позднѣе романы: „Quality of mercy“, „The word of chance“, „The Coast of Bohemia“ и др.; наконецъ, біографія президента Гейса и ми. др.

Гауэнбергъ (Hauenberg), Ионасъ, шведскій историкъ, род. 1748, ум. 1834, 1784 былъ назначенъ государственнымъ исторіографомъ. Имъ написано: „Svea rikets häfder under konung Gustaf Adolf den stores regering“ (до 1627, въ 5 т., 1790—96), одинъ

изъ главныхъ трудовъ въ шведской исторической литературѣ.

Гауэншильдъ (Hauenschild), Рихардъ Георгъ Спиллеръ фонъ, нѣмецкій поэтъ, извѣстный подъ псевдонимомъ Максъ Вальдау, род. въ Бреславлѣ 24 марта 1822, ум. 20 янв. 1855 въ Верхней Силезіи, изучалъ въ Бреславлѣ и Гейдельбергѣ сначала право, но вскорѣ преимущественно занялся новыми языками, исторіей и философіей, затѣмъ путешествовалъ по Германіи, Франціи, Бельгіи и Итали, слушалъ лекціи въ сельскохозяйственной академіи въ Проскау, но волненія 1848 заставили его вернуться въ родовое имѣніе Чейдтъ въ Силезіи, гдѣ онъ и поселился окончательно. Кромѣ юношескаго произв. „Ein Elfenmärchen“ (Гейдельб., 1847) онъ написалъ: „Blätter im Winde“ (Лейпц., 1848); „Kanzonen“ (1848); „O diese Zeit!“ канцона (Гамб., 1850); „Cordula. Graubündener Sage“ (Гамб., 2 изд. 1855); „Rahab. Frauenbild aus der Bibel“ (1855). Всѣ эти произведенія отличаются своеобразнымъ богатствомъ языка, а „Cordula“ также искренней теплотой и правдивостью чувства. Кромѣ перевода „Francesca da Rimini“ Сильвіо Пеллико (см.), Г. далъ въ вольномъ переложеніи провансальское „Sirvente von Peure Cardinal“ (Гамб., 1850). Большой успѣхъ имѣли и романы „Nach der Natur“ (Гамб., 2 изд. 1851); „Aus der Junkerwelt“ (1850), картины періода броженія непосредственно передъ и послѣ 1848, талантливый, идеалистическія, но лишенная художественной законченности.

Гауэрманъ (Gaueremann), 1) Фридрихъ, нѣмецкій живописецъ, литографъ и граверъ, сынъ Я. Г., род. 1807, ум. 1862; образованіе его протекло частью подъ руководствомъ отца, затѣмъ въ вѣнской академіи, изученіи горной природы, и въ копированіи голландскихъ пейзажистовъ и живописцевъ животныхъ и было пополнено путешествіями въ Тироль, В. Австріи, В. Итали и др. Въ раннихъ работахъ: „Отдыхающіе на полѣ царь съ дѣвучкой“ (1829) и „Пахущій крестьянинъ“ (1834) Г. шелъ по стопамъ Вагенбауэра, но затѣмъ нашелъ свое истинное призваніе въ поэтической передачѣ ландшафтныхъ мотивовъ въ соединеніи съ чистой и тщательной отдѣлкой; лучшія работы „Подсѣрѣленный козель съ нападающимъ на него коршункомъ, къ которому стремится другой“, „Стадо скота на водопой“ (Франкфуртъ на М.), „Деревенскіе кузнецы“ (берлинская нац. галлерей). См. Lützow въ Zeitschrift für bildende Kunst, 1883—1884.

2) Яковъ, нѣм. живописецъ и граверъ на мѣди, род. 1772, ум. 1843, оставилъ по себѣ много акварелей, менѣе масляныхъ картинъ. Лучшія работы, рисунки, гравюры и картины ландшафтовъ Тироля и Швейцаріи, и сцены изъ жизни австр. горцевъ.

Гауэрсъ (Gowers, Gauer), Вильямъ Ричардъ, род. въ 1845 г. Съ 1870 г. состоитъ профессоромъ клинической медици-

ны въ University College, и врачомъ въ госпиталь при College'ъ, а также при національномъ госпиталь для эпилептиковъ и параличныхъ. Онь написалъ: „Manual and atlas of medical ophthalmoscopy“ (1890; по нѣм. Вѣна, 1893); „The diagnosis of diseases of the spinal cord“ (1883; по нѣм. Вѣна, 1885); „Epilepsy and other convulsive diseases“ (1881); „Lectures on diseases of the brain“ (1887; по нѣм. Фрейб., 1886); „Manual of the diseases of the nervous system“ (1892; нѣм. Боннъ, 1892); Syphilis and the nervous system“ (1893; по нѣм., Берл., 1893).

Гауэръ (Gower), Джонъ, англійскій поэтъ, современникъ Чосера (см.), ослѣпнувъ съ 1400, умеръ въ 1408; какъ видно изъ его сочиненій, воспитаніе его было очень ученое. Прежде всего онъ написалъ по французски: „Cinquantes ballades“ (1886) и затѣянное теперь „Speculum meditantis“, затѣмъ латинскими стихами сагиру: „Vox clamantis“ (вскорѣ посылъ 1831, изд. для Рокбороуклуба въ 1850). Англійская поэма, на которой основана его извѣстность, „Confessio amantis“ (1493, повое изд. Паули, съ биографіей и комментариемъ, Лонд., 1857, изд. Морлея, 1883), весьма обширное разсужденіе о любви, которое комментируется, отчасти аллегорически, отчасти любовными разсказами. Король Ричардъ II покровительствовалъ Г. и побудилъ его написать эту „Confessio“. Но когда Ричардъ былъ свергнутъ съ престола, Г. безпощадно осудилъ его (въ своей „Chronica tripartita“, изд. для клуба Рокбороу въ 1859). Г. поставленъ мавзолеемъ въ церкви Спасителя въ южной части Лондона. См. Paul. Grundriss der germanischen Philologie; Pauli, Bilder aus Altenglund (2 издание, Гота, 1875).

Гафизъ (Ghafiz), см. Аба.

Гафки (Gaffky), Георгъ-Теодоръ-Августъ, род. 1850. Учился въ Берлинѣ, затѣмъ, въ качествѣ военнаго врача вступилъ въ прусскую армію. Прикомандированный къ королевскому обществу охраненія народнаго здравія, онъ вмѣстѣ съ Кохомъ, въ 1883 г., ѣздилъ въ Египетъ и Ост-Индію для изслѣдованія холеры. Вскорѣ послѣ этого. Г. былъ назначенъ совѣтникомъ правленія и членомъ общества охраненія народнаго здравія. Съ 1888 состоитъ профессоромъ гигиены въ Гессенѣ. Г. написалъ: „Experimentell erzeugte Septicämie“ („Arbeiten aus dem kaiserl. Gesundheitsamt“, 1881); „Zur Aetiologie des Abdominaltyphus“ (1884); вмѣстѣ съ R. Koch'омъ „Bericht über die Thätigkeit der zur Erforschung der Cholera 1883 nach Ägypten und Indien entsandten Kommission“ (1887).

Гафнеръ (Haffner), 1) Вольфгангъ дат. государ. дѣятель, род. 1810, крупный землевладѣлецъ въ сѣв. Зеландіи. 1866 былъ выбранъ депутатомъ въ ландтингъ, 1869 принялъ портфель министра внутреннихъ дѣлъ въ кабинетъ зятя своего графа Фрейса Фрейсенборга и 1870 портфель военнаго министра въ министерствѣ Гольштейнгъ-Гольштейнборга, который со-

хранилъ въ министерствѣ Эструпа 1875—77. На этомъ посту Г. улучшилъ состояніе арміи. Съ 1877 политич. дѣятельность Г. ограничивалась положеніемъ вліятельнаго члена рейхстага.

2) Г., Карлъ, нѣм. актеръ и писатель, род. 1804, ум. 1876. Въ теченіе 12-лѣтней дѣятельности написалъ болѣе 100 пародическихъ пьесъ и бытовыхъ фарсовъ, изъ которыхъ продержалась на сценѣ болѣе продолжительное время только „Therese Krones“. Избранныя пьесы его изданы подъ загл. „Österreichisches Volkstheater“ (Лейпц., 1845—46). Г. кромѣ того писалъ романы изъ пароднаго быта вѣнцевъ.

3) Г., Павелъ Леопольдъ, католич. теологъ, род. 1829, былъ профессоромъ философіи въ теол. семинаріи въ Майнцѣ, а съ 1886 майнцскимъ епископомъ. Долгое время, въ періодъ культуръ-кампа и вноствдствіи, Г. былъ дѣятельнымъ борцомъ римской церкви, глав. ораторомъ на съѣздахъ католическихъ обществъ, однимъ изъ основателей общества Герреса, издателемъ и однимъ изъ сотрудниковъ „Frankfurter zeitgemässen Broschüren“, гдѣ, между прочимъ, напечатаны его: „Goethes Faust als Wahrzeichen moderner Kultur“, 1879; „Voltaire und seine Epigonen“, и др. Изъ остальныхъ его сочиненій заслуживаютъ упоминанія: „Die deutsche Aufklärung“ (3 изд., Майнцъ, 1864); „Der Materialismus in der Kulturgeschichte“ (1865); „Eine Studie über G. E. Lessing“ (2 изд., Кельнъ, 1878); „Grundlinien der Philosophie“ (Майнцъ, 1881—84, 2 тома).

4) Г., Флиппъ, вѣнскій сочинитель фарсовъ, род. 1731, ум. 1764, одаренный оригинальною силою воображенія и большимъ юморомъ. Изъ его произведеній слѣдуетъ упомянуть: „Megära, die fürchterliche Hexe, oder das bezauberte Schloss des Herr von Einhorn“ и „Die bürgerliche Dame, oder die Ausschweifung eines Eheweibes mit Hanswurst und Colombine“. Его произведенія вноствдствіи были напечатаны. „Gesammelte Lustspiele“ изданы Зоннлейтнеромъ (Вѣна, 1812, 3 т.).

Гафнія (Hafnia), лат. названіе Копенгагена.

Гафори, Франкино, итал. теоретикъ музыки, род. 1451, ум. 1522, изучалъ богословіе и музыку; 1477 сопровождалъ бѣжавшаго Генуэзскаго дожа Проспера Адорно въ Неаполь, гдѣ познакомился съ выдающимися музыкантами, какъ Тинкторисъ и др. Но черезъ нѣск. лѣтъ Г., вствдствіе чумной эпидеміи, вернулся въ сѣв. Италію. Съ 1848 онъ служилъ хоровымъ канторомъ въ Миланскомъ соборѣ и въ тоже время пѣвцомъ при капеллѣ герцога Лудовико Сфорца. Сочиненія его имѣютъ важное значеніе для исторіи теоріи музыки. Назовемъ изъ нихъ: „Theoricum opus musicae disciplinae“ (1480, 2 изд. 1492), трактующее о древней теоріи музыки и сольмизаціи; „Practica musicae sive musicae actiones in IV libris“ (1496, 4 изд. 1512) — главное со-

чение его, „*Angelicum ac divinum opus musicae*“ (1508, краткій очеркъ теоріи музыки); „*De harmonia musicorum instrumentorum opus*“ (съ біографіей Г. 1518) и др.

Гафса (Gafsa), г. въ ю. Тунисъ, къ с. отъ Шоттъ эль Джеридъ, подь 34° 27' с. ш., посреди большого (10 кв. км.), крайне плодороднаго оазиса, съ роскошными лѣсами финик. пальмъ, померанцевыхъ, лимонныхъ и гранатовыхъ деревьевъ, орошаемыхъ двумя, обильными водою, источниками; римскія кушальни съ теплымъ сѣрнымъ источникомъ (45⁰), 4500 жит. (одна четверть еврей), занимающихся наряду съ земледѣліемъ и овцеводствомъ также производствомъ бурнусовъ и шерстяныхъ одѣялъ. Г., теперь важный военный постъ, представляетъ древнюю Капсу, гдѣ Югурта хранилъ свои сокровища.

Гафса, одна изъ женъ Магомета, дочь Омара бывшаго послѣ калифомъ, пользовалась большимъ вліяніемъ на Магомета, котораго пережила. Ей приписываютъ сообщеніе многихъ подробностей изъ жизни пророка.

Гафтара (евр. *Naftara*), отрывки пророческихъ книгъ, которые читаются евреями въ субботней и праздничной службѣ послѣ главы изъ Пятикнижія. См. *Сидра*.

Гафъ, Гафъ фъ, датск. „море“, въ нѣмец. и сканди. земляхъ очень употр. названіе для большихъ прибрежныхъ морскихъ лагунъ небольшой глубины, лежащихъ противъ устьевъ рѣкъ, и отдѣленныхъ отъ моря не широкими, большею частью несчаными косами, прорѣзанными небольшимъ числомъ узкихъ проливовъ. См. напр., *Фришъ-гафъ*, *Куришъ-гафъ*, *Штеттинеръ-гафъ*.

Гацеліусъ, Артуръ Эман., шведскій филологъ и этнологъ, род. 1833. Выдающийся педагогъ, принималъ дѣятельное участіе въ урегулированіи шведскаго правописанія (*Om svensk vättstafning*, 1870—71). Основалъ 1873 этнографическій музей (съ 1879 г. Скандинавскій музей) въ Стокгольмѣ (см. его *Minnen från Nordiska Museet*, 2 тома, 1880—92 и друг.) и знаменитый, единственный въ своемъ родѣ музей подь открытымъ небомъ Skansen, близъ Стокгольма, гдѣ собраны всѣ выдающіяся явленія народной жизни, фауны и флоры Скандинавіи.

Гацесскій, Александръ Серафим., выдающ. нижегород. дѣятель, мѣстный изслѣдователь, статистикъ и историкъ. ум. 1893. Онъ много сдѣлалъ для приведенія въ порядокъ нижегор. архивовъ, былъ долгое время секретаремъ нижегор. статистич. комитета, предсѣдателемъ нижегор. ученой архивной комиссіи, дѣятельно участвовалъ въ мѣстной городской и земской жизни, основалъ нижегор. общество распространенія грамотности и пр. Онъ издалъ: „Нижегор. сборникъ“ (10 т., Ниж. Новг. 1867—91), представляющей собой всестороннее описаніе Нижегород. губ. и ея экономич. положенія, „Сборникъ въ память 1-го рус.

статистич. съѣзда“ (1875), „Дѣйствія нижегор. ученой архивной комиссіи“ (1887—90), „Нижегор. театръ 1797—1867“ (1867), „Нижегородка; путеводитель и указатель по Н.-Новг. и нижег. ярмаркѣ“, съ историч. очеркомъ (1877), „Нижегор. лѣтописецъ“ (1886) и „Люди нижегор. поволжья; біографич. очерки“ (1887).

Гацскій (Gacki), Иосифъ род. 1805, ум. 1876, польскій историкъ, уроженецъ Сувалкской губ., учился въ Варшавѣ и Берлинѣ, потомъ былъ ксендзомъ. Нѣсколько крупныхъ изслѣдоваій его напеч. въ изданіи „*Pamiętnik religijno-moralny*“, каковы: „*Dzieje institutów edukacyjnych a mianowicie pijarskich zakładów w Piotrkowie*“, „*Radom do 1700 r.*“, „*Klasztor w Lysy Gorze*“. Отдѣльно изданы: „*Pamiętnik chronologiczny historyi powszechnéj*“ (1839), „*O rodzinie Jana Kochanowskiego*“ (1869), „*Benedyctynski klasztor s. Krzyża na dysej Górke*“ (1873) и „*Jedina, jej kosciół, Zapisy i akta obecnego prawa*“ (1875).

Гаццлिटтъ (Hazlitt), Вильямъ, англ. критикъ, род. 1778, ум. 1830, сначала занимался живописью, потомъ былъ репортеромъ въ засѣданіяхъ парламента, и находился въ особенно близкихъ отношеніяхъ съ представителями „озерной школы“ (см.). Большую часть своихъ статей о политикѣ, театрѣ и искусствѣ, разсѣянныхъ въ различныхъ журналахъ, Г. собралъ подь заглавіемъ „*Round table*“ (Лонд., 1818). Кромѣ того слѣдуетъ назвать: „*Characters of Shakspeare's plays*“ (1817); „*View of the British stage*“ (1818); „*Lectures on the English poets*“ (1818); „*The spirit of the age*“ (1825, 4 изд. 1886). Собраніе его сочиненій вышло въ 6 томахъ 1890. Въ него не вошла его „*The life of Napoleon*“, написанная имъ въ защиту своего героя противъ Вальтеръ Скотта. Его мемуары (1867, 2 т.) издалъ его внукъ. Послѣдній, Вильямъ Кэрю Г., родился 1834, былъ историкомъ и бібліографомъ. Изъ его также многочисленныхъ сочиненій можно назвать. „*History of the Venetian republic*“ (2 изд. 1860), сочиненіе, основанное на изученіи источниковъ; „*Remains of the early popular poetry of England*“ (1864—66), изданіе стихотвореній XIV и XV вѣка. „*Handbook to the popular, poetical and dramatic literature of Great Britain*“ (1867); „*England's proverbs and proverbial phrases*“ (2 дополненное изданіе 1882); „*Tales and legends of England*“ (1892); „*Coinage of the European continent*“ (1893). Онъ также далъ новыя изданія Warton'a „*History of English poetry*“ (1871), Collier'a „*Shakspeare's library*“ (1873), Dodsley'я „*Old plays*“ (1874) и др.

Гацфельдъ (Hatzfeld), Мельхіоръ, род. 1593 ум. 1658, одинъ изъ выдающихся имперскихъ генераловъ въ 30-ти лѣтнюю войну.

Гаццолетти, Антонио, итал. поэтъ, род. 1813, ум. 1866; особенно много писалъ балладъ. Ему принадлежитъ также подра-

жане патриотической пѣснѣ Арндта (см.), „Qual e la patria dell' Italiano?“ Онъ написалъ: „Versi“ (Триестъ 1838); „Galatti“ (1840); „Piccarda dei Donati“ (1841); „Memorie e fantasie“ (1842); „Falco Lovaria“ (1845); „Poesie“ (1846); „La grotta d'Adelsberga“ (1853); „Umberto Biancamano“ (Миланъ, 1863); и „Canzone per la festa secolare di Dante“ (Бресция, 1865). Его трагедія „Paolo l'apostolo delle genti“ (Туринъ, 1857, нов. изд. 1873), причисляется къ лучшимъ драматическимъ произведеніямъ современной Италіи. Кромѣ того, онъ написалъ оперное либретто „La schiava greca“ (1868). См. „Cenno storico su A. G. scritto dalla vedova Luisa G.“ (Миланъ, 1878).

Гаццали (Альгаццали, Гаццали, Газали, въ средніе вѣка Альгацель), Абу Гамидъ Могамедъ Ибнъ Могамедъ, знаменитый арабскій богословъ, учитель нравственности и скептической философіи, принадлежавшій къ ортодоксальной сектѣ шафитовъ, родился въ 1059 г. возлѣ Туса въ Хорасанѣ и умеръ тамъ-же въ 1111 г. Г. учился сначала въ своемъ родномъ городѣ, а потомъ въ Нишанурѣ, еще молодымъ сдѣлался директоромъ высшей школы въ Багдадѣ, путешествовалъ въ Мекку и жилъ 11 лѣтъ учителемъ или суфѣ въ Дамаскѣ, Іерусалимѣ и Александріи. Вернувшись въ Тусъ, онъ отдался созерцательной жизни и мистическимъ изслѣдованіямъ, основалъ монастырь для суфѣ и школу для изученія заповѣй.

Г. въ своихъ разсужденіяхъ исходитъ изъ началъ аристотелевской философіи, но затѣмъ является скептикомъ въ философіи и пользуется своими философскими знаніями лишь для доказательства превосходства ислама надъ всѣми религіями и философскими системами. Онъ писалъ много; извѣстнѣйшія между его сочиненіями слѣдующія: „Shjá-ulum-addin“ („Оживленіе наукъ и религіи“), моральный трактатъ „Ajjnhal-walad“ (изданъ и переведенъ въ Вѣнѣ, 1838), „Almunkidh“ (текстъ съ французскимъ переводомъ Шмольдерса въ его Essai sur les écoles philosophiques chez les Arabes, Парижъ 1842 г.; новый переводъ въ „Journal asiatique“ 1877), „Makásidal-zalásiza“ (Тенденція философовъ, латинскій переводъ подъ заглавіемъ: Logica et philosophia Algazelis, Венец., 1506), „Alwasit“ юридическое сочиненіе и др. Г. писалъ по арабски, рѣже на персидскомъ языкѣ. Его сочиненія много комментировались, а нѣкоторыя въ средніе вѣка переведены на еврейскій. См. Munk, Mélanges de philosophie juive et arabe (Парижъ 1839) и Gosche, Über Ghazzalis Leben und Werke (въ трудахъ берлинской академіи, 1858).

Гачеть-уръ, Большой и Малый, двѣ горы въ Пермс. губ., Чердын. у., входящ. въ составъ сѣвер. Урала, близъ истоковъ Печоры и Вышеры. Обѣ вершины состоятъ изъ кристалл. сланцевъ; первая возвыш. до 975 м., которая до 780 м.

Гачеть (Gatschet), Альбертъ, амер.

лингв. и этнологъ, род. 1832, образов. получилъ въ унив. Берна и Берлина, извѣстенъ своими изслѣдованіями туземныхъ нарѣчій Америки; слѣдуетъ отмѣтить: „Classification into 7 linguistic stocks of Western Indian dialects contained in 40 vocabularies“ и „Analytic Report“.

Гашаръ (Gachard), Луи Просперъ, бельг. историкъ, род. 1800, ум. 1885, былъ сначала типографомъ, пополнилъ свое образованіе изученіемъ языковъ и исторіи и получилъ 1831 мѣсто архивариуса въ Брюссель. Впослѣдствіи сдѣлался членомъ бельгійской академіи наукъ, а затѣмъ франц. института. Важны труды Г. по исторіи новѣйшаго времени; кромѣ того, онъ издалъ не мало архивныхъ документовъ. Имъ напечатаны: „Correspondance de Philippe II sur les affaires des Pays-Bas“ (Брюссель, 1859); „Correspondance de Guillaume le Taciturne“ (1858); „Retraite et mort de Charles-Quint“ (1855, 3 изд.); „Relations des troubles de Gand sous Charles-Quint“ (1846); „Don Carlos et Philippe II“ (Пар., 1867); „Correspondance de Marguerite d'Autriche, duchesse de Parme avec Philippe II“ (Брюсс., 1881); „La Belgique sous Philippe V“ (1863); „Histoire politique et diplomatique de Pierre-Paul Rubens“ (1877).

Гашение извести. см. *известь*.

Гашеть (Hachette), Луи, основатель самой большой книгоиздательской фирмы во Франціи; род. 1800, ум. 1864; 1826 Г. основалъ въ Парижѣ книгоиздательство, задавшись цѣлью поднять народное образованіе и преподаваніе во Франціи изданіемъ учебниковъ, педагогическихъ журналовъ, франц., греч. и лат. классиковъ, съ комментаріями извѣстнѣйш. ученыхъ; онъ издалъ между прочимъ словарь фр. языка Литтре. Впослѣдствіи Г. вмѣстѣ со своими сыновьями и зятями, Бретонъ и Тамплие, сталъ печатать подъ фирмой Г. и К^о, также беллетристич. и иллюстр. изданія, какъ: „Bibliothèque des meilleurs romans“, множество дѣтскихъ книгъ, а также громадное этнографическое и географическое изданіе: „Le Tour de Monde“ съ превосходн. иллюстраціями. Послѣ смерти Жана Жоржа Г. (род. 1838, ум. 1892) бывшаго президентомъ Cercle de la librairie et l'imprimerie, настоящими владѣльцами фирмы состоятъ: Рене Фуре, Арманъ Тамплие, Гильомъ Бретонъ и Деклозиеръ.

Гашизмъ, прадѣдъ Магомета, род. 461. **Гашинскій**, Константинъ род. 1809, ум. 1866, польскій поэтъ. Свою поэтическую дѣятельность онъ началъ съ переводовъ произведеній Байрона, Шиллера и др. Убѣ периодъ возстанія 1830—1831, въ которомъ онъ принималъ участіе, онъ написалъ рядъ революціонно-патриотическихъ стихотвореній, которыя пользовались большою популярностью. Затѣмъ онъ эмигрировалъ во Францію и поселился въ городѣ Э. Здѣсь онъ старался знакомить французовъ съ польской литературою посредствомъ переводовъ; такъ, онъ перевелъ нѣ-

которыя произведенія своего знаменитаго друга, поэта С. Красивскаго („Ostatni Przeds'wit“). Г. писалъ и повѣсти съ претензіею на сатиру (напр., „Pan Dezudery Boczko i jego obiga Rafnucu“), но не особенно удачно. Собраніе его произведеній (неполное) издалъ Брокгаузъ въ „Biblioteka pisarzy polskich“ (2 т.), а лучшую характеристику далъ Л. Семеньскій въ сочиненіи „Portrety“.

Гашишъ, употребляемый преимущественно въ Персіи и Индіи для куренія, сушеные листья конопли (см. *конопля*); въ Аравіи эти листья наз. бангъ, буенгъ, банджа; въ Египтѣ — мазлакъ или малахъ; въ южн. Африкѣ джамба, дакка или конгскій табакъ, въ Индіи гуаца сидхи. Г. употребляется также въ Китаѣ, Монголіи и др. Въ Индіи и Персіи собираютъ также и выдѣляемую растеніемъ смолу и приготавливаютъ изъ нея одуряющее вещество. Листья и цвѣтъ конопли варятъ съ масломъ и водой, отчего получается зеленоватый жиръ, содержащій въ себѣ смолыстыя части конопли; этотъ жиръ перерабатывается, въ Аравіи и Сиріи, съ разными спеціями въ составъ, который принимается внутрь въ видѣ пилюль. Вообще Г. весьма распространенъ въ Азій, гдѣ употребленіе его считается полезнымъ для возстановленія силъ при тяжелой и продолжительной работѣ, а также какъ средство, утоляющее боль и предохраняющее отъ вреднаго дѣйствія переменъ температуры и климата. Ему приписываютъ свойство возбуждать легкое и приятное опьяненіе, оживлять воображеніе, увеличивать аппетитъ и возбуждать эротическое чувство. Но вліяніе Г. бываетъ весьма различно, сообразно съ количествомъ и способомъ его приѣма у различныхъ народовъ и даже отдѣльныхъ индивидуумовъ. Чрезмѣрное употребленіе Г. безусловно вредно, такъ какъ ведетъ къ помѣшательству. Мы имѣемъ основанія предполагать, что въ настоящее время ок. 200 милл. людей употребляютъ Г., какъ средство опьяненія. Г. весьма древняго происхожденія; однако, были ли упоминаемый Гомеромъ одуряющій пенентъ экстрактомъ конопли, опредѣлить трудно. См. Boss, *Traité du Nachiche et autres substances psychiques* (Пар., 1894).

Гашка (Huschka), Лауренцъ Леопольдъ, австрійскій поэтъ, род. 1749, ум. 1827. Известенъ, какъ авторъ австрійскаго національнаго гимна „Gott erhalte Franz den Kaiser“.

Гаштейнъ (Gastein), правая боковая долина р. Зальцаха, въ Зальцбургѣ, тянется вдоль сѣверн. стороны Высокаго Тауэрна на сѣв. направленіи, на протяженіи 45 км., имѣя на заднемъ планѣ Анкогель (3263 м.) и Малъницскій или Насфельдскій Тауеръ (2414 м.), орошаема рѣкой Г—ской Ахой, образующей нѣсколько водопадовъ и впадающей близъ Ленда черезъ огромное Г—ское ущелье (Gasteiner-Klamm) 4 км. длины, съ юга въ Зальцахъ.

Долина образуетъ округъ Г., насчитывающій 4 общины, 21 селеніе и (1890) 4372 жит. Наиболее высоко расположеннымъ мѣстомъ является Бѣкштейнъ (1127 м.) съ приспособл. для промывки золотоносной руды, добываемой изъ южнѣ расположенной горы Радгаусъ (2684 м.) и (1890) 232 жит. Въ 4 км. ниже находится Вильдбадъ Г., 1046 м. надъ у. м., у подножія Граукогеля (2491 м.) и на лѣвой сторонѣ Ахи, образующей непосредственно у курорта 2 водоп. (верхн. 63 м. и нижній 85 м. высоты) и дающей двигательную силу для полученія электрич. энергіи. Вильдбадъ Г. представляетъ одинъ изъ извѣстнѣйшихъ курортовъ Европы, имѣетъ 1 католич. и 1 протест. церкви, госпиталь для бѣдныхъ больныхъ, курзалъ и (1890), какъ община 1394 жит. Съ дѣвнхъ поръ извѣстны горячіе цѣлебные источники Г. различны лишь по температурѣ и бьютъ, по видимому, всѣ изъ гнейса Граукогеля. Источники, числомъ 18, имѣютъ температуру въ 45—47° и всѣ вмѣстѣ даютъ ежедневно 43 тыс. гектол. воды. Вода не имѣетъ ни вкуса, ни запаха; въ 1000 частяхъ заключается едва лишь 0,33 твердыхъ остатковъ, гл. обр. сѣрнистаго натра. Вода, употребляемая въ формѣ ваннъ, дѣйствуетъ необыкновенно оживляющимъ, возбуждающимъ образомъ на системы нервную, мускульную и кровеносныхъ сосудовъ, вызывая всасываніе, а также специфическимъ образомъ на мочевые и половые органы. Водой пользуются при нервныхъ болѣзняхъ, ломотѣ, ревматизмѣ, старческой немощи, при хронич. кожныхъ заблѣзняхъ, послѣдствіяхъ вывиховъ и при болѣзняхъ мочевыхъ и половыхъ органовъ. Кромѣ ваннъ въ гостиницахъ и частныхъ домахъ, имѣется еще императорское купальное заведеніе, съ 1807 г. предоставленное для общаго пользованія. Число курортныхъ посѣтителей въ наст. время доходитъ до 7—8 тыс. чел. Климатъ совершенно альпійскаго характера и, вслѣдствіе защищеннаго положенія мѣстности, сравнительно умѣренный. Июнь и июль очень дождливы, изрѣдка выпадаетъ снѣгъ, утра и вечера очень прохладны. Въ 8 км. ниже Вильдбада находится мѣстечко Гофгаштейнъ, 869 м. надъ у. м., у подножія Гамекаркогеля (2465 м.), гл. пунктъ долины. Здѣсь сосредоточена разработка золота и серебра, вслѣдствіе чего этотъ пунктъ, рядомъ съ Зальцбургомъ, является наиболѣе зажиточнымъ въ странѣ. Съ XI в. Г. принадлежалъ баронамъ Непльштейнскимъ, но прекращеніи ихъ рода (1219) перешелъ къ Баваріи, а въ 1297 г. путемъ купли къ Зальцбургу. См. Reissacher, *Der Kurort Wildbad G.* (Зальцб., 1865); Bunzel, *Wildbad G.* (7-е изд., Вѣна, 1894); Pröll, *Das Bad G.* (5 изд., Вѣна, 1893); Schider, *G. für Kurgäste und Touristen* (8 изд., Зальцб., 1892); Wick (1883), Gager (1897).

Гаэльскій языкъ, на немъ говорятъ жители Верхн. Шотландіи, Гебридск. и Шетландскихъ о—вовъ, см. *кельтискіе яз.*

Гаэта, окр. гор. въ итальян. пров. Казерта, при одноимен. заливѣ Тирренскаго моря, живописно расположенъ на скалистомъ полуостровѣ, связанномъ съ материкомъ узкой, низкой косой, съ суши и съ моря сильно укрѣпленъ валомъ съ бастіонами, вѣшними укрѣпленіями, батареями и двумя новыми фортами; имѣются высоко расположенная крѣпость съ могилой конетабля Карла Бурбонскаго (ум. 1557), соборъ (1106) съ башней, поднимающейся четырьмя этажами, портъ, въ который въ 1892 г. вошло 984 судовъ, въ 22,532 тонны вмѣстим. (1881) 6429, а вмѣстѣ съ сѣвернѣе расположеннымъ Борго Г. 16.901 жит., занимающихся преимущ. канатнымъ производствомъ, рыболовствомъ, прибрежнымъ судоходствомъ и торговлей. Г. служитъ резиденціей архіепископа, имѣетъ семинарію и госпиталь, а въ окрестностяхъ много виллъ и апельсины. сады. Въ 2 км. къ ю.-з. отъ Г. на горѣ Корво возвышается Торре д'Орландо (башня Ролаанда), круглая постройка; согласно надписи, могила Л. Муаччи Планака, съ роскошнымъ видомъ на заливъ. Въ 7 км. къ в. отъ Г. находится Формія (см.), прежде Молады Г. Г., одинъ изъ древнѣйшихъ городовъ Италиі, получилъ по преданію (см. Виргилій, Энеида VII, 1) отъ Кайеты, погребенной здѣсь кормилицы Энея, название Кайета (Cajeta). Самъ по себѣ незначительный городъ, своимъ процвѣтаніемъ обязанъ хорошему порту, а также тому, что въ жаркое время года служилъ мѣстопрѣбываніемъ знатныхъ римлянъ. Послѣ паденія западной римской имперіи и государства готовъ, Г. принадлежала византийскимъ императорамъ. Въ послѣдствіи Г. управлялась собственными, зависѣвшими лишь номинально отъ византийскаго двора, герцогами; въ 1134 г. король Сициліи Рожеръ II положилъ конецъ независимости маленькаго герцогства, присоединивъ его къ сицилійскому государству. Въ XIV в. городъ былъ еще сильнѣе укрѣпленъ. Крѣпость неоднократно подвергалась осадамъ, при чемъ отличалась упорствомъ и продолжительностью обороны: въ 1707 г. противъ австрійцевъ 3 мѣс., въ 1743 г. противъ исп.-франц.-сард. арміи 5 мѣс., въ 1806 г. противъ Массены 6 м., въ 1815 г., осажденная съ моря (англ.) и съ суши (австр.), сдалась послѣ крайне упорной обороны. Въ 1848 пала Пій IX бѣжалъ въ Г. и его резиденція находилась здѣсь съ 25 нояб. 1848 до 4 сент. 1849. Послѣ того, какъ 7 сент. 1860 Гарибальди овладѣлъ Неаполемъ, король Франческо II принужденъ былъ съ 40 т. оставшимися ему вѣрными солдатами отступить за линію Волтурно, былъ запертъ въ крѣпости Г. и 13 февр. 1861 капитулировалъ.

Гаюи, Рене Жюсть, аббатъ, минералогъ, род. 1743, въ Пикардіи, ум. 1822; посвятилъ себя сперва духовн. званію, учился въ Наваррскомъ коллежѣ въ Парижѣ, гдѣ былъ оставленъ учителемъ и откуда

перешелъ въ коллежъ Лемуана. Здѣсь онъ занялся физикой и издалъ систему кристаллографіи, въ свое время составившую эпоху въ этой наукѣ. 1783 избранъ въ парижск. акад.; 1793 членомъ комиссіи мѣръ и вѣсовъ и профес. нормальной школы; 1802 проф. минерал. въ музеѣ естеств. истор. въ Парижѣ и въ парижск. университетѣ. Онъ открылъ законы симметріи и рациональности, такъ наз. параметровъ кристалловъ (см.), а также соотвѣстствіе плоскостей спайности (см.) основнымъ формамъ кристалла, иначе говоря, открылъ основные законы, на которыхъ построена была вся кристаллографическая минералогія. Главнѣйшія сочиненія Г.: „Essai sur la théorie et la structure des cristaux“ (Пар., 1784; нѣм. пер. Гесселя, Франкф., 1810); „Exposition raisonnée de la théorie de l'électricité et du magnétisme“ (1787; нѣм. пер. Мургардта, Альтенб., 1801); „Traité de minéralogie“ (1801, 2 т., нов. изд., Пар., 1822; нѣм. пер. Карстена и Вейса, Лейпц., 1804—10, 4 т.); „Traité élémentaire de physique“ (1803, 2 т.; нов. изд., 1821, 2 т., нѣм. пер. Блюмгофа, Вейм., 1804, 2 т.); „Traité des caractères physiques des pierres précieuses“ (1817; нѣм. пер. Леонгарда, Лейпц., 1818); „Traité de cristallographie“ (1822, 2 т.).

Гаюинъ, минер. изъ класса силикатовъ нефелиновой группы. Крист. правил. систем., встрѣч. въ видѣ отдѣльн. выросшихъ зеренъ, голубого, синяго, зеленаго цвѣта, рѣдко безцвѣтны; стекл. жирн. блеска; тв. 5—5,5; уд. в. 2,4—2,5. Предст. двойной силикатъ и сульфатъ по формулѣ 2 (Na₂ Ca) Al₂ Si₂ O₈ + (Na₂ Ca) SO₄. Находится въ вулканическихъ породахъ: въ трахитѣ Лаахерскаго озера въ Эйфель, въ лавѣ Соммы Везувія, Албанскихъ горахъ; во многихъ фонолитахъ, нефелиновыхъ и лейцитовыхъ базальтахъ. Къ Г. по составу и крист. формѣ очень близокъ нозеанъ (см.).

Гаюкъ, монгольскій ханъ, правильнѣе Гуюкъ (см.).

Гаябо (Gailhabaud), Жюль, франц. археологъ, род. 1810. Съ 1834 поселился въ Парижѣ, посвятилъ себя археологическимъ и художественно-историческимъ изслѣдованіямъ и началъ издавать свой обширный трудъ: „Monuments anciens et modernes“ (1839—50, 4 т. съ 400 табл.); исторію архитектуры въ образцахъ и описаніяхъ. Послѣ этого онъ издалъ: „L'architecture du V au XVII siècle“ (1850—59, 4 т.) и „L'art dans les diverses branches“ (1862—65, съ 72 табл.). Г. основалъ также журналъ: „Revue archéologique“ и „Bibliothèque archéologique“. Его богатая художественныя коллекціи, которыя онъ оставилъ по завѣщанію городу Парижу, погибли во время пожара ратуши, въ маѣ 1871.

Гаяль (Bos frontalis) см. *рогатый скотъ*.

Гаянгость, донъ Паскаль, испанск. ученый, род. 1809, приобрѣлъ извѣстность своимъ соч. „Historia de los reyes de Granada“ (1842), былъ проф. арабскаго языка при мадридскомъ университетѣ и основа-

тельно изучил литературу и исторію литературы своей страны. Онъ издалъ „Исторію испанской литературы“ Тикнора, съ весьма цѣнными добавленіями и написалъ много критическихъ сочиненій: „Libros de caballeria“, „Gran conquista de Ultramar“ и „Escritores en prosa anteriores al siglo XV“.

Галлардэнъ (Gaillardin), Клодъ Жозефъ Казимиръ, франц. историкъ, род. 1810, ум. 1880, получилъ образование въ Нормальной школѣ въ Парижѣ и былъ затѣмъ преподавателемъ исторіи въ лицей Louis le Grand. Онъ написалъ: „Histoire du moyen-âge“ (1843); „Les Trappistes, ou l'ordre de Cîteaux au XIX. siècle“ (1844); „Histoire du règne de Louis XIV“ (1879), соч., страдающее большими недостатками.

Гаари (Gajari), Эдмундъ, венгерскій публицистъ и политикъ, род. 1852, принималъ дѣятельное участіе въ политической борьбѣ и былъ выбранъ депутатомъ въ сеймъ, гдѣ всегда былъ ревностнымъ сторонникомъ либеральной партіи. 1890—99 Г. былъ отвѣтственнымъ редакторомъ правительственнаго органа „Nemzet“. Рѣчи Г. въ рейхстагѣ за 1884—87 г. были изданы отдѣльно.

Галаръ (Gaillard), Клодъ Фердинандъ, франц. живописецъ и граверъ на мѣди, род. 1834, ум. 1887 г., съ 1876 кавалеръ Почетнаго Легіона; работалъ въ École des beaux arts у Конье, и за успѣхи въ гравированіи былъ посланъ въ Римъ (1856—1866). Какъ граверъ, Г. владѣлъ выдающимся выразительнымъ рисункомъ и тонкой, передающей духъ оригинала, техникой; лучшія работы: О. Верне, по рис. Делароша, „Венера и Меркурій“ (1867, съ Торвальдсена), „Мужчина съ гвоздиками“ (съ Яна ванъ-Эйка, берл. музей), „Мадонна Орлеанскаго дома“ (1869, съ Рафаэля), „Мадонна“ (1872, съ Боттичелли), „портретъ Пія IX“ (1874, съ собств. рисунка), „Сумерки“, съ точнѣйшей передачей оттѣнковъ мрамора (съ Микель Анджело, для Gazette des beaux-arts). Слѣдуя въ своихъ рисункахъ гуашью и масляными кр., особенно портретахъ, манерѣ старыхъ мастеровъ, Г. умѣлъ, съ выгодой для себя, сохранять индивидуальность. См. Guillemin, Ferdinand G. (Пар., 1890).

Гуавиаре, Гуаяберо (Guaviare), р. въ южн.-америк. респ. Колумбіи, начинается подъ 3^о с. ш. подъ названіемъ Унилы на в. склонѣ В. Кордильеровъ, протекаетъ въ в. направленіи льяносъ въ территоріи Санъ Мартина и впадаетъ по слияніи съ р. Атабапо подъ 40 с. ш., на границѣ съ Венесуэлой, послѣ 1500 км. теченія, въ р. Ориноко.

Гвагамъ, о—въ, см. *Гуамъ*.

Гвад... **Гвади**, исп. слово, входящее въ составъ многихъ назв. рѣкъ, городовъ мѣстностей, происход. отъ арабскаго (мавританск.) слова „вади“ (см.).

Гвадалавиаръ Guadalaviar (араб. Вади аль абаидъ, „бѣлая рѣка“, въ древности Turis, почему и назыв. также Ту-

риа), р. въ вост. Испаніи, начинается въ провинціи Теруель близъ истоковъ р. Тахо, прорываетъ Валенсіанскую горную террасу въ скалистомъ ущельи Чулилла, орошаетъ затѣмъ Лирийскую и восемь каналовъ Валенсійскую равнины и впадаетъ близъ Грао, 2 км. ниже г. Валенсіи, значительно обмелѣвъ, въ Средиз. море. Длина рѣки 300 км.

Гвадалахара (Guadalajara), 1) гл. г. однимъ исп. провинціи (см.), на голой возвышенности надъ лѣвымъ берегомъ р. Генареса при ж. д., съ готич.-араб. дворцомъ герцоговъ де л'Ифантадо (въ наст. время въ упадкѣ), римскимъ (по преданію) водопроводомъ, упраздненнымъ монастыремъ Санъ Франциско (въ наст. время фортъ), королевской инженерной академіей съ музеемъ, красивымъ бульваромъ; фланелевое и саржевое производствъ и (1887) 11,235 жит. Городъ въ эпоху готовъ назывался Арріака, завоеванъ въ 714 г. арабами, давшими ему современное названіе; у арабовъ городъ отнятъ 1081 Альфонсомъ I. Кастильскимъ.

2) гл. г. мекхиканскаго штата Халиско, послѣ Мехики и Пуеблы самый значительный г. страны, подъ 21^о9' с. ш., съ (1895) 83,870 жит., живописно расположенъ въ плодородной долинѣ р. Атемахака, недалеко отъ Ріо Граде де Сантьяго, при ж. д., 1150 м. надъ у. м. Въ Г. 16 общественныхъ площадей, обсаженныхъ деревьями, тѣнистый общественный бульваръ, богатые, красивые сады съ фонтанами. Дома большею частью одноэтажные; выдающиеся зданія: на Пласа де Армасъ готич. соборъ съ куполомъ и двумя башнями, оконченный 1618, правительственный дворецъ въ дорич. стилѣ, университетъ въ зданіи бывшей іезуитской коллегіи, худож. школа, духовная семинарія. Во всей странѣ пользуются извѣстностью продукты промысл. обработ. Г., именно: желѣзные, стальные, стеклянные и глиняныя издѣлія, бумага, шерстяныя и бумажныя ткани.

Гвадалахара, исп. провинція, сѣв.-вост. часть Новой Кастиліи, съ (1887) 201,518 жит. на 12,113 кв. км. Провинція принадлежитъ къ исп. центральному плоскогорію и представляетъ по большей части ровную страну. На с. возвышаются нѣсколько горныхъ кряжей, принадлежащихъ Кастильскимъ Порубежнымъ горамъ; они въ Севольера достигаютъ 2127 м. высоты, но понижаются на в. Провинцію орошаютъ верхнее течение Тахо и его притоки Харама и Гвадиела. Страна довольно плодородна, но бѣдна деревьями. Важнѣйшіе продукты: хлѣбъ, конопля, отчасти вино и оливковое масло; много скота; желѣзн. руда, серебряно-свинцовая руда, мѣдная руда, уголь и соль. Минеральные источники въ Трильо и Заседонѣ. Промышленность незначительна; гл. производства: шерстяныхъ, льняныхъ, пеньковыхъ тканей, бумаги и стекла.

Гвадалимаръ (Guadalimar), правый притокъ Гвадалкивира въ южной Испаніи, начинается у подножія Сьерры де Алька-

расть въ провинціи Альбастане, принимаетъ Гвадармену и Гвадалень и, достигн. 150 км. длины, впадаетъ неподалеку отъ Хабалкинто въ провинціи Хаенъ.

Гвадалказаръ (Guadalcazar), г. въ мекх. шт. Санъ Луи Потоси, къ с.-в. отъ Санъ Луи, 1650 м. н. у. м., съ (1880) 13,350 жит., 18 рудниковъ, доставляющихъ гл. обр. ртуть. Г. основанъ 1614.

Гвадалканалъ (Guadalcanal) г. въ исп. провинціи Севильи, въ горной долині Сиерры Морены, при ж. д., съ (1887) 6242 жит., и производствомъ вина и масла. Нѣкогда процвѣтавшая разработка серебряной руды прекращена.

Гвадалканаръ (Guadalcanar), Гела, Гера, самый большой изъ Саломонскихъ о-вовъ, между 9°18' и 9°59' ю. ш., къ ю. отъ Малайты, площ. въ 6500 кв. км., гористъ и частью вулканич. происхожденія (Ламмасъ 2440 м.); на с. берегу Портъ де ла Крусъ.

Гвадалквивиръ (Guadalquivir), отъ араб. Вади аль Кебиръ, „большая рѣка“, у древнихъ Baetis, одна изъ 5 гл. рѣкъ Пиренейскаго полуострова, самая короткая изъ нихъ, но зато послѣ Эбро по обилію воды въ своемъ нижнемъ теченіи и по судоходству самая важная рѣка Испаніи; Г. беретъ начало на выс. 481 м. н. у. м. въ горной долині между Сиеррою де Касорла и Сиерой дель Посо въ провинціи Хаенъ, течетъ по этой долині въ сѣв.-вост. направленіи, поворачиваетъ затѣмъ дугой на ю.-з. и соединяется къ в. отъ Убеды съ болѣе сильной и текущей съ ю.-в. рѣкой Гвадіана Меноръ (см.), далѣе около Менхибара съ впадающимъ съ правой стороны Гвадалимаромъ (см.). Далѣе, у Монторо Г. образуетъ пороги, прорывая предгорья центральной Сиерры Морены, преимущественно въ зап. направленіи, а затѣмъ течетъ по Андалуской низменности сначала на ю.-з., потомъ на ю. На этомъ протяженіи рѣка принимаетъ еще большое количество притоковъ. До Севильи Г. широкъ, но рѣдко имѣетъ болѣе 1,5 м. глубины и притомъ течетъ подъ небольшимъ уклономъ. Въ 7 км. отъ Корин отъ рѣки отдѣляются 2 боковыхъ рукава, соединяющіеся, восточный послѣ 20, западный послѣ 50 км. теченія, вновь съ среднихъ рукавомъ. Эти развѣтвленія образуютъ два большихъ, но низменныхъ о-ва („Большій“ и „Меньшій“, Isla Mayor и Isla Menor); о-ва покрыты плодородными и частью болотистыми маршами Ласъ Маримасъ, служащими пастбищами многочисленныхъ стадъ полудикаго рог. скота. По соединеніи съ боковыхъ рукавами, Г. впадаетъ около Санъ Лукара де Баррамеды въ Кадисскій заливъ. Устье рѣки имѣетъ около 7 км. ширины, но заперто опасными песчаными наносами. Вліаніе прилива замѣтно даже выше Севильи. Послѣ дождей около равноденствія рѣка поднимается на 1,5—3 м., такъ что равнина до Севильи ежегодно затопляется. Прежде Г. былъ судоходенъ до Кордовы

(въ наст. время лишь для небольшихъ барокъ), теперь же, вслѣдствіе обмелѣнія, болѣе крупныя суда могутъ доходить лишь до Севильи. Длина всей рѣки 550 км., бассейнь рѣки занимаетъ площадь въ 55,892 кв. км.

Гвадалупе и Кальво (Guadalupe у Calvo), горн. г. на югъ мекх. шт. Чигуагуа, на в. склонѣ Сиерры дель Дурансо, серебряные и золотые рудники, давше съ 1844—49 свыше 7,2 мил. руб. дохода.

Гвадалупе (Guadalupe), о-въ въ Тихомъ океанѣ, подъ 28° с. ш., въ 250 км. отъ бер. Нижней Калифорніи (Мехика), 30 км. длины, гористъ и необитаемъ.

Гвадалупе (Gwadalupe), 1) г. въ исп. провинціи Касересъ, у ю. подножья Сиерры де Г., съ знаменитымъ монастыремъ геронимитовъ, большой церковью, высокочтимымъ изображеніемъ Матери Божіей; (1887) 2964 жит. 2) Г. де Канелонесъ, гл. г. департам. Канелонесъ ю. америк. респ. Уругвай, въ 48 км. къ с. отъ Монтевидео, при ж. д. Монтевидео-Дурасно, 3600 жит.

Гвадалупе Гидальго (Guadalupe), мѣсто паломничества въ 7 км. къ с. отъ г. Мехики, съ роскошной 1709 выстроенной церковью и чудотворнымъ изображеніемъ Св. Маріи, (1880) 4517 жит.

Гвадальоли, Антонио (Guadagnoli), очень популярный итальянск. поэтъ, род. 1788, ум. 1858. Въ его стихотвореніяхъ. „Il paso“, „La ciarla“, „Il mio abito“, „La linoqua di una donna alla prova“ много живаго юмора, и сатира его не оскорбительна для задѣваемыхъ ею. Необычайно любимъ былъ Г. особенно въ Тосканѣ. Его „Raccolta di poesie giocose“ (Флоренція, 1833) пережило много изданій, позже появились его „Raccolta completa delle poesie giocose edite ed inedite“ (Мил., 1872) въ послѣдній разъ 1880, новое издание „Poésie giocose“ съ биографіей, Флоренція, 1890).

Гвадаррама, Сиерра де. (Sierra de Guadarrama) въ древности Montes Carpetani, горная цѣпь въ Испаніи, звено Кастильскихъ Порубежныхъ горъ, тянется въ ю.-з. направленіи вдоль границы Мадридской и Сеговійской провинцій, состоитъ въ вост. части изъ двухъ, раздѣленныхъ продольной долиной, параллельныхъ гребней, соединяющихся въ наивысшей вершинѣ де Пеньялара (2405 м.) въ центральный узелъ. Западнѣе идетъ отдѣльный гребень, достигающій близъ прохода Г. лишь 1527 м., и отсюда далѣе Сиерра де Малагонъ. Горы, поросшія мѣстами соснами, закрыты съ ноября по мартъ глубокимъ снѣгомъ и представляютъ грандіозный видъ съ юга. Черезъ горы проведены три искусственныя дороги.

Гваделупа (Guadeloupe) франц. о-въ въ Вестъ-Индіи, подъ 15°57'—16°31' с. ш. и 61°9'—61°50' з. д., площ. въ 1602 кв. км.; сост. изъ двухъ частей, раздѣленныхъ узкимъ (отъ 30—120 м. ширины) морскимъ рукавомъ (Ривьеръ Салé); з. собственно Г. или Бассъ Терръ и в. Грандъ-Терръ.

З. часть больше, вулканич. природы, очень гориста, съ дѣйствующимъ еще вулканомъ Ла Грандъ Суффрьеръ (1676 м.) и др. Грандъ-Терръ возвышается болѣе, чѣмъ на 100 м., и состоитъ изъ известняка. Единственной значительной р. на собственно Г. Грандъ Ривьеръ а Гойавъ, судоходная на протяженіи 9 км. отъ устья. Близъ вулкана Грандъ Суффрьеръ находится Грандъ Этанъ, озеро, около 4 км. въ окружности. Средн. т. о—ва 26° (между 20° и 32°). На бер. ежегодно выпадаетъ дождей около 2190 мм. Какъ на всѣхъ Антилахъ, такъ и на Г. свирѣствуютъ страшные орканы и землетрясенія. Выше лежащая мѣстности здоровы для европейцевъ. Г. насчитывала (1894) 167,099 жит., изъ нихъ 15,000 кули. Находящіеся въ полит. зависимости отъ Г. о—ва Мари Галантъ, Ла Дезирадъ, Ле Сэнтъ, Св. Варооломея и части Св. Мартина, заним. площ. въ 267 кв. км. съ (1889) 23,605 жит. По освобожденіи негровъ—невольниковъ китайцы кули съ 1854 работаютъ на сах. плантаціяхъ, составляющихъ гл. продуктъ колоніи. Гл. обр. воздѣлываются сах. тростникъ (25,400 гект.), кофе (3500 гект.) и какао (2634 гект.). Лѣса занимали 1889 площ. въ 28,000 гект. 1896 было вывезено: 43,299 тоннъ сахара, 39,751 гект. патоки, 24,035 гект. рома, 6311 тоннъ кофе и 396 тоннъ какао; кромѣ того 6311 тоннъ кампешеваго дерева; другіе продукты вывоза: маисъ, бананы, маниокъ, бататы, ананасы и т. д. Весь вывозъ достигъ 18,793,995 фр., изъ нихъ на 7,106,559 фр. было вывезено во Францію. Ввозъ достигъ 21,762,773 фр., изъ нихъ на 10,745,276 фр. изъ Франціи. Состояніе скотоводства 1889 выразилось слѣд. обр.: 7950 лошадей, 10,850 ословъ и муловъ, 21,340 головъ рог. скота, 9530 овецъ, 9270 козъ и 19,715 свиней. Въ порты Г. пришло 645 судовъ вмѣстимостью въ 267,008 тоннъ, изъ нихъ 375 франц. въ 148,371 тоннъ, а ушло 635 судовъ вмѣстим. въ 251,300 тон., изъ нихъ 378 франц. въ 154,340 тоннъ. Лицей (350 учениковъ) и 97 народныхъ школъ (11,000 учениковъ). При губернаторъ состоятъ государств. совѣтъ изъ 6 и колониальный совѣтъ изъ 30 членовъ. Г. распадается на 3 округа: О—ва Ле Сэнтъ (см.) образуютъ прекрасную военную гавань. Гл. пунктъ Бассъ Терръ (см.), значительные торговые пункты: Пуантъ а Питръ (см.) и Муль (см.). Г. открыта 1493 Колумбомъ и названа такъ по сходству ея горъ съ Сьеррой Гваделупе въ Испаніи; 1635 Г. захватили франц. флибустьеры подъ предводительствомъ Дю Плесси и Олива; Г. долгое время служила яблокомъ раздора между Франціей и Англіей; послѣдняя неоднократно силой овладѣвала о—вомъ (1759—63, 1794, 1810—13 и 1815—16). 8 янв. 1843 Г. была сильно опустошена землетрясеніемъ и вновь 16 мая 1851. См. A. Budan, La G. pittoresque (рокскош. изд., Пар., 1863); Pardon, La G. depuis sa découverte (Пар., 1881); Ballet, Le G., renseignements sur l'histoire, la flo-

re, la faune, la géologie, l'agriculture, l'administration, etc. (въ 12 томахъ; т. 1—4, Бассъ Терръ, 1894—99).

Гвадискъ (Guadix), окр. въ исп. провинціи Грападъ, въ долинь Ріо де Г., на стѣв. сторонѣ Сьерры Невады, епископ. резиденція, съ соборомъ XVIII в., развалинами маврскаго укрѣпленія, древними стѣнами съ воротами, семинаріей и (1887) 11,989 жит. Въ плодородныхъ низменныхъ окрестностяхъ, бывшихъ нѣкогда морскимъ дномъ, жители гл. обр. занимаются винодѣліемъ. Въ 7 км. къ з. находится пользовавшійся извѣстностью въ эпоху мавровъ, въ наст. время мало посѣщаемый курортъ Граена съ теплыми сѣрными и холодными желѣзистыми источниками (40° и 14°).

Гвадіана (Guadiana, араб. Вади Ана, Анас древнихъ) одна изъ 5 гл. рѣкъ Пиренейскаго полуострова, начинается на пустынномъ Кампо де Монтиель въ 15 км. къ с-з. отъ Алькараса; образуется изъ стоковъ нѣсколькихъ прудовъ, расположенныхъ террасообразно другъ надъ другомъ. Такъ наз. Г. Альто послѣ непродолжительнаго теченія исчезаетъ, однако, въ болотистой равнинѣ, поэтому настоящимъ источникомъ Г. надо считать гораздо болѣе длинную Саккару; послѣдняя начинается въ Серраніи де Куенха, но льтомъ также пропадаетъ въ болотистой равнинѣ и лишь зимой или послѣ сильныхъ дождей представляетъ самостоятельную рѣку. Около 40 км. къ ю-з. отъ этой мѣстности Саккара принимаетъ въ себя воды нѣсколькихъ значительныхъ истоковъ; послѣдніе образуютъ пруды и въ народномъ повѣрьи разсматриваются, какъ возрожденная Г., почему называются также Охось („глаза“) де Г. По принятіи этого ручья рѣка получаетъ названіе Г. Съ этихъ поръ рѣка течетъ по обширной, мало населенной, б. частью неводдѣланной котловинѣ Манча, затѣмъ по провинціи Бадахосъ, образуя большіе изгибы и преимущественно въ зап. направленіи, вплоть до границы съ Португаліей, поворачиваетъ здѣсь на ю-з., а далѣе около Серпы на ю., вступаетъ наконецъ въ долину, становящуюся все уже и суровѣе и прорываетъ здѣсь Маріанскую горную систему (образуя водопадъ Пуло до Лобо). Далѣе рѣка становится шире, спокойно течетъ по долинѣ, замкнутой зелеными горами и впадаетъ при значительной ширинѣ (640 м.) между Аямонто и Вилла Реаль въ Кадисскій заливъ. Въ двухъ мѣстахъ, ниже Бадахоса и въ самомъ нижнемъ теченіи, рѣка образуетъ политич. границу между Испаніей и Португаліей. Устье песчаными мелкими раздѣлено на нѣсколько рукавовъ. Длина всей рѣки составляетъ 820 км., бассейнъ рѣки занимаетъ 65,520 кв. км. Изъ всѣхъ 5 гл. рѣкъ полуострова Г. является самой узкой, наиболѣе бѣдной водою и наиболѣе обмелѣвшей. Рѣка судоходна лишь отъ Мертолы на протяженіи 65 км.

Гвадуась (Guaduas), г. въ шт. Кунди-

намарка въ Колумбіи, въ роскошной долине на пути отъ Боготы къ Гонда, 1036 м. надъ у. м., и (1870) 8527 жит., занимающихся производ. соломенныхъ шляпъ, воздѣлываніемъ кофе и сахара. Вблизи горячій источникъ и богатая залежи угля и асфальта.

Гвазда, крупн. торг. сел. Воронеж. губ., Павлов. у., въ 40 в. с.-в. отъ г. Павловска, на р. Осередь; нѣкогда городъ Тамбов. намѣст., теперь въ немъ до 6 тыс. жит., великор. и малоросс.; большинство жит. исключит. земледѣльцы.

Гвайкуру (Guaicura), большая группа индѣйскихъ народовъ въ Ю. Америкѣ, изъ одного семейства съ родственными имъ абинонами, живутъ по пр. бер. р. Парагвай и по его з. притокамъ, отъ 19—27° ю. ш. Г. распадаются на 9 различныхъ родовъ, изъ нихъ Г. въ узкомъ смыслѣ, живутъ между Парагваемъ и Пилкомайо. Благодаря обычаю носить въ нижней губѣ широкую деревянную пластинку, на подобіе второго языка, они получили отъ испанцевъ и португальцевъ названіе ленгуасовъ и лингасовъ. Въ качествѣ отважныхъ кочующихъ наѣздииковъ, Г. часто совершали набѣги на Парагвай.

Гваймесъ (S. Jose de Guaymes), Санъ Хозе де Г. приморскій г. въ мек. шт. Сонора, подъ 27° 56' с. ш. и 110° 52' з. д. при впаденіи Ріо де Г. въ Калифорнійскій заливъ, исходный пунктъ южной вѣтви тихоокеанской ж. д., съ отличн. портомъ, построенъ на скалистомъ основаніи, окруженъ высокими холмами, много четырехэтажныхъ домовъ; 5500 жит., занимающихся сапожнымъ ремесломъ, производствомъ мыла, льда, ловлей устрицъ и значительной торговлей (вывозъ серебра, шкуръ, суперфосфата). Пароходы 3 линій сообщаются съ портомъ. Вблизи 2 рудника съ годовымъ доходомъ 0,9 мил. руб.

Гваймаръ, индѣйское племя, см. *ботукоды*.

Гвайра, см. *Гуайра*.

Гвайяма (Guaayama), гл. г. департам. Г. на ю. берегу Пуэрто Рико, сахароваренный и винокуренный заводы, (1887) 13,472 жителей.

Гваланди (Gualandi), Микель Анджело, итал. писатель по теоріи изящныхъ искусствъ, род. 1793, ум. 1865, совершилъ большія путешествія по Европѣ, во время котор. собиралъ, какъ предметы искусства, такъ и документы, и наконецъ всѣ свои коллекціи помѣстилъ въ Палаццо Фава въ Болонью. У него большія заслуги въ дѣлѣ изслѣдованія итальян. исторіи искусствъ. Онъ издалъ: „Memorie originali risguardanti le belle arti“ (Болонья, 1840—47); „Nuova raccolta di lettere sulla pittura, scultura ed architettura“ (1844—45); „Tre giorni in Bologna“ (1850); „Ugo da Carpi“ (1854) и др.

Гвалегуай (Gualeguay), гл. г. департам. Г. въ аргент. провинціи Энтре Риосъ, при судоходной р. Г., впадающей 50 км. ниже въ Параначито (боковой рукавъ р.

Паранà), соединенъ ж. д. съ портомъ де Фюизъ, находящимся 10 км. ниже, паровыя мельницы, мыловареніе, кожев. производство, скотобойни (ежегодно убивается и солится 100,000 штукъ rog. скота) и (1890) 11,000 жит.

Гвалегуайчу (Gualeguaychu), гл. г. департам. Г. въ аргент. провинціи Энтре Риосъ, при одноим. судоходной р., впадающей 18 км. ниже въ Уругвай, самый важный рѣчной портъ провинціи, паровыя мельницы, производство мясного экстракта и (1890) 14,000 жит.

Гваліаръ (Гваліоръ), вассальное государство британ. провинціи Центральной Индіи, владѣніе рода Синдіа, состоитъ изъ болѣе крупной главной части на плоскогоріи Мальва между 23° 20'—26° 52' с. ш. и 76° 15'—79° 12' в. д. и изъ отдѣльныхъ участковъ, расположенныхъ разбросанно внѣ главной площади; заним. площ. въ 75,226 м. съ (1891) 3.378,774 жит. (90% индусовъ, 4,5% магометанъ, 5% почитателей силъ природы). Сѣв. область каменистая, голая, мало плодородная; за исключеніемъ крайняго сѣв.-востока холмистая и отличается отдѣльно стоящими скалистыми выступами песчаниковъ. Гл. рѣки Чамбалъ и Синдъ, обѣ впадаютъ въ р. Джамну. Климатъ очень жаркій, во время дождей свирѣпствуютъ лихорадки. Къ Г. относятся кромѣ независимой области еще 7 небольшихъ, платящихъ дань княжествъ. Населеніе составляютъ преимущ. раджпуты, лундела, джаты и мараты; послѣдніе, числомъ около 15,000 челов., представляютъ господствующее племя. Гл. продукты страны: пшеница, сорго, мансъ, рисъ, масличныя сѣмена, индиго, хлопокъ, табакъ и прекрасная жел. руда. Вывозятся гл. обр. опиумъ и хлопокъ. Жел. д. отъ Агры въ Джанси пересѣкаетъ государство. Глава государства (магараджа) является данникомъ брит. правительства и изъ суммы 1.200,000 ф. стерл. своихъ доходовъ выплачиваетъ англичанамъ 2000 ф. стерл., предназначенныхъ на содержаніе отряда войска.

Гл. г. Г. расположенъ подъ 26° 13' с. ш. и 78° 12' в. д., при ж. д. Агра—Джанси, у подножія отдѣльно стоящей скалы, на которой находится одна изъ сильнѣйшихъ крѣпостей Индіи, занятая англичанами. На вост. склонѣ этой скалы расположены весьма грязный старый городъ и новый городъ Лашкаръ, съ двумя большими храмами джайновъ, большимъ дворцомъ магараджи и съ (1891) 104,083 жит. (76,867 индусовъ, 23,038 магометанъ, 99 христіанъ), занимающихся значительнымъ производствомъ оружія, бумаги и т. д. Здѣсь находится католич. миссія. Основаніе города и государства относится къ 275 г. по Р. Хр.; съ 1724 г. Г. завладѣли мараты подъ предводительствомъ Рагунджи Синдіа и владѣютъ имъ до наст. времени. 1800 до 1818 г. происходили народныя волненія и смуты; отъ послѣдствій опустошенія за это время страна оправилась лишь со второй

половины XIX стол. а съ низверженіемъ маратовъ въ Центральной Индіи и съ началомъ англійскаго господства на Нарбадъ въ страну вновь вернулось спокойствіе и миръ. Въ 1857 князь Г., магараджа Синдіи, примкнулъ со своими войсками къ англичанамъ, за что получилъ новую область; затѣмъ по договору отъ 12 дек. 1860 онъ отказался отъ всѣхъ территорій къ югу отъ Нарбады, взамѣнъ которыхъ получилъ другія лучшія области. Въ 1886 умеръ послѣдній правитель Синдіи; такъ какъ его наслѣднику всего 6 лѣтъ, то страной управляетъ англо-индійское регентство.

Гвалорскіе о-ва (Hvalbøer), у южн. берега Норвегіи, относятся къ округу Смааленене, у входа въ фюрдь Христианіи, заним. площ. въ 86 кв. км., съ (1891) 3180 жит., занимающихся ловлей макрелей.

Гвальпара (Goalpara), гл. пунктъ одной области (10,238 кв. км. съ (1893) 452,304 жит.) въ брит.-инд. провинціи Асамъ, подъ 26° 11' с. ш. и 90° 41' в. д., при р. Брамапутръ, состоитъ изъ высоко расположеннаго англ. квартала и изъ туземнаго города, состоящаго исключительно изъ жалкихъ хижинъ, и насчитываетъ (1891) 5440 жит. (индусы и магометане), занимающиеся оживленною торговлею по рѣкѣ. Крайне нездоровая, но за то въ изобилии производящая рисъ, джутъ и маслячныя сѣмена, область уже съ 1765 принадлежить Англій.

Гвальтьери (Gualtieri), 1) Луиджи, ит. романистъ, род. 1826. Первымъ его романомъ былъ „Misteri d'Italia“ (Миланъ, 1849). Изъ другихъ многочисленныхъ романовъ можно назвать: „L'innominato“ (8 издание, Мил., 1882); „La biscia dei Visconti“ (1861); „Memorie di Ugo Bassi“ (1862); „Dio e l'uomo“ (1864); „I piombi di Venezia“ (1864); „L'ultimo papa“ (1865); „Il Nazareno“ „L'amazonzone“ (1868); „La campagna“ (1869); „La vita romana“ (1870); „La figlioccia di Cavour“ (1881); „Il dottore Malebranche“ (1883); „Madama Adele“ (1885) и „La gabbia di ferro“ (1887). Для театра Г. написалъ: „L'amore di un'ora“, „Le fasi del matrimonio“, „La forza della coscienza“, „Gli studenti di Eidelberga“, „Il duello“, „Padroni e servi“, „I misteri dell' inquisizione di Spagna“ (вмѣстѣ съ Скалвини 1885) и др.

2) Г., Николо, род. 1683, ум. 1744 лейб-медикомъ Великаго Герцога Тосканскаго; Г. написалъ роскошно изданное сочиненіе: „Index testarum conchyliorum“ (Флоренція, 1742).

Гвамъ, о-въ, см. *Гуамъ*.

Гванабакба (Guanabacoba), г. на Кубѣ, въ 7 км. къ в. отъ Гаваны, посреди скалистыхъ холмовъ, при ж. д. Гавана — Матанзасъ, морское купанье; (1889) 28,043 жител.

Гванагани о-въ, см. *Сан-Сальвадоръ*.

Гванакасте (Guanacaste), пров. респ. Костарика въ центр. Америкѣ, до 1858 принадлежала Никарагуа, между Тих. ок. и озеромъ Никарагуа; въ провинціи извѣстенъ рядъ вулкановъ, страна б. ч. состоитъ

изъ саваннъ, изобилуетъ дичью (олени), удобна для скотоводства, на вост. покрыта лѣсами, орошается р. Темписке, впадающей въ заливъ Никойя, насчитываетъ (1889) 16,688 жит. Гл. пунктъ Либерія (см.).

Гванара, гор., см. *Гуанаре*.

Гванаха, Бонакка (Guanaja), самый вост. изъ принадлежащихъ Гондурасу о-вовъ Бая (см.), въ заливѣ Гондурасъ, 20 км. длины, почти 400 м. высоты, съ роскошными тропическими лѣсами, здоровымъ климатомъ, плодороденъ; всего 525 жит. (почти все индѣйцы). На ю. сторонѣ хорошей портъ. О-въ открытъ 30 июля 1502 Колумбомъ и названъ де Пиносъ. Жит. о-ва были первыми рабами, перевезенными въ 1517 на о-въ Кубу.

Гванахуато (H. Fe de Guanajuato, Санта Фе де Г.), гл. г. одноим. шт. (см.), подъ 21° с. ш., 2045 м. надъ у. м., живописно расположенъ посреди неровной, скалистой мѣстности, въ котловинѣ, окруженной отвѣсными горами изъ порфира, при высоко расположенномъ водномъ резервуарѣ Ла Преза, содержится въ необычайной чистотѣ, по обѣимъ сторонамъ глубокаго ущелья Каньяда де Марфиль, единственнаго пути для вѣзда экипажей въ городъ, а во время дождей орошаемаго бурнымъ горнымъ потокомъ. Въ Г. имѣются: великолѣпный правительственный дворецъ, соборъ, іезуитская церковь, 8 монастырей, университетъ, худож. школа, учит. семинарія, театръ, монетный дворъ, красивыя площади и виллы владѣльцевъ богатыхъ рудниковъ въ окрестностяхъ Г.; (1892) 52,112 жит. (прежде больше 100,000), занимающихся производствомъ шерстяныхъ одеялъ, ситцевобивнымъ, гл. обр. разработкой серебряной руды въ извѣстныхъ рудникахъ Валенсіаны. Г. основанъ въ 1554.

Гванахуато (Guanajuato), шт. въ респ. Мексики, между 20—22° с. ш. и 104° 40'—106° з. д. гранич. на в. съ Керетаро, на с. съ С. Луи Потози, площ. въ 28,462 кв. км., (1892) 1,007,116 жит. (39 на 1 кв. км., послѣ Мексики, наиболѣе населенный шт.). Съ с. на ю. вдоль в. границы проходитъ Сьерра де Горда, по серединѣ страны Сьерра де Г. достигаетъ въ Керро дель Гиганто 3360 м. высоты; между ними помѣщаются горныя мѣстности отъ 1600—2300 м. высоты. На югѣ 7 древнихъ вулкановъ (2 кратера) окружаютъ плодородную долину Сантьяго. Ю.-з. часть принадлежитъ плодороднымъ равнинамъ Баксіо. Изъ р. извѣстна р. Лерма. Климатъ мѣстами допускаетъ еще воздѣлываніе б. части тропич. растений; гл. обр. воздѣлываются: мансъ, пшеница, бобы, ячмень, а также плоды, растущіе въ умѣренномъ поясѣ Старога и Новаго свѣта. Свекловица и маслины произрастаютъ при благоприятныхъ условіяхъ; въ изобилии растетъ красный перецъ, одинъ изъ гл. продуктовъ вывоза; въ нѣкоторыхъ мѣстностяхъ скотоводство и производство сыра. Гл. богатство страны составляютъ: серебро, золото, мѣдь, свинець, ртуть, желѣзо. Осо-

бенно важны въ наст. время отчасти истощенные серебряные рудники. Во время революціи они пришли въ упадокъ и лишь съ 1825 начали вновь разрабатываться англійскими, въслѣдствіи и американскими горнозаводск. обществами. Продукты промышленнаго производства: шерстяныя одѣяла, матеріи, глиняныя издѣлія, сѣдельныя принадлежности и другіе кожаные товары. Въ новѣйшее время иностранцами основаны также крупныя хлопчато-бумажныя и шерстяныя фабрики.

Гванхи, нар., см. *гуанчи*.

Гваранда, см. *Гуаранда*.

Гварда, см. *Гуарда*.

Гвардафуй, мьсь, см. *Гардафуй*.

Гвардія (итальянск. *guardia* — стража), отрядъ тѣлохранителей или отборное войско. Съ древнѣйшихъ временъ цари и полководцы имѣли при себѣ особые отряды тѣлохранителей, а отборныя войска служили резервомъ арміи (напр. персидскій 10 тыс. корпусъ безсмертныхъ, спартанскій отрядъ изъ 100 отборныхъ юношей, священная дружина еванцевъ, эпариты въ Аркадіи, агематы въ арміи Филиппа Македонскаго, конная дружина гетеровъ Александра Великаго). Въ Римѣ тѣлохранителями царей служили 300 всадниковъ (*seleaes*), а полководцы римской республики составляли себѣ охранную стражу изъ легионовъ союзниковъ (*ablecti*); Сципионъ же впервые набралъ себѣ тѣлохранителей изъ римскихъ воиновъ, получившихъ при Маріи названіе преторіанцевъ (*cohors praetoria*); при Августѣ число этихъ когортъ было увеличено до 9 (около 5 тыс. чел.). Въ средніе вѣка многіе государи держали большіе отряды тѣлохранителей, необходимыхъ для борьбы съ непокорными вассалами, напр. скараманы (*Schaarmänner*) Карла Великаго, гускарлы (*Huskerle*) Канута Вел., черная Г. Матвѣя Корвина. Во время войнъ гвельфовъ и гибелиновъ въ Ломбардіи образовались отряды отборнаго войска для защиты государственной хоругви, носившіе названія *Companii dei forti*, *dei galiardi* и проч.; отсюда названіе Г., какъ отборнаго войска, перешло и къ другимъ народамъ. Съ учрежденіемъ постоянныхъ армій, кромѣ тѣлохранителей, формировались наемныя гвардейскіе полки и корпуса, устроенныя по образцу остальной арміи, но составившіеся изъ отборныхъ людей и отличавшіеся пышностію въ одѣждѣ и утонченностію обученія. При Людовикѣ XI, Г. было уже 4 тыс. чел. пѣхоты и конницы, а при Франсуа I до 10 тыс. чел., при чемъ половина гвардейской пѣхоты состояла изъ швейцарцевъ и шотландцевъ. Людовикъ XIII 1553 основалъ первый французскій гвардейскій полкъ (*gardes françaises*), а при Людовикѣ XIV Г. дѣлилась на внѣшнюю, входившую въ составъ дѣйствующей арміи, и внутреннюю (*maison militaire du roi*), изъ 4 ротъ *Gardes du Corps*, роты жандармовъ, роты легкой конницы, 2 роты мушкетеровъ и полка швейцарской Г. изъ 12 ротъ. Во

время революціи, Г. была уничтожена, но вскорѣ сформирована *garde du corps législatif*, а при директоріи — и *garde constitutionnelle*; Бонапартъ, сдѣлавшись консуломъ, соединилъ ихъ въ консульскую Г., съ 1805 ставшую императорской, и значительно увеличилъ составъ Г. включеніемъ цѣлыхъ полковъ. 1807 Г. составляла цѣлый резервный корпусъ и дѣлилась на старую (3 полка гренадеръ и 2 полка егерей) и молодую (9 пѣхотныхъ и 6 кав. полковъ и мамелюки); численность ея въ 1812 простиралась до 56 тыс., въ 1813 до 81, тыс. а въ 1814 до 102 тыс. При реставраціи Бурбоновъ, императорская Г. была уничтожена и вмѣсто нея были по прежнему сформированы нѣсколько дворцовыхъ ротъ (*gardes du corps*) и 7 гвардейскихъ пѣхотныхъ полковъ; 1830 и эти войска были упразднены. Наполеонъ III возстановилъ 1854 *garde impériale* и довелъ ея численность до цѣлаго корпуса, но послѣ капитуляціи Г. подъ Мецомъ (1870) она болѣе не была возстановлена. По образцу французской императорской Г., была сформирована Г. въ Пруссіи и Россіи (см. *Г. російская*). Въ Пруссіи Г. получила начало при великомъ курфюрстѣ, образовавшемъ для себя почетную стражу изъ рослыхъ солдатъ (потсдамская Г.), изъ коихъ Фридрихъ Вильгельмъ I сформировалъ гвардейскій гренадерскій полкъ. Съ 1815 прусская Г. образуетъ отдѣльный корпусъ, въ составъ котораго нынѣ входитъ 9 пѣхотныхъ и 8 кавалерійскихъ полковъ, 2 полка полевой и 1 полкъ пѣшей артиллеріи, егерскій, стрѣлковый, піонерный и обозный баталіонъ. Въ германской арміи считаются гвардейскими 5 пѣхотныхъ и 3 кавалерійскихъ полка, составляющіе Г. въ мелкихъ германскихъ контингентахъ, входящихъ въ составъ армейскихъ корпусовъ. Въ остальныхъ европейскихъ государствахъ Г. составляютъ небольшое число отдѣльных войсковыхъ частей. Такъ въ Англіи имѣются нѣсколько гвардейскихъ полковъ; точно такъ же отдѣльныя гвардейскія части имѣются въ Испаніи, Швеціи, Даніи и другихъ государствахъ. Въ Австро-Венгріи сформированы отряды тѣлохранителей *Erste Arcierenleibgarde* (съ 1763), королевская венгерская Г. (1760), королевскіе драбанты, гвардейскій кавалерійскій эскадронъ (съ 1849) и придворная дворцовая стража (съ 1802). Въ Итали Г. вовсе нѣтъ.

Г. російская. Ядромъ ея послужили Преображенскій и Семеновскій полки, сформированные Петромъ Великимъ частью изъ потѣшныхъ, составившихъ съ 1683 особую при немъ дружину, частью же изъ придворныхъ чиновъ и солдатъ Бутырскаго выборнаго полка. Со дня выстуленія изъ Москвы въ походъ для осады Нарвы (22 авг. 1700), эти полки и состоявшая при Преображенскомъ полку бомбардирская рота, положившая основаніе гвард. артиллеріи, именуются постоянно лейбъ-гвардіей. До 1721 Г. именовалась Царской,

постъ этого года Императорскою россійскою Г., комплектуясь преимущественно дворянами, имѣла назначеніемъ готовить поступающихъ на военную службу дворянъ къ производству въ офицеры арміи: для подготовки офицеровъ для армейской кавалеріи 1721 исключительно изъ дворянъ былъ сформированъ Кроншлотскій драгунскій полкъ, въ томъ же году наименованный Лейбъ-регентомъ, а въ царствованіе Анны Іоанновны Л. гв. Коннымъ полкомъ. Утверженіемъ 22 янв. 1722 тabelle о рангахъ офицерамъ полковъ Г. даровано старшинство двухъ чиновъ противъ армейскихъ.

При Екатеринѣ I учреждена Кавалергардія и изъ неспособныхъ къ службѣ чиновъ полковъ Г. составленъ въ Москвѣ л. гв. баталіонъ 1730 при Аннѣ Іоанновнѣ Г. усилилась сформированіемъ пѣх. полка, названнаго по имени подмосквн. села Измайловскимъ. При Елизаветѣ Петровнѣ отъ Преображенскаго полка отчислена гренадерская рота, получившая назв. Лейбъ-компаніи; послѣдняя была упразднена Петромъ III, въ царствованіе котораго изъ бомбардирской роты преображенскаго полка былъ образованъ особый бомбардирскій баталіонъ. При Екатеринѣ II, бомбардирскій баталіонъ былъ расформированъ изъ чиновъ упраздненной Лейбъ-компаніи сформированъ кавалергардскій корпусъ, а въ Муромѣ учреждена изъ инвалидов л. гв. Муромская команда, взазмѣлъ распущеннаго московскаго л. гв. баталіона. Павелъ I, включилъ въ составъ Г. Гатчинск. войска (см. VI. 228) и вновь сформированные: 1796 л. гв. артил. баталіонъ изъ бомбардирской роты Преображенскаго полка и пушкарскихъ командъ прочихъ полковъ, л. гв. Егерскій баталіонъ и л. гв. Гусарскій полкъ; 1798 л. гв. Казачій полкъ и 1800 Кавалергардскій полкъ; кромѣ того изъ неспособныхъ къ полевой службѣ нижн. чиновъ Г. были образованы л. гв. Гарнизонный баталіонъ. 1800 части Г. получили названія по именамъ своихъ шефовъ, государя и великихъ князей, но при Александрѣ I имъ были возвращены прежнія наименованія. Въ это же царствованіе Г. значительно усилилась: а) сформированіемъ баталіона Императорской милиціи (1806), названнаго 1808 л. гв. Финляндскимъ баталіономъ (съ 1811 полкъ), л. гв. Литовскаго полка (1811), переименованнаго 1817 въ л. гв. Московскій, л. гв. Литовскаго и Волынскаго полковъ (1817), Гвардейскаго экипажа (1810), л. гв. Сапернаго баталіона (1812), гвард. инвалидной роты (1809), л. гв. Драгунскаго и Уланскаго полковъ (1809), л. гв. Конноегерскаго (1814), л. гв. Подольскаго кирасирскаго и уланскаго Е. В. Цесаревича (1817), гв. жандармскаго полузэскадрона (1816) и гв. конно-піонернаго эскадрона (1819), л. гв. 1-ой и 2-ой артил. бригады (1816), л. гв. конной артиллеріи (1805) и гвардейск. батарейной роты (1824) и б) включеніемъ въ составъ Г. на пра-

вахъ молодой Г. армейскихъ частей (л. Гренадерскій, Павловскій гренадерскій и л. Кирасирскій Е. Вел. полки присоединены къ Г. 1813, а 1824 сформированъ л. гв. Гродненскій гусарскій).

Съ 1806 части Г. соединены въ дивизіи, а съ 1811 въ Гвард. корпусъ. Усиленіе Г. въ царствованіе Николая I шло тѣмъ же путемъ. Такъ, вновь сформированы: л. гв. крымско-татарскій и кавказско-горскій эскадроны (1827), л. гв. Донская конно-арт. рота (1830); причислены къ составу Г. на правахъ молодой: Финскій учебн. стрѣлк. баталіонъ съ переименованіемъ въ л. гв. Финскій стрѣлковый (1829), Спб. короля Фридриха Вильгельма III и Кексгольмскій императора австрійскаго гренад. полки (1831) и Атаманскій казач. полкъ (1829); дарованы права старой Г. въ 1831 полкамъ: л. гв. Гренадерскому, Павловскому, Конноегерскому, Гродненскому гусарскому и Кирасирскому Е. Вел., образованному изъ соединенія л. гв. Кирасирскаго Е. Вел. полка съ л. гв. Подольскимъ кирасирскимъ. Въ томъ же году л. гв. Драгунскій полкъ переименованъ въ л. гв. Конно-гренадерскій, а л. гв. Конно-егерскій въ л. гв. Драгунскій. 1833 Г. раздѣлена на 2 корпуса: гв. пѣхотный изъ пѣхоты и пѣх. артиллеріи и гв. резервный кавалерійскій изъ кавалеріи и конной артиллеріи. Въ царствованіе Александра II вновь сформированы л. гв. 1-й и 2-й стрѣлк. баталіоны (1856), Кадровый баталіонъ л. гв. Резервнаго пѣх. полка (1873) изъ л. гв. Гарниз. баталіона, три л. гв. кавказскихъ казачьихъ эскадрона для собственнаго Е. Вел. конвоя (1856) и расформированы гв. инвалидныя роты (1859), и л. гв. крымско-татарскій эскадронъ; причислены къ Г. на правахъ молодой л. гв. стрѣлковый Императорской фамиліи баталіонъ и л. гв. Кирасирскій Ея Вел. полкъ (1856), а по окончаніи войны 1877—78 гг. дарованы права старой Г. л. гв. Атаманскому Настѣди. Цесаревича полку и л. гв. 3-му стр. Финскому баталіону.

1862 упраздненъ штабъ гв. резервн. кавал. корпуса, а черезъ 2 года и штабъ отд. гвард. корпуса, возстановленный лишь 1874. Въ царствованіе Александра III, при сравненіи арміи со спеціальн. войсками, частямъ Г. оставлено преимуществе одного чина передъ арміей и тогда же дарованы права старой Г. л. гв. Кирасирскому Ея Вел. полку и л. гв. 4-му стрѣлковой Императорской фамиліи баталіону. Имп. Николаемъ II дарованы права старой Г. Спб. и Кексгольмскому гренад. полкамъ и тремъ батареямъ 3-й гвард. и гренад. артил. бригады (1894), а также вновь сформированнымъ 1897 частямъ артиллеріи. Въ настоящее время гвардія состоитъ изъ 18 пѣхотныхъ, 15 кавалерійскихъ, 29 артил. частей, 1 сапернаго бат. и 1 гвард. экипажа, образуя 3 гвард. пѣхотныхъ и 2 гвард. кавалер. дивизіи, стрѣлк. бригаду, отд. кавал. бригаду и 4 артил. бригады: большая часть ихъ входитъ въ составъ

отдѣльнаго гвард. корпуса. См. Висковатовъ, „Истор. опис. одежды и вооруженія русск. войскъ“, „Хроника императ. російск. арміи“, „Ежегодникъ русск. арміи“; Богдановичъ, „Дѣятельность военнаго управленія въ Россіи 1855—80 гг.“; „Импер. Гвардія“, изд. Импер. Главн. Квартиры.

Гвардія Національная (Garde nationale), народное ополченіе, впервые учрежденное 1789 Лафайетомъ для охраны внутренняго спокойствія въ Парижѣ. Декретомъ національнаго собранія 4 февр. 1791 предполагалось организовать армію изъ добровольцевъ, а когда это не удалось, то во всей Франціи была сформирована Н. Г. численностью въ 100 тыс. чел.; она участвовала въ подавленіи возстанія въ Вандеѣ (1793), а за участіе въ возмущеніи 13 вандеміера противъ Конвента подчинена главнокомандующему (1795). Наполеонъ I значительно уменьшилъ ея составъ и взялъ въ свои руки назначеніе офицеровъ. Н. Г. несла обыкновенно внутреннюю службу, но въ 1809 и 1814 принимала участіе и въ военныхъ дѣйствіяхъ. Во время реставраціи Н. Г. была распущена. Людовикъ Филиппъ восстановилъ Н. Г. (1830) и пользовался ею для усмиренія частыхъ безпорядковъ, но къ концу его царствованія въ Н. Г. вновь проникли революціонные элементы и во время февральской революціи она много способствовала паденію короля. Въ іюньскіе дни 1848 значительная часть Н. Г. и незадолго предъ тѣмъ учрежденная подвижная Н. Г. (garde nationale mobile) принимали участіе въ усмиреніи мятежа. Наполеонъ III 1852 съ цѣлью удаленія изъ Н. Г. революціонныхъ элементовъ учредилъ особый Conseil de récenement, допускавшій въ ея ряды только воиновъ благонадежныхъ людей, офицеровъ назначалъ самъ императоръ; Н. Г. могла собираться только по особому приказу и была подчинена военному министру. По закону 1868, все способные къ военной службѣ граждане, не служившіе на дѣйствительной службѣ, должны были отъ 30 до 60 лѣтъ состоять въ Н. Г.; младшіе возрасты составляли garde nationale mobile, старшіе — Garde nationale sédentaire; Н. Г. должна была оборонять крѣпости, берега и границы государства. Уставомъ о воинской повинности 27 іюля 1872 Н. Г. была упразднена.

Гваренги - Кваренги (Guarenghi-Quarenghi), Джакомо, итал., придворный архитекторъ Екатерины II, Павла I и Александра I, ум. около 1790, строитель Эрмитажнаго театра, биржи и массы др. зданій, составитель изданій: Théâtre de l'hermitage de La Majesté l'impératrice de toutes les Russies MDCCLXXXVII (Спб., 1787) и Edifices construits à Saint Petersburg d'après les plans du chevalier de Quarenghi et sous sa direction. Tome I St. Pbg. De l'Imp. du Senat dirigeant (1810, изд. 1-е, 1821, Миланъ, изд. 2-е, 1843, Мантуя, изд. 3-е, 1844, изд. 4-е; послѣднія три подъ назв.

Fabrice e Disegni di Giacomo Quarenghi architetto di S. M. L'Imperatore di Russia, cavalier» di Malta e di S. Walodimero illustrate dal cav. Giulio suo figlio).

Гварино (Guarino), одинъ изъ возстановителей классической литературы въ Италіи, род. 1370, ум. 1460, изучалъ греческій яз. въ Константинополь при Мануилѣ Хризолорасѣ; по взоемѣ возвращеніи (1410), училъ этому языку въ Флоренціи, Венеціи, Веронѣ, Болоньѣ и 1429, какъ думаютъ, явился воспитателемъ княжескихъ дѣтей въ Феррару, гдѣ принялъ на себя обязанность читать въ университетѣ поэзію. Послѣ Викторіно, Г. былъ замѣчательнѣйшимъ педагогомъ того времени. См. Rosmini, Vita e disciplina di G. (Бресція, 1805—1806, 3 т.); Sabbadini, Vita di Guarino Veronese (Генуя, 1891).

Гваско, Французъ, графъ, австрійск. фельдцейхмейстеръ, началъ службу въ русской арміи, а 1752 перешелъ въ австрійскую. Отличился во многихъ сраженіяхъ въ 7 лѣтнюю войну; особенно прославился упорной 63 дневной обороной крѣп. Швейдница (1762), сдавшейся послѣ взрыва въ одномъ изъ бастіоновъ. Ум. 1763 въ плѣну въ Кенигсбергѣ.

Гвасталла (Guastalla), гор. въ Италіи, при впаденіи р. Кристола въ По; прежде былъ укрѣпленъ и служилъ резиденціей герцоговъ того же имени. 19 сент. 1734 въ окрестностяхъ Г. французо-сардинскими войсками была разбита австрійск. армія фельдмаршала Кенигссека, а 1814 австрійцы и неаполитанцы потерѣли здѣсь пораженіе отъ французовъ.

Гватавита, см. *Гуатавита*.

Гватеке (Guatèque), г. въ шт. Бойяка ю.-америк. респ. Колумбіи, въ долинѣ Тензы, на в. склонѣ Кордильеровъ, 1815 м. п. у. м., золотые, серебряные и мѣдные рудники, (1870) 7032 жит.

Гватемала (Guatemala), Гватематлапъ, „мѣсто дровяныхъ кучъ“, или Гватесмала, „гора, извергающая воду“, респ. въ центр. Америкѣ, между 13° 46'—17° 44' с. ш. и 88° 9'—92° 18' з. д., гранич. на с. Мехикой, на в. Белице, заливомъ и респ. Гондурасъ, на ю. п. з. С-тъ Сальвадоромъ и Тих. океаномъ; площ. въ 125,100 кв. км. Большая часть Г. гористая страна (1300 м.), чередуются террасы, плоскогорія и горныя долины; послѣднія живописны и плодородны. Г. понижается на с.-в. и прорѣзается глубокими долинами; на ю.-з. страна спадаетъ отвѣсно, такъ что съ моря кажется цѣпью горъ. По серединѣ проходить хребтъ Сьерра де ласъ Мниасъ. Съ морской стороны поднимаются около 13 вулкановъ; землетрясенія часто причиняютъ опустошенія. Г. обильно орошается, но ни одна р. не судоходна. Главныя озера: Атитланъ, Лагуна Дульче (оз. Изабаль), Атитланъ, Петень или Ица; послѣднее съ 40 о-вами, и многочисленными памятниками древнихъ построекъ. По серединѣ Г. съ в.-с.-в. на з.-ю.-з. тянется горный хребтъ

односторонняго строенія; с. часть образуют известняки мезозойской эры, опускающіеся къ с. подъ обширные пласты третичныхъ образованій; центр. часть изъ кристаллическихъ сланцевъ и гранита; южн. края въ изобилии заключаютъ въ себѣ изверженныя породы болѣе новаго образованія. На склонѣ этихъ породъ къ тихоокеанскому бер. расположены еще и нынѣ дѣйствующіе вулканы, представляющіе большіе горные массивы вулканич. строенія, изъ лавы (андезиты, трахиты и базальты) и туфовъ. Наиболѣе значительные изъ этихъ вулкановъ: Кума, Пакайя (2550 м., дѣйствующій), Агуа (3753 м.), Фуего (4001 м., дѣйств.), Атитланъ (3573 м., дѣйств.), Керро Квемадо (3109 м., дѣйств.). Минерал. богатствами Г. не отличается; только на границѣ съ Гондурасомъ добываютъ: золото, мѣдь, серебро и свинецъ. Минеральн. масло открыто близъ атлант. бер. по берегамъ озеръ Винценте и Лампара. Климатъ въ большей части горной страны умѣренный и здоровый; въ жаркой, узкой береговой равнинѣ и на бер. залива Гондураса часто свирѣствуютъ лихорадки. На высотахъ нѣкоторые мѣсяцы морозъ и снѣгъ. Г. расположена въ области с. в. пассата. Наибольшее количество дождя выпадаетъ лѣтомъ, наименьшее зимой. Число дождливыхъ дней въ году: 220—240 (годовое кол. дождя 146 см.); грозы часты. Флора Г. мексиканская. Прибрежныя области до 1000 м. высоты покрыты лѣсами (много видовъ пальмъ, мимозы, акаціи, испанскіе бамбуки и бананы); выше появляются миртовые, лавровыя и красныя деревья, еще выше кактусы и агавы. На выс. болѣе 1000—2000 м. н. у. м. начинаются дубовые лѣса, смѣшанные съ тропич. лѣсными формами, между которыми въ изобилии растутъ папоротники и орхидеи. Кромѣ дуба, растутъ вязъ, ольха, аралиевыя съ подлѣскомъ изъ видовъ дерена, калины и малинника. На высотѣ 2500 м. область сосновыхъ лѣсовъ, къ которымъ выше примыкаетъ поясъ, занятый сложновѣтвными изъ рода стевія, замѣняющими рододендроны Альпъ. Далѣе слѣдуетъ альпійская область. Фауна Г. принадлежитъ къ мексиканскому отдѣлу неотропической области, съ характерными звѣрями этой области: обезьяны Новаго Свѣта, американскій тапиръ, лѣнвивцы, броненосцы, сумчатая крыса; въ то же время здѣсь уже встрѣчаются представители с.-амер. фауны, такъ лисица и въ горахъ Г. землеройки (*Sorex*). Изъ птицъ Г. слѣдуетъ упомянуть объ роскошномъ кезалѣ (*Colurus resplendens*), изображенномъ на гербъ Г.

Населеніе Г. составляло къ 1893 г. 1,364,678 жит. (677,472 м., 687,206 ж.), изъ нихъ 481,945 чел. туземцевъ б. расы и 11,331 иностранц. (итальянцевъ, испанцевъ, пѣмцевъ, англичанъ и др.). На 1 кв. км. площади Г. приходится 11 жит. Въ 1896 г. Г. насчитывала 5504 браковъ, 63,248 рожденій и 31,308 смертныхъ случаевъ, так. образ.

значительный перевѣсъ (31,940 чел.) на сторонѣ рожденій. Жит. б. расы б. частью купцы и плантаторы, ладиносы (смѣш. расы между индѣйцами и бѣлыми) ремесленники и мелочные торговцы. Индѣйцы (майякхѣ) земледѣльч. поселеніе, отличаются прилежаніемъ и мягкимъ характеромъ; многіе имѣютъ права гражданства, владѣютъ крупными землями. Въ значительной части страны сохранились еще чистокровные индѣйцы, говорящіе на своемъ родномъ нарѣчій и только съ внѣшней стороны слѣдующіе законамъ и религіи страны. На с. живутъ не покоренныя индѣйскіе народы, гл. обр. въ области истоковъ Узумачинты. Въ культурномъ отношеніи Г. среди пяти государствъ центральной Америки занимаетъ первое мѣсто; однако въ 1880 г. 70,686 жит. умѣли лишь читать и 51,292 ж. писать. Университетъ Санъ Карло, въ гл. г. (основ. въ 1676 г.), пользуется извѣстностью. Посѣщеніе школы теперь по закону обязательно; въ 1895 г. изъ числа 75,020 дѣтей школьнаго возраста послѣднюю посѣщали 64,015 дѣтей (39,411 мальчиковъ и 24,604 дѣвочекъ). Кромѣ 1304 элементарныхъ школъ правительства (изъ нихъ 458 для дѣвочекъ), Г. насчитывала еще 13 высш. школъ (1964 учениковъ) и 51 частныхъ школъ. На общественное образованіе въ бюджетѣ 1897—98 г. было ассигновано 1,499,739 песетовъ. Въ церковномъ отношеніи страна образуетъ архіепископство Г., образовавшееся въ 1742 г. изъ епископства, основаннаго въ 1534 г.; архіепископъ, которому подчинены епископы Никарагвы, Гондураса, Сальвадора и Костарики, резидируетъ въ столицѣ Г. Въ дѣйствительности въ настоящее время признава въ Г. одна католич. религія (въ 1893 г. Г. насчитывала не менѣе 1,364,183 катол.), хотя въ Г. объявлена полная свобода вѣроиспов. Сношенія съ папскимъ престоломъ упрямочены конкордатомъ, заключеннымъ въ 1852 г. Владѣнія религиозныхъ корпорацій конфискованы правительствомъ, но послужили только къ обогащенію политическ. дѣятелей. Значительная часть земель Г. все еще не имѣетъ владѣльцевъ, несмотря на сильное скупаніе земель капиталистами, какъ туземными, такъ и иностранцами. Каждый туземецъ имѣетъ право получить въ депар. Альта Вера Пасъ въ пользованіе 3600 кв. мет. земли съ условіемъ, чтобъ въ теченіе 10 лѣтъ онъ ея не продавалъ и не отдавалъ подъ закладъ. Въ силу новаго закона правительства, никто не имѣетъ права владѣть болѣе 1350 гект. и въ зависимости отъ такого владѣнія пріобрѣтаются права гражданства. Иностранцы, проработавшіе въ теченіе года на постройкѣ правит. ж. д., получаютъ въ безвозмездное пользованіе 11,25 гект. въ слабо населенныхъ департаментахъ сѣвера. Число лицъ, получающихъ со своихъ земель въ среднемъ болѣе 1800 руб. год. дохода, въ 1893 г. 7157 чел., имущество ихъ оцѣнивалось болѣе чѣмъ 69,75 милл. руб.

Отрасли промышленности. Земледѣліе составляет гл. занятіе жит. Прежде первое мѣсто принадлежало разведенію кошенили (съ 1811 г.), но вслѣдствіе колеблющихся урожаевъ ее замѣнилъ кофе. Воздѣлываніе сах. тростника увеличивается. Хорошій табакъ поступаетъ на рынокъ въ небольшихъ количествахъ. Пшеница и другіе злаки умѣренного пояса воздѣлываются въ выше расположенныхъ мѣстностяхъ, рисъ на в., индиго на з., кромѣ того хлопковъ, какао, маисъ, ю. плоды; вино и маслины съ 1889 г. Какао, несмотря на высокое качество, въ наст. время воздѣлывается лишь для потребностей туземнаго населенія, культура индиго, дико растущаго, оставлена; кокосовыя пальмы въ изобиліи въ окрестностяхъ городовъ и по склонамъ Ретальгулеу, но пользуются только листьями ихъ, для покрышки крышъ хижинъ; плантаціи каучуковыхъ деревьевъ (*Castilloa elastica*) до сихъ поръ не оправдали ожиданій. Въ окрестностяхъ Кобана имѣются плантаціи хинныхъ деревьевъ (1884 г. 1.550,000 штукъ), успѣшно культивируются также австралийскій эвкалиптъ и кустарникъ кока. Въ 1895 г. 50,495 гект. пошли подъ кофе, 14,450 подъ сах. тростникъ, 332 табакъ, 95,104 маисъ и 4551 подъ бананы. Площадь, покрытая лѣсами, 532,780 гект. Кое гдѣ можно уже встрѣтить искусственные луга для полученія сѣна. Состояніе скотоводства въ 1890 г.: 163,381 лошадей и муловъ, 497,130 головъ рог. скота, 490,176 овецъ и козъ. Минеральныя богатства страны до сихъ поръ еще не выяснены. Около Изабала на Атлантич. бер. прежде въ большомъ колич. находили золото, почему эта часть страны въ XVII в. носила назв. Золотого берега. Въ наст. время англійскіе предприниматели разрабатываютъ золотыя россыпи по рѣкамъ и ежегодно добываютъ золота на 0,54 мил. руб. Ртуть уже давно добывалась индѣйцами на плоскогоріи Гугуенанго, но ртутныя залежи держатся въ тайнѣ и найти ихъ до сихъ поръ не удалось. Свинецъ, въ количествѣ 1 мил. куб. мет., какъ говорятъ, находится въ горѣ Кумбре де Чиксой, въ с. части Г. Всѣ эти богатства, также, какъ и мѣдъ и серебро, еще не разрабатываются. При современномъ политич. покоѣ, въ которомъ находится страна, промышленность все болѣе развивается, вызывая нов. предпріятія, обширныя плантаціи и т. д. Наибольшимъ успѣхомъ пользуются фабрики шерстяныя, бумагопрядильныя, и сигарныя: заводы цементные, кирпичные, горшечные, литейные, сахароваренные, пивовар. и винокурные; кромѣ того, производство одѣяль, мѣшковъ, солома шляпъ, цыновокъ, золотыхъ и сѣдельныхъ издѣлій и красивыхъ плащей (пончость). Во всѣхъ этихъ плантаціяхъ, банковыхъ и желѣзнодорожныхъ предпріятіяхъ и правительственныхъ займахъ солидное участіе принимаютъ иностранныя капиталы, гл. обр. нѣмецкіе, и Германія бесспорно занимаетъ первое мѣсто въ торговыхъ сноше-

ніяхъ съ Г. Прежде Г. въ торговомъ отношеніи занимала первое мѣсто среди шт. Центр. Америки, со времени же открытія пароходной линіи вдоль тихоокеанскаго берега должна была уступить мѣсто Сальвадору. Г. чувствуетъ недостатокъ въ хорошихъ портахъ. Санъ Хозе, гл. портъ, и Чамперико на берегу Великаго океана представляютъ открытые рейды. Болѣе благопріятныя условія въ Ливингстонѣ и Пуерто Барриосъ на бер. залива Гондураса. Ввозъ составлялъ въ 1896 г. 11,429,194 пезетовъ, изъ нихъ приходились на долю Англій 2,164,491, Германіи 2,012,269, Франціи 1,196,849, С. Америки 3,172,896 пезетовъ. Ввозятся преимущественно бумажныя и шерстяныя ткани, жел. издѣлія, бумага, ювелирные издѣлія, вина. Вывозъ въ 1896 году составлялъ 23,085,514 пезетовъ, изъ нихъ на долю кофе приходится 22,346,311 пез. (14,208,216 на долю Германіи). Другіе продукты вывоза; бананы, кожи рог. скота, шкуры сернь, резина, махагоніевое, кедровое и желтое дерево.—За послѣднее время прилагаются большія старанія къ улучшенію путей сообщенія; проѣзжія и ж. дороги все еще настолько рѣдки, что транспортъ товаровъ производится б. частью на мулахъ. Что касается ж. д., то въ движеніи находилось 436 км. Первая ж. д. (отъ Санъ Хозе до Эскинтлы) открыта въ 1880 г., въ наст. время она продолжена до столицы и даже за нее и соединена съ портомъ Барриосъ. Другая линія ведетъ отъ порта Чамперико къ Ретальгулеу, центру обширныхъ кофейныхъ плантаціи. Новый портъ Барриосъ на в. бер. важенъ для сообщенія съ Европой. Пересылка почтовыхъ отправленій внутри страны происходитъ, какъ въ древнія времена, чрезъ индѣйцевъ-сороходовъ, дѣлающихъ въ день въ среднемъ 90 км. пути. Телеграфная и телефонная сѣти все болѣе разрастаются. Ливингстонъ и Санъ Хозе имѣютъ правильное пароходное сообщеніе съ Новымъ Орлеаномъ, Панамой и Санъ Франциско. Внутренняя торговля сосредоточена въ столицѣ Г. Кромѣ того въ различныхъ пунктахъ въ теченіе года бываютъ крупныя ярмарки для сбыта продуктовъ страны. Монеты, мѣры и вѣсы кастильскія. Въ силу госуд. устройства, введеннаго въ 1879 г., въ странѣ имѣется конгрессъ, состоящій изъ національнаго собранія, въ 69 членовъ, избираемыхъ народомъ на 4 г., и изъ госуд. совѣта (13 членовъ, избираемыхъ національнымъ собраніемъ, и частью назначаемыхъ президентомъ). Президентъ избирается на 6 лѣтъ народомъ. Избирательными правами обладаетъ каждый гражданинъ Центр. Америки, достигшій 21 года. Во главѣ управленія Г. — 6 статсъ-секретарей. Управление общинами находится въ рукахъ алькальдовъ и общинныхъ совѣтовъ. Респ. дѣлится на 23 департамента; гл. г. Сантьяго де Г. (см.). См. „Memoria de estadística de la Republica de G.“ за 1893 г., изд. генеральн. дирекціей статистики, изданной недавно также указат. мѣстностей Г.

Исторія. Г. завоевана Педро де Альварадо 1524. Жители Г. были не столь могущественны, как ацтеки или перуанцы, но болѣе культурны. Развалины Паленке, Окосинго, Утлатана и др. свидѣтельствуютъ о довольно высокой степени развитія ихъ искусства. Г. принадлежала со времени завоеванія испанцамъ, а затѣмъ 1821 вошла въ составъ федераціи Центральной Америки. 1839 Г. сдѣлалась самостоятельнымъ государствомъ; но для нея насталъ рядъ смутныхъ годовъ и внутреннихъ беспорядковъ, въ которыхъ игралъ выдающуюся роль генер. Рафаэль Каррера, метисъ, врагъ демократіи и религиозный фанатикъ безъ всякаго образованія. Побѣдой при Ла Арадъ надъ соединенными войсками Гондураса и Сальвадора ему удалось (1851) положить конецъ междоусобной войнѣ и усмирить недовольныхъ. Каррера былъ провозглашенъ президентомъ республики сначала (1852) на четыре года, а затѣмъ (1854) пожизненно съ почти неограниченной властью и съ правомъ избрания себя преемника. Своєю властью онъ воспользовался для улучшенія финансовъ и для поднятія матеріальнаго благосостоянія страны, но такъ какъ Каррера опирался на духовенство и на консервативную партію старой испанской аристократіи, либералы сдѣлали 1862 неудачную попытку свергнуть его. 1863 между Каррерой и Барриосомъ, либеральнымъ президентомъ Сальвадора, произошло столкновение. Каррера съ 5000 войскъ вторгся въ Сальвадоръ и осадилъ главный городъ республики — Санъ-Сальвадоръ. Барриосъ бѣжалъ, а Каррера 1863 взялъ городъ. Теперь онъ получилъ рѣшительный перевѣсъ во всей Центральной Америкѣ и поставилъ преданныхъ ему президентовъ въ Гондурасѣ, Сальвадорѣ и Никарагуѣ. Всюду за исключеніемъ Костарики, настало царство іезуитовъ. Каррера умеръ 1865. Преемникомъ его былъ ген. Серна, который продолжалъ править въ духѣ Каррера; но мало по малу Г. потеряла свое политическое значеніе и, послѣ неоднократныхъ попытокъ либераловъ свергнуть правительство, вспыхнула (1871) революція. Либеральная партія восторжествовала и ген. Руфино Барриосъ 1873 избранъ въ президенты. Іезуиты были изгнаны, монастыри упразднены, церковное имущество конфисковано и правительство приступило къ поднятію народнаго образованія и къ открытію новыхъ путей сообщенія. Барриосъ, полагая, что независимость Г. и Центральной Америки находится въ опасности вслѣдствіе договора, заключеннаго между Соединенными штатами Сѣв. Америки и республикой Никарагуа (1884) относительно прорытія канала, рѣшился соединить республику Центральной Америки въ одинъ федеративный союзъ. Сальвадоръ отказался присоединиться къ союзу, Барриосъ съ войскомъ вступилъ въ его область, но былъ убитъ въ сраженіи при Чельчуангъ (1885).

Разбитое войско его бѣжало въ Г. Генералъ Барильясъ, принявши на себя управление, заключилъ миръ съ президентомъ Сальвадора. Послѣ Барильяса президентомъ сдѣлался (1891) племянникъ убитаго Барриоса ген. Хоазе Марія Барриосъ, который выполнилъ завѣтный планъ своего дяди — соединить желѣзной дорогой Атлантическій и Великій океанъ. См., кромѣ сочиненій о Центральной Америкѣ (Фребеля, Морра, Шерцера и др.): Dollfus et Montserrat, Voyage géologique dans les républiques de G. et de Salvador (Пар. 1869); Stoll, Zur Ethnographie der Republik G. (Цюрихъ, 1884), G., Reisen und Schilderungen (Лпц. 1886), Die Ethnologie der Indianerstämme von G. (Лейпцигъ, 1889); Brigham, The Land of the Quetzal (Бостонъ и Лонд., 1887); Child, The Spanish-American republics (Нью-Йоркъ, 1891). Ximenés, Las historias del origen de los Indios de esta provincia de G.; „Memorias de las secretarias de estado del gobierno de G.“ (1880); Fuentes y Guzman, Historia de G. (Мадр., 1882). Карты „Mapa da Republica de G. levantado y publicado por orden del Gobierno“, 1:700,000 (Ламб., 1876); Bianconi и Medina, „République de G., Cartes commerciales“ (Пар.).

Гватемала (Guatemala, Сантьяго де Г., также Г. ла Нуева), гл. г. респ. Г., самый значит. изъ городовъ Центр. Америки, подъ 14° 38' с. ш. и 20° 21' з. д., 1480—1520 м. н. у. м., посреди голой горной мѣстности, служащей водораздѣл. между двумя океанами, съ широкими улицами, среди большой гл. площади (la Plaza) красивый соборъ, архіепископ. дворецъ и резиденція, зданіе правительства, университетъ, архіепископ. семинарія, гимназія, высшее женское уч. заведеніе, театръ; насчитываетъ (1893) 71,527 жителей, занимающихся производствомъ сигаръ, шерстяныхъ и хлопчатобум., глиняныхъ, сѣдельныхъ товаровъ, золотыхъ и серебряныхъ издѣлій, пивовареніемъ, значительной торговлей. Г. представляеть уже третій гл. г. этого названія. Первый изъ нихъ, въ наст. время т. называемый Старый гор. (также Альмалонга), основанъ въ 1524 г. Альварадо; но уже въ 1541 Г. былъ разрушенъ изверженіемъ грязнаго потока изъ вулкана Агуа и населенъ въ наст. время лишь 2900 индѣйцами. Затѣмъ въ 4 км. къ с.-в. возникъ второй гл. г., въ наст. время Г. ла Антигуа (старая Г.), бывший однимъ изъ крупѣйшихъ и красивѣйшихъ г. Америки, но и этотъ г. былъ разрушенъ землетрясеніями 1773 и 1874 гг. Въ 1776 г. былъ основанъ въ 43 км. къ в. современный гл. г.

Гватемозинъ (собств. Quauhtemotzin), послѣдній король мекиканскій, племянникъ и зять Монтесумы, возведешъ на престолъ послѣ смерти брата Монтесумы, Китлагуака. Г. ненавидѣлъ бѣлыхъ, храбро вступилъ въ борьбу съ Кортесомъ и съ большою стойкостью и изворотливостью защищалъ противъ него Мексику. Онъ отвергъ всѣ пред-

ложенія добровольнаго подчиненія. Когда же 1521 городъ былъ взятъ испанцами, Г. пытался бѣжать черезъ озеро; но былъ пойманъ и подвергнутъ пыткамъ, чтобы вынудить у него признаніе о скрытыхъ сокровищахъ. Но все было напрасно. 1525 Г. былъ обвиненъ въ заговоръ противъ жизни Кортеса и послѣдній приказалъ его повѣсить вмѣстѣ съ другими знатными людьми его племени.

Гваучосы, см. *гаучи*.

Гваяки (guayaki), гуайяки, народъ въ ю.-в. Парагваѣ. Кочевые Г., числомъ около 500—600 чел., стоятъ на низкой ступени развитія; небольшого роста, сильно выдающіяся глазныя орбиты и ясно выраженный прогнатизмъ напоминаютъ ботокудовъ, большая голова, отступающій назадъ подбородокъ, небольшіе и косые глаза, небольшія ноги, узкій тазъ, безъ бороды. Отличительная черта ихъ характера, боязливость, обусловливается постоянными заботами, нуждою и неблагоприятными жизненными условіями. Недостатокъ дичи, вследствие уменьшенія свободныхъ земель, принудилъ ихъ убивать лошадей колонистовъ, что повлекло за собой кровавыя преслѣдованія; сами же Г. не убили ни одного бѣлаго. Г. живутъ еще въ каменномъ вѣкѣ; металлы имъ неизвѣстны; культурное развитіе ихъ слабо. Оружіе ихъ каменные топоры, луки, стрѣлы и копыя изъ пальмоваго дерева; одежда—грубый передникъ. Украшеніями служатъ: клинообразныя шапки изъ кожи тапира или ягуара, цѣпи вокругъ шеи съ насаженными зубами животныхъ, костями и пр. Изъ сосудовъ только одинъ глиняный, остальные плетеные изъ коры и покрытые топкимъ слоемъ воска. Жилища Г. крайне примитивны, жалкія хижины изъ кольевъ съ крышей изъ пальмовыхъ листьевъ. Г. кочуютъ небольшими ордами, не собираютъ никакихъ припасовъ, ѣдятъ червей, муравьевъ, змѣй и др.; охотятся на тапировъ и ягуаровъ, мясо которыхъ ѣдятъ, а также на обезьянъ, которыхъ съ большою ловкостью преслѣдуютъ до вершинъ самыхъ высокиихъ деревьевъ; женщины и дѣти въ большомъ числѣ дѣлаются жертвами дикихъ звѣрей. Г. очень любятъ дикій медъ, изъ котораго готовятъ бродящій напитокъ. См. v. d. Steinen, *Steinzeitindianer in Paraguay* („Globus“, т. 67, 1895); Ehrenreich, *Neue Mitteilungen über die G. (люди кам. вѣка) in Paraguay* („Globus“, т. 73, 1898).

Гваякиль (Guayaquil, Сантьяго де Г.), гл. портъ ю.-америк. респ. Эквадоръ и гл. г. провинціи Гваясъ, подъ 2° 12' ю. ш. и 79° 58' з. д., на в. бер. одною р., 50 км. выше ея впаденія въ заливъ Г., посреди низменной равнины, начальная ст. ж. д. Г.-Сибамбе (122 км.); климатъ жаркій и нездоровый (часто свирѣпствуетъ желтая лихорадка), скверная питьевая вода. Состоитъ изъ грязнаго Старога г. на с. и лучшаго Новога г. на ю.; дома построены

б. частью изъ бамбука или дерева и глины, г. имѣетъ мало видныхъ общественныхъ зданій и (1893) 51,000 жит. (б. частью индѣйцы, мулаты, метисы). Гл. занятіе жит. торговля; важнѣйшія операціи въ рукахъ испанцевъ, с.-американцевъ, нѣмцевъ и англичанъ. Кромѣ упомянутой ж. д., рѣки Г. и Даула представляютъ 800 км. судоходнаго пути внутрь страны. Суда, съ осадкой въ 5,5 м., могутъ доходить до дамбы гавани, глубже сидящія суда достигаютъ порта лишь съ приливной волной. Ниже г. судостроительная верфь съ лѣсопильнями и чугу-литейнымъ заводомъ: напротивъ ея находится сухой докъ. Гл. продукты вывоза: какао, серебро, кожи, кофе, камен. орѣхъ, хинная кора, солом. шляпы, каучукъ, апельсины и т. д. Г. основалъ 1537 г. Францискъ де Ореллана; 1693 г. перенесенъ на свое настоящее мѣсто.

Гваякильская бухта (Guayaquil), единственн. значительный морской заливъ на тихоокеанскомъ бер. Ю. Америки, внѣ обл. фюрдовъ Патагоніи, между Пунта Санта Елена (2° 11' ю. ш.) въ Эквадорѣ и мысомъ Бланко (4° 17') и Пунта де Париньясъ (4° 41'); крайняя з. оконечность материка.

Гваяковая смола (Resina Guajaci), произвольно, или изъ надрѣзовъ ствола, вытекающій сокъ растенія *Guajacum officinale L.*, затвердѣвающій на воздухѣ. Обычно Г. с. добываютъ изъ вырѣзанныхъ и пробуранныхъ кусковъ дерева длиною въ 1 метръ, которые съ одной стороны нагрѣваются на огнѣ; смола, вытекающая съ противоположнаго конца, собирается въ подставленные чаны. Г. с. представляетъ темнозеленую хрупкую или чернобурю массу, уд. в. 1,2; плавится при 85° и пачнетъ при этомъ бензойной кислотой. Вкусъ ея раздражающій острый, она растворима въ спиртѣ и эфирѣ; окисляющими веществами окрашивается въ синій цвѣтъ. Главная ея составная часть (до 70%) гваяконовая кислота (C₁₉H₂₀O₅), кромѣ того, содержитъ Г.-с. и гваяновую кислоты. Употребляется въ качествѣ потогоннаго и мочегоннаго средства. Бумажка, пропитанная спиртовымъ растворомъ Г. с. (1:100), въ присутствіи осмолившагося терпентиннаго масла, окрашивается кровью въ интенсивный синій цвѣтъ, почему и употребляется въ качествѣ реактивной бумажки (Альменова проба на кровь).

Гваяковое дерево, см. *бакаутъ*.

Гваяколь (метилвый эфиръ пирокатехина, C₇H₈O₂ или C₆H₄OH.OCH₃) находится въ продуктахъ перегонки гваяковой смолы и составляетъ главную составную часть креозота изъ буковаго дегтя (60—90%); для полученія Г., креозотъ подвергается перегонкѣ и часть, переходящая между 200 и 205°, взбалтывается съ амміакомъ и вторично перегоняется. Низко кипящая часть перегона растворяется въ эфирѣ и смѣшивается съ очень крѣпкимъ спиртнымъ растворомъ ѣдкаго калия. Вы-

дѣляющаяся калиевая соль Г. очищается и разлагается сѣрной кислотой; выдѣляющийся Г. подвергается ректификации. Безцвѣтная жидкость сильно ароматическаго дегтярнаго запаха; уд. в. 1,117, и гититъ при 200°, растворяется въ 200 частяхъ воды и легко въ спиртѣ и эфирѣ. на свѣту окрашивается въ бурый цвѣтъ. Растворъ Г. въ спиртѣ окрашивается небольшимъ количествомъ хлористаго желѣза въ синий, а большимъ количествомъ — въ изумрудно-зеленый. Съ щелочами Г. образуетъ соединенія (напр., гваяколовый натрій), которые разлагаются большимъ количествомъ воды. Г. считаютъ консервирующей составной частью древеснаго дыма. Примѣняется Г. при чахоткѣ, т. к. полагаютъ, что въ растворѣ 1:2000 онъ убиваетъ въ крови бактерии бугорчатки и въ растворѣ 1:4000 все еще ослабляетъ ихъ. Углекислый Г. (СО (О С₆ Н₄ О СН₃)₂) образуется при дѣйствіи хлорокси углерода на гваяколовый натрій, кристаллическ. безъ цвѣта и запаха, плавится при 86—90° и также примѣняется при туберкулезѣ.

Гваяносы (Guayanans, гуаяны), индѣйскій народъ въ Парагваѣ, живетъ вдоль правыхъ притоковъ р. Паранѣ, между 25° и 26° ю. ш.; мирные земледѣльцы и охотники, впервые стали извѣстны 1863, благодаря лейтенанту Доминго Патиньо, поднявшемуся по р. Паранѣ между Энкарнаціономъ и водопадомъ Гваяра.

Гваяль (Guayaes), прибрежная пров. Экуадора, на з. склонѣ Кордильеро въ Квито, по имени р. Г., при Гваякильскомъ заливѣ, площ. въ 29,795 кв. км., и (1893) 98,100 жит. (230 европ., 40 сѣверо-америк., 93 китайцевъ), жаркій климатъ, принадлежитъ къ числу производительнѣйшихъ провинцій шт., доставляетъ для вывоза наибольшее количество какао, табака и шляпъ панама. Гл. г. Гваякиль (см.).

Гвебры, см. *парсы*.

Гвельсъ-тави, переваль (выс. 1107 м.) въ главномъ Кавказскомъ хребтѣ, соедин. Кутаисскую губ. съ Мингреліей, черезъ сел. Гендуши и Чгалу.

Гвельфы, см. *гибеллины*.

Гвенъ (Hvæn), шведскій (до 1658 г. датскій) о—въ въ Сундѣ, заним. площ. въ 8,1 кв. км., съ 756 жит.; замѣчательнъ какъ мѣсто пребыванія Тихо Браге, построеннаго здѣсь замокъ Ураніенборгъ и подземную обсерваторію (Стьернеборгъ), отъ которыхъ не осталось никакихъ слѣдовъ.

Гвереця (Colobus *Illig.*), родъ изъ группы узконосыхъ обезьянъ (Catarrhini) и подсемейства собакоподобныхъ обезьянъ, близкихъ къ тонкотѣлымъ обезьянамъ (см.), главное отличіе отъ послѣднихъ состоитъ въ недоразвитіи большого пальца на переднихъ конечностяхъ; тѣло ихъ стройное, морда короткая, хвостъ длинный, сѣдалищныя мозоли есть, но нѣтъ защечныхъ мѣшковъ. Г. (С. Guereza *Küpp.*) 65 см. длины, хвостъ 70 см., шерсть чернаго цвѣта, съ сѣроватосеребряными шей

и лбомъ, сѣрой гривой по бокамъ туловища и хвостовой кистью; водится въ Абиссиніи, живетъ почти исключительно на деревьяхъ, въ высшей степени ловкое животное, безусловно безвредное, питается листьями, плодами и насѣкомыми. С. velle-gosus, обезьяна величинами съ большую собаку, съ длинною, черною, шелковистою шерстью, бѣлой мордой и длиннымъ бѣлымъ хвостомъ, обитаетъ англійскіе, богатые золотомъ берега западной Африки, даетъ обезьянній мѣхъ. 1891 было вывезено 187,000 шкуръ, цѣною въ 600,000 марокъ, а въ послѣдніе 8 лѣтъ болѣе 1 милл. шкуръ. Къ роду Colobus принадлежитъ кромѣ того медвѣжья Г. (Colobus ursinus *Wagn*) въ Западной Африкѣ и обезьяно-сатана (С. Satanas *Wagn.*) на Фернандо По.

Гверильясы, испанскіе народные партизаны, получившіе извѣстность во время войны 1808—14, когда они своими набѣгами не давали отдыха французск. войскамъ, причѣмъ прославились ихъ предводители — Реновалесъ, Мина, Л'Емпечинадо и аббатъ Мерино. Во время междоусобій въ Испаніи (1834—39), Г. оказали большую помощь карлистамъ. Г. всегда отличались жестокимъ обращеніемъ съ плѣнными.

Гверника (Guernica у Luno), окружной гор. въ испан. провинц. Бискайи, въ живописной плодородной долиніи береговой рѣчки Мундака, при ж. д., съ замкомъ XIII вѣка. Теперь жителей только около 3 т.; но городъ былъ мѣстомъ собраній парламента баскскихъ провинцій, собиравшихся нѣкогда здѣсь подъ древнимъ дубомъ.

Гверрацци (Guergazzi), Франческо Доменико, итал. политикъ и писатель, род. 1804, ум. 1873, изучалъ юридическія науки въ Пизѣ и тогда уже подвергался преслѣдованіямъ за свои политическія убѣжденія. Занимаясь адвокатурой въ Ливорно, онъ находился въ постоянной борьбѣ съ властями и былъ другомъ Мадзини. 1827 появился его оригинальный, въ высшей степени талантливый романъ: „La battaglia di Benevento“—лучшее изъ всѣхъ его произведеній. 1830 и затѣмъ 1834 Г. былъ сосланъ на о. Эльбу, гдѣ написалъ (подъ псевдонимомъ Ансельмо Гваланди) второй романъ, также имѣвшій большой успѣхъ: „L'assedio di Firenze“ (Пар., 1836). Съ восшествія на престолъ Пія IX начало возрастать вліяніе Г. въ Тосканѣ. Его открытое письмо къ Мадзини (1847) навлекло на него новое изгнаніе въ Порто Феррахо. Возвратясь на родину, которой Леопольд II далъ конституцію, Г. сталъ издавать въ Флоренціи республиканскій органъ: „L'Inflexibile“. былъ избранъ въ депутаты и 27 окт. 1848 призванъ въ кабинетъ Монтанелли. Послѣ бѣгства вел. герцога изъ Флоренціи, Г., вмѣстѣ съ Монтанелли и Мадзони, былъ (8 февр. 1849) выбранъ въ члены временнаго правительства. Тщетно старался онъ противодействовать начинав-

шему движению, и противился провозглашению республики и присоединению Тосканы къ римской республикѣ Мадзини. Сдѣланный диктаторомъ (27 марта 1849) послѣ пораженія итальянцевъ при Наварѣ, Г. пытался войти въ соглашение съ бѣжавшимъ въ Гаету вел. герцогомъ, подъ условіемъ сохранения конституционныхъ правъ; но въ это время (12 апр. 1849) во Флоренціи разразилась контрреволюція; Г. былъ арестованъ и заключенъ въ тюрьму въ Вольтерру. Здѣсь онъ написалъ: „*Apologia della vita politica di Guerrazzi*“ (Флоренція, 1851). Пробывъ въ предвѣдѣтельномъ заключеніи три года, Г. былъ приговоренъ къ 15-лѣтней каторгѣ; но вел. герцогъ помиловалъ его, измѣнивъ приговоръ на пожизненное изгнаніе. Г. жилъ нѣкоторое время въ Корсикѣ, потомъ съ 1855 въ Савонѣ и Генуѣ, пока переѣхавъ политическія условія не позволила ему 1859 вернуться на родину, въ Ливорно. Хотя Г. и былъ нѣсколько разъ избираемъ въ парламентъ, онъ не могъ примириться съ существующимъ порядкомъ вещей и болѣе не принималъ участія въ общественной жизни, живя на своей виллѣ Чинквантиа близъ Чечины. Изъ сочиненій Г. слѣдуетъ назвать, кромѣ вышеупомянутыхъ: „*Orazioni funebri d'illustri italiani*“ (Палермо, 1861); историческую драму: „*I Bianchi ed i Neri*“ (Флор., 1847); рядъ историческихъ разсказовъ, выдержавшихъ множество изданій: „*Veronica Cybo, duchessa di San Giuliano*“ (Ливорно, 1837); „*Isabella Orsini*“ (1844); „*Beatrice Cenci*“ (Флор., 1854); романъ, имѣвшій громадныя успѣхи, но дающій ложное освѣщеніе фактамъ; „*Pasquale Sottocorno*“ (Торино, 1857); „*La torre di Nonza*“ (1857); „*Pasquali Paoli*“ (Мил., 1860); привлекательный по своей простотѣ разсказъ: „*Le buso nel tugo*“ (1862); „*Paolo Peliccioni*“ (1864) и др. Въ мало извѣстной, но весьма замѣчательной книгѣ „*L'Asino, un sogno*“ (Мил., 1865), Г., сообщая все, что литература и исторія народовъ даютъ объ ослѣ; разрабатываетъ этотъ матерьялъ въ грандіозную сатиру. Назовемъ также его „*Memorie*“ (Ливорно, 1848) и „*Vita di Andrea Doria*“ (Мил., 1874). Изъ посмертныхъ его сочиненій Гверрини издалъ романъ „*Il secolo che muore*“ (Римъ, 1885). Какъ романистъ, Г. оцѣняется замѣчательно пылкимъ воображеніемъ и нѣсколько напыщеннымъ слогомъ; но талантомъ своимъ онъ пользовался только для того, чтобы сдѣлать понятными народной массѣ свои идеалы свободы и свои политическія стремленія. Письма его напечатаны Кардуччи въ Ливорно (1880—82) и Мартини въ Туринѣ (1891). См.: *Vosio, Guerrazzi e le sue opere* (Ливорно, 1865); *Fenini, Manzoni e Guerrazzi* (Критич. замѣтки, Мил., 1875).

Гверреро, см. *Герреро*.

Гверрьеріи - Гонцага (Guerrieri-Gonzaga), Ансельмо, маркизъ, итальянск. поэтъ и политическій дѣятель, род. 1817, ум. 1879. 1848 онъ принадлежалъ къ со-

ставу временнаго правительства Ломбардіи, по порученію котораго вмѣстѣ съ Алсарди, посланникомъ венеціанскаго правительства, отправился въ Парижъ. Присужденный къ изгнанію послѣ катастрофы 1849, причѣмъ было конфисковано все его имущество, Г. проживалъ въ Генуѣ и Парижѣ и примкнулъ въ послѣдствіи къ Манену и Кавуру. 1860—76 Г. былъ депутатомъ въ итальянскомъ парламентѣ, гдѣ и работалъ въ комиссіяхъ по административнымъ и финансовымъ переустройствамъ страны. Одно время онъ занималъ мѣсто генеральнаго секретаря въ министерствѣ иностранныхъ дѣлъ и ему поручались разныя дипломатическія миссіи. Онъ принадлежалъ къ умѣренной партіи, только въ религіозномъ вопросѣ примыкалъ къ оппозиціи. Г. занимался очень много нѣмецкой литературой и оставилъ послѣ себя удачный переводъ „*Фауста*“ Гете (Миланъ, 1862, 2 изд. 1872), такъ же, какъ и „*Ифигеніи въ Тавридѣ*“, „*Германа и Доротеи*“ (въ октавахъ) и др. Онъ перевелъ между прочимъ и Гораціи, и его оригинальныя лирическія стихотворенія очень цѣнятся.

Гверчино (Guercino), собств. Джіованни Франческо Барбіери, итал. живописецъ, род. 1590 въ городкѣ Ченто (и прозванъ за свое косоглазіе *Guercino da Cento*, косою изъ Ченто), ум. 1666; развился подъ вліяніемъ Лодовико Караччи; работалъ сначала въ Феррарѣ и Венеціи, затѣмъ въ Римѣ, Пьяченцѣ и Моденѣ. Первые картины его отличаются рѣзкими переходами отъ свѣта къ тѣни и, по реализму, напоминаютъ Караваджіо. Въ послѣдствіи, подъ вліяніемъ венеціанцевъ, колоритъ его сдѣлался гармоничнѣе и теплѣе. Въ Болоньѣ, когда вокругъ него образовалась цѣлая школа, Г. сталъ писать въ болѣе мягкой манерѣ Гвидо Рени. Число его фресокъ и картинъ громадно. Главными произведеніями его считаются: „*Взятіе св. Роха подъ стражу*“ (фреска въ Болоньѣ), „*Экстазъ св. Франсиска*“ (Парижъ, Лувръ), „*Аврора, плафонъ на виллѣ Лудовизи*“ (Римъ), „*Мученіе св. Петронеллы*“ (алтарн. картина, Римъ); „*Смерть Лидоны*“ (палаццо Спада въ Римѣ); „*Кефалъ и Прокрида*“ (Дрездгал.); „*Изгнаніе Агари*“ (Миланъ, Брера). Въ Спб. Эрмитажѣ находятся: одна изъ лучшихъ картинъ Г. „*Вознесеніе Богородицы*“ (№ 239); затѣмъ „*Св. Анна, обучающая чтенію младенца Иисуса*“ (№ 238); „*Мученичество св. Екатерины*“ (240); „*Св. Иеронимъ*“ (№ 241); „*Св. Лаврентій передъ Богоматерью и младенцемъ Иисусомъ*“ (№ 242); „*Видѣніе св. Клары*“ (№ 243). Отъ Г. осталось также много рисунковъ пейзажей, которые восприняли въ гравюрахъ Бартолоцци, Пенна, Бартъчъ и др.

Гвиди, Александръ (Guidi), итальянск. поэтъ, род. 1650, ум. 1712, пользовался большимъ почетомъ при дворѣ герцога Пармскаго, Рануччіо II Фарнезе, затѣмъ сопровождалъ шведскую королеву Христину въ Римъ, и жилъ тамъ въ ея

домѣ. Послѣ ея смерти его покровителемъ сдѣлался кардиналъ Альбани, въ послѣдствіи папа Клеменсъ XI. Г. переложилъ въ стихи. „Весѣлдія“ папы (Sei Omelie di Papa Clemente XI esposte in versi, Римъ, 1712) Онъ умеръ отъ удара, какъ говорятъ, вслѣдствіе волненія, вызваннаго тѣмъ, что въ одномъ изъ названныхъ произведеній оказалась опечатка. Г. превосходный лирикъ и соперникъ Филикаіи (см.). Изъ его произведеній слѣдуетъ назвать „Poesie liriche“ (Парма, 1881), „Rime“ (Римъ, 1761, Верона, 1726) и „Amalasunta in Italia“ трагедія (Парма, 1686), „Dafne“ (1689) и „Epidimione“ (1692) двѣ пасторали; „Le navi d'Enea“ (Парма, 1685) и др. Полное изданіе его лирическихъ стихотвореній съ біографіей сдѣлано Крешимбени (Венеція, 1751) новое изданіе (Пиза, 182). См. J. Carini, L. Arcadio (Римъ, 1891).

2) Г., Томазо, живописецъ, см. *Mazaccio*.

Гвидичіони, Джіованни (Guidicioni), итальянскій поэтъ, род. 1500, ум. 1541; жилъ въ молодости при дворѣ кардинала Фарнѣзе, въ послѣдствіи папы Павла III, послѣ вступленія котораго на папскій престолъ былъ возведенъ въ санъ Фосембронскаго епископа; и ему были довѣрены самыя важныя государственныя дѣла, а одно время онъ былъ даже нунціемъ при Карлѣ V. 1539 Г. былъ назначенъ президентомъ Романы, затѣмъ генеральнымъ комиссаромъ папской арміи и наконецъ намѣстникомъ графства Анконы. Г. писалъ лирическія стихотворенія („Rime“ 1567) и письма, отличавшіяся изяществомъ слога и патристическимъ чувствомъ; образцомъ онъ взялъ себѣ Петrarку. Новое изданіе его произведеній и его біографія появились во Флоренціи (1867). См. Форначіори, „Una fenice fra i letterati del 500“ (въ Nuova Antologia, 1873).

Гвидо. Романская форма древн. герм. имени Вито (Видо). Замѣчательнѣйшія изъ лицъ, носившихъ это имя, суть:

1) Г., Ареччинскій (Guido d'Arezzo), знаменитый усовершенствователь нотописанія, род. около 995, ум. 1050. Воспитывался въ монастырѣ St. Maur des Fossés, близъ Парижа, откуда прибылъ позже въ Помпозу близъ Феррары, а затѣмъ переселился въ Ареццо. Здѣсь, водворившись въ мѣстномъ бенедиктинскомъ монастырѣ, вскорѣ получилъ большую извѣстность своею ученостію и изобрѣтеніемъ облегченнаго способа преподаванія пѣнія. Папа Іоаннъ XIX призвалъ его, 1026, къ себѣ, чтобы познакомиться съ методой, и она вскорѣ была введена всюду въ церковномъ обиходѣ. Величайшею заслугою Г. является изобрѣтеніе имъ нотныхъ линеекъ; точное значеніе высоты звука невмѣ (условныхъ крючкообразныхъ знаковъ) могло получиться лишь послѣ того, какъ Г. ввелъ въ употребленіе четыре линейки. Онъ сохранилъ уже ранѣе иногда употреблявшіяся красную линейку f и желтую с, но ввелъ между ними черную — а, вслѣд-

ствіе чего недостающіе тоны падали на промежутки. Затѣмъ, смотря по требованіямъ вокальнаго діапазона, сверху или снизу приписывались добавочныя линіи. Употребленіе невмѣ и грегорианскихъ буквъ, какъ шрифта, Г. нашелъ недостаточнымъ, а потому онъ ввелъ новую методу отысканія тоновъ, которые онъ обозначилъ начальными слогами: ut, ré, mi, fa, sol, la (сольмизація Г.), извѣстной церковной пѣсни:

Ut queant laxis
Resonare fibris
Mira gestorum,
Famuli tuorum,
Solve polluti,
Labi reatum
Sancte Johannes.

Слогъ si былъ прибавленъ позже. Кромѣ сольмизаціи, и транспонировка установлена Г. Въ исторіи многоголосія Г. занимается тоже очень почетное мѣсто. Имъ написаны слѣдующія сочиненія: „Micrologus de disciplina artis musicae“, съ предисловіемъ, написаннымъ епископу въ Ареццо; „Regulae de ignoto cantu“; „Epistola Michaeli Monacho de ignoto cantu directa“ и мн. другія. Монографіи, посвященныя Г., написаны Анжелони (1811), Кизветтеромъ (1840), Фалки (1882), Бранди (1882), Лансеємъ (1885), Жерменъ Мореномъ (1888). Памятникъ Г. воздвигнутъ въ Ареццо 1882 г.

2) Г. герцогъ Сполетскій и имп. римскій.

3) Г., Лузиньянскій, король Іерусалимскій, происх. изъ стараго владѣтельнаго рода Пуату, женился на овдовѣвшей маркграфинѣ Монферратской Сивиллѣ, дочери короля Іерусалимскаго Амальриха и вслѣдствіе этого сдѣлался замѣстителемъ своего ослѣдшаго зятя Балдуина IV Іерусалимскаго. Но по причинѣ неспособности, выказанной Г. въ войнѣ съ Саладиномъ, Балдуинъ отнялъ у него команду надъ войсками, сдѣлалъ 1184 своимъ наслѣдникомъ сына своей сестры отъ перваго мужа и назначилъ опекуномъ его графа Раймунда Триполитскаго. Но такъ какъ молодой король внезапно умеръ (1186), то Г. по проискамъ своей жены все таки получилъ корону. Когда Саладинъ снова пошелъ войной на Іерусалимское королевство, Г. въ битвѣ при Хиттинѣ потерпѣлъ полнѣйшее пораженіе и былъ взятъ въ плѣнъ. Освобожденный изъ плѣна, Г. попробовалъ основать себѣ новое царство въ Триполисѣ и командовалъ христіанскимъ войскомъ при Акрѣ въ третьемъ крестовомъ походѣ. Іерусалимское королевство Г. уступилъ 1193 племяннику Ричарда Львиное Сердце, графу Генриху Шампанскому, за королевство Кипрское. Онъ умеръ 1195, основавъ новое христіанское королевство, которое послѣ его смерти перешло къ его брату Амальриху и существовало при его потомкахъ до 1473. Одинъ изъ князей этой Кипрской династіи, по имени также Г. Лузиньянскій, попалъ въ дѣтствѣ заложникомъ въ Арменію (1310) и 1343 принялъ корону этого царства, ко-

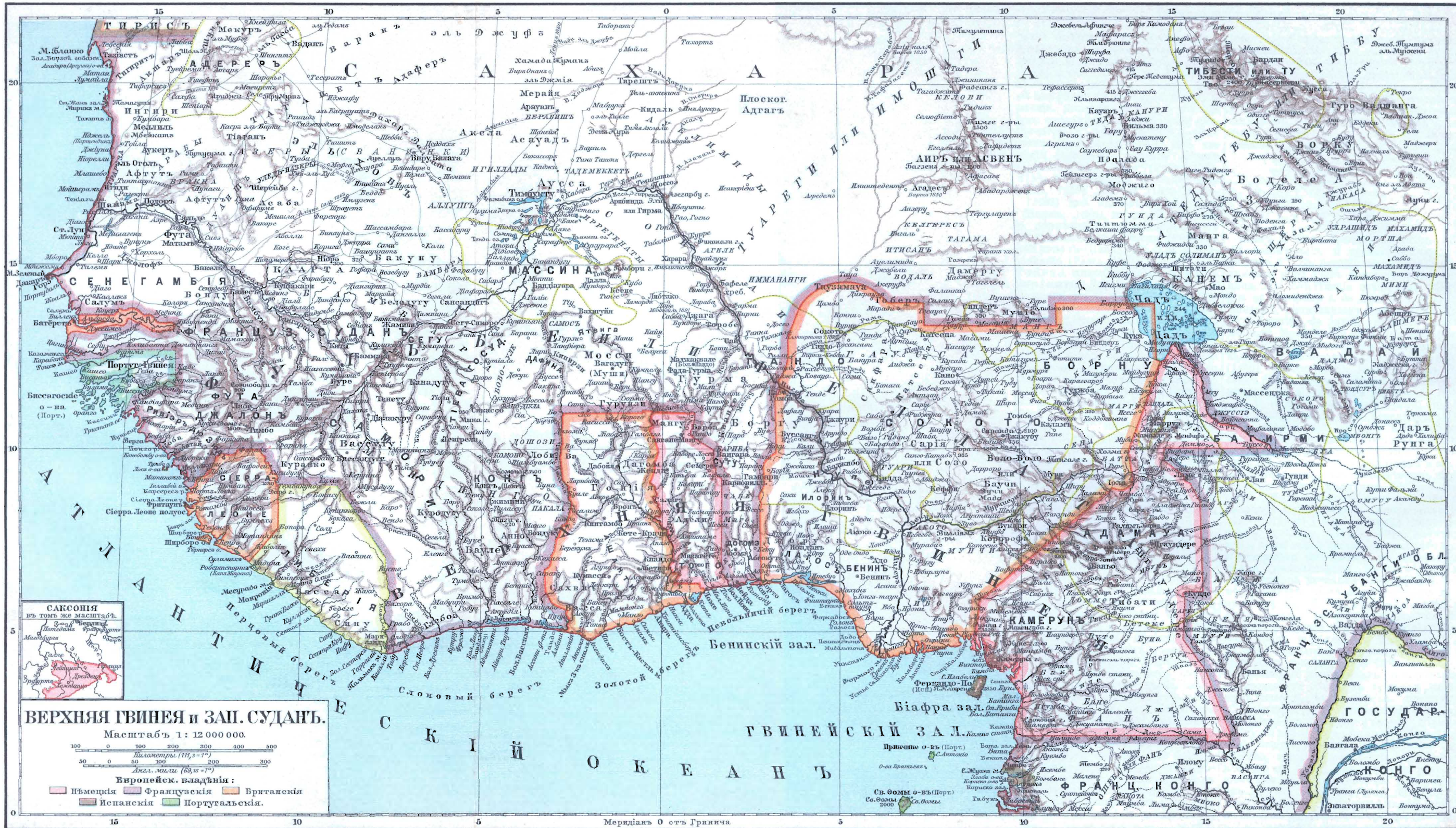

которымъ его потомки управляли до 1375. См. Herquet, Cyprische Königsgestalten des Hauses Lusignan (Галле, 1881).

Гвидо Рени, см. Рени.

Гвизоція (Guisotia), см. *гвизоція*.

Гвильменъ, Антуанъ, французскій ботаникъ, род. 1796, ум. 1842; написалъ: „Florae Senegambiae Tentamen“ (Пар. 1830—33); „Icones selectae plantarum“ (1820 и слѣд.), издавалъ: „Archives de botanique“ (1833, 2 т.); въ 1838 путешествовалъ, по порученію правительства, по Бразиліи.

Гвинейская зелень, смоляной пигментъ, получаемый изъ этилбензиланилина. Г. представляетъ нагрѣвую соль дѣтильдибензинъ - діамидотрифенилъ - карбинолъ сульфокислоты.

Гвинейская лихорадка, эпидемическая болѣзнь въ Гвиней, вѣроятно видоизмѣненіе желтой лихорадки.

Гвинейскій перецъ, названіе плодовъ одного вида габцеліи (см.).

Гвинейское течение, см. *Атлантискій океанъ*.

Гвинея (Guinea), Гвинея, часть з. бер. Африки, отъ мыса Роксо (12° 9' с. ш.) до м. Негро (16° ю. ш.), сост. изъ 2 частей: Верхняя и Нижняя Г., граница кот. начинается у м. Лопеца въ обл. устья Габуна. Съ моря Г. ограничиваютъ почти перпендикулярно сходящіяся другъ съ другомъ береговыя линіи, образующія заливъ Г. съ двумя бухтами: Бенинъ и Біафра. Побережье Г. почти сплошь равнинная страна, въ немногихъ мѣстахъ поднимающаяся до значительной высоты, главн. обр. въ горахъ Камеруна. Далѣе въ глубь материка б. частью въ разстояніи 50—60 км. отъ моря, Г. поднимается террасами отъ очень низменнаго бер., усѣяннаго лагунами, благодаря чему р. впадающія въ море, или очень коротки, или доступны для судовъ только на малыхъ разстояніи отъ устья, т. к. пороги препятствуютъ дальнѣйшему поднятію по р. Въ рѣки сѣв. берега, омываемаго заливомъ Г., какъ-то: Акба, Ассини, Тенда, Вузумъ Пра, Вольта и др., суда съ моря входятъ не могутъ, такъ какъ за устьями р. вдоль узкаго, низменнаго побережья тянутся большія, мелководныя лагуны, сами же устья заперты непроходимыми баррами; немногія изъ р. (напр. Вольта), доступны для небольшихъ судовъ на болѣе значительныя разстоянія. Только Нигеръ, впадающій нѣсколькими рукавами, давно уже извѣстенъ, какъ прекрасный водный пунктъ внутри страны. Въ заливъ Біафра впадаютъ Альткаларъ и Камерунъ. Значительный, но для судоходства мало удобной Огове служитъ границей между Верхней и Нижней Г. Наиболѣе крупныя р. Нижней Г.: Куилу, мощный Конго и Коанца. Судоходству этихъ р. на болѣе значительныя разстоянія отъ устья также препятствуютъ пороги; и здѣсь нѣкоторыя изъ р. образуютъ на плоскомъ побережьи, въ недалекомъ разстояніи отъ ихъ устья, длинныя лагуны, отдѣльныя узкими и низменными косами отъ моря. За не-

большими исключеніями (устье Нигера, Камерунъ, Габунъ, Конго) берега не имѣютъ портовъ, поэтому сообщеніе между бер. и стоящими вдали отъ него на якорѣ судами происходитъ посредствомъ лодокъ, что неудобно и опасно, вслѣдствіе часто сильнаго волненія. О—вовъ у бер. немного, самые значительные изъ нихъ о—ва Г. въ заливѣ Біафра, самый большой изъ нихъ Фернандо По, къ ю.-з. отъ него находятся о—ва Принсипе, св. Томи и Аннобомъ.

Самая с. часть берега Португ. Г. (см.), затѣмъ слѣдуетъ Франц. Г. (см., прежде называлась Rivières du Sud), наконецъ Брит. Сиерра Леоне. Благодаря различнымъ продуктамъ, составившимъ послѣ открытія берега преоблад. предметы торговли, бер. Верхней Г. получилъ разныя названія: до м. Пальмась идетъ Перцовый берегъ или берегъ Кру, названъ по имени особаго вида разводимаго здѣсь перца „мелента“ (райскія зерна), и по имени здѣсь живущаго негрит. народа кру. Эту полосу занимаетъ теперь негрит. респ. Либерія. До предгорія Трехъ Скалъ тянется Слоновій берегъ (названъ по имени нѣкогда самаго гл., теперь едва встрѣчающагося продукта вывоза: слоновой кости, болѣею своею частью принадлежить Франціи, меньшею — Англии). Золотой берегъ до устья р. Вольты, англійское владѣніе, въ кот. за послѣднее время снова началось добываніе золота. Невольничій берегъ (Бенинскій), до устья Бенина принадлежит Германіи (Того), Франціи (Дагомея и зависаящія отъ нея области) и Англии (Лагосъ), владѣющей также устьями Нигера и Калабара (Oil Rivers) вплоть до Ріо дель Рей; здѣсь начинается нѣм. область Камеруна, доходящая къ ю. до р. Кампо. Затѣмъ франц. Конго, на небольшомъ разстояніи у м. Санъ Жуанъ прерываемый исп. владѣніемъ. Нижняя Г. раздѣлена между Франціей, Португаліей и государствомъ Конго, распадается на обл.: Лоанго, Конго, Амбрицъ, Ангола и Бенгуела.

Кристаллическія коренныя породы, преимущественно изъ гнейса съ гранитомъ, діоритомъ, габбро, изъ слюдяныхъ и кварцевыхъ сланцевъ и амфиболитовъ, встрѣчаются во многихъ пунктахъ Верхней и Нижней Г.; крист. породы выдаются среди осадочныхъ образований болѣе поздняго происхожденія задн. части Г., гл. обр. въ горномъ массивѣ Гаусса и Адамауа, большими связанными между собою массами. Мезозойскія отложения окаймляютъ въ направленіи къ бер. болѣе древнія породы, хотя они за исключеніемъ нижняго течения Нигера и Бинуэ, слабо развиты, т. ч. даже въ передней части Г. мѣстами выступаютъ древнія коренныя породы; мезозойскія отложения располагаются обыкновенно горизонтально и состоятъ изъ бѣлыхъ и красныхъ песчаниковъ, заключающихъ въ себѣ отдѣльные пласты известняка. Новѣйшія изверженныя породы (базальты) встрѣчаются въ Камерунѣ (гора

К.) и на примыкающих къ ю.-з. о.—вахъ: Фернандо По, св. Томы и др., а также бер. къ с. отъ Моссамедеса. Полезныя ископаемыя встрѣчаются въ различныхъ мѣстахъ. Золото гл. обр. въ россыпяхъ Золотого берега, также въ Данде и Кунене въ Нижней Г.; особенно богаты горы нижней Г. мѣдью и желѣзомъ, свинцовый блескъ около Вукери къ ю. отъ Бинуэ; кромѣ того, добываются: сѣра, гипсъ и кам. соль, въ меньшемъ кол. асфальтъ и т. д.

Климатъ Г., при господствующихъ жарѣ и сырости, неблагоприятенъ для европейцевъ. Періоды дождей слѣдуютъ за солнцемъ; поэтому, двойной періодъ дождей, съ апрѣля по іюль (большой періодъ) и съ октября по ноябрь (малый періодъ); число дождливыхъ дней въ средн. 115 (годовое количество дождевыхъ осадковъ: Фернандо По 256, св. Томы 107, на Габунѣ 269, Лоанда 32 см.). Годовая температура колеблется отъ 23 до 27°; темп. самыхъ холодн. мѣсяцевъ (іюль и августъ) между 19 и 24°, самыхъ жарк. мѣсяцевъ (б. частью съ января по мартъ) между 25 и 28°. Преобладающее направление вѣтра ю.-з., береговые и морскіе вѣтры (с.-с.-з и ю.-ю.-з.) чередуются. Съ ноября по мартъ нерѣдко дуетъ гарматанъ, сухой, въ полдень жаркій, въ прочее время дня прохладный в. вѣтеръ, поднимающій красную пыль.

Флора. У Лоанго загиба, кот. дѣлаетъ заливъ Г. отъ горъ Камеруна на ю., начинающіе густые дѣственныя лѣса, покрывающіе бер. террасу за предѣлы Конго до Анголы, гдѣ растутъ весьма распространенное въ африк. Суданѣ хлѣбное дерево, часто въ сопровожденіи родственныхъ видовъ *Bombax* и *Eriodendron*. Кромѣ папоротниковъ, характерны для этой береговой полосы многіе виды пальмъ, рафія, ротангъ, гл. обр. маслячная пальма и другіе виды съ исполненными листьями. Сюда же относится весьма распространенный на з. бер. Африки высокой *Pandanus candelabrum*. Далѣе вглубь страны растетъ *Cola acuminata* изъ сем. *Sterculiaceae*. Изъ видовъ пальмъ семейства *Nurhaene*, типичной для Г., является *N. guineensis*. Изъ культивируемыхъ растений первое мѣсто занимаютъ: бананы, кофе, земляной орѣхъ (*Atachis hurogaea*), каучуковое дерево, красильное дерево, рисъ и табакъ.

Фауна Г. принадлежитъ з.-африк. отдѣлу эоипской области; особенно характерно для Г. присутствіе обезьянъ гориллы и шимпанзе, насѣкомояднаго *Potamogale*, различныхъ видовъ маргышекъ и автилопъ; послѣднія водятся въ з. Африкѣ и не встрѣчаются въ в. А. Изъ хищниковъ — львы, леопарды и менѣе крупныя представители. Изъ пресмыкающихся характерны нѣкот. змѣи, изъ насѣкомыхъ наиболѣе выдѣляется исполинскій жукъ-голіафъ.

Населеніе преимущественно изъ негровъ, къ нимъ присоединяются немногіе переселившіеся сюда европейцы. Многочисленные крупные и мелкіе народы по

общему языку и происхожденію разбиваются на двѣ главныя группы: собственно негровъ, простирающихся до горъ Ромби, и негровъ банту, начиная отсюда и далѣе на ю. На Перцовомъ берегу живутъ кру, съ которыми въ близкомъ родствѣ находятся аевквомы, жит. Слоноваго берега. Народы къ в. отъ р. Ассики вплоть до р. Нигера: ашанти, фанти, акимъ, аквапимъ и аквамбу, говорятъ на нарѣчи оджи. Въ тѣсномъ родствѣ съ этими народами находятся аккра, говорящіе на нарѣчи га, близкомъ нарѣчию оджи. Дальнѣйшими родственными народами являются, говорящіе на языкѣ эве (къ в. отъ Вольты) жит. Дагомеи, Анфуэ, Юрубы. Къ ю.-в. отъ нихъ въ дельтѣ Нигера и до р. Старый Калабаръ живетъ народъ ибо, языкъ котораго въ нѣсколькихъ нарѣчіяхъ распространенъ далеко на с.-в. Къ группѣ банту, принадлежатъ изубу и къ ю. отъ нихъ дуалла, на о.—вахъ залива Кориско и на обоихъ предгорьяхъ на с. и на ю. мбенга, на Габунѣ мпонгве и въ областяхъ Лоанго, Конго, Ангола и Бенгуела народы конго.

Форма мѣстнаго правленія въ болѣе части Г. деспотическаго характера: во главѣ отдѣльныхъ областей стоятъ наследные вожди; кромѣ нихъ каждая мѣстность имѣетъ еще собственнаго старшину, являющагося судьей при раздорахъ и помощникомъ предводителя во время войны. У народа мена на Перцовомъ берегу общины управляются избираемыми начальниками, съ разнообразными функциями.

Религія, почти сплошь грубый фетишизмъ, которому ашанти, дагомейцы и др. приносятъ сотни человѣческихъ жизней въ жертву. По мѣрѣ завоевательнаго движенія фульбе и развитія торговыхъ сношеній мандинго, а также благодаря стараніямъ магомет. учителей изъ народа мандинго, исламъ распространяется все болѣе изъ Судана по направленію къ берегу. Христианство до сихъ поръ сдѣлало слабыя успѣхи, не смотря на то, что въ различныхъ мѣстахъ побережья существуютъ миссіон. станціи, гл. обр. англійскія, но также нѣмецкія и американскія, причемъ нѣкоторыя изъ нихъ существуютъ съ давнихъ поръ.

Земледѣліе плохо развито: имъ занимаются преимущественно женщины, т. к. сами негры всецѣло отдаются торговлѣ, являясь гл. посредниками между европейскимъ населеніемъ побережья и жит. внутренней страны и Судана. Въ промышленномъ производствѣ наибольшіе успѣхи сдѣлали ашанти; изумительныя тонкости ихъ работы, блескъ и разнообразіе ихъ лучшихъ тканей. Прекрасны золотыя издѣлія на Золотомъ берегу. Разработка и обработка желѣза имѣетъ мѣсто гл. обр. во внутреннѣхъ горныхъ странахъ.

Въ торговлѣ за послѣднее время замѣтъ человѣческаго товара вывозятся пальмовыя масло и зерна, изъ Нижней Г. каучукъ, слонова кость, резина, копаль, кра-

сильное и столярное дерево, земляные орѣхи, кожи, воскъ, съ Золотого берега золотоносный песокъ и т. д. Ввозятся: хлопчатобум. издѣлія, водка, табакъ, порохъ и ружья, доски для бочекъ, жел. товары, масло, стекло, игрушки и т. д. Монетныя единицы и единицы обмѣна въ отдѣльных частяхъ Г. разнообразны; такъ, въ обращеніи находятся португ. монеты прошлаго столѣтія. Въ Габунѣ въ обращеніи франц. серебряныя монеты и исп. піастры. Присутственныя мѣста и внѣшняя торговля приняла метрич. систему мѣръ, внутренняя же торговля частныхъ лицъ еще до сихъ поръ часто пользуется старыми лиссабонскими и парижскими мѣрами. Гл. денежной мѣновой единицей у негровъ верхней Г. служатъ раковины каури. На Золотомъ берегу ихъ отсчитываютъ около 2400 штукъ на 1 долларъ, въ Бенинѣ 1 тысячу на 2,4 фр.; при болѣе крупныхъ платежахъ курсъ раковинъ падаетъ. Далѣе, денежной единицей служитъ брусокъ металла, подъ названіемъ манилла или игби вплоть до области Нигера, цѣнностью около 2,8 руб., а также опредѣленной длины кусокъ бумажной или шелковой матері, цѣнностью около 1,5 руб. На Перцовомъ берегу денежные расчеты производятся посредствомъ 1 кру риса. Очень часто платежи дѣлаются за счетъ опредѣленнаго количества золотоноснаго песка, такъ 1 унція въ 20 дагомейск. гурдовъ соотвѣтствуетъ 35 руб. Во всей Верхней Г. находятся въ обращеніи старыя исп. піастры; кромѣ нихъ, а также монеты европ. государствъ, владѣющихъ колоніями въ Г., находятся также въ обращеніи около Христиансборга датскія монеты, въ Дагомеѣ терезіенталеры. Европейцы производятъ платежи америк. долларами. Соль и желѣзо также служатъ предметами обмѣна. Для торговыхъ и почтовыхъ сношеній имѣются, кромѣ нѣсколькихъ англійскихъ, также 1 португ. и 1 нѣм. парак. линіи. Названіе Г. происходитъ отъ Генахоа, мѣстности на Сенегалѣ, гдѣ португальцы во время своихъ путешествій впервые натолкнулись на негровъ. Это названіе они распространили на открытыя впоследствии ю. страны, гдѣ надѣялись найти золото.

Гвинея, голубая шерст. ткань, употреб. частью въ Сенегамбіи, частью въ Гвинеѣ въ торговлѣ замѣнъ денегъ. Ткань эта употребляется для африканской торговли во французскихъ колоніяхъ Индіи.

Гвинчеръ, Вильгельмъ Генрихъ, фонъ, род. 1806, ум. 1866; 1826—41 преподавалъ лѣсоводство въ Гогенгеймской академіи, остальную часть жизни посвятилъ лѣсной административной службѣ. Оставилъ нѣсколько сочиненій, изъ котор. болѣе извѣстно его лѣсоводство: „Der Waldbau“ (Штутг., 1834; 4 изд., обраб. Денглеромъ, 1858).

Гвиничелли (Guinicelli), Гвидо, знаменитый въ свое время итальянскій поэтъ, род. около 1240 въ Болоньѣ, про-

исходилъ изъ древней именитой семьи и ум. 1276 въ изгнаніи. Г. изучалъ право и занималъ въ родномъ своемъ городѣ должность судьи, пока не подвергся 1274 изгнанію изъ Болоньи. Г. наиболѣе выдающийся изъ всѣхъ итальянскихъ поэтовъ до Данте, который ставилъ Г. чрезвычайно высоко, и даже называлъ его „отцомъ итальянской поэзіи“. Къ намъ дошло отъ Г. только семь канцонъ и пять сонетовъ. Въ нихъ рѣчь идетъ исключительно о любви, и они всѣ отличаются, какъ граціозностью, такъ и глубиной мысли. Г. принадлежалъ сначала къ школѣ сицилійскихъ поэтовъ; а затѣмъ сталъ во главѣ болонской поэтической школы. См. Grion, Guido G. e Dino Compagni (Болонья, 1870) и Borgognoni, G. G. e il dolce stil nuovo (Nuova Antologia, 1886), хотя и тѣмъ и другимъ сочиненіемъ слѣдуетъ пользоваться очень осторожно; „Propugnatore“, новый выпускъ, томъ I (1888). Лучшее изданіе стихотвореній Г. работы Казини: „Le Rime dei poeti Bolognesi del secolo XIII“ (Болонья, 1881).

Гвинскія сѣрнистыя воды и грязи, Лечхумск. у., Кутаисск. губ., на р. Цхенись-цхали, у сел. Лухвано, употребляютъ мѣстными жит. противъ ревмат. и сифилиса. Не изучены, химическ. анализъ не сдѣланъ; извѣстна лишь температ. источн. +17,5 Ц.

Гвинтовка, Матвѣй, нѣжинскій полковникъ XVII в., вмѣстѣ съ гетм. Брюховецкимъ ѣздилъ въ Москву осенью 1665 г. Когда польщенный саномъ боярина и другими милостями Москвы, гетманъ подписалъ извѣстный договоръ, ограничивавшій вольности Малороссіи, Г. отъ подписи отказался. Въ концѣ 1667 нѣжин. полковникъ былъ уличаемъ въ измѣнахъ и засаженъ Брюховецкимъ въ Гадячѣ подъ караулъ, откуда освобожденъ послѣ смерти гетмана. Въ 1668 Г. принималъ участіе въ переговорахъ съ Демьяномъ Многогрѣшнымъ и устраивалъ его „подданство“ Москвѣ, а также въ 1669 участвовалъ въ переговорахъ по поводу вывода изъ Малороссіи московскихъ воеводъ и состоялъ въ большомъ посольствѣ во главѣ съ Лазаремъ Барановичемъ и др., посланномъ въ Москву около того времени. Послѣ избранія и утвержденія Многогрѣшнаго гетманомъ, Г. опять получилъ нѣжинское полковничество. Когда появились смуты и были высказаны подозрѣнія въ измѣнѣ Многогрѣшнаго, Г. обвиняли, какъ главн. подстрекателя. Когда (въ 1672) Многогрѣшнаго арестовали, подвергли допросу и пыткамъ, той же участи подвергся и Г., который вмѣстѣ съ гетманомъ былъ сосланъ въ Сибирь, гдѣ ихъ въ Тобольскѣ держали долгое время скованными въ тюрьмахъ.

Гвинъ, Стефанъ, англичанинъ, учитель навигацкой школы и морской академіи при Петрѣ В. и составитель учебниковъ по морскому дѣлу и математикѣ

Гвипускоа, см. *Гипускоа*

Гвирвинсь-цвелт, переваль (выс. 832 м.) въ главн. Кавказск. хребтѣ, соед. Мингрелію съ Терской обл. (черезъ селеніе Мури на сел. Орбели).

Гвиччардини (Guicciardini), 1) Франческо, извѣстный итал. историкъ, р. 1483, ум. 1540; былъ адвокатомъ въ Падуѣ, затѣмъ 1512—13 посланникомъ при дворѣ Фердинанда Католика. Папа Левъ X призвалъ его къ своему двору и ввѣрилъ ему управленіе Модены и Реджіо, которое онъ удержалъ при Адрианѣ VI и при Климентѣ VII. Затѣмъ онъ былъ во Флоренціи однимъ изъ совѣтниковъ Александра Медичи и, послѣ его убійствія, способствовалъ возвышенію Косьмы Медичи. Но въ послѣдствіи Г., добившись конституціоннаго ограниченія власти герцога, потерялъ всякое вліяніе и послѣдніе годы своей жизни провелъ въ своей виллѣ въ Арчегри. Главное его историч. соч. „Istoria d'Italia“, рассказывающее о событіяхъ отъ 1492 до 1534, выдержало въ теченіе 50 лѣтъ 10 изданій и было переведено почти на всѣ европейскіе языки. Не воплнѣ оригинальное и безпристрастное, оно отличается мастерскими психологическими характеристиками. Изъ его посмертныхъ соч., „Opere inedite“, замѣчательна „Исторія Флоренціи“ (1378—1509). См. Benoist, Guichardin, historien et homme d'Etat (Марсель, 1862); L. v. Ranke, Zur Kritik neuerer Geschichtschreiber (2 изд., Лейпц., 1875); Giuda, G. ele sue opere inedite (Миланъ, 1880). Биографія Г. написана Vompetti (въ Opuscoli letterati di Bologna, т. 3, 1820).

2) Г., Франческо, графъ, итал. государств. дѣятель, род. 1851, принадлежитъ къ роду извѣстнаго историка этого имени; изучалъ юридич. науки въ Пизѣ, принималъ дальнія путешествія, былъ избранъ 1882 въ депутаты палаты, гдѣ присоединился къ партіи центра. Въ кабинетѣ Депретиса онъ былъ 1884 гл. секретаремъ министерства земледѣлія и торговли, потомъ сдѣлался бургомистромъ г. Флоренціи и наконецъ 1896 министромъ земледѣлія и торговли въ кабинетѣ ди Рудини. Вышелъ въ отставку вмѣстѣ съ нимъ въ дек. 1897.

Гвиана, Гваяна (Guayana), с.-вост. часть Ю. Америки, между 3° 45' ю и 8° 30' с. ш. и 50°—71° з. д., гранич. на в. и с.-в. Атлантич. океаномъ, съ другихъ сторонъ р. Ориноко и Амазонкой; заним. площадь въ 1.760,000 кв. км. Берегъ почти сплошь находится ниже ур. м. во время прилива и защищенъ плотинами и каналами отъ наводненій. Эта низменность простирается 30 км. слишкомъ вглубь страны, во время дождей покрывается водою и очень плодородна. Южная часть Г. ровная, по сѣв.-же проходить многочисленныя горныя кряжи. Къ в. отъ верхняго Ориноко поднимаются Сьерры Парима (Дуида 2475 м.) и Марагуака (2508), на ю. концѣ которой возвышается Столовая гора Рорайма (2600 м.). Вдоль всей с. границы Бразильской Г. тя-

нутся также горныя кряжи (въ средн. 1000 м. высоты), которые къ с. и в. понижаются, и возвышаются въ видѣ гранитныхъ массивовъ. Эти кряжи служатъ водораздѣломъ р., впадающихъ въ Амазонку и Ориноко, частью же прямо въ Атлантич. океанъ. Исключая прибрежныя мѣстности и долины р., третичнаго и четвертичнаго образованія, Г. состоитъ гл. обр. изъ породъ архейской группы, изъ различныхъ гнейсовъ, слюдяныхъ сланцевъ и кварцитовъ, также гранитовъ и діоритовъ. Въ задней половинѣ Брит. Г. лежатъ горизонтальные слои песчаниковъ палеозойскаго и мѣлового возраста на кристаллич. коренныхъ породахъ. Вдоль береговъ тянутся обширныя илистыя отложенія, выносимыя далѣе Амазонкой въ море. Если иль, минуя сильное теченіе, осаждается у берега, на немъ вскорѣ вырастаютъ манговыя деревья, корни которыхъ спутываются между собой, образуя прочную почву. Этимъ явленіемъ обуславливается ростъ берега и мѣстами, гдѣ прежде было море, теперь стоитъ лѣсъ. Изъ минеральныхъ богатствъ извѣстно, гл. обр., золото, въ видѣ жильныхъ включеній внутри кварцитовъ и сланцевъ; кромѣ того въ Голл. Г. богаты залежи бурога желѣзняка.

Климатъ. Г. отличается обиліемъ дождей, ровной температурой и влажностью. Различаютъ на побережьи малый періодъ дождей съ середины ноября до февраля (сильныя ливни, сильныя в. вѣтры), въ мартѣ и апрѣлѣ короткий сухой періодъ и большой періодъ дождей съ середины апрѣля до начала августа. Во время большого періода дождей вся низменная страна находится подъ водою. Около середины іюля ливни бывають въ опредѣленные часы дня и ночи. Началу сухого времени года предшествуютъ сильныя грозы, р. входятъ въ русла, болота высыхаютъ, образуются испаренія, которыя во многихъ мѣстахъ, но не во всей странѣ, вызываютъ лихорадки и другія болѣзни. Авг. и сент. для вновь пріѣзжаго иностранца мѣстами опасны. Въ центр. части Г. всего одинъ періодъ дождей (съ конца апрѣля до начала августа). Количества выпадающаго дождя: Джоржтаунъ 242, Парамарибо 238, Кайеннъ 352 см. Температура (+): Джоржтаунъ 26,4°, самые холодныя мѣсяцы янв. и февраль; 25,8°, самый жаркій мѣсяцъ октябрь, 29,3°, крайнія тѣмъ среднемъ 32,2° и 21,1°. Господствующій вѣтеръ в. пассатъ. Вообще климатъ, исключая нѣк. мѣстности, болѣе здоровый, чѣмъ принято считать; перенесшіе лихорадку, при нѣкоторой осторожности, напр. въ выборѣ мѣста жительства, легко привыкають къ нему.

Флора Г. соответствуетъ экваторіальной флорѣ Бразиліи, чѣмъ и объясняется богатство въ Г. тропич. древесныхъ породъ. На ряду съ пальмами встрѣчаются Сагара guianensis, фернамбуковое дерево, якаранда, ипекакуана, каучуковое растеніе (Siphonia elastica) и др. Въ области

саваннъ Г. лѣсъ служить границей, препятствующей смѣшенію растений Г. съ бразильскими типами. На лугахъ растутъ Сурегасеае и Eriocaulaceae, между котор. разбѣяны колючія растенія и низкія деревья. Кромѣ того: Murtaceae, Legumino-sae, Rubiaceae, Menispermeeae, Arocupeae и Convolvulaceae. Тропическая Rourala изъ семейства Proteaceae образуетъ отдѣльную группу. Въ влажныхъ мѣстностяхъ замѣчается болѣе богатая растительность (пальмы [Mauritia], папоротники и считаминаеи); съ началомъ дождей саванны покрываются богатой растительностью. Богатая фауна Г. примыкаетъ къ Бразиліи: извѣстны много видовъ обезьянъ, изъ хищныхъ звѣрей ягуаръ, пума, айра, ягуарунди (*Felis yaguarundi*), енотъ и хищники изъ породы куницъ; характерны нѣк. летучія мыши (вампиръ), затѣмъ тапиръ, броненосцы, лѣнницы, муравьѣды; изъ грызуновъ агути и въ особенности изъ сем. дикобразовъ, такъ назыв. цѣпкохвость. У бер. живетъ ламантинъ (*Manatus americanus*). Изъ птицъ выдѣляются: попугаи, колибри и много водяныхъ птицъ; изъ пресмыкающихся черепахи, идущія въ пищу, крокодилы, ящерицы, ядовитыя змѣи, изъ неядовитыхъ змѣй анаконда и др.; изъ земноводныхъ безхвостыя амфибіи. Рыбы въ Г. представлены многочисленными видами; моллюски и насѣкомыя Г. тѣ-же, что и въ Бразиліи.

Населеніе обширной Г. малочисленно. Г. населена почти одними индѣйцами, исключая побережье Атлант. океана, на кот. основали свои колоніи голландцы, англичане и французы, а также испанцы и португальцы по бер. р. Ориноко, Негро, Амазонки. За исключеніемъ племени варау въ или гварауновъ дельты Ориноко, и южнѣе, остальные индѣйцы принадлежатъ, вѣроятно, распространенному семейству карибовъ. Они живутъ, гл. обр., рыбной ловлей и охотой, для которой пользуются стрѣлами, отравленными на концѣ сокомъ растенія ураи (*Strychnos toxifera*). Въ испанской обл. миссіонеры прежде распространяли среди индѣйцевъ культуру, со времени-же освобожденія колоній эти попытки оставлены. Среди вымирающихъ, благодаря пнянству, дикихъ индѣйцевъ франц. и нидерл. побережья живутъ потомки бѣжавшихъ негровъ невольниковъ (бушнегры). На скалахъ встрѣчаются высѣченныя фигуры небесныхъ тѣлъ, змѣй, крокодиловъ и др., свидѣтельствующихъ (по Гумбольту) о вымершей цивилизаціи.

Г. раздѣлена между Венесуэлой, Бразиліей, Англіей, Нидерландами и Франціей. Область европ. колоній Г. (въ тѣсномъ смыслѣ) занимаетъ 437,600 кв. км. Относительно полит. раздѣла Г. еще не состоялось окончательное соглашеніе между вышеук. державами. Одновременно Венесуэлой и Англіей оспаривается обл. въ 130,000 кв. км., Бразиліей и Франціей другая въ 260,000 кв. км. Споръ между

Франціей и Нидерландами относительно области, расположенной между Марони и Тапанакони, при посредничествѣ Россіи рѣшенъ въ пользу Нидерландовъ.

Нидерланд. Г., назыв. голландцами Суринамъ, расположена между брит. и франц. Г., при средн. шир. въ 350 и при дл. въ въ 500 км., между 1° 10' — 6° с. ш. и 53° 50' — 57° 40' з. д., отъ р. Корентина до р. Марони и заним. 129,100 кв. км. Низменная и болотистая прибрежная полоса, отъ 7—15 км. шир. покрыта мангровыми лѣсами, далѣе также наносная обл. 20—35 км. шир., въ началѣ покрытая тропич. дѣвственными лѣсами, затѣмъ переходящая въ обл. саваннъ, наконецъ поясъ горныхъ лѣсовъ. Кромѣ упомянутыхъ пограничныхъ р., образующихъ при устьяхъ обширныя болота и часто соединенныхъ между собою боковыми рукавами, нѣтъ другихъ крупныхъ рѣкъ. Населеніе состояло 1896: изъ 66,959 чел. (35,170 муж., 31,789 женск. пола), кромѣ того еще 12,000 индѣйцевъ и бушнегровъ. Бушнегры распадаются на аукановъ, сарамакановъ и беку и почти всѣ язычники. Индѣйцы живутъ небольшими группами по верхнимъ теченіямъ р. и принадлежатъ къ аровакамъ, карибамъ и вараувамъ; карбургеры потомки мулатовъ и негритянокъ. 1892 изъ числа 1661 родившихся дѣтей было 1370 незаконнорожд. 1896 насчитывалось 391 браковъ (новорожденныхъ 1757 и 1687 смертныхъ случаевъ). По вѣроисповѣданію жителей, за исключеніемъ дикарей, 1894 распадались на 24,548 гернгутеровъ, 8815 протест., 10,908 катол., 1204 евр. (потомки изгнанныхъ изъ Бразиліи), 2038 магомет., 7800 индусовъ и т. д. 19 общественныхъ школъ посѣщали 2147, 28 частныхъ 4675 учениковъ. Нормальную и центральную школы содержать гернгутеры. Гл. занятіе жит. составляетъ земледѣліе. Плантаціи какао (90 плантацій и 687 мелкихъ имѣній) занимаютъ 14,052 гект. и дали 1894 335 тоннъ какао. Воздѣлываніе сах. тростника (12 плантацій на 1372 гект. дали 8650 тоннъ сахара) находится исключительно въ рукахъ крупныхъ землевладѣльцевъ. Поселенія расположены вдоль рр., главн. обр. по р. Суринамъ. Послѣ освобожденія невольниковъ (1863), негры еще въ продолженіе 10 лѣтъ находились подъ надзоромъ правительства и обязывались по контракту наниматься въ работники. Послѣ этого срока, они отказались работать на плантаціяхъ, такъ что производство сахара, дававшее до освобожденія невольниковъ въ среднемъ ежегодно 15 милл. килогр., быстро упало. Изъ 460 плантацій, пасчитываемыхъ въ XVIII ст. (съ 75,000 невольниковъ), 1889 г. воздѣлывались лишь 100 и взамѣнъ 188 сахаровар. завод., дѣйствовавшихъ до шестидесятихъ годовъ. въ наст. время работаютъ всего 8. Со времени введенія индусскихъ рабочихъ сахарное дѣло снова поднялось, такъ что 1894 г. вывезено: 8650 тоннъ сахара, 1.344,569

литровъ патоки, 339,642 гектол. рома. Другіе продукты. вывоза: 65,294 килогр. кофе, 30,818 килогр. риса, 478,240 клгр. хлѣба, даље бананы и др. Скотоводство незначительно; 1891 насчитывалось 523 лошадей и ословъ, 3745 гол. рог. скота, 899 овецъ и козь и 2135 свиней. Колонія богата золотомъ, но добывается почти исключительно розсыпное золото. Золотыя розсыпы въ 348 концессіяхъ занимали площ. въ 230,639 гект. Вывезено было 1181 килогр. золота, изъ нихъ 884 въ Нидерланды, 133 въ Англію; всего съ 1876 по 1894 добыто на 14.808,177 руб. Розсыпы находятся преимущественно въ руслѣ р. Суринамъ, но имѣются также на р. Таматое, небольшомъ лѣвомъ притока р. Марони, и на р. Сарамаккѣ, при впаденіи ея праваго притока Пикіенъ. Важными продуктами являются также каучукъ и дерево. Торговля и судоходство быстро разрастаются. Ввозъ составлялъ 4.706,157 руб., а вывозъ — 1.694,573 руб. Торговля сосредоточена въ гл. гор. Парамарибо (30,500 жит.), гдѣ имѣется банкъ. Гл. торговля ведется съ С. Америкой и Нидерландами. Внутренняя торговля, ограниченная прибрежной полосой, почти исключительно по р. и каналамъ; самый значительный каналъ между Сарамаккой и Суринамомъ, по которымъ пароходы поднимаются въ сухое время года до 5⁰ 10' с. ш., во время дождей еще на 30 км. выше. При губернаторѣ состоитъ совѣтъ изъ 6 членовъ, назначаемыхъ королемъ. Каждые 200 жит. избираютъ по одному члену въ провинціальныя штаты, правительство съ своей стороны назначаетъ 4 чл. Въ администр. отношеніи колонія распадается на область съ гл. гор. Парамарибо и на 8 округовъ. См. Palgrave, Dutch Guiana (Лонд., 1876); Prinz Roland Napoleon, Les habitants de Suriname (Пар., 1884); Martin, Reise im Gebiet des obern Surinam (Гаага, 1886); Kappler, Surinam (Штуттг., 1887).

Брит. Г. расположена между 1—9⁰ с. ш. и 57⁰—61⁰ з. д., между р. Ориноко и Корентинъ, на протяженіи 550 км. вдоль берега и на 700 км. вглубь страны, заним. площ. въ 229,600 кв. км., а по вычислениямъ Кельти даже 280,770 кв. км., изъ кот. культивируется только прибрежная полоса, а остальная часть покрыта густыми первобытными лѣсами; лѣса, кромѣ цѣнныхъ сортовъ дерева, даютъ смолы, масла, цѣлебную кору и волокнистыя вещества. Жел. руды въ изобилии, но не разрабатываются, зато золотоносныя кварцы и розсыпы доставляютъ съ каждымъ годомъ больше золота (1892 на 2.366,100 долл., а съ 1886—96 всего на 25.156,700 руб.). Населеніе состоитъ (1896) изъ 283,278 жит. (1,2 на 1 кв. км.), изъ нихъ 115,749 переселенцевъ и индѣйцевъ (43,972 своб. индѣйцевъ и 71,777, работающ. на плантаціяхъ), затѣмъ остъиндскіе кули, негры, китайцы. Индѣйцы живутъ въ заселенныхъ мѣстностяхъ. Въ гл. г. Джоржтаунъ высшее

учебн. заведеніе (Queen's College); въ 203 обществ. школахъ обучалось 28,339 учениковъ. Колич. рогат. скота опредѣляется въ 18,408 головъ. Главн. занятія жителей земледѣліе, особенно воздѣлываніе плантацій. 1891 обрабатывались 32,468 гект., причѣмъ на 31,323 гект. воздѣлывался сах. тростникъ. Въ дѣйствиіи находятся въ странѣ 115 сахарн. заводовъ, между ними нѣкотор. очень крупныя. Торговля направляется, главн. образ., въ Англію и Соед. Штаты, прежде была значительная, за послѣдніе годы, впрочемъ, увеличивается. 1897 ввозъ составлялъ 11.547,684 руб., а вывозъ 16.053,876 руб. Гл. продукты ввоза: мука, рисъ, удобрит. матерьялы, уголь, дерево, рыба, машины, матеріи, свинина, масло (коровье и оливковое); вывозятся: сахаръ, золото, ромъ, сах. патока. Жел. дор. 34 км. длины соединяетъ Джоржтаунъ и Магайку. Губернатора назначаетъ правительство. При губернаторѣ состоитъ Court of Policy изъ 10 членовъ, изъ нихъ 5 высш. должностныхъ лицъ и 5 выбранныхъ. Только финансовыя вопросы разсматриваются въ Combined Court, состоящій, кромѣ членовъ Court of Policy, еще изъ 6 другихъ представителей колонистовъ. Колонія распадается на 3 графства: Демерара, Эссекибо и Вербисъ. Гл. гор. Джоржтаунъ (см.) служить въ то же время главн. портомъ страны, важенъ также Новый Амстердамъ. См. Schomburgk, Reisen in Britisch-G. (изд. Штрюкера, Франкф., 1852); Webber, Britisch Guiana (Лондонъ, 1873); Brown, Reports on the physical description and economic geology of British Guiana (1875); Rodway, History of British Guiana (Джоржтаунъ, 1891); Rodway, In the Guiana forest (3 изд., Лонд., 1897); H. Kirke, Twentyfive years in British Guiana (1898).

Франц. Г. (Кайенна), между 5⁰ 42'—20⁵ 0' с. ш. и 51⁰ 36'—53⁰ 50' з. д., гранич. на с. Атлант. океаномъ, на з. Нидерл. Г., на ю. и в. Бразиліей; площ. 78,900 кв. км., въ тѣсныхъ административн. границахъ (колонизованная береговая полоса) 13,087 кв. км. Страна отъ горъ Тумукъ-Гумакъ на ю. понижается къ с. и пересѣкается отдѣльными низкими горными кряжами. Изъ рѣкъ наиболѣе значительны пограничныя рр. Марони на з. и Оянокъ на в. За лѣсистыми равнинами, опускающимися отъ горъ Тумукъ-Гумакъ, идутъ преріи, затѣмъ болота, въ сухое время года представляющія прекрасныя пастбища, наконецъ покрытая болотами береговая полоса, не осушенная системой каналовъ, какъ въ Нидерл. Г., а потому крайне нездоровая. Въ ю. части климатъ здоровый, хотя жаркій: средн. т. 20⁰, ночи холодныя и вѣтеръ в.; зато жара на бер. (21—34⁰) очень изнурительна. Насел. (1896) 22,714 жит., изъ нихъ 4500 отбывающихъ и отбывшихъ наказаніе, 414 солдатъ и значит. число остъиндскихъ кули. Первые къ тяжелымъ наказаніямъ приговоренные преступники были привезены въ Кайенну 1852,

впослѣдствіи мѣсто ссылки было перенесено въ С. Лаурентъ на нижнемъ Марони. Число индѣйцевъ внутри страны 20,000 чел., но 1750 ихъ было въ 10 разъ больше. Школьное дѣло въ рукахъ общины Frères de Plœgmel. Главн. занятіе жит. земледѣліе, сильно пострадавшее отъ неожиданно (1848) совершившагося освобожденія невольниковъ. Гл. обр. воздѣлываются: кофе, какао, майс, рисъ, хлопокъ, табакъ, дающіе въ ю. плодородной части хорошіе урожаи. Главные продукты производства 1895 г.: 4.210,136 кл. фосфата, 1.972,831 гр. золота, 869,758 кл. золотой руды, 14,894 кл. бобовъ какао, 2033 кл. руку (красильное вещество), 222,224 литр. тафіа и рома. Страна бѣдна путями сообщенія; введенные рабочіе не были въ состояніи замѣнить рабочихъ невольниковъ. Скотоводство незначительно. Изъ минеральныхъ богатствъ извѣстны: золото, серебро, желѣзо, уголь; разрабатывается лишь золото съ 1885. Торговля за посл. время увеличилась. 1890 ввозъ составлялъ 2.889,532 фр., вывозъ 4.308,922 фр., вывозится главн. обр. золото. Жел. дор. въ 1 км. дл. ведетъ отъ С. Лаурента къ единств. сахарн. заводу. Колонія управляется губернаторомъ, резидирующимъ въ Кайеннѣ, которому подчинены военный начальникъ, генераль-прокураторъ и др. Гл. гор. Кайеннѣ. См. Mourié, La Guyane française (Пар., 1874); Nibaut, Guyane française (1882); Coudreau, La France équinoxiale (1887, 2 т.); Coudreau, Quatre années dans la Guyane française (1893); Maurel, Histoire de la Guyane française (1896).

Часть Г., принадлежащая Венесуэлѣ, состоитъ главн. обр. изъ штата Боливаръ, территоріи Юруари и части Амазонаса, съ площ. около 600,000 кв. км., покрыта дѣвственными лѣсами и обширными равнинами. Въ терр. Юруари, богатой золотомъ, населеніе составляетъ едва 90,000 жит., метисы и бѣлые, отчасти цивилизованные индѣйцы; населена почти исключительно сѣв. часть, въ то время, какъ значительно большая область съ едва 20,000 жит. индѣйцевъ.

Бразильская Г. (нѣкогда Португ. Г.) самая сѣв. часть провинцій Парá и Амазонасъ, къ с. отъ р. Амазонки до берега океана; безлюдная область, покрытая болотами, саваннами и дѣвственными лѣсами, болѣе чѣмъ въ 700,000 кв. км. величиною.

Исторія Г. Берегъ Г. открылъ впервые 1499 Алонзо де Гохеда вмѣстѣ съ Веспуччи и прошелъ по бер. къ с. отъ 6° с. ш. Годъ спустя Винцентъ Ханъезъ Пинзонъ прибылъ съ ю. и проплылъ вдоль всего берега. Внутри страны бродили сначала авантюристы различныхъ національностей, искавшіе легендарное озеро Парима и городъ золотой страны (Эльдорадо). Изъ ихъ сообщеній наиболѣе цѣнныя с. Вальтера Рэлей, предпринявшаго въ Г. три экспедиціи 1595, 1597 и 1617. Первая поселенія на бер. основали, повидому, голландцы, часто посѣщавшіе въ XVI ст. вост. берегъ

Ю. Америки изъ за мѣновой торговли съ туземцами. 1580 нѣск. участниковъ одной экспедиціи основали поселеніе Новую Зеландію на р. Помарунъ. Съ этого времени начинаютъ распространяться въ Г. колоніи нидерландцевъ, гл. обр., съ основанія нидерл.-вестиндской компаніи (1621); эти колоніи 1667 значительно увеличились, такъ какъ Карль II англійскій, по миру въ Бреда, уступилъ голландцамъ англійскія колоніи въ Парамарибо, получивъ взаменъ ихъ колонію Новый Амстердамъ въ С. Америкѣ (соврем. шт. Нью-Йоркъ). Около половины XVII стол. и французы начинаютъ основывать нѣскот. колоніи къ ю. отъ тогдашнихъ англійскихъ, изъ которыхъ, послѣ многихъ неудачъ, образовалась колонія Кайенна. Португальцы основали колоніи, начиная отъ р. Амазонки. Между этими колоніями различныхъ европ. народовъ происходили постоянныя столкновенія, вслѣдствіе чего колоніи часто приходили въ полный упадокъ. Нидерл. колоніи Эссекибо, Демерара и Бербисъ были 1781 заняты англичанами подъ предводительствомъ Георга Родней, 1782 завоеваны французами и наконецъ, по миру 1783, возвращены Нидерландамъ. 1802, по амьенскому миру, колоніи еще разъ были присуждены Нидерландамъ, не смотря, однако, на это, 1803 вновь захвачены англичанами и уже окончательно уступлены англичанамъ 1814, благодаря лондонской конвенціи. См. Schomburgk, Reisen in G. und am Orinoko 1835—39 (Лейпц., 1841); Im Thurn, Among the Indians of G. (Лонд., 1883); Ioest, G. im Jahre 1890 (въ „Verhandlungen der Gesellschaft für Erdkunde“, Берл., 1891).

Гвианское течение, см. *Атлантический океанъ*.

Гвоздевь, 1) Иванъ Михайлов., врачъ, окончилъ московскій универ. 1855 и оставленъ ассистентомъ терапевтической госпитальной клиники. Въ 1865, послѣ защиты диссертаци на д—ра мед. при спб. мед. хир. акад., Г. получилъ каѳедру судебной медицины, при казанскомъ универ., въ 1869 онъ избранъ экстраординарнымъ, а 1871 ординарнымъ профессоромъ той же каѳедры. Г. написалъ: „Нѣкоторыя практическія замѣчанія объ открытіи ядовъ въ случаяхъ отравленія вообще, особенно при отравленіи алкалоидами“ („Мед. Вѣст.“, 1864); „Матерьялы для изученія асфиксіи, преимущественно съ точки зрѣнія медицинскаго правовѣднія“ (диссертация, 1886); „Судебно-медицинскіе случаи при казанской каѳедрѣ“ за нѣсколько лѣтъ, съ 1873; „Вступительная лекція судебной медицины“ („Мед. В.“, 1, 1869); „Отличіе дышавшихъ легкихъ отъ недышавшихъ. Глотаніе въ утробной жизни“ (тамъ же). „Къ ученію о тѣлесныхъ поврежденіяхъ“ (Казань, 1885); „О врожденныхъ и приобрѣтенныхъ свойствахъ дѣтей, какъ зачатковъ преступности взрослыхъ“ (1886); „Первичный наружный осмотръ мертвато тѣла извѣстной личности“ (1886) и много др.

2) Г., кн. Осипъ Ѳедоровичъ, потомокъ удѣльн. князей Ростовскихъ, извѣстный шутъ Іоанна Грознаго, которымъ убитъ въ 1570.

Гвозди, заостренные, въ большинствѣ случаевъ снабженные головкой и приготовляемые изъ ковкаго желѣза, а также изъ дерева стержни, употребляемые для соединения между собою различныхъ предметовъ. Наиболѣе толстые желѣзные Г. приготавливаются помощью механическихъ молотовъ изъ четырехграннаго полосоваго желѣза; Г. же меньшихъ размѣровъ изготовляются часто ручнымъ способомъ. Кузнецъ приготовляетъ ср. числ. въ теченіе 12 ч. 500—600 крупн. Г. для досокъ и 2000—2500 салож. шпилекъ. При ковкѣ нѣкоторыхъ сортовъ Г., употребляются ковальныя машины, а для получения заостренныхъ концовъ, прокатные станки особаго устройства. Корабельныя Г. и Г. для крупныхъ плотничьихъ работъ, а въ послѣднее время также и Г. для сколачиванія ящиковъ, приготавливаются съ винтовыми нарѣзками, причемъ нарѣзки дѣлаются на желѣзныхъ полосахъ въ раскаленномъ ихъ состояніи; на этихъ Г. послѣ нарѣзванія ихъ дѣлаются головки и затѣмъ они заостряются. Машинные Г. рѣжутся изъ листового желѣза въ холодномъ состояніи безъ всякихъ отбросовъ и тутъ же на нихъ дѣлается тоже машин. способомъ головка. Острія у нихъ нѣтъ, а оно замѣняется долотообразнымъ концомъ клиновидной формы. Машины для обыкновенныхъ большихъ Г. дѣлаются по типу проволочногвоздильныхъ машинъ, только болѣе крѣпко, для того, чтобы перерабатывать болѣе толстый материалъ: толстую проволоку, тонкое полосовое желѣзо, вводимое въ нихъ въ раскаленномъ состояніи. Заостреніе производится помощью особыхъ эксцентрическихъ вальцовъ или ножницеобразныхъ рѣзаковъ. Далѣе, для приготовленія Г. изъ раскаленнаго желѣза служатъ прокатные станки (см.) Проволочные Г. дѣлаются различной длины и ширины: самые малые имѣютъ отъ 6 мм. длины и 0,6—0,8 мм. толщины: большіе до 150—240 мм. длины и 6—9 мм. толщины; они изготовляются обыкновенно изъ тянутой необожженной желѣзной проволоки на машинахъ, выдѣлывающихъ въ минуту до 50 штукъ въ 100—200 мм. дл. или до 300 шт. 10—20 мм. длиною. Желѣзнымъ проволочнымъ Г. придается часто накаливаніемъ ихъ на желѣзномъ листѣ синій цвѣтъ или же ихъ людятъ оловомъ или, наконецъ, чернятъ льнянымъ масломъ. Г. изъ кованаго чугуна отличаются въ особыхъ формахъ. Мѣдные Г. изготовляются проковкой и употребляются для прибаванія къ корпусу морскихъ кораблей мѣдныхъ листовъ. Желѣзные Г. не могутъ быть употребляемы для этой цѣли, такъ какъ, благодаря возникновенію электрическаго тока, они быстро разрушаются. Корабельныя обшивки изъ металла Мюнца прикрѣпляются Г. изъ литой брон-

зы. Цинковые Г. нарѣзываются или изъ провальцованныхъ пластинъ, или же изъ толстой цинковой проволоки, и употребляются преимущественно для прикрѣпленія цинковыхъ листовъ на крышахъ зданій. Обойные Г., идущіе на обивку по аграманту, снабжаются обыкновенно головками болѣе или менѣе украшенными, чаще всего придѣлываемыми къ Г. послѣ его изготовленія. Гвозди деревянные. Крупныхъ размѣровъ деревянные Г. идутъ большею частью на корабельныя и барочныя работы. Такіе Г. или нагели имѣютъ значительные размѣры. Главнымъ же образомъ, деревянные Г. изготовляются для цѣлей сапожнаго и башмачнаго ремесла. Сапожныя Г., шпильки, штифты, изготовляются машиннымъ способомъ, чаще всего изъ клена, а у насъ изъ березы; форма ихъ четырехугольная, при чемъ концы заострены или въ видѣ пирамиды (американск. шпильки), или же въ видѣ долота. По величинѣ ихъ различаютъ до 30 номеровъ.

Исторія. Желѣзные, бронзовые и мѣдные Г. употреблялись уже древними египтянами, греками и римлянами. Но кромѣ того, сдѣланныя раскопки, а также изслѣдованія свайныхъ построекъ показываютъ, что уже во времена доисторическаго чело-вѣчество пользовалось металлическими Г., кельты изготовляли Г. отливкой и проковкой уже за 2000 лѣтъ до нашего времени. Изслѣдованіе кузницы, относящейся къ доисторическимъ временамъ, найденной въ Юрѣ, показало, что здѣсь изготовлялись желѣзные Г. Въ средніе вѣка образовался особый цехъ гвоздарей, которые и до настоящаго времени работаютъ въ Германіи стариннымъ примитивнымъ способомъ; такимъ же приблизительно, способомъ работаютъ и наши кустари-кузнецы. Съ начала XIX в. начинается фабричное машинное изготовленіе Г. Сначала въ устройствѣ машинъ старались подражать ручному способу, причемъ обрабатывалось раскаленное желѣзо; но затѣмъ былъ выработанъ холодный способъ преимущественно проволочныхъ Г., способъ, особенно быстро развившійся въ Парижѣ, откуда и названіе этихъ Г. (Парижскіе Г.). Лучшая машина для такихъ Г. была изобрѣтена Филиппомъ въ Парижѣ въ 1832 г. Машинное изготовленіе Г. получило и въ Россіи довольно широкое распространеніе, такъ что въ настоящее время потребности русскаго рынка почти вполне удовлетворяются ручными и машинными Г. внутренняго производства.

Гвозди деревянные, см. *гвозди*.

Гвоздика (*Dianthus L.*), родъ изъ сем. гвоздичныхъ; сюда относятся б. ч. многолѣтнія травы, обыкновенно съ узкими, какъ у злаковъ, листьями, красивыми, часто приятно пахнущими, цвѣтами и плсдомъ въ видѣ вальковидной, одногнѣздной, многосѣмянной коробочки. Около 200 видовъ, распространенныхъ б. ч. въ средиземноморской области и умѣреннымъ поясъ Азіи.

D. caryophyllus L. (Голландская или махровая Г.) съ одинокими приятно и приятно пахнущими цвѣтами, даетъ многочисленныя ползучіе, очень вѣтвистыя, отпрыски; встрѣчается въ южн. Европѣ на скалахъ и старыхъ развалинахъ, въ средн. Европѣ кое гдѣ одичала. Многочисленныя формы этого вида принадлежать къ излюбленнымъ декоративнымъ растеніямъ. Особенной любовью пользуются ремонтантныя Г., которыя цвѣтутъ нѣсколько разъ въ лѣто, и такіе сорта, которые въ оранжереяхъ и комнатахъ цвѣтутъ также зимой. Разводятъ Г. въ горшкахъ и на свободѣ и здѣсь, только при сильномъ безснѣжномъ морозѣ, ее пужно легко покрывать. См. „System der Gartennelke, gestützt auf das Weissmantelsche Nelkensystem“ (Берл. 1827). Турецкая Г. (*D. barbatus L.*), встрѣч. въ Германіи и южн. Франціи, очень красивое декоративное растеніе со стеблемъ 30—40 см. высоты, ланцетными листьями и многочислен. цвѣтами, собранными въ плотный верхушечный пучекъ; также, какъ и предыдущій видъ, разводится въ большомъ числѣ формъ. *D. chinensis L.* (Китайская Г., каштанчики), родомъ изъ Китая, одно или двулѣтнее растеніе со стеблемъ 30 см. выс., очень красивыми одинокими цвѣтами и линейно ланцетовидными листьями. Великолѣнные, всѣхъ оттѣнковъ отъ краснаго, пурпурнаго, чернаго и бѣлаго, съ необыкновенно нѣжнымъ рисункомъ цвѣты, простые и махровые, до 8 см. въ поперечникѣ, дѣлаютъ этотъ видъ особенно цѣннымъ декоративнымъ растеніемъ. *D. plumarius L.*, многолѣтняя, въ южн. Европѣ встрѣчается на затѣненныхъ пастбищахъ, стебель до 30 см. высоты, прямостоячій или пониклый, узловатый съ небольшимъ числомъ цвѣтовъ; листья тонкіе, линейные съ острыми краями и сѣрыми полосками; цвѣты съ приятнымъ запахомъ, бѣлые или бѣлорозовые, у махровыхъ формъ мѣняющейся окраски. Этотъ видъ часто употребляютъ для грядъ. Изъ дико растущихъ у насъ видовъ заслуживаютъ упоминанія: *D. deltoides L.* (горожанка, красушишникъ), съ одинокими розовыми или пурпурными цвѣтами и рисункомъ въ видѣ темнаго зубчатаго кольца и бѣлыхъ точекъ; растетъ на сухихъ мѣстахъ. *D. Carthusianorum L.*, цвѣты карминокрасные, собранные въ головки; на сухихъ холмахъ, по краямъ дорогъ, на скалахъ. *D. Superbus L.* (Дѣвичья краса), съ блѣднорозовыми, сидящими по два и болѣе въ пучкѣ, цвѣтами; лепестки перисто многократно раздѣльные. Растетъ по опушкамъ лѣсовъ и на сухихъ мѣстахъ, а также разводится въ качествѣ декоративнаго растенія.

Гвоздика желтая, турецкая, см. *бархатецъ*.

Гвоздильня, станокъ для набиванія головокъ на гвоздякъ. Онъ состоитъ изъ желѣзнаго бруска, съ одного конца котораго сдѣлано стальное утолщеніе съ

отверстіемъ, имѣющимъ форму головки изготовляемаго гвоздя. Г. во время работы упираютъ однимъ концомъ въ наковальню; другой устанавливается такъ, что отверстие, служащее для изготовленія головки гвоздя, приходится на вѣсу. Выступающій конецъ гвоздя попадаетъ въ это отверстие, и здѣсь изъ него, ударомъ особаго молотка, формуется головка гвоздя.

Гвоздичникъ, -ый корень, см. *гравилатъ*.

Гвоздичное дерево (*Caryophyllus L.*), родъ изъ семейства миртовыхъ съ однимъ видомъ *S. aromaticus L.* (*Eugenia caryophyllata Tlbq.*, см. табл. „Пряныя растенія“). Дерево 9—12 м. высоты съ низкимъ стволомъ и шаровидной или пирамидальной кроной. Цвѣты скорѣй распускаются окрашиваются въ бурый цвѣтъ и въ засушенномъ состояніи образуютъ пряность, известную подъ именемъ гвоздики. Дерево способно доставлять пряность въ наибольшемъ количествѣ въ возрастѣ отъ 10—24 лѣтъ, а по другимъ даннымъ даже до 50 и 60, но можетъ достигать и болѣе высокаго возраста. Одно дерево даетъ 3—3,5 клгр., иногда вдвое больше. Пряная гвоздика морщиниста, имѣетъ жирный блескъ, ароматич. жгучій вкусъ; прочія части дерева также содержатъ эфирное масло, но являются болѣе слабыми по сравненію съ цвѣтами. Послѣдніе содержатъ 16—25⁰/₀ эфирнаго масла, кромѣ того дубильныя вещества (17⁰/₀) и различн. другія. На Молукскихъ о-вахъ Г. д. сдѣлалось туземнымъ. Въ настоящее время оно разводится во многихъ тропическихъ странахъ. Было ли извѣстно Г. д. въ глубокой древности, остается невыясненнымъ, но китайцы уже въ III в. до Р. Х. жевали пряную гвоздику, чтобы сдѣлать дыханіе приятнымъ. Въ Европѣ она впервые упоминается Плиніемъ, затѣмъ въ одномъ таможенномъ тарифѣ римскихъ императоровъ и у греческихъ врачей VI и VII в. напр. у Этіуса, Траллиануса и Павла Эгинета; у арабскихъ врачей она также имѣла обширное употребленіе, а въ средніе вѣка она была хорошо извѣстна и высоко цѣнилась. Послѣ перехода Молукскихъ острововъ во владѣніе Португаліи въ 1524, гвоздика въ изобиліи стала вывозиться въ Европу, а съ 1599, когда эти о-ва сдѣлались исключительнымъ владѣніемъ Голландіи, послѣдняя монополизировала и культуру и торговлю этой пряности. Голландцы уничтожили повсюду, кромѣ Амбоина, деревья, запретили всякую торговлю съ другими народами и излишніе запасы предали огню съ тѣмъ, чтобы цѣна на пряность не упала. Даже на Амбоинѣ число деревьевъ было ограничено до 500,000 шт. Въ 1769—71 французскимъ интендантамъ съ Реюниона, Иль-де-Франса, Пуавра, удалось пересадить Г. д. на эти о-ва. Въ Кайеннѣ это дерево стали садить съ 1779, перенесли также на Мартинику, С. Вицентъ, Доминго, Тринидадъ. Въ новѣйшее время

культура Г. д. еще болѣе распространилась и особенно значительной сдѣлалась съ 1830 на Занзибарѣ. На Амбоинѣ и Реюнионѣ культура этого растения упала. Названіе Г. дерева носить также растущій на Мадагаскарѣ *Agatophyllum aromaticum Willd.*, изъ сем. лавровыхъ, плоды котораго привозятъ въ Европу подъ именемъ гвоздичныхъ орѣховъ.

Гвоздичное масло, эфирное масло, получаемое изъ цвѣточныхъ почекъ гвоздичнаго дерева помощью перегонки съ водою, солянымъ растворомъ или паромъ (выходъ 18--25%). Г. м. безцвѣтно, обыкновенно желтовато или буровато, пахнеть гвоздикою, обладаетъ жгучимъ вкусомъ, у. в. 1,04—1,067; при—20° не застываетъ, кипитъ при 247°; имѣетъ кислую реакцію, трудно растворяется въ водѣ, легко въ спиртѣ, эфирѣ. Оно состоитъ изъ терпена ($C_{15}H_{24}$), гвоздичной кислоты (эйгенола, $C_{10}H_{12}O_2$) и употребляется въ парфюмерномъ и ликерномъ производствахъ, а также для зубныхъ порошковъ, и въ различныхъ зубныхъ капляхъ и микстурахъ. Изъ гвоздичной кислоты, обработкою ея марганцово-калевой солью, получается ваниллинъ.

Гвоздичный орѣхъ, см. *гвоздичное дерево*.

Гвоздичный перецъ (*Pimenta Lindl.*), родъ изъ семейства миртовыхъ, заключающій пахучія деревья съ вѣчнозелеными листьями, мелкими цвѣтами въ пазушныхъ дихазіяхъ. Плодами въ видѣ ягодъ и шаровидными или почковидными сѣменами. 5 видовъ, принадлежащихъ тропической Америкѣ. *P. officinalis* Bg. (*Myrtus P. L.*, см. табл. „Прядная растеніе“, рис. 3), дерево 10—13 м. высоты, распространенное въ В. Индіи, на сѣв. отъ Ямайки, и въ средн. Америкѣ, съ XVII в. разводится также въ О. Индіи; его неполнѣе дозрѣвшіе плоды, послѣ высушивания на солнцѣ, идутъ въ продажу подъ именемъ Г. п. Одно дерево даетъ около 50 кгтр. сухихъ плодовъ. Послѣдніе въ свѣжемъ состояніи зеленого цвѣта, послѣ высушивания бурога, шаровидной формы, ветичной съ перечное зерно или горошину, мелкобородчатые, на вершинѣ б. ч. съ остатками чашечки. Кожица плода имѣетъ запахъ и вкусъ гвоздики и ароматичнѣе сѣмянъ; она содержитъ 10% эфирнаго масла, смолы, дубильныя вещества, жиръ и т. д. Худшіе сорта Г. п. получаютъ отъ *P. acris Lindl.*, *Myrtus pimentoides* Ness., *Myrtus Tabascus Schlecht.* и др.

Гвоздичныя (*Caruophylleae*), семейство двудольныхъ растений, къ которому принадлежатъ травы, рѣдко полукустарники, б. ч. съ супротивными, цѣльными, цѣльнокрайними листьями и виллообразно вѣтвящимся, часто узловатымъ, стеблемъ. Прилистниковъ обыкновенно не бываетъ, за исключеніемъ подсем. *Ranunculaceae*, гдѣ они являются въ видѣ сухихъ кожистыхъ чешуекъ. Соцвѣтне метельчатое, иногда, напр. у гвоздики, также головча-

тое. Правильные, пятернаго, рѣдко четвернаго типа цвѣты имѣютъ обыкновенно два, рѣже одинъ кругъ тычинокъ. Завязь верхняя, иногда укрѣпленная на удлиненомъ въ видѣ черешка цвѣтоножѣ, обыкновенно одногнѣздная, рѣдко съ 2—5 неполными гнѣздами (перегородка только въ нижней части); сѣмяносецъ центральный, въ видѣ колонки, съ многочисленными сѣмяпочками. Только у большинства родовъ *Ranunculaceae* и *Scleranthaceae* сѣмяпочка одна и сидитъ при основаніи завязи. На верхушкѣ завязи находятся 2—3—5 столбиковъ съ простыми рыльцами. Плодъ, у видовъ съ односѣмянной завязью, односѣмянный кожистый, цилиндрической, у остальныхъ коробочка, раскрывающаяся створками или зубчиками на верхушкѣ: число створокъ или зубцовъ вдвое больше числа столбиковъ. Въ рѣдкихъ случаяхъ плодъ въ видѣ ягоды. Сѣмена, обыкновенно почкообразной формы, покрыты бородавками, содержатъ крахмалъ; зародышъ въ нихъ свернуть кольцеобразно. Г., къ которымъ причисляютъ около 1300 видовъ, распадаются на подсемейства: *Silenoideae* съ подгруппами *Lychnideae* и *Diantheae* и *Alsinoideae* съ группами *Alsieneae*, *Sperguleae*, *Polycarpeae*, *Paronychiaceae*, *Scleranthaceae* и *Pteranthaceae*. Г. распространены по всей землѣ; нѣсколько видовъ принадлежатъ тропикамъ, гдѣ они растутъ на высокихъ горахъ; многіе виды встрѣчаются въ Альпахъ и на крайнемъ сѣверѣ, большинство, однако, произрастаетъ въ умѣренномъ поясѣ сѣверн. полушарія.

Гворгичъ, Игнатій, дубровницкій писатель, род. 1675. Получивъ отличное домашнее образованіе, 22 лѣтъ онъ перѣхалъ въ Римъ, гдѣ, поступивъ въ орденъ иезуитовъ, былъ назначенъ учителемъ риторики въ Асколи. Послѣ семилѣтней службы въ этомъ городѣ, онъ вернулся на родину въ Дубровникъ, и 1706 поступилъ въ монахи бенедиктинскаго монастыря на островѣ Млѣтъ. 1712 читалъ съ большимъ успѣхомъ риторикѣ въ неаполитан. универ. Умеръ 1737 г. Обладая въ совершенствѣ знаніемъ классической и итальянской литературы, Г. усердно подражалъ имъ въ своихъ многочисленныхъ любовныхъ, сатирическихъ и идиллическихъ стихотвореніяхъ. Изъ опытовъ его въ религиозной поэзіи наибольшей славой пользуются переводы псалмовъ Давида: „*Saltijer Slovioki*“ (Венеція, 1724, 1729 и Загребъ, 1851) и дидактическая поэма „*Uzdasi Mandaliijene po Kornice*“ (1728).

Гданскъ, польское названіе города Данцига (см.).

Гданцевскій заводъ, чугуноплав. въ Александрійскомъ у., Херсонской губ., при деревнѣ Гданцевкѣ; одно изъ крупнѣйшихъ акціонерныхъ предпріятій, работающихъ на Криворожскихъ рудахъ (см.). 1898 выработано почти 3 мил. пуд. чугуна, потребов. до 3½ мил. пуд. угля; коллич. добытой руды равнялось 16¼ мил. пуд.

Гдовскій уѣздъ занимаетъ запад. часть Спб. губ., площадью 7,741,3 кв. вер. Пов. ровная, низменная, въ южн. части кое-гдѣ холмист. Почва болотиста, мѣстами камениста, много озеръ, занимающ. огромную площадь. Волгѣдствие неудобн. почвен. условий, земледѣліе не обезпечив. населенія необходим. средств., котор. приходится прибѣгать къ разнымъ промысламъ, крестьян. надѣльп. земли 243,380 д., казен. 132,365 дес., церковн. 3,748 д., город. 1003 д., частной собствен. 354,838 д. изъ котор. дворян. 47%. По угодьямъ, пахотн. 94,023 д., сѣнок. пастбищн. 92,690 д., лѣсной 348,202 д., неудобн. 137,682 д. Сѣютъ главн. образомъ рожь, овесъ, ячмень, гречиху, картофель. Сборъ до 233,000 чтв. зернов. хлѣба и до 94,000 чтв. картоф.; въ южн. части у. промышлен. льноводство, кое-гдѣ плодоводство съ промысл. цѣлью. Восточн. часть Чудск. оз. принадлежитъ къ уѣзду, въ прибрежн. селен. кот. рыболовство, преимущ. зимой, артелями 10—12 чел.; крупн. рыбу сбываютъ псковск., нарвек. и лифляндск. перекупщ., кот. продаютъ ее выгодно въ Спб., Псковѣ, Юрьевѣ и др. гор., мелкую же развозятъ по отдален. селамъ, гдѣ часто обмѣниваютъ на хлѣбъ. Лѣсной промыселъ, вырубка и заготовка дровъ, занимаетъ не мало рабочихъ рукъ. Постройкой барокъ для дровъ и лодокъ заним. въ одной волости. Въ другихъ мѣстахъ гонятъ смолу и деготь первобытн. убыточн. способами; занимаются плетен. корзины изъ основ. лущинъ, выдѣлкой рѣшетъ, въ ограничен. количествѣ вяжутъ рыболовн. сѣти; 250 дворовъ кузнечествуютъ, вырабатыв. до 20 тыс. руб. Гончарное производство развито, въ меньшемъ размѣрѣ окраска пряжи. Самыя бѣдныя семьи приним. на вскормленіе питомцевъ воспитат. дома. Отхожіи промыселъ въ столицу сильно развитъ. Недостатокъ кормов. средствъ привелъ къ уменьшенію скота, кот. числится всего 118,598 гол., въ томъ числѣ: лошад. 31,766, круп. рог. скота 53,956 гол., овецъ прост. 24,827, тонкорун. 59, козъ 359, свиней 7680. Нѣкот. крестьянскія семьи выпашиваютъ телятъ, что даетъ хорошей заработ. Съ цѣлью больш. получ. кормов. средствъ вводится травосѣяніе. Населеніе, по переписи 1897 вмѣстѣ съ город. 147,843 чел. (68,854 м., 78,989 ж.), больш. правосл., эстовъ до 8000 душъ. Браковъ 1158, родил. 5510 (2805 м., 2705 д.), умерло 3727 (1975 м., 1752 ж.); естеств. приростъ 1783. Церквей правосл. 75, непр. 4. Фабр. и завод. 411 съ 561 рабоч., производить 230,000 р. Больница на 35 кроватей. Приемн. покоевъ 3. Учил. 70 съ 2871 уч., (1958 м., 913 д.), въ томъ числѣ земскихъ школъ 23. Волостей 18 съ 1136 селен., въ котор. 21,448 дворовъ.

Гдовъ, уѣзд. гор., Спб. губ., подъ 58° 53' с. ш., 27° 34' в. д., при р. Гдовъ, въ 2 в. отъ Чудск. оз. Основанъ псковитян. 1424, однако, изъ лѣтопис. видно, что вел. кн. Ольгѣ принадлежалъ г. Г. Въ XV в. осадили его ливонск. рыцари. 1614 обладали

имъ Густавъ Адольфъ. По Столбовск. договору 1617 возвращ. Россіи. 1780 назнач. уѣздн. гор. Спб. губ. Отъ прежнихъ укрѣпленій развалины. Церквей 5, изъ нихъ одна построена 1530; неправосл. 1. Домовъ 394 жилыхъ. Больница земская, приемн. покой. Благотвор. общество. Училищъ 2. Жителей, по переп. 1897 г., 2,250, заним. огороднич., рыбной ловлей. Торговли знач. не имѣтъ. Промышл. завод. 11 съ 71 раб. и производствомъ 7100 р.

Ге, Ник. Никол., художникъ, род. въ Воронежѣ 1831, ум. 1894. Мать его (рожд. Садовская) умерла, когда Н. Н. было 3 мѣс. Первоначальнымъ воспитаніемъ ребенка занялась бабушка (рожд. Коростовцева) и старуха няня. Жили они въ Подольской губ., въ имѣніи отца художника, гдѣ Ге насмотрѣлся на разныя несправедливости, что вызвало въ немъ съ дѣтства любовь ко всемъ обездоленнымъ людямъ. Воспитаніе велось въ религіозномъ духѣ. Дальнѣйшее образованіе Ге получилъ въ Кіевѣ въ пансіонѣ Гедуанъ, гимназии и университетѣ (сначала кіевскомъ, потомъ Спб. на матем. факультетѣ). 1850 онъ перешелъ въ акад. художествъ. Религіозное направленіе, заложное еще въ дѣтствѣ въ душу художника, сказалось и въ выборѣ имъ сюжетовъ для картинъ. Окончивъ академію, Ге отправился за границу. Осмотрѣвъ въ Парижѣ посмертную выставку картинъ Делароша, большею частью религіознаго содержания, а въ Римѣ „Явленіе Христа народу“ (Иванова), онъ окончательно рѣшилъ остановиться на разработкѣ евангельскихъ сюжетовъ. Ге пробылъ за границею 13 лѣтъ (3 въ Римѣ, 10 во Флоренціи), сперва въ качествѣ пенсионера акад. худ., потомъ по собственному желанію. Въ академіи для получения медалей, дающихъ право на заграничное пенсионерство, Ге на заданныя темы написалъ слѣд. картины: „Судъ Соломоновъ“ (1855), „Ахиллесъ, оплакивающий Патрокла“ (1856), „Андродская волшебница, показывающая Саулу тѣнь Самуила“ (1857). Въ академіи же онъ пробовалъ свои силы и въ другихъ родахъ живописи: въ жанрѣ („Леила и Хаджи-Абрекъ“, „Норма, ведомая на казнь“ 1852—53 и „Мать при похоронахъ своего ребенка“ 1857) и портретной. Въ Римѣ Ге сперва написалъ нѣсколько пейзажей (виды Рима и Неаполя съ его окрестностями), а затѣмъ уже обратился къ живописи исторической и религіозной. Имъ были написаны „Возвращеніе Мадонны съ похоронъ“ (1859), „Смерть Виргилія“, „Любовь весталки“, „Разрушеніе Іерусалима и его Храма“, „Смерть Ламбертаци“. Большинство этихъ картинъ впоследствии онъ уничтожилъ. 1861, находясь во Флоренціи, Ге остановился на сюжетѣ „Тайная вечеря“, причемъ комментариемъ ему служила „Das Leben Iesu“ Штрауса. Картина эта находится въ акад. худож. и была повторена ею творцомъ 4 раза для разныхъ лицъ въ малыхъ размѣрахъ (въ 1864, 1865 и 1867). „Тайная вечеря“ до

ставила Ге званіе профессора, помимо академика (1863). Эта картина по технике можетъ считаться лучшимъ произведеніемъ художника. За „Тайной вечерей“ слѣдовали исполненные тамъ же во Флоренціи эскизы: „Христосъ и Марія“ (1864) и картины: „Вѣстники Воскресенія“ (1866, повторена для Сырейщикова 1867), выставленная въ клубъ художниковъ въ Спб. и „Христосъ въ геесиманскомъ саду“ (1868), выставленная въ Лондонѣ, Мюнхенѣ и Спб., повторена для Сырейщикова и Солдатенкова (1869). По возвращеніи въ Петербургъ (1870), Ге снова берется за истор. картины: „Петръ I и царевичъ Алексѣй“ (1871, находится въ галереи Третьякова, повтореніе въ Зимнемъ дворцѣ и др. мѣстахъ, повторена всего 6 разъ). „Екатерина II у гроба имп. Елизаветы“ (1873), находится у В. И. Полетики, повторена одинъ разъ, и „Пушкинъ въ Михайловскомъ“ (1874). Только черезъ 10 лѣтъ онъ опять возвращается къ религ. сюжетамъ въ родѣ „Милосердіе“ (1880), „Что есть истина“ (1890), „Моленіе о чашѣ“, повторенная 3 раза, и „Выходъ Христа съ учениками въ Геесиманскій садъ“ (1889), „Совѣсть“ (1890), „Судъ Синедриона“ (1892), „Повиненъ смерти“ и „Распятіе“ (1894).

Въ Петербургѣ въ началѣ 70-хъ годовъ Ге съ нѣкотор. другими художниками, по предложенію Мясоѣдова, образовалъ „товарищество“ художниковъ, котор. составили въслѣдствіи главный контингентъ „передвижниковъ“. При основаніи „товарищества“ въ немъ участвовали изъ Москвы Перовъ, Прянишниковъ, Каменевъ, Саврасовъ и изъ Петербурга Крамской, Шишкинъ, Клодтъ, Маковскіе, Лемохъ, Корзухинъ и Якоби. Составъ „передвижниковъ“ часто мѣнялся, но Ге былъ участникомъ съ перваго года основанія (1860) и до самой смерти (1894), хотя изъ 22 выставокъ принялъ участіе только въ 14-ти. Въ послѣднее время онъ часто выступалъ ораторомъ, какъ въ частныхъ собраніяхъ, такъ и въ общ. мѣстахъ (въ кievской рисовальной школѣ 1886, въ художеств. съѣздѣ въ Москвѣ въ 1894), а также писалъ въ журналахъ, такъ напр., въ „Сѣв. Вѣстникѣ“ были помѣщены „Жизнь русскаго художника 60-хъ гг.“ и „Встрѣчи“ 1893—94. Въ послѣдніе годы на выставкахъ появлялись по преимуществу живописные и скульптурные портреты работы Ге (гр. Толстого въ 1884 и 1891, свой собственный 1894 и др.), большія же картины по цензурнымъ условіямъ не всегда допускались на выставки. Кромѣ того, онъ иллюстрировалъ многіе рассказы Толстого („Чѣмъ люди живы“ 1886, „Два старика“, „Сократъ“ 1891), горячимъ поклонникомъ и послѣдователемъ котораго онъ былъ. Имя Ге не умереть въ исторіи русской живописи. Онъ всегда являлся новаторомъ: какъ въ 60-хъ гг. провозвѣстникомъ реальнаго направленія въ искусствѣ, такъ въ послѣдніе годы жизни, какъ поклонникъ духа, отрицающій форму и мате-

рію. Ге художникъ-мыслитель, придающій значеніе только содержанію картины. Поэтому техника у него хромаетъ, рисунокъ часто неправильный, колоритъ сѣрый. Въ отношеніи техники выше всего стоитъ „Тайная вечеря“ и историч. картины, которыя и пользовались наибольшимъ успѣхомъ. Какъ портретистъ, онъ ничѣмъ не выдался; лучшими можно считать портреты Герцена и Толстого (всѣхъ написано около 60). Вся сила Ге была въ новизнѣ и оригинальности идеи, въ страстности, въ художественномъ порывѣ, въ отсутствіи шаблона. Чѣмъ больше онъ онъ увлекался идеей изображенія Христа, чѣмъ больше ему хотѣлось передать свой взглядъ публикѣ, тѣмъ небрежнѣе относился онъ къ технике, которая съ годами поэтому только ухудшалась. Этому способствовало также и долгое уединеніе въ деревнѣ, внѣ художеств. сферъ, и сознательное отрицаніе формы, въ которомъ онъ дошелъ до того, что писалъ безъ натуры. Одной изъ излюбленныхъ темъ художника было изображеніе борьбы 2-хъ началъ: стараго и новаго. Это мы видимъ и въ историческ. картинахъ („Петръ и Алексѣй“, „Екатерина и Елизавета“) и въ Евангельскихъ („Христосъ и Иуда“, „Христосъ и Пилать“, „Христосъ и судьи“, „Христосъ и Разбойники“).

Ге (G). Иначе въ музыкальномъ смыслѣ нота sol.

Геа, мие., см. *Гея*.

Геастеръ, см. *гастеръ*.

Геба (*Нβη*), въ греч. мифологіи дочь Зевса и Геры, служившая виночерпиемъ боговъ на Олимпѣ. Однажды, подавая кубокъ, она упала и должна была послѣ этого уступить свою должностъ Ганимеду. По другому сказанію, Ганимедъ замѣстилъ ее, послѣ того, какъ она стала супругой принятаго въ число боговъ Геракла. Отъ Геракла она родила двухъ сыновей, Алексіара и Аникета. Въ Сигіосѣ и Фліунтѣ она называлась Діей. Она являлась также богиней юности. Въ Римѣ она называлась *Juventas*, имѣла здѣсь нѣсколько святилищъ и считалась олицетвореніемъ неуважающей силы государства. Статуи Г. были въ древности, повидимому, рѣдки; чаще встрѣчаются ея изображенія на вазахъ, рельефахъ и монетахъ, гдѣ она является обыкновенно прелестной и скромной дѣвушкой, наливающей нектаръ изъ приподнятаго кубчина. Въ такомъ же видѣ представилъ ее Калова въ своемъ знаменитомъ произведеніи. См. *Кекulé, Hebe* (Лейпц., 1867).

Гебаль (*Gebal*), 1) гор., см. *Библиосъ*. 2) гора въ Палестинѣ, см. *Геаалъ*.

Гебауеръ, Янъ, чешскій филологъ, род. 1838, учился въ пражскомъ унив., 1861 г. занимался преподават. дѣятельностью въ средне-учебныхъ заведеніяхъ Чехіи; получивъ 1872 степень доктора философіи, Г. сдѣлался прив.-доц. по кафедрѣ чешскаго языка въ Прагѣ. При преобразованіи 1874 историко-филологическаго факультета, Г. получилъ кафедру чешскаго языка и лите-

ратуры, а 1880 сдѣлался директоромъ семинари славянской филологіи, 1890 состоитъ членомъ пражск. акад. наукъ. Работы Г. принадлежатъ по преимуществу исторіи чешскаго языка, которой посвященъ и капитальный трудъ его жизни: „Historická mluvnice jazyka českého“, изъ которой до сихъ поръ вышли т. I (Фонетика) и т. III, ч. I (Склоненіе). Одновременно съ этимъ печатается его обширный старочешскій словарь.

Геббель, Фридрихъ, нѣмецкій поэтъ, род. 1813, ум. 1863. Съ 14 лѣтъ ставъ писцомъ приходскаго фогта, Г. наряду со своими первыми стихотвореніями сочинялъ фантастическіе планы, долженствовавшіе вырвать его изъ узкой родной обстановки и ввести въ широкую жизнь общества и науки. Нѣсколько стихотвореній вызвали вниманіе къ его поэтическому таланту; имъ заинтересовались нѣкот. лица и нашлись средства, давшія ему возможность болѣе продолжительнаго пребыванія въ Гамбургѣ и подготовки къ университетск. курсу въ Гейдельбергъ и Мюнхенъ. Возвратившись 1839 въ Гамбургъ, онъ здѣсь написалъ свою первую трагедію „Judith“ (Гамб., 1841, 2 изд. 1873), за которою нѣсколько позже послѣдовала „Geneveva“ (1843). Въ обихъ трагедіяхъ обнаружилась драматическая творческая сила, причѣмъ не совсѣмъ пріятно дѣйствовала склонность поэта къ рѣзкому и странному, а еще болѣе—тѣсно связанная съ его природной страстностью склонность къ разлагающей рефлексіи. Однако, собраніе его „Gedichte“ (Гамб., 1842, „Neue Gedichte“, Лейпц., 1843, дополненное собр. стихотв., Штуттг., 1857) показало, что поэту доступны и нѣжны и задушевные лирическіе струны. 1843 онъ отправился въ Копенгагенъ, гдѣ получилъ отъ короля—герцога Гольштининъ, своей родины, стипендію для путешествій на нѣсколько лѣтъ; прежде всего, онъ побѣхалъ въ Парижъ, гдѣ написалъ мѣщанск. трагедію „Maria Magdalene“ (Гамб., 1844), затѣмъ на нѣсколько лѣтъ въ Италію, оттуда переѣхалъ въ Вѣну. „Maria Magdalene“ самое зрѣлое произведеніе первой эпохи творчества Г. Драматическія произведенія второго періода: комедія „Der Diamant“ (Гамб., 1847), „Herodes und Mariamne“ (Вѣна, 1850), трагедія „Julia“ (Лейпц., 1851), комедія-сказка „Der Rubin“ (1851), трагикомедія „Ein Trauerspiel in Sizilien“ (1851) были жестче и холоднѣе, чѣмъ юношескія произведенія Геббеля. Въ теченіе 50-хъ гг. въ творчествѣ Г. появляется стремленіе наряду съ возвышеннымъ, также и къ красотѣ формы. Этотъ третій періодъ Г. началъ небольшою драмой „Michel Angelo“ (Вѣна, 1855), поэтическимъ самооправданіемъ, и трагедіей „Agnès Bernauer“ (1855), произведеніемъ полнымъ свѣжести, силы и привлекательной прелести; за нею послѣдовала прекрасная по формѣ, но непримиримо жесткая въ трагическомъ конфликтѣ трагедія „Gyges und sein Ring“ (1856), и, наконецъ, наибольшей высоты поэтъ достигъ въ лирическихъ произведе-

ніяхъ этихъ годовъ, поэмъ „Mutter und Kind“ (Гамб., 1859) и трилогіи „Die Nibelungen“ (1862, 3 изд. 1874), въ которой Г. вполне драматизировалъ грандіозный эпическій сюжетъ въ видѣ сильнаго столкновенія между языческимъ и христіанскимъ міровоззрѣніями. Но покажь плоды своего окончательнаго успѣха не было суждено поэту, какъ и дописать свою послѣднюю значительную трагедію „Demetrius“ (Гамб., 1864). По смерти его вышли „Sämtliche Werke“ (Гамб., 1866—68, посл. изд. 1892); его богатые мыслями „Tagebücher“ (Берл., 1885—86) и „Briefwechsel mit Freunden und berühmten Zeitgenossen“ (1890—92) издалъ Феликсъ Бамбергъ. См. E. Kuh, Biographie F. Hebbels (Вѣна, 1877, 2 т.); Kulke, Erinnerungen an Fr. H. (1878); Fr. Dingelstedt, Litterarisches Bilderbuch (Берл., 1880); Ad. Stern, Zur Litteratur der Gegenwart (Лейпц., 1880).

Геббёрнъ (Hebburn), гор. въ англ. графствѣ Дѣргэмъ. на р. Тайнъ, въ 5 км. къ ю. з. отъ Саутъ Шильдсъ; верфи, химич. заводы; жит. 16,645 (1891).

Гебвейлеръ, французск. Гебвилъе, (Guebwiller), городъ въ окр. Верхнемъ Эльзасѣ, у подножія Вогезовъ, при рѣкѣ Лаухъ, у входа въ живописный Блументаль и при жел. дор., 268 м. надъ у. м. Въ городѣ ц. Св. Леодгара изъ XII в., гимназія, бывшая доминик. ц. (въ наст. вр. рыночный и концертный залы), значительная ткацкая промышл. (13 фабр. съ 3200 раб., между ними фабр. шелков. лентъ и красильня для шелка съ 850 раб.), шерстопрядильня, производство суконъ и машинъ, прекрасныхъ бѣл. винъ и (1895) 12,439 жит., изъ нихъ 1142 евангел. вѣроисп. и 319 евр. Вблизи находятся: Зульцеръ Бельхенъ (см.) и развалины крѣпости Гейзенштейнъ. Г. впервые упоминается около 774 г., принадлежалъ затѣмъ аббатству Мурбахъ (см.); аббаты послѣдн. резидировали въ Г. съ 1759. Вслѣдствіе франц. революціи въ 1789 аббатство было опустошено и цѣнная библиот. уничтожена, архивы удалось спасти въ Кольмаръ. См. Deckh, Beschreibung der Stadt G. (напечатано 1780—86, Гамб., 1886); „Führer durch G. und Umgebung“ (1887).

Гебгарди (Hebhardi), Людвигъ Альбрехтъ, род. 1735 г., съ 1799 г., былъ въ Ганноверѣ великобританскимъ и брауншвейгъ-люнебургскимъ бібліотекаремъ, архивариусомъ и историографомъ. Г. написалъ и издалъ: Geschichte von Liefland, Esthland, Kurland und Semgallen (1-я ч. этого сочиненія подъ заглавіемъ Geschichte der Länder vor Errichtung des Herzogthums Kurland помѣщена въ Allgem. Welthistorie в. 50-й, 2-я часть Geschichte des Herzogthums Kurland und Semigallen в. 51-й); это же сочиненіе издано вмѣстѣ съ исторіей Литвы Шлецера подъ заглавіемъ: „Geschichte von Lithauen, Kurland und Liefland“.

Гебгардтъ (Hebhardt), 1) Оскаръ, протест. ученый, род. 1844, изучалъ теологію, постѣ чего совершивъ научную поѣздку

по Италіи и Россіи, посвятилъ себя библиотечной специальности, съ 1893 главный библиотечаръ и профессоръ книгѣвѣдѣнія въ лейпцигскомъ университетѣ. Онъ издалъ: „Graecus Venetus“ (Лейпц., 1875); „Patrum apostolicorum opera“ (съ Ад. Гарнакомъ и Цаномъ, 1875—78, 3 т.); „Evangeliorum Codex graecus purpureus Rossanensis, seine Entdeckung etc“ (съ Гарнакомъ, 1830); „Texte und Untersuchungen der altchristlichen Litteratur“ (съ Гарнакомъ и другими, съ 1883).

2) Г., Эдуардъ фонъ, живописецъ, род. 1838, родомъ эстляндецъ, учился въ слб. академіи художествъ, а затѣмъ въ художественной школѣ въ Карлсруэ. Съ 1860 Г. жилъ въ Дюссельдорфѣ. Г. стремился внести въ религиозную живопись современное реалистическое направленіе и потому въ библейскихъ сценахъ становился на точку зрѣнія голландскихъ и нѣмецкихъ мастеровъ XV—XVI в., изображая библейскія лица не только въ костюмахъ и съ внѣшнимъ обликомъ людей эпохи, но и въ характеристикѣ ихъ подражая художественнымъ образцамъ того времени. Онъ пишетъ преимущественно религиозныя картины и сцены изъ временъ реформации. Между лучшими произведеніями первой группы слѣдуетъ назвать: „Въздѣ Христа въ Іерусалимѣ“, „Воскрешеніе дочери Іаира“, „Богачъ и Лазарь“, „Христосъ на крестѣ“ (въ Ревельскомъ соборѣ), „Тайная вечеря“ (Берлинск. націон. гал.) лучшее произведеніе Г., въ которомъ реалистическія тенденціи художника лучше всего соединяются съ серьезностью религиознаго мотива, „Распятіе“ (Kunsthalle въ Гамбургѣ) „Христосъ въ Эммаусѣ“, „Вознесеніе“ (Берлинск. нац. гал.), „Положеніе во гробѣ“ (Дрезденск. гал.), „Христосъ передъ Пилатомъ“, „Невѣрующій Тома“, „Богатый юноша“ и „Нагорная проповѣдь“ (всѣ четыре въ Дюссельд. галлер.). Изъ картинъ реформационной эпохи замѣчательны: „Бесѣда о вѣрѣ“, „Реформаторъ за дѣломъ“ (Музей въ Лейпцигѣ).

Гевгардъ (Gebhard), 1) епископъ эйхштедскій, вполнѣдствіи папа Викторъ II (см. В.).

2) Г. III, сынъ Вергольда I Церингенскаго, съ 1084 епископъ Констанцскій, ожесточенный противникъ имп. Генриха IV, стоялъ противъ него во главѣ римской партіи, за что папа Урбанъ II назначилъ его легатомъ въ Германію. Г. старался, при отпаденіи отъ Генриха IV его сына Копрада (1093), приобрести для послѣдняго Баварію и Швабію. Генрихъ IV лишилъ его епископскаго мѣста; но такъ какъ папа Пасхалий II утвердилъ его въ должности легата, Г. продолжалъ свое противодѣйствіе императору. Онъ передалъ возставшему Генриху V папское благословеніе и имѣлъ огромное вліяніе на собраніе въ Ингельгеймѣ 31 дек. 1105, на которомъ Генриха IV принудили къ отреченію отъ престола. Г. умеръ 1110.

3) Г. (Truchsess), Стольникъ Вальд-

бургскій, курфюрстъ и архіеписк. Кельнскій, род. 1547, ум. 1601, посвятилъ себя духовному званію, 1582 перешелъ въ реформатскую церковь. Кельнскій капитулъ, на основаніи „церковной оговорки“ воспротивился сохраненію за нимъ курфюршества Кельнскаго. Г. надѣялся на поддержку со стороны протестантовъ; но такъ какъ онъ былъ не лютеранинъ, а кальвинистъ, то лютеранскіе князья отказались принять его сторону, несмотря на то, что иностранные протестанты (въ Англіи и Нидерландахъ) придавали большое значеніе этому дѣлу. Папа объявилъ Г. низложеннымъ, а католическая партія выбрала на его мѣсто принца Эрнста Баварскаго и между обоими претендентами началась 1583 война. Г. не могъ одержать верхъ и 1584 удалился въ Голландію. См. Kleinsorgen, Tagebuch von Gebhard Truchsess (Мюнстеръ, 1780).

Гебель (Hebel), 1) Іоганнъ Петръ, священникъ, выдающийся нѣмецк. поэтъ на мѣстномъ діалектѣ и народный писатель, род. 1760, ум. 1826. Его „Allemanische Gedichte“ (Карлсруэ, 1803 и др.; изданы и объяснены Гётцингеромъ, Аарау, 1873; изд. Бегагелемъ, Штуттг., 1883) содержатъ прекрасныя картины природы, выдержанныя въ идиллическомъ тонѣ бытовыхъ сценъ крестьянской жизни, и отличаются глубиной чувства, добродушнымъ юморомъ, називной наглядностью и нѣрѣдко высокопоэтическимъ содержаніемъ. Народныя сочиненія Г.: „Der rheinländische Hausfreund, oder Neuer Kalender mit lehrreichen Nachrichten und lustigen Erzählungen“ (Карлсруэ, 1808—11, 3 изд. Штуттг., 1827) и „Das Schatzkästlein des rheinländischen Hausfreundes“ (Тюбинг., 1811 и др., нов. изд. Штуттг., 1883) превосходятъ почти всѣ аналогичныя попытки новаго времени по яснойму пониманію нѣмецкаго, особенно южнонѣмецкаго характера, чистой гуманности, дѣтской наивности и здоровому юмору и могутъ служить образцами литературы для народа. „Sämtliche Werke“ вышли въ Карлсруэ. 1832—34, въ 8-ми т. (Штуттг., 1871, 3 т.) и изд. Вендтомъ въ 2-хъ т. (5 изд. Берл., 1889). Письма Гебеля издалъ Бегагель (Карлсруэ, 1883, т. 1). Въ дворцовомъ саду въ Карлсруэ Гебелю 1835 поставленъ памятникъ. См. Schultheiss, Nebels Leben (Гейдельб., 1831); Längin, Joh. Pet. Hebel (Карлсруэ, 1874); его-же, Aus Nebels ungedruckten Papieren (Таубербишофъ, 1882); Giehne, Studien über J. P. H. (Вюрцбургъ, 1894).

2) Г. (Goebel), Карлъ, живописецъ, родился 1824 г., учился въ Вѣнской академіи; Г. специализовался на акварельной гл. обр. портретной живописи. Затѣмъ онъ сталъ писать также животныхъ, охотничьи сцены и картины этнографическаго жанра, различныя народности въ національныхъ костюмахъ. Для этого онъ путешествовалъ по Россіи, Испаніи, Франціи, Италіи и Венгріи.

3) Г. (Goebel), Карлъ, ботаникъ, род.

1855. Научное значеніе Г. приобрѣлъ главнымъ обр. въ области сравнительной исторіи развитія растеній, въ которой онъ работалъ съ особеннымъ успѣхомъ. Кроме многочисленныхъ работъ, помѣщенныхъ въ различныхъ ботаническихъ изданіяхъ, онъ напечаталъ: „Grundzüge der Systematik und speziellen Pflanzenmorphologie“ (Лейп., 1832); „Beiträge zur Kenntnis gefüllter Blüten“ (Берл. 1886); „Pflanzenbiologische Schilderungen“ (Марбахъ, 1889—93, 2 ч.). Съ 1887 г. онъ редактируетъ журналъ „Flora“.

Гёбенъ, Августъ Карлъ, von Goeben, прусскій генералъ, род. 1816, ум. 1880. Поступивъ на военную службу 1833, черезъ 3 года уѣхалъ въ Испанію, гдѣ въ рядахъ карлистовъ принималъ участіе въ походахъ 1836—40, былъ нѣсколько разъ раненъ, и 2 раза взятъ въ плѣнъ. Къ концу войны былъ произведенъ въ подполковники; свое пребываніе въ Испаніи описалъ въ книгѣ „Vier Jahre in Spanien“ (Ганноверъ, 1841). 1842 Г. поступилъ вновь въ прусскую армію и былъ командированъ въ генеральный штабъ; въ 1860 былъ посланъ съ нѣсколькими прусскими офицерами въ испанскую армію, дѣйствовавшую противъ Марокко подъ начальствомъ О'Доннелла. Объ этомъ походѣ Г. оставилъ интересныя „Reise- und Lagerbriefe aus Spanien und vom spanischen Heer in Marokko“ (Ганноверъ, 1863, 2 т.). 1864 Г. отличился въ сраженіи при Дюпелѣ и при Альзанскомъ переходѣ, а въ іюль 1866, командуя 13 дивизіей на лѣвомъ флангѣ Майнцской арміи, разбилъ баварцевъ при Дермбахѣ, Киссингенѣ, гессенцевъ при Лауфахѣ и австрійцевъ при Ашаффенбургѣ; затѣмъ Г. перешелъ черезъ Тауберъ (24 іюля) и занялъ Вюрцбургъ (1 авг.). Во время 1870—71 Г. командовалъ 8 арм. корпусомъ, съ частями котораго и подошелъ 6 авг. на помощь 14 дивизіи при Саарбрюкенѣ; 18 авг. сражался при Гравелоттѣ, участвовалъ въ осадѣ Меца, по сдачѣ котораго двинулся съ I арміей въ свѣ. Францію, гдѣ принималъ дѣятельное участіе въ сраженіяхъ при Амьенѣ (27 ноября) и при Галлю (23 декабря), а назначенный послѣ Мантейфеля командующимъ I арміей, разбилъ на голову 18 и 19 января сѣверную французскую армію при Сенъ Кентенѣ. Г. былъ постояннымъ сотрудникомъ военнаго журнала „Allgemeine Militärzeitung“. Отдѣльными изданіями вышли: Das Treffen bei Kissingen“ (Дармшт., 1868, 3 изд. 1894) и „Das Gefecht bei Dermbach“ (1870 г.). Биографіи Г. написаны Церникомъ (Дармшт., 1881), Генишемъ (Берл., 1881) и Неффомъ (1889).

Геберлейна тормазь, см. *тормазь*.

Геберлинъ (Häberlin), 1) Карлъ, пѣм. живописецъ, род. 1832, учился въ Дюссельдорфской академіи у Гильдебрандта и Шадова; 1860 работалъ въ Мюнхенѣ у Пилоти. Здѣсь онъ написалъ: „Упраздненіе шведами монастыря Альпирсбахъ“ (Штутгарт. гал.), „Шорндорфскія женщины“ (Бар-

менская галл.) и фреску: „Сцена во время возстанія въ Сициліи“ (бавар. націон. музей). Посѣтивъ Италию 1864, Г. поселился въ Штутгартъ и написалъ картины: „Тецель“, „Савонарола“, „Шайка воровъ передъ судомъ“.

2) Г., Францъ Доминикъ, историкъ и публицистъ, род. 1720, ум. 1787, учился въ Гёттингенѣ; былъ 1742 приватъ-доцентомъ тамъ же и 1746 проф. въ Гельмштедтѣ. Написалъ: „Auszug aus der allgemeinen Welthistorie“ (Исторія Германіи до Шмалькальд. войны) и продолженіе ея „Neueste deutsche Reichshistorie“ (до 1600, Галле, 1774—86), очень основательныя, опирающіяся на богатые документальныя матерьялы, до сихъ поръ не устарѣвшія сочиненія.

Геберскій, Викентій Владиславъ, врачъ, окончилъ виленскій университетъ въ 1812 г. и въ этомъ же году получилъ степенъ д-ра медицины. Черезъ годъ Г. былъ назначенъ адъюнктъ-профессоромъ, въ 1824 ординарнымъ профессоромъ общей патологіи и терапевтической клиники. Ум. 1826 г. Г. написалъ: „De hypodorsus specus vertebralis“ диссертация (Вильна, 1812).

Гебертисты, см. *Геберъ*.

Геберъ (Эберъ, Hébert), Жакъ Рене, одинъ изъ извѣстнѣйшихъ террористовъ французской революціи, род. 1755, ум. 1794, юношей прибылъ въ Парижъ, гдѣ поступилъ билетнымъ контролеромъ въ одинъ изъ парижскихъ театровъ. Онъ былъ не лишень остроумія, имѣлъ привлекательную наружность и принадлежалъ съ начала революціи къ самымъ радикальнымъ членамъ клуба якобинцевъ. Съ 1789 онъ редактировалъ распространенный тогда по всей Франціи органъ „Le Père Duchesne“. Послѣ событій 10 авг. 1792 Г. сдѣлался членомъ революціоннаго совѣта и помощникомъ генеральнаго прокурора Шометта, и игралъ выдающуюся роль въ сентябрьской рѣзнѣ. вмѣстѣ съ мэромъ Пашъ и другими якобинцами, Г. составилъ заговоръ противъ жирондистовъ, былъ поэтому 24 мая 1793 арестованъ, но освобожденъ народомъ. Впослѣдствіи онъ, вмѣстѣ съ Шометтомъ, стоялъ во главѣ гебертистовъ, стремившихся присвоить всю власть парижской думѣ, отмѣнить богослуженіе и ввести такъ наз. культъ Разума. По распоряженію Робеспьера, Г. былъ казненъ на гильотинѣ. См. Brunet, Le Père Duchesne d'Hébert (Пар., 1857).

Геберъ, см. *Джабиръ*.

Гебефрениа (Hebephrenia), греч., форма душевнаго растройства, наступающаго большею частью въ періодъ между 18 и 22 годами. Болѣзнъ начинается съ меланхолии, затѣмъ, безо всякой правильности, проявляются симптомы маніи, меланхолія, переходящіе быстро въ слабоуміе. Переходъ этотъ обнаруживается въ раннихъ стадіяхъ и протекаетъ совершенно своеобразно.

Геблеръ (Hebler), Карлъ, философъ, род. въ Бернѣ 1821, былъ тамъ же профессоромъ философіи. Послѣдователь Канта.

Написалъ: „Spinozas Lehre über die Substanz“, „Shakespeares Kaufmann von Venedig, ein Versuch über die Idee dieser Komödie“, „Lessing-Studien“, „Aufsätze über Shakespeare“, „Die Philosophie gegenüber dem Leben und den Einzelwissenschaften“, „Philosophische Aufsätze“, „Lessingiana“ и „Elemente einer philosophischen Freiheitslehre“. (1887).

2) Г., Карлъ, историкъ, род. 1850, ум. 1878. Главное сочиненіе его, основанное на архивныхъ документахъ Ватикана, „Galileo Galilei und die römische Kurie“ (Штутг. 1877, 2 томъ содержитъ акты процесса Галилея). Послѣ его смерти вышли: „Nachklänge. Ausgewählte Schriften“ (Штутг. 2 тома, 1880).

3) Г., Отто, нѣм. живописецъ, род. 1838, учился въ дрезд. затѣмъ въ мюнхенской ак.; поставилъ цѣлью изображеніе овцы, добился такой выразительности въ фигурѣ и такого изумительнаго разнообразія въ передачѣ типовъ этого животнаго, что, при наличности сочнаго и блестящаго колорита, сравнялся съ неимѣвшимъ соперниковъ въ той же области Бренделемъ; лучшія к. „Возвращающееся стадо овецъ“ (1870), „Овцы предъ мольбертомъ“ (1873, берлинская нац. галерея).

5) Г., фонъ, Фридрихъ Вильгельмовичъ. Энтомологъ, сынъ капитана австрійской службы, потомокъ древней саксонской фамиліи Геблеровъ, занимавшихъ не разъ высшія должности при прусскомъ и австрійскомъ дворахъ. Родился 1782 въ Цейленродѣ (княжество Рейское). Первоначальное образованіе Г. получалъ въ лицѣѣ Грейца, 16 лѣтъ выступилъ въ іенск. университетъ, посвятивъ себя медицинѣ; 18 лѣтъ, въ бытность студентомъ, выбранъ ординарнымъ членомъ іенскаго минералогическаго общества; 1802 напечаталъ свою диссертацію „De asthenia indirecta“ и получилъ степень доктора медицины и хирургіи. Въ виду громаднаго стеченія медиковъ въ сѣверной Германіи, Г. 1808 откликнулся на приглашенія, которыя печатались тогда въ газетахъ русскимъ правительствомъ, съ цѣлью привлечь на русскую службу иностранныхъ врачей, и отправился въ Петербургъ, гдѣ 1809 выдержалъ экзаменъ при медико-хирургической академіи, утвердившей его въ званіи доктора медицины и хирургіи. Назначенный медикомъ въ Кольвано-Воскресенскіе заводы, онъ поселился въ Барнаулъ, на Алтаѣ, гдѣ и провелъ всю остальную свою жизнь, посвящая всѣ свои досуги естествознанію, въ особенности изученію жуковъ. Въ то время міръ сибирскихъ насѣкомыхъ былъ почти неизвѣстенъ и Геблеру принадлежитъ главнѣйшимъ образомъ честь развитія нашихъ познаній о насѣкомыхъ Сибири. Ежегодныя путешествія Г., предпринимаемыя для осмотра больницъ его округа, доставляли ему удобный случай собирать насѣкомыхъ. Пользуясь отпусками, онъ простиралъ иногда свои экскурсіи за предѣлы своего

округа. Удаленный на тысячи верстъ отъ библиотекъ и коллекцій, онъ долженъ былъ постоянно прибѣгать къ помощи извѣстныхъ специалистовъ и, потому, поддерживалъ постоянныя сношенія со знаменитыми энтомологами того времени, какъ русскими, такъ и иностранными. Насколько велико значеніе Г. въ этой отрасли естествознанія, можно судить уже потому, что въ колеоптерологической системѣ почти нѣтъ рода, сколько-нибудь богатаго видами, гдѣ-бы не нашлось вида, въ настоящее время носящаго имени Г. Въ лѣтние мѣсяцы 1833, 34 и 35 годовъ Г. предпринялъ рядъ поѣздокъ на Алтай, результатомъ которыхъ явилось сочиненіе „Uebersicht des katunischen Gebirges, der höchsten Spitze des Russischen Altai“, изданное 1837 Имп. академіей наукъ въ Спб. и удостоенное Демидовской преміи. Въ немъ мы находимъ геологическія наблюденія, описаніе Бѣлухи и Катунскихъ глетчеровъ и т. д. 1823 Г. положилъ основаніе Барнаульскому музею, отличающемуся богатствомъ энтомологическаго и ботаническаго отдѣловъ. 1820 Г. былъ назначенъ главнымъ инспекторомъ всѣхъ госпиталей и аптекъ К.-В. горнаго округа, а 1849 вышелъ въ отставку. Скончался онъ 1850. Г. былъ членомъ многихъ русскихъ и иностран. ученыхъ обществъ. Труды его, относящіяся къ Алтаю, кромѣ вышеупомянутаго сочиненія, слѣд.: „Ein Blick auf die heissen Quellen im russischen Altai u. ihre Umgebungen“ („Dorpat. Jahrbücher“ 1834); „Über barometrische Höhenbestimmungen im N.-W. Altai“ (Bull. de la S. des N. de Moscou); „Notice sur une caverne à ossements fossiles, situées sur les rives du Tscarich en Sibérie, путевыя замѣтки его въ Brockhaus's „Blätter für litterarische Unterhaltung“, 1835 №№ 111 и 102. Сочиненія его по энтомологіи слѣд.: „Bemerkungen über die Insecten Sibiriens, vorzüglich des Altai“ (Ledeburs „Reise in das Altai-Gebirge u. die Soongorische Kirgisen-Steppe“. (Берл. 1829—30. Приложение ко 2 тому); „Insecta Sibiriæ rariora“ (Mémoires de la Société Impériale des Naturalistes de Moscou, 5 томъ, 1817); „Observationes entomologicae“ (6 томъ, 1823); „Coleoptera Sibiriæ orientalis“; „Des Mylabrides de la Sibérie occidentale et des confins de la Tartarie“ (7 томъ 1829); „Notice sur les Coléoptères qui se trouvent dans le district des mines de Nertschinsk dans la Sibérie orientale, avec la description de quelques espèces nouvelles“ (8 томъ, 1832); „Notae et additamenta ad Catalogum Coleopterorum Sibiriæ occidentalis et confinis operis Cl. Ledebour „Reise in das Altaigebirge“ etc. (Bulletin de la Société Imp. des Naturalistes de Moscou 6 томъ, 1833); „Lethe, contenant le rapport d'un voyage dans les hautes montagnes jusqu'à la frontiere de la Chine, et la description de trois nouvelles espèces de coléoptères“ (9 томъ, 1836); „Notae et additamenta ad Catalogum Coleopterorum Sibiriæ occidentalis et confinis“ etc. (16 томъ, 1841); „Ver-

zeichniss der im Kolywano-Woskresenski-schen Hüttenbezirke Süd-West-Sibirens beobachteten Käfer mit Bemerkungen und Beschreibungen“ (20 томъ, 1847); „Charakteristik mehrerer neuer Sibirischen Coleopteren“ (Bulletin Scientifique Спб. Имп. Академіи Наукъ 8 томъ, 1847); „Charakteristik der von H. Schrenk in dem Jahre 1841 in den Steppen der Dsungarei gefundenen neuen Coleopteren-Arte“ (Bulletin de la Classe physico-mathématique Имп. Акад. Наукъ, въ Спб.); „Charakteristik der von H. D. Schrenk in den Jahren 1842 и 1843 in den Steppen der Dsungarei defundenen neuen Coleopteren-Arten“ (3 томъ, 1844); „Coleopterum Sibiriae Species novae“ (Essais entomologiques, Арвида и Гаммеля. № 4, 1826).

Гебра (Hebra), 1) Гансъ, врачъ, сынъ Фердинанда Г., род. 1847, изучалъ медицину въ Вѣнѣ, гдѣ и назначенъ доцентомъ наложныхъ болѣзней 1876. Онъ написалъ: „Kurzgefasstes Lehrbuch der Hautkrankheiten“ (Брауншв., 1884); „Die krankhaften Veränderungen der Haut mit Beziehung auf die Krankheiten des Gesamtorganismus“ (1884); „Die moderne Behandlung der Hautkrankheiten“ (Вѣна, 1890—91).

2) Г., Фердинандъ, Риттеръ, извѣстный врачъ-дерматологъ, род. 1816, ум. 1880, изучалъ медицину въ Вѣнѣ. 1842 занялъ при университетѣ, находившуюся до того времени въ пренебреженіи, кафедру дерматологии, затѣмъ принялъ въ свое веденіе отдѣленіе наложныхъ болѣзней въ вѣнской городской больницѣ. 1849 Г. былъ избранъ экстраординарнымъ, а 1869 ординарнымъ профессоромъ. Ученіе о наложныхъ болѣзняхъ и ихъ лѣченіе Г. поставилъ на должную высоту, а своими точными наблюденіями много способствовалъ улучшенію диагностики и терапіи этой отрасли медицины. Г. написалъ: „Atlas der Hautkrankheiten“ (вмѣстѣ съ Эльзингеромъ и Гейцманомъ, Вѣна, 1856—1870); „Lehrbuch der Hautkrankheiten“ (вмѣстѣ съ Капозі въ Handbuch der speziellen Pathologie und Therapie, Вирхова, Штутг., 1872—1876). На русскомъ языкѣ имѣется его „Болѣзненные измѣненія кожи и ея придаточныхъ образований“ (1886).

Гебраизмъ, 1) древнее еврейское религиозное ученіе, въ отличіе отъ юдаизма, позднѣйшей религиозной системы іудеевъ.

2) Синтаксическія и стилистическія замѣстательства эллинистовъ изъ древне-еврейскаго языка, особенно въ греческомъ текстѣ Новаго Завета.

Гебрансты, специалисты по еврейской филологии (языку, литературѣ, праву, исторіи и пр.).

Гебраръ (Hebrard), Адриэнъ, см. *Эбраръ*.

Гебриды (Hebrides), архипелагъ изъ 521 о-вовъ и о-вковъ у з. бер. Шотландіи, въ Атлантическомъ океанѣ, между Фёртъ офъ Клейдъ и крайней оконечностью Льюса (58° 28' с. ш.): общая пло-

щадь 7555 кв. км. Раздѣляется на внѣшнюю и внутреннюю группы. Внѣшняя (западная) назыв. также Лонгъ Айлендъ, образуетъ непрерывную цѣпь о-вовъ, съ с. в. на ю. з., мельчающихъ къ ю. Сѣв. или Большой Минчъ отдѣляетъ ее отъ материка, Малый Минчъ отъ о. Скай. О-ва изъ гнейса, избобилуютъ мелкими озерами, безлѣсны, большею частью заросли верескомъ; бер. круты, глубоко прорѣзаны заливами. Высшій пунктъ, 811 м., на Льюсѣ. Жит. 45,229 (1891), говорятъ только на гальскомъ нарѣчьи, воздѣлываютъ скудную почву подь овесъ и ячмень, преимущественно занимаются ловлею рыбы и птицъ, особенно гагъ. Самый крупный о-въ Льюсъ (30,726 жит.); южнѣ Сѣв. Уйтъ (Юистъ), Бенбекула, Южн. Уйтъ и о-ва Барра, западнѣ 7 мелкихъ Фланнанскихъ о-вовъ (Флэннэнъ), дальше, среди океана, С. Кильда. Внутренніе Г. въ геологическ. отношеніи примыкаютъ къ шотландскимъ горамъ, преобладаютъ эруптивныя породы и первичный сланецъ, поверхность болѣе разнообразнаго строенія. Жит. 54,808 (1891), говорятъ также на гальскомъ языкѣ. Къ групп. принадлежатъ Скай, самый значительный изъ всѣхъ Г. (15,705 жит.), Муллъ, Айлэ (Ислей), Джура (Юра), священный о. Джона (Иона), Стаффа (съ Фингаловой пещерой), Рона и др., а также Бьютъ и Эррентъ въ Фёртъ офъ Клейдъ. Въ политическомъ отношеніи сѣв. Льюсъ принадлежитъ къ граф. Росъ, остальн. внѣшніе Г. и Скай къ Инвернесширу, болѣе южные о-ва къ Аргайлю, Бьютъ и Эррентъ образуютъ особое граф. Древніе знали Г. подь назв. Ebridae или Hebudes. Они управлялись независимыми вождями, признававшими верховную власть шотл. королей. Св. Колумбанъ проповѣдывалъ здѣсь уже въ VI в. и основалъ на Джонѣ впоследствии знаменитый монастырь. Въ IX в. кланы поддали подь власть норманновъ, основавшихъ на Г. королевство Мэнъ; оно существовало недолго. Въ XIII в. вожди покорились шотл. королямъ, но своимъ самоуправствомъ вызвали безпрестанныя войны. 1748 парламентъ отнялъ у нихъ послѣднюю власть, постѣ чего исчезла и вся ихъ влительность. См. Buchanan, The Hebride Isle (Лонд. 1882); Cumming, In the Hebrides (Лонд. 1883).

Гебриды Новые, см. *Новые Гебриды*.

Гебриантъ, графъ Жанъ-Баптистъ (Guébriant), маршалъ Франціи, род. 1602, умеръ 1643, 1635—39 командовалъ французскимъ вспомогательн. корпусомъ арміи герц. Бернгарда Веймарскаго на Рейнѣ, а затѣмъ сражался съ перемѣннымъ успѣхомъ въ союзѣ со шведами, подь начальствомъ Баннера и Торстенсона, противъ имперскихъ войскъ, которыхъ разбилъ 29 іюня 1641 при Вольфенбюттелѣ и 17 янв. 1642 при Кемпенѣ. 1643 былъ смертельно раненъ при осадѣ Ротвейна. См. Lelaboureur, Histoire du maréchal de G. (Пар., 1676)

Гебронъ (Hebron), см. *Хевронъ*.

Гебры, см. *парсы*.

Геваль, Гебалъ, Эбалъ, теперь Жебель Исламиз; высокая гора, въ Палестинѣ (Самарія), къ сѣверу отъ горъ Гарисимъ, спускающаяся въ плодородную долину Сихема. Это гора „проклятія“ (см. I. Нав. VIII, 33). Въ настоящее время на ней полуразрушенный магометанскій скитъ, назыв. Ибнадъ-эль-Динъ.

Гевальдигеры. Особые офицеры, до 1862, завѣдывавшіе въ русскіихъ войскахъ полицейской частью. При дивизионномъ штабѣ состоялъ Г. въ оберъ-офиц. чинѣ не выше штабсъ-капитана, при корпусномъ оберъ-Г. въ чинѣ не выше майора, при главн. штабѣ арміи — генераль-Г. въ чинѣ подполк. или полковника.

Гевандхаусъ (Gewandhaus). Такъ называется концертный залъ въ Лейпцигѣ. Характеръ современныхъ концертовъ здѣсь сохраненъ съ 1781 г. Въ настоящее время концертовъ бываетъ двадцать два въ сезонъ: они длятся съ начала октября до конца марта и происходятъ еженедѣльно по четвергамъ. Дирижерами по сіе время были: И. Гиллеръ, Шихтъ, Шульцъ, Е. Поленцъ, Мендельсонъ, Ф. Гиллеръ, Гаде, Ризъ, Рейнеке и Никишъ. Къ столѣтнему юбилею этихъ концертовъ въ 1881 г. А. Дорфелемъ выпущенъ ихъ историческій очеркъ. Великолѣпное издание Новаго Гевандхауса выстроено въ 1884.

Гевара и Дуэньясъ (Guevara у Dueñas), Луисъ Велесъ, исп. поэтъ, род. 1570, ум. 1646. Пользовался большою благосклонностью короля Филиппа IV, который, вѣроятно, первый побудилъ его писать комедіи и, какъ говорятъ, отдавалъ Г. для исправленія свои собственныя пьесы. Комедіи Г., число которыхъ превышаетъ, можетъ быть, 400, отличаются удачною обрисовкой характеровъ, фантазіей, остроуміемъ и чертами истиннаго комизма. Особенно заслуживаютъ упоминанія двѣ пьесы: „*Mai pesa il rey que la sangre*“ (Король дороже челоуѣку собственной крови), въ которой безусловная вѣрность престолу выставляется высшей добродѣтелью испанской героической эпохи, и „*Reinar despues de morir*“ („Царство послѣ смерти“), обработка исторіи Инесы де Кастро. Собраніе драмъ Г. вышло въ Севильѣ 1730; избранныя пьесы (между ними и вышеупомянутыя) помѣщены въ „*Biblioteca de autores españoles*“ (т. 45). Еще болѣе, чѣмъ своими драматическими произведеніями, Г. извѣстенъ превосходнымъ сатирическимъ романомъ „*El diablo cojuelo. Verdades sonadas y novelas de la otra vida*“ (Мадр., 1641, также есть въ „*Bibl. de autores españ.*“, т. 33, издано Ж. М. Ферреромъ, Пар., 1828; новѣйш. изд. Мадр., 1877); остроумное сатирическое описаніе испанской жизни и нравовъ, сдѣланнаго всемірно извѣстнымъ, особенно благодаря французской передѣлкѣ Лесажа (см.), подъ заглавіемъ „*Le diable boiteux*“.

Гевара (Guevara), Антоніо де, ис-

панск. писатель, род. въ концѣ XV в., ум. 1545, молодость провелъ частью при дворѣ королевы Изабеллы, затѣмъ вступилъ въ орденъ францисканцевъ. Будучи фаворитомъ Карла V, онъ сопровождалъ его въ путешествіяхъ въ Италію и др. странамъ и, послѣдовательно, былъ придворнымъ проповѣдникомъ, имперскимъ историографомъ, епископомъ Кадиса и Мондоніедо. Его немногочисленныя сочиненія пользовались большимъ успѣхомъ, и ихъ придворный стиль оказалъ значительное вліяніе на испанскую прозу XVI в. Первое полное собраніе сочиненій (кромѣ писемъ, Вальядолидъ, 1545) представляетъ большую рѣдкость.

Гевартъ (Gevaert), Франсуа Огюстъ, род. 1828; 1841 г. поступилъ въ гентскую консерваторію, 1847 г. признанъ лауреатомъ за написанную имъ кантату „*Belgie*“ и удостоенъ первой преміи, 1849 г. отправился въ Парижъ, гдѣ 1853—61 г. написалъ девять оперъ, поставленныхъ въ Théâtre lyrique и Opéra comique, каковыя „*Georgette*“, „*Les lavandières de Santarem*“, „*Le capitaine Henro*“ и др., и наконецъ „*Les deux amours*“, поставленную въ Баденъ-Баденѣ въ 1861. Усиленно продолжалъ изучать музыкальное искусство, Г. выпустилъ въ свѣтъ много трудовъ въ области музык. науки и исторіи: „*Leerboek van den gregoriaenischen Zang*“ (1856), „*Traité d'instrumentation*“ (1863), вновь переработанное подъ названіемъ „*Nouveau traité d'instrumentation*“ (Парижъ, 1885); „*Cours complet d'orchestration*“ (1890 г., русскіе переводы сдѣланы г. г. Армегеймеромъ и Ребиковымъ); „*Histoire et théorie de la musique de l'antiquité*“ (1875—81, т. I и II); „*Les origines du chant liturgique*“ (1890); „*La mélodie antique dans le chant de l'église latine*“ (1895), сочиненіе, посвященное изслѣдованію и доказательству полнѣйшей связи римскихъ церковныхъ пѣснопѣвій съ античными гимнами; „*Les gloires de l'Italie*“, избранныя вокальные образцы изъ оперъ, кантатъ композиторовъ XVII и XVIII вв. (1868); собраніе пѣсенъ XV в. (Пар., 1875) и т. д. Осада Парижа заставила Г. вернуться на родину. По смерти Фетиса, избранъ былъ въ 1871 г. директоромъ брусельской консерваторіи; состоитъ также придворнымъ капельмейстеромъ и членомъ Академіи. Кромѣ перечисленныхъ, имъ написаны слѣд. муз. произведенія: „*Super flumina Babylonis*“ для мужского хора и оркестра; „*Fantasia sobre motivos españoles*“ для оркестра; Кантаты: „*De nationale verjaedag*“ (1857). „*Le retour de l'armee*“ (1859), „*Jacques van Artevelde*“; баллады, пѣсни, хоры и пр.

Гевелий (Höwelcke, Hevelius), Іоганнъ, астрономъ, род. 1611 въ Данцигѣ, ум. 1687, изучалъ въ Лейденѣ право, затѣмъ исключительно астрономію. 1641 построилъ собственную обсерваторію и самъ приготовлялъ превосходные квадранты и секстанты. Онъ наблюдалъ постоянно безъ трубы, невооруженнымъ глазомъ, съ помощью диоп-

тровъ; точность же его наблюдений нисколько не уступала точности наблюдений, производимыхъ съ помощью трубъ; это обнаружилось изъ совмѣстныхъ наблюдений Г. и Галлея; послѣдній, специально по порученію лондонскаго королевскаго общества, прибылъ въ Данцигъ, чтобы испытать точность наблюдений Г. Его „Selenographia“ (Данцигъ, 1647) содержитъ изображенія луны, имъ самимъ гравированныя на мѣди. Между прочимъ, онъ наблюдалъ кометы и нашелъ, что онѣ движутся по параболамъ. Сочиненія Г. „De natura Saturni“; „Prodromus cometicus“; „Cometographia“; „Machina coelestis“; „Prodromus Astronomiae“ (1690).

Гевеллы, слав. народъ плем. вильцовъ, жилъ по р.: Гавелю и нижней Шпре. Кор. Генрихъ I разбилъ Г и взялъ зимою 927/928 гг. ихъ г. Бренраборъ (Бранденбургъ); импер. Оттонъ I учредилъ въ ихъ обл. епископства Бранденбургъ и Гавельбергъ (см.), окончан. покорилъ Г. лишь въ XII в. Альбрехтъ Медвѣдь.

Гевельсбергъ (Gevelsberg), г. (съ 1886) въ прусск. окр. Арнсбергъ, узловой пунктъ ж. д., производство жел. и стальныхъ товаровъ, плить, газов. печей, замковъ, значит. вывозъ; (1895) 10,709 жит., изъ нихъ 962 катол. и 15 евр.

Гёвемейеръ (Hövemeyer), Августъ, живописецъ, род. 1824, ум. 1878, поступилъ 1848 въ мюнхенскую академ., написалъ 10 аллегорическихъ картинъ *al fresco* на королевск. виллѣ въ Берхтсгаденѣ, затѣмъ работалъ въ мастерской Швандта. Исполнены имъ на одной виллѣ въ Рейхенгаллѣ картины сграфито и декоративныя панно въ мюнхенскомъ политехникумѣ принадлежать къ лучшимъ его произведеніямъ. Послѣ войны 1870/71 возникла его композиція: „Пробужденіе Карла Великаго“.

Гёвернёръ (Gaevneur), Янъ Якобъ Антоній, голландскій поэтъ, род. 1809, ум. 1889. Онъ редактировалъ съ 1843—82 популярный народный журналъ „De Huisvriend“ Его стихотворенія, которыя онъ писалъ подъ псевдонимомъ Jan de Rumer, вышли сборникомъ въ 1874, но не имѣютъ той цѣнности, какъ его граціозныя дѣтскія стихотворенія, которыя почти каждый голландецъ знаетъ наизусть, и которыя еще долго не дадутъ имени его въпасть въ забвеніе. Его другъ W. Hecker описалъ жизнь поэта (въ *Levens berichten der Maatschappij der Nederl. Letterkunde* 1889).

Гевеши (Hévesi), Людвигъ, нѣмецко-венгерск. писатель, род. 1843, вступилъ въ редакцію „Pester Lloyd“, основалъ съ нѣсколькими друзьями быстро получившій большое распространеніе венгерскій юмористическій листокъ „Vorsszem Jankó“, въ 1885 перешелъ въ Вѣну редакторомъ „Fremdenblatt“, гдѣ приобрѣлъ значеніе, главн. образомъ, какъ художественный критикъ. Г. писалъ по мадярски и по нѣмецки. На первомъ языкѣ особенно известны его „Karczképek“, очерки изъ жизни венгерской столицы (Пештъ, 1876), по нѣмецки—

собранія повѣстей и юмористическихъ путевыхъ записокъ: „Auf der Schneide“ (Штуттг., 1880); „Neues Geschichtenbuch“ (1885); „Auf der Sonnenseite“ (1886), а особенно юмористическая робинзоада: „Des Schneidergesellen Andreas Jelky Abenteuer in vier Weltteilen“ (2 изд., Пештъ, 1873), переведенное на мадярскій и финскій яз. „Zerline Gabilon, ein Künstlerleben“ (Штуттг., 1893) представляетъ, художественный образецъ биографической литературы.

Гевешъ (Heves), венг. комитатъ между Дунаемъ и Тейсой, площ. въ 3878 кв. км. Сѣв. страны наполнены горами Матра, богатыми лѣсомъ и виноградниками, и частью отрогами Бюкскихъ горъ; югъ, орошаемый Тейсой и ея притоками, низменность. Г. насчитывается (1890) 233,785 мадяр. жит. катол. вѣроисповѣд., занимающихся сельскимъ хозяйств. и скотоводствомъ. Комитатъ отличается плодородіемъ и служитъ средоточ. т. наз. половцевъ (см.). Страна доставляетъ хлѣбъ (въ особ. пшеницу, рожь и кукурузу), всевозможныя садовыя растенія, плоды, въ особ. дыни, прекрас. вина, отличн. табакъ, имѣетъ значит. овце- и коневодство. Въ нѣск. мѣстност. комитата, гл. пунктомъ кот. является Эрлау, встрѣчаются мощныя отложения бурого угля. Название свое комитатъ получилъ отъ мѣстечка Г., имѣющаго развалины крѣпости, славящагося дынями, съ (1890) 7271 жит. (мадяры, католич. вѣроисп.).

Гевея (Nevea), латинское названіе одного изъ каучуковыхъ (см.) деревьевъ.

Гевизъ (Heviz, „горячій источникъ“), курортъ близъ Кестеля въ венг. комитатъ Зала, 109 м. в. у. м., съ индифферентной термой въ 33°, образующей прудъ въ нѣсколько гектаровъ велич., стекающей въ близъ лежащее Платгенское оз. На серединѣ пруда выстроены купальныя заведенія. Купанье при скрофулозѣ и ревматизмѣ.

Гевитсонъ (Hewitson), Вильямъ, естествоиспытатель, род. въ 1806, ум. 1878. Въ 1831 онъ началъ писать „British oology“ (вновь обработано подъ заглавіемъ „Illustrations of the eggs of British birds“ 1846, 2 т., 2-ое изд. 1853); ради этой работы, онъ предпринималъ научныя путешествія на шотландскіе острова и на берега Норвегіи. Въ 1836 Г. опубликовалъ вмѣстѣ съ Дублдэемъ сочиненіе „The genera of Diurnal Lepidoptera“, оконченное впоследствии вмѣстѣ съ Вествудомъ. Въ 1848 Г. переселился въ Отландъ (Сёрре) и въ 1852 началъ писать „Exotic Butterflies“ (1852—60, 2 т.) а затѣмъ „Illustrations of Diurnal Lepidoptera“ (1868—69, 4 т.). Коллекція экзотическихъ бабочекъ Г. (содержавшая болѣе 4000 видовъ) считалась лучшею въ своемъ родѣ.

Гега (Ghega), Карлъ, австр. инженеръ, род. 1802, ум. 1860, образованіе получилъ въ Линцѣ, проводилъ многія дороги и каналы. Онъ написалъ: „Uebersicht der Hauptfortschritte des Eisenbahnwesens von

1840—50“ (Вѣна, 1853); „Ueber den nordamerikanischen Brückenbau und Berechnung des Tragungsvermögens der Howeschen Brücken“ (1845); „Malerischer Atlas der Eisenbahn über den Semmering“ (1855).

Гегаркунь (Salmo gegarkuni *Kessl.*), рыба изъ сем. лососевыхъ (Salmonidae), близка къ форели, водится въ оз. Гогча въ Закавказьи.

Гегаръ (Hegar), 1) Альфредъ, врачъ, род. 1830. Изучалъ медицину въ Гейдельбергѣ, Берлинѣ и Гиссенѣ. 1864 назначенъ ординарнымъ профессоромъ по гинекологіи и директоромъ гинекологической клиники въ Фрейбургѣ. Г. написалъ: „Operative Gynäkologie“ вмѣстѣ съ Кальтенбахомъ, (Штуттг., 1874; 1886); „Die Kastration der Frauen“ (Лейпц., 1878); „Ignaz Philipp Semmelweis, sein Leben und seine Lehre“ (Фрейб., 1882); „Der Geschlechtstrieb“ (Штуттгардъ, 1894) и пр.

2) Г., Фридрихъ, композиторъ, род. 1841; музыкальное образ. получилъ въ лейпцигской консерваторіи, работалъ въ Берлинѣ, Варшавѣ, Лондонѣ, Парижѣ; нынѣ занимаетъ мѣсто директора оркестра (Tonhalle) и директора музыкальной школы въ Цюрихѣ. Г. написалъ характерные хоры для мужскихъ голосовъ, изъ которыхъ два: „Die beiden Särge“ и „Totenvolk“ весьма распространены. За пѣсню „In den Alpen“ Г. получилъ премію баденскаго общества пѣнія. Г. написалъ также различныя вещи для смѣшаннаго хора, пѣсни для одного голоса и пьесы для фортепiano. Ораторія „Manasse“ показываетъ, что онъ можетъ писать и въ большомъ стилѣ.

Гегау (Hegau), плодородная область въ Швабии, между Боденскимъ оз., Рейномъ, Дунаемъ и Альпами, уже при Карлѣ Великомъ изобиловалъ замками швабскихъ дворянъ; въ послѣдствіи вмѣстѣ съ сосѣдними областями образовалъ одноим. кантонъ вольнаго имперскаго дворянства съ управленіемъ въ Радольфцелль; въ наст. время большей своей частью принадлежитъ Бадену. Среди горнаго щелья въ Г. выступаетъ, подобно о-вамъ, рядъ конусовидныхъ траповыхъ горъ, увѣнчанныхъ по большей ч. развалинами замковъ.

Геггинсъ (Huggins), Вильямъ, астрономъ, род. 1824 въ Лондонѣ, 1855 построилъ собственную обсерваторію въ Uppertulsee Hill для наблюдений двойныхъ звѣздъ и планетъ, а съ 1862 занялся спектральнымъ анализомъ свѣтилъ. Изучивъ спектры 26 химическихъ элементовъ, наблюдалъ, вмѣстѣ съ Миллеромъ (Miller), спектры около 50 звѣздъ и сравнилъ ихъ со спектрами земныхъ тѣлъ; онъ установилъ газовый составъ многихъ туманностей и нашелъ въ нихъ главнѣйше азотъ и водородъ. Затѣмъ изслѣдовалъ спектры кометъ, протуберанцы, примѣнилъ спектральный анализъ къ опредѣленію лучевыхъ скоростей звѣздъ. Сочиненія Г. „Spectrum-analysis applied to the heavenly bodies“ (1866); „On the spectra of some of the

fixed stars and nebulae“ (1863—68); „Atlas of representative stellar spectra from λ 4870 to λ 3300 (1900).

Геггъ (Goegg), Амандъ, нѣм. политикъ, род. 1820, изучалъ правовѣдѣніе и государств. науки, принималъ живое участіе въ революціонномъ движеніи 1848, былъ 1849 президентомъ земскаго народнаго собранія въ Оффенбургѣ, сдѣлался членомъ исполнительной комиссіи, управлялъ министерствомъ финансовъ и въ юнѣ былъ избранъ въ члены временнаго правительства. Послѣ вступленія пруссаковъ, Г. бѣжалъ въ Швейцарію, а оттуда въ Парижъ, гдѣ жилъ, занимаясь литературнымъ трудомъ, пока не былъ высланъ весною 1851. Г. вернулся въ Швейцарію и принималъ 1867 участіе въ основаніи международной лиги свободы и мира, а 1869 въ качествѣ представителя 52 нѣм. союзныхъ для образованія рабочихъ (органъ которыхъ, „Fell-eisen“, издаваемый въ Женевѣ, онъ редактировалъ), участвовалъ въ международномъ рабочемъ конгрессѣ въ Базелѣ. Г. написалъ: „Nachträgliche und authentische Aufschlüsse über die Badische Revolution von 1849“ (Парижъ, 1876); „Ueberseeische Reisen“ (1888).

Гегевишъ (Hegewisch), Дитрихъ Германъ, нѣм. историкъ (1746—1812); изъ многочисленныхъ сочин. можно назвать: „Geschichte Karls d. Gr.“ (Лейпц., 1777; 3 изд., Гамб., 1818); „Geschichte der frankischen Monarchie“ (1779); „Geschichte der Deutschen von Konrad I. bis Heinrich II.“ (1781); „Geschichte der Regierung Maximilians I.“ (1782—83, 2 т., 2 изд., 1818).

Гегедюшъ (Hegedüs), Александръ, венгерскій политическій дѣятель, род. 1847; принадлежитъ къ вліятельнѣйшимъ членамъ венгерской либеральной партіи. Очень рано выдвинулся въ качествѣ публициста въ газетѣ „Hon“. Будучи основательно знакомъ съ финансами, Г. выступалъ съ 1878 въ парламентѣ въ качествѣ докладчика финансовой комиссіи и многихъ важныхъ законопроектовъ; съ 1898 занимаетъ постъ министра торговли въ министерствѣ Шелля. Ему принадлежатъ нѣсколько работъ по вопросамъ о финансахъ и кредитѣ.

Гегель (Hegel), 1) Георгъ Вильгельмъ Фридрихъ, одинъ изъ наиболѣе значительныхъ философовъ новаго времени, род. 27 авг. 1770 въ Штуттгартѣ, учился сначала дома, у домашняго учителя, потомъ въ мѣстной гимназіи, и рано отдался изученію богословія и философіи. Въ годы ученья подружился съ Шеллингомъ. По окончаніи курса, былъ домашнимъ учителемъ, а потомъ сдѣлался доцентомъ философіи въ Йенѣ и издавалъ, вмѣстѣ съ Шеллингомъ, „Kritische Journal der Philosophie“ (1802). Съ 1804 Г. началъ работать надъ однимъ изъ главнѣйшихъ своихъ сочиненій „Phänomenologie des Geistes“ (Бамб., 1807; 2 изд., Берл., 1841), въ которомъ опредѣленно высказалъ различіе своихъ взглядовъ отъ взглядовъ Шеллинга. Съ тѣхъ

поръ между обоими философиами произошло сильное охлажденіе. „Феноменологія“ должна была составить лишь первую часть философіи, за ней должны были слѣдовать логика, философія природы и философія духа. Это Г. и выполнилъ позднѣе въ „Encyclopädie der philosophischen Wissenschaften“ (Гейдел., 1817; 4 изд., Берл., 1845; вновь издана Кирхманомъ, 1870). Въ Нюрнбергѣ, будучи директоромъ мѣстной гимназіи, Г. работалъ надъ другимъ своимъ главнымъ сочиненіемъ „Wissenschaft der Logik“ (Нюрнб., 1812—16, 3 т., 2 изд., Берл., 1841); потомъ перешелъ профессоромъ философіи въ Гейдельбергъ и наконецъ (1818) въ Берлинъ, гдѣ скоро образовался около него обширный кругъ слушателей изъ образованныхъ людей всѣхъ слоевъ общества. Его сочиненіе „Grundlinien der Philosophie des Rechts, oder Naturrecht und Staatswissenschaft“ (Берл., 1820, 3 изд., 1854) много содѣйствовало всеобщему признанію въ Германіи его философіи, а основанный имъ, совместно со многими его послѣдователями, „Jahrbücher für wissenschaftliche Kritik“ (1827) сдѣлался дѣятельнымъ органомъ для распространенія его ученія, такъ что къ концу жизни Г., умершаго 14 ноября 1831 въ Берлинѣ отъ холеры, его философія сдѣлалась въ Пруссіи государственной философіей.

Собраніе сочиненій Г. вышло въ Берлинѣ 1834—45 годахъ, въ 18 томахъ. Продолженіемъ этого изданія были „Briefe von und an H.“, изданные его сыномъ Карломъ въ Лейпцигѣ (1887). Биографію Г. въ весьма сочувственномъ духѣ написалъ Розенкранцъ (Берл., 1844).

Философія Г. не есть лишь его личное созданіе, она была подготовлена прежними философскими направленіями и представляеть, съ одной стороны, завершеніе пути, проложеннаго Лейбницемъ, а съ другой, выполнение одной изъ двухъ возможностей, оставленныхъ на выборъ Кантомъ и его преемниками, въ идеалистическую сторону Кантъ, вмѣсто прежняго пониманія знанія, какъ дѣйствія вещи (объекта) на представляющаго (субъектъ), полагають, что оно есть болѣе слѣдствіе организациі чловѣка, его познавательной способности, хотя и не только ея одной. Это ученіе Канта о познаніи и проложило путь философіи Г. По Канту, познавательная способность для развитія познанія нуждается въ воздѣйствіи внѣшняго фактора — вещи въ себѣ; въ познавательной способности заключалась только форма познанія, но не содержаніе; „инвентаръ чистаго разума“, какъ ни былъ онъ богатъ, заключающа, кромѣ чистыхъ формъ чувственнаго воззрѣнія (пространства и времени), еще категории разсудка и идеи разума, простирались лишь на субъективную сторону познанія, но не на объективный факторъ его (вліяніе, исходящее отъ вещи въ себѣ). Фихте въ своей философіи устранилъ объективный факторъ, чистый разумъ сдѣлался единственнымъ источникомъ зна-

нія, не только его формы, но и содержанія, познавательная способность заключала въ себѣ основы всего возможнаго знанія, такъ что оставалось только выяснить тотъ процессъ, которымъ чистый разумъ изъ самого себя развиваетъ все знаніе. Этотъ процессъ по Фихте совершался въ Я, по Шеллингу въ абсолютномъ и проходить три ступени: несознательнаго положенія (тезисъ), сознательнаго противопоставленія (антитезисъ) и сознательн. сочетанія (синтезъ) полагающаго и положеннаго. Г. принималъ также три ступени въ развитіи познающей силы, но устранилъ изъ этого процесса всякій видъ произвольной дѣятельности, считая весь процессъ необходимымъ движеніемъ отъ одной ступени развитія къ другой — отъ бытія въ себѣ чрезъ бытіе внѣ себя къ бытію въ себѣ и для себя (идея, природа, духъ). Необходимый процессъ саморазвитія совершается по Г. въ чистомъ или абсолютномъ разумѣ (идеѣ), вслѣдствіе чего разумъ (мышленіе) оказывається единственнымъ и дѣйствительно сущимъ, а все дѣйствительное необходимо разумнымъ. Разумъ есть, слѣдовательно, единственная субстанція, но не реальная, а чисто идеальная и логическая (панлогизмъ). Превратить эту субстанцію въ субъектъ, т. е. первоначальный безсознательный разумъ въ самостоятельный, въ духъ и даже въ абсолютный духъ, такъ какъ субстанція есть абсолютный разумъ, составляетъ задачу міроваго процесса; выходженіе субстанціи изъ ея первоначальнаго вида существованія, какъ логической идеи, въ инобытіе, какъ природы, и заключительное пониманіе себя самой, какъ единаго и истинно дѣйствительнаго, пониманіе, что такое абсолютная идея, какова она есть въ развитомъ своемъ существѣ, составляетъ ступени міроваго процесса.

Отсюда возникаютъ три части системы Г.: 1) логика, изображающая разумъ или идею въ ея бытіи въ себѣ (An-sich-sein), 2) философія природы, изображающая ту же идею въ ея инобытіи (Anderssein) и 3) философія духа, изображающая идею въ ея бытіи въ себѣ и для себя (An-und-für-sich-sein). Абсолютъ или логическая идея существуетъ сначала, какъ система до-міровыхъ понятій; затѣмъ онъ спускается въ безсознательную сферу природы, пробуждается къ самосознанію въ чловѣкѣ, выражаеть свое содержаніе въ общественныхъ установленіяхъ, чтобы въ искусствѣ, религіи и философіи возвратиться къ самому себѣ, достигнувъ болѣе высокой и развитой законченности, чѣмъ какою онъ владѣлъ. Поэтому логика должна быть „изображеніемъ Бога, каковъ онъ есть въ своемъ вѣчномъ существѣ, прежде созданія природы и конечнаго духа“. Такъ какъ разумъ есть единственно существующее, такъ какъ тотъ же разумъ становится и природой и потомъ самосознающимъ духомъ, то логика у Г. совпадаетъ съ онтологіей или метафизикой, она есть не только наука о

мышления, но и о бытии. „Что разумно, то действительно и что действительно, то разумно“. Методъ, которымъ Г. развиваетъ содержаніе логики, т. е. абсолютной идеи, называется диалектическимъ.

Абсолютная идея, осуществляющаяся въ міръ, не есть неподвижная, покоящаяся субстанція, а есть начало вѣчно живое и развивающееся. Абсолютное есть процессъ, все дѣйствительно — изображеніе этого процесса. Если хотять Бога называть абсолютнымъ существомъ, то, по мнѣнію Г., слѣдуетъ говорить: „Богъ создается“, а не „Богъ существуетъ“. Философія есть изображеніе этого движенія мысли, Бога и міра, она есть система органически связанныхъ и необходимо одно изъ другого развивающихся понятій. Побудительной силой въ развитіи мышленія служить противорѣчіе, безъ него не было бы никакого движенія, никакой жизни. Все дѣйствительное полно противорѣчія и, тѣмъ не менѣе, разумно. Противорѣчіе не есть что либо неразумное, останавливающее мысль, но побужденіе къ дальнѣйшему мышленію. Его не надо уничтожать, а „снимать“, т. е. сохранять, какъ отрицаемое, въ высшемъ понятіи. Противорѣчація понятія мыслятся вмѣстѣ въ третьемъ, болѣе широко и богато, въ развитіи котораго они составляютъ только моменты. Воспринятія въ высшее понятіе, противорѣчивыя прежде понятія дополняютъ одно другое. Ихъ противорѣчивость побѣждена. Но новое высшее понятіе въ свою очередь оказывается противорѣчающимъ другому понятію и эта противорѣчивость опять должна быть преодолѣна согласованіемъ въ высшемъ понятіи и т. д. Каждое отдѣльное понятіе односторонне, представляетъ лишь частицу истины; оно нуждается въ дополненіи своею противоположною, по соединеніи съ которой, образуетъ высшее понятіе, болѣе приближающееся къ истинѣ. Абсолютное въ своемъ вѣчномъ созиданіи проходитъ чрезъ всѣ противоположности, попеременно создавая и снимая ихъ и приобретаая такимъ путемъ при каждомъ новомъ движеніи впередъ болѣе ясное сознаніе своей настоящей сущности. Только благодаря такой диалектикѣ понятій, философія вполне соответствуетъ живой дѣйствительности, которую должна познать. Итакъ положеніе, противоположеніе и ихъ объединеніе составляютъ сущность, душу диалектическаго метода. Самый широкий примѣръ этой триады — идея, природа, духъ — даетъ дѣленіе системы. Всѣ части системы строятся постоянно на этомъ же основаніи.

Въ частности логика подраздѣляется на ученіе о бытіи, сущности и понятіи, причемъ въ первой части изслѣдуются понятія качества, количества и мѣры, во второй, сущности, явленія и дѣйствительности, въ третьей, субъективности (понятіе, сужденіе, умозаключеніе), объективности (механизмъ, химизмъ, телеологія) и идеи (жизнь, познаніе и абсолютная идея). На-

чало логики Г. даетъ прекрасный примѣръ его диалектическаго метода: если отвлечься отъ всякаго опредѣленнаго содержанія мысли, то у насъ останется самое общее и неопредѣленное понятіе, отъ котораго болѣе отвлечься невозможно, бытіе. Оно лишено всякаго содержанія и качества, оно пусто и, какъ каковое, равно небытію. Такимъ образомъ бытіе переходитъ въ небытіе, мысль о бытіи невольно приводитъ къ противоположному понятію небытія. Переходъ небытія въ бытіе, объединеніе обоихъ есть бываніе, въ которомъ противорѣчіе между бытіемъ и небытіемъ снято. Но при ближайшемъ разсмотрѣніи бываніе, подобно бытію, оказывается одностороннимъ, возбуждающимъ противорѣчащее понятіе и т. д. Философія природы изображаетъ идею въ ея инобытіи; идея становится природою, чтобы развиться въ истинный сознательный духъ, проходя три ступени: механическихъ явленій, физическихъ и органическихъ.

Философія духа, одинъ изъ наиболѣе разработанныхъ Г. отдѣловъ системы, раздѣляется на ученіе о субъективномъ духѣ, объективномъ и абсолютномъ. Человѣкъ сначала живетъ въ естественномъ состояніи, подчиняясь разнообразнымъ вліяніямъ природы: различіямъ расъ, народовъ, половъ, возрастовъ, темпераментовъ, естественныхъ способностей и пр., и затѣмъ постепенно освобождается отъ этихъ вліяній, противопоставляетъ себя природѣ, какъ не я, и развивается, проходя ступени простого сознанія, самосознанія и разума, въ свободный духъ, который осуществляетъ себя въ правѣ, нравственности и исторіи. Индивидуумъ можетъ развиваться только въ гражданскомъ обществѣ, въ государствѣ, которое составляетъ „субстанцію индивидуума“; личность вполне подчинена государству. Для послѣдняго и семья такое же средство, какъ и личность. Вообще Г. былъ сторонникомъ абсолютистскихъ политическихъ взглядовъ.

Абсолютный духъ есть единство субъективнаго и объективнаго. На этой ступени духъ становится совершенно свободнымъ отъ всякихъ противорѣчій и примиряется съ самимъ собою. Абсолютный духъ достигаетъ истиннаго, совершеннаго знанія о себѣ самомъ, проходя три ступени: созерцанія въ искусствѣ, дѣятельности чувства и представленія въ религіи и жизни чистой мысли въ философіи. Прекрасное есть абсолютное въ чувственномъ явленіи, идея въ ограниченномъ существованіи. Смотря по соотношенію этихъ двухъ элементовъ: внѣшняго образа и внутренняго содержанія, ихъ преобладанію или равновѣсію, искусство бываетъ или символическимъ (преобладаніе внѣшняго образа, восточное искусство, архитектура) или классическимъ (равновѣсіе идеи и образа, греческое искусство, пластика) или романтическимъ (перевѣсъ идеи надъ образомъ, христіанское искусство, поэзія): Въ религіи абсолютная

идея выражается не въ грубомъ матерьялѣ, а въ духовныхъ образахъ и чувствахъ. Религія и философія въ сущности тождественны, обѣ стремятся къ единенію конечнаго съ безконечнымъ, и различаются только по формамъ: религія изображаетъ въ образахъ, въ представленіяхъ то, что философія содержитъ въ формѣ понятія. Въ философіи абсолютный духъ достигаетъ высокой ступени самосознанія, возвращается, какъ бы, къ себѣ, обогащенный длинной исторіей саморазвитія. Философія есть мыслящая самое себя идея, въ ней духъ стоитъ лицомъ къ лицу съ самимъ собою. Въ такомъ самопознаніи нѣтъ ничего внѣшняго, оно есть само мышленіе, вошедшее въ себя и признающее себя сущностью вещей; внѣ такого абсолютнаго ничего не существуетъ и, напротивъ, въ немъ все существуетъ. Такъ какъ такое познаніе абсолютнаго есть высшая цѣль философіи, то, слѣдовательно, гегелянство есть абсолютная философія, превосходящая всѣ другія философскія системы, религіи и искусства, оно даетъ разгадку вселенной.

Г. оставилъ послѣ себя цѣлую философскую школу, которая скоро распалась на отдѣльные направленія. Яблокомъ раздора послужили преимущ. богословско-религіозные вопросы. Г. считалъ свою систему „ортодоксальной“, но въ его же школѣ скоро раздались голоса о томъ, что онъ низвергаетъ государственныя и церковныя формы, отвергаетъ личнаго Бога и личное безсмертіе. Начались споры и школа распалась, чему особенно содѣйствовалъ Штраусъ своимъ сочиненіемъ „Жизнь Иисуса“; образовались лѣвая сторона (Штраусъ), изъ которой потомъ выдѣлилась крайняя лѣвая (Фейербахъ, братья Бауры и др.), правая консервативная (Гёшелъ, Габлеръ, Эрдманъ) и центръ (Розенкранцъ, Батке, Конради). Изъ лѣвыхъ гегелянцевъ (младогегелянцы) вышли знаменитые критики церковной исторіи, и философы религіи отрицательнаго направленія (преимущественно Фейербахъ и Максъ Штирнеръ). Крайне лѣвые гегелянцы распространили свои изслѣдованія въ религіозно-философской области и на социальныя и политическія вопросы. Марксъ и Энгельсъ на философіи Гегеля построили свою систему экономическ. материализма.

Философія Г. имѣла большое вліяніе на развитіе науки, особенно нѣкот. отрасли научныхъ изысканій разрабатывались въ духъ системы Г., каковы философія религіи, исторія философіи, философія исторіи, эстетика. Въ настоящее время въ Германіи гегелянцевъ очень мало. Философія Г. распространилась далеко за предѣлы родины своего творца: французовъ съ нею познакомили P. Leroux, Ott (H. et la philosophie allemande, Пар., 1844), Prévost (H., exposition de sa doctrine, Тулуза, 1845) и др.; англичанъ Stirling (The Secret of H. and The Hegelian system, Лонд., 1865), итальянцевъ Вера, Мариано, Спавента и др. Въ

Россіи философія Г. сыграла въ свое время не малозначительную культурную роль. Въ тридцатыхъ и сороковыхъ годахъ философіей Г. живо интересовались образованные русскіе люди, о взглядахъ Г. горячо и долго спорили, брошюры о Г. зачитывались до невозможности. Гегелевскія идеи объ эстетикѣ, религіи, философіи, правѣ, морали были ходячими идеями. Два весьма видныя теченія русской общественно-философской мысли, славянофильство и западничество находились въ довольно тѣсныхъ отношеніяхъ съ философіей Г. Самые видные западники: Станкевичъ, Грановскій, Бѣлинскій, Огаревъ, Бакунинъ и Герценъ выросли на Г. Славянофилы также много занимались философіей Г. Къ числу гегелянцевъ слѣдуетъ отнести Гогоцкаго, Неволіна, Г. много обязанъ Рѣдкинъ, Амфитеатровъ (проф. моск. дух. академіи) и др. Понятно, что о Г. въ Россіи много писали. Первая въ русской литературѣ статья о Г. принадлежитъ Рѣдкину „Обозрѣніе гегелевой логики“ (Москвит., 1841; т. IV. „Изъ лекцій по исторіи философіи права въ связи съ исторіей философіи вообще“); Гогоцкій далъ „Обозрѣніе системы философіи Г.“ (Кіевъ, 1860, также въ 2 т. Философскаго лексикона). О философіи Г. имѣются еще слѣдующія сочиненія на русскомъ языкѣ: Гаймъ, „Г. и его время“. Лекціи о первоначальному возникновеніи, развитіи, сущности и достоинствѣ гегелевой философіи. Перев. Соляникова (Спб., 1861); М. А. Антоновичъ, „О гегелевской философіи“. Соврем. 1861, 8, стр. 201—238; Гиляровъ-Платоновъ, „Онтологія Г.“ („Вопросы филос. и психол.“, 1891, кн. 3 и 10; 1892, кн. 11); Градовскій, „Политическая философія Г.“ (Жур. мин. нар. пр. ч. 150, стр. 39—81); Стасюлевичъ, „Опытъ историческаго обзора главныхъ системъ философіи исторіи“ (Спб., 1866, стр. 394—506). На русскомъ языкѣ имѣются переводы слѣдующихъ сочиненій Г.: „Курсъ эстетики или наука изящнаго“. Пер. В. Модестовъ (3 ч., М., 1859—1860). Въ приложеніи: Бенаръ, „Аналитико-критическій разборъ курса эстетики Фр. Гегеля“; „Энциклопедія философскихъ наукъ въ краткомъ очеркѣ“. Пер. Чижова, ч. 1, „Логика“, М., 1861; ч. II „Философія природы“, т. 1, М., 1868; ч. III „Философія духа“, М., 1864.

На нѣм. языкѣ о философіи Г. имѣются слѣдующія главнѣйшія сочиненія: Chalubäus, „Entwicklung der speculativen Philosophie von Kant bis H.“ (5 изд., Лейпц., 1860); „Über Hegels dialektische Methode“; Exner, „Die Psychologie der Hegelschen Schule“ (1842—44, 2 изд.); Köstlin, „H. in phisosphischer, politischer und nationaler Beziehung“ (Тюбинг., 1870); Michelet und Harling, „Historisch kritische Darstellung der dialektischen Methode Hegels“ (Лейпц., 1888); Schmitt, „Das Geheimniss der Hegelschen Dialektik“ (Галле, 1888); Barth, „Die Geschichtsphilosophie Hegels und Hegelianer bis auf Marx und Hartmann“ (Лейпц., 1890).

2) Г., Карлъ, сынъ Георга Г., историкъ, род. 1813, образование получилъ въ берл. и гейдельб. унив., 1841 проф. истории въ Ростокѣ, 1856 въ Эрлангенѣ. Его главный трудъ „Geschichte der Städteverfassung von Italien“ (Лейпц., 1847).

Гегемона, см. *хариты*.

Гегемонія (соціол.), явленіе исторической жизни, принадлежащее къ продуктамъ долгой исторической эволюціи. Г. не было въ дочеловѣческой времена, хотя были и теперь существуютъ общества и даже государства животныхъ. Г. не было и въ догосударственный періодъ челоѣческой истории. Только послѣ возникновенія государственной жизни могло возникнуть явленіе Г., состоящее въ первенствѣ и преобладаніи въ извѣстной группѣ государствъ одного изъ нихъ, безъ установленія владычества этого государства надъ другими. Г. возникаетъ изъ борьбы, но не всякая борьба челоѣческихъ обществъ ведетъ и можетъ вести въ Г. Такъ никакая Г. не могла являться плодомъ борьбы между Ассиріей и Египтомъ, Римомъ и Карѣагеномъ, Турціей и Византіей, русскими и татарами. Соперники вовсе не искали первенства или преобладанія, но владычества, порабоженія или даже истребленія. Но уже совсѣмъ другое замѣчаемъ, если обратимся къ политической борьбѣ, происходившей внутри этихъ большихъ группъ, культурно и національно однородныхъ другъ другу и обособленныхъ отъ окружающаго историческаго міра. Римляне не искали истребленія или порабоженія Альбы-Лонги, Самніума, Этрурии, а лишь подчиненія и союза, т. е. первенства и единенія. Точно такъ же, когда боролись Ниневія и Вавилонъ, эта борьба совсѣмъ не носила того всеистребительнаго характера, который всюду сопровождалъ побѣдоносныя знамена царей Ассиріи. Мятежи Вавилона, искавшаго первенства, были подавляемы, даже не безъ жестокости, но Вавилонъ не только не былъ разрушенъ, но постоянно сохранялъ автономію и никогда не считался порабоженною провинціею. Борьбу за Г. мы можемъ найти и у цунійцевъ, гдѣ она поочередно переходитъ къ Сидону, Тиру, Карѣагену. Слѣды колебаній, связанныхъ съ вопросами гегемоніи, мы можемъ замѣтить и въ Египтѣ, гдѣ стовратыя Оивы смѣняютъ Мемфисъ, въ концѣ независимости первенство пріобрѣтаетъ Нижній Египетъ и гдѣ совершенно ясно выражены характерныя черты изучаемаго явленія въ отношеніяхъ Египта и Эѳіопіи, пытавшейся въ исторіи египетской культуры и египетскаго государства сыграть роль Македоніи. Во всѣхъ этихъ случаяхъ мы видимъ, что первенство, въ соединеніи съ нѣкоторою солидарностью и единеніемъ, возникаетъ на почвѣ однородной, если не одинаковой культуры.

Указанные примѣры дошли до насъ въ слишкомъ отрывочномъ видѣ. Нѣсколько

лучшее представленіе мы имѣемъ о развитіи явленія Г. на почвѣ Ирана, который распадался на слишкомъ полтора десятка племенъ. Зендъ-Авеста уже перечисляетъ пятнадцать. Первое пробужденіе иранской расы къ исторической жизни началось съ Бактріи. Здѣсь въ Бактрѣ на берегу Десаха, впадающаго въ Оксъ съ юга, стояла столица царя Джемшида и дѣйствовалъ Рустемъ, этотъ иранскій Гераклъ. Здѣсь же жилъ и училъ Зороастръ, основатель общеиранскаго религіознаго культа. Позднѣе, уже послѣ того, какъ Иранъ оправился отъ ассирійскихъ нашествій и снова пріобрѣлъ независимость, Г. перешла къ Мидіи. Исторія уже обстоятельно рассказываетъ, какъ персы отняли Г. у мидянъ и объединили весь Иранъ подъ могущественнымъ скипетромъ Ахеменидовъ. Мы не знаемъ въ подробности характера отношеній Персіи къ другимъ иранскимъ племенамъ, но достовѣрно, что онъ былъ иной, нежели къ народамъ Передней Азіи и Африки, покореннымъ оружіемъ персовъ. Иранскія области не только пользовались автономіею, но и сознавали свою солидарность, питали общеиранскій патриотизмъ, что испытывали македоняне, когда изъ Передней Азіи вступили на иранское плато. Это-то македонское нашествіе, вмѣстѣ съ лишеніемъ Ирана политическаго независимости, лишило Персію Г. Македонское иго было низвергнуто возстаніемъ парянъ, племени тюркскаго, принявшихъ языкъ, вѣру и культуру иранцевъ, которые, однако, не долго терпѣли эту Г. Персы, при содѣйствіи драгговъ (племени, жившаго въ теперешнемъ Сеистанѣ), отняли ее у парянъ и снова утвердили свою Г. до самаго нашествія аравитянъ. Освобожденіе Ирана отъ арабскаго владычества началось съ Хорасана, который на короткое время и пріобрѣлъ Г., отнятую у него Сеистаномъ (драггами), но скоро потерянную послѣднимъ въ пользу Согдіаны. Здѣсь, въ нынѣшней Бухаріи, на долго утвердилась Г. надъ всею иранскою расою. Позднѣе началось соперничество другихъ племенъ. Мидяне первые отложились, но попытка пріобрѣсти Г., хотя-бы въ западной части Ирана, не удалась. Этого достигли персы, династія которыхъ Буиды соединили подъ своею властью, за исключеніемъ Мидіи, всѣ страны Западнаго Ирана (нынѣшняя Персія), тогда какъ Иранъ Восточный, за исключеніемъ Сеистана (Дрангiana), остался подъ Г. Согдіаны, а послѣ, на короткое время, даже Арахозин (при Газневидахъ) и Харезма (при Харемидахъ). Въ такомъ состояніи междоусобной борьбы за преобладаніе и застало Иранъ нашествіе турокъ и монголовъ, которое потопило въ крови и изгладило въ общемъ рабствѣ и племенные особенности, и племенные соперничества. Иранская исторія представляетъ такимъ образомъ весьма интересные примѣры исторіи развитія Г. и борьбы изъ за нея. Бакт-

рія, Мидія, Персія, Парсія, снова Персія, Хорасанъ, Дрангіана, Согдіана, Арахосія, Харезмъ поочередно стремились къ первенству надъ всею расою и частью достигали его. Всѣ эти племена были объединены общею культурою и религіею, вмѣстѣ съ тѣмъ отчуждавшими ихъ отъ всего окружающаго человѣчества съ иными вѣрованіями и иною культурою. Это былъ особый, но обширный міръ исторической, который могъ уже въ мініатюрѣ дать намъ образецъ всемірно-историческаго процесса, если бы только онъ не принужденъ былъ всю долгую страдную жизнь свою вести ожесточенную борьбу съ окружающими его мірами человѣческими. Въ этой борьбѣ палъ иранскій міръ, но, покуда онъ жилъ и прогрессировалъ, борьба за Г. играла выдающуюся роль въ его исторіи. Лѣтоисчисленія наши, однако, слишкомъ недостаточны, чтобы вполне выяснитъ мотивы борьбы и изобразитъ тѣ знамена, подъ которыми сражались соперничающія стороны. Низверженіе мидійской Г., однако, должно быть отчасти связано съ борьбою военнаго и жреческаго сословія и смѣна мидійской Г. персидской, повидимому, означала торжество свѣтской власти надъ духовною. Вообще же мы имѣемъ слишкомъ мало данныхъ для того, чтобы судить о самыхъ существенныхъ пружинахъ борьбы за Г., раздѣлявшей иранцевъ въ теченіе трехъ съ половиною тысячелѣтій. Мы можемъ только сказать, что борьба эта несомнѣнно проявлялась съ большою энергіею и силою, что она длилась черезъ всю исторію и сопровождала собою самую цвѣтущую эпоху иранской національной и культурной жизни. Есть основаніе думать такъ же, что борьба эта выражала собою, если не всегда, то зачастую, борьбу различныхъ принциповъ и началъ (напр., теократіи и милитаризма) и смѣна Г. могла означать смѣну началъ, строившихъ иранскую жизнь. Героическая эпоха бактрійской Г., теократическій характеръ мидійской и военно-монархическій персидской могутъ служить тому примѣрами. Точно такъ же въ предѣлахъ халдейской культуры борьба между Ниневіей и Вавилономъ могла означать борьбу военнаго сословія и жречества.

Если такимъ образомъ, уже исторія Востока намекаетъ еще на одну характерную особенность явленія, именно, на ту, что борьбою за Г. проявляется борьба за принципы и начала общественной жизни, то эта сторона процесса ставится совершенно очевидно, какъ только мы взглянемъ на исторію Эллады съ этой точки зрѣнія. Эта исторія дала намъ и терминъ „гегемонія“ и впервые вполне уяснила намъ его значеніе. Патриархально-героическая эпоха аргосской Г., аристократическое значеніе спартанской, демократизмъ аѳинской и мидитаризмъ македонской—таковы главныя фазы греческой исторіи. Вездѣ Г. связана съ цѣлымъ строемъ общественной

и государственной жизни. Главное содержаніе политической исторіи независимой Эллады, борьба за Г. между Спартою и Аѳинами была явною и даже ни мало не замаскированной борьбою демократіи и аристократіи. Гдѣ торжествовали аѳиняне, тамъ изгонялись аристократы и вводились демократическія учрежденія и наоборотъ, гдѣ одерживали побѣду спартанцы, тамъ власть немедленно передавалась въ руки знатнаго меньшинства и народъ лишался участія въ управленіи. Во всѣхъ городахъ Спартанскаго союза были сторонники Аѳинъ и наоборотъ во всѣхъ городахъ Аѳинской конфедераціи и даже въ самыхъ Аѳинахъ спартанцы находили тайныхъ союзниковъ. Это по истинѣ была борьба двухъ политическихъ партій, лишь проявлявшаяся въ формѣ борьбы за Г. между двумя главными городами Греціи. Спарта и Аѳины распространяли, однако, свои учрежденія не однимъ грубымъ насиліемъ. Въ эпоху Темистокла, Аристиды и Перикла, быстрое возвышеніе Аѳинъ содѣйствовало демократизаціи учрежденій во многихъ городахъ, безъ прямого вмѣшательства аѳинянъ. Точно такъ же съ эпохами торжества Спарты совпадаютъ преобразование въ аристократическомъ духѣ безъ непосредственнаго участія лакедемонянъ. Общая или, лучше сказать, однородная, но не тождественная культура, соединяющая между собою извѣстное число культурныхъ и государственныхъ центровъ, является почвою возникновенія борьбы за Г., которая состоитъ въ стремленіи къ приобрѣтенію первенства (или даже господства), вмѣстѣ съ установленіемъ солидарности и единенія и которая выражаетъ собою борьбу между различными особенностями, отличающими разные центры, между различными принципами и направленіями историческаго развитія. Однородность цѣлаго при разнообразіи частей есть необходимое условіе возникновенія Г., которая можетъ выразаться въ самыхъ различныхъ формахъ и непосредственно возникнуть изъ самыхъ различныхъ мотивовъ и цѣлей борющихся сторонъ, но которая является лишь представительницею различныхъ историческихъ теченій, сталкивающихся между собою и своимъ взаимодействіемъ творящихъ исторію.

Въ средніе вѣка Европа представляла одно культурное цѣлое, соединенное общею религіею и общимъ феодальнымъ строемъ. Поэтому на ея почвѣ и стала возможна борьба между имперіею и папствомъ, какъ двумя центрами, представлявшими двѣ стороны одного и того-же строя. Если въ борьбѣ съ имперіею папство побѣдило, то его столкновенія съ короною во Франціи и Англіи кончились не столь удачно, а реформаціонное движеніе явилось реакціею противъ притязаній теократіи. Эта борьба съ теократіею совпала съ иною борьбою, поднятою короною и третьимъ сословіемъ противъ феодализма. Двѣ эти борьбы,

кончившіяся совершеннымъ разложениемъ средневѣковаго строя, вмѣстѣ съ тѣмъ, расчленили Европу. Папство и имперія, какъ объединяющія начала, исчезли; не стало и феодальнаго строя, одинаковаго для всей Европы; сталъ выходить изъ употребленія и латинскій языкъ, объединявшій европейскую науку и литературу. Конституціонная Англія, абсолютно-монархическая Франція, федеративная Голландія, разсыпавшаяся на республики Италія и расчленившаяся на мелкія княжества Германія, сколько разнообразія и контрастовъ вмѣсто однообразія средневѣковаго строенія! И, однако, все это выросло изъ одного и того-же строя и явилось простою комбинаціею однихъ и тѣхъ-же силъ, политическихъ и общественныхъ. Какъ въ Греціи на всемъ ея протяженіи существовали силы и наслоенія, родственныя и аристократіи, и демократіи, и тиранніи, такъ и въ Новой Европѣ, при видимомъ контрастѣ строенія, всюду можно найти элементы и англійскаго конституціонализма, и французскаго абсолютизма и германскаго провинціализма, что и оказалось впоследствии. Такимъ образомъ, однородность, гомологичность культуры цѣлаго при разнообразіи частей; многочисленность могущественныхъ культурныхъ и государственныхъ центровъ, представляющихъ различныя культурныя теченія; способность этихъ центровъ болѣе или менѣе преобразовываться по типу другихъ и ихъ стремленіе преобразовать окружающее по собственному типу, совпадающее съ наклонностью преобразовываться по типу, наиболѣе успѣвающему, какъ и явленія, замѣченныя нами въ исторіи Элады, повторяются, только въ увеличенномъ масштабѣ и въ Новой Европѣ. Совершенно естественно, если борьба за Г., составляющая главное содержаніе греческой политической исторіи, приобрѣтаетъ тоже первенствующее значеніе и въ политической исторіи Новой Европы. Изъ хаоса разлагающагося средневѣковаго строя къ концу завершившей его борьбы, къ половинѣ XVII вѣка, главною политическою силою Европы явилась Франція Ришелье, Мазарини и Людовика XIV. Консервативно-монархическая военная держава, Франція явилась проводникомъ и насадителемъ этихъ началъ въ разныхъ мѣстахъ Европы, тогда какъ ея враги, свободные Нидерланды и Англія, стремились по возможности подорвать и принципы, защищаемые Франціей. Первая французская Г., продолжавшаяся до половины XVIII вѣка, когда возвышеніе Россіи и Пруссіи измѣнило соотношеніе политическихъ силъ Европы, носила ярко подчеркнутый характеръ и представляла всяческой авторитетъ, церковный, сословный, но преимущественно государственный. Громадное движеніе идей, поприщемъ котораго была Франція въ теченіе XVIII вѣка, послужило толчкомъ къ преобразованію Франціи на новыхъ началахъ. Революція была выра-

зительницею этого преобразованія, а Европа, воспитанная преждею Г. Франціи на началахъ консервативныхъ, дружно возстала противъ французской реформы. Войны первой республики и первой имперіи возстановили, однако, французскую Г. съ небываломъ блескомъ. Въ это время французы, какъ нѣкогда афиняне, распространили демократію вмѣстѣ со славою своихъ побѣдъ. Эта вторая Г. Франціи носила тоже яркій характеръ и представительствовала демократическую идею. Паденіе французской Г. въ 1815 году сопровождалось торжествомъ легитимизма. Россія, по праву самаго могущественнаго, приобрѣвшая огнѣнь и на сорокъ лѣтъ политическую Г. въ Европѣ, и являлась представительницею этого принципа, который, однако, былъ заимствованъ отъ первой французской Г. Россія, еще не выяснившая своей культуры, не могла поступить иначе, если искала первенства, которое вовсе не пустой звукъ и лучше всякихъ договоровъ обезпечиваетъ интересы державы. Въ этотъ періодъ, русская политика слѣдовала традиціямъ спартанскимъ и прямымъ вооруженнымъ вмѣшательствомъ низвергала демократіи, какъ напримѣръ, въ Венгріи. Русская Г. кончилась крымскою войною и уступила мѣсто третьей французской. Извѣстно, на чемъ основалъ эту Г. ея виновникъ, Наполеонъ III. Съ одной стороны, борьбою съ консервативными державами (Россія, Австрія) онъ привлекалъ къ себѣ либеральные элементы, а съ другой — покровительствовалъ національнымъ стремленіямъ раздробленныхъ и поработенныхъ народностей, рассчитывая въ нихъ найти вѣрныхъ друзей и союзниковъ. Онъ горько ошибся. Италія бросила его въ несчастіи, а Германія нанесла такой тяжелый ударъ Франціи, какого она никогда не испытывала со временъ Карла VI и VII. Въ 1870 году кончилась и третья французская Г., уступивъ мѣсто германской, которая явилась снова консервативною, какъ и русская Г. 1815 — 1855, но съ одною существенною перемѣною. Изъ общеевропейскаго консерватизма сталъ національнымъ. Утвержденіе націонализма явилось въ значительной степени плодомъ консервативной Г. Германіи. Въ концѣ XIX в. франко-русское сближеніе пошатнуло германскую Г., но разнородность принциповъ, представительствуемыхъ Россіей и Франціей, помѣшала упраздненію началъ, насажденныхъ періодомъ германской Г. Быстрое возвышеніе англо-саксонскихъ государствъ и ихъ сближеніе между собою дало вслѣдъ за тѣмъ Европѣ возможность англійской Г., которая стремится проявить себя въ формѣ плутократическаго империализма.

Г. и борьба за Г. являются, такимъ образомъ, очень распространеннымъ и первостепеннаго значенія явленіемъ въ исторіи человечества. Она возникаетъ только между государствами и націями гомологич-

ныхъ культуръ и знаменуетъ борьбу разныхъ началъ, заложенныхъ въ эти культуры. Она является однимъ изъ важныхъ факторовъ историческаго прогресса.

Гегемонъ, изъ Фасоса, греч. поэтъ, жилъ ок. 420 въ Афинахъ, гдѣ былъ очень любимъ за свое остроуміе. Онъ считался у древнихъ изобрѣтателемъ или главнымъ представителемъ пародической поэзіи. Собраніе отрывковъ въ „Poesis epica graeca ludibunda“ Brandt'a, т. 1, (Лейпц., 1888).

Гегенбауръ (Gegenbaur), 1) Іосифъ Антонъ, нѣм. живописецъ, род. 1800, ум. 1876; въ мюнхенской акад. ученикъ Лангера съ 1815 по 1823; въ 1823—26 и 1829—1835 Г. продолжалъ занятія въ Римѣ; по возвращеніи, по заказу короля, написалъ, съ Гутекунстомъ, рядъ фресокъ въ Розенштейновскомъ замкѣ на миеологическіе сюжеты, выдающихся по богатой фантазіи, умѣлой группировкѣ, красотѣ фигуръ и блеску колорита. Назначенный придворнымъ живописцемъ (1835), Г. украсилъ фресками 5 залъ кор. резиденціи въ Штутгартѣ (1836—1854); выдающіяся картины Г. „Спящая Венера и Сатиры“, „Леда“ (собств. короля) и „Мадонна съ младенцемъ“, въ Вангенской ц.

2) Г., Карлъ, род. въ 1826 въ Вюрцбургѣ, гдѣ и изучалъ съ 1845 медицину, 1850 поступилъ ассистентомъ въ университетскую больницу, 1852 и 53 отпразднелъ на остр. Сицилію для изученія низшихъ морскихъ животныхъ, 1854, въ качествѣ приватдоцента, читалъ лекціи по анатоміи въ Вюрцбургѣ, а 1855 перешелъ профессоромъ въ Лену. Здѣсь Г. читалъ лекціи по зоологіи и сравнительной анатоміи, 1873 Г. былъ приглашенъ профессоромъ анатоміи въ Гейдельбергъ, гдѣ читалъ до 1900. Послѣ Кювье и Югана Мюллера, Г. является самымъ выдающимся ученымъ въ области сравнительной анатоміи. Въ числѣ многочисленныхъ работъ Г., важнѣйшими являются изслѣдованія по сравнительной анатоміи позвоночныхъ (въ особенности извѣстны его теоріи черепа и конечностей). Въ своемъ учебникѣ „Grundzüge der vergleichenden Anatomie“ (Лейпц., 1859, 2-е изд. 1870) Г. впервые примѣнилъ эволюционную теорію ко всей области анатоміи, и этимъ пролилъ яркій свѣтъ на цѣлый рядъ непонятныхъ до того явленій. Очень характерны для Г. чрезвычайная осторожность и безпристрастіе въ его воззрѣніяхъ. Онъ написалъ еще: „Grundriss der vergleichenden Anatomie“ (Лейпц., 1874, 2-е изд. 1878); „Lehrbuch der Anatomie des Menschen“ (1883, 5-е изд. 1892, 2 т.); „Die Epiglottis“ (1892); съ 1875 Г. издаетъ „Morphologisches Jahrbuch, eine Zeitschrift für Anatomie und Entwicklungsgeschichte“ (Лейпц.).

Гегенсъ (Huugens), Константинъ, голландскій поэтъ, род. 1596, ум. 1687. Первый сборникъ его стихотвореній „Otia“ (Гаага, 1625) заключаетъ въ себѣ итальянскія, французскія, латинскія и голландскія стихотворенія. Они заключаютъ въ себѣ, кромѣ

множества эпиграммъ, также и небольшія стихотворенія и переводы „Characteres d. Z. Printen“ (1623—1624) и народную комедію „Trignte cornelis“ (1654), остроумныя большія стихотворенія: „Batava Tempe Voorhont van's Gravenhage“ (1621), „Costelick Mal“ (1622, сатира противъ роскоши въ одеждѣ „Dagh werck“ (1640), „Ooz orentroost“ (1645), „Hofwijck“ и „Zeestaet“ (1666). Уже позже были напечатаны двѣ стихотворныя автобіографіи Г.; одна, написанная имъ на латинскомъ „De vita propria“ (Гарл., 1817, съ голландск. перев. другая на голланд. яз.: „Cluyswerck“ (Гаага, 1841 и 1884), недавно появились его „Memoires“ (изд. Гага, 1833) и „Musique et musiciens au XVIII siecle, correspondance et euvres musicales de Const. H.“ (Лейд., 1882). Изданіемъ полного собранія стихотвореній Г. занялся съ 1892 I. A. Юргъ въ Гренингенѣ. Полной біографіи Г. еще не написано. Біографія Iorissen, Const. H. (Амстерд., 1871) доведена только до 1647.

Гегеръ (Höger), Іосифъ, нѣмецкій живописецъ родился 1801, умеръ 1877. Масляныя картины его не блещутъ колоритомъ, но отличаются тщательнымъ рисункомъ и проникнуты чувствомъ въ мотивъ; бѣльшими достоинствами обладаютъ его акварели и рисунки. Къ лучшимъ картинамъ его принадлежатъ: „Капелла въ Рамсау“, „Мѣстность близъ Лунденбурга“, „Мѣстность близъ Рамсау“ и др. 1843 Г. сдѣлался проф. Вѣнской академіи.

Гегесиппъ (Hegesippos), 1) греч. ораторъ въ Афинахъ, соизникъ Демосоена въ борьбѣ съ Филиппомъ Македонскимъ и, по всей вѣроятности, авторъ рѣчи „De Naloneso“, которая прежде приписывалась Демосоену. См. Blass, „Attische Beredsamkeit“, т. 3, отд. 2 (Лейпц., 1880).

2) Г., древне-христианскій писатель, родился, повидимому, въ Палестинѣ, жилъ ок. 155 въ Римѣ и написалъ ок. 177 сочиненіе противъ гностиковъ подъ заглавіемъ „Hurotneinata“ („Записки“), изъ которыхъ до насъ дошли лишь немногочисленные фрагменты.

Гегесиппъ (Hegesippus), испорченное еврейское имя Іосифа Флавія.

Гегесій (Hegesias), философъ, жилъ въ III в. до Р. X., происхожденіемъ, по всей вѣроятности изъ Кирены, преподавалъ въ Александріи; Г. училъ, что человѣкъ сотворенъ для счастья, но многочисленныя страсти мѣшаютъ счастью на землѣ, такъ что смерть, освобождающая человѣка отъ этихъ препятствій къ счастью, должна быть желательна. Ученіе его находило опаснымъ и оно было запрещено Птолемеемъ Лагидомъ.

Гегетшвейлеръ (Hegetschweiler), Іоганнъ, швейцарскій ботаникъ, род. 1789, ум. 1839. Изучалъ флору Швейцаріи, которой посвятилъ нѣсколько работъ.

Гегги, албанское племя, см. албанцы.

Гегіусъ (Hegius), Александръ, педагогъ, род. вѣроятно около 1433, ум. 1498.

Не признавая средневѣковыхъ учебниковъ, онъ возвратился къ классикамъ, какъ источнику латинскаго яз., и старался познакомиться ученикомъ съ греческимъ. Учениками его были важнѣйшіе гуманисты, между прочимъ Эразмъ. Его сочиненія, въ стихахъ и въ прозѣ, изданы Як. Фабри („Opuscula“, Девентеръ, 1503). См. Dillenburger, въ „Zeitschrift für Gymnasialwesen“, 1870, стр. 481 и слѣд. и Reichling въ „Monatschrift für rheinisch westfälische Geschichtsforschung“, 1877, стр. 286 и сл.

Гегненбергъ-Дуксъ (Hegnberg-Dux), Фридрихъ Адамъ Юстусъ, графъ, род. 1810, ум. 1872, по образованію медикъ, баварскій государственный дѣятель; избраннй 1845 членомъ палаты депутатовъ, онъ 1848—1865 былъ ея предсѣдателемъ. 1871, когда почувствовалась надобность въ чело-вѣкѣ, который сумѣлъ бы внушить довѣріе обѣимъ партіямъ палаты, король обратился съ просьбой къ Г. взять на себя предсѣдательство въ министерствѣ; политика Г. имѣла умѣренно-либеральный характеръ.

Гегнеръ (Hegner), Ульрихъ, швейцар. писатель, род. 1759, ум. 1840. Своею извѣстностью онъ обязанъ главн. образомъ написанному талантливо и остроумно рассказу „Die Molkenkur“ (Цюрихъ, 1812—19, нов. изд. 1827), продолженіе котораго составляетъ „Suschens Hochzeit“ (1819). Въ романѣ „Salys Revolutionstage“ (Винтерт., 1814) онъ прекрасно изображаетъ общественныя движенія въ Швейцаріи въ концѣ XVIII в. Собраніе сочиненій вышло въ Берлинѣ, 1828—1830. См. Schellenberg-Biedermann, Erinnerungen an Ulrich H. (Винтертуръ, 1843).

Гегебро (Högsbro), Софусъ Магдалусъ, датск. парламентскій дѣятель, род. 1822, членъ фолькетинга съ 1858, примкнулъ къ лѣвой и во многихъ дебатахъ, касающихся церкви и народнаго образованія, обратилъ на себя вниманіе. Когда 1864 происходила подача голосовъ относительно мира съ Пруссіей и Австріей, Г. принадлежалъ къ тѣмъ 21 депутатамъ, которые отвѣтили отрицательно. Послѣ пересмотра датскаго основнаго закона (1866), Г. принялъ на себя руководство національной лѣвой и издавалъ (1865—83) органъ этой партіи „Dansk Folketidende“, долгое время занимавшій выдающееся положеніе въ политической печати Даніи. Оппозиція выбрала его въ президенты фолькетинга. 1891 Г. поставилъ на очередь вопросъ объ избирательной реформѣ. Когда въ дек. 1894 этотъ вопросъ былъ поднятъ вновь, оказалось, что воззрѣнія Г. не соответствовали мнѣніямъ большинства членовъ его партіи. Это побудило Г. отказаться отъ поста президента 1895. Радикальное большинство новоизбраннаго фолькетинга снова предложило ему тотъ же постъ, который онъ 1897 временно оставилъ, такъ какъ руководимая имъ партія реформы выражала несоответствующія его идеямъ мнѣнія относительно финансоваго закона.

Гегшейдъ (Höhscheid), городск. община въ прусск. округѣ Дюссельдорфъ, состоитъ изъ 132 отдѣльных, разбросанныхъ на площади въ 2067 гект. поселеній, каждое съ особ. названіемъ, централн. пунктъ котор. называется Г.; производство ножей, ножницъ, машинъ, корсетныхъ планшетокъ, и др. металлич. издѣлій, три чугу-лит. завода, кузница дляковки оружія, 39 точильныхъ мельницъ, разработка свинцовой руды; (1895) 12,841 жит., изъ нихъ 2281 католи. и 8 евр.

Гедда (Heda), Виллемъ Клаасъ, голл. живописецъ, род. 1594, ум. 1678, писалъ замѣчательныя по силѣ натюръ мортъ, преимущественно накрытый столъ съ бокалами вина, виноградомъ, разрываннымъ лимономъ и т. д. Картины его очень рѣдки. Они встрѣчаются только въ Луврѣ, въ Гентскомъ музеѣ, въ Дрезденской галлерей („Завтракъ“, 1631) и въ частныхъ рукахъ.

Геданитъ (гнилой янтарь), ископаемая смола, встрѣчающ., но гораздо рѣже, вмѣстѣ съ янтаремъ въ Замландѣ и др. мѣстахъ Балтійскаго побережья, Г. имѣетъ такой же цвѣтъ и блескъ, какъ янтарь, но отличается меньшею твердостью, по химич. составу подобенъ янтарию, но вовсе не содержитъ янтарной кислоты, имѣетъ болѣе низкую точку плавленія, обращаясь при 140—180° въ прозрачную жидкость безъ запаха. Можетъ обрабатываться на токарномъ станкѣ и полироваться, но при сверленіи растрескивается.

Геданумъ (Gedanum), латинизированное названіе г. Данцига.

Гедбергъ (Hedberg), Торъ, шведскій поэтъ и романистъ, род. 1862, съ 1897 состоитъ редакторомъ отдѣла искусства и литературы въ „Svenska Dagbladet“. Его первое произведеніе „Högre urpgifter“ (1884) было написано въ духѣ реализма, но уже въ рассказѣ „Johannes Karr, en urpkommlings historia“ (1885) проявилась склонность Г. къ изображенію темныхъ душевныхъ движеній. Его слѣдующимъ произведеніемъ было „Judas“, психологическій этюдъ въ формѣ романа о мотивахъ, побудившихъ Іуду Искаріота къ предательству. Въ слѣдующ. его произведеніяхъ: „Skizzer och berättelser“ (1887), „Pa Torpa gård“ (1888), „Noveller och skizzer“ (1889), „Ett eldprof“ рассказъ (1890), „Nya berättelser och skizzer“ (1892), „Farbor Agathon, med flere noveller“ (1894) тоже глубоко затронуты душевныя проблемы, въ которыхъ онъ пытается отыскать цѣль и смыслъ существованія. Общій тонъ ихъ — разочаровавшееся мировоззрѣніе, но безъ отчаивающагося пессимизма, со стремленіемъ къ счастью и радости и съ надеждой на осуществленіе его силою любви. Результатомъ зимняго пребыванія въ Италіи (1892—93) были путевыя воспоминанія „En vinter i södern“ (1893). Г. дѣлалъ опыты и въ драмѣ, сначала пьесой „En lifsfraga“ (1886), за которой послѣдовали: драма „En tve-

camp“ (1892), драматич. пародія „Nattrocken“ (1893), драматич. обработка исторіи Страстей Господнихъ, „Judas“ (1895), комедія „Guld och gröna skogar“ (1895), идейная драма „Gerhard Grim“ (1897), наконецъ, комедія „Kärlekens krokvägar“ (1898). Собрание стихотвореній („Dikter“, 1896) бѣдно лирическими настроеніями, но тѣмъ богаче глубокой идейной поэзіей. Полемическій характеръ имѣеть фантазія Г.: „Glädje“ („Радость“).

Гедвига (древ. нѣм. Hadewic), 1) герцогиня швабская, дочь Генриха I баварскаго; въ ранней молодости была помолвлена съ греческ. императ. Константиномъ Порфиророднымъ, но 955 вышла замужъ за герцога Бурхарда II швабскаго; ум. 994.

2) Г., святая, дочь Вертольда IV, маркграфа Меранскаго, род. 1174, ум. 1243, 12 лѣтъ вышла замужъ за Генриха I, герцога силезскаго и польскаго, которому родила 7 дѣтей. Послѣ смерти мужа, 1238 поселилась въ монастырѣ близъ Бреслава; 1268 была канонизована и считается покровительницей Силезіи. См. Knoblich, Lebensgeschichte der heil. H. (Бресл., 1860); Becker, Die heil. H. (Фрейбургъ, 1872).

3) Г. (Ядвига), королева польская, род. 1370, ум. 1399, младшая дочь Людвига Великаго, короля венгерскаго и польскаго, еще въ колыбели была помолвлена и рано вышла замужъ за герцога Вильгельма австрійскаго; послѣ смерти отца, избрана на польскій престолъ и коронована въ Краковѣ 1384. Послѣ этого ея руки стали домогаться Ягелло, герцогъ литовскій, и, вынужденная по требованію поляковъ отказать своему первому супругу, вышла замужъ за Ягелло; своею кротостію и умомъ Г. сумѣла внушить своему грубому супругу уваженіе къ себѣ; она усердно занималась распространеніемъ образованія среди поляковъ; исполняя ея послѣднюю волю, Ягелло послѣ ея смерти возстановилъ краковскій университетъ.

Гедвигія (*Hedwigia balsamifera Sw., Tetragastris Ktze.*), тропическое дерево изъ сем. бурсеровыхъ, встрѣчающееся на Доминго, въ Порторико и Гваделупѣ; доставляетъ смолу, находящую, подобно копайскому бальзаму, примѣненіе въ медицинѣ.

Гедвигскіе кубки, средневѣковые кубки съ рельефными фантастическими фигурами животныхъ, вывезенные по всей вѣроятности пилигримами изъ Палестины; названы такъ по св. Гедвигѣ, герцогинѣ Силезской, вслѣдствіе легенды о томъ, что вода, которую она хотѣла выпить, воздерживаясь отъ вина, превратилась въ вино, когда изъ ея стакана пилъ ея супругъ. См. Czihak, Schlesische Gläser (Бресл., 1891).

Гедвигъ (*Hedwig*), Іоганнъ, нѣмецкій ботаникъ, род. 1730, ум. 1799; одинъ изъ наиболѣе видныхъ изслѣдователей споровыхъ растений въ XVIII вѣкѣ. Въ честь его имени названъ посвященный

тайнобрачнымъ растеніямъ ботаническій журналъ „Hedwigia“.

Геддагумми, одинъ изъ неоднородныхъ и нечистыхъ сортовъ аравійской каменди отъ желтоватаго до бураго цвѣта, приносладкаго вкуса, труднѣе растворимъ въ водѣ, нежели другіе сорта. Собирается около Адена и экспортируется изъ арабскаго порта Гедда.

Геддерсфилдъ (*Huddersfield*), гор. и графство въ сѣв. Англіи, при р. Кольне, 2 гимназіи (колледжи), технич. институтъ, публ. библиотека, литературно-научное общество съ музеемъ, археологич. общ. и (1891) 95,420 жит. Г. служитъ главн. пунктомъ такъ наз. fancy trade на с. Англіи и доставляетъ главн. образ. шерстяные ткани (14,593 рабочихъ), хлопчатобум. издѣлія (2396 рабоч.), ковры (1007 рабоч.), машины (1291 раб.). Въ окрестностяхъ литейные заводы, каменоломни и кам.-угольные копи. До 1888 Г. относился къ Уэстрайдингу Юркшира. Къ ю. и ю.-з. отъ Г. многочисл. фабричныя пункты, зависящіе отъ Г.

Гедеке (*Gaedeke*), 1) Арнольдъ Генрихъ, нѣм. историкъ, род. 1844, ум. 1892, 1870 въ Гейдельбергѣ доцентъ исторіи, 1882 ординарнымъ проф. исторіи при высшей технич. школѣ въ Дрезденѣ. Онъ издалъ: „Tagebuch des Grafen Ferd. Bonav. von Harrach während seines Aufenthaltes am spanischen Hofe 1697 u. 1698“ (Вѣна, 1872) и написалъ: „Die Politik Österreichs in der spanischen Erbfolgefrage“ (Лейпцигъ, 1877); „Maria Stuart“ (Гейдельб., 1876); „Wallensteins Verhandlungen mit den Schweden u. Sachsen 1631—34 mit Akten u. Urkunden aus dem königlich sächsischen Hauptstaatsarchiv“ (Франк., 1885).

2) Г. (*Goedeke*), Карлъ, историкъ литературы, род. 1814, ум. 1887, изучалъ съ 1834—38 въ геттингенскомъ унив. филологію и исторію литературы, 1873 былъ назнач. тамъ же экстраорд. проф. На литерат. поприще Г. выступилъ подъ псевдон. Карла Сталъ съ комедіей въ аристофановскомъ духѣ: „König Kodrus, eine Misgeburt der Zeit“ (Лейпц., 1839), за которою послѣдовали новеллы „Novellen“ (Целле, 1840) и „Novellenalmanach“ на 1842 (Ганнов., 1841). Затѣмъ Г. издалъ сборники: „Deutschlands Dichter von 1813—43“ (Ганнов., 1844), „Elf Bücher deutscher Dichtung, von Seb. Brant bis auf die Gegenwart“ (Лейпц., 1849), „Edelsteine aus den neuesten Dichtern“ (Ганнов., 1851), „Deutsche Dichtung im Mittelalter“ (1854, Sachregister, 1871; 2-е дополненное изд., Дрезденъ, 1871) и монографіи: „Kniges Leben und Schriften“ (Ганнов., 1844), „Pamphilus Gengenbach“ (1856), „Emanuel Geibel“ (Штутг., 1869, 1 т.) и „G. A. Bürger in Göttingen und Gellinghausen“ (Ганнов., 1873). Главнымъ произведеніемъ Г. считается тщательно обработанный и весьма содержательный „Grundris zur Geschichte der Deutschen Dichtung“ (Ганнов., 1857—81). Въ настоящее время оно выходитъ вторымъ, вновь обработ. изданіемъ (Дрезд.,

1884—93, т. 1—3 выпущенъ самимъ авторомъ, т. 4—5, послѣ смерти его продолжены Е. Гетце въ сотрудничествѣ съ нѣсколькими другими специалистами). Отдѣльнымъ извлеченіемъ изъ 1-го изданія вышла 1859 брошюра „Гете и Шиллеръ“. Кромѣ того Г. написаны для новѣйшихъ котловскихъ изданій — Шиллера, Лессинга и Гете — биографіи и литературныя введенія, изъ которыхъ составилась книга „Goethes Leben und Schriften“ (2 изд., Штуттг., 1877). Въмѣстѣ съ Юліусомъ Титцманъ Г. издалъ „Deutsche Dichter des 16 Jahrhunderts“ (Лейпц., 1867—83, т. 1—18) и „Deutsche Dichter des 17 Jahrhunderts“ (1869—85, т. 1—15) и редактировалъ превосходное историко-критич. изданіе „Schillers sämtliche Schriften“ (Штуттг., 1867—76, 15 томовъ). Опъ издалъ также и „Geschäftsbriefe Schillers“ (Лейпц., 1835).

Гёдёлло (Gödöllö), м. въ венг. комитатѣ Пештъ, при ж. д. Будапештъ-Кашау, (1890) 4844 жит. мадяровъ. Коронное помѣстье Г. и королевскій увеселительный замокъ (болѣе 100 комнатъ, роскошный паркъ, обширный охотничій паркъ); 1868 по случаю коронаціи приобрѣтены правительствомъ, какъ коронаціонный подарокъ королю Венгріи. Съ тѣхъ поръ Г. — лѣтняя резиденція двора. Въ окрестностяхъ Г., излюбленнаго лѣтняго мѣстопробыванія жителей Будапешта, ежегодно устраиваются большія придворныя охоты.

Гедемаркенъ (Hedemarken), округъ въ норвеж. обл. Гамаръ, внутри страны, вдоль шведск. границы, площ. въ 27,508 кв. км., обнимаетъ, гл. обр., обл. Гломмена и распадается на 5 фогствъ. Число жит. (1891) 120,386 чел. Собственно Г., на в. бер. оз. Мьёсенъ, имѣетъ плодородныя поля; остальныя выше расположенныя фогства имѣютъ громадныя лѣса; послѣдн. со времени проведенія ж. д. сильно вырубаются. Въ густо населенномъ фогствѣ Г. гл. занятіе жит. земледѣліе, въ остальныхъ частяхъ скотоводство, горное дѣло (разработка мѣди, шифера, известняка), рыболовство и охота. Гл. пунктъ Гамаръ.

Геденстьерна (Hedenstjerna), Альфредъ, шведскій беллетристъ, род. 1852, былъ главнымъ сотрудникомъ, впоследствии старшимъ редакторомъ и собственникомъ газеты „Smalandsposten“. Подъ псевдонимомъ Сигурдъ, Г. одинъ изъ извѣстнѣйшихъ и распространеннѣйшихъ авторовъ Швеціи. Его творческая способность почти неисчерпаема. Отдѣльными книгами онъ издалъ: „Kaleidoskop“ (1884), „I svenska bondehem“ (1885), „Ljud och oljud“ (1886), „Vett och ovett“ (1887) и мн. др., печатавшіяся въ Стокгольмѣ и переведенныя большей частью на нѣмецкій, датскій, норвежскій, нѣкоторыя на франц., англ., голландск. и другіе языки.

Геденштрёмъ, Матвѣй Матв., путешественникъ по Сибири и ея изслѣдователь. Сосланный въ Сибирь, Г. изучалъ Байкаль, Амуръ и Ледовитый океанъ. Ре-

зультатами его изслѣдованій и путешествій явились статьи въ „Спб. Вѣстн.“ (1822) и „Журн. мин-ства внутрнн. дѣлъ“ (1829—30). Отдѣльно издалъ: „Отрывки о Сибири“ (1830), перевод. на нѣмецк. яз. („Fragmente oder etwas über Sibirien“, 1842). Ум. 1849.

Геденовъ, 1) Ал-ндръ Михайл., директоръ театровъ. Род. 1790, ум. 1867. 1833 назначенъ директоромъ спб. императорск. театровъ, а 1847 директоромъ тѣхъ же театровъ въ обѣихъ столицахъ. 1858 былъ уволенъ отъ занимаемой должности. Періодъ его управленія театрами принадлежалъ къ довольно блестящей порѣ сценическаго искусства; такъ за это время поставлены были обѣ оперы Глинки; однако исторія указываетъ на довольно индифферентное отношеніе Г. къ судьбѣ искусства. Напримѣръ „Жизнь за Царя“ Глинки своей постановкой была обязана, главнымъ обр., не Г., а капельмейстеру Кавосу. Въ послѣдніе годы его директорства завѣдваніе театральными дѣлами было почти исключительно въ рукахъ управляющаго театральной конторой г. Боршова и начальника репертуарной части г. Федорова.

2) Г., Степанъ Александровичъ, директоръ эрмитажа и императ. театровъ. Родился 1816, умеръ 1878. Сынъ Ал-дра Мих. Г. Г. съ юныхъ лѣтъ любилъ искусство и въ особенности увлекался въ его сферѣ археологическ. изслѣдованіями. Съ 1850—63 находился въ Римѣ въ качествѣ помощника завѣдующаго археологической комиссіей, а 1861 завѣдующимъ этой комиссіей и попечителемъ пансіонеровъ императорск. акад. худож. 1863 былъ назначенъ директоромъ эрмитажа, для котораго онъ приобрѣлъ цѣнную коллекцію археологическ. предметовъ древняго искусства. 1867 былъ назначенъ директоромъ императорск. театровъ, причемъ вначалѣ проявилъ энергичную дѣятельность, но съ годами охладѣлъ къ ней, въ виду фактическ. ограниченія его власти, причемъ въ пасивъ ему слѣдуетъ поставить слабый надзоръ надъ оборотами денежныхъ театральнхъ суммъ и на немощныя расходы по театральному хозяйству. Тѣмъ не менѣе, кое-когда природный художественный вкусъ проявлялся въ нѣкоторыхъ его предначертаніяхъ. Такъ, по его мысли Островскимъ былъ разработанъ сюжетъ „Василисы Мелентьевой“ и имъ же былъ составленъ планъ сюжета изъ древне-славянскаго мифологич. міра, подъ названіемъ „Млада“. Горячо увлеченный этимъ планомъ, онъ призвалъ къ себѣ четырехъ нашихъ талантливыхъ русскихъ композиторовъ, гг. Римскаго-Корсакова, Кюи, Бородина и Мусоргскаго, предложивъ каждому изъ нихъ написать по одному акту для „Млады“, которая должна была представить собою оперу-балетъ. Предложеніе было принято и блестяще выполнено, но къ сожалѣнію не осуществлено на дѣлѣ, въ смыслѣ постановки этого произведенія на сценѣ. Курьезно то, что прекрасный замыселъ ди-

ректора свелся, въ концѣ концовъ, къ балету того же наименованія, банальная музыка котораго была написана г. Минкусомъ. Какъ извѣстно, въ послѣдствіи лишь одинъ г. Римскій-Корсаковъ широко воспользовался своимъ матерьяломъ и выработалъ изъ него большую оперу-балетъ, поставленную уже гораздо позже, а именно 1892, на сценѣ Маринскаго театра. Г. уволенъ отъ должности 1875, но при этомъ оставленъ директоромъ эрмитажа.

Геденъ, 1) Балабанъ, епископъ львовскій, род. 1530, ум. 1607, прославился горячею борьбою за православіе противъ уни и покровительствомъ вавшаго униатамъ польскаго правительства. Въ цѣляхъ защиты православія, Г. основалъ греко-славянскія семинаріи въ Львовѣ и Стрятинѣ (его помѣстье), выпустившія немало образованныхъ ревнителей православія. Большое значеніе имѣли и основанныя Г. славянскія типографіи въ Львовѣ и Стрятинѣ, изъ которыхъ выпущены Евангеліе, Служебникъ, Трѣбникъ и др.

2) Г., Вишневскій, епископъ смоленскій. Обучался въ кіево-могилянскои коллегіи и за границею, гдѣ получилъ дипломъ доктора философіи. Состоитъ профессоромъ кіевскои коллегіи, написалъ 1714 похвальное слово посланникамъ Шафирову, Толстому и Бестужеву. Въ томъ же году поступилъ въ московскую славяно-латинскую акад. профессоромъ философіи и богословія. 1724, будучи ректоромъ академіи, Г. поднесъ Петру В. „пѣснь пріветственную отъ московскои академіи“ на лат. и русск. яз. 1728 былъ назначенъ епископомъ въ Смоленскъ, гдѣ и оставался до кончины (1761). Честолюбіе Г. сдѣлало его ожесточеннымъ врагомъ Теофана Прокоповича, и въ извѣстномъ столкновеніи Яворскаго съ Теофаномъ онъ принималъ вмѣстѣ съ Теофилактомъ Лопатинскимъ горячее участіе. Находясь въ Смоленскѣ, Г. организовалъ мѣстную семинарію и нѣсколько духовн. училищъ. Послѣ него осталось довольно подробное „Историческое описаніе г. Смоленска“ (напеч. въ Свѣ. Архивѣ, за 1828, ч. 32, № III) и нѣк. другія историч. статьи. См. Филаретъ, Обз. дух. лит.; Ист.-статист. опис. смол. епархіи (Спб., 1864).

3) Г., Замыцкій, былъ проповѣдникомъ моск. дух. акад. 1759—60, а затѣмъ игуменомъ Давидовой пустыни. Перевелъ съ греч. „Филонъ иудейнинъ о субботѣ и прочихъ ветхозав. праздникахъ“ (1783).

4) Г., Криновъ или Криновскій, еп. Псковскій, род. 1706. Обучался въ московскои славяно-греко-латинскои академіи и еще студентомъ обнаружилъ ораторскія дарованія. 1754 императрица Елизавета, по рекомендаціи И. И. Шувалова, назначила Г. придворнымъ проповѣдникомъ, а 1755 членомъ св. Синода. 1762 Г. получилъ псковскую епархію, но годъ спустя умеръ (1763). Г. пользовался въ свое время славою лучшаго проповѣдника; его звали

„вторымъ Теофаномъ“. Лучшими его проповѣдьями считаются: „Почтеніе въ недѣлю блуднаго сына“ и „Слово по случаю лиссабонскаго землетрясенія“ (1755). Слова его были изданы нѣсколько разъ (Спб., 1755—59; М., 1760; 1855), См. Филаретъ, Обз. дух. лит., 1884.

5) Г., Святополкъ князь Четвертинскій, епископъ луцкій и острожскій, съ 1685 по 1690 митрополитъ кіевскій. Въ концѣ 1684 Г. бѣжалъ изъ луцкой епархіи отъ притѣсненій католиковъ и униатовъ въ Малороссію. Въ дѣлахъ малорусскои іерархіи въ это время шла неурядица: послѣ смерти м. Тукальскаго 1675 митрополитчья катедрa въ Кіевѣ пустовала. Такимъ положеніемъ дѣла рѣшила воспользоваться Москва, чтобы захватить въ свои руки и духовную власть надъ краемъ, уже связаннымъ съ ней политически, но находившимся еще подъ властью константинопольскаго патріарха. Для осуществленія такихъ плановъ моск. патріарху нужно было, чтобы катедрu кіевскую занялъ человекъ котораго можно было бы привести въ подчиненіе безъ протеста или сопротивленія съ его стороны, какимъ являлся Г. Четвертинскій. Переговоры между гетманомъ и московскимъ правительствомъ тянулись съ осени 1683 до лѣта 1685, когда, наконецъ, состоялся соборъ для избранія митрополита въ Кіевъ, въ храмѣ св. Софіи; подъ давленіемъ гетмана, приславшаго на соборъ много войскои старшины, избраніе состоялось, и митрополитомъ выбранъ былъ Г. Осенью онъ отправился въ Москву, въ сопровожденіи многихъ духовныхъ лицъ, и былъ торжественно посвященъ въ митр. кіевск. московскимъ патріархомъ Іоакимомъ, 8 ноября 1685. 15 декабря онъ выѣхалъ изъ Москвы, получивъ царскіе дары и грамоту, которой, между проч., кіевскому митрополиту подчинялись черниговская архіепископія и архимандр. печерскои лавры, находившіяся до этого времени въ зависимости отъ константинопольскаго патріарха. Кромѣ того, гетманъ выхлопоталъ въ Москвѣ кіевскому митрополиту право сохранить всѣ прежніе его знаки отличія (напр., крестъ на митрѣ, преднесеніе креста во время митроп. выхода), право безапелляціоннаго суда и право печатать книги и заводить духовныя школы въ предѣлахъ митрополіи. Въ слѣд. 1686 Г. присланы были царскіе подарки, въ надписи на которыхъ онъ названъ митрополитомъ „всехъ Россіи“. Оставалось еще уладить дѣло съ константиноп. патріархомъ, о чемъ гетманъ неоднократно уже просилъ царя. Когда состоялось посвященіе Г., Самойловичъ, боясь проклятія патріарха за отпаденіе отъ его вѣдомства, усилилъ свои просьбы и добился того, что въ Константинополь отправлены были подьячій Алексѣевъ съ гетманскимъ посланцемъ Лисицею. Главное сопротивленіе они встрѣтили не со стороны констант. патріарха, а со стороны іерусалимскаго — Досіея, вслѣдствіе чего обра-

тились къ визирю, который, дорожа сохраненіемъ мирныхъ отношеній съ Россіей, приказалъ патриархамъ исполнить волю московскаго правительства.

Послѣ ссылки покровителя своего, гетмана Самойловича, 1687, Г. сталъ терять дарованныя ему привилегіи: въ январѣ 1688 ему запрещено было писаться митрополитомъ „всѣя Россіи“, а въ іюнѣ того же года черниговская архіепископія, по просьбѣ Барановича, и печерская лавра, по просьбѣ Варлаама Ясинскаго, были изъяты изъ его вѣдѣній.

Гедера (Hedera), латинское названіе плюща (см.)

Гедерцъ (Gedertz), 1) Карлъ Теодоръ, род. 1855, приобрѣлъ извѣстность нѣсколькими историко-литературными трудами, напримѣръ „Gabriel Rollenhagen“ (Лейпцигъ, 1881); „Johann Rist als niederdeutscher Dramatiker“ (1882); „Das niederdeutsche Schauspiel“ (Берлинъ, 1884, 2 тома) и нѣсколькими произведеніями на нижненѣмецкомъ діалектѣ. Кромѣ того онъ напечаталъ: „Fritz Reuter-Reliquien“ (Висм., 1885); „Emanuel Geibel-Denkwürdigkeiten“ (Берлинъ, 1886); „Goethes München, auf Grund ungedruckter Briefe geschildert“ (Время, 1887, 2 изд. 1889); „Zur Kenntnis der altenglischen Bühne“ (1888); „Goethe und Maler Kolbe“ (1889); „Fritz Reuter-Studien“ (Висм., 1890); „Friedrich d. Gr. und General Chasot“ (Врем., 1893) и др.

2) Г., Теодоръ, писатель по исторіи искусства, род. 1815. Съ 1846 Г. состоитъ директоромъ любекскаго художественнаго союза и 1850 вмѣстѣ съ Мертенсомъ, директоромъ бременскаго художественнаго союза, основалъ общій сѣверо-германскій союзъ. Онъ написалъ: „Adr. van Ostade. Sein Leben und seine Kunst“ (Любекъ, 1869); „Hans Holbein der jüngere und seine Madonna des Bürgermeisters Meyer“ (1872); „Rubens und die Rubensfeier in Antwerpen“ (Лейпц., 1878); „Hans Memling und dessen Altarschrein in Lübeck“ (1883); „Kunststreichzüge“, собр. статей объ искусствѣ (1890).

Геджась (Гиджась), араб. область (см. Аравія). Г. тур. вилайетъ, обнимающій зап. берегъ Аравіи, отъ сѣв. конца залива Акабы на ю. до 20° с. ш.; площ. вилайета 250,000 кв. км., населеніе 300,000 жит. Провинція заключаетъ въ себѣ оба священныя гор. мусульманъ, Медину и Мекку. Наиболье важные приморскіе пункты на берегу, плаваніе вдоль котораго довольно опасно, Янбо эль Баръ и Джидда, служатъ портами упомянутыхъ выше двухъ городовъ. Наиболье значительнымъ племенемъ является бени гарбъ, распадающееся на многочисленныя группы. Нѣкогда лишь номинальное турецкое господство за послѣднее время укрѣпилось, даже въ сравнительно независимой прежде Меккѣ.

Геджра (по арабски озв. бѣгство), такъ наз. бѣгство Магомета изъ Мекки въ Ме-

дину, случившееся 20 іюня 622. Отъ этого событія магометане ведутъ свое лѣтосчисленіе, которое также получило названіе Г. Мусульманская эра установлена калифомъ Омаромъ 17 лѣтъ послѣ бѣгства пророка и считается съ перваго дня перваго луннаго мѣсяца года (Мухарремъ), т. е. съ четверга 15 іюля 622 г. Такъ какъ магометане считаютъ время по лунному году (354 дня), то 33 магометанскихъ года равняются приблизительно 32 христіанскимъ. Поэтому, если мы желаемъ перевести годъ Г. на христіанское счисленіе времени, то нужно вычесть 33-ю часть изъ общей суммы лѣтъ и прибавить къ ней 622 года (см. хронологія и годъ). См. Wüstenfeld, Vergleichungstabelle der mahomedanischen u. christlichen Zeitrechnung (Лейпц., 1854), продолж. за 1300—1500 Г. Эд. Малеромъ, 1887).

Геджръ, Эль Гиджръ (Hidschr), также Маданнъ Сале, развалины древняго г. въ Аравіи (Геджась), на пути паломниковъ изъ Дамаска въ Мекку, приблизительно подъ 26¼° с. ш. Во времена Птолемея, г. назывался Эгра, здѣсь была сосредоточена торговля золотомъ и благовыми веществами. 1878 мѣстность изслѣдована англичаниномъ Даути. Онъ нашелъ въ скалахъ песчаника около 100 гробницъ съ надписями и изображеніями; самъ городъ представляетъ теперь собраніе 4—5 селеній, выстроенныхъ изъ глины и окруженныхъ стѣнами.

Гедизарумъ (Hedysarum), латинское названіе копеечника (см.).

Гедизъ, г. въ санджакѣ Кьютаяга въ азійско-тур. вилайетѣ Годавендикьяръ, на высотѣ 825 м. при истокѣ р. Ч-чай, древняго Гермуса, въ глубокой котловинѣ; старый, чисто турецкій, грязный городъ съ 6—7000 жит., резиденція каймакама. Красива гл. мечеть Улу Джамі. На возвышающейся къ в. скалистой вершинѣ Асаръ (т. е. развалина) находился въ древности Кадой (лат. Cadi), нѣкогда гарнизонъ македонскихъ наемниковъ, охранявшихъ важный горный проходъ между Лидіей и Фригіей.

Гедике, 1) Фридрихъ, выдающійся пѣд. педагог. (1754—1803). Былъ директоромъ гимназіи Вердера въ Берлинѣ, достигшей при немъ цвѣтущаго состоянія. Г. внесъ философскій интересъ въ педагогику и преобразовалъ гимназіи въ Пруссіи; ввелъ въ нихъ испытанія на атестатъ зрѣлости. Кромѣ учебниковъ, издалъ: „Aristoteles und Basedow“; „Schulschriften“; „Vermischte Schriften“, также переводы древнихъ классиковъ.

2) Г., музыкантъ композиторъ, капельмейстеръ въ Ревелѣ и Спб. съ 1818.

Гедиминовичи. У великаго князя Литовскаго Гедимина (см. ниже) было семь сыновей: Монтвидъ, Наримунтъ, Коріать, Ольгердъ, Кейстутъ, Любартъ и Явнутій. Потомство Монтвида, Коріата, Кейстута и Любарта, въ мужской линіи, угасло во 2—3 поколѣніяхъ; потомство Наримунта,

Ольгерда и Явнугія дало начало княжескимъ родамъ, называемымъ Гедиминовичами. Наримунтъ въ крещеніи Глѣбъ, — родоначальникъ угасшихъ князей Булгаковыхъ, Пинскихъ, Патрикѣевыхъ и Стародубскихъ и существующихъ доселѣ Голыцкихъ, Куракиныхъ и Хованскихъ. Ольгердъ — родоначальникъ угасшихъ княжескихъ линий: Олельковичей кievскихъ, случкихъ и бѣльскихъ, польской королевской династіи Ягеллоновъ и Мстиславскихъ. Ольгердъ же былъ и родоначальникомъ существующихъ до нынѣ князей Трубецкихъ, Наконецъ Явнугій, въ крещеніи Иванъ — родоначальникъ князей Заславскихъ, именовавшихся впоследствии Мстиславскими. Принадлежность къ Гедиминовичамъ княжескихъ родовъ: Кобринскихъ, Корецкихъ, Рожинскихъ, Сангушекъ и Чарторыйскихъ, не доказана. Прочіе княжескіе роды, причислявшіеся обыкновенно къ Гедиминовичамъ, какъ-то Вишневецкіе, Воронежскіе, Збаражскіе, Курпевичи, Порыцкіе, — не Гедиминовичи. Пособія: см. ниже ст. *Гедиминъ*.

Гедиминъ или Гедыминъ, великій князь литовскій, сынъ в. кн. лит. Лютювера (или Литавера, Путювера), братъ и наслѣдникъ в. кн. лит. Витеня, третій князь династіи лит. в. князей, возвысившейся въ концѣ XIII в. и получившей отъ Г. свое названіе Гедиминовой. Такая генеалогія установлена однако учеными всего лѣтъ 30 назадъ, послѣ того какъ въ собраніи русско-ливонскихъ актовъ Наперскаго были опубликованы грамоты рижскаго магистрата къ Г., въ которыхъ Витень названъ братомъ и предшественникомъ Г. въ княженіи. Другіе источники, — нѣмецкія хроники и прусскія лѣтописи, — окружили происхожденіе Г. романическими подробностями: нѣм. хр. называютъ его конюхомъ князя Витеня, убившимъ своего господина и женившимся на его вдовѣ съ ея согласія; русск. лѣт. видятъ въ Г. конюха бѣжавшаго въ Литву русскаго (по однимъ лѣтоп. смоленскаго, по другимъ — полоцкаго) князя, имя которому — Витенець. Витенець, де, былъ убитъ громомъ, а на его вдовѣ женился его конюхъ Г. Годъ рожденія Г. неизвѣстенъ; источники упоминаютъ о немъ, уже, какъ о сподвижникѣ его брата Витеня. Такъ, 1314 онъ захватилъ въ плѣнъ и казнилъ сына предшественника Лютювера, вел. кн. лит. Тройдена — Пелюзу, который, лишенный Лютюверомъ своего наслѣдственнаго стола, въ союзѣ съ крестоносцами неустанно тревожилъ представителей новой династіи вел. лит. князей, производя на ихъ земли набѣги и поднимая противъ нихъ рядъ возстаній въ коренныхъ литовскихъ земляхъ. Брату своему Витеню Г. наслѣдовалъ 1316. Въ дѣлахъ политики, внутренней и внѣшней, Г. является энергичнымъ продолжателемъ стремленій Витеня, направленныхъ къ тому, чтобы упрочить положеніе молодого литовскаго государства среди наступавшихъ на него со-

сѣдей и сплотить въ одно могущественное политическое цѣлое, разнородное по составу своему населеніе великаго княжества литовскаго. Источники не даютъ точныхъ указаній, путемъ какой организаціи Г. удалось вызвать къ жизни и объединить подъ свою властью силы, достаточныя для того, чтобы остановить завоеванія крестоносцевъ, значительно увеличить территорію своего государства присоединеніемъ къ ней многихъ сосѣднихъ русскихъ княжествъ и расширить сферу своего вліянія далеко за предѣлы подвластныхъ ему земель. Съ достовѣрностью, однако, можно утверждать, что для развитія своего политическаго могущества Г. въ значительной мѣрѣ пользовался силами подвластнаго ему русскаго населенія, которое было привлечено имъ къ дѣятельному участию въ государственной и политической жизни княжества. Такое привлеченіе русскаго населенія княжества было вызвано естественнымъ ходомъ современныхъ событій. Болѣе ²/₃ земель, подвластныхъ Г., были населены русскими племенами. При Г., кромѣ коренныхъ литовскихъ областей, въ составъ вел. кн. литовскаго входили слѣдующія русскія земли: 1) Черная Русь, съ городами Новгородомъ, Здитовымъ, Гродномъ, Слономомъ и Волковыскомъ, вошедшая въ составъ земель лит. кн. еще въ половинѣ XIII в.; 2) Полоцкая земля, присоединенная еще при Мендовѣ, затѣмъ отпавшая и возвращенная, по договору съ Ливонскимъ орденомъ, Витенемъ 1307; 3) Минское, Пинское и Туровское княжества, присоединенныя, правдоподобно, въ концѣ XIII в.; 4) Витебское княжество, приобретенное Ольгердомъ, благодаря браку съ Маріей, единственной дочерью Витебскаго князя Ярослава, умершаго 1320; 5) Луцкое княжество, въ которомъ съ 1325 княжилъ сынъ Г. Любартъ, получившій эту область, благодаря браку съ Бушею, дочерью князя Льва Андреевича Луцкаго. Кромѣ этихъ земель, по разсказу нѣкоторыхъ позднѣйшихъ источниковъ, въ составъ вел. кн. литовскаго входили Волынская и Кіевская земли, завоеванныя Г. въ походѣ 1320—1321. Разсказъ объ этомъ завоеваніи, какъ доказалъ проф. В. Б. Антоновичъ, долженъ быть отнесенъ къ числу легендъ, сложившихся два вѣка спустя. Какъ видно изъ предыдущаго, по составу своихъ земель, вел. кн. Литовское является при Г. гораздо болѣе русскимъ, чѣмъ литовскимъ. Такой составъ княжества отразился на внутреннемъ его строѣ и на внѣшнихъ отношеніяхъ. Прежде всего, вліяніе болѣе культурнаго русскаго элемента отразилось на качественномъ и количественномъ улучшеніи военныхъ силъ вел. кн. Литовскаго. По свидѣтельству источниковъ, литовцы при Г. сражаются не беспорядочными толпами, какъ нѣкогда, а въ стройномъ боевомъ порядкѣ. Русскій элементъ при Г. приобретаетъ первенствующее значеніе въ государствѣ. Русскимъ вельможамъ поручались преимущественно

дипломатическія сношенія съ сосѣдними государствами; самый видный представитель правительства въ странѣ, занимающій первое, послѣ великаго князя, мѣсто — Давидъ, староста Гродненскій, — русскій по происхожденію. Г. поручаетъ ему самыя важныя дѣла, осыпаетъ его почестями и вводитъ его въ кругъ своей семьи, выдавъ за него свою дочь. Свое княжество Г. называетъ „Великимъ княжествомъ Литовскимъ, Жмудскимъ и Русскимъ“. Външнюю политику княжества Г. велъ расчетливо и съ дальновидной осторожностью. Присоединеніе къ литовскимъ владѣніямъ многихъ русскихъ земель сдѣлало изъ Вильны второй, послѣ Москвы, ясно обозначившей къ тому времени свою политику, центръ сосредоточія русскихъ земель. Соперничество двухъ центровъ сосредоточія рано или поздно должно было разрѣшиться открытой борьбой. При Г. уже замѣтны начатки этой будущей борьбы. Границы Московскаго и Литовскаго великихъ княжествъ еще не прилегли другъ къ другу, ихъ раздѣляла широкая полоса самостоятельныхъ Псковскихъ, Смоленскихъ и Сѣверскихъ княжествъ, это отклоняло поводы къ браждебнымъ столкновеніямъ двухъ государствъ и соперничество ихъ проявлялось только въ стремленіи пріобрѣсти первенствующее вліяніе на внутреннія дѣла богатыхъ сѣверныхъ земель — Псковской и Новгородской. По вопросу о независимости Пскова отъ Новгорода Г. стоялъ на сторонѣ псковитянъ и всячески имъ содѣйствовалъ, а Московскій князь помогалъ Новгородцамъ. Съ внѣшней стороны при Г. между Литовскимъ и Московскимъ государствами существовалъ полный миръ, скрѣпленный бракомъ Симеона Ивановича и дочери Г. Айгусты-Анастасіи. Брачный союзъ дочери Г. съ Болеславомъ Мазовецкимъ обезпечивалъ также и помощь Г. противъ пѣмецкихъ крестоносцевъ, борьба съ которыми была кореннымъ дѣломъ Г. во все его княженіе. Сильную помощь противъ тѣхъ же крестоносцевъ обезпечилъ себѣ Г., заключивъ 1325 наступательный и оборонительный союзъ съ польскимъ королемъ Владиславомъ Локоткомъ, сынъ и наслѣдникъ котораго, Казиміръ, для скрѣпленія союза, женился на пятой дочери Г. Альдонѣ-Аннѣ. По заключеніи союза польскій король и литовскій князь предприняли рядъ совмѣстныхъ походовъ на крестоносцевъ, закончившихся 1331 битвой подъ Пловцами, въ которой союзники нанесли могуществу Тевтонскаго ордена первый чувствительный ударъ. Въ то же время Г. велъ трудную и упорную борьбу съ Ливонскимъ орденомъ. Въ этой борьбѣ, слѣдуя политикѣ своего брата Витеня, Г. нашелъ союзниковъ въ городскихъ общинахъ и духовныхъ владѣтеляхъ Ливоніи. 1328 борьба съ Ливонскимъ орденомъ закончилась тѣмъ, что рижане со своими балтійскими союзниками взяли рыцарскую крѣпость Дюнамюде, а Г. со своими

войскомъ страшно опустошилъ владѣнія ордена. 1330 съ Ливонскимъ орденомъ былъ заключенъ миръ и рыцари на долго были лишены возможности вредить великому княжеству Литовскому. Своими сношеніями съ балтійскими общинами Г. пользовался не только въ цѣляхъ военныхъ; черезъ рижанъ, съ которыми главнымъ образомъ сносился Г., онъ привлекалъ въ Литву колонистовъ съ Запада. Въ грамотахъ своихъ Г. зоветъ къ себѣ рыцарей, ремесленниковъ и земледѣльцевъ, обѣщая имъ всевозможныя льготы. При Г. въ Литвѣ возникаютъ и первые значительные города: ему приписывается постройка Троку и Вильны, возникновеніе которыхъ связано съ своеобразными легендами. Столицей княжества Г. окончательно избралъ Вильну, въ которой въ это время находилось главное языческое святилище страны — священный огонь Зничъ. Въ Вильно же находился и верховный литовскій жрецъ — Криве-Кривейто. Г. до конца жизни оставался язычникомъ, но къ христіанскимъ религіямъ, распространеннымъ въ его государствѣ, относился съ полной вѣротерпимостью. Какъ видно изъ предыдущаго, всѣ дочери Г. были замужемъ за христіанами, почти всѣ его сыновья были женаты на христіанскихъ княжнахъ. Сынъ Г. Наримунтъ еще при жизни отца принялъ христіанство, то же правдоподобно можно утверждать объ Ольгердѣ и Любартѣ. Среди литовскаго населенія княжества при Г. совершенно свободно велась христіанская пропаганда. 1324 въ Вильно были двѣ католическія церкви съ монастырями доминиканскимъ и миноритскимъ и одна православная церковь имени св. Николая; миноритскій же монастырь существовалъ и въ Новгородкѣ. Г. умеръ 1341, убитый, при осадѣ одной изъ крѣпостей крестоносцевъ, выстрѣломъ изъ огнестрѣльнаго оружія, впервые тогда входившаго въ употребленіе. Семь сыновей Г. раздѣлили между собою его владѣнія. Пособія: Никитскій, „Кто такой былъ Гедиминъ?“ (Русск. Старина, 1871, № 4); В. Б. Антоновичъ, „Монографіи по исторіи зап. и юго-зап. Россіи“, т. I, Кіевъ, 1885; Дашкевичъ, „Замѣтки по исторіи лит.-русск. государства“ (Кіевъ, 1885); М. Грушевскій, „Очеркъ исторіи Кіевской земли“ (Кіевъ, 1891); Нр. Stadnicki, „Olgerd i Kejstut“ (Львовъ, 1870); Онъ-же, „Synowie Gedymina“ („Rozprawy Wyzd. Histor. Akademii“, Краковъ, 1875, т. III); Онъ-же: „Koryat Gedyminowicz i Koryatowicze“ (Rozp. Wyzd. Hist. Akademii“, Краковъ, 1887, т. VII); Józef Wolf, „Ród Gedimina“ (Крак., 1886).

Гедингеръ (Hedinger), Элиза, художница, род. 1854. Талантъ ея съ дѣтства находился въ благопріятныхъ условіяхъ развитія, училась у своего отца, живописца Гогэ (Hogue), затѣмъ у Гертеля. Выйдя замужъ за капитана Г. (1873), она продолжала заниматься живописью въ Парижѣ, изучая францужскихъ и старыхъ голландскихъ мастеровъ. Ея большею частью

въ большомъ масштабѣ написанныя картины (*intérieur* и *nature morte*) отличаются вкусомъ и большою роскошью колорита при гармоничности общаго настроенія. Она пишетъ также пейзажи.

Гёдингъ (Göding), чешск. Ходонинъ, г. въ Моравіи на прав. бер. р. Марха, составляющей здѣсь границу съ Венгріей, при ж. д. Вѣна-Краковъ, имѣетъ императорскій замокъ съ большимъ имѣніемъ, реальное уч., большую правительственную табачную фабр., заводы: сахарный, дрожжевой и винокур.; (1890) 8482 жит. (4266 чеховъ, 3268 нѣмцевъ).

Гединъ (Hedin), 1) Свенъ Адольфъ, шведск. политикъ, род. 1834, учился въ Упсалѣ, былъ 1874 — 76 редакторомъ „Aftonbladet“ и членомъ второй палаты. Г. всегда былъ либераломъ въ политикѣ, а въ послѣдніе годы сталъ въ рѣшительно оппозиціонное и враждебное положеніе къ протекціонистской таможенной системѣ. Въ рейхстагѣ 1885 онъ внесъ предложеніе о расширеніи норвежскаго вліянія на иностранную политику, но такъ какъ норвежцы всегда уклонялись отъ участія въ защитѣ соединеннаго королевства, то предложеніе его не было принято. Г. написалъ: „Franska revolutionens qvinnor“ (1879—80); „Om latin-herraväldet“ (1883) и „Studier i franska revolutionens historia“ (1890).

2) Г., Свенъ (Sven Hedin), шведскій путешественникъ, род. 1865 въ Стокгольмѣ, изучалъ естество. науки въ стокгольм., упсальск. и берлинск. универс. Съ 1885 предпринялъ дальнія путеш. сперва въ Персію, затѣмъ Месопотамію, въ 1890, въ качествѣ секретаря шведск. посольства, изъ Тегерана произвелъ изслѣдов. горы Демавенда, опредѣлилъ ея высоту (5465 м.). Въ слѣдующемъ году Г. уже путешествовалъ по Кашгаріи и предпринимаетъ съ 1894 на денежныя субсидіи шведск. правительства многолѣтнія изслѣдованія централн. Азіи, гдѣ имя его вскорѣ приобретаетъ извѣстность наряду съ первоклассными русскими и англійскими изслѣдователями. Работы Г. сосредоточиваются сперва въ Памирѣ и Кашгаріи, имѣя центромъ область массива Мустагъ-ата; дальнѣйшія изысканія его направлены были два года на изученіе Хотанской пустыни Такла-Маканъ, послѣ чего онъ перешелъ въ область Лобъ-Нора, проникъ черезъ Куенъ-Лунь въ сѣверный Тибетъ, Цайдамъ, Кукуноръ и черезъ пустыню Алашанъ и Ордосъ прибылъ 1897 въ Пекинъ. По всему пути Г. принадлежитъ цѣлый рядъ весьма цѣнныхъ, какъ физико-географическихъ, этнографическихъ, такъ и культурно-историческихъ открытій и изслѣдованій. По возвращеніи въ Европу и опубликованіи своихъ заботъ, частью еще въ предварительныхъ отчетахъ, Г. заслужилъ рядъ почетныхъ наградъ отъ главнѣйшихъ географическихъ учреждений, въ томъ числѣ и Русск. Географич. общества. Кромѣ многочисленныхъ специальныхъ и предварительныхъ статей въ періодическ.

изданіяхъ Шведскаго, Берлинскаго, Лондонскаго и Русскаго географич. общества, путешествія Г. изданы теперь всѣ на шведскомъ языкѣ, а послѣднее изъ нихъ, „По пустынямъ Азіи“, издано кромѣ того на англійск., нѣмецк. и русск. языкахъ отдѣльными изданіями. Въ 1899 неутомимый путешественникъ вновь направился въ централн. Азію, спустился на лодкѣ по Яркандъ-Дарьѣ, подробно изслѣдовалъ 1900 область Лобъ-нора и судя по дошедшимъ отъ него письмамъ, несмотря на безпокойное и опасное время, направляется внутрь Тибета.

Гедіо, Гейдъ (Hedio, Heid), Каспаръ, нѣмецкій гуманистъ и реформаторъ, род. 1494, ум. 1552, придворный проповѣдникъ и духовный викарій архіепископа майнцскаго; будучи соборнымъ проповѣдникомъ въ Страсбургѣ, Г. вступилъ въ бракъ 1524 и примкнулъ къ реформаціонному движенію; кромѣ нѣсколькихъ богословскихъ сочиненій имъ изданы: „Chronicon germanicum“ и „Chronicon Abbatiss Urspergensis correctum et paralipomena et addita usque ad a. 1537“. См. Spindler, „H., essai biographique“ (1864).

Гедли (Headley), Джозель Тайлеръ, сѣв.-америк. писатель, род. 1813, ум. 1897, въ 1842—43 предпринялъ путешествіе въ Европу и по возвращеніи напечаталъ: „Letters from Italy“ и „The Alps and the Rhine“ (1846; оба вмѣстѣ нов. изд. 1849). Съ этого времени онъ написалъ большое количество произведеній, изъ которыхъ заслуживаютъ упоминанія „Napoleon and his marshalls“ (1846, 24. изд. 1876); „Life of Oliver Cromwell“; „The lives of Winfield Scott and Andrew Jackson“ (1852); „The imperial guard of Napoleon, from Marengo to Waterloo“ (по извѣстному сочиненію Сентъ-Илера, 1852); „Washington and his generals“ (1853); „History of the second war between England and the United States“ (1853); „Adirondack, or life in the woods“ (1853); „The chaplains and clergy of the Revolution“ (1864); Grant and Sherman: their campaigns“ (1866); „Great rebellion: a history of the civil war“ (1866, 2 т.); „Life and travels of General U. S. Grant“ (1880) и др. Собраніе его „Historical works“ вышло въ 6 томахъ (Нью-Йоркъ, 1888).

Гедлингеръ (Hedlinger), Іоганнъ Карлъ, медальеръ, род. 1691, ум. 1771, учился въ Парижѣ и работалъ по заказамъ короля. Въ свитѣ шведскаго посланника Г. пріѣхалъ въ Стокгольмъ и здѣсь исполнилъ нѣсколько работъ для королевской фамиліи, а именно памятную медаль на смерть Карла XII. 1726 Г. отправился въ Италію, до 1728 былъ въ Римѣ, гдѣ изучалъ античное искусство, отсюда вернулся въ Швецію, былъ въ Петербургѣ, гдѣ гравиравалъ портретъ имп. Анны. См. Amberg, Der Medailleure Joh. Karl Hedlinger (Эйзид., 1887).

Гедлэнь (Hédelin), Франсуа, франц. писатель, род. 1604, ум. 1676, обыкновенно назыв. аббатъ д'Обиньякъ, по аббатству.

данному ему Ришелье. Значительнѣйшее изъ его многочисл. сочиненій „La pratique du théâtre“ (Пар., 1657), трактующее, примыкая къ Скалигеру, о техникѣ и теоріи драмы; чрезвычайно важно для сужденія о Корнельѣ. Его первое произведение „Des satyres brutes, monstres et démons“ (Пар., 1627) вновь издано Бонно, 1888. См. Charles Arnaud, Les théories dramatiques au XVII siècle. Etude sur la vie et les oeuvres de l'abbé d'Aubignac (Пар., 1887).

Гедозъ (Gaidoz), Анри, франц. кельтологъ, род. 1842, образование получилъ въ парижск. и берлинск. унив.; 1872 профессоръ географіи и этнографіи въ Ecole libre des sciences politiques въ Парижѣ, 1876 проф. кельтической филологіи въ Ecole pratique des Hautes Etudes. Изъ его многочисленныхъ работъ по кельтической филологіи, важнѣе другихъ: „Esquisse de la religion des Gaulois“ (Пар., 1879—81); „Blason populaire de la France“ (съ П. Себильо, Пар., 1884); „L'art de l'empire gaulois“ (Пар., 1886); „Etude de mythologie gauloise“ (Пар., 1886) и друг.

Гедонъ, Лоренцъ, нѣм. архитекторъ и скульпторъ, род. 1843, ум. 1883 въ Мюнхенѣ, изучалъ скульптуру и декоративное иск. у Майра (Мюнхенъ), самостоятельно выступилъ 1872, построивъ (нынѣ принадлежащій герм. императору) дворецъ, придавъ его фасаду совершенно новую для современниковъ форму въ духъ нѣмецкаго позднѣйшаго Ренессанса; талантъ Г. проявился затѣмъ и въ стиляхъ барокко и рококо, особенно въ декорацияхъ помѣщенной Мюнхенской худож. выставки 1876 и еще болѣе въ отдѣлкѣ германскаго художественнаго отдѣла на парижской всемірной выставкѣ 1878, что вызвало реформу въ дѣлѣ декорирования картинныхъ галл.; позже Г. выступалъ на выставкахъ—международной художественной 1879, электрической 1882, мюнхенской художественной 1883, вель рядъ декоративныхъ работъ по отдѣлкѣ замковъ кор. Людвигъ II Баварскаго, мюнхенской ратуши и др.; главнѣйшее произведение Г.—домъ Гейльша, въ стилѣ барокко, въ Вормсѣ, гдѣ имъ также перестроена ц. Павла въ музей.

Гедрозія, древнеперс. провинція, соотвѣтствуетъ въ наст. время Белуджистану. Сушь и безплодіе страны извѣстны еще съ походовъ Александра Великаго, часть войска котораго, во время его обратнаго похода изъ Индіи, погибла отъ лишений и тяготы. Гл. г. былъ Пура. Древнее населеніе, остатки котораго въ наст. время называются брагуи, было не арійскаго происхожд., но находилось въ родствѣ съ темнокожими первобытными жителями Декана.

Гедройцъ 1) Иосифъ, епископъ и литовск. обществ. дѣятель, род. 1754, ум. 1838; знатнаго происхожденія и разносторонняго образованія, Г. 1790 посвященъ католическимъ епископомъ Жмуди, перевелъ на жмудскій языкъ Новый Заветъ, но навлекъ

за это неудовольствіе поляковъ и получилъ выговоръ отъ папы. Переводъ этотъ католическою церковью запрещенъ.

2) Г., Мельхиоръ, князь, епископъ, ум. 1608; съ 1576 епископъ Жмуди, издалъ по жмудски „Катехизисъ“, оказывалъ покровительство литовск. литературѣ. См. Гильвардинъ, „Нѣсколько замѣчаній о литов. и том. племени“; Э. Вольтеръ, „Объ этнографич. поѣздкѣ“

Гѣдсонъ, см. *Гудзонъ*.

Гедуи, см. *здуи*.

Ге-дуръ (g-dur), иначе соль мажоръ. Аккордъ g—dur состоитъ изъ трехъ звуковъ: g, h, d (sol-si-re). G—dur, какъ выраженіе тональности, обозначается діезомъ на fa рядомъ съ ключевымъ знакомъ.

Гедуанъ (Hédouin), Эдмондъ, франц. живописецъ и граверъ, род. 1820, ум. 1889, учился въ Парижѣ у Нантейля и Делароша и писалъ преимущественно пейзажъ съ полевыми работами, достигая весьма простыми средствами большой естественности изображенія. Лучше всего удавались ему такія сцены въ Испаніи, которымъ онъ умѣлъ придавать чисто южный колоритъ. Такія картины принадлежатъ къ періоду 1844—57: „Дровосѣки въ Пиренеяхъ“, „Отдыхъ“, „Воспоминаніе объ Испаніи“, „Мельница въ Константиноѣ“, „Арабская кофейня“, „Женщины долины Оссо“ (Нижн. Пиреней), „Вечеръ въ арабскомъ домѣ“, „Жатва“, „Собирательница колосьевъ“, „Охота“, „Рыбная ловля“ и др. Въ 60-хъ годахъ Г. написалъ 4 медаліона (портреты артистовъ) для франц. театра и „Тюльерійская аллея весной“. Впослѣдствіи онъ исполнялъ много весьма хорошихъ граверъ.

Гѣдше (Gödsche), Германъ, романистъ, род. 1815, ум. 1878, писалъ подъ псевдонимомъ Арминъ, особенную извѣстность онъ приобрѣлъ, благодаря напечатанному, подъ именемъ сэра Джона Редклифа, многочисленнымъ сенсационнымъ романамъ: „Sebastopol“, „Nena Sahib“, „Willafranca“, „Puebla“, „Biarritz“ и др.

Гедъ, 1) Вильямъ, ум. 1749, изобрѣтатель стереотипіи; былъ золотыхъ дѣлъ мастеромъ въ Эдинбургѣ, съ 1725 пытался дѣлать гипсовые оттиски литеръ и уже по этимъ формамъ отливать металлич. доски для печатанія; 1729 вступилъ въ товарищество съ словолитчикомъ Феннеромъ и архитекторомъ Джемсомъ въ Лондонѣ и получилъ отъ Кембриджскаго университета патентъ для печатанія Библии и молитвенниковъ. Предпріятіе рушилось изъ за недоброжелательства рабочихъ. Г. вернулся въ Эдинбургъ и только при содѣйствіи покровителей и при помощи сына, изучившаго книгопечатаніе, ему удалось напечатать стереотипомъ Саллюстія (1736) и соч. „The life of God in the soul of man“ (1742).

2) Г. (Guesde), Жюль-Вазиль, соврем. франц. политич. дѣятель. Род. 1845, возставалъ противъ 2-й имперіи, сотрудничая въ республик. газетахъ „Liberté“ и „Droits de l'Homme“, за что (въ іюль 1870) былъ

присужденъ къ 6 мѣс. тюрьмы. Снова приговоренный (въ июнѣ 1871) къ 5 годамъ тюремнаго заключенія за статьи въ защиту Пар. коммуны, убожалъ въ Швейцарію, гдѣ издалъ „Livre rouge de la justice rurale“. Возвратясь во Францію (въ концѣ 1876), Г. редактировалъ „Droits de l'Homme“, „Radical“ и „Egalité“. Въ 1878, за устройство недозволеннаго междунар. конгресса рабочихъ въ Парижѣ, былъ приговоренъ къ 6 мѣс. тюрьмы. 1880, вмѣстѣ съ Марксомъ, Энгельсомъ и Лафаргомъ, составилъ программу такъ наз. „рабочей партіи“, принятую на Гаврскомъ конгрессѣ. Отъ Г. и организов. имъ „рабочей партіи“ (марксистовъ или гедистовъ), отдѣлились тогда болѣе умѣр. люди, образовавшіе партію „посибилитовъ“. Затѣмъ Г. былъ редакторомъ газетъ „Citoyen“ и „Cri du peuple“. Потерпѣвъ неудачу на выборахъ 1889 въ палату депутатовъ, Г. былъ избранъ туда 1893 въ Рубе, какъ депутатъ рабочей партіи, но 1898 снова потерпѣлъ неудачу. Отдѣльно Г. издалъ книгу: „О собственности“ (на итальянск. яз., 1875), „La République et les grèves“ (1878); „La Loi des salaires et ses conséquences“ (1879), „Le Collectivisme au Collège de France“ (1879), „Le programme du Parti ouvrier, son histoire, ses considérants, ses articles“ (вмѣстѣ съ Лафаргомъ, 1883) и др.

Гедъ-леджесы, деревянные брусья, прибиваемые на бимсы, поперекъ палубы, по переднему и заднему краю люковъ; они соединяются комингсами и служатъ оградой люковъ отъ попадающей на палубу воды.

Гедяля (Hedyalja, „нижняя часть горы, горный склонъ“). 1) Трахитовый горный хребетъ Карпатъ въ Венгріи, прорѣзающій Шарошскій, Абауй-Торнскій и Земплинскій комитаты, 50 км. длин., оканчив. около Токая. Сѣв. часть называется Шоварскими, южн. Токайскими горами, представляющими въ собственномъ смыслѣ Г., знаменитѣйшую винодѣльную область Венгріи. Первые достигаютъ въ Шимонкѣ 1092 м. и содержатъ извѣстныя копи опаловъ. Послѣднія не превышаютъ 480 м.; красивы, покрыты роскошной растительностью и по обоимъ склонамъ виноградниками. Ограниченная Бодрогомъ лощина между Надь-Токаемъ (130 м.) и Шарош-Патакомъ даетъ всемірно извѣстное токайское вино. За послѣдніе годы, однако, винодѣліе въ Г. потерпѣло большой уронъ, вслѣдствіе филлоксеры. 2) Арадская Г., лежащая къ в. отъ Арада плодородная горная мѣстность, извѣстная своими роскошными винами.

Геезъ—языкъ, см. *эвотские языки*

Геель (Geel), голландск. гуманистъ, род. 1789, ум. 1862. Онъ издалъ Теоокрита со школиками, „Excerpta Vaticana“, Полибія, „Olympicus“ Хрисостома, „Финикиянки“ Эврипида съ комментаріями, „Historia critica sophistarum graecorum“, „Anecdota Hemsterhusii“ и „Scholia in Suetonium“ Рункена, основалъ вмѣстѣ съ др. Bibliotheca critica nova и со-

ставлялъ каталогъ рукописей лейденской библиотеки, которой онъ былъ хранителемъ.

Геельвингъ, см. *Джилльвингъ*.

Геемскеркъ (Heemskerck, 1) Иоаганъ ванъ, голландскій писатель, род. 1597 г., ум. 1656 г. Его первой литературной работой было собраніе стихотвореній „Minne-kunst, Minnebaet, Minnedichten, Mengel-dichten“ (Амстерд., 1622, 4 изд., 1660), переводъ „Ars amandi“ и „Remedium amoris“ Овидія, вмѣстѣ съ эротическими пѣснями, отличающимися оригинальностью и благозвучіемъ. Далѣе онъ перевелъ „Sid“ Корнелия (Амстерд., 1641 и др.) и написалъ „Heldenselfsprake van (zijnen neef) den admirale (Jacob van) Heemskerck“ (въ „Bloemkrans van verscheidene gedichten“). Переводы его изъ д'Юрфе и Сиднея побудили его и самого написать пасторальный романъ, единственное въ голландской литературѣ оригинальное произведение этого рода. 1647 появилась „Batavische Arcadia“. Между тѣмъ Г. успѣлъ сдѣлаться серьезнымъ и вліятельнымъ юристомъ и уже нерѣшался вредить своей репутациі, рассказывая обыденныя любовныя исторіи. Поэтому онъ пользовался романомъ, только какъ привлекательной формой, чтобы распространять въ публикѣ результаты своихъ историческихъ и антикварныхъ изслѣдованій и социально-юридическихъ размышленій. Это ему удалось въ совершенствѣ. Его „Arcadia“ вновь перепечатана, уже въ десятый разъ, въ Амстердамѣ, 1871, и считается типичнымъ образцомъ тонко отдѣланной и въ тоже время картинной голландской прозы XVII в. См. Scheltema, Geschieden en Letterkundig Mengelwerk, т. 3 (1818).

2) Г. (Heemskerck), Мартинъ ванъ, гол. живописецъ, род. 1498, ум. 1574, ученикъ Яна Сюреля. Первые картины его по своей простотѣ подходятъ къ манерѣ старыхъ голландскихъ мастеровъ; но послѣ того, какъ Г. побывалъ въ Римѣ и испыталъ на себѣ вліяніе Микелъ Анджело, онъ впалъ въ чрезмѣрный манеризмъ, доходящій порой до карикатурности. Г. дѣлалъ также офорты, писалъ на стеклѣ и рисовалъ для гравюры на деревѣ. Портреты Г. принадлежатъ къ лучшимъ произведеніямъ этого художника. Изъ религиозныхъ и миеологическихъ картинъ слѣдуетъ называть: „Св. Лука пишетъ портретъ Богоматери“; „Ессе Номо“ (триптихъ), „Христосъ въ терновомъ вѣнцѣ“ (музей въ Гарлемѣ), „Момусъ осуждаетъ творенія боговъ“ (Берл. музей). Въ Спб. Эрмитажѣ его триптихъ „Распятіе“ (№ 490), интересенъ только по портретамъ, написаннымъ на боковыхъ створкахъ.

3) Г., Эгбертъ ванъ, старшій, голл. живописецъ, род. 1610, ум. 1680, писалъ военныя сцены въ манерѣ Браувера и Тенирса, отличался хорошимъ рисункомъ и блестящимъ колоритомъ.

4) Г., Эгбертъ ванъ, младшій, род. 1645, ум. 1704, ученикъ Питера Греббера, но пи-

саль въ манерѣ отца и А. Браувера. Переселился въ Лондонъ, гдѣ картины его пользовались большимъ успѣхомъ. По выбору сюжетовъ, Г. подходит къ Тенирсу и Брауверу. Онъ писалъ сцены въ шинкахъ и сельскіе праздники (въ Спб. Эрмитажѣ „Крестьяне въ шинкѣ“ № 944), а также искушенія св. Антонія и фантастическія сцены съ вѣдьмами и чертовщиной.

5) Г., Яковъ ванъ, голланд. мореплав., род. 1567, въ Амстердамѣ, ум. 1607, получилъ въ 1595 вмѣстѣ съ Варентсомъ порученіе голландскаго правит. изыскать путь въ Китай черезъ сѣвер. берега Европы и Азій. Г. повторилъ попытку въ слѣдующемъ году. Съ 1601 Г. получилъ начальство надъ голландск. флотомъ въ Индійск. океанѣ, гдѣ боролся противъ португальцевъ. 1607 въ чинѣ адмирала одержалъ побѣду при Гибралтарѣ надъ испанскимъ флотомъ, но при этомъ былъ убитъ.

6) Г. (Heemskerck), Янъ, нидерландскій государственный дѣятель (1818—97), адвокатъ членъ второй палаты генеральныхъ штатовъ и 1866—68 министръ внутр. д. Послѣдній постъ Г. занималъ также 1874—77, когда онъ былъ вождемъ умѣренно-консервативной партіи, и въ 1883, когда былъ премьеромъ. Сохранивъ власть и 1886, послѣ побѣды либераловъ на выборахъ, Г., предпринялъ серьезную конституціонную реформу, законченную 1887 г.

Геемъ (Heem) 1) Корнелисъ де, голл. живописецъ, род. 1631, ум. 1695, писалъ преимущественно цвѣты, фрукты и натюръ мортъ въ манерѣ своего отца Яна Давида.

2) Г., Янъ Давидъ, голл. живописецъ, род. 1606, ум. 1683 или 84. Г. былъ лучшимъ живописцемъ цвѣтовъ и плодовъ голландской школы. Г. соединяетъ микроскопическую тонкость работы съ блестящимъ колоритомъ и большимъ вкусомъ въ аранжировкѣ. Картины его нисходятся почти во всѣхъ большихъ музеяхъ. „Цвѣты“ (№ 1259) и „Плоды“ (1358), хранящіяся въ Спб. Эрмитажѣ, принадлежатъ къ лучшимъ произведеніямъ этого художника.

Геенна, см. *адъ*.

Геерманъ - Зейдвайкъ (Heerman-Zeydwijk), Клеменсъ, депутатъ, род. 1832, съ 1870 членъ палаты депутатовъ, съ 1871 — рейхстага; примкнулъ къ партіи центра, 1881 былъ президентомъ палаты.

Гееренъ (Heeren), Арнольдъ, нѣмец. историкъ, род. 1760, ум. 1842; изучалъ богословіе, философію и исторію въ Гёттингенѣ, затѣмъ былъ проф. философіи и исторіи въ Гёттингенѣ. Его сочин. „Ideen über die Politik, den Verkehr und den Handel der vornehmsten Völker der alten Welt“ доставило ему выдающееся положеніе среди нѣм. историковъ. Кромѣ вышеупомянутой книги Г. написалъ: „Geschichte des Studiums der klassischen Litteratur seit dem Wiederaufleben der Wissenschaften“ (Гёттингенъ), „Geschichte der Staaten des Altertums“, „Geschichte des europäischen Staaten-

systems“, „Untersuchungen über die Quellen der vorzüglichsten alten Historiker und Geographen“ и др.

Геерманъ (Heermann), 1) Гуго, скрипачъ, род. 1844, музыкальное образованіе получилъ въ брюссельской консерваторіи (у Verio), учился еще нѣсколько лѣтъ въ Парижѣ и, совершивъ успѣшное артистическое турнѣ, 1865 занялъ мѣсто распорядителя концертовъ музея (Museumskonzerte) въ Франкфуртѣ на М., гдѣ онъ, съ основанія консерваторіи, состоитъ въ то же время первымъ преподавателемъ игры на скрипкѣ въ этомъ учрежденіи. Г. принадлежитъ къ лучшимъ изъ живущихъ скрипачей французской школы.

2) Г., Иоганнесъ, нѣмецкій сочинитель духовныхъ пѣсенъ, род. въ 1585 г., ум. въ 1647 г.; 1608 въ Бригѣ увѣнчанъ, какъ поэтъ. Г. преимущественно пѣвецъ скорби и борьбы, но вмѣстѣ съ тѣмъ и непоколебимой религіозности. Его духовныя пѣсни (свыше 60), собраны въ „Devota musica cordis, Hauss-und Hertz-Musica“ (1630 и др., новое изд. Ф. Ваккернагеля, Штуттг., 1856). См. Ledderhose, Das Leben J. Heermanns von Kölen“ (2 изд., Гейдельб., 1876).

Гееръ (Heer), 1) Иохимъ, швейцарскій государственный дѣятель, род. 1825; съ 1857 въ теченіе 18 лѣтъ занималъ должность ландаммана въ Гларусѣ и своимъ превосходнымъ управленіемъ заслужилъ широкую популярность и уваженіе; 1863—1869 былъ президентомъ національнаго съѣзда, 1875 избранъ въ союзный совѣтъ, 1877 избранъ президентомъ Союза.

2) Г. (Heer), Освальдъ, ботаникъ, энтомологъ, геологъ и палеонтологъ, род. 1809, кант. С. Галленъ, ум. 1883, въ Лозаннѣ, съ 1828 изучалъ въ Галле богословіе и естественныя науки, 1834 сталъ приватъ-доцентомъ цюрихскаго университета, 1836 профессоромъ ботаники и энтомологіи тамъ же. Вмѣстѣ съ Регелемъ издавалъ „Schweizerische Zeitschrift für Land-und Gartenbau“ и принималъ участіе въ учрежденіи ботаническаго сада въ Цюрихѣ, директоромъ котораго онъ сталъ въ послѣдствіи, и земледѣльч. школы кантона Цюрихъ. При открытіи швейцарскаго политехникума Г. была поручена кафедра специальной ботаники. Вмѣстѣ съ тѣмъ, Г. предался работѣ богатыхъ матерьяловъ по энтомологіи, но особенно по ископаемымъ растеніямъ; въ послѣдней отрасли знанія до самой своей смерти считался первымъ авторитетомъ, къ которому обращались со всѣхъ сторонъ для опредѣленія собранныхъ матерьяловъ со всего свѣта. Большинство его работъ считаются классическими и основными, въ томъ числѣ и по ископаемой растительности Россіи, Сибири и вообще полярныхъ странъ. Большою извѣстностью до послѣдняго времени пользовалась также его общедоступная геологія и палеонтологія Швейцаріи, подъ назв. „Первобытныи миръ Швейцаріи“. Главнѣйшія соч.

Г.: „Die Käfer der Schweiz“ (Нейенбургъ, 1838—41); „Fauna coleopterorum helvetica“ (Цюрихъ, 1838—41, 3 т.); „Der Canton Glarus“ (С. Галл., 1846); „Insectenfauna der Tertiärgebilde von Oeningen und Radeboi in Kroatien“ (Лейпц., 1847—53, 3 т.); „Flora tertiaria Helvetiae“ (Винтертуръ, 1854—58, 3 т. съ 150 табл.); „Das Klima und die Vegetationsverhältnisse des Tertiärlandes“ (Винт., 1860); „Beiträge zur Insectenfauna Oeningens“ (Гарлемъ, 1861); „Die Urwelt der Schweiz“ (Цюрихъ, 1865, 2-е изд. 1879); „Die Pflanzen der Pfahlbauten“ (Цюр., 1865); „Die sächsisch-thüringische Braunkohlenflora“ (Берлинъ, 1861); „Die Braunkohlenpflanzen von Bornstedt“ (Галле, 1869); „Die miocäne baltische Flora“ (Кенигсб., 1869); „Beiträge zur Kreideflora“ (Цюр., 1869—72); „Arnold Escher von der Linth, Lebensbild eines Naturforschers“ (1873); „Die fossile Flora der Polarländer“ (1868—83, 7 т. съ 158 табл.); „Die vorweltliche Flora der Schweiz“ (Винтерт., 1876, 1 т.); „Fossile Pflanzen von Sumatra“ (Цюр., 1875); „Contributions à la flore fossile du Portugal“ (Лиссаб., 1881); „Beiträge zur fossilen Flora Sibriens“ (Спб., 1878); „Miocäne Flora der Insel Sachalin“ (1878); „Ueber die nivale Flora der Schweiz“ (Цюр., 1883). См.: „I. I. Heer und Schröter, „Oswald H., Lebensbild eines schweizerischen Naturforschers“ (Цюр., 1885—87, 2 т.) и Maloziel, „O. H., Bibliographie et table iconographique“ (Берлинъ, 1888).

Геесте (Geeste), р. въ прусск. окр. Штаде, течетъ сначала въ с.-з., затѣмъ въ з. направленіи и впадаетъ справа около Бремергафена и Геестемюнде въ Везеръ. Г., начиная отъ Кёлена, судоходна на протяженіи 26,5 км. и соединяется каналомъ съ р. Медемъ, а послѣдняя съ устьемъ Эльбы, около Оттендорфа.

Геестемюнде, община съ правами г. въ прусск. окр. Штаде, при впад. Геесты въ Везеръ и при ж. д., къ ю. около Бремергафена, отъ котораго отдѣляется р. Геестой, соединена въ 1889 съ южнѣе ея расположенной общ. Геестендорфъ, имѣть мореходную школу, портовое и лоцманское управленіе, таможеню, 2 судостроит. верфи, машино-строит. и чуг.-лит. заводы, паровыя мельницы, производство парусины, канатовъ, лекарию корабельн. сухарей, рыболовство въ открыт. морѣ, торговлю морск. рыбой; 17,440 (1895) жит., изъ нихъ 1391 католик. и 125 евр. Своимъ пропѣваніемъ Г. обязанъ порту, сооруженн. 1857—63. Большой бассейнъ имѣть 542 м. дл., 125 м. шир., 7 м. глуб. и шлюзъ (для запиранія его) на Везерѣ; имѣются передняя гавань, особый портъ для судовъ съ нефтью, портъ для лѣсного товара и каналы. Всѣ эти портов. сооруженія, имѣющіяся также и въ Бремергафенѣ, находятся подъ защитой значит. укрѣпленій въ устьѣ Везера. 1892 въ спискахъ судовъ, приписанныхъ къ Г., числилось 33 морск. суд. въ 22,849 тоннъ вмѣстим. Въ портъ 1892 г. пришло 614 суд.,

ушло 703. Гл. продукты ввоза: нефть, рись, дерево и хлопокъ.

Геестъ (Geest), въ с.-з. Германіи въ противополож. маршамъ обозначаетъ сухую и менѣе плодородную страну, лежащую выше маршей; Г. часто покрытъ верескомъ, мѣстами лѣсомъ, воздѣлывается иногда по краямъ.

Гезекиль (Hesekiel), Георгъ Людвигъ, нѣмец. поэтъ и романистъ, род. 1819. ум. 1874. Съ 1848 былъ соредакторомъ „Neue Preussische Zeitung“, а въ 1855—однимъ изъ основателей социально-политическаго еженедѣльнаго журнала „Berliner Revue“. Нѣкоторое вниманіе на себя Г. обратилъ впервые „Preussenlieder“ (Магд., 1846), которыя, какъ оппозиціонныя господствовавшему тогда направленію, приобрѣли ему друзей въ специфически прусскихъ кружкахъ. За ними послѣдовали многочисленные романы, содержащіе преимущественно картины изъ исторіи Пруссіи, окрашенные ново-прусскими тенденціями и очень неровные по достоинству. Нѣсколько романовъ написаны на сюжеты изъ исторіи Франціи, но отличаются той же феодально-консервативной тенденціей. Изъ поэтическихъ произведеній еще можно назвать „Zwischen Sumpf und Sand, vaterländische Dichtungen“ (Берл., 1863); „Aus dem Dänenkrieg, Preussenlieder“ (1864); „Neue Gedichte“ (1866); „Gegen die Franzosen, preussische Kriegs- und Königslieder“ (1870 и 1871) и др. Большой успѣхъ, главнымъ образомъ по помѣщеннымъ фамильнымъ письмамъ, имѣла его „Buch vom Fürsten Bismark“ (3 изд. Вилефельдъ, 1873).

Гезельшанъ (Geselschap), 1) Фридр., живош., род. 1835, ум. 1898, учился въ дрезд. акад. и затѣмъ у Минтропа въ Дюссельдорфѣ; 1866 отправился въ Римъ, гдѣ изучалъ преимущественно монументальную живопись. Особенную извѣстность приобрѣлъ Г. своими фресками на куполѣ (римскій триумфъ) и на аркахъ главной залы берлинскаго цейхауза. Г. окончилъ жизнь самоубійствомъ (въ Римѣ). См. Dopper, F. Geselschap und seine Wandgemälde in der Buhmeshalle (Берл., 1890).

2) Г., Эдуардъ, живописецъ, род. въ 1814 году, ум. въ 1878 году, учился въ дюссельдорфской академіи, писалъ сначала на романтическіе, религиозные и историческіе мотивы и наконецъ остановился на жанрѣ. Картины его отличаются тонкостью исполненія и гармоніей красокъ; въ нѣкоторыхъ изъ нихъ особенно хорошо переданъ свѣтъ лампъ или свѣчей. Изъ нихъ замѣчательны: Сцены изъ Фауста, изъ Ромео и Джульетты и др. литерат. произведеній; „Положеніе во гробъ“, „Нахождение тѣла Густава Адольфа“, „Ночевка солдатъ Валленштейна“, „Рождественское утро“ (Стокгольмскій музей), „Музыкальный вечеръ“ (Кельскій музей) и др.

Гезениусъ, Вильгельмъ, род. 1786, ум. 1842, одинъ изъ основателей научнаго востоковѣдѣнія, первый нѣмецкій ориента-

листъ, сдѣлавшій изученіе еврейск. языка и Ветхаго Завѣта независимымъ отъ богословія. Наиболѣе извѣстны его Hebräisch-Deutsches Handwörterbuch, Hebräische Grammatik и Hebräisches Lesebuch, выдержавшіе массу изданій и переведенные на многіе языки (на русскій проф. Коссовичемъ).

Гезенке (Моравско-силезское Г., отъ слав. jesnik, „ясень“), ю.-в. часть Судетовъ, тянется къ ю. отъ Большого Г. до верхняго теченія Одера и въ противоположность послѣдн. назыв. Нижнее Г.; это плоскогоріе, состоящее изъ сланцевъ и песчаниковъ, поднимающееся до 821 м. высоты и постепенно понижающееся на ю.-в. Климатъ ровный. Жит. — нѣмцы, занимающіеся производствомъ деревян. издѣлій, пряжи льна и ткачествомъ, выжиганіемъ угольевъ, работою въ желѣзн. рудникахъ.

Гезенкъ, въ горномъ дѣлѣ подземная вертикальная шахта, соединяющая два яруса выработокъ и вообще подземныхъ ходовъ, но неимѣющая непосредственнаго выхода наружу.

Гезеръ, Газеръ, г. первоначально хананейск. царей, затѣмъ левитовъ въ колѣнѣ Ефремовомъ, къ югу отъ дороги Іерусалимъ—Яффа и въ 7—8 км. къ ю.-в. отъ Рамлы; имя Г. сохранилось въ назв. горы Телль Джецеръ (ок. 200 м. высоты), имѣющ. значительныя развалины. Египетскій фараонъ завоевалъ Г. и отдалъ гор. въ качествѣ приданаго своей дочери, вышедшей замужъ за Соломона. Въ маккавейск. войнахъ Г. игралъ также значительную роль.

Гезеръ (Häzer), Генрихъ, врачъ, род. 1811, ум. 1885, слушалъ лекціи въ Бреславлѣ и Іенѣ и тамъ назначенъ прив.-доц.; былъ сначала проф. при мѣстной поликлиникѣ, а потомъ въ качествѣ ордин. проф. перѣхалъ сначала въ Грейфсвальдъ, а затѣмъ въ Бреславль. Онъ написалъ: „Historisch-pathologische Untersuchungen als Beiträge zur Geschichte der Volkskrankheiten“ (Дрезд. и Лейпц., 1839—4, 2 т.); „Die menschliche Stimme“ (Берл., 1839); „Lehrbuch der Geschichte der Medizin und der epidemischen Krankheiten“ (Лена, 1845; 3 изд. 1875—82, 3 т.); „Geschichte der christlichen Krankenpflege und Pflegerschaften“ (Берл., 1857); „Die Vaccination und ihre neuesten Gegner“ (1854); „Übersicht der Geschichte der Chirurgie“ (въ Billroths „Deutscher Chirurgie“ (Штуттг., 1879); „Grundriss der Geschichte der Medizin“ (Лена, 1884). Онъ издалъ также Грюнера „Scriptores de sudore anglico superstitales“ (Лена, 1847), а съ 1840—42 „Repertorium für die gesamte Medizin“, съ 1840—47 „Archiv für die gesamte Medizin“. Г. составилъ еще „Bibliotheca epidemica graphica“ (Грейфсв., 1862).

Гезехисты, см. *исихасты*.

Гезехусъ, Ник. Александръ, физикъ, проф. Спб. технолог. инст., род. 1844, образованіе получилъ на физ.-мат. фак. Спб. унив. Занимался въ Германіи въ лаборат. Гельмгольда и Квинке. 1876 получилъ степень магистра физики за дисс. „Примѣне-

ніе электр. тока къ изслѣдованію сфероидальнаго состоянія жидкостей“; въ этой работѣ Г. опредѣлилъ величину слоя пара, отдѣляющаго жидкій сфероидъ отъ накаленной поверхности, и нашелъ этотъ слой равнымъ при покоѣ сфероида 0,03 до 0,16 мм. За диссертацию „Упругое послѣдствіе и другія сходныя съ нимъ явленія“, Г. получилъ 1882 степень доктора физики. Съ 1877 по 1888 Г. состоялъ приватъ-доцентомъ Спб. унив., читалъ физику въ технолог. инст., инст. инжен. путей сообщ., на высшихъ женск. курс. и пр. Въ 1888 назначенъ проф. физики въ томскомъ универс., былъ ректоромъ этого университета и временно управлялъ западно-сибирск. учебн. окр. 1889 получилъ кафедру физики въ технолог. инст., 1891 назначенъ помощникомъ директора этого учеб. зав. Работы Г. относятся къ области молекулярной физики и акустики; Г. придумалъ вѣсколюко весьма остроумныхъ приборовъ (воздушный калориметръ, амперометръ, фотометръ и др.). Отдѣльныя работы Г. печатались въ журналѣ русск. физ.-хим. общества. Въ послѣднее время имъ выпущенъ въ свѣтъ учебникъ по электричеству для студентовъ технологическаго института.

Гезихій, 1) изъ Александрии, греч. грамматикъ V в. по Р. Хр. Съ его именемъ дошелъ до насъ цѣнный словарь, основанный на древнихъ лексикографическ. трудахъ (Диогеніанъ и др.) и представляющей важный источникъ для критики древнихъ греч. писателей и изучения греческихъ диалектовъ. Издан. дали Alberti и Kuhnken (Лейденб., 1746—66, 2 т.); Schmidt (Лена, 1857—68, 4 т.; малое изд. 1867).

2) Г. изъ Милета, византийскій историкъ середины VI ст. по Р. Хр., написалъ всемирную исторію въ 6 книгахъ, начиная съ троянской войны до 518 г. по Р. Хр., затѣмъ исторію царствованія Юстиніана I и первыхъ лѣтъ царствованія Юстиніана (518—530), а также въ алфавитномъ порядкѣ біографическій обзоръ лучшихъ греческихъ философскихъ писателей. Отъ перваго изъ этихъ сочиненій остался лишь отрывокъ изъ 6 книги, относящійся къ исторіи Константинополя. Текстъ, считавшійся прежде извлеченіемъ изъ послѣдней книги, оказался компиляціей, составленной въ эпоху гуманистовъ. Эти отрывки изданы Орелли (Лейпц., 1820) и въ 4 т. Мюллера „Fragmenta histor. graecorum“ (Пар., 1851), отдѣльное изданіе псевдо-Гезихія Флаха (Лейпц., 1880—82).

Гезіодъ (Ἡσιόδος), одинъ изъ древнѣйшихъ греческихъ поэтовъ, представитель дидактическаго эпоса, жилъ около времени I Олимпіады и по однимъ показаніямъ древности былъ современникомъ и даже предшественникомъ Гомера (Геродотъ, Эфоръ, Паросскій Мраморъ, Филостратъ и др.), по другимъ, особенно по воззрѣніямъ Александрийскихъ грамматиковъ, основывавшихъ свои доводы на данныхъ мѣта и языка, считался жившимъ послѣ Гомера

(Посидоній, Эратосеенъ, Аристархъ). Родиной поэта была Беотійская деревня Аскра, куда отецъ Г. переселился изъ Эолийской Кимы. Погибъ по предаію насильственной смертью. Останки его были погребены въ Навпактѣ (Локрида), а позднѣе перенесены въ Орхоменъ. Подъ именемъ Г. въ древности ходило множество произведеній, но подлинность большинства изъ нихъ была отвергаема уже греческими учеными. Съ большимъ или меньшимъ единодушіемъ усвоилась Гезіоду только поэма „Труды и дни“ (828 стиховъ), представляющая собой древнѣйшій и знаменитѣйшій образецъ греческой дидактической поэзіи и относящаяся къ концу VIII вѣка до Р. X. Значительная часть наставленій, наполняющихъ поэму, вызвана сорою Гезіода съ братомъ Персомъ изъ за наслѣдства, при раздѣлѣ котораго Персъ, благодаря подкупу, получилъ большую долю, послѣ чего затѣялъ процессъ, въ разсчетъ отнять у брата и остальную часть отцовскаго достоянія. По этому поводу, Г. обращается къ брату съ увѣщаніями, убѣждая его покончить распрю и искать себѣ богатства не путемъ сутяжничества, а честнымъ трудомъ. Прежде всего, поэтъ призываетъ брата къ справедливости и трудолюбію (1—380); затѣмъ даетъ наставленія хозяйственнаго характера, руководствуясь порядкомъ временъ года: какъ обрабатывать землю (осень), какъ вести домашнія работы (зима), какъ ухаживать за виноградникомъ (весна) и какъ собирать хлѣбъ (лѣто). Къ этой части относятся также правила, касающіяся мореплаванія, отрывочные совѣты относительно вступленія въ бракъ, и о томъ, какъ жить съ сосѣдями и какихъ дѣйствиій, соединенныхъ съ дурными примѣтами, избѣгать (381—764). Въ заключеніе дается перечень дней мѣсяца, счастливыхъ и несчастныхъ (эта часть отвѣчаетъ второй половинѣ заглавія поэмы), съ указаніемъ того, какія дѣла въ какой день можно совершить, какія же вѣлья. Что касается композиціи поэмы, то прежде всего поражаетъ отсутствіе единства мысли и беспорядокъ изложенія. На ряду съ наставленіями, обращенными къ Персу, встрѣчаются поученія общаго характера, иногда вовсе не отвѣчающія основному сюжету поэмы; такъ, совѣты о вступленіи въ бракъ не могутъ имѣть отношенія къ Персу, который, какъ видно изъ 399 ст., былъ женатъ и имѣлъ дѣтей. Кромѣ того, попадаютъ и другія несообразности. Это дало поводъ Кирхгофу предположить, что поэма „Труды и дни“ создалась изъ мелкихъ поэмъ дидактическаго характера, объединенныхъ б. м. Гезіодомъ изъ собственныхъ жестихотвореній. Источникомъ дидактическихъ частей поэмы служили, между прочимъ, народныя примѣты, относящаяся къ сельскохозяйственному быту, суевѣрія (особен. въ концѣ поэмы), пословицы, загадки. Второе изъ дошедшихъ до насъ произведеній Г. Эеогонія („Происхожденіе боговъ“, въ 1022 стихахъ), излагаетъ

генеалогію боговъ, и начинается съ обширнаго вступленія (115 стиховъ), представляющаго собою гимнъ въ честь музъ. Въ главной части разсказывается объ образованіи вселенной, о происхожденіи титановъ, о воцареніи Крона, о судьбѣ Кронидовъ и Іапетидовъ (Прометей), о борьбѣ Зевса съ Титанами, о побѣдѣ Зевса, о потомствѣ Зевса и другихъ Кронидовъ, о поколѣніи, происшедшемъ отъ героинь и боговъ и, наконецъ, о поколѣніи, происшедшемъ отъ богинь и смертныхъ мужей. Заботясь о пересказѣ миеовъ въ общихъ чертахъ, а не о художественной полнотѣ обработки, Эеогонія мѣстами состоитъ изъ накопленія однихъ миеологическихъ именъ, и напоминаетъ приемы гимническихъ поэтовъ. Съ поэзіею гимновъ обща въ Эеогоніи неравномѣрность изложенія, которое очень сухо и бѣдно въ однихъ частяхъ и излишне подробно въ другихъ. Особенно обстоятельно описаны въ Эеогоніи божества чудовищныя и ужасныя. Связь частей чисто внѣшняя (генеалогическая), а отнюдь не художественная. Третье и послѣднее, дошедшее до насъ произведеніе Г., „Щитъ Геракла“ (въ 480 стихахъ), приписывалось поэту уже Стезихоромъ, хотя александрійскіе грамматикі отвергали его подлинность. Въ этой поэмѣ разсказывается, какъ Гераклъ при помощи своего племянника Іолая сражается съ Кикномъ, сыномъ Арея, убиваетъ его и побѣждаетъ самого Арея. Много мѣста въ поэмѣ посвящено описанію щита, сдѣланнаго для Геракла Гефестомъ; эта часть поэмы, безусловно, написана въ подражаніе XVIII пѣсни Іліады, гдѣ дается описаніе щита, изготовленнаго Гефестомъ для Ахилла. Начало поэмы (прославленіе Алкмены и зачатіе Геракла) заимствовано изъ другого произведенія, приписывавшагося Гезіоду, а именно изъ Великихъ Эой. Это послѣднее произведеніе называлось такъ потому, что разсказы объ отдѣльныхъ героиняхъ повѣствованія начинались формулою *ἢ οἴη* („или какова“), предполагающею начало поэмы въ родѣ слѣдующаго: „Бывали въ старину замѣчательныя женщины, удостоившіяся любви самихъ боговъ, какова была...“ „Великія Эои“ были вѣроятно частью большой Генеалогіи женщины (прародительницы знатнѣйшихъ греческихъ фамилій), — поэмы, приписывавшейся Гезіоду. Кромѣ названныхъ произведеній, съ именемъ Гезіода обращались въ древности слѣдующія небольшія поэмы (эпилліи): „Предсказ. Мелампода“, „Бракъ Кеика“, „Сшествіе Фезея въ подземное царство“, „Эгимій“, „Наставленія Хирона“, „Птицегаданіе“, „Свадебная пѣсня на бракосочетаніе Пелее и Фетиды“ и др. Гезіодовская поэзія отличается отъ Гомеровской преобладаніемъ содержанія надъ формой: въ поэмахъ Гезіода дана масса миеологическихъ фактовъ, но въ сыромъ, художественно неразработанномъ видѣ. Съ другой стороны, представляя Гомеру создавать „вымыселъ, подобный истинѣ“, Гезіодъ „въ-

щаетъ правду⁴, учить и наставляетъ, являясь не эпикомъ, а дидактикомъ. Прямые рѣчи и діалоги, оживляющее изложение гомеровскаго эпоса, у Г. встрѣчаются очень рѣдко; психологическая мотивировка дѣйствія совершенно отсутствуетъ, объективность чистаго эпоса замѣняется субъективизмомъ, который выражается въ элементахъ лирич. поэзіи. Связь частей въ больш. произведен. внѣшняя и больш. эпосы уступаютъ мѣсто эпилліямъ, воссоздающимъ не цѣльное закончен. дѣйствіе, а одинъ моментъ или событіе. Слогъ Гезіода не имѣетъ той пластичности и образности, котор. поражаютъ насъ въ Гомерѣ, эпитеты носятъ характеръ рутинныхъ обыденныхъ украшеній рѣчи, сравненіе встрѣчается рѣдко, формулы перехода отъ одной части изложенія къ другой шаблонны и мало выражаемы. Діалектъ произведеній Г. іоническій, съ небольшимъ количествомъ доризмовъ. Изданія Г. дали: „Труды и дни“ Lenner (Амстерд., 1847); Kirchhoff, (Б., 1889); „Θεογονία“, Welcker (Эльберф., 1865); Schömann (Б., 1868); Пить Геракла, Lenner-Hullemannn (Амстерд., 1854) отрывки — Markscheffel (Лпц., 1840); полное собраніе произведеній Г. издала Lehms (П., 1868); Schömann (Б., 1869); Rzach (Лпц., 1884); Fick (Геттинг., 1887); Sittl (Аены, 1890), Нѣм. переводы Uschner (Б., 1865); См. Ranke. De Hesiodi operibus et diebus (Геттинг., 1838); Kirchhof, Hesiods Mahnelieder an Perses (Б., 1889); Gruppe, Ueber die Theogonie des H. (Лпц., 1841); Gerhard, Ueber die Hesiodische Theogonie (1856); Schömann, Die Hesiodische Theogonie (Б., 1868); Flach, Das System der Hesiodischen Kosmogonie (Лпц., 1874); Meyer, De Compositione Theogoniae (Б., 1887); Rzach, Der Dialect des H. (Лпц., 1876); Gruppe, Die Griechischer Kulte und Mythen I (Мюнхенъ, 1887, стр. 567—612); Sittl, Die Glaubwürdigkeit der Hesiodsfragmente (Wiener Stud. 12, 1890, стр. 38 — 65). Голенищевъ-Кутузовъ, „Творенія Гезіода“ (М., 1807); А. Гинскій, „Творенія Г. Аскрейскаго“ перев. съ греч. (Спб., 1830), Властовъ, „Гезіодъ. Вступленіе, переводъ и примѣчанія“ (1898, 2 изд.).

Гезлетонъ (Hasleton), г. въ граф. Люцернъ, с.-амер. шт. Пенсильванія, узлов. пунктъ ж. д., лѣсопилни, кам.-угольн. залежи (ежегодная выработ. 400,000 тоннъ), торговля углемъ (1890) 11,872 жит.

Гезоріакумъ, портъ въ странѣ мориневъ въ Gallia Belgica, откуда римляне переправились въ Британнію; въ послѣдствіи Вононія (въ наст. время Булонь).

Гезъ, р., захватывающая довольно значительный бассейнъ рѣчекъ, стекающихъ съ восточныхъ склоновъ Памирскихъ хребтовъ и текущихъ подъ разными названіями въ сѣв.-зап. углу Китайскаго Туркестана, между бассейнами Кашгаръ и Яркандъ-Дарья. По выходѣ изъ горъ р. Г. на высокой равнинѣ между Янги-Гиссаромъ и Кашгаромъ пропадаетъ въ пескахъ.

Гезы (Gueux), союзъ нидерландскихъ

дворянъ и другихъ недовольныхъ испанскимъ владычествомъ при Филиппѣ II. Когда этотъ король приказалъ усилить въ Нидерландахъ строгости инквизиціи, нѣсколько недовольныхъ этой мѣрой дворянъ собрались въ Брюсселѣ въ ноябрѣ 1565; здѣсь составленъ былъ графомъ Людвигомъ Нассаускимъ такъ наз. компромиссъ, въ которомъ они выражали протестъ противъ распоряженій правительства. Этотъ актъ былъ подписанъ многими уважаемыми дворянами и затѣмъ въ томъ же духѣ было составлено 1566 прошеніе штатгалтершѣ Маргаритѣ Пармской и торжественно передано ей въ Брюсселѣ 400 дворянами. Правительница не отвергла прошенія и, когда дворяне праздновали побѣду банкетомъ, то одинъ изъ участниковъ разказалъ гостямъ, что правительница смутилась при видѣ толпы просителей, но графъ Барлемонъ, чтобы успокоить ее, шепнулъ ей: „Ce n'est qu'un tas de gueux!“ („Это просто кучка нищихъ“). Тогда Бредероде предложилъ принять слово „gueux“ (нищие) названіемъ союза. Его предложеніе было принято съ восторгомъ и т. обр. возникло названіе Г. (gueux), т. е. нищие. Принадлежащіе къ союзу носили на шляпѣ или на поясѣ серебряныя или золотыя принадлежности нищенства. Кроме того у Г. была овальная серебряная или золотая медаль, на одной сторонѣ которой былъ отчеканенъ портретъ Филиппа II съ надписью: „En tout fidèles au roy“ („Во всемъ вѣрны королю“), а на другой сторонѣ изображены были двѣ соединенныя руки, нищенская сума и надпись: „jusqu' à porter la besace“ („до нищенской сумы“). Вскорѣ число членовъ союза достигло нѣсколькихъ тысячъ. Во время кроваваго правленія Альбы, многіе Г., бѣжавшіе изъ Нидерландовъ, снаряжали каперныя суда, на которыхъ они нападали на испанскіе корабли. Это были морскіе Г., внушившіе скоро ужасъ испанцамъ. Г. служили убѣжищемъ англійскія, французскія и нѣмецкія гавани на Овъ. морѣ. Но съ ними обращались, какъ съ морскими разбойниками, до тѣхъ поръ, пока принцъ Вильгельмъ Оранскій не далъ имъ каперныхъ грамотъ и не назначилъ имъ адмирала. 1 апрѣля 1572 морскіе Г. овладѣли Брилемъ при устьѣ Мааса и этимъ положили начало войнѣ Нидерландовъ за независимость. Въ послѣднее время названіе Г. стало снова употребляться въ Бельгіи, гдѣ Г. часто называютъ либераловъ фламандскихъ провинцій. См. Moke, Les gueux de mer (Брюссель, 1885) и Jurien de la Gravière, Les gueux de mer (Пар., 1893).

Гей (Hey), 1) Вильгельмъ, нѣм. баснописецъ, род. 1789, ум. 1854. Извѣстенъ гл. обр. своими „Fabeln für Kinder“ (2 сборника. Гамб., 1833—37 и др.), нашедшими всеобщее распространеніе (есть русскій переводъ А. И. Вейнберга). См. Bonnet, Der Fabeldichter W. H. (Гота, 1885); Hansen, W. H. nach seiner eignen Briefen etc. (1886).

2) Г. (Hay), Джонъ, сѣверо-американскій государственный дѣятель, род. 1836. Въ качествѣ адъютанта президента Линкольна, принималъ участіе въ междуусобной борьбѣ. Послѣ смерти Линкольна, поступилъ на дипломатическую службу и состоялъ секретаремъ и дѣлопроизводителемъ при посольствахъ въ Парижѣ, Вѣнѣ и Мадридѣ. 1897 былъ назначенъ посломъ въ Лондонъ. Г. извѣстенъ также, какъ составитель прекрасной біографіи Линкольна и авторъ популярныхъ въ Америкѣ „Pike County Ballads“; при началѣ войны съ Испаніей 1898, былъ назначенъ статсъ-секретаремъ и министромъ иностр. дѣлъ; извѣстенъ своимъ англофильствомъ.

3) Г. (Heu), Юліусъ, представитель новой нѣмецкой вокальной школы. Род. 1832; рано предался музык. иск., пройдя курсъ теоріи у Лахнера, а пѣнія у Ф. Шмидта; сблизился съ Вагнеромъ и глубоко проникся его идеями; поставилъ себѣ задачей произвести реформу въ пѣніи въ духѣ нѣмецкой національности, но скоро пришелъ къ убѣжденію, что производительность его школьной системы пѣнія возможна лишь при выработкѣ извѣстнаго стиля на основаніи музыкально-драматическихъ произведеній. Эти соображенія побудили Г. заняться разработкой большого вокально-педагогическаго труда, который онъ и выпустилъ въ свѣтъ 1886 въ 4 томахъ: I — Sprachlicher Ton, II — Ton und Stimmbildung der Frauenstimmen, III — dgl. der Männerstimmen, IV — Textliche Erläuterungen. Произведеніе это является воплощеніемъ мыслей Вагнера относительно воспитанія пѣвцовъ не въ однихъ только рамкахъ сухой теоріи, но въ смыслѣ ихъ строгой музыкальной выработки. Подъ руководствомъ Г. образовалось значительное количество выдающихся сценическихъ пѣвцовъ. Изъ его музыкальныхъ произведеній извѣстны пѣсни одноголосныя и дуэты, а также собраніе элементарныхъ дѣтскихъ пѣсенъ.

Гейбель, Эмануэль, нѣм. поэтъ, род. 1815, ум. 1884, сынъ пастора, изучалъ въ боннскомъ и берлинскомъ ун. сначала теологию, зат. классическую и романскую филологію. 1838—39 провель въ Афинахъ, и перевелъ, съ Эрнстомъ Курціусомъ, греческія стихотворенія, вышедшія подъ загл. „Klassische Studien“ (Боннъ, 1840 г.). 1840 Г. выпустилъ первый сборникъ своихъ „Gedichte“. Зимой 1841—42 онъ напечаталъ свое первое драматическое произведеніе „König Roderich“, правильное по построению, но безъ драматической силы. Большой глубиной и самостоятельностью отличаются уже тѣ стихотворенія, которыя онъ прибавлялъ къ послѣдующимъ изданіямъ своего перваго тома „Gedichte“. Еще энергичнѣе они звучали въ его ближайшихъ произв., сильныхъ „Zwölf Sonetten für Schleswig-Holstein“ и маленькомъ, блестящемъ великолѣпными красками, эпосѣ „König Sigurds Brautfahrt“. 1844 онъ издалъ второй сборникъ своихъ стихотво-

реній, „Juniuslieder“ (32 изд. 1893), далеко превзошедшихъ первое собраніе, поэтическимъ содержаніемъ и художественной законченностью формы. Еще больше, чѣмъ въ трагедіи „Brunhild“ (5 изд. 1890 г.) и въ граціозной комедіи „Meister Andrea“, значеніе Гейбеля сказалось въ „Neue Gedichte“ (23 изд. 1893). Всѣ стихотворенія этого третьяго сборника оказались глубже, серьезнѣй, значительнѣй, и при этомъ по формѣ столь-же прекрасными, какъ лучшія изъ стихотвор. прежнихъ сборниковъ. Въмѣстъ съ искренностью настоящей лирики, достигшей высшаго выраженія въ стихотвореніяхъ цикла „Ada“, лиро-эпическіе шедевры, какъ напр. „Mythus vom Dampf“, „Babel“, „Der Bildhauer des Hadrian“, „Der Tod des Tiberius“, закончено выразили глубочайшія особенности созрѣвшаго поэтическаго дарованія. Такой-же серьезностью содержанія отличаются „Gedichte und Gedenkbätter“ (6 изд., 1876), четвертый сборникъ стихотвор. Гейбеля. Сборникъ послѣднихъ его стихотвореній „Spätherbstblätter“ содержитъ уже только отдѣльныя безусловно прекрасныя стихотворенія и захватывающія картины. См. Sm. Goedecke, Emanuel Geibel (Штуттг., 1869, только 1 т.); Scherer, Em. G., Rede (Берл., 1884); Gaedertz, Emanuel Geibel-Denkwürdigkeiten (1886); Th. Litzmann, Emanuel G., aus Erinnerungen, Briefen und Tagebüchern (1887). На русск. яз. напечатаны стихотв. Гейбеля, перев. П. И. Вейнбергомъ, въ „Нѣм. поэтахъ“ изд. Гербеля.

Гейбергеръ (Heuberger) Рихардъ, композиторъ, род. 1850, выдержалъ 1875 экзамень на инженера, но въ слѣдующемъ же году всецѣло посвятилъ себя музыкѣ, сдѣлался начальникомъ хора академическаго пѣвческаго союза въ Вѣнѣ и въ то же время 1878—80 былъ дирижеромъ въ вѣнской академіи пѣнія (Singakademie). Какъ композиторъ, Г. извѣстенъ множествомъ пѣсенъ, мужскихъ и смѣшанныхъ хоровъ, большими хоровыми вещами (Rhapsodie aus Ruckerts Liebesfrühling и др.); вариациями для оркестра, оркестровыми аранжировками (нѣм. танцы Шуберта), увертюрой къ „Кайну“ Байрона, симфоніей Г. писалъ также оперы: („Abenteuer einer Neujahrsnacht“), „Manuel Venegas“, „Mirjam“ и др.

Гейбергеръ (Heuberger), самая ю.-з. часть Швабскаго Альба въ Вюртембергѣ; голое, каменистое нагоріе, 15 км. дл. и 22 км. ш., тянется отъ Дуная, около Туттлингена до Эбингена, связано съ Шварцвальдомъ плоскогоріемъ Бааръ. Вершины лишь изрѣдка выдаются изъ плоскогорія, высшая точка, Лембергъ (1015 м.), въ з. побочной цѣпи къ в. отъ Роттвейля. Г. въ народныхъ преданіяхъ мѣсто сборища вѣдьмъ.

Гейбергеръ (Heiberger), 1) Германъ, нѣм. писат., род. 1840. Уже первое произведеніе его, „Plaudereien mit der Herzogin von Seeland“ (Гамб., 1881, нов. изд. модъ загл. „Aus den Papieren der Herzogin von See-

land“, Лейпц. 1886), доставило ему известность. Его послѣднія повѣсти и романы отличаются силой реалистическаго изображенія, но часто, вслѣдствіе слишкомъ спѣшной работы, лишены поэтической привлекательности. Полное собраніе сочиненій Г. изд. въ Лейпцигѣ (съ 1894).

2) Г., Гуннаръ, норвеж. писатель, род. 1857, съ 1874 учился за границей и издалъ 1878 съ Гансомъ Јегеромъ, авторомъ „Christiania-Bohème“, книгу „Kant's Fornuftkritik og En soirée dansante“, содержащую философскій трактатъ Јегера и стихотвореніе Г.—сопоставленіе, вызвавшее всеобщее удивленіе. 1884 появилась драма „Tante Ulrikke“, полная намековъ на известныя личности и отношенія Христіаніи. 1884—88 Г. былъ шефомъ и инструкторомъ сцены въ бергенскомъ театрѣ, но оставилъ этотъ постъ для драматическаго творчества. Въ томъ же году появилась пьеса „König Midas“, шедшая повсюду съ большимъ успѣхомъ, какъ направленная противъ „поэтовъ фанатиковъ истины“, Бьернсона и Ибсена. Пьеса „Kunstnere“ (1893) имѣла меньшій успѣхъ. Драма „Balkonen“ (1894) вызвала цѣлый скандалъ своей смѣлостью въ отношеніи морали, но представляетъ произведеніе, полное остроумія, юмора и даже захватывающей поэзіи. Комедія „Gert's Havn“ (1894) дѣйствуетъ только, какъ тонкая драматическая бездѣлка, лишенная вѣрной характеристики и строгаго развитія дѣйствія; „Det store Lod“ (1895, драма) трактуетъ социальную проблему; „Folkegaadet“ (комедія, 1897) тоже произвела большую сенсацию намеками на мѣстныя современныя политическія обстоятельства. Всѣ драмы Гейберга отличаются блестящей сценической техникой, живымъ и остроумнымъ діалогомъ и мастерской, хотя не всегда глубокой характеристикой.

3) Г., Іоганнъ Людвигъ, первоклассный датскій писатель, род. 1791 г., ум. 1860 г. 1813 онъ выступилъ въ печати въ своемъ „Marionettentheater“ съ обработкой „Донъ Жуана“ и романтич. пьесой: „Pottemager Walter“ („Горшечникъ Вальтеръ“). Результатомъ изученія Кальдерона явилась пьеса „Dristig vovet halv er vundet“ („Смѣлое начало половина успѣха“) и докторская диссертация „De poëseos dramaticae genere hispanico, praesertim de Petro Calderone de la Barca“ (1817). Въ томъ же году онъ написалъ миеологическую пьесу „Psyche's Indvielse“ драматическую обработку миеа объ Амурѣ и Психеѣ. Въ сатирической комедіи „Julespøg og Nitaarslöier“ („Рождественскія шутки и новогоднія шалости“, 1816) онъ бичевалъ многія слабыя мѣста литературы и театра. Сойдись, во время пребыванія въ Берл., съ Гегелемъ, онъ ревностно занялся изуч. произведеній послѣдняго; результатомъ было сочиненіе: „Om den menneskelige Frihed“ („О человѣческой свободѣ“, 1824), впервые доставившее Гегелевскій философіи доступъ въ Данію. Познакомившись въ Парижѣ

съ водевилемъ, занимавшимъ въ ту пору важное мѣсто во французской драматической литературѣ, и рѣшившись ввести этотъ жанръ въ датскій репертуаръ, онъ началъ 1825 пьесой „Kong Salomon og Jørgen Hattemager“ („Король Саломонъ и шляпочникъ Ергенъ“), за которой быстро послѣдовали пьесы: „Recensenten og Dier“ („Рецензенты и звѣрь“, 1826), „Den otte og tyvende Januar“ (1826), „Aprilsnarrene“, „Et Eventyr i Rosenborg Have“, „De Uadskillelige“ („Неразлучные“, 1830), „Kjøge Huuskors“ (1831), „De Danske i Paris“ (1833), „Nei“ (1836), „Ja“ (1839), „Emilies Hjertebanken“ и др. Чтобы опровергнуть многочисленныя нападки на этотъ родъ пьесъ съ пѣніемъ, онъ написалъ превосходное разсужденіе „Om Vaudevillen som dramatisk Digtart“ (1826). Изъ его болѣе крупныхъ драмъ самая значительная романтически-национальн. пьеса „Elverhøi“ („Холмъ эльфовъ“, 1828); въ ней, какъ и въ драматической сказкѣ „Syvosverdag“ („Совливыи день“, 1840), умѣло примѣненъ тонъ народныхъ пѣсенъ, для усиленія романтическаго колорита. Изъ его драматическихъ произведеній еще слѣдуетъ назвать „Нина или съумасшедшая отъ любви“ (1824), драматическія сказки „Alferne“ („Эльфы“ по сказкамъ Тика, 1835) и „Fata Morgana“ (1838) и аристофановская комедія „En Sjæl efter Doden“ („Душа послѣ смерти“), сатира на филистерство, съ рѣзкими обличеніями различныхъ явленій той эпохи. Въ его эстетическомъ еженедѣльн. журналѣ „Den flyvende Post“ преобладали беллетристика и эстетическая критика, а особенно полемика, главн. образ. противъ сторонниковъ Эленшлегера (см.), котораго поздѣйшій, нѣсколько небрежныя произведенія, Г. подвергъ основательной критикѣ. Подобной же тенденціей отличались журналы „Interimsblade“ (1834—37) и „Intelligensblade“ (1842—43). Къ философскимъ произведеніямъ еще относятся: „Über die Bedeutung der Philosophie für die Gegenwart“ (1833), гдѣ Г. рѣшительно высказывается за Гегелевскую философію и журналъ „Perseus. Journal für speculative Philosophie“. Съ 1844—46 Г. издавалъ ежегодникъ „Urania“, въ которомъ изложилъ результаты своихъ работъ по астрономіи. Изъ его остальныхъ произведеній слѣдуетъ особенно отмѣтить прекрасный циклъ романовъ „De Nygifte“ („Новобрачные“). Пьесой „Valgerda“ (1847) Г. закончилъ свою дѣятельность драматурга. Наиболѣе полное собраніе его поэтическихъ и прозаическихъ сочиненій издано въ 22-хъ томахъ (Копенгагенъ, 1861—62). „Ausgewählte dramatische Werke“ въ нѣмецкомъ переводѣ далъ Каннегиссеръ (Лейпц., 1847, 2 т.). См. Hansen, Om Joh. Ludwig H. (Копенг., 1866).

4) Г., Петръ Андреасъ, датскій драматургъ, сатирикъ и политическій писатель, род. въ 1758 г., ум. въ 1841 г. Высланный изъ Даніи 1799 за смѣлыя оппозиціонныя сочиненія, онъ 1800 посе-

лился въ Парижѣ, гдѣ во время имперіи получилъ должность начальника бюро внѣшнихъ сношеній; въ послѣдствіи сопровождалъ Талейрана въ Берлинъ, Варшаву, Эрфуртъ и Вѣну. Въ послѣдніе годы жизни Г. ослѣпъ. Оригинальныя комедіи Г.: „Virtuosen“, „De 7 Tanter“, „De Vonner og de Vanner“, „Heskingborn“ (перевед. на нѣм. и англ. яз.) и др. свидѣтельствуютъ о знаніи людей, проникательности и юморѣ, но его сатира болѣе ѣдка, чѣмъ комична, а характеры болѣе рѣзки и ярки, чѣмъ забавны. Г. написалъ двѣ пьесы съ пѣніемъ: „Chinafarnerne“ и „Indtoget“. Оперы-пародіи „Mikkel og Malene“ и „Holger Tydske“ имѣли чрезвычайный успѣхъ. Всѣ его драмы вышли сначала собранныя имъ самимъ (1892—94), затѣмъ полнѣе Rahbek'омъ (1806—19). Какъ въ драматическихъ произведеніяхъ, такъ и въ появившемся въ формѣ журнала сатирическомъ романѣ „Судьбы талерной ассигнаціи“ (1787—89), а равно и въ остроумныхъ, широко распространявшихся пѣсняхъ и различныхъ мелкихъ статьяхъ, Г. беспощадно нападалъ на правительство, дворянство, „нѣмечество“, вообще на весь существовавшій строй. Будучи приверженцемъ французскихъ революціонныхъ принциповъ своей эпохи, Г. зашелъ въ этомъ отношеніи такъ далеко, что, наконецъ, былъ привлеченъ къ суду и приговоренъ къ изгнанію. Матерьялы для своей біографіи онъ далъ въ „Три года въ Бергенѣ“ (Драммень, 1829) и „Воспоминанія изъ моей дѣятельности во Франціи“ (Христ., 1830); оба соч. на датскомъ яз. Письма Г. напечатаны 1883. См. Joh. Louise Heiberg, Peter Andreas H. og Thomasine Gyllembourg (Копенг., 1882, 3 изд. 1883) и Schwabenflügel, Peter Andreas H. (1891).

Гейбнеръ (Heubner), 1) Генрихъ Леонардъ, род. 1780, ум. 1853, протестантскій богословъ, проф. богословія въ Виттенбергѣ. Изъ произведеній этого почтеннаго представителя стараго естественнаго историческаго направленія заслуживаетъ вниманія переработанная имъ книга Бюхнера „Biblische Real- und Verbal-Handkonkordanz“ (20-е изд. 1885).

2) Г., Отто, врачъ, род. 1843; слушалъ лекціи въ Лейпцигѣ и Вѣнѣ, былъ долго ассистентомъ у Вундерлиха, затѣмъ занималъ профессорскую кафедру по дѣтскимъ болѣзнямъ при лейпцигскомъ университетѣ. 1894 получилъ назначеніе экстраординарнаго, а затѣмъ ординарнаго профессора и директора клиники по дѣтскимъ болѣзнямъ въ Берлинѣ. Г. написалъ: „Beiträge zur internen Kriegsmethodik“ (Лейпц., 1871); „Die luëtische Erkrankung der Hirnarterien“ (1874); „Die experimentelle Diphtherie“ (1883) и пр.

3) Г., Отто Леонардъ, членъ временнаго правительства въ дрезденскомъ майскомъ возстаніи, род. 1812, ум. 1893, ввелъ въ Саксоніи народныя гимнастическія упражненія. Весной 1848 Г. былъ избранъ

во франкфуртскій парламентъ, гдѣ примкнулъ къ лѣвой. Въ январѣ 1849 Г. сложилъ съ себя званіе депутата, чтобы принять павшія на него выборы въ члены саксонской первой палаты, гдѣ онъ былъ вождемъ умѣренной лѣвой. Послѣ распушенія палаты и когда разразилось въ Дрезденѣ майское возстаніе, Г., вмѣстѣ съ Цширнеромъ и Тодтомъ, сдѣлался членомъ временнаго правительства. Онъ держался до послѣдней минуты и оставилъ Дрезденъ лишь съ послѣдними добровольцами. Въ Хемницѣ Г. былъ арестованъ съ Бакуинымъ и приговоренъ къ смерти; но затѣмъ помилованъ и приговоренъ къ пожизненному заключенію. Его „Самозащита“ („Selbstverteidigung“ Цвикау, 1850) появилась уже, когда онъ былъ въ заключеніи. 1859 Г. былъ освобожденъ.

Гейбъ, Карлъ Густавъ, криминалистъ, род. 1808 г. въ Ламбсгеймѣ, въ баварск. рейнск. Пфальцѣ, ум. 1864 г. въ Тюбингенѣ. Съ 1836 г. экстраординарный профессоръ въ Цюрихѣ, съ 1842 г. ординарный; въ 1851 г. перешелъ въ Тюбингенъ. Онъ написалъ: „Darstellung des Rechtszustandes in Griechenland während der türkischen Herrschaft u. bis zur Ankunft des Königs Otto I“ (Гейдельбергъ, 1835); „Geschichte des römischen Kriminalprozesses bis zum Tode Iustinians“ (Лейпц., 1842); „Die Reform des deutschen Rechtslebens“ (1848) и „Lehrbuch des deutschen Strafrechts“ (1861—62, 2 ч.), его важнѣйшее, но неоконченное произведение. См. Lueder, Gustav G. Sein Leben und Wirken (Лейпц., 1864).

Гейвудъ (Heywood), фабр. г. въ Ланкаширѣ (Англія), въ 3 км. отъ Рочдэля, имѣетъ бумаго- и шерстопрядильное производство, машиностроеніе, чугу. литье и (1891) 23,185 жит.

Гейвудъ (Heywood), 1) Джонъ, англ. драматургъ, род. ок. 1497, ум. между 1577—1587, былъ одновременно музыкантомъ и актеромъ при дворѣ Генриха VIII. Онъ писалъ эпиграммы и началъ собирать пословицы (изд. Лонд., 1562 и др., въ послѣдн. разѣ Spencer Society, 1867; „Proverbs“ также отдѣльно, съ введеніемъ Шармэна, Лонд., 1874). Его литературное значеніе заключается главнымъ образомъ въ такъ наз. интермедіяхъ (interludes), въ которыхъ онъ бичевалъ общественные пороки эпохи Генриха VIII. Самая старая изъ нихъ, вѣроятно, „A merry play between the pardoner and the frere, the curate and neighbour Pratte“ (Лонд., 1533). Хотя Г. рѣзко порицалъ въ этихъ пьесахъ католическія злоупотребленія, онъ, однако, оставался вѣрнымъ старой религіи и при вступленіи на престолъ Елизаветы удалился въ Мэлинсъ. См. Swoboda, J. Heywood als Dramatiker (Вѣна, 1888).

2) Г., Томасъ, англ. писатель, преимущ. драматическій, род. вѣроятно ок. 1575, ум. вскорѣ послѣ 1648, учился въ Кембриджѣ, съ 1596 появляется въ лондонскихъ теа-

тральныхъ кружкахъ, поступилъ актеромъ въ труппу лордъ-адмирала и написалъ свою первую пьесу: „The four prentices of London“ (напеч. 1601). Позже его дѣятельность протекаетъ въ различныхъ труппахъ и въ разнообразнѣйшихъ родахъ литературы. Изъ его пьесъ замѣчательны: „A woman killed with kindness“, одинъ изъ первыхъ и удачнѣйшихъ образцовъ „мѣщанской трагедіи“ (поставл. 1603, нов. изд. для „Shakespeare Society“ Collier, 1850); „The royal King and the loyal subject“ въ которой прославляется непоколебимое терпѣніе Гризельды (напеч. 1637, послѣдн. Collier, 1850); „The English traveller“ патетическая трагикомедія (напеч. 1632, нѣм. перев. Гельбке, Die englische Bühne zu Shakespeares Zeit, т. 2, Лейпц., 1890); напоминающая „Макбета“ „Late Lancashire witches“ (1634, нѣм. пер. Тика, Shakespeares Vorschule, т. 1, Лейпц., 1823); нѣсколько комедій на античные сюжеты, напр. „The rape of Lucrece“ (1608) и почерпнутая изъ низменной будничной жизни „Wise woman of Hopsdon“ (1638). Г. писалъ также маскарадныя пьесы для придворныхъ и др. празднествъ, всего около 220 пьесъ. Изъ его остальныхъ стихотв. произведеній слѣдуетъ упомянуть дидактическую, вычурную, тяжелую для чтенія, но съ интересными отдѣльными мѣстами по области народовѣдѣнія „The hierarchy of the blessed engels“ (1635); изъ прозаическихъ соч. „The general history of women, containing the lives of the most holy and profane“ (1624—1657), „England's Elizabeth: her life and troubles during her minority“ (1631) и переводы изъ Саллюстія, Эразма, Текстора и др. Г. разрабатывалъ литературное наследіе эпохи Шекспира и былъ талантливымъ, скромнымъ, но чрезмѣрно производительнымъ ея эпигономъ. Сохранившіяся драматическія произведенія изданы почти полностью Д. Пирсономъ („Dramatic works of Thomas H.“, Лонд., 1874, 6 т.), избранныя драмы помѣщены въ „Mermaid series“ (съ введеніемъ, Лонд., 1888).

Гейгель (Heigel), 1) Карлъ Августъ, нѣмецк. поэтъ, род. 1835, работалъ главнымъ образомъ для короля баварскаго Людвига II, и написалъ нѣсколько пьесъ для его частныхъ спектаклей. Онъ напечаталъ: „Vag Cochba, der letzte Judenkönig“, поэму (Ганнов., 1856); „Walpurg“, повѣсть изъ баварскаго сельскаго быта (1859), трагедію „Marfa“ (Лейпц., 1876), много повѣстей, рассказовъ и драматическихъ произведеній.

2) Г., Карлъ Теодоръ, нѣмецкій историкъ, род. 1842, образованіе получилъ въ мюнхенск. унив., гдѣ былъ въ 1873 доцентомъ, 1876 членомъ академіи, 1879 профессоромъ. Многочисленныя его работы по исторіи Баваріи и Мюнхена. Не мѣстное значеніе имѣютъ: „Die Deutschen Kaiser“ (Штутгг., 1880); „Deutsche Geschichte vom Tode Friedrichs d. Gr. bis zur Auflösung des alten Reichs“ (Штутгг., 1892) и др.

Гейгеръ, 1) Авраамъ, род. 1810, ум. 1874, извѣстный борецъ за реформу іудейства, посвятилъ себя изученію философіи и восточныхъ языковъ и былъ раввиномъ въ нѣсколькихъ городахъ Германіи. Г. заботился объ основаніи іудейскаго богословія, какъ научной теоріи, и при помощи нѣкоторыхъ ученыхъ издавалъ: „Zeitschrift für jüdische Theologie“ (1835—47). Г. на писалъ множество литературно-историческихъ и филологическихъ монографій, изъ которыхъ двѣ существенно касаются богословія: „Urschrift und Übersetzungen der Bibel in ihrer Abhängigkeit von der innern Entwicklung des Judentums“ (Бресл. 1857) и „Sadduzäer und Phariseer“ (1863). См. Schreiber, „Abraham G. als Reformator des Judentums“ (Любань и В., 1880).

2) Г., Вильгельмъ, нѣмец. ориенталистъ, род. 1856, изучалъ въ Эрлангенѣ, Боннѣ и Берлинѣ классическую и восточную филологію, былъ приватъ-доцентомъ въ Эрлангенѣ, учителемъ гимназіи въ Нейштадтѣ, затѣмъ въ Мюнхенѣ, гдѣ опять состоялъ при унив.; съ 1891 состоитъ въ Эрлангенѣ ординарн. проф. индоевропейскаго языковеденія. Совершилъ съ научной цѣлью путешествія въ Англію (1888) и на Цейлонъ (1895—96). Его важнѣйшія сочиненія частью относятся къ области Авесты и иранской филологіи, частью къ области индійской филологіи. Изъ нихъ: „Die Pehleviversion des ersten Kapitels des Vendidad“ (Эрланг., 1877); „Handbuch der Avestasprache“ (1879); „Ostiranische Kultur im Altertum“ (1882; англ. пер. Peshotan Sanjana, Лонд., 1885, 2 т.); „Die Pamirgebiete“, географическая монографія (въ Geographische Abhandlungen“, изд. А. Пепкомъ, Вѣна, 1887); „Elementarbuch der Sanskritsprache“ (Мюнх., 1888); „Etymologie des Baluči und Lautlehre des Baluči“ (въ „Abhandlungen der Königlich bayrischen Akademie der Wissenschaften“, 1 кл., 19 т., 1 и 2 отд., Мюнх., 1890). „Etymologie und Lautlehre des Afghani-schen“ (20 т., 1 отд., Мюнх., 1893); „Etymologie des Singhalesischen“ (21 т., 2 отд., Мюнх., 1898); „Ceylon, Tagebuchblätter und Reiseerinnerungen“ (Висбад., 1897). Совмѣстно съ Э. Куномъ и при участіи нѣкоторыхъ ученыхъ, Г. издаетъ съ 1895 въ Страсбургѣ „Grundriss der iranischen Philologie“.

3) Г., Лацарусъ, филологъ-философъ, род. 1829, ум. 1870. Главнѣйшія его сочиненія: „Ursprung und Entwicklung der menschlichen Sprache und Vernunft“ (Штутгг., 1868—72, 2 т.) и „Ursprung der Sprache“ (1869, 2 изд. 1878), въ которыхъ онъ излагаетъ вліяніе языка на происхожденіе и развитіе разума и исторію главнѣйшихъ понятій, на основаніи данныхъ, представляемыхъ филологическимъ анализомъ. Изъ другихъ его сочиненій заслуживаютъ вниманія: „Über den Farbensinn im Altertum“ (1867) и „Zur Entwicklungsgeschichte der Menschheit“, Vorträge (2 изд., Штутгг., 1878). См. Peschier, Lazarus G., sein Leben und

Denken (Франкф., 1871), Rosenthal, Lazarus G. (Штутг., 1884).

4) Г., Людвигъ, историкъ культуры и литературы, род. 1848, живеть съ 1870 въ Берлинѣ, 1880 назнач. экстраорд. проф. Онъ написалъ: „Das Studium der hebräischen Sprache in Deutschland vom Ende des XV bis zur Mitte des XVI Jahrhunderts“ (Бресл., 1870); „Nicolaus Ellenbog, ein Humanist und Theolog des XVI Jahrhunderts“ (Вѣна, 1870); „Johann Reuchlin, sein Leben u. seine Werke“ (Лейпц., 1871); „Geschichte der Juden in Berlin“ (Берл., 1871); „Petarca“ (Лейпц., 1874); „Deutsche Satiriker des XVI Jahrhunderts“ (Берл., 1878); „Renaissance und Humanismus in Italien und Deutschland“ (въ „Allgemeine Geschichte in Einzeldarstellungen“ Онкена, 1882); „Firlifimini und andre Kuriosa“ (1885); „Vorträge und Versuche“ (Дрезд., 1890); „Berlin 1688—1840, Geschichte des geistigen Lebens der preussischen Hauptstadt“ (т. 1., Берл., 1892); „Augustin, Petarca, Rousseau“ (1893). Г. изд. перепику Юганна Рейхлина (Штутг., 1876, Литерат. союзъ). Кромѣ того Г. дѣйствовалъ, какъ издатель „Goethe-Jahrbuch“ (Франкф. на М., 1880—94, органъ Гетевскаго общ. съ его основанія), „Vierteljahrsschrift für Kultur und Litteratur der Renaissance“ (Берл., 1885—86, 2 т.), совместно съ М. Кохомъ „Zeitschrift für vergleichende Litteraturgeschichte und Renaissance-Litteratur“ (новая серія, 1887—91, 4 т.; въ настоящее время продолжается однимъ Кохомъ) и „Zeitschrift für die Geschichte der Juden in Deutschland“ (Брауншв., 1886—91, 5 т.), а также, какъ соиздатель „Berliner Neudrucke“ (1888 сл.).

5) Г., Николай, вѣм. скульпторъ, род. 1849, ум. 1897, учился въ Мюнхенской академіи у Кнебля, затѣмъ перешель орнаментистомъ въ Берлинъ (1873 г.), гдѣ скоро добился извѣстности работами для зданія Тиле-Винклера (горельефный фризъ для столовой и колоссальная группа). Послѣ долгаго пребыванія въ Италіи, Г. поселился въ Мюнхенѣ, занимаясь, сверхъ всякаго, живописью, предпочитая античный жанръ и картины современныхъ нравовъ, но, переселившись въ Берлинъ, вернулся опять къ скульптурѣ, преимущественно декоративной и монументальной, также идеальной и портретной, съ сильнымъ тяготѣніемъ къ живописи. Лучшія работы: группы „Заговора“ и „Почитанія искусствъ“ (Берл. выставка 1886, малая зол. медаль), „Трудъ“ (правит. банкъ, Берлинъ), рельефный фризъ для памятника войны въ Индианополисѣ, „Поклоноеіе волхвовъ“ (фронтонъ ц. Гедвиги въ Берл.). Съ 1893 членъ Берлинской ак.

6) Г., Петръ Юганнъ Непомукъ, художникъ, род. 1805, ум. 1880; начавъ, по семейнымъ традиціямъ, съ скульптуры, вскорѣ перешель къ живописи и рисункамъ, добившись извѣстности своими иллюстраціями къ „Vaterländische Immortellen“ Циглера (1841), вслѣдъ за тѣмъ далъ рядъ

рисунковъ къ историческимъ и поэтическимъ произведеніямъ, а также много картинъ; наиболѣе плодотворною дѣятельностью его была по возвращеніи изъ повѣздки на Востокъ, въ свитѣ эрцгерцога Фердинанда Максимилиана (1850); съ 1853 профессоръ Вѣнской академіи. Выдающіяся произведенія: батальныя картины, „Люценскій бой“ и „Битва съ тирольцами подъ предводительствомъ Андрея Гофера“ и рядъ картинъ къ произведеніямъ Шиллера, Гете и Шекспира. См. Wiesböck, Peter J. N. Geigers Werke (Лейпц. 1868).

Гейглинь (Heuglin), Теодоръ, путешественникъ по Африкѣ и къ сѣверн. полюсу, род. 1824 въ Вюртембергѣ, ум. 1876 въ Штуттгартѣ, отправился послѣ нѣсколькихъ крупныхъ путешествій по Европѣ, 1850 въ Египетъ; здѣсь онъ выучился арабскому языку и предпринималъ экскурсіи въ горы между Краснымъ моремъ и Ниломъ и въ Каменистую Аравію. 1852 изъ Харгума Г. вмѣстѣ съ Рейцомъ отправился въ Гондаръ и область Семень. 1853, со смерью Рейца, онъ заступилъ его мѣсто, въ качествѣ управляющаго дѣлами австр. консульства въ Египтѣ, объѣздивъ Бѣлый Ниль и Кордофанъ и 1855 съ богатой зоологич. коллекціей возвратился въ Вѣну. Въ началѣ 1856 Г. опять въ вост. Суданѣ, изслѣдовалъ степь Ваоды; 1857 онъ объѣздивъ прибрежныя области Краснаго моря и Сомали, послѣ чего вернулся въ Европу. 1860 принялъ руководство экспедиціей для розысканія Фогеля. 17 іюня 1861 Г. вмѣстѣ съ экспедиціей прибылъ въ Массауа, намѣреваясь отсюда черезъ Хартумъ проникнуть въ Вадай, причемъ направился не прямо въ Хартумъ, а сдѣлалъ большой обходъ черезъ Абисинію. 1863 Г. примкнулъ къ голландской экспедиціи матери и дочери Тинне и поднялся съ нею по р. Баръ эль Газаль до р. Дембо. По смерти спутника Тинне Штейднера, павшаго жертвой климата, заболѣлъ и самъ Г. и вернулся съ дочерью Тинне (мать ея также умерла) въ Хартумъ, а въ сентябрѣ 1864 черезъ Берберъ, Суакимъ и Суэцъ въ Европу. Главныя его сочиненія: „Reisen in Nordostafrika“ (Гога, 1857); „Die deutsche Expedition in Ostafrika 1861 и 1862“ (1864); „Systematische Uebersicht der Säugetiere Nordostafricas etc“ (Вѣна, 1867); „Reise nach Abessinien, den Gallaländern, Ostudan und Chartum 1861—62“ (Іена, 1868); „Ornithologie Nordostafricas“ (Кассель, 1869—75); „Reise in das Gebiet des Weissen Nil und seiner westlichen Zuflüsse 1862—64“ (Лейпцигъ, 1869). Лѣтомъ 1870 Г. въ сопровожденіи графа Вальдбургъ-Цейля отправился на Шпицбергенъ, причемъ сдѣлалъ съемки этой группы острововъ. Затѣмъ съ іюля по сентябрь 1871 г. Г. изслѣдовалъ юго-зап. берегъ Новой Земли и Маточкинъ Шаръ въ геологич. и зоологич. отношеніи, („Reisen nach dem Nordpolarmeer in den Jahren 1870 und 1871“, Брауншвейгъ, 1872—

74, 3 т.). 1875 онъ объѣздилъ неизвѣстную еще область Вени-Амеръ и, возвратившись въ Европу, уже готовился къ новой экспедиціи на о—въ Сокотора. По-смертное сочиненіе Г.: „Reise in Nordost-africa“ (Брауншв., 1877, 2 т.).

Гейдатель, Ив. Осип., строитель либавскаго порта. 1825, выдержавъ экзаменъ въ институтъ инжен. путей сообщ., онъ былъ назначенъ въ корпусъ инженеровъ и работалъ на Тихвинской, Огинской и Днѣпровско-Бугской системахъ, а затѣмъ соорудилъ либавскій портъ. Изучалъ устройство портовъ за границей и написалъ о томъ рядъ статей въ „Журн. мин. п. сообщ.“, напр., „О портахъ и каналахъ Голландіи и сѣверной Германіи“ (1857), „О Марсельскомъ и Тулонскомъ портахъ“ (1860), „О работахъ по устройству Либавскаго порта“ (1863), „О наводненіяхъ р. Терека“ (1865), „О произведенныхъ работахъ и устроенныхъ сооруженіяхъ при Либавскомъ портѣ“ (1869) и др.

Гейде (Heide), гор. въ окр. Шлезвигъ, на небольшомъ, но обширномъ возвышеніи, между маршами (на з.) и болотами (на в.), узловой пунктъ ж. д., заведенія для обработки дерева; (1895) 7936 жит., изъ нихъ 111 катол. и 5 евр., занимающихся сапожн. ремесломъ и пивовареніемъ. Г. съ 1447 гл. пунктъ Дитмаршена. Подъ властью Даніи Г. утеряла свои городск. права и вернула ихъ по присоединеніи къ Пруссіи.

Гейде (Heude), Янъ, голл. живописецъ, род. 1637, ум. 1812. Путешествіе въ Италію повліяло благотворно на Г., развивъ его талантъ и усовершенствовавъ технику. Картины Г., въ которыхъ фигуры часто писаны его другомъ, А. ванъ деръ Вельде, находятся въ Луврѣ (Пар.; „Ратуша въ Амстердамѣ“ — лучшее произведеніе Г., съ которымъ онъ при жизни не разстался, и рядъ картинъ, относящихся къ первому періоду дѣятельности Г.), Дюссельдорфъ, Амстердамъ (римскія работы) и др. Въ Имп. Эрмитажѣ (Спб.) находится 9 картинъ Г.: по 2 вида укрѣпленныхъ замковъ и Кельна, видъ Ксантена и, писанные съ участіемъ А. ванъ деръ Вельде, 2 вида замковъ и 2 Амстердамскихъ вида. Всѣ картины Г. отличаются разнообразіемъ и пріятностью колорита, увѣренностью кисти и точнымъ соблюденіемъ воздушной и линейной перспективы.

Гейдебрандъ ундъ деръ Лаза (Heydebrand und der Lasa), Тассило, знаменитый шахматистъ-теоретикъ, род. 1818; издалъ: „Handbuch des Schachspiels“ (Берл., 1843); „Leitfaden für Schachspieler“ (1894); „Berliner Schacherinnerungen“ (1859); „Schachpartien und Endspiele des Portugiesen Gamiano“ (Берл., 1857).

Гейдегеръ (Heidegger), 1) Иог. Генр., реформ. теологъ, род. 1633, ум. 1698, защищая унію реформатской церкви съ лютеранскою, онъ выступилъ съ рѣзкою полемикою противъ католической церкви. Сюда принадлежатъ: „De fidę decretorum

concilii Tridentini quaestiones“ и „Anatome concilii Tridentini“. Онъ участвовалъ тоже въ составленіи „Consensus helveticus“ (см.).

2) Г., Карлъ Вильгельмъ, баронъ фонъ Гейдекъ, прозванный Гейдеггеръ, живописецъ, род. 1788, ум. 1861, учился въ цюрихской художественной школѣ. Его картины отличаются правильностью рисунка, въ особенности стаффажа; пейзажи его также хороши. Большинство его произведеній находятся въ коллекціяхъ баварской королевской фамиліи.

Гейдекоперъ (Huydecoper) Балтасаръ, голландскій ученый и поэтъ, род. 1695, ум. 1778. Онъ особенно отличился въ качествѣ изслѣдователя языка. Главн. его произвед. въ этой области—примѣчанія къ переводу Вонделя „Метаморфозъ“ Овидія. (Амстердамъ, 1730; новое изд. Лейд., 1782—91) и изданіе „Reimchronik“ Мелисъ Стока съ объясненіями (1772), являются первыми опытами критическаго и экзегетическаго изданія старо-голландскихъ писателей. Какъ поэтъ, Г. напечаталъ переводъ „сатиръ“ и „посланій Горация“ (Амстерд., 1737), „Gedichten“ (1788), переводы французскихъ трагедій, и высокоцѣнившуюся въ теченіе дѣлаго столѣтія трагедію „Achilles“ (Амстерд., 1719, вновь напечатано Лейд., 1845).

Гейдекъ, Карлъ, род. 1788, ум. 1861. Служилъ въ баварской арміи; 1826 сражался за освобожденіе Греціи отъ турецкаго владычества, былъ комендантомъ Навплии, а затѣмъ Аргоса. Во время несовершеннолѣтія греческаго короля Оттона вторично отправился въ Грецію, гдѣ состоялъ членомъ регентства и оказалъ большія услуги по организациіи военнаго дѣла. Извѣстенъ также, какъ талантливый художникъ-пейзажистъ.

Гейделофъ (Heideloff), 1) Викторъ Вильгельмъ Петръ, живописецъ и архитекторъ, род. 1757, ум. 1816, учился въ Карловой академіи въ Штуттгартѣ; сдѣлавшись 1780 придворнымъ живописцемъ, онъ отправился продолжать ученіе въ Италію. Впослѣдствіи былъ декораторомъ и преподавателемъ въ Карловой академіи. Онъ занимался преимущественно декоративной живописью („Четыре времени года“ въ Штуттгартскомъ дворцѣ Residenzschloss).

2) Карлъ Александръ, архитекторъ, род. 1788, ум. 1865, учился сначала въ штутгартской акад., а затѣмъ у Туръ и Арделя. Впослѣдствіи Г. былъ профессоромъ политехнической школы; а затѣмъ консерваторомъ всѣхъ памятниковъ искусства въ Нюрнбергѣ. Его реставраціи старинныхъ зданій показываютъ стремленія возстановить готическій стиль во всей его первобытной чистотѣ. Изъ построекъ, исполненныхъ по его планамъ, замѣчательны: замокъ Рейнгардсбруннъ, рыцарскій залъ въ Кобургской крѣпости, замокъ Ландебергъ, замокъ Розенбургъ, хорошенкая капелла замка Рейнштейнъ близъ Бингена. Въ своемъ возобновленіи готи-

ческаго стиля Г. проявилъ много вкуса и эстетическаго пониманія. Изъ его многочисленныхъ сочинений назывемъ: „Die Lehre von den Säulenordnungen“ (Нюрнбергъ, 1827), „Der Kleine Vignola“ (1832); „Die architektonischen Glieder, deren Konstruktion, Zusammenstellung u. Verzierung“ (1831); „Nürnberg. Baudenkmäler der Vorzeit“ (1838, 2 изд. 1855); „Die Ornamentik des Mittelalters“ (1838—52).

Гейдель, Германнъ, скульпторъ, род. 1810, ум. 1865, изучалъ сначала медицину, но съ 1835 сталъ учиться скульптурѣ у Шванталера въ мюнхенской академіи. Составивъ себѣ имя колоссальнымъ бюстомъ Бетховена (ратуша въ Боннѣ), Г. пробылъ три года въ Италіи, а затѣмъ поселился въ Берлинѣ. Его го-рельефы: „Карлъ Вел., принуждающій саксовъ принять христіанство“ и „Лютеръ, прибывающій тезисы къ дверямъ собора въ Виттенбергъ“, приобрѣтены кор. Фридрихомъ Вильгельмомъ IV прусскимъ и подарены имъ церкви св. Мартина въ Эрфуртѣ. Главное произведеніе его: „Мраморная статуя Ифигеніи“ (Потсдамская оранжерея). По его модели, вылита изъ бронзы открытая 1859 статуя Генделя въ Галле, одно изъ лучшихъ современныхъ произведеній этого рода.

Гейдельбергскій катехизисъ (лат. Catechesis Palatina), подъ этимъ назв. извѣстенъ катехизисъ реформатскихъ церквей, составленный Урсинусомъ и Олевіанусомъ, по желанію курфюрста Фридриха III Пфальцскаго. Изданъ впервые 1563; признанъ Дортрехтскимъ синодомъ реформатской церкви 1568; критич. изданіе текста А. Вольтера (Боннъ, 1864).

Гейдельбергъ (Heidelberg), старинный, знаменитый университет. г., въ одноим. Бад. округѣ, 116 м. в. у. м., въ живописной мѣстн. долины Некара, тамъ, гдѣ р. покидаетъ горы и вступаетъ въ равнину, у подножія Кёнигштуля (568 м.), на лѣв. бер. р. Два моста, перекинутые черезъ Некаръ, ведутъ въ расположенный на прав. бер. р. и съ 1891 соединенный съ Г. Нейенгеймъ. Изъ церквей Г. извѣстны: церк. Св. Духа (постр. около 1400), одинъ изъ роскошнѣйшихъ памятниковъ поздняго готическаго стиля, съ надгробнымъ памятникомъ ея основателя, императ. Рупрехта и его супруги; готическ. церк. св. Петра, реставрир. 1868—70, съ замѣчательными гробницами XVI и XVII стол. Изъ свѣтскихъ зданій замѣчательны: зданіе университета, реставриров. 1886, ратуша съ красивой залой, печь для (необязательнаго) сжиганія труповъ, гостинница „zum Ritter“, существующая съ 1592 и др. Гл. достопримѣчательность Г. старый, знаменитый замокъ, на одномъ изъ переднихъ холмовъ Кёнигштуля, надъ городомъ и 101 м. в. у. Некара, „нѣм. Алгамбра“. Постройка замка началась въ концѣ XIII стол., производилась гл. обр. при курфюрстѣ Рупрехтѣ, нѣм. импер.; впоследствии прибавились: изящная и роскошная пристройка

Оттона-Генриха (съ 1556—59), образецъ первыхъ временъ возрожденія, съ богатыми скульптурными украшеніями, и пристройка Фридриха (1601—07), съ 16-ю статуями, въ стилѣ поздняго возрод. Главныя зданія замка образуютъ четырехугольникъ съ круглыми башнями по угламъ. 1689 и 1693 часть замка разрушена французами, 1764 замокъ пострадалъ отъ удара молніи; съ тѣхъ поръ это самая колоссальная и красивая въ Германіи развалина, обитая плуцемъ, но тщательно оберегаемая отъ дальнѣйшаго разрушенія. Населеніе Г. (1895) 35,190 жит., изъ нихъ 13,025 католи. и 800 евр. Источниками доходовъ для жителей являются университетъ и наплывъ иностранцевъ. Въ промышленномъ отношеніи въ Г. имѣются фабрики: табаку, кожи, жарныхъ насосовъ, хирургич. инструмент., жел.-дорожныхъ вагоновъ, аппаратовъ для охлажденія пива, цемента, тонкой шерсти, также много мельницъ и пивоварен. заводовъ. Торговля очень оживленная, ведется гл. обр. книгами, виномъ, табакомъ и хмѣлемъ. Г. узловой пунктъ 6 ж. д. линій. Горная дорога ведетъ къ замку и къ курорту (лѣченіе сывороткой). Изъ учебныхъ заведеній славится университетъ, на который ассигнуется 600—700 тыс. мар.; ректоромъ великій герцогъ. Число занесенныхъ въ матрикулы студентовъ въ зимн. полугодіи 1894—95 гг. 1028 чел., доценто-въ около 130. Богатая бібліотека въ 1703 лишилась своей древней Bibliotheca palatina (см. ниже), насчитываетъ 1/2 милліона томовъ, 2000 рукописей и 2000 пергаментныхъ списковъ и др. Съ университетомъ соединены: академич. госпиталь, дѣтская больница, родовспомог. заведеніе, клиника глазная и душевно-больныхъ, гигиенической и физиологич. институты, химическая лабораторія, зоолог. и минералог. музеи, ботанич. садъ и др. Кромѣ того въ Г. имѣются: гимназія, реальная и ремесленная школы, театр, нѣсколько худож. и учен. общ., коллекція древностей, школа живописи по стеклу, естество-историческ. и медицинск. общ. и др. Г. насчитываетъ 20 членовъ магистрата и 96 городск. выборныхъ. Окрестности Г. принадлежатъ къ числу живописнѣйшихъ мѣстн. Германіи. Къ числу излюбленныхъ пунктовъ населенія, кромѣ дворцоваго парка, принадлежитъ т. наз. Молькенкуръ, расположенный надъ замкомъ, гдѣ нѣкогда была крѣпость Конрада Гогенштауфена, выше Кёнигштуль (566 м. высоты, см.). Клима-тъ Г., относительно средн. и крайн. темп., наиболѣе умѣрен. въ ю.-з. Германіи; воздухъ освѣжается близостью р. и долины, защищенной отъ с. вѣтра горами, возвышающимся по друг. стор. Некара, со-зрѣваютъ миндаль и каштаны.

Исторія. Вѣроятно, уже римляне имѣли укрѣпленіе на мѣстѣ современнаго Г. Въ качествѣ лена епископства Вормса, Г. уже въ концѣ XII стол. перешелъ къ рейнскимъ пфальцграфамъ. Конрадъ I, братъ импе-

ратора Фридриха I, построилъ замокъ на Гейсбергѣ. Съ того времени, въ теченіе 6 столѣтій, Г. является гл. г. и резиденціей Пфальца. Послѣ введенія реформаци въ Г. (1556) и появленія Г. катехизиса (1563), Г. служилъ средоточіемъ вѣроученія Кальвина. Во время тридцатилѣтней войны Г. 1622, послѣ долгой осады, взятъ и опустошенъ Тилли, 1633 Г. взяли шведы, 1634 осадилъ баварцы и 1635 заняли императорскія войска подъ предвод. Галласа. По Вестфальскому миру, Г. вновь достался Карлу Людвигу, сыну Фридриха V, кот. реставрировалъ замокъ, паркъ и закрытый во время войны университетъ. 1688, послѣ долгой осады, Г. взятъ французами и 2 марта 1689 разрушенъ Мелакомъ, замокъ отчасти взорванъ на воздухъ. Еще большія опустошенія г. и замка, 1693, когда Г. вторично завоеванъ французами. 1720 резиденція изъ Г. была перенесена въ Маннгеймъ, а 1803 Г. перешелъ къ Бадену. 5 марта 1848 здѣсь происходило т. наз. Г. собраніе, на которомъ поднятъ вопросъ о созывѣ нѣм. парламента. Г. университетъ открытъ 1386 курфюрстомъ Рупрехтомъ I, и устроенъ по образцу парижской академіи, имѣлъ 4 факультета и пользовался значит. правами, свободой и доходами. Многимъ учрежденіе обязано Филиппу Откровенному, пригласившему сюда ученыхъ какъ-то: Рейхлина, Иоганна Весселя, Вимпфелинга и др. и учредившему 1489 новую юридич. коллегію. При курфюрствѣ Фридрихѣ III здѣсь учили Фридрихъ Сильбургъ, Кейландеръ, Мелиссъ и богословы Урсинъ и Олевянъ, составившіе Г. катехизисъ (см.). Въ августѣ 1886 университетъ праздновалъ 500-лѣтіе своего существованія. Старая бібліотека, хранившаяся на хорахъ церкви св. Духа и заключавшая въ себѣ свыше 3500 рукописей, послѣ взятія г. 1623 была отправлена полководцемъ Тилли въ Римъ и находилась въ Ватиканѣ, подъ названіемъ Bibliotheca palatina. 1815, въ силу парижскаго мира, 38 лучшихъ рукописей, перевезенныхъ французами въ Парижъ, возвратились въ Г., 1888 также рукопись Манесса; кромѣ того римскій папа возвратилъ всѣ древне-германскія (числомъ 852) рукописи назадъ.

См. Oncken, Stadt, Schloss und Hochschule H., Bilder aus ihrer Vergangenheit (3 изд., Г., 1835); Koch und Seitz, Das Heidelberger Schloss (Дармшт., 1887—91); Oechelhäuser, Das Heidelberger Schloss, bau- und kunstgeschichtlicher Führer (Г., 1891); Hantz, Geschichte der Universität H. (Г., 1863—64, 2 тома); Thorbecke, Geschichte der Universität H. (1 часть до 1449 г., Штуттг., 1886).

Гейдеманъ (Heydemann), 1) Генрихъ, археологъ, род. 1842, ум. 1889, издалъ 1866 трактатъ о греческой сосудной живописи, подъ заглавіемъ „Mülpersis“ и предпринялъ путешествіе съ художественно-исторической цѣлью по Итали и Греціи. 1874 проф. въ Галле. Кромѣ многочисленныхъ

статей въ „Annali dell' Instituto“, въ „Archäologische Zeitung“, въ „Zeitschrift für bildende Kunst“ и т. д. Г. напечаталъ слѣд. сочиненія: „Griechische Vasenbilder“ (1870); „Die Vasensammlungen des Museo Nazionale zu Neapel“ (1872); „Die antiken Marmorwerke in der sogen. Stoa des Hadrian“ (1874); „Satyr- und Bakchennamen“ (Галле, 1880); „Terrakotten aus dem Museo Nazionale zu Neapel“ (Берл., 1882); „Dionysos' Geburt und Kindheit“ (Галле, 1885); „Pariser Antiken“ (1887) и др. Съ 1876—88 Г. издавалъ ежегодно „Hallisches Winkelmanns-Programm“ съ археологической статьей.

2) Г., Людвигъ Эдуардъ, нѣмецкій юристъ, род. 1805, ум. 1874, образованіе получилъ въ Гейдельбергѣ, написалъ историко-юридическую монографію „Die Elemente der Joachimischen Konstitution vom Jahre 1527“ (Берл., 1841). Главное сочиненіе его: „Einleitung in das System des preussischen Zivilrechts“ (Лейпц., 1861—68). См. Dambach, Gedächtnisrede (1874).

Гейденгайнъ (Heidenhain), Рудольфъ, физиологъ, род. 1834 въ Мариенвердерѣ, посѣщалъ лекціи университетовъ Кенигсберга, Галле и Берлина, работалъ подъ руководствомъ Дюбуа-Раймона, 1857 приватъ-доцентъ въ Галле, 1859 назначенъ профессоромъ физиологіи и гистологіи бреславльскаго университета. Г. работалъ преимущественно надъ развитіемъ теплоты въ мышцахъ. Онъ напечаталъ: „Physiologische Studien“ (Берл., 1856); „Mechanische Leistung, Wärmeentwicklung bei der Muskelthätigkeit“ (Лейпц., 1864); „Physiologie der Absonderungsvorgänge“ (въ Herrmann's Handbuch der Physiologie, т. V, Лейпц., 1880, переводъ на русск. языкъ); „Der sogen. thierische Magnetismus“ (1—4 изд., Лейпц., 1880); „Die Vivisection im Dienste der Heilkunde“ (Лейпц., 1879, 2 изд. 1884); „Beiträge zur Histologie und Physiologie der Dünndarmschleimhaut“ (Suppl. zu Pflüger's Arch. f. d. ges. Physiologie“ (Боннъ, 1888). Г. издалъ также „Studien des Physiologischen Instituts zu Breslau“ (Лейпц., 1861—1868, 4 тома).

Гейденгеймъ, г. въ вюртемб. окр. Ягстъ, при р. Бренцъ и ж. д., 490 м. н. у. м.; производство хлопчато-бумажн. тканей, ситца, жаккардовыхъ тканей, перевязочныхъ матеріаловъ, машинъ, большія красильныя и бѣлизильныя завед., скотныя ярмарки, хлѣбная торговля; (1895) 9063 жит., изъ нихъ 836 катол. Вблизи на скалѣ развалины замка Гелленштейнъ, нѣкогда резиденція бароновъ Г.; по прекращеніи рода послѣдн., баронство Г. перешло 1448 къ Виртембергу. Неподалеку отъ Г., получившаго лишь 1356 городскія права, при сооруженіи ж. д. въ Ульмъ, найдены многочисленные римскія древности.

Гейденстамъ (Heidenstam), Вернеръ, швед. поэтъ, род. 1859, выдѣляется, какъ представитель новаго направленія въ шведской литературѣ. Значительнѣйшія изъ его произведеній — сборники стихотвореній

„Vallfart och Vandringsår“ („Паломничество и годы странствия“, Стокг., 1888) и романы „Endymion“ (1889) и „Hans Alienus“ (1893, 3 ч.). Въ нихъ Г. рѣзко протесуетъ противъ бѣдности фантази въ современномъ реализмѣ, отъ котораго любитъ уходить въ поэтической и яркій мѣръ Востока.

Гейденштейнъ (Heidenstein), Рейнгольдъ, польскій лѣтописецъ XVI в., ум. 1620, служилъ при дворѣ Стефана Баторія и Сигизмунда III и принималъ участіе во всѣхъ важнѣйшихъ дѣлахъ конца XVI и начала XVII в. въ Польшѣ и вообще восточной Европы. Главное его сочиненіе на латинскомъ языкѣ: „Rerum polonicarum ab excessu Sigismundi Augusti libri XII“. Русскій переводъ изданъ археографической комиссіей подъ редакціей В. Г. Васильевскаго. Кромѣ того, Г. написалъ „Cancellarius sive de dignitate et officio Cancellarii Regni Poloniae“ и „Vita Zamojscii“ См. В. Д. Спасовичъ, „Предисловіе“ къ польскому перев. Г., издан. Глищинскимъ (Спб., 1857).

Гейденъ, мѣст. и курортъ въ швейц. кантонѣ Аппенцель, 804 м. надъ ур. моря, съ кургаузомъ, большимъ числомъ отелей и пансіоновъ для прѣзжающихъ; число постоян. жит. около 3½ тыс., которыхъ главное занятіе—удовлетв. различн. потребностей многочисленн. туристовъ, небольшое альпійское горное хозяйство, шерстяныя домашнія издѣлія и пр. Зубчатая ж. д. соединяетъ Г. съ Роршахомъ. Лѣченіе горнымъ воздухомъ, сывороткой, молокомъ. См. Czadrowsky, G und die Rorschach-Heidener Bahn (Цюрихъ, 1877).

Гейденъ, 1) Августъ, живоц., род. 1827, ум. 1897; былъ сначала горн. инженеромъ, но затѣмъ сталъ учиться живописи въ Берлинѣ, а потомъ въ Парижѣ. Его первая большая картина „Св. Варвара приноситъ причастіе умирающему рудокопу“ получила золотую медаль въ парижскомъ салонѣ. 1866 появилась вторая большая картина его „Лютеръ и Георгъ фонъ Фрундсбергъ передъ сеймомъ въ Вормсѣ“ (Нюрнбергскій музей). На берлинской выставкѣ 1870 Г. выставилъ картины: „Сiesta“, „Сказка“ и „Праздничное утро“—произведенія, полныя поэтич. прелести. Затѣмъ Г. выставилъ нѣсколько картинъ на романтическіе мотивы: „Скачущая Валькирія“, „Эдипъ передъ сфинксомъ“, „Заколдованный кладъ“, „Эврика“ (алхимикъ). Кромѣ того Г. писалъ много декоративныхъ картинъ для публичныхъ и правительственныхъ зданій Берлина и два завѣства берлинскаго опернаго театра. Онъ рисовалъ также иллюстраціи и составлялъ рисунки для художественно-ремесленныхъ цѣлей. 1882—1893 Г. былъ преподавателемъ исторіи костюма въ берлинской академіи художествъ. Онъ издалъ двѣ сказки „Aus der Teufe“ (Берл., 1870); сказку „Die Perlen“ (1881), съ собственными иллюстраціями: „Blätter für Kostümkunde“ (1874—91); „Die Tracht der Kulturvölker Europas“ (Лейпц., 1889); „Aus eigenem Rechte der Kunst“

(Берл., (1889); „Jury und Kunstaussstellung“ (1894).

2) Г., Адольфъ, архитект. См. *Кильманъ*.

3) Г., Вильгельмъ Карлъ Генрихъ, прусскій министръ, род. 1839; избранный 1877 въ депутаты, онъ оставался до 1889 членомъ ново-консервативной партіи. Въ ноябрѣ 1890, послѣ отставки Люциуса, назначенъ министромъ сельско-хозяйственнаго отдѣла. Въ окт. 1894 вышелъ въ отставку.

4) Г., Отто, нѣм. живописецъ, род. 1820, ум. 1897, изучалъ сначала теологію, потомъ поступилъ въ берлинскую академію художествъ, а затѣмъ учился въ Парижѣ у Коніе; 1850—54 онъ провель въ Итали. Здѣсь, кромѣ многочисленныхъ портретовъ и жанровыхъ картинъ, онъ написалъ картину „Ювъ“ (Штетинскій музей). Онъ участвовалъ въ походѣ 1866 въ свитѣ кронпринца и въ это время написалъ его портретъ и многихъ офицеровъ его штаба акварелью. Впослѣдствіи онъ написалъ нѣсколько картинъ, изображающихъ эпизоды изъ этой войны, а также портреты Бисмарка, Мольтке и Штейнметца. 1869—70 Г. былъ въ Египтѣ и результатомъ этого путешествія явились, кромѣ множества этюдовъ, картины: „Рынокъ ковровъ въ Каирѣ“, „Конная и верблюжья ярмарка въ Каирѣ“, „На берегахъ Нила въ Каирѣ“ и т. д. Въ 1870 Г. сопровождалъ прусскую армію въ Парижъ и написалъ: „Императоръ посѣщаетъ раненыхъ въ Версальскомъ дворцѣ“. Кромѣ того онъ написалъ: „Аполлонъ и музы“ и „Тайная Вечеря“. Но главнымъ его жанромъ оставался всегда портретъ.

5) Г., Фридрихъ Августъ, нѣм. поэтъ, род. 1789, ум. 1851, образованіе получилъ въ Берлинѣ и Гёттингенѣ. Въ своихъ литер. произвед. Г. выказалъ талантъ и вкусъ; но драмы его не могли проникнуть на сцену. Гораздо большимъ успѣхомъ пользовались его романсы: „Die Intrigantent“ (1840) и „Randzeichnungen“, (1841). Его мелкія стихотворенія и поэмы носятъ отпечатокъ яснаго міросозерцанія и кроткой души. Изъ нихъ замѣчательны: „Reginald“, „Die Königsbraut“, „Der Schuster von Ispahan“ и въ особенности „Der Wort der Frau“

6) Г., Эдуардъ, см. *Гайденъ*.

7) Г. (Heuden или Heyde), Янъ, голл. живописецъ, род. 1637, ум. 1712, писалъ гл. обр. архитектурныя картины: церкви, замки, дворцы, каналы, улицы и т. д., со стаффажемъ и съ фигурами, нерѣдко исполненными другими художниками: Лингельбахомъ, ванъ де Велде и ванъ деръ Нефомъ; онъ встрѣчается во многихъ публичныхъ галлереяхъ. Его шедевръ: „Амстердамская ратуша“ находится въ Парижскомъ Луврѣ. Г. занимался также механикой и живо интересовался пожарнымъ дѣломъ. Онъ былъ начальникомъ пожарныхъ частей въ Амстердамѣ.

Гейденъ, 1) гр. Логинъ Логиновичъ, ген.-адъют., адмиралъ. Род. 1806,

произведенъ въ мичманы 1821, а въ 1826 уже командовалъ шкуною „Опытъ“ и отличился въ бою у Наварина. 1832 Г. былъ назначенъ флигель-адъютантомъ, 1833 — эскадръ-майоромъ къ Его Императорскому величеству, 1836 управляющимъ военно-походною по флоту канцеляріею Е. И. В. 1848 назначенъ непремѣннымъ членомъ морского ученаго комитета и дежурнымъ генераломъ главнаго морского штаба Е. И. В.; 1849 — генераль-адъютантомъ. 1856 Г. былъ начальникомъ дружины орловскаго ополченія, а затѣмъ военнымъ губернаторомъ и главнымъ командиромъ ревельскаго порта; 1859 назначенъ членомъ Александровскаго комитета о раненыхъ, 1895 назначенъ членомъ государственнаго совѣта и вице-предсѣдателемъ Александровскаго комитета о раненыхъ.

2) Г., гр. Логинъ Петровичъ. Род. 1772, ум. 1850, адмиралъ русск. флота. Род. въ Голландіи и 11 лѣтъ началъ морскую службу, 1795, когда Оранскій домъ принужденъ былъ оставить Голландію, Г. перешелъ на русскую службу капитанъ-лейтенантомъ. 1808 удачно сражался со шведами, командуя отрядами гребной флотиліи; 1812 былъ командиромъ порта въ Або. 1813 участвовалъ въ блокадѣ Данцига. 1814 былъ назначенъ главн. командиромъ въ Свеаборгъ. Въ авг. 1827, съ частью эскадры г.-адм. Сенявина, участвовалъ въ наваринскомъ сраженіи. Во время войны съ Турціей былъ главнокомандующ. русск. флота въ Средиземномъ морѣ, а 1830 вернулся въ Россію и былъ назначенъ начальникомъ 1 флотской дивизіи. 1834 назначенъ ревельскимъ военн. губернаторомъ.

3) Г., гр. Федоръ Логиновичъ, ген.-адъют., ген. отъ инф., братъ адмирала Лог. Лог., род. 1821, ум. 1900; воспитывался въ пажескомъ корпусѣ, 1840 произведенъ въ прапорщики л.-гв. преображенскаго полка; 1845 назначенъ состоять при главнокомандующемъ кавказскимъ корпусомъ и участвовалъ съ отличіемъ во многихъ дѣлахъ противъ горцевъ. 1848 переведенъ въ гвардейскій генеральный штабъ, а 1849 назначенъ флигель-адъютантомъ и участвовалъ въ венгерской кампаніи. 1852 назначенъ и. д. начальника штаба 1 армейск. корпуса, 1854 находился съ войсками, охранявшими берега Курляндіи и Лифляндіи. 1856 назначенъ начальникомъ штаба гренадерскаго корпуса, 1861 дежурнымъ генераломъ главнаго штаба Е. И. В., 1862 Г. участвовалъ въ работахъ по пересмотру рекрутскаго устава, составленію проекта положенія объ охраненіи воинской дисциплины, преобразованію военно-учебныхъ заведеній, устройству и образованію войскъ. 1866 Г. былъ назначенъ начальникомъ главнаго штаба, 1870 участвовалъ въ разработкѣ положенія о личной воинской повинности въ Имперіи и Царствѣ Польскомъ, а 1875 въ работахъ по подготовкѣ данныхъ къ мобилизаціи войскъ. 1877—78 Г. былъ членомъ особой комиссіи, учрежденной на вре-

мя отсутствія государя изъ столицы, 1881 — назначенъ членомъ государственнаго совѣта, финляндскимъ генераль-губернаторомъ и командующимъ войсками финляндскаго округа, а 1899 — уволенъ отъ этой должности по разстроенному здоровью.

Гейдерабадъ, см. *Гайдерабадъ*.

Гейдеръ (Heider), Густавъ, писатель по теоріи искусства, род. 1819, ум. 1897. Изъ его сочиненій, выясняющихъ глубокий смыслъ средневѣковой символистики и типологии, особеннаго вниманія заслуживаютъ: „Ueber Tiersymbolik und das Symbol des Löwen in der christlichen Kunst“ (Вѣна, 1849); „Die romanische Kirche zu Schöngrabern“ (1855); „Der Altaraufsatz im Stift Klosterneuburg“ (1860); „Liturgische Gewänder aus dem Stift St. Blasien“ (1860); „Mittelalterliche Kunstdenkmale des österreichischen Kaiserstaats“ (Штуттг., 1855—60, 2 т.).

Гейдтъ (August, Freiherr von der Heydt), прусскій государственный дѣятель, род. 1801, ум. 1874; происходя изъ купеческой семьи, посвятилъ себя въ послѣдствіи коммерческимъ дѣламъ. 1847 Г. былъ избранъ депутатомъ въ соединенный ландтагъ, гдѣ выдвинулся своими способностями. Избранный 1848 въ национальное собраніе, Г. вступилъ въ качествѣ министра торговли и общественныхъ работъ въ министерство Бранденбургъ-Мантейфеля. 1862 Г. вступилъ въ министерство Гогенлоэ, въ качествѣ министра финансовъ; тотъ же постъ онъ вторично занялъ не задолго передъ войной 1866 и сумѣлъ добыть деньги для военныхъ надобностей, не прибѣгая къ займамъ. 1869 Г. вышелъ въ отставку, послѣ того, какъ сеймъ отказался вотировать предложенные имъ новые налоги.

Гейдукъ (Heyduk), Адольфъ, выдающийся чешск. поэтъ, род. 1836, по окончаніи универ. курса былъ учителемъ реальной гимназіи въ г. Пискъ. Первый сборникъ его стихотвор. („Basně“, 1859) сразу же доставилъ ему широкую извѣстность. Далѣе слѣдовали: „Romance“, „Znělky“ (1865), „Jirni Zvuky“ (1864), „Lesní kvítí“ (1873), поэма „Milota z Dieďic“ (1873), „Cymbal a husle“—картины словацкой жизни и природы, лучшее изъ его произведеній (1876), „Mahomed“ (1878), „Dědův odkaz“—аллегорическая поэма (1879), „Dudák“—шутливая народная повѣсть (1879), „Oldřich a Božena“—идиллія (1879), „Dřevorubec“—стихотв. повѣсть (1880), „Pod Vitkovým Kamenem“ (1881), „Za volnost' a viru“—историч. поэма (1883), „W zátíši“ (1883), „Hofec a Srdečník“ (1884), „Na prbastkach“ (1884), „Savate listy“ (1886), „Běla“ (1886). Нѣкоторыя изъ его стихотвореній положены на музыку чешскимъ композиторомъ Карломъ Бендлемъ. Г. считается, вмѣстѣ съ Галькомъ, создателемъ новѣйшей чешской лирики. Произведенія его отличаются изяществомъ, богаты поэтическими образами, описанія природы и быта носятъ яркій колоритъ. Аллегорическія поэмы поражаютъ широкимъ размахомъ фантазіи.

Гейдъ, нѣмецкій историкъ, род. въ 1823, священникъ, а затѣмъ старшій библиотечаръ королевской библиотеки въ Штутгардѣ, рукописи которой онъ описалъ. Главный его трудъ: „Geschichte des Levantehandels in Mittelalter“ (1879).

Гейе (Heije), Янъ Питеръ, голланд. поэтъ, род. 1809, ум. 1876, былъ практикующимъ врачомъ, но наряду съ этимъ ревностно занимался поэзией и 1834 съ Арнудомъ Дростомъ основалъ журналъ „De Muzen“, собственно первый органъ романтизма въ Нидерландахъ, продолженіе котораго съ 1837 представляетъ знаменитый журналъ „De Gids“. Но главныя старанія Г., ревностнаго любителя музыки, были направлены къ облагороженію нидерландской народной пѣсни. Въ этомъ направленіи онъ написалъ: „Kinderliederen“, три сборника (Амстердамъ, 1844, 1845, 1852 собраны и переведены на франц., нѣмецк. и англійскій языки, 1861), „Kinderen. Een dichterlijke Krans“ (1867) и поэтическія обработки сказокъ о Красной шапочкѣ, Золушкѣ и Котѣ въ сапогахъ. Его „Volksdichten“ (1865) вновь изданы вмѣстѣ съ его „Kindergedichten“ (Роттердамъ, 1870 и 1883) и поются во всѣхъ школахъ въ Нидерландахъ. Широкое распространеніе получилъ и „Volksgezangboek voor meerstemmig gezang“ (Амстерд., 1850—53).

Гейерстамъ (Geijerstam), Густафъ, шведскій поэтъ и писатель, род. 1858. 1882 появилось его первое произведение, рассказы „Gråkallt“, затѣмъ романы и серія повѣстей „Strömolm“, (1883); „Fattigt Folk“ (1884 и 1889); „Erik Grane“ (1885, 2 изд. 1897); „Tills vidare“ (1887) и много другихъ. Какъ драматургъ, онъ выступилъ съ „Svärfar“ (комедія, 1888); „Seklernes Nyårsnat“ (драмат. сказка, 1889); „Aldrig i lifvet“ (комедія, 1890) и др. Почти всё его произведенія изданы и на датско-норвежскомъ яз. Г. заявилъ себя критикомъ и эссеистомъ съ тонкимъ чутьемъ во много численныхъ журналахъ и въ двухъ сборникахъ: „Ur Samtiden“ (1883) и „Nya biteringar“ (1894).

Гейеръ (Heuer), 1) Густавъ, лѣсоводъ, род. 1826 ум. 1883 въ Мюнхенѣ, гдѣ съ 1878 преподавалъ лѣсныя науки въ университетѣ. Онъ написалъ: „Das Verhalten der Waldbäume gegen Licht und Schatten“ (Эрланг., 1852); русск. перев.: „Объ отношеніи древесныхъ породъ къ свѣту и тѣни“ помѣщенъ въ журн. „Сел. Хоз. и Лѣсов.“ (1866); „Ermittelung der Masse, des Alters und des Zuwachses der Holzbestände“ (Дессау, 1852); „Lehrbuch der forstlichen Bodenkunde und Klimatologie“ (Эрланг., 1856); „Anleitung zur Waldwertrechnung“ (Лейпц. 1865; 4 издание выпущено Вименауэромъ, 1892); русскій переводъ О-го, издавн Д. Кравчинскаго: „Руководство къ оцѣнкѣ лѣсовъ“; „Handbuch der forstlichen Statistik“ (т. I); „Die Methoden der forstlichen Rentabilitätsrechnung“ (1871); русскій переводъ Корсини: „Руководство къ ста-

тикѣ лѣсоводства“. Съ 1856 по 1877 годъ редактировалъ „Allgemeine Forst und Jagdzeitung“.

2) Г., Иоганнъ, живописецъ, род. 1807, ум. 1875, учился въ Мюнхенской академіи, путешествовалъ по Бельгіи и Франціи, 1833 сдѣлался профессоромъ политехнической школы въ Аугсбургѣ. Г. былъ жанристъ. Особеннымъ успѣхомъ пользовались его юмористическія сцены: „У цырюльника“, „Внутри звѣринца“, „Крестильный обѣдъ“, „Конецъ маскарада“. Затѣмъ назовемъ еще его: „Консиліумъ врачей передъ комнатою умирающаго“ (Нов. пинакотека въ Мюнхенѣ) „Игроки“, „Помолвка“ и т. д.

3) Г., Карлъ, лѣсоводъ, род. 1797, ум. 1856, въ Гиссенѣ, гдѣ онъ 1825—31 и съ 1835 преподавалъ лѣсоводство. Главнѣйшія изъ его сочиненій суть: „Waldbau oder die Forstproduktenzucht“ (Лейпц., 1854, 4 изд. подъ редакціей Гесса—въ 1891—93, русск. перев. 4 изд. „Лѣсовозращеніе“ В. Добровлянскаго, Спб., 1898), „Hauptmethoden der Waldertragsregelung“ (Гиссенъ, 1848), „Waldertragsregelung“ (1841, 3 изд. 1883), „Anleitung zu forststatistischen Untersuchungen“ (1846), „Die Vorteile und das Verfahren beim Baumroden“ (1826), „Beiträge zur Forstwissenschaft“ (1842—47).

4) Г., Магнусъ Моридъ, шведскій историкъ и парламентскій дѣятель, род. 1840. Онъ написалъ: „Carl XII's myndighetsförklaring vid 1697 års riksdag“ (Стокг. 1866); „Öfversigt af Sveriges yttre politik under åren 1565—1676, ett bidrag till Joh. Gyllenstiernas historia“, затѣмъ солидное соч. „Konungariket Sverige, en topografisk-statistisk beskrifning med historiska anmärkingar“ (Стокг. 1872—84). Вмѣстѣ съ Бьерлиномъ онъ напечаталъ: „Gustav II Adolf, några minnes blad“ (Стокг., 1882). Въ 3-мъ т. иллюстр. соч. Sveriges historia från äldsta tid till våra dagar“ (Стокг. 1881) онъ написалъ отдѣлъ 1654—1718, а въ изд. „Illustrerad Verlds historia“ (1875—79), періодъ католической реакціи. Въ послѣднемъ обширномъ трудѣ Г.: „Från franska revolutionens dagar“ (1893) выясняется его политическій образъ мыслей. Въ Стокгольмскомъ городскомъ собраніи, къ которому онъ принадлежить съ 1893, а также во второй палатѣ парламента Г. съ 1891 играетъ выдающуюся роль, въ качествѣ вождя радикальной оппозиціи.

5) Г., Нильсъ Яковъ, шведскій историкъ, род. 1853. Написалъ „Bötrug till Våragerfrågan“ (Svensk Historisk Tidskrift“, (1883); особенно важны его изысканія касательно исторіи уніи: „Norges storting“ (Стокг., 1882), „Stats förbundet mellan Sverige och Norge“ (Висби, 1885), а также „Norsk national historiskrifning“ „Svensk Historisk Tidskrift“ (1886—87).

6) Г., (Geier), Флоріанъ, фонъ-Гейерсбергъ, проис. изъ рыцарскаго рода (Франконія), изъ ненависти къ своему сословию, Г. сталь на сторону крестьянъ въ крестьянской войнѣ 1525 и былъ предводителемъ

т. наз. „черной шайки“; 9 июня 1525 на Шпельтихъ, лѣсистомъ холмѣ близъ Галла, палъ въ битвѣ противъ своего зятя Вильгельма фонъ-Брумбахъ. Его жизнь послужила Р. Геллеру сюжетомъ для романа (1848); Генастъ (1851), Коберштейнъ (1860), Фишеръ (1866), Далениусъ (1868) и Гауптманъ сдѣлали изъ нея драмы.

7) Г., Эрикъ Густавъ, выдающийся шведск. историкъ, род. 1783, ум. 1847, съ 1810 г.—доцентъ истории въ uppsalsкомъ университетѣ, съ 1817—ординарный проф. Какъ проф., пользовался необыкновеннымъ влчяніемъ. 1829—30 и 1840—41 г. выступалъ въ рейхстагѣ, какъ депутатъ отъ унив., и прославился рѣдкимъ краснорѣчіемъ. Его извѣстность, какъ историка, началась съ „Svearikes häfder“ (Упсала, 1825, т. I). За ней послѣдовала замѣчательная „Исторія шведскаго народа“ (Эребро, 1832—36, т. 1—3, продолжена съ 1853. Карлсономъ, по нѣм. въ коллекціи Геерена и Укерта 1832—36, 3 т.) и „Исторія Швеціи отъ 1718 до 1772 г.“ (Стокг., 1838, 2 изд., 1839). Позже онъ написалъ біографію короля Карла XIV Юанна. Его слава, какъ поэта, основывается на чрезвычайно оригинальныхъ стихотвореніяхъ, напечатанныхъ въ журналѣ „Iduna“ и собранныхъ въ „Skaldeslycken“ (Упсала, 1835). Его этюды по философіи, богословію, педагогикѣ, эстетикѣ и политикѣ собраны въ „Valda smärre skrifter“ (Стокг., 1841—42, 2 т.). Выдержки изъ писемъ и дневниковъ, превосходныя поутеья замѣтки составляють содержаніе его „Minnen“ (2 изд., Упсала, 1834). Онъ былъ также и композиторомъ, и нѣкоторыя его пѣсни стали народными. Г. былъ рѣшительнымъ сторонникомъ консервативной исторической школы, но перешелъ на сторону столь же рѣшительнаго либерализма въ своемъ журналѣ „Literaturbladet“, который онъ издавалъ въ 1838—39 гг. Великолѣнное изданіе „Собранія сочиненій“ вышло въ Стокг. въ 13 т. (1849—55); новое изд.—въ 8 т. 1873—75; дополн. 2 тома (1876—82) съ біографіей, сост. Гелленіусомъ.

Гейзде (Heusde), Филиппъ Виллемъ, голл. филологъ, род. 1778, ум. 1839, образованіе получилъ въ Амстердамѣ и Лейденѣ, былъ проф. краснорѣчія и истории въ Утрехтѣ. Онъ напечаталъ; „Specimen criticum in Platonem“ (Лейд., 1803); „Initia philosophiae Platonicae“ (1842); „De Socraticae Scholae“ (нѣм. пер. „Versuche philosophischer Forschungen in den Sprachen“ (Утрехтъ, 1838); „Characterismi principum philosophorum veterum“ (Амстерд., 1839); „De school van Polybius“ (1841). См. Voers, Memoria Heusdii (1841).

Гейзе, (Heyse), 1) Иоганнъ Христианъ Августъ, нѣм. пед., род. 1764, ум. 1829. Опубликовалъ много трудовъ по школьной литературѣ: „Theoretisch—praktische deutsche Grammatik“ (1814, нов. изд. см. ниже 2); „Deutsche Schulgrammatik“ (1816, 24 изд., передѣланное Лиономъ, 1886; 25-е изд. 1893);

„Leitfaden zum Unterricht in der deutschen Sprache“ (1822, 26-е изд. 1891); „Verdeutschungswörterbuch“ (1804), съ 4 изд.: „Allgemeines Fremdwörterbuch“ (17-е изд. переработанное Лиономъ, 1893; существуютъ и др. изд.); „Kleines Fremdwörterbuch“ (1840).

2) Г., Карлъ Вильгельмъ Людвигъ, филологъ-германистъ, род. 1797, ум. 1885. Послѣ смерти отца обработалъ соч. его: „Theoretisch-praktische deutsche Grammatik“ подъ заглавіемъ: „Ausführliches Lehrbuch der deutschen Sprache“ (1838—49, 2 т.); закончилъ, начатый совмѣстно съ отцомъ: „Handwörterbuch der deutschen Sprache“ (1831). Послѣ смерти Г., Штейнталемъ былъ изданъ лучший трудъ его: „System der Sprachwissenschaft“ (1855).

3) Г., Пауль, извѣстн. нѣмец. поэтъ и новеллистъ, род. 1830, изучалъ въ Берлинѣ и Боннѣ классическую, затѣмъ романскую филологію, 1852 сдѣлалъ научное путешествіе по Итали и 1854 былъ приглашенъ королемъ Максимилианомъ въ Мюнхенъ, гдѣ всецѣло отдался своему поэтическому призванію. Уже первая произведенія его: трагедія (книжная) „Francesca da Rimini“ (Берл., 1850), небольшія поэмы „Urgica“ (1851) и „Die Brüder“ (1852) и его первая новеллы обнаружжили замѣчательный талантъ Г., свѣжую чувственность, пластичность и богатство красокъ, обладаніе формой вмѣстѣ съ психологической тонкостью. Какъ лирикъ, Г. выступилъ съ „Gedichte“, вошедшими въ первый томъ его „Gesammelte Werke“ (Берл., 1871, 5 изд. 1893), за которыми далѣе послѣдовали великолѣпныя „Skizzenbuch“, пѣсни и картины (1877) и „Verse aus Italien“ (1880). Поэмы „Hermen“ (Берл., 1854), получившія въ слѣдующ. изданіяхъ заглавіе „Novellen in Versen“, и первый сборникъ новеллъ доставили Г. репутацію богатаго воображеніемъ и стремящагося къ чистой художественной дѣльности и художественному дѣйствию поэта; эту репутацію упрочили всѣ позднѣйшія произведенія, за исключеніемъ нѣскольк. драмъ, дѣлявшихъ болѣе на внѣшній театрал. эффектъ. Главныя его успѣхи относятся къ области новеллы. До сихъ поръ, почти непрерывно работая, онъ написалъ въ этомъ жанрѣ до 100 произведеній, вышедшихъ въ 19 сборниковъ и частью выдержавшихъ большое число изданій. I: „Novellen“ (Берл., 1855), включающій „La Rabbia“, и т. д. Изъ драмат. произв. Г. трагедія „Meleager“ (1854), премиянная трагедія „Die Sabinerinnen“ (1859, 3 изд. 1879) и „Ludwig der Bayer“ (1862). Драмъ „Elisabeth Charlotte“ (186.), „Maria Moroni“ (1865), „Die Pfälzer in Irland“, „Hadrian“ (1865), „Graf Königsmark“ (1876), „Elfriede“ (1877), „Hans Lange“ (1866), „Kolberg“ (1868), „Die Göttin der Vernunft“ (1870), „Ehre um Ehre“ (1875), комедія „Gott schütze mich vor meinen Freunden“ (1888), „Ein unbeschriebenes Blatt“ (1893) и нѣсколько другихъ, не смотря на многія литературныя достоинства ихъ, не продержались долго на сценѣ. Несравненно болѣе успѣ-

ха имѣлъ первый крупный романъ: „Kinder der Welt“ (Берл., 1873, 3 т.; 7 изд. 1880), который произвелъ сенсационное впечатлѣніе. Другой большой романъ, „Im Paradiese“ (Берл., 1875, 3 т.; 5 изд. 1880), также изъ современной жизни, а именно изъ нравовъ художниковъ, свидѣтельствуеъ въ отдѣльныхъ эпизодахъ и типахъ о высокому мастерствѣ Г. Третій романъ „Merlin“ (Берл., 1892, 3 т.), направленный противъ натуралистовъ и матерьялистовъ, ниже предыдущихъ, вслѣдствіе отсутствія поэтической свѣжести. См. О. Краус, P. Heyses Novellen und Romane (Франкф., 1888); G. Brandes, Moderne Geister (1887); L. Marholm, Wir Frauen und unsere Dichter (Вѣна, 1895).

4) Г. (Heise), Пётръ, датскій композиторъ, род. 1830, ум. 1879, учился въ лейпцигской консерваторіи и былъ преподавателемъ музыки въ академіи въ Сорѣ. Г. выдающийся вокальный композиторъ; особенно популярны его пѣсни. Изъ прочихъ соч. назовемъ концертныя вещи: „Herbsttürme“ и „Bergliot“. Его опера „Die Tochter des Pachas“ имѣла большой успѣхъ 1869 въ Копенгагенѣ. Затѣмъ онъ написалъ еще музыку къ „Palnatoke“ Эленшлегера, балладу „Dornröschen“, „Gudrun's Trauer“ и др.

Гейзеларъ, также Гизеларъ (Gise-laer), Николасъ де, голл. живописецъ, род. около 1593 (Лейденъ), ум. позже 1644: съ 1616 числится въ художественномъ цехѣ г. Утрехта (гильдія св. Луки). Въ Имп. Эрмитажѣ (Спб.) хранится картина Г. „Пиръ Ирода“ (0,57×0,73 м.).

Гейзельсъ, также Гейселъсъ или Гейсенсъ (Guzels, Guzels), Питеръ, голл. живописецъ-пейзажистъ фламандской школы, род. 1621 и ум. около 1690 въ Амстердамѣ; ученикъ Я. Боутса, усовершенствовавшійся далѣе изученіемъ произведеній Я. Брейгеля (Бархатнаго). Г. писалъ пейзажи, отличавшіеся умѣлымъ выборомъ композицій и совершенствомъ обработки рисунка, никогда не доходившимъ до сухости послѣдняго; недостаткомъ работъ его является неумѣлое распредѣленіе красокъ, отчего страдаетъ общая гармонія ихъ; картины Г. довольно рѣдки въ настоящее время и сосредоточены преим. въ Голландіи. Въ Имп. Эрмитажѣ (Спб.) находится картина Г. „Садъ“ (0,525×0,647 м.).

Гейзельсъ, Янъ ванъ, голл. живописецъ, род. 1682, ум. 1749, учился пейзажной живописи у своего отца Юстуса Г.; впоследствии перешелъ къ изображенію цвѣтовъ и фруктовъ, отступая при этомъ отъ прежней манеры письма на свѣтломъ фонѣ. Его цвѣты отличаются замѣчательной тонкостью и нѣжностью кисти, превосходятъ все, что было сдѣлано раньше его въ этой области. Позднѣйшія его работы менѣе хороши. Лучшія произведенія его находятся въ галлерейхъ Мюнхена, Берлина, Вѣны, Дрездена и С.-Петербурга (эрмитажъ №№ 1380 и 1381).

Гейзенгеймъ, г. въ прусск. окр. Висбаденѣ, на Рейнѣ, при ж. д., имѣетъ древн. готич. церковь съ памятникомъ майнцкаго курфюрста Іоанна Филиппа шёнборнскаго, плодоводство и винодѣліе, 2 завода шипучихъ винъ, (1895) 3390 жит., изъ нихъ 351 катол. и 33 евр. Вблизи вилла Монрепо съ извѣстными оранжереями Ладе. Гейзенгеймеръ представляетъ прекрасный сортъ рейнвейна; лучшіе виноград. въ Ротенбергѣ. Г. упоминается 748, принадлежалъ до 1803 Майнцу; 1864 Г. сдѣлался городомъ.

Гейзеритъ, фіоритъ, жемчужная или опаловая накипь, кремнистый туфъ (см.), плотная, или рыхлая, сталлактитовая, туфовая отложения воднаго аморфнаго кремнезема (опала), изъ горячихъ источниковъ (гейзеровъ), содержитъ всегда непостоянныя примѣси глинозема, щелочей и пр. Г. имѣетъ обыкновенно бѣлый или красновато-буроватый цвѣтъ съ перламутровымъ блескомъ, въ чистыхъ разностяхъ просвѣчивается. Главн. мѣсторожденія: горячіе источники Исландіи, Иеллоустона, Камчатки, Новой-Зеландіи, Санта-Флоре въ Тосканѣ.

Гейзерихъ (Geiserich), правильнѣе Гензерихъ, король вандаловъ, побочный сынъ короля Годегизеля изъ дома Асдинговъ, умершаго 406. За военныя способности войско выбрало Г. королемъ послѣ его брата Гунтериха 427. По просьбѣ Бонифація, намѣстника Африки, который хотѣлъ укрѣпиться противъ своего врага при римскомъ дворѣ, Азія, Г. пришелъ къ нему на помощь и привелъ за собой 429 въ Африку 50,000 чел. Тщетно пытался теперь Бонифацій помѣшать захвату страны Г. Разбитый нѣск. разъ, послѣ 14 мѣсячной осады города Гинно-Регія, Бонифацій долженъ былъ оставить Африку во власти Г., который страшно опустошилъ страну. Римскій дворъ 435 заключилъ съ Г. договоръ, по которому Г. отходила западная Нумидія и Мавританія. У римлянъ оставался только Каррагенъ, да и тотъ Г. захватилъ въ мирное время (439) и сдѣлалъ центромъ своего владычества. Въ короткій срокъ Г. организовалъ грозныя морскія силы, съ которыми совершалъ опустошительныя разбойничьи набѣги. 14 іюня 455 онъ явился передъ стѣнами Рима, по вызову императрицы Евдокіи, насильно взятой въ жены Максимомъ, убійцей ея мужа Валентиніана III. Папа Левъ I, вышедшій побѣдителемъ на всрѣчу, правда, вымолилъ общаіе пощадить церкви и жизнь обитателей, но не могъ охранить городъ отъ 14 дневнаго грабежа, во время котораго Г. собралъ огромную добычу. Саму Евдокію и ея дочерей Г. взявъ въ плѣнъ, переправилъ въ Африку и держалъ въ тюрьмѣ въ Каррагенѣ до 462; ея дочь Евдокію Г. выдалъ замужъ за своего сына Гунериха. Г. завоевалъ затѣмъ острова Средиземнаго моря, Сицилію, Сардинію, Корсику и Балеарскіе о-ва. Изъ нихъ только Сицилію онъ вернулъ 476

Одоакру за ежегодную дань. Г. опустошил также берега Фракии, Египта и Малой Азии, разбил армию императора Льва и 468 сжег его флотъ. Послѣ этого преемникъ Льва Зенонъ 475 заключилъ съ Г. миръ. Г. умеръ 477, утвердивъ въ своемъ завѣщаніи сеніоратъ въ вандалскомъ королевствѣ (старѣйшій членъ династіи считался наследникомъ трона).

Гейзеръ (исландск. Geysir, „горячій ключъ“), периодически извергающіеся горячіе источники. Г. встрѣчаются въ большомъ числѣ въ Исландіи, Новой Зеландіи и америк. Іеллоустонскомъ паркѣ. Самый извѣстный и наиболее изслѣдованный Большой Г. въ Исландіи, находящійся у подошвы Борнафела, къ с.-з. отъ Геклы, въ широкой долинѣ, среди нагроможденнаго изъ его осадковъ кремнистаго туфа плоскаго конуса до 30 ф. выс. и до 200 ф. въ діаметрѣ; на вершинѣ этого конуса круглый бассейнъ (до 7 ф. глуб. и до 58 ф. въ діаметрѣ), на днѣ кот. находится каналъ въ 12 ф. діаметромъ, откуда вода выливается спокойно, а повременамъ порывистыми изверженіями. Вода эта при спокойномъ состояніи прозрачна, съ желтоватымъ отливомъ; температура ея измѣнчива, на поверхности отъ 76°—82°, а на глубинѣ 22 метр. отъ 120°—127°. Въ составъ ея главн. обр. входятъ на 1000 частей воды:

кремнезема	0,509
хлорист. натра	0,2521
сѣрниокисл. магнєзій	0,0042
углекисл. натра	0,1930
углекисл. амміака	0,0083
сѣрнист. натра	0,0088
сѣрниокисл. натра	0,1070
сѣрниокисл. калн	0,0475
углекислоты	0,0557

Вода понемногу поднимается до краевъ бассейна и, стекая по маленькимъ желобкамъ, осаждаетъ водный аморфный кремнеземъ. Послѣ сильныхъ подземныхъ варывовъ вода иногда наполняетъ бассейнъ и начинается кипѣть, при чемъ на поверхности образуются большіе пузыри, кот. лопаются, и брызги взлетаютъ на 20 ф. выс. Послѣ ряда такихъ маленькихъ изверженій, происходитъ сильное, повторяющееся черезъ каждые 24—30 часовъ, при этомъ подземные удары усиливаются и изъ отверстія вылетаетъ большая струя воды, прилб. 9 ф. въ діаметрѣ, до выс. 100 ф., въ сопровожденіи густого клуба пара; за первой струей вылетаетъ вторая, третья и т. д., затѣмъ цѣлый пучекъ струй, разбивающійся въ брызги; такъ продолжается около 10 мин., потомъ все успокаивается. Подобныя явленія замѣчены и у др. гейзеровъ, каковы: Малый Г. и Строкръ („масляная бочка“) въ Исландіи; второй изъ нихъ находится въ 100 шагахъ отъ Больш. Г. и имѣетъ коническое, трубчатое, постепенно суживающееся книзу жерло, верхнее отверстіе кот. около сажени въ діаметрѣ. Въ с. части о-ва Новой Зеландіи, въ кот. извѣстно большое число горячихъ источниковъ, мѣ-

стами находятся сотни гейзеровъ, напр. источники долины Вайкато, у Оракайкорако, затѣмъ источники по бер. озера Ротоманага, изъ кот. самый извѣстный Г. Тетарата; бассейнъ послѣдняго нѣчто въ родѣ кратера 33 м. длиною, 20 м. шир., наполненъ до краевъ прозрачною водой, кот. выложила внутренность бассейна свѣжно-бѣлымъ слоемъ кремнистаго туфа; вода съ $t=84^{\circ}$, на вкусъ слабо солоноватая и обладаетъ способностью отлагать кремнистый туфъ на погруженные въ нее предметы; отъ Г. къ озеру идетъ рядъ террасъ изъ полукруглыхъ ступенекъ съ нѣсколькими воз-

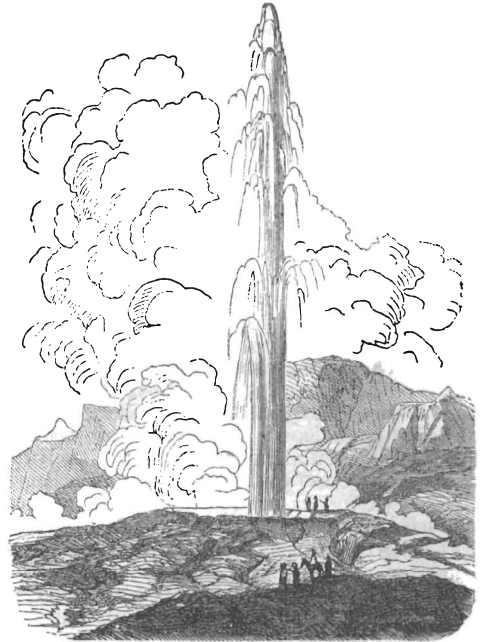

Фиг. 1. Вол. Исландскій гейзеръ.

вышенными краями, на кот. висятъ нѣжныя бѣлыя сталактиты. Подобныя источники извѣстны въ С. Америкѣ, въ области истоковъ Іеллоустона, Снѣха и Мадисона, гдѣ мѣстами отлагаются ключами кремнистый туфъ скопляется въ видѣ террасъ или уступовъ; здѣсь до 7000 горячихъ ключей, среди кот. имѣются 84 настоящихъ Г., выбрасывающихъ струи до 80 м. въ вышину; мѣстность принадлежит государству и извѣстна подъ именемъ Национальнаго Іеллоустонскаго парка (см.). Извѣстенъ Г. на японскомъ полуо-вѣ Симада. На Асорскихъ о-вахъ также отлагаются изъ меньшихъ гейзеровъ кремнистые осадки—результатъ дѣйствія ключей, только 0% содержаніе кремнезема здѣсь меньше (67%).

Для объясненія механизма Г. были предложены нѣсколько объясненій. По наиболее удовлетворительно изъ нихъ, принадлежащему Бунзену, Г. происходятъ, вслѣдствіе нагрѣванія снизу воды, заклю-

чающейся въ ихъ каналъ; вода и всѣ жидкости, нагрѣваемые снизу, приходятъ въ движеніе и образуютъ токи. Нижний нагрѣтый слой воды дѣлается легче, под-

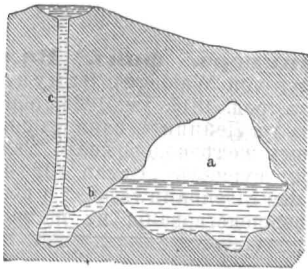

Фиг. 3. Схема гейзера по Мэкензи.

нимается на поверхность, гдѣ, вслѣдствіе испаренія, сильно охлаждается, дѣлается тяжелѣе и опускается по стѣнкамъ въ глубину, гдѣ вода снова нагрѣвается (притомъ сильнѣе прежняго). Въ бассейнѣ Г. замѣчается непрерывная циркуляція; по средн. части канала поднимается горячій столбъ воды, кот. слегка охлаждается на поверхности, а затѣмъ опускается внизъ по стѣнкамъ канала. Если охлажденіе на поверхности не такъ сильно, какъ подогрѣваніе снизу, то вода въ бассейнѣ станетъ нагрѣваться и можетъ дойти до 100°. Обыкновенно на поверхности бассейна вода не нагрѣвается выше 100°, но нижніе слои благодаря давленію выше лежащихъ могутъ имѣть t выше 100°.

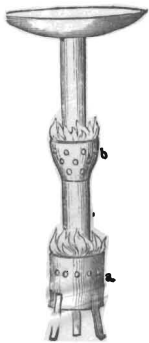

Фиг. 4. Аппаратъ Мюллера для объясненія явленія гейзера по Бунзену.

Измѣренія t въ бассейнѣ Большого Г. доказываютъ фактически такое увеличеніе ея съ глубиной:

На разстояніи отъ дна	19,55 м. (поверхн. воды)	—	85,0°
"	"	14,75 "	" — 106,0°
"	"	9,85 "	" — 120,0°
"	"	5,0 "	" — 123,0°
"	"	0,3 "	" — 127,0°

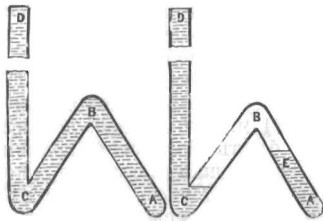

Фиг. 5. Къ теоріи гейзера по Лангу.

Продолжающееся нагрѣваніе снизу, не взирая на охлажденіе съ поверхности, повышается все болѣе и болѣе t воды, а затѣмъ нагрѣваетъ ее въ каналъ Г. до t ,

высшей точки кипѣнія воды при обыкн. давленіи. Если t въ какой нибудь нижней точкѣ повысится до того, что здѣсь произойдетъ образованіе пара, то это небольшое количество пара, благодаря стремленію вырваться наружу, будетъ противодѣйствовать давленію и нейтрализуетъ часть послѣдняго; вода является теперь перегрѣтой, и образуетъ большое количество паровъ; послѣдніе обладаютъ достаточной упругостью для того, чтобы поднять вверхъ массу теплой воды, наполняющей бассейнъ, при чемъ по мѣрѣ движенія перегрѣтой воды вверхъ и уменьшенія давленія, масса водяныхъ паровъ быстро возрастаетъ. Часть воды, падая обратно въ кратеръ, заграждаетъ свободный выходъ пару, почему опять выбрасывается столбъ воды; это повторяется до тѣхъ поръ, пока послѣ нѣк. времени при послѣдовательномъ охлажденіи не исчерпается запасъ перегрѣтой воды и пара. Объясненіе Бунзена проще прежняго объясненія Мэкензи (принимавшаго существованіе въ земныхъ толщахъ особыхъ резервуаровъ горячей воды), хотя не лишено недостатковъ, какъ показывалъ въ послѣднее время О. Лангъ. ~~Послѣдній устраняетъ противодѣйствіе трубы допущеніемъ затора~~ возможно въ природѣ, благодаря сочетанію трещинъ. Такъ какъ единственный источникъ теплоты внутри земныхъ пластовъ возрастаетъ по мѣрѣ углубленія, то нижнія части трубы (А и С) нагрѣваются сильнѣе, чѣмъ верхнія. Поэтому въ верхнемъ колѣнѣ трубы (В) развиваются пары, которые, производя давленіе на воду, вытѣсняють ее изъ передняго колѣна; вода эта съ кипѣніемъ поднимается и изливается изъ главной выводной трубы Г. въ D; послѣ этого давленіе въ E уменьшается и получается масса новыхъ паровъ, которые произведутъ сильный толчекъ и изліяніе въ D. большой массы кипящей воды. Процессъ еще усилится, если источникъ теплоты будетъ у С. Отношенія эти осуществляются въ природѣ сочетаніемъ двухъ взаимно пересѣкающихся системъ параллельныхъ трещинъ ABCD, къ которымъ принадлежитъ и вертикальная труба Г.

Сходное объясненіе механизма Г. даетъ и новѣйшій изслѣдователь этого явленія Петерсенъ. Явленіе Г. искусственно воспроизведено Мюллеромъ и Тиндалемъ. Они брали длинную вертикальную трубку, кот. оканчивается сверху широкимъ бассейномъ, наполняли ее водой, подогрѣвали снизу и такъ въ серединѣ. Такъ какъ нижніе слои воды испытываютъ большое давленіе, то, хотя t ихъ и превышаетъ 100°, кипѣніе еще не начинается. Мало-помалу t повышается, послѣ чего выдѣляется первый пузырь паровъ; онъ выбрасываетъ изъ трубки часть воды, вслѣдствіе чего давленіе жидкаго столба уменьшается и кипѣніе происходитъ уже легче. Тогда образуются новые пузыри, выкидывающіе жидкость и

еще болѣе уменьшающіе давление; поэтому вода начинаетъ сильнѣе выбрасываться и происходитъ настоящее изверженіе.

Вода Г. имѣетъ нейтральную или слабощелочную реакцію и содержитъ значит. количества раствореннаго воднаго кремнезема, кот. выдѣляется изъ изверженной воды въ твердомъ состояніи, въ видѣ кремнистаго туфа, наиболѣе частыя измѣненія котораго образуютъ минераль гейзеритъ (см.).

Исслѣдованія Фореса надъ образованіемъ кремнистаго туфа вокругъ источниковъ показали, что Большой Г. началъ свои изверженія за 10½ вѣковъ до настоящаго

klopädie und Methodologie der Natur- und Heilkunde“ (1839); „Recherches de pathologie comparée“ (Кассель, 1844—53, 2 т.); „Die Milzbrandkrankheiten der Tiere und des Menschen“ (Эрлангенъ, 1850); „Die sogenannte Geophagie oder tropische Chlorose“ (Кассель, 1852).

Гейзингеръ фонъ Вальдегъ (Heusinger von Waldegg), Эдмундъ, нѣм. инженеръ, род. 1817, ум. 1886, образование получилъ въ Лейпцигѣ, занялся специально изученіемъ желѣзнодорожнаго дѣла. Онъ основалъ журналъ „Organ für die Fortschritte des Eisenbahnwesens“ и ввелъ много усовершенствованія въ постройку ло-

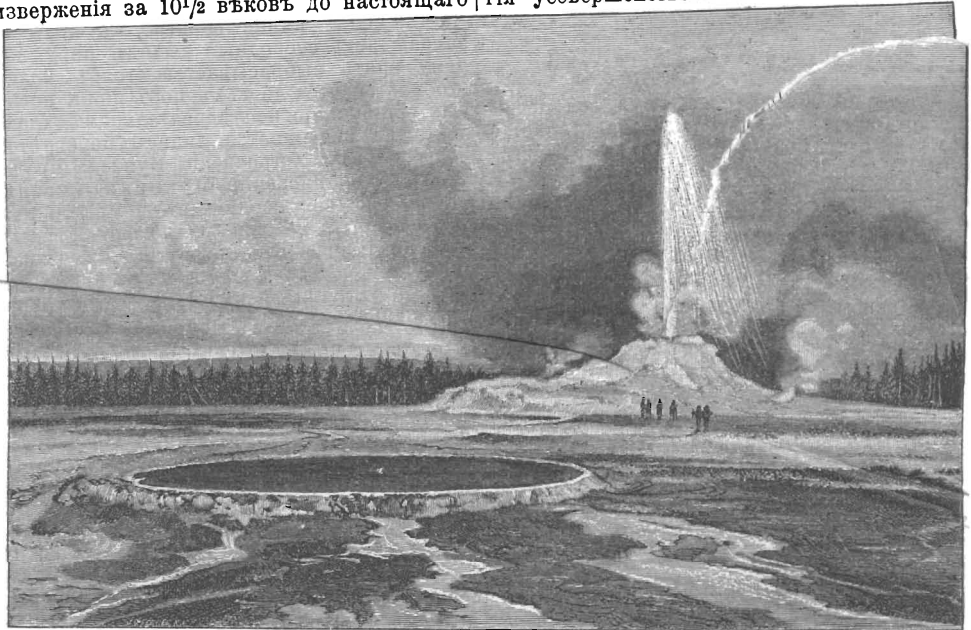

Фиг. 2. Гейзеръ Кэстль въ Исландскомъ паркѣ.

времени, при чемъ дѣятельность его, вѣроятно, прекратится по прошествіи меньшаго промежутка времени. См. Bunsen, „Poggendorfs Annalen“, 1847; Lang, „Nachrichten der königlichen Akademie von Göttingen“ (1880); Petersen, „Jahrbuch für Mineralogie“ (1889, томъ 2).

Гейзингеръ (Heusinger), Карлъ Фридрихъ фонъ, врачъ, род. 1792, ум. 1883, изучалъ медицину въ Іенѣ и Геттингенѣ, затѣмъ поступилъ въ качествѣ военного врача на прусскую службу. Послѣ войны до 1819 завѣдывалъ госпиталемъ въ Седанѣ, потомъ былъ ассистентомъ при клиникѣ въ Геттингенѣ и занималъ профессорскую кафедру послѣдовательно при разныхъ германскихъ университетахъ. Онъ написалъ: „Über den Bau und die Verriehung der Milz“ (Эйзенахъ, 1817); „Entzündung und Vergrößerung der Milz“ (1820, дополненія 1823); „System der Histologie“ (1822); „Grundriss der phisischen und psychischen Anthropologie“ (1830); „Grundriss der Ency-

комотивовъ, вагоновъ и полотна. Г. написалъ: „Der Gipsbrenner, Gipsgiesser und Gipsbaumeister“ (Лейпц., 1863); „Die Kalk-Ziegel und Röhrenbrennerei“ (1891—92); „Die eiserne Eisenbahn“ (Ганн., 1869); „Die Schmiervorrichtungen u. Schmiermittel der Eisenbahnwagen“ (Висб., 1864); „Musterkonstruktionen für Eisenbahnbau und Eisenbahnbetrieb“ (1877—80); „Kalender für Eisenbahntechniker“ (Висб., 1874—86).

Гейзингъ (старый и новый Г.), г. въ сакс. окр. Дрезденѣ, у подножья крутой горы Г. (824 м.), въ глубок. долину верхн. Мюглица, близъ богемской границы, при ж. д., имѣетъ школу соломен. плетенія и производство плетеныхъ предметовъ изъ соломы, древесной массы, худож. мебели, двѣ паровыя лѣсопильни и разработку олова, (1895) 1271 жит., изъ нихъ 17 катол. Благодаря высокой и здоровой мѣстности Г. считается климатич. курортомъ. Оба квартала, старый и новый Г., лежатъ отдѣльно и лишь 1857 соединены въ одинъ г. Вбли-

зи Веттингеге (786 м.) съ гостинницей и башней; съ послѣдней чудный видъ на окрестности.

Гейки, 1) саръ Арчибальдъ, геол., род. 1835 въ Единбургѣ, въ универ. котораго и оконч. курсъ. Поступилъ 1855 въ институтъ геологической съемки Великобританіи (Geolog. Survey of Gr. Britain), въ которомъ выдался вскорѣ среди англійскихъ геологовъ, производя главнымъ образомъ геологич. съемку Шотландіи; совмѣстно съ знаменитымъ Мурчисономъ (см.) онъ издалъ геологическое описаніе и геологическую карту этой страны. 1867 сдѣланъ директоромъ геолог. съемки Шотландіи, съ 1870 проф. геологій эдинбург. унив., а съ 1881 директоромъ всего геологическ. инстит. Великобританіи и музея практической геологій въ Лондонѣ. Главнѣйшія его работы касаются геологій Шотландіи; онъ въ то же время авторъ лучшаго въ Англии большого руководства по геологій, излагающаго эту науку по англійскимъ примѣрамъ, согласно воззрѣніямъ и приемамъ школы англійскихъ геологовъ, среди которыхъ Г. въ настоящее время занимаетъ, бесспорно, первое мѣсто. Г. извѣстенъ въ то же время, какъ блестящій лекторъ и составитель общедоступныхъ популярн. чтеній по разнымъ отраслямъ геологій.

2) Г., Джемсъ, братъ предыд., геологъ, род. 1839 въ Единбургѣ, съ 1861—82 геологъ геологической съемки Шотландіи, съ 1882 профессоръ геологій эдинбург. унив., съ 1890 президентъ мѣстнаго геолог. общества. Получилъ значительную извѣстность, главнымъ образомъ, своими изслѣдованіями четвертичнаго ледниковаго періода въ Великобританіи и въ нѣкоторыхъ мѣстностяхъ Европы. Его общія крупныя сочиненія по этому предмету: „The great ice age“ (2 изд., 1876) и „Prehistoric Europe“ (1880), пользуются заслуженной извѣстностью. Въ послѣднее время Г. возбудилъ большую полемику въ специальной литературѣ, выступивъ защитникомъ гипотезы многократнаго повторенія ледяныхъ періодовъ перемежающихся съ болѣе теплыми межледниковыми эпохами. Г. одинъ изъ издателей извѣстнаго географическаго журнала „Scottish geograph. Magazine“; въ то же время онъ поэтъ и переводчикъ Гейне на англійск. языкъ.

Гейландитъ, см. *стильбитъ*.

Гейландъ (Heiland), Карлъ Густавъ, нѣм. филологъ, род. 1817, ум. 1868, образованіе получилъ въ Лейпцигѣ. Онъ издалъ „Агезилая“ Ксенофонта (1847). См. Herbst, Karl Gustav H., ein Lebensbild (1869).

Гейлеръ фонъ Кайзерсбергъ (Geiler von Kaisersberg), извѣстный нѣмецкій проповѣдникъ, 1445—1510, былъ однимъ изъ ученѣйшихъ и оригинальнѣйшихъ людей своего времени и можетъ почитаться предшественникомъ Абрагама а Санта Клараса и даже Лютера. Изъ сочиненій его упоминаемъ: „Das Nargenschiff“ (на лат.

Страсб., 1511; нѣм изд. Паули, 1520; состоитъ изъ 142 проповѣдей); „Das irrig Schaf“ (1510); „Der Seelen Paradies“ (1510; нов. изданіе Визенталъ, Берл., 1842) и др. Избранныя сочиненія его изданы Лоренци (Триръ, 1881—83, 4 тома съ биографіей); новое изданіе старѣйшихъ сочиненій взялъ на себя Даме (Фрейбургъ, 1877—83). См. v. Ammon, G. v. K. Leben, Lehren und Predigten (Эрланг., 1826); Stöber, Essai historique et litteraire sur la vie et les sermons de G. de K. (Страсб., 1834); „Dacheux, Un reformateur catholique à la fin du XV siècle, Jean G. de K.“ (Пар., 1876), и небольшая биографія Линдеманна (Фрейб., 1877); Martin, въ „Allgemeine Deutsche Biographie“ (т. 8).

Гейлигенблутъ, селеніе въ австр. герцогствѣ Каринтіи, окр. Спитталъ, 1279 м. надъ ур. м., въ верхн. Мѣлльталъ, у ю.-в. подножья Гросглокнера, съ красивой готич. церковью (XV стол.), въ которой хранится привезенный изъ Константинополя св. Брикіемъ небольшой сосудъ съ кровью Спасителя (отсюда и названіе Г.), (1890 г.) 160 (какъ община 1015) жит. Вблизи нѣсколько величеств. водопадовъ. Г. исходный пунктъ для посѣщенія ледника Пастерценъ и для восхожденія на Гросглокнеръ. Съ Нижнимъ Пинцгау Г. сообщается горн. ходами Пфандельшарта (2665 м.) и Гохтора (2573).

Гейлигенштадтъ, 1) гор. въ прусск. окр. Эрфуртъ, на р. Лейнъ, на краю верхняго Эйхфельда, при ж. д., имѣетъ замокъ (въ наст. время помѣщеніе для нѣск. бюрократич. учрежденій), катол. гимназію и учит. семинарію, производство сигаръ, хлопчат.-бум. издѣлій, сельскохоз. машинъ, (1895 г.) 6692 жит., изъ нихъ 1035 евангелич. вѣроисп. и 47 евр. Г. нѣкогда былъ гл. гор. княж. Эйхфельдъ, имѣлъ курмайнцское штатгалтерство и богатую іезуитскую коллегію (основ. 1581, закрыта 1773), изъ которой образовалась современ. гимназія.

2) Г., сѣв. предмѣстье Вѣны, относится къ 19 кварталу Вѣны, Дѣблингу, излюбленное мѣсто лѣтнаго пребыванія, прекрасное винодѣліе (Нуссбергъ), склады вина и дерева, (1890 г.) 5580 жит.

Гейлигенъ-Аа, р., см. *Свента*.

Гейлингъ, Гансъ, горный духъ чешскаго народнаго эпоса, взялъ себѣ въ жены простую смертную, но изъ ревности превратилъ ее и всѣхъ ея приближенныхъ въ скалы. Композиторъ Маршнеръ написалъ на эту тему оперу „Hans Heiling“.

Гейлингъ (Geyling), Карлъ, живописецъ по стеклу, род. 1814, ум. 1880, учился пейзажной живописи въ вѣнской академіи, изобрѣлъ особенный лакъ для живописи по стеклу Лучшими произведеніями его считаются: 13 оконъ въ Кашаускомъ соборѣ, 9 оконъ въ Пресбургской коронаціонной капеллѣ, 10 большихъ оконъ въ соборѣ св. Стефана въ Вѣнѣ, 3 окна въ нѣмецкой церкви въ Парижѣ и окна для церкви св. Элозы близъ Нанси.

Гейлинксъ, Арнольдъ, голл. философъ, род. 1625, изучалъ богословіе и философію и былъ преподавателемъ послѣдней. Умеръ 1669. Г. былъ послѣдователемъ Декарта и его ученіе объ отношеніи души къ тѣлу развило въ стройную систему о двухъ, качественно совершенно различныхъ, сущностяхъ, матеріи и духѣ, не могущихъ дѣйствовать одна на другую. Видимое же взаимодействие тѣла и души Г. объяснялъ такъ: Богъ непонятнымъ для насъ образомъ производитъ, что по случаю какого либо тѣлеснаго процесса возникаетъ духовное явленіе — ощущение, чувствованіе и т. д. и, обратно, по случаю духовнаго — тѣлесное, какое либо движеніе или вообще измѣненіе въ тѣлѣ, причѣмъ остается неизвѣстнымъ, по каждому ли частному случаю происходитъ вмѣшательство божества, устанавливающегоъ соответствіе между тѣлесными и духовными перемѣнами въ человѣкѣ, или же такое согласіе установлено Богомъ одинъ разъ навсегда. Во всякомъ случаѣ сами мы ничего не можемъ сдѣлать, мы только зрители того, что въ насъ производитъ Богъ. Главное положеніе этики Г. такое: гдѣ ты ничего не можешь, тамъ ты ничего не хочешь. Философская система Г. носитъ названіе окказионализма, т. е. системы случайныхъ причинъ. Изъ сочиненій Г., выясняющихъ его отношеніе къ Декарту, важнѣйшія слѣдующія: „*Annotata praecurrentia in Cartesio*“ (Дортрехтъ, 1690) и „*Metaphysica vera*“ (Амстерд., 1691). Общее изданіе его трудовъ „*Opera philosophica*“ сдѣлано Ландомъ (Гаага, 1891—93). См. Grimm, Arnold G. Erkenntnisstheorie und Okkasionismus (Лена, 1875); Pfeleiderer, G. als Hauptvertreter der okkasionalistischen Metaphysik und Ethik (Тюбингенъ, 1882); Vanderhaeghen, G., *Etude sur sa vie, sa philosophie et ses ouvrages* (Гентъ, 1886).

Гейльброннъ, гор. въ вюртемб. окр. Некара, нѣкогда извѣстный имперскій гор., среди красивой и плодородной мѣстн., при Некарѣ, у подножья Вартберга, 160 м. надъ у. м., съ узкими улицами, высок. часто странно украшен. домами и остроконечными башнями, до с. п. носить еще средневѣк. характеръ; внѣ гор. возникли новые, современные кварталы. Изъ церквей замѣчательны: городской соборъ или церк. св. Килиана, недавно реставрированная, больш. частью позднеготич. постройка изъ XV ст., съ пристройками въ стилѣ ренессансъ, съ башней 62 м. выс., хорами, рѣзнымъ алтаремъ, живописью на стеклѣ и съ источникомъ; послѣдній билъ изъ подъ гл. алтаря, протекалъ отъ церкви (по имени источника Карлъ Великій назвалъ гор.). Населеніе Г. (1895) 33,461 жит., изъ нихъ 4000 катол. и 900 евр. Промышленность значительна. Въ Г. имѣются: фабрика серебряныхъ столов. сервизовъ и хирургич. готовленъ, 3 машиностроит. завода, металлич. и чугунное литье, 2 большія бумажныя фабрики, солеварня съ ежегоднымъ производ-

ствомъ 450,000 метрич. центн. кам. соли и 250,000 выварочной; плодоводство, садоводство и особ. винодѣліе. Гл. продукты торговли: колоніальные товары, соль, продукты мѣстн. производства, дерево и уголь; кромѣ того въ Г. происходятъ крупныя ярмарки скота, кожи, овецъ, шерсти, рог. скота, картофеля, плодовъ и вина. Въ вольный портъ Г. пришло 1891 г. 1629, а ушло 598 нагруж. судовъ. Г. узловой пунктъ ж. д.; гимназія, реальное училище, зимн. сельскохоз. школа. Г., при Каролингахъ королевская резиденція, впервые упоминается 741; уже 1073 представлялъ значит. пунктъ, получившій отъ императора Генриха IV городскія права. Затѣмъ Г. перешелъ къ вюрцбургск. епископу, кот. оставилъ Г. 1225 Гогенштауфенамъ. Рудольфъ Габсбургскій даровалъ гор. больш. привиллеги, однако, имперскимъ гор. Г. сдѣлался лишь 1360. Реформація получила въ съ Г. 1525 общее распространеніе. 1802 Г. занятъ Вюртембергомъ и это приобрѣтеніе 1803 утверждено. См. Jäger, Geschichte von H. (Г., 1828); Kuttler, H., seine Umgebungen und seine Geschichte (1859).

Гейльбруннъ, селеніе и курортъ въ бав. окр. Верхней Баваріи, въ 7 км. отъ ж. д. вокзала, у подножья Альповъ, 780 м. надъ у. м., съ источникомъ (Адельгейда), содержащимъ повар. соль. Вода (10°) чиста и безцвѣтна, выдѣляетъ много газа и помогаетъ въ особ. при гипертрофіи печени, сифилисѣ, малокровіи, хроническ. катарактахъ, накожныхъ заболѣваніяхъ и т. д. Ежегодный экспортъ воды превышаетъ 50,000 бут., (1890 г.) 86 жит. См. Oettinger, Die Adelheidsquelle (Мюнхенъ, 1854).

Гейльбутъ (Heilbuth), Фердинандъ, живописецъ, род. 1830, ум. 1889, учился сначала въ Парижѣ, потомъ въ Италіи и специализовался на историческомъ жанрѣ, обращая главное вниманіе на изящество компановки и на костюмы. Онъ выбиралъ свои мотивы преимущественно изъ жизни высшаго круга. Лучшими картинами его считаются: „Репетиція Палестрины“, „Ауто да фе“, „Тассо“, „Касса суду“ (Люксембургскій музей) „Отпущеніе грѣховъ въ соборѣ св. Петра“, „Передняя у кардинала“, „Прогрулка на Пинчю“, „Признаніе“, „Весна“, „На берегахъ Сены“, „Осень любви“, „На Темзѣ“. Его портреты, писанные частью въ манерѣ Тициана, частью въ манерѣ Рембрандта ставились очень высоко.

Гейльманъ (Heilmann), Іоганъ, военный историкъ, род. 1825, ум. 1888, воспитывался въ кадетскомъ корпусѣ, затѣмъ служилъ въ прусскомъ генеральн. штабѣ, участвовалъ въ войнахъ 1866 г. 1870—71; вышелъ въ отставку 1883 съ чиномъ генлейтенанта. Ему принадлежатъ слѣдующіе труды: „Die Schlacht bei Leuthen am 5 Dez. 1757“ (Берл., 1849); „Das Kriegswesen der Kaiserlichen und Schweden zur Zeit des Dreissigjährigen Krieges“ (Мейссенъ, 1850);

„Die Feldzüge der Bayern in den Jahren 1643, 1644 und 1645 unter Feldmarschall v. Mersy“ (1851); „Die Kriegskunst der Preussen unter König Friedrich dem Grossen“ (1852—53, 2 т.); „Leben des Generals Grafen B. E. v. Derooy“ (Аугсбургъ, 1855); „Feldzug von 1813. Anteil der Bayern, seit dem Rieder Vertrag“ (Мюнхенъ, 1857); „Kriegsgeschichte von Bayern, Franken, Pfalz und Schwaben von 1506—1651“ (1868, 2 т.); „Anteil des 2. bayrischen Armeekorps am Feldzug 1870—71 gegen Frankreich“ (1872); и биографія „Feldmarschall Fürst Wrede“ (Лейпц., 1881).

Гейльнау (Geilnau), с. въ прусск. окр. Висбаденъ, при р. Лапъ, неподалеку отъ гор. Фахингенъ; жит. (1890) 336 чел.; извѣстно своимъ минералн. источникомъ (углекисло-жельзистый, температурой въ 10,5°), богатымъ свободной углекислотой (въ 1 литрѣ 2,675 гр.) и содержащимъ двууглекислаго натра 1,017, двууглекислой закиси желѣза 0,004, поварен. соли 0,0347 гр. Полезенъ при хроническихъ болѣзняхъ слизистыхъ оболочекъ.

Гейльсбергъ (Geilsberg), г. въ прусск. окр. Кенигсбергъ, при впаденіи Симзера въ Алле, имѣетъ епископскій замокъ (въ наст. время монастырь, (1895 г.) 5538 жит., изъ нихъ 708 евангелич. вѣроисп. и 109 евр. Вблизи королевское имѣніе Г. и монастырь Шпрингборнъ. Крѣпость Г. основана 1240 г., 1306 сдѣлалась резиденціей еписк. Эрмеланда, 1308 получила гор. права. Г. извѣстенъ битвой русскихъ и пруссаковъ подъ командой Беннигсена съ францужск. корпусами Сульта и Мюрата 10 июня 1807. За этотъ день боя русскихъ вышло изъ строя до 8 т., французовъ до 12 т.

Гейльсброннъ (Heilsbronn), мѣстечко въ бав. округѣ Средней Франконіи, на р. Швабахъ, при ж. д., имѣетъ минеральный источникъ (Гейльсбрунненъ); земледѣліе и плодоводство, хлѣб. торговля, (1890) 1234 жит., б. частью евангелич. вѣроисповѣд. Г. славился богатымъ цистерціанскимъ монастыр., основаннымъ 1132 Отгономъ, епископомъ Вамбергскимъ, и уничтоженнымъ 1555, гдѣ похоронены почти все бургграфы цюренбергскаго и все маркграфы гогенцоллернскаго домовъ вплоть до Альбрехта Ахиллеса (ум. 1486) и многія др. замѣчат. лица; часть могилъ украшена художествен. надгробн. памятниками. Красивая монастырск. церковь (базилика съ колоннами), освещенная 1150, въ наст. время реставрированная, имѣетъ среди многочисл. памятниковъ древне-германск. искусства роскошный рѣзной алтарь, украшенный живописью.

Гейльфусъ (Geilfus), Георгъ, историкъ, род. 1815, ум. 1891, изучалъ математику и естеств. науки въ Гиссенѣ; но былъ 1835 привлеченъ къ слѣдствію за участіе въ бурншафтѣ и бѣжалъ въ Страсбургъ, гдѣ и продолжалъ свое образованіе. Вскорѣ онъ былъ высланъ отсюда и нашелъ 1836 убѣжище въ Швейцаріи, гдѣ получилъ мѣсто сельскаго учителя. Впослѣдствіи Г.

сдѣлался ректоромъ высшихъ город. школъ въ Винтертурѣ. Цюрихскій университетъ далъ ему степень доктора философіи. Г. написалъ: „Helvetia, vaterländische Sage und Geschichte“ (Цюрихъ, 1879); „Joachim v Watt, genannt Vadianus, als geographischer Schriftsteller“ (Винтертуръ, 1865); „Kulturgeschichtliches von Winterthur aus dem 18. Jahrhundert“ (1882); „Leben des Geographen J. B. Ziegler“ (1884). См. Welti, Erinnerungen an Dr. G. G. (Винтертуръ, 1894).

Гейль-цу-Гернсгеймъ (Heil zu Herrnsheim, Cornelius Wilhelm), баронъ, нѣмецкій политикъ, род. 1843, крупный землевладелецъ и фабрикантъ. 1874—81 и затѣмъ, начиная съ 1893, состоитъ депутатомъ германскаго рейхстага, примыкая къ націоналлиберальной фракціи.

Гейманъ (Heumann), Христофоръ Августъ, полигисторъ, род. 1681, ум. 1764, изучалъ въ Ленѣ теологію и философію, сдѣлался 1717 ректоромъ ученой школы въ Геттингенѣ и много способствовалъ ея преобразованію въ университетъ, 1734 Г. сдѣлался проф. исторіи литературы, а 1745 проф. теологіи. Въ своемъ соч. „Conspectus republicae literariae“ (Ганнов., 1718; 8 изд. Геттинг., 1791—97) Г. примѣняетъ аналитическій методъ къ общей исторіи литературы; имъ онъ положилъ основаніе изученію этой дисциплины въ Германіи. Биографію его написалъ G. A. Cassius (Кассель, 1768).

Гейманъ, Вас. Александров., род. 1823, ум. 1878, ген. лейт., 1845 произв. въ прапорщики въ Кабардинскій пѣх. полкъ и всю свою жизнь служилъ на Кавказѣ. Г. участвовалъ во всехъ почти экспедиціяхъ въ Чечнѣ и Дагестанѣ. 1872 былъ назначенъ начальникомъ дивизіи, а въ войну 1877—78 командовалъ особымъ отрядомъ, съ которымъ взялъ кр. Ардаганъ, подготовилъ штурмъ Карса, и вручилъ изъ опаснаго положенія эриванскій отрядъ ген. Тергукасова, отвлекши на себя вниманіе арміи Мухтара паши, но атаковавъ Мухтара-пашу при Зевинѣ, Г. потерпѣлъ неудачу. 3 октября Г. овладѣлъ Авліяромъ, однимъ изъ важнѣйшихъ пунктовъ позиціи Мухтара, но послѣ отступленія турецкой арміи, Г. не успѣлъ помѣшать Мухтару соединиться съ отступавшимъ отъ Баязета Измаилово-пашей. 23 октября Г. атаковалъ ихъ при Деве-Бойну (см.) и нанесъ совершенное пораженіе, вслѣдствіе чего турки могли сосредоточиться въ Эрзерумѣ, во время блокады котораго Г. умеръ отъ тифа.

Гейманъ ф. Тейтребруннъ, Іоганнъ, юристъ, род. 1711, ум. 1760, изучалъ исторію и право въ Альтдорфѣ, гдѣ впослѣдствіи занялъ мѣсто ординарнаго профессора правовѣдѣнія. Онъ написалъ: „Commentarii de re diplomatica imperatorum ac regum Germanorum“ (Нюрнбергъ, 1745—53); „Commentarii de re diplomatica imperatricum ac reginarum Ger-

maniae“ (1749); „Exercitationes juris universi“ (1749); „Initia juris politiae Germanorum“ (1757); „Geist der Gesetze der Deutschen“ (1779) и др.

Геймбахъ, Карлъ Вильг. Эрнстъ, ученый юристъ, род. 1803, ум. 1865 г., съ 1827 экстраординарный профессоръ въ Лейпцигѣ, съ 1828 ординарный профессоръ въ Йенѣ. Онъ написалъ: „Lehrbuch des particullären Privatrechts der zu den Oberappellationsgerichten zu Jena und Zerbst vereinten Länder“ (Йена, 1848—53, 2 т.); „Erörterungen aus dem gemeinen und sächsischen Zivilrecht und Zivilprozess“ (1849, 1 т.); „Lehrbuch des sächsischen bürgerlichen Prozesses“ (1852—53, 2 т.). Къ изданію его базиликъ („Basilicorum libri LX, Лейпц., 1833—70, 6 т.) его младшій братъ собиралъ матерьялы во Франціи и Италіи.

Геймбургъ (Heimbürg), Грегоръ, одинъ изъ выдающихся нѣмецкихъ юристовъ и просвѣщенѣйшихъ людей своего времени, род. въ началѣ XV в., ум. 1472; въ качествѣ секретаря Энея Сильвія (впосл. папа Пій II), участвовалъ въ Базельскомъ соборѣ, но потерялъ свое положеніе вслѣдствіи энергичной оппозиціи противъ папскихъ требованій и занялъ мѣсто юрисконсульга въ Нюрнбергѣ. 1459 г., въ качествѣ посланника герцога Сигизмунда Австрійскаго, отправился на собраніе въ Мантую, гдѣ вступилъ въ ожесточенный споръ съ папой, въ которомъ выказывается его проникательный умъ и благородное направленіе мысли и кот. изданъ въ послѣдствіи подъ заглавіемъ: „Scripta nervosa, juris justitiaeque plena, ex manuscriptis nunc primum eruta“ (Франкф., 1608). Его отношенія къ Энею Сильвію послужили сюжетомъ поэтическаго произведенія: Pfizer, „Der Welsche und der Deutsche“ (Штуттг., 1844). См. Klemens Brockhaus, Gregor von Heimbürg (Лейпц., 1861); Joachimsen, Gregor von H. (Мюнхенъ, 1889).

Геймбургъ (Heimbürg), нѣм. писательница, см. *Беренсъ*.

Геймдаль (Heimdall), одинъ изъ асовъ (боговъ) скандин. мифологіи, сынъ Одина, богъ утренней зари и стражъ неба. Съ дворца своего Гиминьбѣрга онъ обозрѣваетъ весь міръ. Когда настанетъ конецъ міра, то Г. трубнымъ голосомъ созоветъ боговъ на послѣдній бой съ великанами; въ этомъ бою онъ самъ убьетъ Локи. Подъ именемъ Ригъ, Г. считается отцомъ родоначальниковъ сословій: рабовъ, свободныхъ и благородныхъ.

Геймердингеръ (Heimerdinger), Фридрихъ, живописецъ, род. 1817, ум. 1882, учился живописи въ Дюссельдорфѣ у Гильдебрандта, затѣмъ въ Мюнхенѣ и поселился 1845 въ Гамбургѣ, гдѣ основалъ приготовительную школу для художниковъ. Его спеціальностью были натюръ мортъ и плоды. Онъ съ особенной виртуозностью писалъ убитую дичину, повѣшенную на необычайно натурально написанныя деревянные доски. Г. напечаталъ: „Elemente des Zeichnens

nach körperlichen Gegenständen“ (Гамбургъ, 1857), „Aufgaben“ и „Vorübungen“ (1868).

Геймонъ (Aymon, Heumon, Haimon), Дордонскій и его четыре сына: Адельгартъ (Alard), Ритсартъ (Richard), Витсартъ (Guichard) и Рейнольдъ (Renaut) Монтобанскій (Montauban) — герои франц. преданія каролингскаго цикла, которое описываетъ борьбу ихъ съ Карломъ В. Первая обработка сказанія франц. поэмы XII в.: „Renaus de Montauban“ (изд. Michelant, Штуттг. Litter. Verein, 1862); въ послѣдствіи эта поэма была передѣлана въ прозаическій романъ „Les quatre fils Aymon“ (Лионъ, 1495, нов. изд. Пар., 1861), котор. извѣстенъ также въ нѣм. передѣлкѣ (изд. Симмернъ, 1535), извѣстная же нѣм. народная книга: „Ein schöne und lustige Histori von den vier Heumanskindern etc.“, (изд. Кельнъ, 1604; нов. изд. Пфаффъ, 1887), основывается на нидерландской „Historie von den vier Hems-Kindern“ (Антв., 1619), которая въ свою очередь передѣлана съ нидерландской поэмы (сохранившіеся отрывки изд. Гофманомъ, 1837). Въ новой нѣм. литературѣ мотивъ былъ обработанъ: Тикомъ въ „Peter Leberechts Volksmärchen“ и Бехштейномъ „Die Heumonskinder. Gedicht“ (Лейпц., 1830); Simrock, Volksbücher (9 вып.).

Геймъ, ванъ-деръ, 1) Антони, нидерландскій государств. дѣятель, родился 1693, ум. 1746.

2) Г., Альбертъ, геологъ, род. 1849 въ Цюрихѣ, слушалъ университетскій курсъ въ Цюрихѣ и Берлинѣ, съ 1871 прив.-доц. въ политехникумѣ и универс. Цюриха, съ 1873 тамъ же проф. геологіи. Съ 1878 одинъ изъ дѣятельныхъ членовъ геологич. съезки Швейцаріи, преимущ. ея трудно доступныхъ альпійскихъ вершинъ, считается однимъ изъ наиболѣе смѣлыхъ альпинистовъ; между многочисленными его работами наиболѣе фундаментальной считается „Mechanismus der Gebirgsbildung“ (1878, 2 т., mit Atlas) и „Handbuch der Gletscherkunde“ (1885), нѣсколько листовъ спеціальной геологической карты Швейцаріи съ текстомъ, а также общая сводная геологич. карта всей Швейцаріи, изданная имъ совмѣстно съ базельскимъ проф. Шмидтомъ.

3) Г., Гейдрикъ, баронъ, нидерландскій государствен. дѣятель, родился 1824, умеръ 1890; 1874 былъ министромъ финансовъ, подобно своему отцу былъ консерваторомъ, но болѣе умѣреннымъ.

4) Г., Іоганнъ, родился 1791, умеръ 1870, извѣстный юристъ; 1843 былъ министромъ финансовъ и дважды (1846 и 1847) министромъ внутреннихъ дѣлъ.

5) Г., Людвигъ, архитекторъ, род. 1844, составилъ планъ желѣзнодорожной станціи въ Магдебургѣ, построилъ союзный клубъ (Unionklub) въ Берлинѣ 1877 и съ тѣхъ поръ спеціализировался на монументальныхъ грандіозныхъ домахъ. Главныя зданія, построенныя имъ въ Берлинѣ: отель Континенталь, отель Бель-Вю, дрезденскій банкъ, Монополь отель. Во всѣхъ этихъ

постройкахъ Г. придерживается стили итальянскаго Ренессанса.

6) Г., Эрнестъ-Людвигъ, врачъ, род. 1747, ум. 1834. Съ 1766 учился въ Галле. Г. объѣздилъ всѣ знаменитые цѣлебные источники Германіи, совершилъ научную поѣздку по Англіи и Франціи. Поселившись въ Шпандау, Г. занялся практикой, но черезъ нѣсколько времени переселился въ Берлинъ, гдѣ въ короткое время приобрѣлъ обширѣйшую практику, и первый изъ Берлинскихъ врачей ввелъ предохранительную прививку оспы. Благодаря своему характеру и способностямъ, Г. пользовался большимъ вліяніемъ у многочисленныхъ пациентовъ. Его именемъ названо одно врачебное общество „Heimia“. Его „Vermischte medicinische Schriften“ были изд. Päsche'емъ (Лейпц., 1836). Въ нихъ Г. касается воспалительныхъ процессовъ кожи, распознаванія и лѣченія воспаленія сердца, воспаленія мозга у дѣтей, и вліянія внутренняго употребленія мышьяка. См. Kessler, Der alte H. Leben und Wirken Ernst Ludw. Heims (3 изд. Лейпц., 1879).

Геймъ, Ив. Андреев., проф. московск. унив. сперва древностей и словесн., а потомъ исторіи, статистики, географіи и коммерческихъ наукъ, сынъ лѣкаря, род. въ Брауншвейгѣ въ 1758; учился въ мѣстной гимназіи, а затѣмъ въ гельмштеттскомъ и геттингенскомъ университетѣхъ. 1779 Г. былъ приглашенъ въ Москву А. А. Лопухинымъ въ качествѣ домашняго учителя. Вскорѣ московск. унив. избралъ Г. лекторомъ нѣмецк. яз., греческ. и римск. древностей. Одновременно Г. исполнялъ обязанности помощ. бібліотекаря, занималъ должность инспектора университетск. благородн. пансіона и преподавалъ тамъ же исторію и географію. Въ 1793 г. началъ читать лекціи по исторіи. Въ 1803 былъ назначенъ инспекторомъ Екатерининскаго института и въ то же время продолжалъ профессорскую дѣятельность. По преобразованіи московск. унив. по новому уставу, Г. нѣсколько разъ былъ выбираемъ деканомъ словесныхъ наукъ и 4 раза ректоромъ; въ послѣдней должности Г. пробылъ сряду 10 лѣтъ. Послѣ 40-лѣтней дѣятельности, Г. сконч. 1821 г., прекративъ чтеніе лекцій за недѣлю до смерти. Изъ сочиненій Г. главныя: Подробное топографич. и статистич. описаніе Россійск. государства (на нѣм. яз. Геттинг., 1789). Второе изд. этой книги подъ заглавіемъ Географопографич. энциклон. Россійск. госуд. (1796); Руководство къ коммерч. наукъ (М., 1805); Начертаніе всеобщ. землеописанія (1811); Статистика соединенныхъ Великобританскаго и Ирландскаго госуд. (1811); Первоначальн. основ. новѣйшаго всеобщ. землеопис. (1813); Начертаніе всеобщ. землеопис. по новѣйшему раздѣленію государствъ и земель (1817); Опытъ начертанія статистики главнѣйшихъ государствъ (1821). Кромѣ того Г. составилъ цѣлый рядъ параллельн. словарей (русск.-фр.-нѣм. и др.) и учебниковъ по

русск. и нѣмецк. граммат. (Подроб. см. у Евгения, изд. Снегирева, стр. 252). Изъ рѣчей, произнесенныхъ Г. въ торжественныхъ собраніяхъ моск. унив., важно „Слово о состояніи наукъ въ Россіи подъ покровительствомъ Импер. Павла I“ (М., 1799, напеч. на нѣм. яз. съ русск. перевод.). См. „С. Отеч.“, 1821, № 45; „Отеч. Зап.“, 1821, ч. VIII; Евгений; изд. Снегирева; Біографич. слов. моск. унив.; Геннади, справочн. словарь; Плюшаръ.

Гейндорфъ (Heindorf), Людвигъ Фридрихъ, филологъ, род. 1774 въ Берлинѣ, ум. 1816 въ Галле; издалъ: „Platonis dialogi selecti“ (Берл., 1802—10, 4 т.; т. 1 и 2 во 2 изд. Ph. Buttman'a, 1827—29); „Horaz' Satiren“ (Бресл., 1815; 3 изд. Döderein'a, Лейпц., 1859) и „De natura deorum“ Цицерона (1815).

Гейне, 1) Вильгельмъ, живописецъ и путешественникъ, род. 1817, ум. 1885. сынъ актера Фердинанда Г., учился живописи въ Дрезденѣ и Парижѣ, 1849 отправился въ Нью-Йоркъ, гдѣ его пейзажи имѣли большой успѣхъ. Свое путешествіе въ центральную Америку Г. описалъ подъ заглавіемъ: „Wanderbilder aus Zentralamerika“ (Лейпц., 1853). 1852 онъ участвовалъ, какъ художникъ, въ сѣв. американской экспедиціи въ воды восточной Азіи, подъ начальствомъ командора Перри, и написалъ: „Reise um die Erde nach Japan“ (Лейпц., 1856); „Die Expedition um die Seen von China, Japan und Ochotsk“ (1859) и „Japan und seine Bewohner“. Кромѣ того онъ напечаталъ: „Eine Sommerreise nach Tripolis“ (Берл., 1860) и „Eine Weltreise um die nördliche Hemisphäre“ (Лейпц., 1864). Г. принималъ участіе въ сѣв. американской войнѣ, въ арміи Сѣв. Штатовъ; впоследствии былъ консуломъ въ Парижѣ и Ливерпулѣ. Онъ напечаталъ еще роскошное изданіе: „Japan, Beiträge zur Kenntnis des Landes und seiner Bewohner“ (Лейпц., 1873—80).

2) Г., Генрихъ, великій нѣмецкій поэтъ и писатель, род. 13 декабря 1797 въ Дюссельдорфѣ, ум. 17 февр. 1856 въ Парижѣ. сынъ малосостоятельныхъ родителей-евреевъ. Первые и наиболѣе важныя политическія впечатлѣнія получилъ въ то время, когда рейнскія земли находились подъ враждебнымъ феодализму владычествомъ Наполеона (1806—13), съ 1808—14 учился въ лицей и предназначался къ торговой дѣятельности. Послѣ неудачныхъ опытовъ въ этой карьерѣ (въ Гамбургѣ, 1816—19), Г., при матерьяльной поддержкѣ своего дяди, богатаго гамбургскаго банкира Саломона Гейне, изучалъ юриспруденцію въ Боннѣ, Геттингенѣ и Берлинѣ съ 1819—24, усердно посѣщая при этомъ также лекціи по философіи и германск. филологіи. 28 іюня 1825 Г. принялъ христіанство, 20 іюля 1825 получилъ въ Геттингенѣ ученую степень и затѣмъ собирался заняться адвокатурой въ Гамбургѣ, но по совершенной своей непригодности къ этого рода занятіямъ.

не выполнилъ этого намѣренія и жилъ попеременно въ Лондонѣ, Мюнхенѣ (1828, редакторомъ „Politische Annalen“ Котты), Верхней Италіи, а преимущественно въ Берлигѣ и Гамбургѣ, пока, 1831, подавленный огорченіями и разочарованіями, не переѣхалъ въ Парижъ, бывший и въ то время центромъ либеральнаго движенія въ Европѣ.

Въ первую эпоху, на развитие и характеръ его поэтическаго творчества, вліянія оказывали его сердечныя впечатлѣнія, именно несчастная любовь къ своей кузинѣ Амаліи, а позже — къ ея младшей сестрѣ, Терезѣ. Выраженіемъ этихъ впечатлѣній явились его первыя лирическія произведенія. Не смотря на тоску по родицѣ, которую Г. по временамъ испытывалъ въ Парижѣ, онъ, вслѣдствіе гоненій на него со стороны прусскаго и нѣкоторыхъ другихъ нѣмецкихъ правительствъ, былъ лишенъ возможности возвратиться въ Германію, и только два раза, осенью 1843 и лѣтомъ 1844, ему удалось посѣтить Гамбургъ на короткій срокъ.

Пресловутое рѣшеніе бундестага, въ декабрѣ 1835, которымъ были запрещены всѣ сочиненія представителей „Молодой Германіи“ (см.), между прочимъ и не только уже написанныя, но даже всѣ будущія сочиненія Г., сильно повредило его материальной обезпеченности. Главныя доходы его заключались въ ежегодной пенсіи въ 4000 фр., которую ему назначилъ дядя Саломонъ (отецъ Терезы и Амаліи), и нѣскольکو времени спустя, въ пенсіи, которую онъ получалъ изъ фондовъ французскаго правительства.

Въ Парлжѣ Г. съ октября 1834 страстно полюбилъ красивую и добрую, но необразованную, вѣтренную и легкомысленную Эжени Мирá (Mirat, ум. въ Пасси близъ Парижа, 1883), съ которой впоследствии, 31 авг. 1841, и обвѣнчался.

1845 его постигла тяжелая болѣзнь спинного мозга, приковавшая его съ весны 1848 до смерти къ постели, „гробницѣ изъ матрасовъ“ (Matrazengruft), по его выраженію. Не смотря на страшныя физическія муки, онъ все-таки сохранялъ изумительную свѣжесть духовныхъ силъ и въ эту эпоху написалъ много изъ лучшихъ своихъ произведеній въ стихахъ и прозѣ. Остроуміе его не покинуло, а его мировоззрѣніе стало глубже подъ тяжелымъ гнетомъ болѣзни. Г. похороненъ на Монмартрскомъ кладбищѣ. Въ непродолжительномъ времени скромный памятникъ на его могилѣ будетъ замѣненъ другимъ, изваяннымъ по заказу друзей поэта, въ Римѣ. На островѣ Корфу покойная австрійска императрица Елизавета, горячая поклонница Г., соорудила въ его честь великолѣпный мавзолей съ его статуей. Попытки друзей Г. поставить ему памятникъ въ Германіи остались безуспѣшными, въ виду оппозиціи его враговъ, лже-патріотовъ и обскурантовъ.

Въ литературѣ Г. дебютировалъ 1822 г сборникомъ „Gedichte“ (Берл., 1823), за которыми вскорѣ послѣдовали „Tragödien mit einem lyrischen Intermezzo“ (1823). Стихотворенія сразу же были встрѣчены съ самымъ горячимъ сочувствіемъ главными представителями критики, Варнгагеномъ и Иммерманомъ (см.), но еще болѣшій успѣхъ имѣли два первые тома „Reisebilder“ (Гамб., 1826—27), къ которымъ затѣмъ добавлено два новыхъ тома (1830—31). Въ этомъ произведеніи гениальная личность, въ одно и то же время романтическая и революціонная, съ необузданной субъективностью и съ невѣдомымъ до тѣхъ поръ могучимъ юморомъ, высказывается обо всѣхъ интересовавшихъ тогда общество вопросахъ и даетъ картины природы, полныя глубокой поэзіи, типы людей, изображенные съ удивительной наглядностью. Включенныя сюда пѣсни Г. издалъ вмѣстѣ съ напечатанными ранѣе и дополнивъ новыми, подъ загл. „Buch der Lieder“ (Гамб., 1827). Этотъ сборникъ, до сихъ поръ постоянно издаваемый вновь, по общему призванію и до нынѣ представляетъ одно изъ величайшихъ сокровищъ нѣмецкой поэзіи. Послѣ переселенія въ Парижъ, Г. поставилъ себѣ задачей духовное посредничество между Германіей и Франціей. Съ этой цѣлью онъ написалъ превосходныя „Beiträge zur Geschichte der neuen schönen Litteratur in Deutschland“ (Гамб., 1833, 2 т., 2 изд. подъ загл. „Die romantische Schule“, 1836); затѣмъ „Französische Zustände“ (1833), сборникъ статей, написанныхъ изъ Парижа для аугсбургской „Allgemeine Zeitung“, съ чрезвычайно рѣзкимъ предисловіемъ, направленнымъ противъ реакціи въ Пруссіи, и „Der Salon“ (1835—40, 4 т.), въ которомъ онъ, съ одной стороны, своеобразно изложилъ исторію религіи и философіи въ Германіи, съ другой — далъ блестящіе очерки юморомъ, значительные по содержанию очерки французской жизни, политики, искусства и театра, и напечаталъ повѣсти: „Memoiren des Herrn von Schnabelwopski“ и „Florentinische Nächte“. Въ Парижѣ Г. ознакомился и съ принципами социализма въ личностяхъ Сень-Симона и Анфантэна, ученіями которыхъ онъ очень заинтересовался и развилъ ихъ въ оригинальную теорію язычески-жизнерадостнаго сенсуализма въ противоположность христіански-иудейскому спиритуализму. Въ вышеупомянутыхъ сочиненіяхъ о нѣмецкой литературѣ и философіи всего замѣтнѣе слѣды этой теоріи. Послѣ довольно незначительной работы „Shakespeares Mädchen und Frauen“ (Пар. и Лейпц., 1839), Г. напечаталъ воспоминанія о Берне подъ заглавіемъ „Ludwig Börne“ (Гамб., 1840), книгу, которая нѣсколькими страницами почти пасквильнаго характера вызвала сильное негодованіе, не смотря на свои крупныя достоинства. Съ этого времени Г. обращается и въ своихъ стихотвореніяхъ къ политикѣ, какъ напр. въ „Neue Gedich-

ten" (Гамб., 1844); многія пьесы этого сборника принадлежатъ къ лучшимъ произведеніямъ Г. Новымъ Аристофаномъ, во всей силѣ своего сатирическаго дарованія, Г. является въ знаменитой поэмѣ: „Deutschland, ein Wintermärchen“ написанной 1844 по возвращеніи изъ Гамбурга, куда онъ ѣздилъ для свиданія съ матерью, въ которой съ безопаднымъ остроуміемъ и негодованіемъ, напоминающимъ Байрона въ его „Донъ-Жуанъ“, бичуются темныя стороны тогдашнихъ политическихъ и общественныхъ порядковъ Германіи; другая поэма — „Atta Troll“ (1847), отличающаяся блестящими описаніями и здоровымъ чисто-поэтическимъ направленіемъ, которую самъ авторъ называлъ „лебединою пѣсню романтика“, осмѣиваетъ тогдашнее направленіе нѣмецкой поэзіи. Уже во время болѣзни Г. были написаны: знаменитый сборникъ стихотв. „Romancero“ (Гамбургъ, 1851), содержащій его прекраснѣйшія баллады и потрясающія жалобы, а въ „Послѣсловіи“ — выражающій возвращеніе поэта къ теизму; далѣе фантастическій балетъ („танцовальная поэма“) „Der Doktor Faust“ (1851) и „Vermischte Schriften“ (1854, 3 т.). Посмертно изданы Штротманомъ „Letzte Gedichte und Gedanken“ (Гамб., 1869), а черезъ много лѣтъ послѣ смерти Г. — отрывокъ, обнимающій только раннее дѣтство, изъ воспоминаній: „Heinrich Heines Memoiren“ (изд. Э. Энгель, 1884); судьба остальныхъ части съ точностью неизвѣстна.

Послѣ Гете по времени и наряду съ нимъ по достоинству, Г. является величайшимъ лирикомъ Германіи и однимъ изъ величайшихъ въ Европѣ. Тѣ пѣсни любви и непосредственнаго, чисто народнаго отношенія къ природѣ, которыя слились въ чудный циклъ „Книги пѣсенъ“, справедливо признаны однимъ изъ авторитетнѣйшихъ нѣмецкихъ критиковъ за „Жемчужины лирики, которыя въ своей чистотѣ и своей хрустальной шлифовкѣ составляютъ вѣчно украшеніе поэтическаго вѣнца Г. и принадлежатъ къ лирическимъ сокровищамъ нѣмецкой національной литературы“; тѣмъ стихотвореніямъ, гдѣ тихое изліяніе чувства переходитъ въ грандіозную оду и гдѣ фантазія поэта принимаетъ колоссальные размѣры (напр. въ циклѣ „Съверное море“), трудно отыскать что-либо подобное во всей европейской поэзіи. Но между тѣмъ, какъ духовный братъ Г. въ этой области, Гете, замкнулся въ мірѣ „чистаго искусства“ и не сходилъ со своего олимпійскаго пьедестала — авторъ „Книги пѣсенъ“ былъ слишкомъ боевая натура, чтобы не войти въ самое близкое соприкосновеніе съ окружавшею его дѣйствительностью и чтобы это соприкосновеніе съ теченіемъ времени не наложило много, новаго отпечатка на его поэтическое творчество. „Міровая скорбь“, лежавшая уже въ самой натурѣ Г., нашла себѣ выраженіе уже въ нѣсколькихъ первыхъ, самыхъ юношескихъ произведеніяхъ его (особенно

въ ту пору, когда онъ находился всецѣло подъ вліяніемъ нѣмецкаго романтизма); но это была еще скорбь, отчасти напускная, головная, въ которой явно сказывалось также вліяніе Байрона. Съ теченіемъ времени, это настроеніе, благодаря внутреннимъ и внѣшнимъ причинамъ, личнымъ и общественнымъ обстоятельствамъ, приняло широкіе размѣры и вполнѣ самостоятельный характеръ, избравъ себѣ орудіемъ юморъ, который Г. опредѣлилъ, какъ „смѣющіяся слезы“, безъ чего „колоссальный скорби и страданія были бы невыносимы“, и сатиру. Въ послѣдніе годы жизни поэта, при чемъ немаловажную роль играли его физическія страданія, мрачный взглядъ его на жизнь дошелъ до апогея, до полнаго отрицанія всего въ сферѣ обиденно житейской, социальной, религіозной, до признанія земли сумасшедшимъ домомъ или лазаретомъ, до предствленія себѣ самаго неба ничѣмъ инымъ, какъ „голубымъ кладбищемъ, на которомъ похоронены всѣ боги“. Ни одного свѣтлаго луча, ни одного примирительнаго успокоительнаго звука.

Боевая натура Г. была причиною и того, что онъ, къ своему поэтическому творчеству въ области чистаго искусства, присоединилъ и дѣятельность политическаго писателя, — одно время даже совсѣмъ пожертвовалъ первымъ для этой послѣдней, вызванный къ тому политическими обстоятельствами того времени. На этомъ поприщѣ, какъ публицистъ въ настоящемъ значеніи этого слова, онъ оказался мало пригоднымъ по шаткости и какой-то поэтической измѣнчивости своихъ воззрѣній и убѣжденій; но политическія статьи его имѣютъ огромное значеніе и чрезвычайно важны для характеристики его, какъ писателя, потому что, каковы бы ни были его собственно политическія мнѣнія относительно событій и дѣятелей данной минуты, какъ бы ни измѣнялись они подѣ временными впечатлѣніями, — онъ остается непоколебимымъ тамъ, гдѣ у него въ виду интересы не отдѣльныхъ партій, а всего человѣчества, въ войнѣ за освобожденіе котораго онъ ратовалъ, по его собственнымъ словамъ, „какъ храбрый солдатъ“. Въ этомъ смыслѣ онъ называлъ себя и „рыцаремъ Св. Духа“. Въ этомъ смыслѣ написана и его знаменитая, могущая служить лучшимъ эпиграфомъ къ этой сторонѣ его поэтическаго творчества, „Доктрина“. Первое полное собраніе сочиненій Г. издалъ А. Штротманъ (Гамб., 1861—63, 21 т.); лучшее критическое изданіе со всѣми вариантами, съ биографіей, введеніями и примѣчаніями далъ Эльстеръ (Лейпц., 1887—90, 7 т.). Сочиненія Г. неоднократно переводились на всѣ культурные языки, даже на японскій. Въ Россіи, какъ и въ другихъ странахъ, Г. одинъ изъ извѣстнѣйшихъ и любимѣйшихъ нѣмецкихъ поэтовъ. На русскій языкъ стихотворенія Г. переводились чуть не всѣми поэтами, начиная съ

Дермонтова (наибольшее число его стихотворныхъ и прозаическихъ произведеній переведено Михайловымъ, Плещеевымъ, Меемъ и Вейнбергомъ). Полное собраніе сочиненій Г. на русск. яз. издано подъ редакцію П. Вейнберга (1897—1901); раньше было другое, не столь полное, изъ которыхъ 12 т. подъ ред. тоже Вейнберга, остальные три подъ ред. Чуйко. На франц. языкѣ изданы „Oeuvres“ (Пар., 1834—35, 6 т.) и „Oeuvres complètes“ (1852 и сл., 14 т.), въ которыхъ многія произведенія переведены самимъ авторомъ, иныя и написаны первоначально по французски. Музыку на пѣсни Г. писали многіе композиторы, наиболѣе извѣстны композиціи Роб. Шумана, а изъ русскихъ композиторовъ А. Рубинштейна, П. Чайковского и др. Изъ богатой литературы о Г. слѣдуетъ указать: Meissner, Heinrich H. (Гамбургъ, 1856); Strodtmann, Heinrich Heines Leben und Werke (Берл., 1867—69, 2 т.; 3 изд., 1884); Hüffer, Aus dem Leben Heinr. Heines (1877); Karpeles, Heinrich H. und seine Zeitgenossen (1887); Bölsche, Heinrich H. Versuch einer ästhetisch-kritischen Analyse seiner Werke (Лейпц., 1887); Elster, Heines Buch der Lieder nebst einer Nachlese nach den ersten Drucken und Handschriften (Гейлб., 1887); его же, Zu Heines Biographie (въ „Vierteljahrsschrift für Literaturgeschichte“, т. 4); Keiter, Heinrich H. (въ Schriften der Görres-Gesellschaft, Кельвъ, 1891); G. Brandes, Das junge Deutschland (Лейпц., 1890); Proelss, Heinrich Heine. По русски о Г. см. біографію П. Вейнберга (въ изд. Павленкова, „Біографич. библіотека“).

3) Г., Карлъ, врачъ, род. 1838 г., ум. 1877 г., изучалъ медицину въ Тюбингенѣ. Въ 1869 назначенъ профессоромъ и директоромъ хирургической клиники въ Инсбрукѣ, принималъ участіе въ качествѣ полевого хирурга въ шлезвигъ-гольштинской и франко-прусской войнахъ, а въ 1837 принялъ на себя руководительство хирургической клиникой въ Прагѣ. Имъ написано: „Die Schussverletzungen der untern Extremitäten“ (Берл., 1866).

4) Г., Морицъ, филологъ германистъ, род. 1837 г., профес. въ Геттингенѣ. „Laut und Flexionslehre der altgermanischen Dialekte“ (3 изд. 1874); англосакс. поэма „Beowulf“ (5 изд. 1888), которую раньше перевелъ на нѣм. яз. (1863), „Heliand“ (3 изд. 1883); „Kleinere altniederdeutsche Denkmäler“ (2 изд. 1877) и готскій переводъ свѣш. писанія Ульфила (8 изд. 1885). Съ 1867 Г. участвуетъ въ Большомъ словарѣ, „Deutsches Wörterbuch“, началомъ Гриммомъ: здѣсь онъ обработалъ буквы H, I, L, M, R и часть S. Кромѣ того онъ издалъ самостоятельно „Deutsches Wörterbuch“ (1889 и слѣд.).

5) Г., Соломонъ, гамбургскій банкиръ-филантропъ, род. 1767, ум. 1844, сынъ бѣдныхъ родителей, основалъ въ Гамбургѣ банкирскую контору, которая послужила

началомъ его богатства. Съ необычайной готовностью и щедростью, Г. отвратилъ отъ гамбургскихъ купцовъ пагубныя послѣдствія страшнаго пожара 1842 и въ то же время самостоятельно предоставилъ въ распоряженіе правительства 1/2 милліона тал. Г. былъ филантропъ въ самомъ обширномъ смыслѣ слова. Больница для бѣдныхъ евреевъ въ Гамбургѣ построена исключительно на его средства. Кромѣ того, онъ устроилъ судо-сберегательную кассу для еврейскихъ рабочихъ и многія другія благотворительныя учрежденія обязаны ему своимъ существованіемъ. См. Mendelssohn, „Salomon Heine“ (Гамб., 1845).

6) Г., Христіанъ Готлобъ, филологъ-классикъ и археологъ, 1729 г. проф. въ Геттингенѣ. Изъ его трудовъ назовемъ: „Oracula academica“ (собраніе изслѣдованій и программъ, 1785—1812, 6 т.), изд. Тибулла (4 изд. Вундерлиха, 1817, 2 т.), Вергилія (1767—75, 4 т.; нов. изд. Вагнера 1830—41, 5 т.), Пиндара (3 изд. 1817, 3 т.); Илиады (1802, 8 т.); Аполлодоровой „Bibliotheca graeca“ (2 изд. 1803, 2 т.); Sammlung antiquarischer Aufsätze“ (1778—79) и др. Много статей помѣстилъ Г. въ „Göttinger gelehrte Anzeigen“, которая редактировалъ съ 1770 г. Его „Akademische Vorlesungen über die Archäologie etc.“ вышли въ 1821 г. См. о немъ Herbst, Joh. Heinr. Voss, т. 1 (1872); „Göttinger Professoren“ (1872).

7) Г., Эдуардъ, мат., род. 1821 въ Берлинѣ, ум. 1881 въ Галле; съ 1844 приватъ-доцентъ въ боннскомъ университетѣ, а съ 1856 ордин. проф. въ Галле. Главнѣйшее его соч. „Handbuch der Kugelfunctionen“ (2 изд., Берл., 1878—81, 2 т.).

Гейне изъ Тамбова, псевдонимъ П. И. Вейнберга („Искра“ 60-хъ гг. и „Стрелка“ 70-хъ гг.).

Гейнеке (Heineke), Вальтеръ Германъ, врачъ, род. 1834; слушалъ лекціи въ разныхъ нѣм. универ. Въ Грейфсвальдѣ былъ назначенъ ассистентомъ Барделена. Вскорѣ избранъ приватъ-доцентомъ, а 1867 профессоромъ и директоромъ хирургической клиники въ Эрлангенѣ. Онъ написалъ: „Beiträge zur Kenntniss und Behandlung der Krankheiten des Kniees“ (Данцигъ, 1866); „Anatomie und Pathologie der Schleimbeutel und Sehenscheiden“ (Эрланг., 1868); „Compendium der Operations und Verbandlehre“ (1870—72, 3 изд., 1885); онъ такъ же сотрудничалъ въ Pitha-Billroth „Handbuch“ и въ Billroth-Lücke „Deutscher Chirurgie“.

Гейнекенъ, (Heinecken), Карлъ Генрихъ, нѣм. писатель по исторіи искусства, былъ личнымъ секретаремъ и довѣреннымъ лицомъ графа Брюля. На свой счетъ Г. издалъ роскошное произведеніе „Recueil d'estampes d'après les plus célèbres tableaux de la galerie royale de Dresde“ (Дрезденъ, 1755—57, 2 т.) и написалъ „Nachrichten von Künstlern und Kunstsachen“ (Лейпц., 1768—71; продолженіе Дрезд. и Лейпц., 1786); „Idée générale d'une collection complète

d'estampes" (Вѣна и Лейпц., 1770); „Dictionnaire des artistes dont nous avons des estampes" (Лейпц., 1778—90, 4 т., доведенный до буквы „D“).

Гейнекіі (Heineccius), Іоганнъ Готлибъ, извѣстный юристъ, род. 1681 въ Эйзенбергѣ, ум. 1741. Изучалъ сначала въ Лейпцигѣ теологію, затѣмъ въ Галле юридическія науки, 1713 былъ въ Галле проф. философіи, а 1720 перешелъ на кафедру права. 1723 перешелъ сначала во Франкеръ, а 1727 во Франкфуртъ на Одерѣ, въ 1733 вернулся обратно въ Галле. Сочиненія Гейнекіі были собраны и изданы его сыномъ подъ заглавіемъ „Opera ad universam juris prudentiam, philosophiam et litteras humaniores pertinentia" (44—49, 8 т.), кромѣ того онъ написалъ: „Jurisprudentia romana et attica" (Лейпц., 1738—41, 3 т.), „Antiquitates germanicae jurisprudentiam patriam illustrant" (Копенг. и Лейпц., 1772—733 тома).

Гейнеманъ (Heinemann), Отто, нѣм. историкъ, род. 1823; проф. исторіи въ высшей технической школѣ въ Брауншвейгѣ. Написалъ: „Aeneas Sylvius als Prediger eines allgemeinen Kreuzzugs gegen die Türken" (1855); „Das Königreich Hannover u. das Herzogtum Braunschweig" (Дармшт., 1858, 2 т.); „Markgraf Gero" (Брауншв., 1860); „Albrecht der Bär" (Дармшт., 1864); „Die ältern Siegel des anhaltischen Fürstenhauses" (1867); „Codex diplomaticus Anhaltinus" (Дессау, 1867—83, 6 т.); „Lothar der Sachse und Konrad III." (Галле, 1869); „Zur Erinnerung an G. E. Lessing" (Лейпц., 1870); „Aus der Vergangenheit des welfischen Hauses" (6 лекцій, Вольфенб., 1881); „Geschichte von Braunschweig und Hannover" (Гота, 1882—91, 3 т.); „Die Handschriften der herzoglichen Bibliothek zu Wolfenbüttel" (Вольфенб., 1884—1890, 4 т.).

Гейнефеттеръ, Сабина, оперная пѣвица, род. 1809, ум. 1872 въ лѣчебницѣ для душевно больныхъ; арфисткой обратила на себя вниманіе одного знатока музыки, который далъ ей музыкальное образованіе. Она выступила 1825 на сценѣ въ Франкфуртѣ на М. и получила ангажементъ въ Кассель, гдѣ въ то же время училась у Шпора. Впослѣдствіи она училась еще въ Парижѣ у Тадолини и пѣла въ итальянской оперѣ съ Зонтагъ и Малибранъ. Во время ея артистическаго путешествія по Германіи Г. производила настоящій фуроръ. Главными ея партіями были: Юлія (въ оп. Ромео и Юлія), Анна Болена, Норма, Розина и др. Ея сестра Клара (по мужу Штѣклъ), род. 1816, ум. 1857 также въ домѣ умалишенныхъ въ Вѣнѣ, была также извѣстной пѣвицей. Третья сестра Катинка, род. 1820, дебютировала въ Парижѣ, пѣла затѣмъ въ Брюсселѣ, въ Парижѣ, Гамбургѣ, Вѣнѣ, Берлинѣ, Пештѣ и умерла въ Фрейбургѣ 1858.

Гейнзе (Heinse), Іоганнъ Якобъ Вильгельмъ, нѣм. писатель, сынъ пастора, род. 1749, ум. 1803. Въ Эрфуртѣ познако-

мился съ Виландомъ (см.), имѣвшимъ большое вліяніе на его поэтическое направленіе, 1774 І. Г. Якоби (см.) пригласилъ Г. къ себѣ въ Дюссельдорфъ, сотрудникомъ журнала „Iris". Литературную дѣятельность Г. началъ изданіемъ „Sinngedichte" (Гальбершт., 1771). Затѣмъ послѣдовали переводы двухъ циничныхъ произведеній иностранной литературы: „Begebenheiten des Enkolp", изъ „Сатириконъ" Петронія (Швабахъ, 1773; отрывокъ отсюда, „Das Gastmahl des Trimalchio" въ „Universalsbibliothek" Реклама, № 2616), „Die Kirchen" по Dorat (Берл., 1873); далѣе „Laidion, oder die Eleusinischen Geheimnisse" (Лемго, 1774). Въ Римѣ онъ перевелъ прозой „Освобожденный Іерусалимъ" Тасса и „Орланда Аріоста (Ганн., 1782). Затѣмъ появились два главные романа его: „Ardinghello, oder die glückseligen Inseln" (Лемго, 1787; 4 изд., 1838), въ которомъ онъ изложилъ свои взгляды на скульптуру и живопись, и „Hildegard von Hohenthal" (Берл., 1795—96, 2 т., новое изд. 1838, 3 т.), заключающее его мысли о музыкальныхъ произведеніяхъ. Часто приписываемая Г. книга „Fiorgiona, oder Briefe aus Italien" (Крейцнахъ, 1803) ему не принадлежитъ. Г. Лаубе собралъ и издалъ „Sämtliche Schriften" Гейнзе (Лейпцигъ, 1838, 10 т.; новѣйшее изданіе Лейпц., 1757, 5 т.). Какъ художественныя произведенія, романы Г. страдаютъ отсутствіемъ законченности и цѣльности, но они тѣмъ болѣе отличаются мощью и пыломъ изображенія. Гедеке говоритъ о немъ слѣд.: „Талантъ Гейнзе неоспоримъ. До него никто не пытался въ романѣ съ такою глубиною анализа проникнуть во всѣ отрасли искусства, какъ это сдѣлалъ онъ, и ни раньше, ни послѣ него никто не сумѣлъ такъ наглядно и осязательно, какъ Г., представлять произведенія скульптуры его". Точно также слѣдуетъ отмѣтить въ его письмахъ описанія отдѣльныхъ картинъ дюссельдорфской галлерей. Наиболѣе вѣрное понятіе о немъ даютъ „Briefe zwischen Gleim, Heinse u. Johannes v. Müller" (изд. Керте, Цюрихъ, 1806—1808); „Briefwechsel zwischen Gleim und H." изданъ Шюддекопомъ (т. I, Веймаръ, 1894). См. Gröhle, Lessing, Wieland, H. (по рукописнымъ источникамъ, оставленнымъ Глеймомъ, Берлинъ, 1877); Hettner, Aus W. Heinse's Nachlass („Archiv für Literaturgeschichte", т. 10, 1881); Schöber, J. J. W. Heinse, sein Leben und seine Werke (Лейпц., 1882).

Гейнзіусъ (Heinsius), 1) Антоній, нидерландскій государствен. дѣятель (1641—1720); происходилъ изъ старинной семьи, 1679 былъ пансіонаріемъ своего родного города Дельфта. Съ 1682 Г. сдѣлался горячимъ сторонникомъ, а позднѣе и другомъ принца Вильгельма III Оранскаго. 1687 г. былъ назначенъ посланникомъ въ Англію, а 1688 главнымъ пансіонаріемъ Голландіи. На этомъ послѣднемъ отвѣтственномъ посту онъ со всею своей энергіей поддерживалъ политику Вильгельма, послѣ смерти кото-

раго 1702, благодаря своей неутомимой дѣятельности, глубокимъ знаніямъ, предусмотрительности и непоколебимой твердости характера, продолжалъ оказывать значительное вліяніе на направленіе европейской политики. Важнѣйшая часть его переписки издана Геймомъ („Het archief van den gaadpensionaris A. H.“, 1867—80).

2) Г., Давидъ, голл. филологъ и поэтъ, род. 1580, ум. 1655, изучалъ съ 1595 въ Франкеръ, а потомъ въ Лейденъ юридическія, а особенно, подъ вліяніемъ Іоз. Скалигера (см.), гуманныя науки, 1602 получилъ въ Лейденѣ разрѣшеніе читать лекціи о древнихъ поэтахъ, а 1605 сталъ тамъ же профессоромъ греческаго языка и политики. Какъ ученый, онъ оказалъ прочныя заслуги изслѣдованіями греческихъ авторовъ: Гезіода, Теоокрита, Максима Тирійскаго, Аристотеля, Теофраста, Климента Александрійскаго, Новаго Завѣта („Erecitationum sacrarum libri XX“, Лейд., 1639) и др. Менѣе важны его изданія многочисленныхъ римскихъ писателей. Изъ его стихотвореній замѣчательны латинскія; написанныя же на греческомъ яз. не обладаютъ особыми достоинствами; наиболѣе полное ихъ собраніе издано его сыномъ Николаемъ, въ „Poemata auctiora“ (Лейд., 1640). Его „Nederduytsche poemata“ издалъ Скриверіусъ (Амстердамъ, 1616); они оказали сильное вліяніе на Опица (см.) и его школу. Часто издавались и его „Orationes“.

3) Г., Николай, филологъ и государственный дѣятель, род. 1620 въ Лейденъ, ум. 1681 въ Гагъ, 1650 поступилъ на службу къ шведской королевѣ Христинѣ и совершилъ въ 1651—53, по ея порученію, путешествіе по Италіи, занялъ въ 1654 должность нидерландскаго резидента въ Стокгольмѣ, а въ 1656 городскаго секретаря въ Амстердамѣ. Въ 1661 Г. былъ снова посланникомъ въ Стокгольмѣ, 1669 отправился чрезвычайнымъ посломъ въ Москву, а съ 1671 жилъ частнымъ человѣкомъ у себя на родинѣ, въ послѣднее время въ городкѣ Віанекѣ. Обладавшій огромнымъ рукописнымъ матерьяломъ и богато одаренный, Г., не безъ основанія, получилъ прозвище *Sospitator poetarum latinorum*. На его изданіяхъ Клавдіана (Лейд., 1650), Овидія (1652), Виргилія (Амстерд., 1664), Пруденція (1667), Валерія Флакка (1680) основывается вульгата этихъ поэтовъ. Различныя статьи, посвященныя другимъ древнимъ писателямъ, разбѣяны въ сочиненіяхъ Г., гл. обр., въ „Adversariolum libri IV“ (изд. Burinan'омъ младшимъ, Гарлинг., 1742, съ біографіей). См. Brieven van d. Elsevier van N. Heinsius (изд. Veder'омъ, Амстерд., 1890).

4) Г., Николай младшій, нидерл. писатель, род. 1656, ум. 1703. Написалъ такъ называемый „плутовской“ романъ „Den vermakelijken avonturier“ (Амстерд., 1695, 8 изд., 1756; переведенъ на итальянскій и франц. языки), перевелъ „Roman comique“ Скаррона (см.) подъ заглавіемъ „De klu-

chtige romant of de edelmoedige comedianten“ (1678) и Дю Вердье „Le chevalier hypocondriaque“ подъ заглавіемъ „Don Clarazel de Gontarnos“ (1697, 2 изд. 1712). См. Jantzen Brink, Dr Nicolaas Heinsius jr. (Поттердамъ, 1885).

5) Г., Оттонъ Фридрихъ Теодоръ, филологъ, род. 1770, ум. 1849 въ Берлинѣ гдѣ былъ директоромъ гимназіи. Труды: „Deutsche Sprachlehre“ (5 изд., Лейпцигъ, 1835); „Teut, oder theoretisch-praktisches Lehrbuch der gesamten deutschen Sprachwissenschaft“ (5 изд., 1835, 5 т.); „Der Bardenhain“ (4 изд., 1823, 4 т.); „Volkstümliches Wörterbuch der deutschen Sprache“

Гейнике (Heinicke), Самуилъ, род. 1727, ум. 1790, изобрѣтатель метода признанія словъ для обученія глухо-нѣмыхъ и основатель перваго заведенія глухо-нѣмыхъ въ Германіи, а именно въ Лейпцигѣ, гдѣ онъ былъ директоромъ до самой смерти. Изъ его соч. наиболѣе замѣчательны: „Beobachtungen über Stumme und die menschliche Sprache“ (Гамб., 1778); „Über die Denkart der Taubstummen“ (Лейпц. 1783); „Wichtige Entdeckungen und Beiträge zur Seelenlehre und zur menschlichen Sprache“ (1786). См. Stötzner, Samuel H. (Лейпц., 1870); Waltheler, Geschichte des Taubstummenbildungswesens (Билефельдъ, 1882); Eck, Samuel H. als Kämpfer für die Entwicklung der Volksschule (Вѣна, 1884).

Гейницъ (Geinitz), Гансъ Бруно, геол., родился 1814, умеръ 1900, сперва фармацевтъ, изучалъ затѣмъ естественныя науки въ Берлинѣ и Ленѣ; 1838 учитель въ Дрезденѣ, 1850 профес. въ тамошнемъ политехнич. институтѣ и 1850 директоръ дрезденскаго королевскаго минерал. музея. Г. одинъ изъ творцовъ геологии въ Германіи. Ему принадлежить геологическое описаніе многихъ ея частей, преимущественно же Саксоніи. Наибольшую извѣстностью пользуются спеціальныя работы и монографіи Г. по мѣловой, каменноугольной и пермской системамъ: послѣднюю онъ описываетъ вездѣ подъ даннымъ имъ именемъ *diаса*, терминомъ, получившимъ большое распространеніе среди нѣмецкихъ геологовъ, и до сихъ поръ еще не вышедшимъ изъ употребленія. Въ основу геологии мѣловой и пермской системъ Г. положены прекрасныя и обширныя палеонтологическія монографіи, касающіяся частью и русскаго матерьяла и представляющія классическія сочиненія по этой отрасли знанія. 1863—79 Г. редактировалъ извѣстный геологическій журналъ Neues Jahrb. der Mineralog., Geol und Palaeont.

Гейнке (Johann Friedrich Heincke), зоологъ, род. 1852 въ Гагеновѣ въ Мекленбургѣ, 1869—73 изучалъ естественныя науки въ Ростокѣ, Лейпцигѣ и Килѣ, 1873 назначенъ ассистентомъ при зоологической лабораторіи въ Килѣ, гдѣ 1877 читалъ лекціи въ качествѣ приватъ-доцента; 1879 переселился въ Ольденбургъ преподавателемъ

естественныхъ наукъ при высшемъ реальномъ училищѣ, а 1892 назначенъ проф. и директоромъ біологической станціи на о. Гельголандъ. 1875 Г. участвовалъ въ работахъ комиссіи для изслѣдованія германскихъ морей и публиковалъ важныя изслѣдованія о сельдяхъ. 1886 Г. работалъ по порученію германскаго общества рыболовства и 1889—1890 руководилъ разными научными экспедиціями въ нѣмецкомъ морѣ. Г. написалъ: „Die Varietäten des Herings“ (Берлинъ, 1878—82); „Die nutzbaren Thiere der nordischen Meere und die Bedingungen ihrer Existenz“ (Штутг., 1882); „Die Fische der Ostsee“ (вмѣстѣ съ Мёбіусомъ, Берл., 1883). Кромѣ этого Г. обработалъ рыбъ и низшихъ животныхъ для изданія Мартина „Illustrierte Naturgeschichte“ (Лейпц., 1882—1884).

Гейнлейнъ (Heinlein), Генрихъ, живописецъ, род. 1803, ум. 1885, учился сначала архитектурѣ въ Мюнхенѣ, но потомъ, чувствуя большее призваніе къ живописи, занялся пейзажемъ. 1825 онъ посѣтилъ Швейцарію, Тироль, Вѣну и окончательно поселился въ Мюнхенѣ, гдѣ сталъ писать пейзажъ въ романтическомъ направленіи. Г. заимствовалъ свои мотивы преимущественно изъ нѣмецкихъ Альпъ, предпочитая мѣстности съ грандіознымъ характеромъ. Лучшія картины его написаны въ 60-хъ годахъ, такъ напр. „Монастырь на Вальхензее“, „Озеро Гозау“, „Энгадинъ“, „Кёнигсзее“, „Целлерзее“ въ Тиролѣ. Колоритъ его страдаетъ отъ его склонности къ коричневатымъ тонамъ.

Гейнлеътъ (von Heinleth), Адольфъ, баварскій военный министръ, род. 1823, ум. 1895, воспитывался въ кадетскомъ корпусѣ, участвовалъ въ войнахъ 1866, 1870 и 1871, при чемъ отличился въ сраженіяхъ при Вертѣ, Седанѣ и Орлеанѣ; 1878 былъ назначенъ начальникомъ штаба арміи, а 1890 былъ военнымъ министромъ.

Гейнола, гор. С. Михельск. губ., на сѣв. бер. протока Юренке, соедин. оз. Руотсалайненъ и Коннивеси. Домовъ 146; жит. 1400, большин. финновъ, затѣмъ шведы. Мѣстополож. возвышен., очень красивое. Пароходство. Фабр.-ремеслен. завед. 36 съ 121 рабоч., производст. 354,000 мар., торговцевъ 14. Учебн. завед. 4, въ томъ числѣ элементарн., народн. 2, низш. ремеслен., съ 228 учен. (133 м., 95 д.). Обществ. призрайн. польз. 41 чел., на что истрач. 3645 марокъ въ годъ. Хорошо устроена водолѣбница.

Гейнрихъ, 1) Густавъ, венгер. историкъ литературы, род. 1845, проф. германской филологіи въ будапештскомъ унив. и членъ тамошней академіи. Г. написалъ: „Bankban in der deutschen Dichtung“ (1879); „Vocacios Leben und Werke“ (1882), „Etzelburg und die ungarische Hunnensage“ (1882), исторію нѣмецкой литературы (2 т.) и др. Онъ также издалъ съ венгерскимъ комментариемъ „Сиды“ Гердера (1879), „Телля“ Шиллера (1883), баллады Гете и Бургера (1878) и др. Съ 1877 онъ редакци-

руетъ „Allgemeine philologische Zeitschrift“ и съ 1881—89 „Ungarische Revue“.

2) Г. Карлъ, псевдонимъ, см. *Кекъ*.

3) Г., Христианъ Готлибъ, нѣм. исторіографъ (1748—1810, профессоръ исторіи въ Лейпц.; извѣстенъ своей ссорой съ Шиллеромъ, котораго онъ не хотѣлъ признавать историкомъ. Изъ трудовъ его слѣдуетъ упомянуть: „Deutsche Reichsgeschichte“ (Лейпцигъ, 1787—1805, 9 том.); „Handbuch der sächsisch Geschichte“ (1810—12, 2 т.); „Geschichte von Frankreich“ (1802—1804, 3 т.); „Geschichte von England“ (1806—10, 2 т.).

Гейнрици (Heinrici), Боргъ, протест. теологъ, род. 1844, авторъ сочиненій: „Die Valentinianische Gnosis und die heilige Schrift“ (Берл. 1871); „Erklärung der Korintherbriefe“ (1880—87, 2 т.); „Theologische Encyclopädie“ (Фрейб., 1893); „Beiträge zur Geschichte und Erklärung des neuen Testaments“ (Лейпц., 1894 и слѣд.).

Гейнротъ (Johann-Christian Aug. Heintz), р. 1773, ум. 1844, психологъ и врачъ-психіатръ. Въ психологіи былъ представителемъ мистическаго направленія, а какъ врачъ-психіатръ, оказалъ большія услуги своими работами о душевныхъ расстройствахъ. Кромѣ его „Beiträge zur psychischen Krankheitslehre“ и „Naturlehre des Menschen“, заслуживаютъ вниманія: „Lehrbuch der Seelenstörungen und ihrer Behandlung“, „System der psychischgerichtlichen Medizin“, „Die Psychologie als Selbsterkenntnislehre“, „Geschichte und Kritik des Mysticismus aller bekannten Völker und Zeiten“, „Orthobiotik“. Послѣ смерти издано было его „Lebensstudien oder mein Testament für Mit- und Nachwelt“.

Гейнсбергъ, Филиппъ фонъ, архіепископъ Кёльнскій (см. *Филиппъ фонъ Гейнсбергъ*).

Гейнце (Heinze), 1) Максъ, род. 1835. Изучалъ богосл. и филологію. Послѣ многихъ лѣтъ учительства былъ воспитателемъ принца Ольденбургскаго; защитивъ диссертацию 1872 на доктора философіи, читалъ лекціи въ Базелѣ и Лейпцигѣ. Кромѣ незначительныхъ работъ о Декартѣ, разумъ по ученію Анаксагора, объ этикѣ стоиковъ, о Спинозѣ и проч., написалъ: „Die Lehre vom Logos in der griechischen Philosophie“, „Der Eudämonismus in der griechischen Philosophie“, „Vorlesungen Kants über Metaphysik aus drei Semestern“, въ 1875 г. издалъ, въ дополненномъ и переработанномъ видѣ, сочиненіе Ueberweg'a „Grundriss der Geschichte der Philosophie“.

2) Г., Рудольфъ, нѣмецкій криминалистъ, род. въ 1825 въ Заалфельдѣ. Съ 1865 ординарный профессоръ въ Лейпцигѣ; въ 1873 перешелъ въ гейдельбергскій университетъ. Литературные труды Гейнце относятся преимущественно къ реформѣ германскаго уголовного права и уголовного судопроизводства, какъ напр.: „Parallelen zwischen dem englischen Jury und dem französischen-deutschen Geschworenengericht“ (Эрланг., 1864); „Ein deutsches Ge-

schwornengericht“ (Лейпц., 1865); „Das Recht der Untersuchungshaft, (1865); „Staatrechtliche und strafrechtliche Erörterungen zu dem Entwurf eines Strafgesetzbuchs für den Norddeutschen Bund“ (1870); „Das Verhältnis des Reichsstrafrechts zu dem Landesstrafrecht“ (1871); „Strafprozessuale Erörterungen“ (1875); „Die Straflosigkeit parlamentarischer Rechtsverletzungen“ (1879); „De quelle façon l'ivresse peut être envisagée dans la législation pénale“ (Докладъ спб. тюремн. конгрессу, 1890). Гейнце принадлежатъ также отдѣльн. статьи въ „Руководствѣ уголовн. права Гольцендорфа“.

Гейнце законопроектъ, подѣ этимъ именемъ былъ извѣстенъ проектъ закона, внесенный въ германскій рейхстагъ съ цѣлью оградить общественную нравственность отъ соблазнительныхъ изданій, представлений и выставокъ, но составленный въ такихъ выраженіяхъ, что являлся серьезною угрозою свободѣ искусства, литературы и сцены. Законопроекту было обезпечено, при поддержкѣ правительства, значительное большинство, составленное изъ консерваторовъ и клерикаловъ, но общественное мнѣніе рѣшительно и единодушно высказалось противъ этого покушенія на свободу мысли и творчества. Многочисленные митинги созванные по лицу всей Германіи, принимали энергическія резолюціи. Выдающіеся люди безъ различія партій выступили съ протестами. Протестующими петиціями было завалено бюро рейхстага. Национальное негодованіе росло и распространялось. Это по истинѣ всенародное движеніе устрало законодателей и проектъ былъ отвергнутъ, впервые тѣмъ обнаруживъ, что уже и въ Германіи народное правленіе входитъ въ историческую жизнь націи, какъ руководящая сила.

Гейнцелинъ (Heinzelin), фонъ-Констанцъ, дидактическій поэтъ конца XIII ст., авторъ: „Der Minne Lehre“; въ диалогической формѣ: „Ritter und Pfaffe“ и „Von den beiden Johannes“. Изд. Лейфферомъ: „H. von Konstanz“ (Лейпц., 1852). См. H ö h n e, H. v. K. und die Minnelehre (Лейпц., 1894).

Гейнцель (Heinzel), Рихардъ, выдающійся филологъ германистъ, род. въ 1838; профес. въ Вѣнѣ съ 1873. Труды: „Heinrich von Melk“ (Берл., 1867); „Gottfrieds von Strassburg Tristan und seine Quelle“ (въ „Zeitschrift für deutsches Altertum“, 1869); „Geschichte der niederfränkischen Geschäftssprache“ (Подерб., 1874); „Über den Stil der altgermanischen Poesie“ (Страсб., 1875); „Über die Endsilben der altnordischen Sprachen“ (1877); „Beschreibung der isländischen Saga“ (1880); „Über die Nibelungensage“ (1885); „Über die französ. Gralromane“ (1891); „Über das Gedicht von König Orendel“ (1892) и др., а вмѣстѣ съ Шпереромъ издалъ: „Notkers Psalmen. Nach der Wiener Handschrift“ (Страсб., 1876).

Гейнценъ (Heinzen), нѣм. полит. писатель, род. 1809, ум. 1880, изучалъ медицину въ Боннѣ. Благодаря своимъ стать-

ямъ въ либеральныхъ нѣм. газетахъ, Г. пришелъ въ столкновеніе съ цензурой и напечаталъ книгу „Die preussische Bureaokratie“ (Дарм., 1845), которая тотчасъ же была конфискована. Г. былъ преданъ суду, но бѣжалъ въ Бельгію, затѣмъ въ Америку. Возстаніе 1848 заставило его вернуться въ Германію, гдѣ онъ тотчасъ же началъ агитировать во главѣ соціально-республиканской партіи. Въ баденской революціи 1849 Г. явился на мѣсто дѣйствія во главѣ отряда добровольцевъ, а когда возстаніе было подавлено, бѣжалъ въ Америку и сталъ издавать сначала въ Цинцинати, а потомъ въ Бостонѣ нѣм. радикальную газету „Pioner“. Въ Бостонѣ же онъ издалъ свои „Gesammelte Schriften“ (1864—67).

Гейнцерлингъ, Фридрихъ, архитекторъ, род. 1824, изучалъ въ Берлинѣ и Гисенѣ естеств. науки, архитектуру и инженерное искусство, работалъ при проведеніи Майнъ-Везерской жел. дороги; 1864 сдѣлался профессоромъ гиссенскаго университета, а 1870 проф. высшей технической школы въ Аахенѣ. Онъ написалъ: „Die Brücken in Eisen“ (Лейпц., 1870); „Beitrag zur Begründung einer allgemeinen Theorie und Systemkunde der Baukonstruktionen“ (1870); „Grundzüge der konstruktiven Anordnung und statischen Berechnung der Brücken und Hochbauten“ (1870—74); „Die angreifenden und widerstehenden Kräfte der Brücken und Hochbaukonstruktionen“ (Берл., 1876); „Die Brücken der Gegenwart“ (Ахенъ, 1874—87); „Der Eisenhochbau der Gegenwart“ (1878—89); статьи о постройкѣ мостовъ въ „Handbuch der Ingenieurwissenschaften“ (1888); „Deutsches Normalprofilbuch für Walzeisen“ (1889, 4 изд.).

Гейнъ (Heun), 1) Карлъ Готлобъ Самуель, нѣмец. романистъ, извѣстный подъ псевдонимомъ Г. Клауренъ, род. 1771, ум. 1854. Уже первые его рассказы: „Die graue Stube“ (въ „Der Freimütige“) и „Mimili“ (4 изд. Дрезд., 1824) имѣли рѣшительный успѣхъ. Печатавшіяся въ различныхъ журналахъ произведенія собраны имъ подъ загл. „Ergählungen“ (Дрезд., 1819—20). Въ своемъ періодическомъ сборникѣ „Vergissmeinnicht“ (съ 1819), содержаніе котораго вошло затѣмъ въ сборникъ „Scherz und Ernst“ (1820—28), Клауренъ выступалъ передъ значительно расширившимся кругомъ читателей съ пикантными рассказами. Онъ напечаталъ кромѣ того „Lustspiele“ (Дрезд., 1817, 2 изд. 1827). Романы Клаурена оказали на вкусъ средней нѣмецкой публики неблагоотворное вліяніе. Его реализмъ, противопоставившійся имъ фальшивому романтизму реставраціи, былъ неприкрашеннымъ воспроизведеніемъ обыденной пошлости, а плоскость дѣлалась пикантнѣе и привлекательнѣе скабрзностью и ложной сентиментальностью. Хотя критика относилась къ произведеніямъ Клаурена отрицательно, однако, онъ оставался любимцемъ публики, пока, наконецъ, не наступило пресыщеніе и онъ не былъ

забыть. Кромѣ того, Г. надо назвать, какъ автора пѣсни изъ эпохи войны за освобожденіе, „Der König rief, und alle, alle kamen“, начальная строка которой стала въ Германіи пословицей. Его „Gesammelte Schriften“ изданы въ Лейпцигѣ 1851 въ 25 томахъ.

2) Г., (Hein), австр. политикъ, род. 1808, ум. 1890, 1848 въ качествѣ бургомистра г. Троппау, посланъ въ учредительный австр. рейхстагъ, гдѣ былъ докладчикомъ конституціонной комиссіи; 1861 былъ первымъ президентомъ рейхсрата. Принадлежалъ къ централистской партіи; 1862—65 былъ министромъ юстиціи въ каб. Шперлинга, съ 1869 пожизненнымъ членомъ палаты господъ.

Гейрегатъ (Geiregat), Питеръ, фламанд. беллетристъ и драматургъ, род. 1828, съ 1855 редактируетъ „Gazette van Gent“. Онъ писалъ очерки и рассказы изъ народной жизни и много историческихъ повѣстей. Наибольше выдаются изъ его драмъ и комедій: „De graven van Egmont en Hoogne“ (1860); „De eer der vrouw“ (1861); „Vuur onder de asche“ (1863); „De slaarmuts“ (1865); „Het strijkijzer“ (1869) и др. Онъ собралъ важнѣйшія мѣста изъ сочиненій новѣйшихъ социологовъ и перевелъ ихъ для народа въ своей книжкѣ: „Maatschappelijke vraagstukken“ (Гентъ, 1893).

Гейротъ, Ал—дръ Федор., ген.-м., редак. „Чтенія для солдатъ“ и „Мирского Вѣстника“; напис. „Описаніе Петергофа“ (Спб., 1868). Ум. 1883.

Гейссель (Geissel), Иоганнъ фонъ, кардиналъ и архіепископъ Кельнскій, род. 1796, ум. 1864, сынъ бѣднаго винодѣла, учился въ духовной семинаріи въ Майнцѣ, рукоположенъ 1818, былъ профессоромъ лицея въ Шпейерѣ; въ то же время занимался беллетристикою и сочинялъ стихи, но писалъ также и серьезные монографіи, какъ напр. „Der Kaiserdom zu Speyer“ (Майнцъ, 1826—28) и „Die Schlacht von Hasenbühl und das Königskreuz bei Göllheim“ (1836), вслѣдствіе чего сдѣлался членомъ мюнхенской акад., 1846 Г. назнач. на мѣсто кельнскаго архіепископа. Фридрихъ Вильгельмъ IV, съ которымъ у него было большое духовное сродство, оказывалъ ему особенное покровительство, благодаря которому удалось устранить изъ учебныхъ заведеній, въ особенности съ богословскаго факультета въ Боннѣ, всѣхъ свободомыслящихъ преподавателей гермезіанскаго и гюнтеровскаго направленія и молодое духовенство стало воспитываться фанатиками папистами въ духѣ іезуитско-рабскаго подчиненія. Подъ руководствомъ Г., вѣмецкіе епископы собрались 1848 въ Вюрцбургѣ, потребовали и добились признанія независимости церкви отъ власти государства. Въ награду за это, Г. получилъ отъ римской Куріи кардинальскую шляпу. Догматъ о безпорочномъ зачатіи Г. обнаружилъ 1854 съ большою торжественностью. На созванномъ имъ 1860 провинц. соборѣ догматъ непогрѣ-

шимости папы былъ признанъ ученіемъ церкви. Число монастырей и духовно-учебныхъ заведеній увеличивалось съ удивительной быстротою. Іезуиты достигли такого значенія, которое иногда было неудобно и для самого Г. При этомъ Г. умѣлъ казаться свободомыслящимъ и до самой смерти оставался въ хорошихъ отношеніяхъ съ правительствомъ. Дюмонъ издалъ „Schriften und Reden von Johannes Kardinal von Geissel“ (Кельн., 1869—76), а также „Diplomatische Correspondenz über die Berufung des Bischofs J. v. G.“ (Фрейб., 1880). Его біографія, написанная Ремлингомъ (Шпейеръ, 1873), естъ ультрамонтанское восхваленіе дѣятельности Г.

Гейселеровы трубки, запаянные стекляныя трубки, наполненные разряженными газами и содержація въ соотвѣствующихъ мѣстахъ впаянные платиновые или алюминіевые электроды. Эти электроды соединяются помощью проводниковъ съ

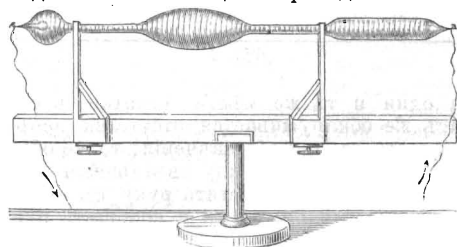

Фиг. 1. Гейселерова трубка.

индукціонную спиралью Румкорфа или съ кондукторомъ электрофорной машины. Изъ всевозможныхъ формъ, какія придаются этимъ, изобрѣтеннымъ Плюкеромъ, трубкамъ, довольно простая форма представлена на фиг. 1. Если соединить впаянныя въ эту трубку платиновыя ушки съ индукціонною спиралью Румкорфа или съ кондукторами электрофорной машины, то въ трубкѣ получается весьма красивое свѣщеніе. Если въ ней воздухъ былъ разряженъ умѣренно (напр. до $\frac{1}{300}$ атмосфер.), то отрицательный полюсъ является окруженнымъ темно-голубою свѣтовой оболочкой; отъ положительнаго полюса при этомъ какъ бы изливается персико-розовый снопъ лучей, простирающийся почти до самаго отрицательнаго электрода и отдѣляющийся отъ него темнымъ промежуткомъ; очень часто, а именно въ тѣхъ случаяхъ, когда въ трубкѣ находятся пары терпентиннаго масла или сѣроуглерода, снопъ этотъ представляется состоящимъ изъ чередующихся свѣтлыхъ и темныхъ слоевъ, расположенныхъ перпендикулярно къ оси трубки и какъ бы волнообразно двигающихся отъ положительнаго полюса къ отрицательному. Если къ такой свѣтящейся трубкѣ приблизить электрической токъ или магнитъ, то положительный свѣтовой пучекъ относится къ нимъ, какъ подвижный проводникъ; такъ, онъ отклоняется магнитомъ по тѣмъ же законамъ, по какимъ отклонился бы

подвижной токъ (см. *электродинамика*). Хотя Г. т. испускаютъ при указанныхъ условіяхъ, повидимому, непрерывный свѣтъ, но эта непрерывность только кажущаяся и объясняется тѣмъ, что скорость послѣдовательныхъ разрядовъ здѣсь столь значительна, что эти, быстро слѣдующіе разряды, попадая на одну и ту же точку нашей сѣтчатой оболочки, даютъ впечатлѣніе непрерывности; но стоитъ только привести трубку въ движеніе такъ, чтобы изображенія отъ ея свѣта не падали все время

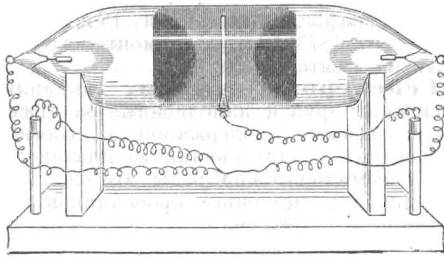

Фиг. 2.

на одни и тѣ же мѣста сѣтчатки, и сейчас же обнаруживается отсутствіе непрерывности въ явленіи свѣченія; то же обнаруживается, если между свѣтящейся трубкой и глазомъ помѣстить руку съ слегка разведенными пальцами и сообщить рукѣ слегка качательное движеніе. Цвѣтъ свѣтового положительнаго потока зависитъ отъ газа, наполняющаго Г. т.; такъ въ водородѣ цвѣтъ этотъ пурпурно-красный, въ углекисломъ газѣ зеленовато-голубой и т. д. Но независимо отъ цвѣта, лучи

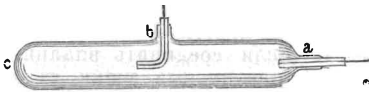

Фиг. 3.

свѣтящейся Г. т. богаты тѣми фіолетовыми и ультрафіолетовыми лучами, которые вызываютъ самосвѣченіе стекла, извѣстное подъ названіемъ „флуоресценціи“; и если части Г. т. приготовлены изъ сильно флуоресцирующаго стекла, каково, напр., урановое, то явленіе самосвѣченія становится особенно яркимъ.

Если въ Г. т. разряжать воздухъ еще сильнѣе, нежели онъ разряженъ въ обыкновенной Г. т., то голубоватый отрицательный свѣтъ и темное пространство, отдѣляющее этотъ свѣтъ отъ положительнаго, начинаютъ расширяться все больше и больше, а положительный свѣтъ сокращается и почти совершенно исчезаетъ. Это темное пространство можетъ быть особенно хорошо наблюдаемо въ устроенной Круксомъ трубкѣ (фиг. 2). Внутри этой трубки, какъ разъ по срединѣ ея, помѣщена круглая аллюминіевая пластинка, служащая отрицательнымъ полюсомъ, а на концахъ впаены проволоки, служащія положительнымъ полюсомъ; если теперь про-

пустить въ трубку токъ отъ индукціонной спирали, то около изображенной пластинки, непосредственно за голубоватымъ сіяніемъ, ее окружающимъ, видно темное пространство, распространяющееся по обѣ стороны пластинки (сентиметра на 3) и рѣзко отдѣляющееся отъ положительнаго свѣта. Весьма примѣчательно, что въ то время, какъ положительный свѣтовой потокъ въ обыкновенной Г. т. всегда направляется къ отрицательному полюсу, и въ силу этого слѣдить за всеми искривленіями трубки, отрицательный потокъ или такъ называемые катодные лучи, появляющіеся въ трубкахъ, въ которыхъ разряженіе газа доведено приблизительно до одной миллионной атмосферы, распространяются по прямымъ линіямъ, перпендикулярно къ плоскости отрицательнаго электрода (катода), и направление ихъ нисколько не зависитъ отъ мѣста положительнаго полюса (анода). Такую особенность катоднаго свѣта легко обнаружить на устроенной Гитторфомъ трубкѣ, изображенной на фиг. 3. Платиновые проволоки *a* и *b* впаены въ стекляныя трубки такъ, что только конечныя ихъ сѣченія остаются открытыми. Конечная поверхность проволоки *b* отвернута отъ конечной поверхности полюса *a*. Если теперь *b* сдѣлать отрицательнымъ полюсомъ, а *a* — положительнымъ, то исходящій съ конечной поверхности *b* отрицательный свѣтъ освѣщаетъ часть трубки *bc*, слѣдовательно, удаляется даже отъ положительнаго полюса *a*; если же конецъ *a* сдѣлать отрицательнымъ, а конецъ *b* положительнымъ, то положительный пучекъ, непосредственно около мѣста своего происхожденія, опускается внизъ и поворачиваетъ по направленію къ *a*; отрицательный же свѣтъ движется отъ *a* прямолинейно впередъ, переходитъ черезъ *b* до конца *c* трубки, несмотря на то, что по пути пересѣкаетъ положительный полюсъ *b*. Явленіе, такимъ образомъ, имѣетъ такой видъ, какъ будто бы частички воздуха въ этомъ, чрезвычайно разряженномъ, пространствѣ отбрасываются отъ отрицательнаго полюса перпендикулярно къ плоскости электрода и устремляются, подобно свѣтовымъ лучамъ, прямолинейно. Въ силу такихъ особенностей свойствъ матеріи въ состояніи крайняго разряженія, Круксъ назвалъ ее лучистой матеріей. Тѣ поверхности стекла, на которыя попадаютъ лучи отрицательнаго свѣта, начинаютъ сильно свѣтиться (флуоресцировать, фосфоресцировать), причемъ цвѣтъ флуоресцирующаго стекла зависитъ отъ состава стекла. Для того, чтобы обнаружить флуоресценцію различныхъ тѣлъ въ отрицательномъ свѣтѣ, тѣла эти помѣщаются въ трубки, подобныя той, которая изображена на фиг. 4; рубинъ, помѣщенный въ такую трубку, свѣтится чудеснымъ ярко-вишневымъ цвѣтомъ, известковый



Фиг. 4.

шпаты — краснымъ, фенакитъ — голубымъ, пектолитъ — канареечно-желтымъ, нѣкоторые сорта алмаза — свѣтло-зеленымъ и т. д. Существенное отличіе между электрическимъ разрядомъ въ умѣренно разрѣженномъ и въ очень разрѣженномъ пространствахъ очень наглядно обнаруживается на двухъ совершенно одинаковыхъ стеклянныхъ шарообразныхъ сосудахъ (фиг. 5)

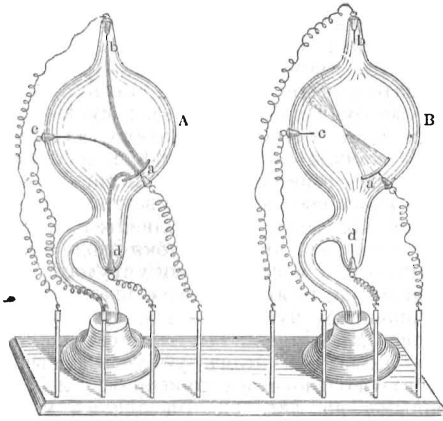

Фиг. 5

А и В; въ первомъ изъ нихъ воздухъ разрѣженъ въ обыкновенныхъ предѣлахъ, во второмъ приблизительно до одной миллионной атмосферы. Если чашеобразный электродъ *a* соединить съ отрицательнымъ полюсомъ, электроды *b*, *c*, *d*, послѣдовательно, съ положительнымъ, то въ первомъ сосудѣ розовый пучекъ свѣта изливается отъ cadaго изъ положительныхъ полюсовъ къ отрицательному,

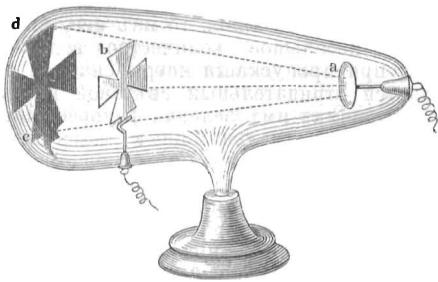

Фиг. 6.

на которомъ въ это время видно голубоватое сіяніе; во второмъ сосудѣ картина получается совершенно иная: положительнаго потока совершенно не видно, а отъ чашеобразнаго отрицательнаго электрода исходятъ лучи отрицательнаго свѣта, идутъ по направленію къ центру того шара, отрѣзкомъ котораго является электродъ, пересекаются здѣсь, какъ въ фокусѣ, и затѣмъ, въ видѣ коническаго пучка, идутъ дальше, образуя на противоположной стѣнкѣ сосуда пятно флуоресценціи, которое явнымъ образомъ нагрѣвается. Этотъ путь описываютъ

лучи совершенно независимо отъ того, какой изъ электродовъ — *b*, *c*, *d* соединенъ съ положительнымъ полюсомъ. Если на пути отрицательнаго свѣта поставить твердое тѣло, то лучи этимъ тѣломъ погашаются. Для демонстраціи этого явленія употребляется грушевидный сосудъ (фиг. 6); положительнымъ электродомъ служить здѣсь вырѣзанный изъ алюминіевой жести крестъ *b*, а отрицательнымъ — пластинка *a*;

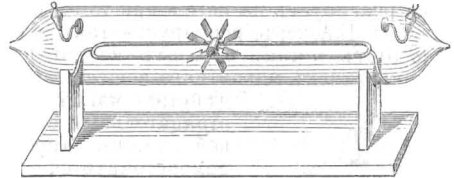

Фиг. 7.

такъ какъ противоположной стѣнки сосуда достигаютъ лишь лучи, проходящіе по контуру креста и внѣ его; напр. *ac*, *ad*, и такъ какъ они вызываютъ флуоресценцію только въ этихъ мѣстахъ, то здѣсь на свѣтломъ фонѣ образуется тѣнь („электрическая“) креста. Если теперь наклоненіемъ трубки опрокинуть этотъ, способный мѣнять свое положеніе, крестъ, такъ, чтобы

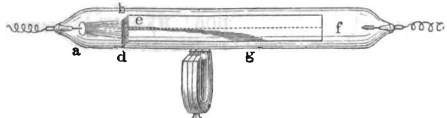

Фиг. 8.

теперь отрицательный свѣтъ безпрепятственно падаетъ сплошь на противоположную стѣнку сосуда, то мѣсто, занятое раньше тѣнью, будетъ теперь болѣе ярко свѣтиться, нежели вся остальная часть стѣнки сосуда; происходитъ это оттого, что вся остальная часть стѣнки была нѣсколько нагрѣта; не нагрѣтымъ же было лишь мѣсто, затѣненное крестомъ; а нагрѣтыя части стекла по немногу теряютъ способность флуо-

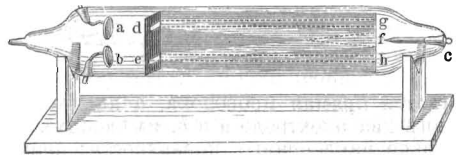

Фиг. 9.

ресцировать. Та же часть, которая была затѣнена, не была нагрѣта, не „устала“ и обладаетъ полной впечатлительностью. Для доказательства того, что свѣтовой потокъ, исходящій изъ отрицательнаго полюса, состоитъ изъ движущихся частицъ, которые производятъ удары по тому препятствію, на которое на своемъ пути попадаютъ, Круксъ придумалъ приборъ, дающій возможность обнаружить механическія дѣйствія лучистой матеріи. Въ трубкѣ

(фиг. 7) устроены стеклянные рельсы, на которыхъ можетъ двигаться маленькое колесико съ слюдяными лопастями; если соединить лежащія надъ рельсами электроды съ полюсами индукціонной катушки, то колесико начинаетъ двигаться отъ отрицательнаго полюса къ положительному, такъ какъ будто бы отъ перваго дуетъ на лопасти колесика вѣтеръ. Отрицательный свѣтовой потокъ при поднесеніи магнита также реагируетъ на него и при томъ, какъ показалъ Пюкеръ, реагируетъ такъ, какъ будто этотъ потокъ состоитъ изъ отдѣльныхъ частичекъ магнитнаго вещества. Это

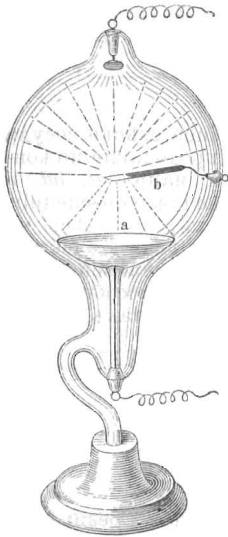

Фиг. 10.

дѣйствіе магнита на отрицательный свѣтовой потокъ хорошо демонстрируется на трубкѣ Крукса (фиг. 8). Внутри трубки, очень совершенно выкачанной, помѣщается слюдяной экранъ, покрытый фосфоресцирующимъ веществомъ *ef*; около отрицательнаго полюса *a* помѣщается слюдяной листочекъ *bd*, снабженный отверстиемъ *e*, черезъ которое пучекъ отрицательныхъ лучей изливается къ положительному концу трубки, оставляя на экранѣ свѣтящійся прямолинейный слѣдъ. Если теперь поднести подъ трубку магнитъ *M*, то свѣтящійся пучекъ лучей *eg* изгибается книзу, если сѣверный полюсъ магнита придодится впереди; если же поставитъ магнитъ сзади, то пучекъ изгибается къверху. Отрицательный свѣтовой потокъ отталкивается другимъ отрицательнымъ полюсомъ. Для доказательства этого берется трубка, на одномъ концѣ которой (фиг. 9) у точки *c*



Фиг. 11.

имѣется прямая проволока, а на другомъ концѣ два электрода *a* и *b*, имѣющихъ нѣсколько наклоненныя поверхности; передъ ними, въ вертикальномъ положеніи, помѣщается слюдяной экранъ съ двумя отверстиями *e* и *d*, а по направленію оси трубки помѣщенъ фосфоресцирующій экранъ *def*. Если сдѣлать положительнымъ полюсомъ, а *a* — отрицательнымъ, то направленная книзу свѣтовая полоса *df* оставляетъ на экранѣ слѣдъ направленія „лучистой матеріи“; если теперь и электродъ *b* соединить съ отрицательнымъ полюсомъ, то можно видѣть, какъ свѣтовая полоса *df*, благодаря дѣйствію на нее отрицательнаго пучка *b* отклоняется по направленію къ *dg*;

кромѣ того и сама исходящая изъ точки *b* свѣтовая полоса, которая, при обыкновенныхъ условіяхъ, направилась бы къ *ef*, отклоняется къ *eh*. Если пустить пучекъ отрицательныхъ лучей на какое-либо тѣло, то послѣднее нагревается: живая сила поступательнаго движенія частицъ превращается въ теплоту: стеклянный шаръ (фиг. 10) снабженъ чашеобразнымъ отрицательнымъ электродомъ; въ фокусѣ этого электрода помѣщается кусокъ иридийской платины (плавящейся выше 1500°). Какъ только соединить чашеобразный электродъ съ отрицательнымъ полюсомъ, такъ отрицательные лучи собираются въ фокусѣ около точки *b*, и иридийская платина, накалившись сначала до бѣла, затѣмъ плавится.

Явленія отрицательнаго свѣта всего развиваются при извѣстной степени разряженія воздуха, приблизительно при упругости газа внутри трубки около одной миллионной атмосферы; если упругость еще уменьшится, то явленія ослабѣваютъ, а въ совершенной пустотѣ — вполне прекращается прохожденіе электричества. Для того, чтобы въ этомъ убѣдиться, всего удобнѣе пользоваться приборомъ, изображеннымъ на фиг. 11. На одномъ концѣ трубки придѣлана маленькая побочная трубочка *k*, въ которой содержится кусочекъ вѣдкаго калия; если трубку наполнить углекислотой и затѣмъ по возможности совершеннѣе выкачать газъ, то послѣдніе слѣды газа, не могущіе быть удаленными посредствомъ воздушнаго насоса, поглощаются вѣдкимъ калиемъ; въ такомъ случаѣ между полюсами *n* и *p* нѣтъ матеріальныхъ частицъ, которые могли бы обусловить проводимость тока: электричество, поѣтому, не проходитъ и трубка остается темною. Если же теперь слегка подогрѣть кусочекъ вѣдкаго калия, то изъ него выдѣляется небольшое количество водянаго пара; при пропусканіи искры сначала появляется отрицательный свѣтовой потокъ и вызываемая имъ зеленая флуоресценція стекла; при дальнѣйшемъ нагреваніи вѣдкаго калия (увеличеніи количества водянаго пара) начинаетъ показываться и положительный потокъ со своей слоистостью; онъ простирается все дальше и дальше, отгѣняя отрицательный свѣтовой потокъ. Отрицательный потокъ несетъ съ собою, кромѣ указанныхъ лучей, еще другіе, ближе изслѣдованные Ленаромъ и особенно Рентгеномъ. Объ этомъ см. *Рентгена лучи, катодныя лучи*. Простѣйшія Г. т. служатъ для изученія спектровъ парообразныхъ и газообразныхъ веществъ.

Гейслеръ, 1) Андреасъ, швейцарскій юристъ, род. 1834 въ Базелѣ, гдѣ отецъ его былъ сначала ратшеромъ (совѣтникомъ), затѣмъ профессоромъ швейцарскаго права. Закончилъ юридическое образованіе въ Геттингенѣ и Берлигѣ. Въ послѣднемъ онъ получилъ ученую степень въ 1856, съ 1859 приватъ-доцентъ, а съ 1863—профессоръ германскаго права въ

Базель. Въ 1860, по порученію правительства составленъ имъ проектъ гражданск. уложенія для базельскаго кантона (Entwurf 1865, Motive 1866 и 68). Трудъ этотъ не получилъ, однако, дальнѣйшаго движенія по причинѣ вскорѣ наступившаго движенія въ пользу объединенія правовой системы, отодвинувшаго на время интересы кантоновъ. Въ 1868 швейцарскій союзъ поручилъ ему обработку союзнаго закона о несостоятельности и конкурсѣ, котораго „Entwurf и Motiven“ были напечатаны 1879 въ Бернѣ. Многочисленными трудами, напечатанными въ (издаваемомъ имъ съ 1882) „Zeitschrift für schweizerisches Recht“ и въ „Beiträge zur vaterländischen Geschichte“, изд. базельскимъ историческимъ обществомъ) и издаваніемъ законовъ валлискаго кантона (Базель, 1890) и тессинскаго кантона (Базель, 1892) онъ много способствовалъ усовершенствованію отечественнаго права. Важнѣйшія его сочиненія: „Die Gewere“ (Вейм., 1872); и „Institutionen des deutschen Privatrechts“ (Лейпц., 1885—86, 2 т.), обработанное для „Handbuch der deutschen Rechtswissenschaft“ Виндхинга. Кромѣ назв. сочиненій Г. написалъ: Verfassungsgeschichte der Stadt Basel im Mittelalter“ (Баз., 1860) „Die Beschränkung der Eigentumsverfolgung bei Fahrhabe und ihr Motiv im deutschen Recht“ (Баз., 1861); „Der Ursprung der deutschen Stadtverfassung“ (Вейм., 1872).

2) Г. (Geissler), Генрихъ, механикъ, род. въ 1814 г., ум. въ 1879 г. въ Боннѣ, гдѣ основалъ мастерскія химическихъ и физическихъ приборовъ; его работы по стеклу доставили ему всемірную извѣстность. Самые выдающіеся его изобрѣтенія, это названный его именемъ трубки, съ которыми тѣсно связано изобрѣтеніе ртутнаго насоса. Для изслѣдованія содержащихъ алкоголь жидкостей Г. приготовилъ вапориметръ. Въ 1868 боннскій универс. вручилъ Г. званіе почетнаго доктора.

3) Г., Христианъ Готфридъ Генрихъ, нѣмецкій рисовальщикъ и граверъ на мѣди, род. 1770 въ Лейпцигѣ, далъ множество рисунковъ къ знаменитому путешествію Палласа по Россіи, который пригласилъ Г. къ себѣ рисовальщикомъ; издалъ: Costumes, moners et contumes des Russes, Dessinés à St. Pbg. par Ch. G. H., dessinateur attaché à M. de Pallas, décrits par M. le Dr. J. G. Gruber et traduits par M. de L... (Лейпц., 4^о, тоже и на нѣм., 1801—03); Sitten, Kleidungen und Geräthe der Russen aus den niedern Ständen (4^о, Лейпц., 1805); Spiele und Belustigungen der Russen aus den niedern Ständen, von Geissler und J. G. Richter beschrieben (4^о, Лейпц., 1805); Chatiments usités en Russie (Лейпц., 10 грав., 4^о, съ фр. и нѣм. текстомъ); Die Reiterei (Лейпц., 1813, 4^о); Изображеніе мундировъ Россійскаго Императорскаго войска, состоящее изъ 88 лицъ иллюминированныхъ (тоже на нѣм. и фр., Спб., 1793, 8^о).

Гейслингенъ (Geislingen), г. въ вир-

темб. Дунайскомъ окр., въ узкой, богатой плодов. деревьями долигѣ Эльба 463 м. н. у. м., при ж. д., имѣеть 1 евангелич. (1424) и 1 католич. церкви, реальный лицей, специальное уч. заведеніе съ рисовальнымъ и модельнымъ класс., чугу.-лит. заводъ, машиностроит. мастерскую, производство извѣстныхъ рѣзныхъ и токарныхъ издѣлій изъ кости, дерева и слоновой кости (Г. товары), больш. фабрику позолочен., посеребрен. и никелирован. вещей, съ собственнымъ стеклян. заводомъ (2500 рабоч.), 6280 жит., изъ нихъ 929 католи. и 4 еврея.

Гейсманъ (Huysmans), 1) Корнелисъ, голл. живопис., род. 1648, ум. 1727, ученикъ Гаспара Витте и Жака д'Артуа: писалъ преимущественно голландскіе и итальянскіе пейзажи съ лѣсомъ. Картины его, отличающіяся сильнымъ колоритомъ, встрѣчаются въ галлереяхъ Парижа, Брюсселя, Дрездена, Берлина, Шверина и Вѣны.

Гейсманы, русск. дворянск. родъ, происходящій отъ фламандскаго рода Гейсманъ и Гюисманъ (Huysmans).

1) Александръ Фавстиновичъ, правнукъ Г. 2), род. въ 1815, магистръ политической экономіи, другъ и сотрудникъ Вернадскаго, редактора „Экономическаго Указателя“, авторъ сочиненія: „О сущности основнаго физиократическаго ученія и о значеніи его въ исторіи политической экономіи“. По приглашенію подольскаго губернскаго комитета принималъ дѣятельное участіе въ предварительныхъ работахъ по выработкѣ положенія объ улучшеніи быта помѣщичьихъ крестьянъ и объ освобожденіи ихъ отъ крѣпостной зависимости. Ум. 1859. Обладатель многостороннимъ образованіемъ и зналъ отлично 2 древнихъ и 6 новыхъ языковъ.

2) Ив. (Иоаннъ-Вильгельмъ) Иванов., род. въ 1738, служилъ въ голштинскихъ войскахъ императ. Петра III, послѣ смерти котораго, въ виду сокращенія штатовъ, принятъ въ русскую службу изъ премьер-майоровъ секунд-майоромъ въ лифляндскую дивизию; по переводѣ въ трициклій пѣхотный полкъ принималъ участіе въ 1-й польской (конфедератской) войнѣ императрицы Екатерины II; въ 1770 произведенъ въ подполковника, въ 1771 командовалъ отдѣльнымъ отрядомъ въ нынѣшней Галиціи и разбилъ конфедератовъ 4 мая при Колбушевѣ, въ августѣ при Римаховѣ, въ сентябрѣ при Краковѣ и въ другихъ мелкихъ стычкахъ; соединившись съ подполковникомъ Штакельбергомъ и польскимъ генераломъ Браницкимъ, руководилъ дѣйствіями союзныхъ войскъ и отбѣснилъ конфедератовъ къ границѣ, но попытка его овладѣть Тынцемъ не была успѣшна; въ началѣ 1772 присоединился съ своимъ отрядомъ къ Суворову, участвовалъ, подъ его начальствомъ, въ блокадѣ Краковскаго замка, командовалъ при штурмѣ этого замка 18 фев. главною колонною, былъ при этомъ смер-

тельно раненъ и на слѣдующій день умеръ на полѣ сраженія. Имя его встрѣчается довольно часто въ реляціяхъ фельдмаршала графа Румянцева императрицы, при чемъ общій тонъ всѣхъ этихъ отзывовъ одобрителенъ. Отношенія къ нему другихъ его начальниковъ (Кречетникова, Ширкова, Суворова) были также хороши. Повидимому, начальники высоко цѣнили въ немъ рѣдкое по тому времени образованіе, общее и военное, замѣчательное усердіе къ службѣ, энергію, военный глазомѣръ и рѣшительность. И. И. Гейсманъ можетъ быть признанъ близко подходящимъ къ тому именно типу нашего армейскаго штабъ-офицера второй полов. XVIII ст., который является однимъ изъ двухъ главныхъ источниковъ для пополненія начальствующаго персонала (другой же составлялся изъ такъ называемыхъ „баловней счастья“).

3) Платонъ Александр., сынъ Г. 1), род. 20 февр. 1853. По окончаніи классической гимназіи съ золотой медалью поступилъ въ Константиновское военное училище, откуда въ 1872 выпущенъ въ офицеры въ Спб. гренадерскій (нынѣ лейбъ-гвардіи) короля Фридриха-Вильгельма III полкъ. Въ 1876 принималъ участіе въ сербско-турецкой войнѣ, командуя ротой (ротою), а затѣмъ баталіономъ сербской милиціи въ корпусѣ Хорватовича тимоко-моравской арміи генерала Черняева; при этомъ участвовалъ во многихъ бояхъ, начиная съ конца августа до октября мѣсяца. Возвратившись затѣмъ въ полкъ, участвовалъ въ кампаніи 1877—78 гг. отъ начала сентября до конца, въ операціяхъ подъ Плевною до взятія оной и сраженія 28 нояб. включительно, въ зимнемъ переходѣ черезъ Балканы отряда генерала Гурко и въ дальнѣйшемъ наступленіи къ Константинополю, во многихъ бояхъ и мелкихъ дѣлахъ. Поступивъ затѣмъ въ николаевскую академію генеральнаго штаба и окончивъ ее въ 1881 по 1-му разряду, служилъ въ генеральномъ штабѣ при войскахъ и преподавателемъ тактики въ елисаветградскомъ кавалерійскомъ училищѣ. Принявъ участіе въ конкурсѣ на должность экстраординарнаго профессора упомянутой академіи, удостоенъ этого званія за диссертацию „Параллель между вторженіемъ пруссаковъ въ Богемію въ 1757 и въ 1866. Причины неуспѣха австрійцевъ на богемскомъ театрѣ войны въ 1866“. Остальные его труды: „Славяно-турецкая борьба 1876—78 гг. и ея значеніе въ исторіи развитія восточнаго вопроса“. Часть I „Сербско-турецкая война 1876“, часть II (книга 1-я); „Русско-турецкая война 1877—78“ (пока не окончено); „Краткій курсъ исторіи военнаго искусства въ средніе и новые вѣка“, часть I, „Военное искусство въ средніе вѣка“; часть II (книга 1-я), „Военное искусство въ новые вѣка до вѣка Людовика XIV включительно (въ Западной Европѣ)“. Часть III (книга 1-я). „Военное искусство въ эпоху Фридриха Великаго

(въ Западной Европѣ)“; „Оборона Севастополя“; „Проектъ реорганизаціи польской арміи 1789. Карла ф. Грисгейма съ комментаріями“; „Опытъ изслѣдованія тактики массовыхъ армій“; „Начальникъ detachementa арміи императрицы Екатерины Великой“; „Нѣсколько мыслей по вопросу объ отношеніяхъ стратегии къ политикѣ“; „Война. Ея значеніе въ жизни народа и государства; Графъ Л. Н. Толстой и М. И. Драгомировъ“; „Гдѣ должно искать начало подготовки Пруссіи къ ея успѣхамъ въ 1866 и 1870—71 гг.“; „Управленіе французскимъ пѣхотнымъ полкомъ“; „Французскій строевой пѣхотный уставъ“ (извлеченія изъ отчета о командировкѣ съ ученою пѣлюю во Францію); „Начало конца Польши“, предисловіе и объяснительная записка къ матерьяламъ, изданнымъ подъ его редакцію и извлеченнымъ А. К. Ильенко изъ московскихъ архивовъ главнаго штаба и министерства иностранныхъ дѣлъ; „Конецъ Польши и Суворовъ“; Графъ Петръ Ивановичъ Панинъ. Очеркъ его военной и государственной дѣятельности“ (совмѣстно съ А. Н. Дубовскимъ); „Памятная книжка французскаго офицера въ Германіи“, исправленная и дополненная; подъ псевдонимомъ Антисарматикуса: „Отъ Берлина и Вѣны къ Петербургу и Москвѣ и обратно. Отвѣтъ воинствующимъ тевтонамъ - руссофобамъ“ (выдержала 2 изданія); „Германская желѣзнодорожная сѣть съ точки зрѣнія стратегическаго развертыванія арміи“. Статьи его въ разное время печатались въ „Военномъ сборникѣ“, „Русскомъ Инвалидѣ“, „Развѣдчикѣ“, „Интендантскомъ журналѣ“, „Варшавскомъ военномъ журналѣ“, „Русской Бесѣдѣ“ и изрѣдка въ нѣкоторыхъ не военныхъ газетахъ. Съ 1894 года состоитъ въ должности ординарнаго профессора, и съ 1900 года въ чинѣ генералъ-майора.

Гейсмаръ, бар. Фед. Клемент., род. 1783, ум. 1848, ген.-адъют., ген. отъ кав.; вестф. уроженецъ, служилъ въ австр. арміи, при Маренго взятъ французами въ плѣнъ, съ 1805 перешелъ на русск. службу. Участвовалъ съ отличіемъ въ турецк. походахъ 1806—7 гг., въ войнахъ 1812, и 13 и 14 гг. Въ турецк. войну помѣшалъ Ибрагиму пашѣ занять Валахію; въ польской войнѣ (1831) былъ разбитъ при Сточекѣ, одержалъ побѣду при Игане; при штурмѣ Варшавы былъ тяжело раненъ. Впослѣдствіи команд. 1 пѣх. корп.

Гейсоспермумъ (*Geissospermum Fr. Allem.*), родъ деревьевъ изъ семейства кутровыхъ, съ двумя тропическими видами, встрѣч. въ Бразиліи; изъ нихъ одинъ (*G. laeve Baill., G. Vellozii Fr. Allem.*) доставляетъ кору, содержащую два алкалоида, перейринъ и гейсосперминъ ($C_{19}H_{24}N_2O_2$), и служащую противулихорадочнымъ средствомъ.

Гейссель (*Geissel*), Иоганнесъ фонъ, см. *Гейсель*.

Гейссеръ (Häusser), Людвигъ, нѣмецкій историкъ, род. 1818, ум. 1867; послѣ кратковременной преподавательской дѣятельности въ вертегейской гимназій, отправился 1840 въ Парижъ, гдѣ работалъ въ архивахъ и библіотекахъ. 1850 назначенъ проф. гейдельбергск. унив.; 1848 завѣдовалъ, вначалѣ совмѣстно съ Гервинусомъ, а затѣмъ самостоятельно редакціей „Deutsche Zeitung“, служившей органомъ политическихъ взглядовъ, которые онъ защищалъ съ парламентской трибуны, какъ членъ баденской палаты, избранный 1848. Чувствуя отвращеніе къ какимъ бы то ни было насильственнымъ революціоннымъ актамъ, Г. остался совершенно чуждымъ майской революціи 1849. Избранный вторично 1850 въ палату и принявъ избраніе въ эрфуртскій парламентъ, онъ блестяще защищалъ союзный проектъ, предложенный Пруссіей. Когда 1859 оживились объединительныя стремленія, Г., благодаря своему ораторскому таланту и горячему патриотизму, занялъ выдающееся положеніе въ качествѣ представителя малогерманской партіи; избранный въ то же время снова въ баденскую палату, онъ сыгралъ здѣсь крупную роль въ церковномъ вопросѣ. На ряду съ политикою онъ не переставалъ заниматься и преподавательскою дѣятельностью. Важнѣйшія его сочиненія: „Über die deutschen Geschichtschreiber vom Anfang des Frankenreichs bis auf die Hohenstaufen“ (Гейдельбергъ, 1839); и „Sage von Tell“ (1840); „Geschichte der rheinischen Pfalz“ (Гейдельбергъ, 1845, 2 т.); „Denkwürdigkeiten zur Geschichte der badischen Revolution“ (1851); „Deutsche Geschichte vom Tode Friedrichs des Grossen bis zur Gründung des Deutschen Bundes“ (Лейпцигъ, 1854—57, 4 т.; 4 изд., 1869) главнѣе произведеніе Г.; „Karl, Freiherr vom Stein, eine Skizze“ (2 изд., Лейпцигъ, 1861); „Zur Beurteilung Friedrichs der Grossen, Sendschreiben an Dr. Onno Klopp“ (Гейдельб., 1862). Его мелкія работы, напр. весьма цѣнныя статьи въ „Augsburger Allgemeinen Zeitung“, изданы послѣ его смерти подъ заглавіемъ „Gesammelte Schriften“ (Берл., 1869—70, 2 т.). Равнымъ образомъ собраны и изданы и его лекціи: „Geschichte der französischen Revolution, 1789—99“ (1868, 2 изд., 1877), трудъ, переведенный на русскій языкъ подъ редакціей А. С. Трачевскаго, а также „Geschichte des Zeitalters der Reformation, 1517—1648“ (1868, 2 изд., 1880). См. Wattenbach, Ludwig H., ein Vortrag (Гейдельб., 1867).

Гейссь, Филиппъ - Конрадъ - Моритцъ, основатель цинко-литейной промышленности, род. 1805 въ Берлинѣ, гдѣ его отецъ имѣлъ фабрику художественныхъ чугуновыхъ издѣлій; ум. 1875; посѣщавъ промышленный институтъ въ Берлинѣ, затѣмъ специально изучалъ чугуно-литейное дѣло, и въ 1832 онъ принялся въ Берлинѣ за производство своихъ цинковыхъ отливокъ, которыя вскорѣ, благодаря со-

дѣйствию лучшихъ германскихъ художниковъ, достигли большаго развитія.

Гейстеръ, крупный саженокъ, молодое дерево около 3 арш. вышины, многократно перешколенное. Употр. для посадки (см.) на пастбищахъ, вдоль дорогъ и т. п.

Гейстеръ (Heister), Лоренцъ, врачъ, род. 1683, ум. 1758, изучалъ медицину въ Лейденѣ и др. университетѣхъ. 1709 назначенъ старшимъ полевымъ врачомъ при голландской арміи, и вскорѣ проф. анатоміи и хирургіи въ Альтдорфѣ, а затѣмъ въ Гельмштеттѣ. Г. былъ самымъ выдающимся представителемъ нѣмецк. хирургіи XVIII столѣтія. Въ ботаникѣ онъ многократно выступалъ противникомъ Линнея. Г. написалъ: „De cataracta, glaucomate et amaurosi“ (Альтдорфъ, 1713); „Chirurgie“ (Нюрнбергъ, 1779; лат., Амстердамъ, 1739, 2 т.; нов. изд., 1750), переведено почти на всѣ языки; „Compendium institutionum s. fundamentum medicinae“ (Гельмшт., 1736); „Compendium medicinae practicae“ (Амстердамъ, 1745); „Medizinische, chirurgische und anatomische Wahrnehmungen“ (Постокъ, 1753, 2 т.); „Anatomisch-chirurgisches Lexikon“ (Берл., 1753); „Systema plantarum generale ex fructificatione“ (Гельмшт., 1748). Біографіи Leporin'a (Кведлинб., 1725) и Wernsdorfa (Гельмшт., 1758).

Гейстингеръ (Geistinger), Марія, нѣмецк. актриса, род. 1836, приобрѣла извѣстность въ амплуа субретокъ съ пѣніемъ, пользовалась успѣхомъ, какъ „королева всѣхъ опереточныхъ пѣвицъ“. Это не помѣшало, ей однако, на нѣкоторое время перейти въ драму и доказать свое дарованіе въ этой области. Главныя ея роли были: Дама съ камеліями, Помпадуръ и Адриенна Лекуверреръ. Въ концѣ 1880 она предприняла артистическую поѣздку по Америкѣ, доставившую ей большіе успѣхи; по возвращеніи въ Германію, выступала только на гастроляхъ до 1889, когда окончательно сошла со сцены.

Гейстъ (Heyst), курортъ въ бельг. провинц. з. Фландріи, окр. Брюгге, при впадѣніи канала Леопольда въ Нѣм. море и при ж. д. Брюгге-Г., имѣетъ катол. церковь, набережную 2 км. дл., (1893) 3000 жит. (много рыбаковъ).

Гейхъ (Heusch), Якобъ ванъ, голл. живоп. пейзаж., род. 1657, ум. 1701. Его пейзажи, оживляемые фигурами и животными, отличаются легкимъ рисункомъ и пріятнымъ колоритомъ, а выборъ композицій указываетъ на вкусъ. Больш. картинъ Г. находится въ галлер. Италіи; въ Имп. Эрм. (Спб.) хранятся 3 итал. пейзажа (0,273×0,296; 0,695×0,905; 0,512×0,727 м.) и „Видъ гавани“ (0,516×0,704).

Гейсъ, 1) (Hayes), Рутерфордъ Бѣрчардъ, род. 1822, ум. 1893, президентъ С.-Американскихъ Соединенныхъ Штатовъ, юристъ. Примкнувъ съ самаго начала къ противникамъ рабовладѣнія, Г. во время гражданской войны вступилъ доброволь-

цемъ въ ряды освободительной армии и быстро достигъ чина бригаднаго генерала. По окончаніи войны, онъ былъ избранъ членомъ конгресса и въ теченіе 5 лѣтъ исполнялъ должность губернатора въ штатѣ Огайо. Выступивъ на президентскихъ выборахъ 1876 кандидатомъ республиканской партіи, Г. 2 марта 1877 былъ провозглашенъ президентомъ Союза. Основной задачей своей политики онъ считалъ примиреніе сѣверныхъ и южныхъ штатовъ и реформу гражданской службы; въ послѣднемъ отношеніи онъ, однако, не добился никакихъ серьезныхъ результатовъ.

2) Г. (Heis), Эдуардъ, астрономъ, род. 1806 въ Кельнѣ, ум. 1877 въ Мюнстерѣ, проф. математики и астрономіи, занимался специально наблюденіемъ переменныхъ звѣздъ, падающихъ звѣздъ, солнечныхъ пятенъ, млечнаго пути, зодіакальнаго свѣта. Обладая замѣчательно острымъ зрѣніемъ, нарисовалъ атласъ всѣхъ видимыхъ простымъ глазомъ звѣздъ (*Neuer Himmelatlas*, 1872). Г. принадлежитъ рядъ учебниковъ по элементарной математикѣ, изъ коихъ „*Sammlung von Beispielen und Aufgaben aus der allgemeinen Arithmetik und Algebra*“ выдержало 88 изданій (1893).

Гейтеръ (Geyter), 1) Юліусъ (собств. Янъ), де, фламанд. поэтъ, род. 1830. Наиболее удачны его пѣсни и кантаты, напр. „*Vlaanderens kunstroem*“ (1877); „*De wereld in*“ (1878); „*De Muze der Geschiedenis*“ (1880); „*De Rijn*“ (1882). Его *Geuzenlied* сдѣлалась боевымъ гимномъ антиклерикальной партіи. Затѣмъ онъ издалъ, между прочимъ, переработку „*Reinaart de Vos*“ (1874, 2 изд. 1885); но лучшее его произведеніе эпическая поэма „*Keizer Karel en het Rijk der Nederlanden*“ (1888).

Гейтлеръ, Леоп. Ваславъ, чешскій филологъ, род. 1847, ум. 1885, окончивъ 1866 курсъ гимназіи, Г. перешелъ въ пражскій университетъ, гдѣ изучалъ по преимуществу сравнительное языкознаніе и славистику. 1870 Г. получилъ степень доктора и вернулся изъ Вѣны, гдѣ онъ слушалъ Миклошича, въ Прагу. 1873 его трудъ: „*Staroboharska Fonologie ze stálým zřetelem k jazyku litevskému*“ обратилъ на автора вниманіе ученыхъ, и Г. получилъ доцентуру въ Прагѣ и совершилъ путешествіе въ Литву, результаты котораго обнародовалъ въ книгѣ „*Litauische Studien*“ (1875). Получивъ 1874 приглашеніе отъ кіевскаго и загребскаго унив., Г. выбралъ послѣдній и изъ Загреба, гдѣ онъ былъ ордин. проф. славистики и членомъ южнославянской академіи наукъ, совершилъ рядъ путешествій по Балканскому полуострову, въ Египетъ, въ Синайскій монастырь, откуда онъ привезъ два важные памятника церковнославянской письменности („*Enchologium*“ 1882 и „*Psalterium*“ 1883). Занимаясь вопросомъ о происхожденіи глаголицы, Г. выпустилъ свой наибольшій трудъ: „*Die albanesischen und slavischen Schriften*“ (1883), проводя взглядъ,

что глаголица возникла изъ римскаго курсива, черезъ посредство албанской азбуки. Кромѣ того, Г. принадлежитъ рядъ другихъ работъ по литовскому и славянскому языку.

Гейтманъ, Егоръ, русск. граверъ пунктиромъ; род. 1798, ум. 1862; 1812 поступилъ въ акад. художествъ ученикомъ Райта; 1824 выставлялъ свои доски на медаль. Изъ его работъ лучшія портреты Бенингсена (1821), рядъ портретовъ военной галереи, съ Г. Доу, изданныхъ 1826—27 гг. Кольнаги (Лондонъ), портретъ Пушкина (1822).

Гейтнеръ, Эрнстъ Августъ, химикъ и заводчикъ, род. 1783, ум. 1852, изучалъ въ Лейпцигѣ медицину. Одновременно съ Лассенемъ, въ 1819 изобрѣлъ способъ окрашиванія животныхъ и растительныхъ волоконъ хромо-кислыми соединеніями, имѣлъ химическую фабрику и указалъ способъ добыванія винограднаго сахара изъ картофельнаго крахмала. Въ 1815 онъ переселился въ Шнеебергъ; готовилъ здѣсь ультрамаринъ и краски для живописи по стеклу и фарфору и изобрѣлъ нейзильберъ, фабрикацію котораго и началъ въ 1824.

Гейфельдеръ (Heyfelder), 1) Иоганнъ Фердинандъ, врачъ, род. 1798, ум. 1870, изучалъ медицину въ Берлинѣ, Вѣнѣ и пр., занимался сначала медицинскою практикою въ Трирѣ. 1841 Г. былъ назначенъ проф. и директоромъ хирургич. клиники въ Эрлангенѣ, а затѣмъ директоромъ университетской клиники. 1855 онъ принялъ назначеніе старшаго хирурга при войскѣ въ Финляндіи и затѣмъ получилъ степень проф. и чинъ коллежскаго совѣтника въ Спб. Г. написалъ: „*Beobachtungen über die Cholera*“ (Боннъ, 1832); „*Studien im Gebiete der Heilwissenschaften*“ (Штутгт., 1838—39); „*Über Resektionen und Amputationen*“ (Боннъ, 1855).

2) Г., Оскаръ, сынъ предыдущ., врачъ, род. 1828, ум. 1890, былъ штабъ-хиругомъ въ Спб. Написалъ: „*Operationslehre und Statistik der Resektionen*“ (Вѣна, 1861); „*Lehrbuch der Resektionen*“ (1863); „*Das Lager von Krasnoje-Selo im Vergleich mit dem von Châlons, militärärztliche Studie*“ (Берл., 1866); „*Über Notwendigkeit und Möglichkeit eines Medizinalministeriums*“ (анонимно, Нейвидъ, 1872); „*Bericht über meine ärztliche Wirksamkeit am Rhein u. in Frankreich 1870—71*“ (Спб., 1872); „*Kriegschirurgisches Vademekum*“ (1874); „*Transkasprien und seine Eisenbahn*“ (Ганнов., 1888).

Гейша, названіе профессиональных танцовщицъ въ Японіи.

Гейшейеръ (Heuscheuer), отрогъ Судетовъ въ силезск. графствѣ Гладъ, къ с. отъ Рейнерца; въ с.-з. части представляетъ горную цѣпь, достигающую 783 м. выс., въ ю.-в. состоящее изъ песчаника плоскогоріе, отвѣсно спадающее во всѣ стороны; на плоскогоріи поднимаются мощныя, сильно расщепленныя вершины и гор-

ные кражи, такъ: привлекающій въ наст. время много посѣтителей Большой Г. (920 м.) и Шпигельбергъ (916 м.); восхождение на нихъ легко, благодаря уступамъ.

Гейштрихъ (Heustrich), климатическій и курортный курортъ въ Базельскомъ кантонѣ Швейц., на лѣв. берегу Кандера, у подошвы г. Низенъ, 702 м. надъ ур. м.; имѣетъ холодные щелочно-соленые сѣрнистые источники, употр. противъ хроническихъ катарровъ, ревматизма, малокровія и пр. Большой кургаусъ съ образцовыми ваннами и приспособленіемъ для лѣченія вдыханіемъ воздуха. Климатъ горный, среди живописныхъ альпійскихъ луговъ и лѣсовъ.

Гекаба (*Ἐκάβη*, лат. Hecuba, Гекуба), вторая супруга Пріама, по Гомеру дочь фригійскаго царя Диманта, по другимъ дочь Киссея или рѣчного бога Сангарія, мать Гектора, Париса, Кассандры, Поликсены и многихъ другихъ сыновей и дочерей. Послѣ паденія Трои она послѣдовала въ качествѣ рабыни за Одиссеемъ и бросилась съ отчаянія въ море. По Эврипиду, который сдѣлалъ ее героиней названной по ея имени трагедіи, она попала вмѣстѣ съ греками на Фракіійскій полуостровъ и нашла здѣсь трупъ младшаго сына своего Полидора, убитаго Полиместоромъ. Изъ мести она умертвила сыновей Полиместора и ослѣпила его самого, послѣ чего была превращена въ суку и бросилась въ море.

Геката (*Ἐκάτη*), первоначально богиня луны, ставшая въ послѣдствіи могущественнымъ божествомъ, дѣйствующимъ во всѣхъ царствахъ природы: на небѣ, на землѣ и въ преисподней. Ее смѣшивали иногда съ другими божествами, съ Селеной, Артемидой, Персефоной и т. д. Въ мистеріяхъ Деметры и Персефоны она являлась спутницей обѣихъ богинь, а въ нѣкоторыхъ мѣстахъ, напр. въ Эгнѣ, существовалъ особый таинственный культъ Г. Она даруетъ мудрость въ народныхъ собраніяхъ и судахъ, приноситъ побѣду на войнѣ и въ состязаніяхъ, счастье въ мореплаваніи, удачу на охотѣ и т. п. Ея родителями считали обыкновенно титана Перса или Персея и Астерію, сестру Латоны. Ея прозвище „Трехвидная“ (*Τριμορφος*) относилось первоначально къ тремъ луннымъ фазамъ, а въ послѣдствіи стало обозначать ея дѣятельность въ трехъ царствахъ природы. Изъ богини луны она превратилась въ богиню ночи, темноты и преисподней. Она посылаетъ изъ подземнаго царства привидѣнія и летаетъ ночью съ душами умершихъ на перекресткахъ (отсюда *Trivía*) и вокругъ могилъ. Въ то же время она является богиней чародѣйства, покровительницей и даже родоначальницей колдуновъ и волшебницъ. Знаменитыя волшебницы древности, какъ напр. Кирка и Медея, научились у Г. своему искусству и называются ея прислужницами. Особымъ почитаніемъ пользовалась Г. въ Малой Азіи, во Фракіи,

въ Фессаліи и въ Аѣнахъ. Изображали Г. обыкновенно въ тройственномъ видѣ. Ея атрибутами служатъ на болѣе древнихъ изображеніяхъ длинные, касающіеся земли факелы, плоды, кубокъ и собака, а на группахъ позднѣйшаго времени короткіе факелы, мечъ, кинжалъ, веревка, ключъ и змѣя. Красивая статуетка послѣдняго рода находится въ Капитолійскомъ музеѣ въ Римѣ (см. рисунокъ). Въ излюбленныхъ мѣстахъ Г., на распутьяхъ, а также передъ домами и въ домахъ ставились



Трехвидная Геката (Римъ, Капитолій).

колонны (*Ἐκαταῖα*) и столбы, чтобы предохранить домъ отъ несчастія. Въ жертву Г. приносились щенки, медь и черные ягнята. См. Schömann, *De Hecate Hesioda* (Грейфсв., 1851); E. Petersen, *Die dreigestaltige Hecate* (въ „Archäologisch-epigraphische Mittheilungen aus Oesterreich“ т. 4 и 5, Вѣна, 1880—82).

2) Г., въ искусств. изображается съ змѣями вокругъ плечъ и шеи, или съ 3-мя лицами, иногда въ видѣ 3-хъ связанныхъ спинами женскихъ фигуръ; извѣтнѣйшія статуи Г. въ музеяхъ Лейденскомъ и Капитолійскомъ (Римѣ).

Гекатей (*Ἐκαταῖος*), греч. логографъ изъ Милета, предшественникъ Геродота, прибл. 550—476 до Р. Х.; напрасно старался удержать іонянъ отъ возстанія противъ персовъ, а когда это возстаніе окончилось неудачей, добился отъ персидскаго намѣстника Артаферна возвращенія автономіи іонійскимъ городамъ. Результатомъ совершенныхъ имъ въ юношескихъ годахъ путешествій явилось описаніе земли въ 2 книгахъ съ картой земли, которымъ широко воспользовался Геродотъ. Отъ этого сочиненія, равно какъ и отъ его сборника древнихъ мѣвовъ, расположенныхъ по поколѣніямъ, сохранились лишь отрывки (изд. Müller'омъ въ „Fragmenta historico-

rum graecorum“, томъ I). Tropea, Ecateo da Mileto edi frammenti della periegesis (Atti della Accademia Panormitana, 1896—1897).

Гекатомба (греч. *ἑκατόμβη*), у грековъ первоначально названіе жертвы въ 100 быковъ (по другимъ жертвы сотой части стада); но уже рано слово это стало служить обозначеніемъ всякой болѣе значительной животной жертвы, при чемъ, какъ число, такъ и порода животныхъ измѣнялись, смотря по средствамъ жертвующаго, по божеству, которому жертва предназначалась, и мѣсту или празднику, на которомъ она приносилась. Уже Гомеръ называетъ Г. жертву изъ двѣнадцати быковъ, ягнятъ, овецъ и козъ, а Пиндаръ даже жертву изъ ословъ. Принесеніе въ жертву большого числа быковъ было особенно употребительно въ культѣ Зевса и Геры. Во время большихъ празднествъ Г. служили также угощеніемъ народу. Мѣсяцемъ, въ который преимущественно приносились Г., былъ первый мѣсяцъ аттического года (отъ 16 іюня по 13 авг.), называвшійся „гекатомбеонъ“, см. *жертва*.

Гекатомбеонъ (греч. *ἑκατομβαιών*), см. *гекатомба*.

Гекатонхиры (греч. *ἑκατονχίρες*, лат. Centimani, „Сторукие“), въ греч. мифологіи три сторукихъ великана съ 50 головами, сыновья Урана и Геи, по имени Эгеонъ или Бриарей, Коттъ и Гигесъ (Гигесъ). За свои враждебныя намѣренія они были заключены отцомъ въ глубочайшихъ нѣдрахъ земли; затѣмъ, по совѣту Геи, выпущены изъ темницы олимпийскими богами на помощь противъ титановъ, а послѣ побѣды сдѣланы сторожами низвергнутыхъ въ тартаръ титановъ. Они являются, вѣроятно, олицетвореніями волнъ разъяренного моря. См. *Эгеонъ*.

Гекеръ (Heeckeren), Жоржъ Шарль, баронъ, собственно — Дантесъ (d'Anthès), французскій дипломатъ, род. 1812, ум. 1895. Переселившись въ Россію 1830, онъ черезъ два года былъ уже гвардейскимъ ротмистромъ и женился на сестрѣ жены поэта Пушкина, котораго убилъ на дуэли. Последнее обстоятельство заставило его возвратиться во Францію, гдѣ онъ вполнѣдствіи, послѣ февральской революціи, былъ избранъ въ члены сначала учредительнаго, а затѣмъ и законодательнаго собранія; въ послѣднемъ Г. принадлежалъ къ большинству и всецѣло примкнулъ къ Луи Наполеону. 1852 онъ былъ сенаторомъ, а потомъ членомъ государственнаго совѣта и съ тѣхъ поръ на него не разъ возлагались различныя дипломатическія миссіи. Послѣ 1870 онъ уже болѣе не появлялся на политическомъ горизонтѣ.

Гекеръ (Necker), 1) Карлъ Францъ, баденскій революціонеръ, род. 1811, ум. 1881, занимался адвокатурой. Выбранный 1842 въ баденскую палату, онъ занялъ мѣсто въ рядахъ крайней оппозиціи. Всѣ данныя его живой и импонирующей личности,

его выдающійся ораторскій талантъ, какъ бы заранѣе предназначали его для роли народнаго агитатора. Послѣ того, какъ его социалистическія идеи заставили его отделиться отъ прежнихъ политическихъ друзей и послѣ того какъ онъ остался въ меньшинствѣ съ своимъ предложеніемъ объ остановкѣ уплаты налоговъ впредь до измѣненія господствующей системы, онъ сложилъ съ себя 1847 свои депутатскія полномочія и присоединился къ оффенбургскому собранію, выработавшему извѣстную радикальную программу. Послѣ февральскихъ событій 1848, Г. уже вполнѣ открыто сталъ во главѣ республиканцевъ и агитировалъ въ пользу того, чтобы „предварительный парламентъ“ объявилъ себя постояннымъ; потерпѣвъ неудачу, вмѣстѣ съ своими друзьями занялся подготовленіемъ народнаго возстанія на швейцарской границѣ. Во главѣ отряда инсургентовъ, Г. столкнулся у Кандерна съ баденскими войсками и послѣ непродолжительнаго и неудачнаго сраженія бѣжалъ въ Швейцарію. Разойдясь съ остальными вождями республиканскаго движенія, Г. въ сентябрѣ 1848 переселился въ Америку. Вызванный баденскимъ революціоннымъ правительствомъ въ маѣ 1849, онъ явился въ Страсбургъ съ небольшою группою американскихъ офицеровъ, однако, скоро возвратился въ Америку, такъ какъ революціонное движеніе близилось уже къ концу. Во время гражданской войны въ Америкѣ 1861 онъ командовалъ полкомъ союзной арміи и былъ раненъ. Г. напечаталъ: „Die Volkserhebung in Baden“; „Reden und Vorlesungen“ (1872); издавалъ въ Швейцаріи „Volksfreund“.

Г., 2) (Höcker), Павелъ, нѣм. живопис., родился 1854, художественное образованіе получилъ въ мюнхенской академіи, гдѣ подъ влияніемъ Дитца началъ работать въ костюмномъ жанрѣ. Однако, изученіе голландскихъ мастеровъ въ Пинакотекѣ, путешествіе въ Голландію и Парижъ, вывели его на совершенно иной путь. На выставкѣ 1883 Г. выступилъ съ картинами изъ голландскаго быта, и scènes d'intérieur, въ которыхъ тонкость характеристикъ соединяется съ отличной техникой въ трактовкѣ свѣтотѣни. 1884 Г. поселился въ Берлинъ, гдѣ написалъ нѣсколько дѣтскихъ портретовъ, нѣсколько картинъ изъ голландскаго быта „Воспоминаніе о Зеландіи“ „Дѣвушка съ кошкой“, „Сумерки“ и нѣсколько сценъ на нѣмец. военныхъ судахъ. Всѣ эти картины отличаются силой и сочностью колорита. 1888 Г. вернулся въ Мюнхенъ, гдѣ примкнулъ къ современному натуралистическому направленію, причемъ главное вниманіе его направлено на свѣтовые эффекты. Лучшія произведенія его въ этомъ жанрѣ: „Монахиня“, „Благовѣніе“, нѣсколько портретовъ и „intérieurs“.

3) Г., Юстусъ Фридрихъ Карлъ, врачъ, род. 1795, ум. 1850. За нимъ числятся особенныя заслуги по исторіи средне-

вѣковыхъ эпидемій. Главныя сочиненія Г.: „Geschichte der Heilkunde“ (Берл., 1822—29, 2 т.); „Der schwarze Tod im 14. Jahrhundert“ (1832); „Die Tanzwut, eine Volkskrankheit im Mittelalter“ (1832); „Der englische Schweiss“ (1834); „De peste Antoniniana commentatio“ (1835); „Geschichte der neuern Heilkunde“ (1839); „Kinderfahrten, eine historisch-pathologische Skizze“ (1845); „Die Volkskrankheiten des Mittelalters“ (изд. Гиршемъ, 1865).

Гексаметилентетраминъ, см. *уротропинъ*.

Гекзаметръ (Hexameter), введенный впервые греками размѣръ въ стихосложеніи, примѣнявшійся въ греческой и римской литературахъ преимущественно въ героическомъ эпосѣ (отсюда названіе „героическій“ или „эпическій стихъ“); каждый стихъ состоитъ изъ шести стопъ, при чемъ первая четыре могутъ быть дактилями или спондеями, пятая непременно дактиль, шестая — спондей или трохей (хорей); въ рѣдкихъ случаяхъ, для достиженія особыхъ изобразительныхъ цѣлей (напр. изображенія „медленнаго движенія“), древняя метрика допускала спондей въ пятой стопѣ (versus spondaicus). Для достиженія большей музыкальности Г., введена была „цезура“, обыкновенно, послѣ перваго слога третьей стопы. Древнѣйшія, извѣстныя намъ произведенія, сочиненныя Г. — „Иліада“ и „Одиссея“; позже Г. мы встрѣчаемъ въ греческой литературѣ въ дидактическихъ поэмахъ Гезіода, въ позднѣйшемъ эпосѣ, въ многочисленныхъ метрическихъ надписяхъ, въ гимнахъ и элегіяхъ; въ послѣднихъ чаще всего Г. соединяется съ пентаметромъ (см.). Отъ грековъ Г. перешелъ къ римлянамъ, изъ которыхъ первый популярнымъ его сдѣлалъ Эній; позже, имъ мастерски пользовались для разнородныхъ цѣлей Вергилій, Овидій, Гораций и мн. др. Въ средніе вѣка Г. былъ обычнымъ размѣромъ латинской поэзіи, при чемъ выработана была особая форма рیمованнаго или леонтинскаго Г. (цезура въ третьей стопѣ рیمовалась съ послѣдней стопой: Quot coe|lum stel|las, tot ha|bet tua | Roma pu|ellas). Въ новѣйшихъ литературахъ Г. оказался возможенъ при тоническомъ стихосложеніи, при чемъ долгіе и краткіе слоги замѣнились слогами съ удареніемъ и безъ него. Особенное развитіе Г. получилъ въ нѣмецкой и русской литературахъ. Германскій Г., лучшіе образцы котораго даны Клопштокомъ въ „Мессіадѣ“ (1748), Фоссомъ въ его переводахъ (особ. „Одиссея“) и Гете („Германъ и Доротея“, „Рейнеке Фуксъ“), отличается тѣмъ, что въ виду особенностей нѣмецкаго языка, въ немъ возможны и спондеи, которые въ русскихъ Г. по необходимости, замѣняются хорейми. Въ Россіи первымъ насадителемъ Г. является В. К. Тредьяковскій („Телемахида“), имѣвшій, однако, мало успѣха. Больше популярень Г. сталъ, благодаря переводу Гнѣди-

чемъ „Иліады“ и особ. благодаря многочисленнымъ стихотвореніямъ Жуковскаго, написаннымъ Г. Этимъ же размѣромъ изрѣдка пользовались Пушкинъ, А. К. Толстой и др. Переводовъ классиковъ, написанныхъ Г., у насъ довольно много (послѣдній значит. переводъ — „Иліады“ Минскаго). Въ своихъ переводахъ римскихъ поэтовъ А. Фетъ внесъ ту особенность въ русскій Г., что сталъ оставлять первую стопу совершенно безъ ударенія.

Гекзаптонъ, им. сущ. съ шестью падежами.

Гекимъ (турек.), врачъ, см. *хакимъ*.
Гёкингъ (Göckingk), Леопольдъ Фридрихъ Гюнтеръ, фонъ, нѣмецкій поэтъ, род. 1748, ум. 1828. Г. выступилъ сначала со стихотвореніями „Sinngedichten“ (1772; 2-е изд., Лейпц., 1778), изъ числа которыхъ многія весьма удачны. Его „Lieder zweier Liebenden“ (1777, 3-е изд., 1819) нельзя отказать въ большомъ умѣннй владѣть языкомъ. Успѣхъ этого произведенія среди современниковъ Г. слѣдуетъ приписать гл. обр. тому, что оно носитъ на себѣ печать лично пережитаго. Кромѣ того Г. написалъ „Prosaische Schriften“ (Франкф., 1784), „Scharaden und Logogriphen“ (1817), „Nicolais Leben und literarischer Nachlass“ (1820); Г. издалъ „Poetische Werke“ Рамлера (Берл., 1800) и въ 1784 основалъ „Journal von und für Deutschland“. Избранныя его произведенія съ биографическимъ введеніемъ Минора напечатаны въ 73 томѣ Киршнеровскаго „Deutsche National Litteratur“. Особенное значеніе для правильнаго пониманія Г. имѣетъ его переписка съ Бюргеромъ, изданная въ собраніи Шротмана „Briefe von und an Bürger“ (1874) и въ „Vierteljahrsschrift für Litteraturgeschichte“ (томъ 3-й).

Геккель (Heckel), 1) Иоганнъ Іаковъ, ихтиологъ, род. 1790, ум. 1857. Издалъ „Fische aus Kaschmir“ (Вѣна, 1838) и вмѣстѣ съ Кнеромъ „Die Süßwasserfische der österreichischen Monarchie“ (Лейпц., 1858) и друг.

2) Г., (Häckel), Эрнстъ, естествоиспытатель, род. 1834, съ 1852 изучалъ медицину и естествознаніе въ Вюрцбургѣ, Берлинѣ и Вѣнѣ, короткое время занимался медицинской практикой въ Берлинѣ, а затѣмъ скоро вполне посвятилъ себя естественнымъ наукамъ. Изучалъ фауну низшихъ морскихъ животныхъ Средиземнаго моря въ Неаполѣ и Мессинѣ (1859—60), въ 1861 приватъ-доцентъ зоологій іенскаго университета, въ 1862 назначенъ экстраординарнымъ, а въ 1865 ординарнымъ профессоромъ зоологій того-же университета. Предпринималъ путешествія съ научной цѣлью въ Лиссабонъ, на Мадейру, Тенериффу, Гибралтаръ, въ Норвегію, Сирію и Египетъ, на Корсику, Сардинію, Цейлонъ и въ Алжиръ. Уже въ 1863 Г., одинъ изъ первыхъ зоологовъ въ Германіи, рѣшительно высказался въ пользу теории Дарвина. Г. предпринялъ цѣлый рядъ работъ

по систематикѣ отдѣльныхъ классовъ животныхъ, а именно: монерь, радиоларій, известковыхъ губокъ, нѣкоторыхъ группъ изъ коралловъ, медузъ и сифонофоръ. Заслуга Г. состоитъ въ выясненіи важнаго значенія исторіи индивидуальнаго развитія (онтогенія) въ вопросѣ о филогеніи даннаго вида; онтогенію животнаго Г. назвалъ краткимъ повтореніемъ его филогеніи (биогенетическій законъ); Г. создалъ оспариваемую многими учеными теорію гастрей (см. *исторія развитія*). Идеи Г. имѣли много противниковъ, а еще большее число восхищенныхъ приверженцевъ. Г. написалъ цѣлый рядъ цѣнныхъ специальныхъ изслѣдованій: „Die Radiolarien, eine Monographie“ (Берл., 1862 и 1887—88, 4 т.); „Beiträge zur Naturgeschichte der Hydromedusen“ (Лейпц., 1865); „Generelle Morphologie der Organismen“ (Берл., 1866, 2 т.); „Natürliche Schöpfungsgeschichte“ (1868, 8-е изд., 1889); „Studien über Moneren und andere Protisten“ (Лейпц., 1870); „Ueber die Entstehung und den Stammbaum des Menschengeschlechtes“ (Берл., 1870, 4-е изд., 1881); „Zur Entwicklungsgeschichte der Siphonophoren“ (Утр., 1869); „Ueber Arbeitstheilung in Natur und Menschenleben“ (Берл., 1869); „Das Leben in den grössten Meerestiefen“ (1870); „Die Kalkschwämme, eine Monographie“ (1872, 3 т.); „Anthropogenie, Entwicklungsgeschichte des Menschen“ (Лейпц., 1874, 4-е изд., 1891); „Ziele und Wege der heutigen Entwicklungsgeschichte“ (Лена, 1875); „Arabische Korallen“ (Берл., 1876); „Die Perigenesis der Blastidule“ (1876); „Studien zur Gasträa — Theorie“ (Лейпц., 1877); „Die heutige Entwicklungslehre im Verhältnis zur Gesamtwissenschaft“ (Штутгардт, 1877); „Das Protistenreich, eine populäre Uebersicht über das Formengebiet der niedersten Lebewesen“ (Лейпц., 1878, въ русскомъ переводѣ „Царство протистовъ“, Спб., 1881); „Gesammelte populäre Vorträge auf dem Gebiet der Entwicklungslehre“ (Боннъ, 1878—79); „Das System der Medusen“ (Лена, 1880—81); „Die Naturanschauung von Darwin, Goethe und Lamarck“ (1882); „Ursprung und Entwicklung der thierischen Gewebe“ (1884); „Planktonstudien“ (1890); „Der Monismus. Glaubensbekenntnis eines Naturforschers“ (Боннъ, 1892, 5-е изд., 1893) и „Systematische Phylogenie“ (Берл., 1894—95). Обработка собранныхъ экспедиціей Челленджера (Challenger) радиоларій, глубоководныхъ медузъ, роговыхъ губокъ и сифонофоръ появилась въ „Reports the Scientific Results of H. M. S. Challenger“ (Лонд., 1881—89). О четырехъ-мѣсячномъ пребываніи на Цейлонѣ Г. сообщаетъ въ своихъ „Indische Reisebriefe“ (Берл., 1883, 3-е изд., 1893, перев. на рус. языкъ въ „Заграничномъ Вѣстникѣ“).

4) Р., камеръ музыкантъ. Родился 1810, ум. 1882.

Геккеръ, Іоганнъ Юліусъ, заслуженный нѣмецкій педагогъ, 1707—1768. Послѣ многихъ препятствій, основалъ въ

Берлинѣ „экономико-математическое реальное училище“ и въ связи съ нимъ 1748 учительскую семинарію. Черезъ посредство этихъ учебныхъ заведеній, Г. вліялъ на болѣе широкій кругъ общества. Фридрихъ II поручилъ ему составленіе проекта общаго школьнаго регламента (1763), который отчасти лежитъ въ основѣ современнаго школьн. законодательства Пруссіи. См. F. Ranke, I. I. H. (1847).

Гекконы (Geckotidae Gray, Ascalobatae), семейство маленькихъ, неуклюжихъ, плоскихъ ящерицъ, съ толстой головой, громадными глазами, короткою и толстою шею, средней длины, толстымъ, легко ломающимся хвостомъ, короткими ногами и пятью короткими-же на нихъ пальцами, снабженными особымъ аппаратомъ. Этотъ аппаратъ, очень разнообразно построенный, у различныхъ родовъ Г. состоитъ обыкновенно изъ листоватыхъ подушечекъ, покрывающихъ нижнюю поверхность пальцевъ и позволяющихъ, благодаря образованію подъ ними разрывнаго воздушнаго пространства, животному легко карабкаться по совершенно отвѣснымъ стѣнамъ. У большинства видовъ имѣются, сверхъ того, острые и обыкновенно способные втягиваться когти. Около 200 видовъ Г. распространены во всѣхъ теплыхъ странахъ, въ лѣсахъ, безлѣсныхъ пустыняхъ и селеніяхъ; это очень пугливыя, и въ противоположность распространеннымъ баснямъ, вполне безвредныя животныя. Живутъ на скалахъ, деревьяхъ, стѣнахъ и очень охотно селятся въ человѣческихъ жилищахъ, гдѣ встрѣчаются иногда въ большомъ количествѣ. Днемъ Г. грѣются на солнцѣ, и охоту свою за насѣкомыми и маленькими пресмыкающимися начинаютъ лишь съ наступленіемъ ночи. Они проворно бѣгаютъ по гладкимъ стѣнамъ и потолку комнаты, очень спокойны, раздражительны и защищаются, если ихъ преслѣдовать. Замѣчательная особенность Г. заключается въ томъ, что они могутъ питаться; крупные виды кричатъ, какъ будто произносятъ гек, гек, отсюда ихъ названіе. Стѣнной гекко (Tarentola mauritanica L., Ascalobates fascicularis *Daud.*, см. табл. „Ящерицы II“, фиг. 6), 15 см. длиною, сверху одноцвѣтно бураго, снизу грязно-желтаго цвѣта; встрѣчается во всѣхъ странахъ, окружающихъ Средиземное море, особенно же часто въ Испаніи, Греціи, Далмаціи и сѣв. Африкѣ. Тамъ же живетъ и дископаль или гемидактиль (Hemidactylus verruculatus *Cuv.*), достигающій всего 10 см. въ длину, съ неясвенно-треугольными, расположенными въ ряды чешуйками, зернистыми поперечными полосами и сѣро-бурыми пятнышками на нижней мясо-краснаго цвѣта сторонѣ тѣла. Складчатый гекко (Ptychozoon homaloserphalon *Kuhl.*) получилъ названіе отъ широкой кожистой складки по бокамъ тѣла, окаймляющей въ видѣ лопасти также и хвостъ. Верхняя поверхность желто-бурая съ чер-

ными поперечными струйками, нижняя сторона свѣтло-сѣро-желтаго цвѣта; живетъ на Явѣ. Въ неволѣ Г. становятся крайне вялыми. Древнѣ боялись Г. и, предполагая ихъ ядовитыми, дали имъ названіе *Stelliones*. Вотъ почему животное это было символомъ зависти, коварства и обмана (отсюда *stellionatus*, коварный обманъ).

Гекла, наиболѣе извѣстный вулканъ на о-вѣ Исландіи, на ю.-з., въ 110 км. къ в. отъ Рейкіавика, образуетъ удлинненный хребтъ изъ туфовъ и лавы 1557 м. выс., б. ч. покрытый облаками и съ 1845 г. съ 5 кратерами; гора и ея окрестности на 11 км. кругомъ лишены растительности. Со врем. открытія Исландіи (874 по Р. Хр.) насчитываютъ 23 изверженій Г., изъ нихъ 18 непосредственныхъ; самые короткіе промежутки длились 6, самые долгіе 79 лѣтъ. Особенно опустошительны были изверженія въ 1157, 1300, 1597, 1636 и 1766, въ послѣдній разъ изверженіе отличалось особенной силой и дѣйствовало на значительное разстояніе. Предпослѣднее изверженіе длилось съ сент. 1845 до апр. 1846, послѣднее имѣло мѣсто въ мартѣ 1878. Черный авгитовый пепель, выбрасываемый вулканомъ, оказываетъ пагубное вліяніе на окружающую растительность.

Гекмондвайкъ (*Heckmondwike*), г. въ Уэстрандингъ Йоркшира (Англія), около Дьюсбери, имѣетъ производство плуговъ, шерстяныхъ товаровъ, ковровъ и (1891) 9709 жит.

Гекналлъ Торкардъ (*Hucknall Torcard*), фабр. г. въ Ноттингамширѣ (Англія), въ 10 м. къ с.-с.-з. отъ Ноттингамъ, съ церковью, въ кот. похороненъ лордъ Байронъ, залежами кам. угля и (1891) 13,094 жит.

Гексагональная кристаллическая система, призма, пирамида и пр., см. *кристаллы*.

Гексагональные числа, см. *фигурныя числа*.

Гексагонъ (греч.), шестиугольникъ.

Гексаграмма (греч.), шестиугольникъ; мистическая гексаграмма см. *коническія свѣченія, теорема Паскаля*.

Гексадециловый спиртъ, см. *цетиловый спиртъ*.

Гексакисоктаэдръ, сорокавосмигранникъ, одна изъ формъ правильной кристалл. системы. См. *кристаллы*.

Гексакistetраэдръ, кристаллическая форма правильной системы, состоящая изъ 24 треугольныхъ плоскостей, представляеть одну изъ формъ геміэдриі этой системы. См. *кристаллы*.

Гексамъ (*Hexham*), древн. г. въ англ. граф. Нортумберландъ, на р. Тайнъ, 30 км. выше Ньюкэсла, имѣетъ развалины аббатства (разрушено 1296 шотландцами), оживленную торговлю и (1891) 5932 жит. Въ 8 км. къ с. развалины римскаго укрѣпленія близъ вала Адриана. Уже въ 674 г. Г. былъ епископ. резиденціей.

Гексанитроклѣтчатка (Гексанитроцеллюлоза). См. *порохъ хлопчатобумажный*.

Гексаны, углеводороды формулы C_6H_{14} . Нормальный гексанъ $CH_3(CH_2)_4CH_3$, главная составная часть нефтянаго эѳира, встрѣчается также и въ смолѣ изъ богѣтскаго и кеннэльскаго угля. Безцвѣтная жидкость, уд. в. 0,662, кипитъ при 68,4—68,8°.

Гексаполь („шестиградіе“), союзъ шести гл. городовъ Дориды (см.) въ Малой Азіи.

Гексастиль (греч.), строеніе (храмъ, портикъ) съ шестью колоннами по фасаду.

Гексатонтархія, основная единица древне-греч. легкой пѣхоты изъ 128 чел.

Гексахлорбензолъ, см. *углеводороды*.

Гексахордъ (*Hexachordum, essacordo*) состоитъ изъ шести звуковъ: ut, ré, mi, fa, sol, la. Гексахордъ назывался натуральнымъ, если эти названія соотвѣтствовали: с, d, e, f, g, a; если они соотвѣтствовали звукамъ: g, a, b (квадратное), с, d, e, то такой гексахордъ назывался дурнымъ; если же они соотвѣтствовали звукамъ: f, g, a, b (круглое), с, d, то такой гексахордъ назывался мольнымъ. Слоги mi fa всегда совпадали съ полутономъ, а остальные съ цѣлыми тонами. Система гексахордовъ приписывается Гвидо изъ Арrezzo. Ея упраздненію всего болѣе содѣйствовала І. Маттесонъ своимъ сочиненіемъ: *Das beschützte Orchester* (Гамбургъ, 1717).

Гексаэдръ, кубъ, одна изъ простѣйшихъ формъ правильной кристалл. системы. См. *кристаллы*.

Гексаэдръ (греч.), шестигранникъ; правильный гексаэдръ—кубъ.

Гексилены, углеводороды этиленоваго ряда (олефины) формулы C_6H_{12} . Получаются изъ галоидозамѣщенныхъ углеводородовъ предѣльнаго ряда дѣйствіемъ на нихъ спиртового раствора ѣдкаго калия. Возможны 13 изомеровъ; но не все получены. См. *олефины*, а также *углеводороды*.

Гексильовая кислота, см. *капроновая кислота*.

Гексли (*Huxley*), Томасъ Генри, естествоиспытатель, род. 1825, ум. 1895, изучалъ медицину въ Лондонѣ, 1846—50 сопровождалъ капитана О. Стэнли въ экспедиціи на берега Австраліи. 1855 назначенъ проф. естественной исторіи при корол. горной академіи въ Лондонѣ, профессоромъ физиологіи при „Royal Institution“ и избранъ членомъ „Royal College of Science“ въ южн. Кензингтонѣ; съ 1862—69 проф. сравнительной анатоміи и физиологіи при корол. хирургической академіи въ Лондонѣ и одновременно директоръ коллекціи Гѣнтера. Съ 1864—66 Г. состоялъ членомъ корол. комиссіи по рыболовству, съ 1868—72 членомъ лондонскаго учебнаго совѣта, съ 1884—85 президентомъ королевскаго общества (*Royal Society*), а 1892 назначенъ членомъ Тайнаго Совѣта. Одинъ изъ крупнѣйшихъ естествоиспытателей дарвинистовъ, наиболѣе осторожныхъ въ выводахъ и обобщеніяхъ. Большое значеніе для направленія научной дѣятельности Г. имѣла

упомянутая экспедиція въ австралійскія воды, почти что не изслѣдованныя до того времени, въ отношеніи фауны низшихъ классовъ безпозвоночныхъ. Г. напечаталъ 1849 работу по анатоміи медузъ, а затѣмъ изслѣдованія надъ Hydrozoa и въ особенности надъ океанійскими сифонофорами. 1859 появилась его крупная работа „On the oceanic Hydrozoa“. Съ 1855 Г. специально изучалъ анатомію позвоночныхъ, при чемъ обнаружилъ взгляды, противоположные ученію Оуэна. Большое вниманіе обратилъ на себя книга Г.: „Evidence as to man's place in nature“ (3 изд. Лондонъ, 1864), въ которой онъ доказалъ, что въ анатомическомъ отношеніи человѣкъ гораздо ближе къ человѣкоподобнымъ обезьянамъ, нежели эти послѣднія къ остальнымъ обезьянамъ. Изъ болѣе новыхъ работъ Г. слѣдуетъ назвать: „Elementare atlas of comparative osteology“ (1864); „Lectures on comparative Anatomy“ (1864); „Lessons in elementary Physiology“ (1866, 7 изд., 1885); „Palaeontologia indica“ (1866); „The physical bases of life“ (1868); „Anatomy of vertebrated animals“ (1871); „Lay sermons, addresses and reviews“ (1871); „Critiques and addresses“ (1873); „Physiography“ (вмѣстѣ съ Рюдлеромъ 1877, 2 изд., 1880); „Anatomy of the invertebrated animals“ (1877); „Practical instructions in elementary biology“ (вмѣстѣ съ Мартиномъ, 1875); „American addresses“ (1877); „The crayfishes“ (1879, 4 изд., 1884); „Introductory primer of science“ (1880); „Science and culture and other essays“ (1882); „Essais on controverted questions“ (1892); „Evolution and ethics“ (1893). Собраніе его „Essays“, издающееся съ 1893, обратило на себя вниманіе ученаго міра множествомъ цѣнныхъ мыслей по разнообразнымъ общимъ вопросамъ научнаго естествознанія.

Гексозы, см. глюкоза.

Гѣкстеръ (Höxter), г. въ прусск. окр. Минденъ, бывшій гл. г. княж. Корвей, живописно расположенъ на лѣв. бер. Везера, при ж. д., 90 м. н. у. м., имѣеть гимназію, строительное училище, производство цемента и бумажныхъ издѣлій, судоходство; (1895) 7246 жит., изъ нихъ 3039 катол. и 206 евр. Вблизи замокъ Корвей (см.). Г. (лат. Nixaria) въ эпоху Каролинговъ королевское помѣстье, кот. 823 было подарено монастырю Корвей и постепенно выросло въ городъ; король Конрадъ III принялъ 1140 Г. подъ свою защиту, а Фридрихъ I даровалъ городск. права. Г. примкнулъ къ ганзейскому союзу, имѣлъ собственный монетный дворъ и право чеканки.

Гектаръ, мѣра поверхности = 100 арамъ = 0,15 дес.

Гектическій (hektik, греческ.) то же, что чахотка; habitus hecticus — чахоточный видъ (см. чахотка легкига), гектическая краснота, т. е. краснота щекъ, которая у чахоточныхъ больныхъ составляетъ рѣзкій контрастъ съ общею блѣдностью

кожи; гектическая лихорадка, лихорадка, сопровождающая чахотку, и связанная съ ночными потами и сильною слабостью.

Гектографъ, приборъ для полученія большого числа копій съ написаннаго, безъ употребленія копировальнаго пресса. Г. состоитъ изъ жестянаго невысокаго ящика, наполненнаго массой, подобной той, которою покрываются книгопечатные вальцы; на эту массу наносится рукопись, написанная очень густыми анилиновыми чернилами. Если теперь наложить на нее влажный листъ бумаги и надавить его слегка рукою или особеннымъ валикомъ, то нанесенная на массѣ рукопись переходитъ на свѣжій валоженный листъ бумаги и отпечатывается на немъ съ достаточною для чтенія ясностью. При этомъ, однако, на самой массѣ остается еще достаточно краски, чтобы получить собою слишкомъ оттисковъ (отсюда и названіе гектографъ). Наливаемая въ жестяной ящикъ масса изготовляется различно; вотъ нѣсколько наиболѣе распространенныхъ и удобныхъ рецептовъ: сплавляются 1 часть желатины, 4 части глицерина (30⁰ Боме) и 2 части воды; или 100 грм. желатины (самой лучшей) нагрѣваются на водяной банѣ съ 400—500 куб. см. свѣжеосажденной сѣрнобаріевой соли (влажной), къ этой расплавленной массѣ прибавляютъ при постоянномъ помѣшиваніи 100 грм. декстрина и, смотря по концентраціи, 1000—1200 грм. глицерина; смѣси даютъ при постоянномъ помѣшиваніи остыть и затѣмъ, пока еще масса достаточно жидка, ее переливаютъ въ жестяной ящикъ, въ которомъ она и остываетъ окончательно, становясь полутвердою и упругой. Во Франціи употребляютъ обыкновенно слѣдующую смѣсь: 500 грм. глицерина, 100 грм. желатины, 25 грм. каолина или самаго мелкаго тяжелаго шпата и 375 грм. воды. Употребляемая чернила приготовляются изъ 1 ч. метил-фіолета, 7 ч. дестиглированной воды и 1 ч. спирта (фіолетовыя чернила) или изъ 2 ч. уксуснокислаго розанилина (анилинротъ), 10 ч. воды и 1 ч. спирта (красныя чернила). Лучшими чернилами слѣдуетъ считать концентрированный по возможности растворъ метилфіолета (Гофманна) или такой же растворъ озина. Этими чернилами пишутъ на бумагѣ; написанный листъ кладутъ написанной стороною на гектографическую массу и легкимъ надавливаніемъ переносятъ почти всю краску съ бумаги на гектографическую массу. Когда надлежащее число копій сдѣлано, то рукопись смываютъ съ гектографа мокрою губкой.

Приборы, сходные съ Г. суть: аутографъ, хромографъ, мультиграфъ, килографъ и проч. Нѣкоторый шагъ впередъ въ дѣлѣ устройства Г. представляетъ коллографъ Якобсена. Онъ отличается отъ Г. тѣмъ, что первую рукопись пишутъ особыми кампешевыми чернилами или составомъ изъ чернильныхъ орѣшковъ,

жельзнаго купороса и гумми арабика на хорошо проклеенной бумагѣ. Написанное переносится на гектографическую массу, которую затѣм покрываютъ при помощи валька типографской краской. Эта послѣдняя—если только гектографическая масса была предварительно хорошо смочена—пристаётъ только къ тѣмъ мѣстамъ массы, на которыхъ имѣется рукопись. Наложивъ на Г. чистый влажный листъ бумаги, получаютъ копію. Для каждой новой новой копіи требуется гектографическую массу покрывать новымъ слоемъ типографской краски; но зато все копіи,—которыхъ можно сдѣлать слишкомъ 150—получаются одинаково ясными и, кромѣ того, написанное такимъ способомъ сохраняется такъ же хорошо, какъ и всякая типографская печать. Чистка гектографической массы въ данномъ случаѣ производится бензиномъ и горячею водою. См. *трипографъ*.

Гектокотиль, см. *головоногія*.

Гектолитръ, во Франціи мѣра емкости = 100 литрамъ = 3,8 четверика.

Гекторъ (*Ἔκτορ*), старшій сынъ троянскаго царя Пріама и Гекабы, мужъ Андромахи, отецъ Астіанакта (Скамандрія). Онъ является въ „Иліадѣ“ Гомера идеаломъ воина и вмѣстѣ съ тѣмъ любящимъ супругомъ, отцомъ и сыномъ. Особенно трогательны его прощаніе съ Андромахой, разсказъ о томъ, какъ онъ сопровождается рыданіями Пріама и Гекабы, выступаетъ на послѣднюю битву съ Ахилломъ и плачевная пѣснь о немъ Андромахи, Гекабы и Елены. Какъ Ахиллъ среди греческихъ вождей, такъ Г. среди троянцевъ является излюбленнымъ героемъ Гомера. Онъ превосходитъ всехъ своихъ товарищей храбростью, рѣшительностью, благоразуміемъ и выносливостью. Онъ сражается всегда тамъ, гдѣ сильнѣе свирѣпствуетъ битва, считая защиту отечества своею высшею цѣлью. Изъ боговъ къ нему особенно благосклонны Аполлонъ и Аресъ. Къ его главнѣйшимъ подвигамъ въ битвѣ относятся защита раненнаго Сарпедона, его поединокъ съ Эантомъ, сыномъ Теламона, взятіе греческаго вала и разрушеніе воротъ. Вслѣдъ за тѣмъ, онъ поджигаетъ греческіе корабли и убиваетъ Патрокла; вскорѣ послѣ этого онъ погибаетъ въ жестокой битвѣ отъ руки Ахилла. Ахиллъ съ дикой радостью бросаетъ его трупъ на землю передъ смертнымъ ложемъ Патрокла на сѣденье собакамъ; но Афродита, намазавъ его амброзіей, охраняетъ его отъ тлѣнія, а когда Ахиллъ трижды волочить трупъ его вокругъ могилы Патрокла, Аполлонъ защищаетъ его отъ всякаго поврежденія. Наконецъ, по приказанію Зевса, Ахиллъ выдаетъ трупъ Г. Пріаму, который отважился придти съ просьбой о томъ въ палатку побѣдителя. Троянцы помѣщаютъ его во дворѣ царскаго дворца и на десятый день сожигаютъ. Впослѣдствіи Гектора чтити въ Иліонѣ, какъ героя.

Гекуба, см. *Гекаба*.

Гекшеръ (Heckscher), Іоганнъ Густавъ Вильгельмъ Морицъ, германск. имперскій министръ, род. 1797, ум. 1865; былъ 1848 избранъ депутатомъ въ предварительный парламентъ, весьма энергично боролся противъ объявленія предварительнаго парламента постояннымъ, принадлежа къ лѣвому центру. Онъ былъ членомъ депутации, которая отправилась въ Вѣну, чтобы передать эрцгерцогу Іоганну извѣстіе объ избраніи его правителемъ государства и въ первомъ имперскомъ министерствѣ (12 іюля 1848) получилъ портфель юстиціи, а затѣмъ принялъ на себя управление министерствомъ иностр. дѣлъ. Какъ великогерманецъ, Г. объявилъ себя рѣшительнымъ противникомъ программы Гагерна и послѣдственной прусской имперіи. Послѣ того, какъ 1849 былъ установленъ наследственный титулъ императоровъ германскихъ, Г. въ концѣ апрѣля вернулся въ Гамбургъ, гдѣ снова занялся адвокатурой.

Гела (Gela), въ древ. г. на ю. бер. Сициліи, около соврем. Террановы, при одномъ р. (въ наст. время Фіуме ди Терранова), до-рійскаго происхожденія, основанъ въ 689 до Р. Хр. критянами и родосянами, съ 504 при тиранахъ Клеандрѣ, Гиппократѣ и Гелонѣ господствовалъ почти надъ всей Сициліей. Впослѣдствіи, когда Гелонъ перенесъ свою резиденцію въ Сиракузы, г. пришелъ въ упадокъ, былъ въ 405 разрушенъ карфагенянами, въ 280 Финтасомъ, тиранномъ Агригента и въ эпоху Страбона представлялъ лишь груду развалинъ.

Геласій, 1) имя двухъ папъ: а) Геласій I святой, родомъ изъ Африки, сдѣлался папой 492. Онъ былъ однимъ изъ первыхъ римскихъ епископовъ, стремившихся къ церковному главенству на Востокъ, строго преслѣдовалъ пелагианство, возобновилъ отлученіе, произнесенное его предшественникомъ Феликсомъ III противъ восточныхъ патріарховъ, и изгналъ скрывавшихся въ Римѣ манихеевъ, ум. 496. Написалъ, противъ евтиханъ и несторіанъ, сочиненіе: *De duabus in Christo naturis* и декретъ о признаваемыхъ и не признаваемыхъ церковью писанійхъ св. отцевъ. См. Thönes, *De Gelasio I papa* (Висб., 1873); Roux, *Le papa saint Gelase I* (Бордо, 1880). Его письма и сочиненія изданы Тилемъ въ „*Epistolae romanorum pontificum, etc.*“ (Брауншв., 1867). б) Г. II, раньше Іоаннъ Гаэтскій, при Урбанѣ II и Пасхалии II былъ кардиналомъ и канцлеромъ святого престола и послѣ смерти послѣдняго былъ избранъ въ папы партией, враждебной императору Генриху V (1118). Послѣ его выбора императорская партія, подъ предводительствомъ Франгипана, взяла въ плѣнъ и подвергла его истязаніямъ, правда, римляне освободили Г., но ему пришлось бѣжать отъ императорскихъ войскъ въ Гаэту, гдѣ онъ былъ посвященъ въ папы и отлучилъ, какъ Генриха V, такъ и выставленнаго имъ папу Григорія VIII. Отсюда вскорѣ онъ возвратился въ Римъ и 1118 уда-

лился во Францію, гдѣ и умеръ 1119 въ монастырѣ Клуни.

2) Г., съ 367 г. епископъ въ Кесаріи въ Палестинѣ, племянникъ патріарха Кирилла Іерусалимскаго, былъ сначала отвергнутъ аріанами, но, послѣ смерти Валента, онъ добился полного возстановленія въ своемъ достоинствѣ и умеръ 395. Онъ продолжалъ исторію Евсевія Кесарійскаго.

3) Г. Кизикскій, сынъ священника въ Кизикѣ, былъ около 476 г. епископомъ Кесаріи въ Виѳиніи; написалъ „Исторію Никейскаго Собора“ (греч. и лат., теперъ изданы Вальфуоромъ, Парижъ, 1579).

Гелатскій монастырь, наиболѣе сохранившійся изъ всѣхъ грузинскихъ мон. и сберегающій въ своихъ стѣнахъ драгоценныя памятники стародавнихъ временъ; расположенъ въ 8 вер. отъ Кутаиса, на вершинѣ горы, и обнесенъ невысокой оградой изъ многоугольныхъ циклопическихъ плитъ, внутри которой стоятъ 3 храма армянскаго стиля, одноглавыя, съ широкими барабанами, пропускающими массу свѣта. Стѣнопись собора (по сухому грунту) носитъ признаки византійскаго письма; изъ иконъ замѣч. золотыя массивныя складни съ эмалевыми ликами апостоловъ, образокъ арх. Михаила, литая рельефная икона св. Георгія. Надъ иконостасомъ, передѣланнымъ изъ невысокой, нѣкогда сквозной, алтарной преграды, мозаика XII в., подарокъ Алексѣя Комнена, по рисунку и исполненію родственная и современная норманскимъ и кievскимъ мозаикамъ, изобр. Богоматерь съ 2-мя ангелами; ниже ея Литургія Христова, надъ горнимъ мѣстомъ Гробъ Господень и святители. Изъ сокровищъ ризницы главнѣйшія древнія митры, облаченія и т. п., пергаментное евангеліе, съ миниатюрами, отчасти попорченными и реставрированными, XI или XII в., и др. Въ храмѣ св. Георгія снаружи вдѣланы въ стѣну каменныя раскрашенныя иконы; внутри своды покоятся на огромныхъ монолитныхъ столбахъ съ грубыми кубическими капителями; стѣнопись носитъ характеръ общій съ живописью фресокъ XII вѣка. Основанный грузинскимъ ц. Давидомъ Возобновителемъ, Г. м. долгое время служилъ усыпальницей сначала грузинскихъ, потомъ имеретинскихъ царей; съ XVI в. былъ епископскою кае., а иногда и убѣжищемъ для абхазскихъ католикосовъ; впервые описанъ Н. Толочановымъ, рус. посломъ въ Имеретію 1650; въ послѣднее время Церетели (Полное собраніе надписей Г. м.), Соловьевымъ (Письма изъ Закавказья, Художественн. Новости, 1884), Покровскимъ (Описание миниатюръ Г. м., въ IV т. Записокъ отдѣла русской и славянской археологии Имп. русскаго археолог. общества).

Гелатъ, то же, что Ахлатъ (см.).

Гелвуй (Гильбоа), горный краѣ въ Палестинѣ, между Израельской равниной и долиной Іордана, около Виесана, гдѣ царь Саулъ со своими тремя сыновьями палъ

въ битвѣ съ филистимлянами. Въ наст. время Джебелъ Фукуа.

Гелгудъ, польскій генералъ, род. 1790, ум. 1831 въ арміи Наполеона, участвовалъ въ походѣ на Москву, 1815 былъ назнач. командиромъ бригады польскихъ войскъ, 1830 принималъ участіе въ восстаніи и дѣйствовалъ въ Литвѣ, гдѣ, соединившись въ маѣ 1831 съ отрядомъ Хлоповскаго и Дембинскаго, разбилъ подъ Райградомъ небольшой отрядъ ген. Сакена. За медлительность и неудачныя попытки овладѣть Вильно и Шавлями Г. былъ устраненъ отъ командованія корпусомъ, перешелъ съ однимъ изъ отрядовъ прусскую границу и былъ убитъ пор. Скульскимъ, заподозрѣвшимъ его въ измѣнѣ.

Геле (Гелль, Генлейнъ), Петръ, первый мастеръ, приготовившій около 1500 карманные часы въ Нюрнбергѣ (Нюрнбергскія яйца).

Гелейты, дружины свободныхъ воиновъ, кот. окружали себя вожди и знатныя особы въ древней Галліи и Германіи.

Геленджикъ, селеніе на вост. бер. Чернаго моря, при бухтѣ того же имени, въ 30 в. на ю.-в. отъ Новороссійска, нынѣ упраздненное укрѣпленіе; одна изъ мѣстностей черноморскаго побережья, привлекающая за послѣднее время культурное населеніе своими климатическими условіями и возможностью разведенія винограда и плодоводства въ обширныхъ размѣрахъ.

Геленинъ (Алантова камфора, $C_6H_{10}O$) составная часть корня *Inula Helenum*, содержитъ въ продуктѣ перегонки этого корня съ водой; представляетъ безцвѣтныя, не имѣющія запаха кристаллическія иглы, легко растворимыя въ спиртѣ, эфирѣ, эфирныхъ маслахъ и почти нерастворяющіяся въ водѣ; плав. при 100°, кипитъ, разлагаясь, при 275—280°. Рекомендуются въ качествѣ прекраснаго антисептическаго средства; примѣняется при маларіи, туберкулѣзѣ, катаральныхъ поносахъ, коклюшѣ и пр. Иногда слово Г. употребляется, какъ синонимъ инулина.

Геленбургъ, по произн. Иленсбѣро (Helensburgh), приморскій купальн. курортъ въ Дѣмбартонширѣ въ Шотландіи на Кляйдѣ, имѣеть (1891) 8409 жит., значит. рыбн. ловлю и противолежачій замокъ герцога Аргайльскаго.

Гелень (*Ελενος*), сынъ Пріама и Геканы, являющійся въ „Іліадѣ“ прорицателемъ, но принимающій участіе и въ битвѣ. Согласно послѣгомеровскому сказанію, онъ (единственный изъ сыновей Пріама) пережилъ паденіе Трои, такъ какъ еще до этого времени добровольно перешелъ къ грекамъ или былъ взятъ ими въ плѣнъ. Онъ предсказалъ грекамъ, что Троя можетъ быть взята лишь при помощи Неоптолема и Филоктета. Послѣдовавъ за Неоптолемомъ въ Эпиръ, онъ женился послѣ смерти Неоптолема на Андромахѣ и сталъ властвовать въ Эпирѣ.

Гелень, ванъ, семья типографовъ, ро-

домъ изъ Вестфалии, переселилась въ Антверпенъ, между 1520 и 1528. Одинъ изъ потомковъ этой семьи Юганнъ Г. основалъ 1703, подъ названіемъ: „Wiener Diarium“, первую регулярно выходившую вънскую газету. Она еще и до сихъ поръ существуетъ въ качествѣ официального органа, подъ названіемъ „Wiener Zeitung“. Онъ умеръ 1721. Юганну Петру Г., продолжавшему дѣло послѣ смерти отца, Марія Терезія пожаловала наслѣдственное дворянское достоинство.

Гелеполь, воен. машина у грек. и римл.: дерев. башня выс. до 140 ф., съ платформой наверху и опускными мостами; устраивалась для того, чтобы у стѣнъ крѣпости атакующіе могли спуститься на стѣны.

Гелеръ, Юганнъ Самуилъ Трауготтъ, физикъ, род. 1751, ум. 1795; изучалъ въ Лейпцигѣ естественныя науки и математику, затѣмъ правовѣдѣніе. Его „Physikalisches Wörterbuch“ (Лейпц., 1787—1795, 5 т.; оглавленіе 1801), обработанный Брандесомъ, Гмелиномъ, Литтровомъ, Горнеромъ, Мунке и Пфаффомъ и вышедшій (1825—1845) въ 11 томахъ, представляетъ весьма содержательное въ историческомъ отношеніи сочиненіе.

Гелика (*Ελικη*), критская нимфа, превращенная Зевсомъ въ созвѣздіе Большой Медвѣдицы.

Гелике (*Ελικη*), древній гл. гор. іонійцевъ въ Ахайѣ, близъ устья Селина, съ знаменит. храмомъ Посейдона, былъ вмѣстѣ съ сѣднѣмъ гор. Бура, 337 до Р. Хр. уничтоженъ землетрясеніемъ и поглощенъ моремъ.

Геликондъ (греч. развертывающійся), геометрическое мѣсто касательныхъ винтовой линіи (винтовой линіей наз. проведенная на цилиндрѣ радиуса a кривая, касательная которой наклонена къ оси подъ постояннымъ угломъ $\frac{\pi}{2} - a$). Г. косою — геометрическое мѣсто главныхъ нормалей винтовой линіи.

Геликониды, одно изъ многихъ прозвищъ музъ, по ихъ мѣстопребыванію, горѣ Геликону.

Геликонія (*Heliconia L.*), близкій къ банану (см.) родъ травянистыхъ растений, къ которому относятся около 30 видовъ, встрѣч. въ жаркихъ частяхъ Америки. Нѣкоторые изъ нихъ разводятъ у насъ въ теплицахъ, въ особенности *H. metallica Linden*, изъ Новой Гренады, листья котораго, ярко-зеленые сверху, снизу окрашены въ красный, съ металлическимъ отблѣнкомъ цвѣтъ.

Геликонъ (въ наст. время Палэо-Вуно), горн. хребтъ въ з. Бѣотіи, между оз. Копайсъ и Коринескимъ зал. (1749 м.); вост. часть Г., въ особ. современная Загора, изобиловала источниками, лѣсис. оврагами и живописн. долинами; древн. поэты воспѣвали Г., какъ мѣстопребываніе музъ. На с. склонѣ Г. находилась посвященная музамъ роща, украшенная статуями и зда-

ніями. Неподалеку отъ нея источникъ Аганиппе два часа тяжелого подъема ведутъ отсюда на в. верш. (1527 м.), гдѣ нѣкогда находился свертвенникъ Зевсу (въ наст. время часовня св. Ильи); у подножія горы протекала р. Гиппокрена (см.).

Гелимеръ, послѣдній король вандаловъ въ Африкѣ, сынъ Гелара, правнукъ Гейзериха, свергнулъ съ престола Хильдериха и сдѣлался королемъ (530). Импер. Юстиніанъ предпринялъ походъ противъ него, какъ противъ узурпатора и преслѣдователя христіанъ-католиковъ. Римскій полководецъ Велисарій разбилъ Г. 533 близъ Карфагена и орадилъ его въ крѣпости. Послѣ сдачи, Г. былъ привезенъ въ Константинополь и шелъ за колесницей триумфатора; но затѣмъ ему дали прекрасное владѣніе въ Галатѣ, гдѣ онъ еще долгіе годы прожилъ мирно и спокойно.

Гелихризумъ (*Helichrysum*), латинское названіе цмина (см.).

Гелиаде-Радулеску (*Heliade или Eliade-Radulescu*), Юаннъ, румынскій писатель и государтств. дѣятель, род. 1802, ум. 1872, принадлежалъ къ партіи, побудившей князя Георгія Бибеску подписать конституцію. Послѣ бѣгства князя (24 июня), Г. былъ членомъ временнаго правительства, но при приближеніи русскихъ и турецкихъ войскъ долженъ былъ, какъ и прочіе опальные, спастись бѣгствомъ. Сначала онъ отправился въ Кронштадтъ въ Седьмиградь, оттуда 1849 въ Парижъ, а въ слѣдующемъ году въ Турцію, гдѣ ему назначенъ былъ для жительства о—въ Хіосъ. Въ свитѣ Омера Паши онъ 1854 вернулся въ Букарештъ, гдѣ съ тѣхъ поръ и оставался. Литературная дѣятельность Г. чрезвычайно разносторонняя; ея цѣнность заключается въ побудительномъ толчкѣ къ развитію молодой румынской литературы во всѣхъ ея областяхъ. Какъ поэтъ, Г. не хватаетъ воображенія, а языкъ его часто изысканъ и искаженъ злоупотребленіемъ латинскими неологизмами. Г. основалъ 1828 первый румынскій журналъ: „Curierul românesc“, а послѣ запрещенія его (1848) и другой: „Curierul de ambe sexe“ (5 т.); 1844 написалъ героическую драму о Мирчеу, 1846 національную эпопею о валашскомъ князѣ Михаилѣ Храбромъ: „Mihaida“; далѣе „Souvenirs et impressions d'un proscrit“ (Пар., 1850); „Le protectorat du Czar“ (1850); „Mémoires sur l'histoire de la régénération roumaine“ (1851) и „Cursû de poesie generală“ (1868 и сл., 3 т.).

Гелиады, дочери Гелия (Гелиоса) и океаниды Климены: Эгла, Фаеуса и Лампетія (по другимъ ихъ было больше), сестры Фаэтона, для котораго онѣ, безъ приказанія отца, запрягли солнечную колесницу; въ наказаніе за это иль изъ состраданія, такъ какъ онѣ неутѣшно оплакивали смерть брата, онѣ были превращены въ тополи. Изъ слезъ ихъ произошелъ янтарь.

Гелиандъ (*Heliand*, т. е. Спаситель), старосаксонская религіозная поэма, напи-

санная неизвѣстнымъ клирикомъ въ нач. IX ст. въ аллитерирующихъ стихахъ. Г. самое выдающееся, какъ по объему, такъ и по поэтическому значенію, произведеніе на старосаксонскомъ нарѣчій. Г. сохранился въ 2 рукописяхъ, въ Мюнхенѣ и Британскомъ музеѣ. Изданія: Шмеллера (1870, со словаремъ и грамматикой); М. Heyne (1883, съ глоссаріемъ), Н. Rückert'a (1876), Sievers'a (Галле, 1878) и Behaghel'я (1882). Перев. на нов. нѣм. яз. Grein'a (1854, нов. изд. 1869) и Симрока (3 изд., Берл., 1882). См. Windisch, Der H. und seine Quellen (Лейпц., 1868); Grein, Die Quellen des H. (1869); Vilmar, Deutsche Altertümer im H. (2 изд., 1862); Sievers, Der H. und die angelsächsische Genesis (1875); Behringer, Zur Würdigung des H. (1891); R. Koegel, schichte der deuts. Litteratur bis zum Ausgang des Mittelalters (1894—97).

Геліантемумъ (Helianthemum), латинское назв. солнечника (см.).

Геліантинъ, см. *диметиль-оранжъ*.

Геліантусъ (Helianthus), латинское назв. подсолнечника (см.).

Геліе, первый типографъ въ Беромюнстерѣ (1470) въ Ааргау, род. около 1400, ум. 1475, недавно еще считался первымъ типографомъ въ Швейцаріи; но теперь нашлось одно Базельское изданіе, напечатанное еще до 1468. Г. изучилъ книгопечатаніе въ Базель, гдѣ довольно долго жилъ до 1466. Его „Mamotrectus“ („Mamotractus“), словарь для объясненія библейскихъ текстовъ, вышелъ одновременно (10 ноября 1470) съ книгой того же названія Шöffера. Позднѣе вышли другія произведенія.

Гелій (Гелиосъ, греч. *Ἥλιος*, у римлянъ *Sol*), въ греч. мифологіи богъ солнца, сынъ титана Гиперіона и Тіи, братъ Селены и Эосъ. Гомеръ отождествляетъ его съ его отцомъ Гиперіономъ. Онъ поднимается утромъ изъ Океана въ восточной странѣ эіоповъ, и вечеромъ снова погружается на западѣ въ волны Океана. На западной оконечности земли (по рассказамъ позднѣйшихъ поэтовъ) находится дворецъ Г. и конюшня его золотыхъ и крылатыхъ коней (о которыхъ Гомеръ не упоминаетъ); здѣсь онъ подкрѣпляется амброзіей и кормитъ коней травой съ острововъ блаженныхъ. Кромѣ того, на западѣ Г. принадлежатъ сады, охраняемые Гесперидами, а на о-вѣ Тіриакіи или Эрміи прекрасныя стада быковъ (числомъ 350, символъ числа дней луннаго года), которыхъ стережетъ Геріонъ. Супругой Г. была нимфа Персеида; съ ней онъ прижилъ Кирку, Эета и Пасифаю, а океанида Климена, супруга эіопскаго царя Меропа, родила ему Фаеонта (Фаэтона) и Геліадъ (см.). Авгій (см.) также былъ его сыномъ. Г. все видитъ и слышитъ. Онъ сообщилъ Гефесту о любви Ареса и Афродиты, за что Аресъ преслѣ-

довалъ всѣхъ его потомковъ, и разказалъ Деметрѣ о похищеніи ея дочери. Его, какъ всевѣдущаго, вызывали при заклинаніяхъ. Средоточіемъ очень распространеннаго культа Г. былъ островъ Родосъ. Кромѣ того, онъ почитался въ Коринѣѣ и Аргосѣ, Мегалополѣ и Трѣзевнѣ. Римляне перенесли мифы, относящіеся къ Г., на своего Sol. Они считали также бога солнца покровителемъ цирковыхъ возничихъ и воздавали ему почести въ циркѣ, по срединѣ котораго стоялъ его храмъ. Въ греческ. искусствѣ Г. послужилъ сюжетомъ значительныхъ произведеній пластики лишь на о-вѣ Родосѣ, гдѣ Лизиппъ изобразилъ его на четырехконной колесницѣ, а его ученикъ Харесъ изъ Линда сдѣлалъ статую Г. колоссальной величины (70 локтей вышины,



Гелій (метопа изъ Трои).

знаменитый колоссъ Родосскій при входѣ въ гавань). На родосскихъ монетахъ голова его изображается en face, формы ея округлыя, кругомъ, подобно солнечнымъ лучамъ, развѣваются волосы. Во весь ростъ онъ часто изображался одѣтымъ въ развѣвающимся плащѣ на колесницѣ, всегда молодымъ, какъ напр. на рельефѣ найденной Шлиманомъ въ Троѣ метопы (см. рисунокъ); поднимающимся изъ моря изображенъ онъ на восточномъ фронтонѣ Пареевона въ Афинахъ. Какъ повелитель вселенной, онъ держитъ иногда въ рукѣ земной шаръ. См. также Эосъ. См. Rapp, „Lexikon der griechischen Mythologie“, Рошера, т. 1, ст. 1993 сл.

Гелій, газообразное вещество, содержащееся въ большихъ количествахъ на солнцѣ и бѣлыхъ неподвижныхъ звѣздахъ, также въ метеоритахъ; минералы, какъ клеверитъ, бреггеритъ, уранинитъ, иттротанталитъ, фергусонитъ, самарскитъ, гельминитъ, танталитъ, поликразъ, монацитъ, ксенотинъ, оранжеитъ и торитъ, содержатъ замѣтныя

количества этого вещества. Небольшие количества Г., в большинстве случаев сопровождаемого аргоном, содержатся в некоторых минеральных водах, напр., в Вильдбаде Шварцвальдском, в Котере, Мезерге и пр., а также в морской и речной воде. ничтожное количество Г., содержащееся в атмосфере, сравнительно с огромным количеством его, содержащимся в мировом пространстве, быть может, зависит от того, что скорость поступательного молекулярного движения Г., как весьма легкого газа, подобно водороду, слишком велика, сравнительно с величиною тяготения земного шара относительно таких веществ. Поэтому, как водород, так и Г., улетают из пределов земной атмосферы и скопляются около центров, подобных солнцу и неподвижных звездам, где сила тяготения очень велика; здесь эти легкие вещества, повидимому, образуют главную составную часть атмосферы этих небесных тел. Но поскольку водород оказывается способным к химическим взаимодействиям и поэтому удерживается в виде соединений на земле, то столько Г. мало энергичный в химическом отношении, уходил из пределов земной атмосферы, а аргон, хотя и столь же мало действенный, но зато более тяжелый, в этой атмосфере удержался в значительных количествах. Для получения Г. особенно удобны минералы клеветит и бруггерит. Эти минералы подвергаются нагреванию в пустоте, затем освобождаясь при нагревании газ очищается от углекислого газа, водорода и азота, посредством пропускания через раствор йода натрия, раскаленную окись меди и пары раскаленного магния. Удельный вес Г.—2,133, так что Г. является самым легким после водорода веществом. Отношение его теплоемкостей (при постоянном объеме и при постоянном давлении) равно 1,67; молекулярный вес—около 4. Весьма вероятно, что Г. одновалентен. Один объем воды при 18,2 растворяет 0,0073 объема Г., таким образом Г. принадлежит к числу наименее растворимых газов; в спирт и бензол он совершенно нерастворим. Превратить его в жидкое состояние, несмотря на охлаждение до — 265°, не удалось. Показатель преломления Г. относительно воздуха равен 0,146. Наименьший из показателей преломления принадлежал до сих пор водороду—0,5. Исследования спектра Г. дают повод предполагать, с некоторою вероятностью, что он не простое вещество, а смесь, по крайней мере, двух газов. О химических свойствах Г. известно пока весьма мало; во всяком случае, он весьма индифферентен в химическом отношении. Локьер нашел 1868 в спектре солнечной хромосферы рядом с линией натрия желтую линию D₃, не соответствовавшую ни одному из тогда известных веществ и также не соответствовавшую ни одной из из-

вестных Фраунгофферовых линий. Локьер и Франкланд приписали их неизвестному элементу, который и назвали Г. Впоследствии Г. был также найден в солнечных протуберанцах, в туманности Ориона, в блуждающих звездах и, в особенности, в некоторых звездах созвездия Ориона. Пальмиери нашел Г. при исследовании некоторых продуктов извержения Везувия; но лишь 1895 Рамсей получил Г. из клеветита, обрабатывая его серной кислотой и собирая получившиеся при этой обработке газы. См. Mugdan, Argon und Helium (Штуттг., 1896).

Гелиогабалъ (Heliogabalus, Элагабалъ, собств. имя сирийскаго бога солнца), римск. императоръ съ 218—222 по Р. Хр. Первоначально онъ носилъ имя Варія Авила Бассіана и былъ сыномъ Варія Марцелла и Соемия, внукомъ Юліи Мезы, которая послѣ смерти имп. Каракаллы удалась въ свой родной городъ Эмезу. Здесь мальчикъ Г. былъ посвященъ въ верховные жрецы солнечнаго бога и приобрѣлъ, гл. обр. благодаря молвъ, выдававшей его за сына Каракаллы, расположеніе войскъ, стоявшихъ неподалеку отъ Эмезы. Этимъ воспользовалась умная и честолюбивая Меза и при помощи богатыхъ подарковъ склонила солдатъ провозгласить Г. императоромъ подъ именемъ Марка Аврелія Антонина, несмотря на то, что ему было тогда всего лишь 14 (по другимъ 17) лѣтъ отъ роду. Макринъ, захватившій власть послѣ убіенія Каракаллы (217), былъ побужденъ и убитъ во время бѣгства. Главнымъ занятіемъ Г. и во время правленія осталось прославленіе солнечнаго бога, имя котораго онъ принялъ. Онъ приказалъ воздвигнуть на Палатинскомъ холмѣ великолѣпный храмъ, въ которомъ съ необыкновенн. пышностью совершался культъ этого божества. Въ супруги богу солнца была избрана луна (финикійская Астарта), почитавшаяся въ Кареагенѣ подъ именемъ Juno Caelestis, и ея изображеніе съ большою торжественностью перенесли изъ Кареагена въ Римъ. Все время своего правленія Г. провелъ въ сплошномъ развратѣ. Его надо считать первымъ восточнымъ монархомъ на римскомъ престолѣ. Наконецъ, солдаты устыдились своего выбора и обратили свою благосклонность на двоюроднаго брата Г., Александра, сына Мамен, второй дочери Юліи Мезы. По желанію бабки, Г. усыновилъ Александра, но скоро сталъ покушаться на его жизнь; эти преслѣдованія Александра вызвали мятежъ, во время котораго Г. потерялъ тронъ и жизнь. Преторіанцы умертвили своего бывшаго любимаго, протащили по улицамъ его изуродованный трупъ и бросили его въ Тибръ (222).

Гелиография, см. гелиография.

Гелиография (греч. въ буквальномъ смыслѣ: солнцепись) искусство, состоящее въ полученіи большого числа копій съ фотографическаго снимка механическимъ путемъ, помощью типографской краски и стан-

ка. Г. распадается по существу на три различныхъ приема, въ зависимости отъ того, къ какому способу желаютъ прибѣгнуть для изготовленія клише: къ способу травленія, къ способу физико-химическому или, наконецъ, къ способу пластическому. Въ первомъ случаѣ свѣточувствительный слой играетъ роль основы, по которой происходитъ травленіе, освѣщеніе играетъ роль гравера, а кислота дѣйствуетъ въ качествѣ рѣзца; во второмъ случаѣ печатаніе является не механическимъ явленіемъ, а результатомъ физико-химической реакціи между веществами, подобно тому, какъ это имѣетъ мѣсто въ литографическомъ процессѣ. Третій способъ можетъ быть считаемъ специально гелиографическимъ, такъ какъ онъ основанъ на полученіи рельефныхъ изображеній, получающихся вслѣдствіе растворенія неподвергавшейся освѣщенію хромовой желатины и нерастворимости освѣщенной части этого вещества. Первые гелиографическіе опыты были произведены Фоксомъ Тальботомъ (назавшимъ свой способъ фотоглифией), Нипсомъ де Сентъ-Викторомъ и Пуатевеномъ; получавшіяся этими изслѣдователями пластинки требовали, однако, еще большой обработки и участія граверовъ; гораздо лучшихъ результатовъ достигъ Претшъ, назвавшій свой способъ фотогальванографией (см.). Фотолитографія, фотоцинкографія, симильгравюра, альбертотипія или свѣтопечатаніе и аубелево печатаніе относятся также къ понятію Г., по крайней мѣрѣ постольку, поскольку всѣ эти способы основаны на репродукціи негативныхъ или позитивныхъ изображеній, получаемыхъ помощью фотографіи (см.). Гелиопластикой или фототипіей называютъ выпуклые рисунки на металлическихъ пластинкахъ, предназначенные для печатанія на типографскихъ станкахъ, въ отличіе отъ вогнутыхъ рисунковъ, годныхъ для литографскихъ работъ. Способъ Пуатевена былъ привилегированъ въ Англіи, подъ названіемъ гелиотипіи. Способъ этотъ сводится къ тому, что подъ фотографической негативъ помѣщается пластинка, покрытая хромо-желатиной; подвергшіяся дѣйствію свѣта части хроможелатины не смыываются, между тѣмъ какъ части, неподвергавшіяся этому дѣйствію, сходятъ; такимъ образомъ получается рельефное изображеніе, переносимое на цинковую пластинку и затѣмъ, послѣ травленія, идущее въ качествѣ клише на обыкновенные печатные станки. Третій способъ, такъ наз. гелиографюра или фотогравюра, открытая Русселлономъ, весьма усовершенствована Скамони въ Спб., а въ послѣднее время цѣлымъ рядомъ парижскихъ, вѣнскихъ и др. мастеровъ, такъ что въ отношеніи вѣрности передачи оригинала, современная фотогравюра является наиболѣе совершеннымъ механическимъ средствомъ репродукціи. Гальванической отгискъ съ хроможелатиноваго рельефа, полученнаго помощью фотографіи, можетъ

быть въ мѣстахъ, вышедшихъ недостаточно отчетливо, подправленъ граверомъ, такъ что, благодаря этому, даже масляныя картины могутъ быть передаваемы съ сохраненіемъ относительности своихъ свѣтотѣней. Техника гелиографернаго дѣла дошла въ настоящее время до такого совершенства, что теперь гелиографюры печатаются даже въ нѣсколько досокъ, чѣмъ достигается цвѣтное печатаніе. См. Husnik, Die Heliographie (2 изд. 1888); Scamoni, Handbuch der Heliographie (Берлин., 1872); Gaumet, Traité pratique de gravure heliographique (Пар., 1885); Мооск, Traité pratique d'impression photographique aux encres crasses (Пар., 1888).

Гелиографная команда, изъ 3—5 нижнихъ чиновъ назначается для подачи сигналовъ помощью гелиографа.

Гелиографъ, приборъ, служащій для передачи депешъ при помощи отраженныхъ лучей солнца. При извѣстномъ положеніи зеркала отраженные лучи солнца могутъ быть направлены на сосѣднюю станцію, на которой они представляются наблюдателю въ видѣ довольно яркой звѣзды. Сигналы подаются короткимъ и продолжительнымъ свѣтомъ звѣзды, что достигается измѣненіемъ наклона зеркала; изъ различныхъ сочетаній этихъ сигналовъ образуется азбука, причемъ обыкновенно примѣняется телеграфная азбука Морзе (черточкѣ соответствуетъ продолжительный, а точкѣ короткій свѣтъ). По простотѣ устройства, дешевизнѣ, легкости, подвижности и обезпеченности отъ порчи неприятелемъ (для чего нужно захватить самый приборъ) Г. особенно удобенъ въ военномъ дѣлѣ, но условія мѣстныхъ (неровности), климатическія (пасмурная погода) и атмосферическія (туманъ) могутъ лишить возможность пользоваться имъ. Въ Россію Г. впервые привезенъ былъ 1876 изъ Англіи, гдѣ онъ былъ усовершенствованъ для военныхъ цѣлей Мансомъ въ Афганистанѣ; гелиографныя команды были организованы во время Ахаль-текинской экспедиціи. Нынѣ у насъ примѣняются Г. 3 видовъ: 1) кавалерійскій съ дальностью на 12—15 верстъ, вѣсомъ 8 фн.; 2) полевой — на 20—25 верстъ, вѣс. до 15 фн. и 3) крѣпостной — на 35—60 верстъ, вѣс. 49 фн. Ночью гелиографированіе при помощи луннаго свѣта возможно только въ теченіе 4—6 дней въ мѣсяцъ, и то не далѣе 15 верстъ; помощью же особо приспособленныхъ лампъ, можно работать только на разстояніи до 5 верстъ. См. Витковскій, „Воен. телеграфія“ (1881); Кудиновъ, „Гелиографы“ (1883); Смирновъ, „Свѣтовой оптический телеграфъ“ (1885); А. Максимовичъ, „Руководство по гелиографному дѣлу“ (1894).

Гелиографъ (греч.), инструментъ для фотографированія солнца, т. е. астрономическая труба съ фотографическою камерой. Астрономическая труба Г. устанавливается либо, какъ экваторіаль, либо неподвижно,

при чемъ солнечные лучи направляются съ помощью гелиостата; въ фокусѣ получается изображеніе солнца; иногда въ фокусѣ помѣщается система линзъ дающая значительно увеличенное изображеніе. Г. наз. также измѣненный 1875 Мансе'омъ гелиотропъ Гаусса, употребляемый для сигнализации. Съ помощью маленькаго вращающагося зеркала посылаютъ солнечные лучи на далекія разстоянія, и комбинація продолжительнаго и кратковременнаго свѣта образуетъ алфавитъ, подобно азбукѣ Морзе. При ясной погодѣ Г. можетъ работать на разстояніи 60—160 километровъ (см. выше).

Гелиографъ, самопишущій инструментъ, отмѣчающій продолжительность солнечнаго свѣта; аппаратъ этотъ основанъ на тепловомъ или на химическомъ дѣйствіи солнечныхъ лучей. На русскихъ метеорологическихъ станціяхъ особенно распространены 2 рода Г., Кемпбеля и Величко. Первый приборъ состоитъ изъ стекляннаго шара, черезъ кот. проходятъ лучи солнца и собираются въ узкій пучекъ, способный оказывать значительныя тепловыя дѣйствія. Въ продолженіе дня, одновременно съ видимымъ перемѣщеніемъ солнца на небесномъ сводѣ, перемѣщается и самый пучекъ лучей, описывая дугу. На разстояніи главнаго фокуса, по дугѣ помѣщаются подготовленную бумагу, на кот. солнце выжигаетъ свой путь, причемъ по длинѣ прожога, по его непрерывности или по его отсутствію можно судить о продолжительности, непрерывности или отсутствіи солнечнаго сіянія. Полоска бумаги раздѣлена поперечными чертами на промежутки, отмѣчающіе $\frac{1}{4}$ часа, т. ч. по расположенію линіи прожога можно не только опредѣлить число часовъ сіянія, но и точно установить, въ какіе часы солнце сіяло или не сіяло. Приборъ устанавливается на открытомъ мѣстѣ, кот. доступно лучамъ солнца во всякое время дня и года. Въ зависимости отъ географической широты мѣста, дугообразную подставку съ бумагой помѣщаютъ выше или ниже, причемъ она должна быть приспособлена такъ, чтобы въ истинный полдень свѣтлое пятнышко сошедшихъ лучей падало прямо на середину бумажки, гдѣ поставлена цифра XII. При установкѣ Г., надо помнить, что истинный полдень совпадаетъ съ таковымъ средняго времени, по кот. идутъ часы, въ срединѣ апрѣля, іюля и концѣ августа и декабря; въ остальное время года между ними разница приблизительно отъ 0 до $\frac{1}{4}$ часа. Прожогъ получается различный (широкій сквозной или узкій не сквозной), въ зависимости отъ того, насколько ярко сіяло солнце, благодаря высотѣ его надъ горизонтомъ и прозрачности воздуха, т. ч. по прожогу можно отчасти судить и объ яркости солнечнаго сіянія. Недостатокъ прибора тотъ, что при слабомъ сіяніи (напр. при восходѣ и закатѣ) прожоговъ на бумагѣ не наблюдается

и время солнечнаго сіянія не отмѣчается сполна. Для защиты отъ дождя и снѣга, приборъ прикрывается тонкимъ и ровнымъ колпакомъ изъ стекла. Г. Величко состоитъ изъ цилиндра, установленнаго въ наклонномъ положеніи посредствомъ винта и круга съ градуснымъ дѣленіемъ. Концы цилиндра снабжены крышками, а въ его стѣнкахъ сдѣланы три небольшія щели, изъ кот. боковыя отстоятъ отъ средней по окружности цилиндра на 90° , причемъ одна изъ нихъ расположена выше, а другая ниже средней щели. При установкѣ прибора ось цилиндра наклоняютъ къ горизонту на уголъ, кот. равенъ широтѣ даннаго мѣста и устанавливаютъ ее въ плоскости меридіана, чтобы средняя щель была направлена на югъ, причемъ ось цилиндра совпадаетъ съ осью міра; солнечные лучи проникаютъ въ щель и описываютъ на разграфленной свѣточувствительной (ціаноферной) бумагѣ внутри цилиндра правильную дугу за нѣсколько часовъ до и послѣ полудня. Лучи утромъ и вечеромъ падали бы слишкомъ косвенно, но тогда работаютъ двѣ др. щели (вост. и зап.); поэтому за день получаютъ три полосы на различныхъ высотахъ (на вложенной въ цилиндръ свѣто-чувствительной бумагѣ. Вечеромъ цилиндръ снимается съ подставки и вынимаютъ въ комнатѣ изъ него ціаноф. бумагу, кот. промываютъ водой; на ней замѣчаются синія полосы, кот. сплошныя при ясной погодѣ, а при затѣненіи солнца образуютъ бѣлый промежутокъ. Г. помѣщается обыкновенно на открытомъ мѣстѣ, напр. на крышѣ; имъ пользуются на русскихъ станціяхъ 2-го разряда. Въ нѣкот. случаяхъ примѣняется аналогичный приборъ, въ нижней части кот. помѣщается часовой механизмъ, заставляющій его совершать одинъ оборотъ въ сутки (Г. съ часовымъ механизмомъ). Имѣются и др. аппараты для измѣренія солнечнаго и разсѣяннаго дневнаго свѣта, частью основанные на дѣйствіи свѣта на смѣсь хлора съ водородомъ (Роско и Бунзенъ), частью на возбужденіи гальваническаго тока при освѣщеніи одного изъ электродовъ, покрытаго галлонной солью (Бекерель, Марешаль и др.), частью на измѣненіи электрическаго сопротивленія селена подъ вліяніемъ свѣта (фотомеръ Сименса). Эти приборы очень сложны и на практикѣ въ метеорологическихъ станціяхъ не примѣняются, также какъ и новый русскій аппаратъ Тимирязева.

Гелиодоръ, 1) казначей сирійск. царя Селевка IV Филопатора, посланный 176 до Р. Хр. въ Іерусалимъ, съ порученіемъ ограбить Іерусалимскій храмъ. Здѣсь, несмотря на протестъ первосвященника Опія, онъ вступилъ въ храмъ, но былъ, по преданію, пораженъ чудеснымъ явленіемъ и такимъ образомъ удержанъ отъ исполненія своего намѣренія. Впослѣдствіи онъ отравилъ своего государя и завладѣлъ сирійскимъ престоломъ, но былъ свергнутъ Антиохомъ Эпифаномъ.

2) Г., греч. грамматикъ I в. по Р. X., главный основатель метрики; онъ положилъ начало метрическимъ сохлѣямъ къ Аристофану (см. „*Heliodori colometria Aristophaneae*“, изд. Thiemann'омъ, Галле, 1869; см. *колометрия*). Его теоріи слѣдовали латинскіе метрики. См. Hentl, *Heliodorische Untersuchungen* (Лейпц., 1870).

3) Г., изъ Эмезы въ Сиріи, софистъ второй половины III в., авторъ греч. романа „*Аидіолихъ*“, содержащаго въ 10 книгахъ рассказъ о чудесныхъ приключеніяхъ дочери эоипскаго царя Хариклеи и ессалийца Теагена. Его романъ принадлежитъ къ лучшимъ произведеніямъ въ этой области греческой литературы и отличается чистотою и изяществомъ языка. Изданъ Korais (Парижъ, 1804, 2 т.); Bekker'омъ (Лейпцигъ, 1855) и Hirschig'омъ (въ „*Scriptores erotici*“, Парижъ, 1857); переведенъ на нѣмецкій языкъ Götting'омъ (Франкфуртъ, 1822), Fischer'омъ (Штуттгартъ, 1869) и др. На французскій аббатомъ de Fontenu (1733, 2 т.). См. Erw. Rohde, *Geschichte des griechischen Romans*, 2 изд., стр. 453 слл. (Лейпцигъ, 1900).

Гелиолатрія, то же, что солнцопоклонство. Культъ солнца занимаетъ выдающееся мѣсто во всѣхъ натуральныхъ религіяхъ, но особое значеніе онъ имѣлъ въ царствѣ Савскомъ или Сабейскомъ, въ южной Аравіи, почему Г. часто называется сабеизмомъ.

Гелиометръ (греч. измѣритель солнца), точнѣйшій астрономическій инструментъ для измѣренія малыхъ угловъ. Принципъ устройства слѣдующій: объективъ Г. раздѣланъ по діаметру пополамъ, обѣ половинки могутъ перемѣщаться (см. рис.). Когда обѣ части объектива вмѣстѣ,



такъ что образуютъ сплошную окружность, получается одно изображеніе; когда же передвигаютъ половины объектива, какъ указано на рис., получаютъ два изображенія. Передвигаютъ половины объектива такъ, чтобы оба изображенія диска солнца коснулись другъ друга или изображенія двухъ звѣздъ совместились; затѣмъ передвигаютъ объективныя половины въ противоположномъ направленіи для той же цѣли. Перемѣщеніе половинокъ объектива отвѣчаетъ двойному видимому діаметру солнца или двойному разстоянію двухъ звѣздъ. Первая идея Г. принадлежитъ Савери (1743) и Бугеру (1748). Наибольшій Г. (отверстіе объектива 9 дюйм.) построенъ 1894 бр. Репсольдъ въ Гамбургѣ для частной обсерваторіи фонъ Куффнера въ Вѣнѣ. См. Seeliger, *Theorie des H.* (1877).

Гелиометръ (гелиогермометръ) приборъ, предназначаемый для опредѣленія поглощенія тепла въ атмосферѣ. Первый Г., изобрѣтенный Гершелемъ и усовершенствованный Пуллье, состоитъ изъ сосуда, въ видѣ коробки, сдѣланнаго изъ листового серебра и имѣющаго 1 дцм. въ діаметрѣ

и 14—15 мм. высоты. Внутри сосуда помещается шарикъ термометра, скала котораго заключена въ трубки, придѣланной къ серебряному сосуду. Приборъ устанавливается въ такомъ штативѣ, что можетъ быть укрѣпленъ въ любомъ положеніи, такъ что солнечные лучи всегда падаютъ на его поверхность перпендикулярно. Серебряный сосудъ наполненъ водою и приводится въ теченіе всего времени наблюденія во вращательное движеніе, для того чтобы вода равномерно въ немъ нагрѣвалась. Кромѣ того, сторона, обращаемая къ солнцу, покрывается слоемъ сажи. Такъ какъ, однако, Г. не только поглощаетъ солнечную теплоту, но также отдаетъ ее въ окружающее пространство, то работа съ этимъ приборомъ требуетъ поправки на охлажденіе, для чего наблюдаютъ, съ какой быстротою нагрѣтый Г. охлаждается, будучи помещенъ въ тѣнь. Изъ наблюденій надъ Г. Пуллье выводитъ, что въ ясный день, около 12 часовъ, атмосфера поглощаетъ приблизительно одну треть тепловыхъ лучей солнца. Впрочемъ, дальнѣйшія изслѣдованія показали, что результаты, полученные Пуллье, не вѣрны, поэтому въ настоящее время, для опредѣленія поглощенія тепловыхъ лучей атмосферой, употребляются другіе приборы. См. *инсоляция*.

Гелиоластика, см. *гелиографія*.

Гелиополисъ („г. солнца“), 1) г., см. Бальбекъ; 2) гор. въ древнемъ Нижнемъ Египтѣ, въ 8 км. къ с. отъ Каира, около селенія Матаріэ, славился своимъ храмомъ солнца; храмъ, аллея сфинксовъ и обелиски были извѣстны еще Страбону; въ настоящее время сохранился лишь одинъ обелискъ 20³/₄ м. выс отъ временъ 12 династии (2430 до Р. Хр.) и возвышавшійся передъ храмомъ. Этотъ храмъ, въ которомъ, по преданію, священнодѣйствовалъ Моисей, былъ извѣстенъ древнему міру, какъ источникъ мудрости (его посѣщаль, будучи ученикомъ, Платонъ). Къ храму относится пророчество Іереміи (43,13): „и сокрушитъ онъ (Навуходоносоръ) статуи въ Беесамисъ („домъ солнца“), что въ землѣ Египетской“. Героглифическое названіе г. было Пи-Ра („домъ солнца“), на языкѣ егип. черни Ану, на евр. языкѣ Онъ. Вблизи Г. смоковница, подъ которой отдыхало Св. семейство во время бѣгства въ Египетъ. У развалинъ Г. 20 марта 1800 ген. Клеберъ (10 тыс. при 60 оруд.) разбилъ турецкую армію Юсуфа пашы (70 тыс. при 40 оруд.).

Гелиоскопъ (греч.), астр. труба для солнечныхъ наблюденій, придуманная Хр. Шейнеромъ, состоитъ изъ выпуклаго объектива и вогнутаго окуляра, между которыми вставлены плоскія цвѣтныя стекла. *Машина helioscopica* Шейнера, труба для полученія солнечнаго изображенія позади окуляра на экранѣ. Фуко предложилъ серебрить наружную поверхность объектива для ослабленія солнечныхъ лучей. Нынѣ для наблю-

деня солнца употребляются гелиоскопические окуляры. Въ Г. окуляръ Мерца солнечный свѣтъ отражается 4 раза и слѣд. поляризуется прежде, чѣмъ достигаетъ окуляра, такъ что интенсивность солнечнаго свѣта значительно ослаблена. (См. *поляризация свѣта*).

Гелиостать (греч.), служить для того, чтобы солнечный лучъ сохранялъ данное направление, несмотря на суточное движение солнца. Г. состоитъ изъ зеркала, которое посредствомъ часового механизма слѣдуетъ за движениемъ солнца, подобно экваторіалу (см.). Г. изобрѣтенъ Борелли въ срединѣ XVII в. и затѣмъ усовершенствованъ Гравезандомъ, Біо, Фаренгейтомъ, Гамбе, Мейерштейномъ, Зильберманомъ и Липманомъ.

Гелиотерапія (Heliotherapia, греч.), лѣчение болѣзней солнечнымъ свѣтомъ и солнечной теплотой. См. *солнечная ванна*.

Гелиотермометръ, см. *гелиометръ*.

Гелиотинія, см. *гелиографія*.

Гелиотрипсисъ, см. *пузыреногія*.

Гелиотропизмъ, свойство многихъ частей растений поворачиваться въ сторону наибольшаго освѣщенія, напр. по мѣрѣ движения солнца, къ окну и пр. См. *движеніе растений*.

Гелиотропинъ, см. *типерональ*.

Гелиотропъ (Heliotropium L.), родъ изъ сем. бурачниковыхъ; травы, полукустарники, рѣже кустарники съ разсыпными, цѣльными, покрытыми жесткими волосками, листьями, маленькими цвѣтами и сложнымъ распадающимся плодомъ. Виды Г. распространены въ умѣренномъ и тепломъ поясахъ обоихъ полушарій; средней Европы достигаютъ только нѣкоторые изъ нихъ. *H. peregrinum* L. — кустарникъ до 2 м. высоты съ нѣжными, пахучими цвѣтами, охотно разводится въ цвѣтникахъ и въ комнатахъ, также какъ и *H. scopolobosum* Ruiz. et Pav.; въ южн. Франціи изъ цвѣтовъ этого вида готовится гелиотроповая эссенція. *H. europaeum* L., съ жесткими яйцевидными листьями, растетъ въ области Средиземнаго моря и верхняго Рейна, встрѣч. въ южной Россіи въ двухъ формахъ (*H. eur. var. Stevenianum* Andrz., *H. Eichwaldi* Steud.), въ качествѣ сорнаго растенія.

Гелиотропъ, кровавая яшма, минералъ, представляющій разность непополсчатого халцедона (см.), зеленого цвѣта съ красными пятнами, получается изъ Египта, Бухары, съ о-ва Эльбы, встрѣчается и на Уралѣ, но лучшіе образцы привозятся и поступаютъ къ ювелирамъ изъ Индіи черезъ Калькуту. Въ прежнее время кровавая яшма считалась излюбленнымъ камнемъ для перстней съ вырѣзанными на нихъ гербами и печатями; значительное число древнихъ перстней, амулетовъ и камней сдѣлано также изъ этого минерала. Теперь мода, а вмѣстѣ съ тѣмъ и цѣна этого камня упала.

Гелиотропъ (греч.), геодезическій ин-

струментъ для отраженія солнечныхъ лучей съ одного пункта на другой; посредствомъ Г. трудно замѣтные на далекихъ разстояніяхъ сигналы замѣняются отраженнымъ въ плоскомъ зеркалѣ изображеніемъ солнца. Г. изобрѣтенъ Гауссомъ и состоитъ

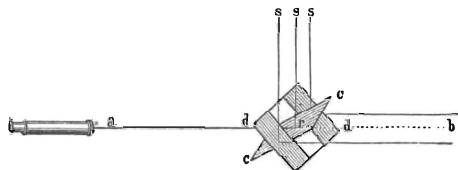

Гелиотропъ.

изъ двухъ взаимно перпендикулярныхъ плоскихъ зеркалъ, вставленныхъ въ общую оправу, надѣваемую на объективный конецъ зрительной трубы. См. Витковскій, *Практическая геодезія* (Спб., 1898).

Гелиотропъ, азопигментъ изъ діонизидина и моносульфоокислоты метиль — β. нафтиламина; окрашиваетъ хлопокъ изъ мыльной ванны въ лиловатый (гелиотроповый) цвѣтъ.

Гелиохромія, искусство приготовленія цвѣтныхъ фотографическихъ изображеній, для чего на 3 различныхъ негативахъ воспроизводятся отдѣльные цвѣта фотографируемаго объекта; постѣ наложенія всѣхъ ихъ, на позитивъ получается подобное оригиналу изображеніе. Г. можетъ примѣняться и къ передачѣ масляныхъ картинъ, но вообще имѣетъ крайне малое распространеніе, благодаря сложной и затруднительной техники печатанія.

Г. (фотохроматія, греческ.), тоже, фотография въ натуральныхъ цвѣтахъ, см. *фотография*.

Гелиоцентрическій (греч.), отнесенный къ центру солнца, см. *геоцентрическій*.

Гелия (*Helia*), первоначально народное собраніе въ Афинахъ, являвшееся вмѣстѣ съ тѣмъ и народнымъ судомъ, а затѣмъ (со времени Солона) судъ присяжныхъ, избравшихся изъ гражданъ; Г. принадлежало судопроизводство въ высшей инстанціи и верховный контроль надъ чиновниками. Клисѣенъ далъ этому учрежденію слѣдующее устройство: на каждый годъ изъ десяти филъ избирались по жребію 5000 гражданъ не моложе 30 л. (гелиасты) въ качествѣ присяжныхъ и, кромѣ того, 1000 запасныхъ присяжныхъ. 5000 распадались на десять отдѣленій, члены которыхъ принадлежали къ различнымъ родамъ, и каждое такое отдѣленіе составляло судебную палату (*δικαστήριον*). Отъ важности процесса зависѣло, должно ли было засѣдать одно отдѣленіе въ полномъ составѣ или только часть его, или же нѣсколько отдѣленій вмѣстѣ. Судьи особой клятвой обязывались быть безпристрастными и неподкупными хранителями закона. Компетенція Г. и количество дѣлъ ей подсудныхъ постоянно возрастали, особенно со времени паденія ареопага (460 до Р. X.)

и съ тѣхъ поръ, какъ гражданамъ было разрѣшено во всѣхъ дѣлахъ обращаться непосредственно къ Г., а союзники были вынуждены искать правосудія въ Аѣинахъ. Периклъ ввелъ судейское жалованіе (*ῥλιαστικόν*) въ 1 оболъ за день, которое Клеонъ возвысилъ до полу-драхмы. См. Fränkel, Die attischen Geschwornengerichte (Берл., 1877); Мищенко Ѡ. Г., Судъ присяжныхъ въ Аѣинахъ и сочиненіе Аристотеля объ Аѣинскомъ государствѣ („Журн. Мин. Нар. Просв.“ 1892 № 9, 119—141).

Гелла (*Ἐλλα*), въ греч. мифологіи дочь Аѣаманта и Нефелы; по проискамъ махичи ея Ино, Г. вмѣстѣ съ братомъ своимъ Фриксомъ (см.) должна была быть принесена въ жертву, но Нефела увезла ихъ на золотомъ баранѣ; однако, Фриксъ одинъ достигъ цѣли путешествія Колхиды, Г. же упала по пути въ названный по ея имени Геллеспонтъ. См. *Аѣамантъ*.

Геллада, то же, что Эллада, см. Греція.

Геллада (Аламона, Сперхей древнихъ), р. въ сред. Греціи, начинается въ горахъ Велухи (Тимфрестъ), протекаетъ широкою и плодородн. долину, впадаетъ около прохода Фермопилъ въ зал. Зитуни. Въ древн. устье р. находилось значит. дальше вглубь страны.

Гелланикъ (*Ἐλλάνικος*), греч. логографъ, ок. 480—400 до Р. Х. изъ Митилены на о—въ Лесбосъ, совершившій нѣсколько научныхъ путешествій по греческимъ землямъ и написавшій рядъ сочиненій отчасти хронологическаго, отчасти хорографическаго содержанія на іоническомъ діалектѣ. Онъ сдѣлалъ первую попытку установить хронологическую систему для мнѣческихъ и историческихъ времѣнъ Греціи, гл. обр. Аттики. Отрывки изъ его сочиненій собраны у Müller'a въ *Historicorum graecorum fragmenta*, т. 1 и 4 (Пар. 1841 и 1850).

Гелланоидики (греч. *Ἐλληνοὶδικοί*), распорядители и судьи на олимпійскихъ играхъ (см.), избравшіеся изъ гражданъ Элиды, обыкновенно въ числѣ десяти. См. Hugo Förster, „De hellanodicis olympicis“ (Лейпц., 1879).

Геллеборинъ (C₂₆ H₄₄ O₁₅) содержится въ корнѣ и корневыхъ листьяхъ *Helleborus viridis* и *Helleborus niger*; представляетъ безцвѣтные и лишенные запаха кристаллы сладковатаго вкуса, растворимые въ водѣ и спиртѣ, но не въ эфирѣ. Г. сильно раздражаетъ слизистую оболочку носа и принадлежитъ къ сильнѣйшимъ сердечнымъ ядамъ. Вмѣстѣ съ Г., содержится въ названныхъ растеніяхъ геллеборинъ (C₃₆ H₄₂ O₅), безцвѣтное кристаллическое вещество, не имѣющее запаха, растворимое въ спиртѣ и эфирѣ, но не въ водѣ. При нагрѣваніи съ разведенной сѣрной кислотой, онъ распадается на сахаръ и геллеборезинъ (C₃₇ H₃₈ O₄). Геллеборинъ обуславливаетъ наркотическое дѣйствіе *Helleborus*'а, очень ядовитъ и вызываетъ смерть отъ паралича сердца.

Геллеборъ, сокращенное латинское названіе (*Helleborus*) морозника (см.).

Гелленотамии (греч. *Ἐλληνοταμίαι*), аѣинские чиновники, управлявшіе кассой союза, основаннаго аѣинянами, гл. обр. по настоянію Аристиды, послѣ достиженія аѣинянами гегемоніи въ 476 до Р. Х. Они принимали и вносили въ союзную кассу, хранившуюся сперва на о. Делосѣ, а съ 454 въ Аѣинахъ, взносы союзниковъ (460 талантовъ). Въ 403 до Р. Х. должность Г. была упразднена.

Геллертъ (Gellert), Христианъ Фюрхтеготтъ, род. 4 июля 1715 въ Гайнхенъ въ саксонскихъ Рудныхъ горахъ, ум. 17 дек. 1869 въ Лейпцигѣ, одинъ изъ значительнѣйшихъ нѣмец. писателей первой половины XVIII в. Хотя его дѣтство протекало во многихъ лишеніяхъ и въ суровомъ воспитаніи, онъ уже 13 лѣтъ дѣлалъ опыты поэтическаго творчества. 1729 Г. поступилъ въ княжескую школу въ Мейсенѣ, а съ 1734 посвятилъ себя въ Лейпцигѣ изученію богословія, но черезъ четыре года отецъ отозвалъ его обратно; неоднократно выступалъ онъ, какъ церковный проповѣдникъ, но скоро почувствовалъ, что въ этомъ призваніи ему мѣшаетъ его природная застѣнчивость. 1741 онъ опять уѣхалъ въ Лейпцигъ, гдѣ продолжалъ образованіе и при этомъ ознакомился съ англійскою и французскою литературой. Сознавая, что слабое здоровье не позволитъ занять ему должности, сопряженной съ какими либо трудными обязанностями, Г. рѣшилъ посвятить себя профессурѣ. Его лекціи пользовались всеобщимъ одобреніемъ, онъ читалъ стихосложеніе, краснорѣчіе и мораль и одновременно руководилъ упражненіями въ стилѣ. Хотя онъ и былъ строгимъ цензоромъ студенческихъ нравовъ, но пользовался ихъ всеобщей любовью и неограниченнымъ довѣріемъ. Въ его аудиторіяхъ собирались слушатели почти всѣхъ сословій. Гете, слушавшій въ Лейпцигѣ лекціи Г., въ „Wahrheit und Dichtung“ наглядно описалъ дѣятельность его, какъ универс. преподавателя. Изъ другихъ мѣстъ Г. также получалъ безчисленное количество заявленій глубокаго почтенія отъ лицъ, на которыхъ онъ повліялъ привлекательной формой и нравственной тенденціей своихъ сочиненій. При всемъ этомъ, однако, его жизнь отравляла жестокая ипохондрія. Въ этомъ мрачномъ настроеніи онъ отказался отъ поэзіи и занялся разработкой своихъ специальныхъ лекцій о морали, которыя по смерти его были изданы Гейеромъ и Шлегелемъ (1770). Во время семилѣтней войны, Г. стоялъ на высотѣ своей славы; Фридрихъ II, называлъ его „самымъ разсудительнымъ изъ всѣхъ нѣмецкихъ писателей“. Смерть Г. была оплакана во всей Германіи. Чистая религіозность, безкорыстіе, благосклонность ко всѣмъ, преданнѣйшая дружба и большая скромность — вотъ общепризнанныя черты его характера. Виландъ особенно любилъ Г. и хвалилъ его

паивную пріятность, природное остроуміе, простой повѣствовательный языкъ, и даже Лессингъ находятъ въ письмахъ Г. прекрасную натуру, возвышенный образъ мыслей и чувства, привлекательность и благородство. Онъ былъ однимъ изъ первыхъ въ нѣмецкой литературѣ авторовъ, появившихъ необходимость связи между поэзіей и жизнью. Его извѣстность прежде всего жидется на „Fabeln und Erzählungen“ (Лейпц., 1746), которые отличаются естественностью, привлекательной шутовствомъ и легкостью изложения. Въ его „Geistliche Oden und Lieder“ (1757), правда, отсутствуютъ жаръ и глубина болѣе старыхъ нѣмецкихъ церковныхъ поэтовъ, и замѣчается сухой дидактизмъ, но онъ полнъ проникающей въ душу морали и теплаго благочестія. Комедіи его, о которыхъ Лессингъ отзывается съ похвалой въ „Hamburgische Dramaturgie“ (письмо 22), изображаютъ нѣмецкую бюргерскую среду. Въ нихъ замѣтно большое сходство съ сентиментальными комедіями, появившимися въ ту эпоху во Франціи. Его романъ „Das Leben der schwedischen Gräfin von G***“ (Лейпц., 1746), хотя и страдаетъ узостью возрѣній, ставящихъ внѣшній законъ выше всей внутренней морали, но былъ важнымъ опытомъ вообще изображенія внутренней жизни, причѣмъ на Г. оказалъ влияние англійскій романистъ Ричардсонъ (см.). Вообще, проза Г. отличается легкостью, правильностью и простымъ изяществомъ. Его „Sämtliche Werke“ изданы впервые въ Лейпцигѣ, 1784, 10 т. (новѣйш. изд. Берл., 1867). Въ нихъ заключаются и выходившія отдѣльными сборниками письма Г., считавшіяся образцовыми произведеніями эпистолярнаго стиля. Критическое издание „Dichtungen“ съ примѣчаніями далъ А. Шуллерусъ (Лейпц., 1892). Біографіи Г. написали Крамеръ (1774) и Дерингъ (Грейцъ, 1833, 2 т.). См. также F. Naumann, Gellertbuch (2 изд. Дрезд., 1865). Памяти Г. посвящены: памятникъ въ Іоганнискірхе въ Лейпц., статуя (Кнаура) въ Розенталѣ, тамъ-же, и другая статуя (по наброску Ритчеля) въ его родномъ городѣ Гайнихенѣ.

Геллеръ, прежняя мелкая монета въ Германіи, причѣмъ на 1 рейхсталеръ приходилось 576 Г. Въ настоящее время Г. существуетъ только въ Австріи и Венгріи, гдѣ по закону 2 авг. 1892, 100 Г. = 1 кронъ, причѣмъ бронзовая монета Г. вѣситъ 1²/₃ гр., соотвѣственно тому — монета въ 2 Г.

Геллеръ (Heller), 1) Иосифъ, писат. по теоріи искусствъ и коллекціонеръ, род. 1798, ум. 1849, былъ купцомъ; но потомъ занялся изученіемъ исторіи искусства. Совершивъ нѣсколько большихъ путешествій, онъ поселился въ Бамбергъ, гдѣ имѣлъ значительную коллекцію гравюръ и коллекцію древностей, которая перешла потомъ во владѣніе королевской бібліотеки въ Бамбергъ. Онъ написалъ: „L. Cranachs Leben und Werke“ (Вамб., 1821; 2 изд. Нюрнб., 1854); „Geschichte der Holzschneidekunst“ (Вамб.,

1822); „Handbuch für Kupferstichsammler, oder Lexicon der vorzüglichsten Kupferstecher etc.“ (1823—36, Лейпц., 1870—74); „Das Leben und die Werke Albrecht Dürers“ (Лпц., 1827—31); „Monogrammlerlexikon“ (Вамбергъ, 1831); „Zusätze zu Bartsch' Peintre-graveur“ (Нюрнбергъ, 1854); Leitschuh, I. H. in seiner Bedeutung für die Kunstgeschichte (Вамб., 1876).

2) Г., Робертъ, нѣмец. романистъ, род. 1812, ум. 1871. Его „Brustbilder aus der Paulskirche“ (Лейпц., 1849), появившіяся анонимно, вызвали большой интересъ въ читающей публикѣ. 1849 онъ принялъ редактированіе „Deutsche Zeitung“, съ 1851 редактировалъ фельетонъ „Hamburger Nachrichten“. Изъ его многочисленныхъ повѣстей и историческихъ романовъ, слѣдуетъ отмѣтить, какъ лучшіе: „Alhambra“, испанскія повѣсти (Альтенб., 1838); „Novellen aus dem Süden“ (1841—42); „Eine neue Welt“ (1844, 2 т.); „Der Prinz von Oranien“ (Лейпц., 1843, 3 т.); „Das Erdbeben von Caracas“ (1844). По смерти Г. вышли „Nachgelassene Erzählungen“ (изд. Ляубе, Брем., 1874, 5 т.). Во всѣхъ этихъ произведеніяхъ Г. являлся интереснымъ рассказчикомъ, но безъ истинно поэтической силы изображенія.

3) Г., Сервацій, современный чешскій журналистъ и чешскій писатель, род. въ 1845 г. Учился въ Иглавѣ и Прагѣ; 1867 служилъ домашнимъ учителемъ въ Москвѣ, изъ которой писалъ корреспонденціи въ „Narodní Listy“, о только что состоявшейся тогда этнографической выставкѣ. Въ то же время въ журн. „Květy“ онъ помѣстилъ рядъ статей подъ назв. „Moskva v obrazach“. По возвращеніи въ Чехію, Г. принималъ горячее участіе въ борьбѣ чеховъ за національныя права, за что подвергся тюремному заключенію. 1872 Г. вступилъ въ составъ редакціи „Народныхъ Листовъ“, въ которой онъ работаетъ и теперь; въ то же время онъ состоитъ редакторомъ журнала „Květy“, гдѣ напечаталъ нѣсколько своихъ романовъ. Лучшій изъ нихъ „Král stepi“.

4) Г., Стефенъ, пьянистъ и композиторъ, род. 1813, ум. 1888; музыкальное образование получилъ въ Пештѣ и въ Вѣнѣ, гдѣ уже 13 лѣтнимъ мальчикомъ выступалъ въ концертахъ; 1828 предпринялъ артистическое путешествіе по Венгріи, Польшѣ и Германіи; долгое время прожилъ въ Аугсбургѣ, гдѣ по совѣту Роберта Шумана, усердно занялся композиціей. Съ 1838 Г. постоянно жилъ въ Парижѣ, занимаясь композиціей и преподаваніемъ фортепьянной игры. Г. занимаетъ одно изъ первыхъ мѣстъ между новѣйшими пьянистами. Его сочиненія для фортепьяно (болѣе 140), состоятъ изъ сонатъ, этюдовъ, характерныхъ пьесъ, транскрипцій и пр. Они отличаются оригинальностью, благородствомъ выразительности, и вполне приспособлены къ инструменту. Они весьма существеннымъ образомъ послужили въ рукахъ виртуозовъ и преподавателей къ поднятію музыкаль-

наго вкуса публики. См. Barbedette, Stefan Heller (Пар., 1876).

Геллеръ, Петръ Исаковичъ, современнй русский художн., род 1862 (Керчь), учился сначала въ одесской рис. школѣ, затѣмъ ак. художествъ, гдѣ получилъ 2 малыя сер. медали (1881—83), 2 большія такія же (1883—85) и мал. золотую (1886, „Св. Ирина исцѣляетъ св. Севастіана“) и званіе класснаго художника 1 степени (за программу — „Постриженіе Іоанна Грознаго въ схиму“, 1887). Съ 1889 сталъ выступать на акад. выставкахъ „Присяга евреямъ новобранцевъ“, приобрѣт. академіей, потомъ (съ 1895) на выставкахъ сиб. общества художниковъ. Изъ др. работъ Г. укажемъ на портреты б. министровъ вв. дѣлъ И. Дурново и И. Горемыкина въ залѣ совѣта министровъ, портреты І. Гурко, „Тактическая собранія“ (1901) и др.

Геллеспонтъ, „море Геллы“, см. Геллы, древн. названіе Дарданельскаго пролива (см. Дарданеллы); черезъ самое узкое мѣсто прол., 7 стадій шир. (между Сестомъ и Абидосомъ), по перекинутому черезъ него мосту, персидск. царь Ксерксъ переправилъ войска изъ Азіи въ Европу. Это же мѣсто было прославлено въ древности преданіемъ о Геро и Леандрѣ (см.).

Гелли (Gully), Уильямъ, род. 1835, выбранъ въ нижнюю палату (1880), гдѣ примкнулъ къ консервативной партіи; 1895 избранъ спикеромъ (президентомъ) нижней палаты и занимаетъ этотъ постъ и по сіе время.

Гелливар (Gellivara), жел. гора въ Лулсо-Лаппмаркѣ, въ шведск. лѣнѣ Норрботтсхъ, 4700 м. дл., 580 м. выс. Богатство руды 935,000 тоннъ на каждый футъ углубленія шахты, но разработка еще незначит. Новое поселеніе Г. съ 1887—91 соединено съ Лулео ж. д.

Геллинъ, см. Эллинь.

Геллій, Авлъ (Aulus Gellius), римскій писатель II в. до Р. X. Съ цѣлью изученія философіи Г. побывалъ въ Аѳинахъ и написалъ сочиненіе, озаглавленное, въ воспоминаніе объ аѳинскихъ ночахъ, „Noctes atticae“, въ 20 книгахъ. (Восьмая книга, за исключеніемъ оглавленія, потеряна). Сочиненіе это содержитъ въ себѣ рядъ безыскусственно подобранныхъ извлеченій изъ всевозможныхъ греческихъ и римскихъ (преимущественно древнѣйшихъ) писателей и является сборникомъ цѣнныхъ свѣдѣній по литературѣ, древностямъ, исторіи и грамматикѣ. Критическое изданіе Hertz'a (Берлинъ, 1883—85, 2 т.), его же изданіе текста (2 изд., Лейпц., 1886, 2 т.), переводъ на нѣмецкій языкъ F. Weiss'a (Лпц., 1875—76, 2 т.). См. Hertz, Opuscula Gelliana (Берлинъ, 1886).

Гелль, см. Гуль.

Гелльбруннъ, см. Зальцбургъ.

Гелльвутелунсъ (Hellevoetsluis), укрѣпл. гор. въ нидерланд. провинціи южной Голландіи, на о-вѣ Бурнь-Путтенъ. Прекрасная защищ. гавань и рейдъ, съ

верфями, двумя доками и морскими складами; морское училище. Жит. (1889) 4354. Отсюда Вильгельмъ Оранскій отплылъ въ Англію.

Гелльгофитъ, взрывчатое вещество, приготовленное 1881 Гелльгофомъ. Особенность этого вещества въ томъ, что оно готовится въ самый моментъ, когда въ немъ является надобность, изъ двухъ веществъ, не представляющихъ въ отдѣльности никакой, въ смыслѣ взрывчатости, опасности; даже уже приготовленное, оно не взрываетъ ни отъ огни, ни отъ толчка, ни отъ удара. Г. представляетъ растворъ нитросоединенія бензола или ему подобныхъ углеводородовъ въ крѣпкой азотной кислотѣ; это рубиново-красная сиропообразная жидкость, которую наливаютъ въ стекляныя или папковые патроны, а иногда смѣшиваютъ также съ инфузорной землей и въ такомъ видѣ заключаютъ въ свинцовыя гильзы. Взрывчатое дѣйствіе Г., по видимому, еще сильнѣе дѣйствія нитроглицерина. Горныя породы и каменный уголь подъ вліяніемъ Г. растрескиваются на большіе куски, а не раздробляются въ порошокъ. Г. дешевле динамита, но употребленіе его затрудняется ѣдкими свойствами азотной кислоты. Впрочемъ, Г. есть, въ сущности, подражаніе Шпренгелевскимъ взрывчатымъ веществамъ.

Гелльдорфъ (Helldorf), Отто Генрихъ, нѣмецк. политикъ, р. 1833 г. 1871—74 и 1877—93 былъ членомъ герм. рейхстага и вождемъ консервативной партіи до 1892, когда группа Гаммерштейна-Штекера, находившая его чрезчуръ умѣреннымъ и уступчивымъ, побудила его отказаться отъ этой роли. Съ 1890 членъ палаты господъ.

Гелоза (желоза, гаи-тао), вещество, сходное съ пектиновыми, замѣняющее для техническихъ цѣлей агаръ-агаръ; въ Китаѣ употребляется для приготовления желе и лепешекъ. Добывается изъ водорослей Gratelupia filicina. Г. растворяется (или, правильнѣе, разбухаетъ, какъ бы растворяясь) въ горячей водѣ, а послѣ остыванія воды даетъ желе, причѣмъ для полученія этого желе достаточно одной 1 ч. Г. на 800 ч. воды. Г. употребляютъ для аппретуры тонкихъ тканей, которымъ желаютъ придать большую твердость. Такъ какъ Г. сообщаетъ аппретуруемой ткани желтый оттѣнокъ, то, для аппретурованія, къ Г. подмѣшиваютъ некоторое количество синьки (ультрамарина).

Гелонгъ - Клангъ, см. Хейлунъ-Цзянь.

Гелонъ (Γέλων), тираннъ Гелы и Сиракузъ, служившій сперва начальникомъ конницы у гельскаго тирана Гиппократа и захватившій власть послѣ смерти Гиппократа подъ предлогомъ защиты его сыновей отъ гельскихъ гражданъ, желавшихъ добиться свободной формы правленія (491 до Р. X.). Когда въ Сиракузахъ гаморы (аристократическая партія), изгнанные народомъ, бѣжали въ Касмену, Г. вернулся

ихъ въ Сиракузы и захватилъ тамъ власть, предоставивъ брату своему Пьерону управление Гелой (485). Въ 480 карагеняне по приглашенію персовъ сдѣлали попытку завоевать всю Сицилію, чтобы уничтожить греческое могущество на Западѣ; Г., во главѣ сицилійскихъ грековъ, побѣдилъ ихъ при Гимерѣ. Результатомъ блестящей побѣды было владычество Г. надъ всею Сициліей. Онъ правилъ съ большою кротостью и умеръ въ 478. Его преемникомъ былъ братъ его Пьеронъ. См. Lübbert, Syrakus zur Zeit des Gelon und Hieron (Киль, 1875).

Гелоны (*Geloi*), племя, жившее въ эпоху Геродота и позднѣе въ Европейской Россіи, въ сѣверной части земли будиновъ (см.). Нѣкоторые изъ считали потомками бѣглыхъ грековъ изъ разныхъ черноморскихъ колоній, женившихся на туземцахъ разныхъ племенъ. Название они получили по городу Гелону, который былъ ихъ средоточіемъ. Занимаясь разными промыслами, Г. вели оживленную торговлю съ окрестными варварскими племенами. Говорили по гречески (Геродотъ, кн. IV, 108, 123). Прежде ихъ страну помѣщали не сѣвернѣе Украины; Шафарикъ ихъ отодвинулъ въ Бѣлоруссію, полагая, что подъ обширнымъ озеромъ, берега котораго заселяли будины (по Шафарикъ, вѣроятно, славяне), надо разумѣть пинскія болота. Новѣйшія изслѣдованія перемѣстили будиновъ и гелоновъ на сѣв. Европейской Россіи, въ бассейнъ Верхней Волги или Камы, гдѣ озеръ довольно, чтобы можно было выбрать любое (см. Браунъ, „Славяно-готскія отношенія“, Спб., 1899). Нѣкоторые указывали, что языкъ о феней (которые сосредоточены именно въ бассейнѣ Верхней Волги и которые, какъ и Г., занимаются торговлею) является испорченнымъ греческимъ языкомъ, такъ что офени, по этой гипотезѣ, могутъ быть потомками Г., или ихъ преемниками. Мѣстоположеніе города Гелона не разяснено. Изъ писателей позднѣе Геродота упоминаютъ о Г.: Virgilii (Георг., 2, 115; 3, 461), какъ о татуированныхъ людяхъ (называетъ ихъ *picti Geloni*), и Гораций (оды: 2, 3 и 20), какъ о племени, очень отдаленномъ и грубомъ.

Гелось (греч. *Ἐλος*, „болото“), въ древности болотистая мѣстность у устья р. Эврата въ Лаконіи, нынѣ равнина Скала, а также расположенный тамъ городъ къ востоку отъ устья съ гаванью, уже въ древности засоренной рѣчными наносами. Отъ имени этого города нѣкоторые производятъ названіе гелотовъ или илотовъ (см.).

Гелуанъ, Хелуанъ, купальныи курортъ въ обл. Бадрашейнъ егип. пров. (Мудиріѳ) Гизе, въ 23 км. къ ю. отъ Каира, съ кот. Г. соединенъ ж. д., въ 5 км. в. отъ Нила, на плоскогоріи пустыни Аравійской. Источники (сѣрнистые 30°, съ хлор. натріемъ, хлористой магнезійей и т. д.) были, вѣроятно, извѣстны уже древнимъ египтянамъ (навѣрно ими пользовались при арабск.

владычествѣ), 1871—72 открыты для пользованія публики; надъ источниками выстроено купальное заведеніе съ камерой для вдыханія газовъ, источникомъ для питья, песчаными ваннами, большая гостиница, виллы и сады, орошаемые паровымъ насосомъ, устроеннымъ на бер. Нила около селенія Г.

Гелунъ (см. *Ламазенъ*).

Гель (Hel, готск. Наеја, старовѣрхненѣм. Hella), въ скандин. мѣологіи дочь бога Локи и великанши Ангрбоды, богиня смерти и властительница Гельгейма, т. е. преисподней. Входитъ къ ея жилищу охраняетъ песь Гармъ.

Гель (Geel), 1) Іоганнъ Людовикъ ванъ, сынъ и ученикъ Г. 2), род. 1787 (Мех.), ум. 1852 (Брюссель); проф. академикъ въ Мехельнѣ (съ 1807), Г. изучалъ искусство въ Парижѣ по памятникамъ, захваченнымъ Наполеономъ I (1809—1813), затѣмъ въ Римѣ; съ 1816 придворный скульпторъ кор. Нидерландскаго въ Брюсселѣ. Лучшія работы: „Громадный левъ на полѣ битвы при Ватерлоо“, статуи Клавдія и принца Карла Лотарингскаго, „Играющій пастухъ“ (кор. музей въ Брюсселѣ).

2) Г., Іоганнъ Францискъ ванъ, бельг. скульпторъ, род. 1756 (Мехельнъ), ум. 1830 (Антверпенъ), съ 1784 проф. рисовальной школы въ Мехильнѣ, позже скульпторъ архіепископа М., съ 1807 проф. скульптуры Антверпенской академіи. Лучшія работы: 3 фигуры апостоловъ въ ростъ (Мехельнъ), группа „Марсъ и Венера“ и „Марія Магдалина“ въ кафедральномъ соб. Мехельна.

3) Г., Іостъ ванъ, голл. живописецъ и поэтъ, род. 1631, ум. 1698, ученикъ Я. Охтервальта, въ Имп. Эрмит. (Спб.) хранится его картина „Дуэтъ“ (0,567×0,507 м.).

4) Г., Мэтью, англійскій юристъ и государственный дѣятель (1609—1676); 1671 былъ назначенъ Карломъ II лордомъ — верховнымъ судьей королевской скамьи; между прочемъ написалъ: „History of the common law of England“ (Лонд., 1713, 6 изд. 1820); „Moral and religious works“ (изд. Тирлвалль, 1805, 2 т.).

Гель (Göl), Голь, тур. зн. „озеро“.

Гельбаумъ (Höhlbaum), Константинъ, историкъ, род. 1849 въ Ревелѣ, изучалъ сначала въ Дерптѣ, потомъ въ Гёттингенѣ, подъ руководствомъ Вайтца, исторію и государственныя науки, издалъ „Hansisches Urkundenbuch“ (Галле, 1876—86 т. 1—3; т. 4), изд. подъ редакціей Кунце (1896). Написавъ нѣсколько сочиненій по исторіи балтійской колонизаціи въ среднихъ вѣкахъ и изучивъ многіе архивы, Г. получилъ приглашеніе въ Кельнъ на мѣсто городского архиваріуса и преобразовалъ большой Кельнскій архивъ; затѣмъ онъ основалъ журналъ: „Mittheilungen aus dem Stadtarchiv von Köln“ и редактировалъ его 1882—90, помѣщая въ немъ въ тоже время много своихъ статей, Г. основалъ общество изслѣдованія исторіи Рейна, состоялъ его предсѣдателемъ до 1890:

Гельбигъ (Helbig), Вольфангъ, археологъ, род. 1839, изучалъ 1856—61 въ Гёттингенѣ и Боннѣ филологію и археологію и 1862 отправился въ качествѣ стипендіата нѣм. археологич. института въ Римъ. Онъ совершилъ много путешествій по Италіи, Греціи, въ Сѣв. Африкѣ, во Франціи и Россіи. Кромѣ многочисленныхъ статей и брошюръ, Г. напечаталъ: „Wandgemälde der vom Vesuv verchütteten Städte Kampaniens“ (Лейпц., 1868); зачьмъ: „Untersuchungen über die kampanische Wandmalerei“ (1872); „Die Italiker in der Po-Ebene“ (1879); „Das Homerische Epos, aus den Denkmälern erläutert“ (1887); „Führer durch die öffentlichen Sammlungen klassischer Altertümer in Rom“ 2 изд. 1898.

Гельблингъ (Helbling), Зейфридъ. Подъ этимъ именемъ извѣстны 15 стихотвореній, дидактикосатирическаго характера, принадлежаща австрийскому рыцарю, жившему въ концѣ XIII ст. Теперь ихъ правильнѣе называютъ: „Der kleine Lucidarius“ (изд. Каранюмъ въ „Zeitschrift für deutsches Altertum“, т. 4 и Земюллеромъ, Галле, 1886).

Гельвальдъ (Hellwald), 1) Фердинандъ, извѣстный знатокъ нидерландской литературы, род. 1843, ум. 1884. Его первое болѣе крупное произведение, „Voyage d'Adrien Matham au Maroc, 1640—1641“ (Гаага, 1866) основано главнымъ образомъ на интересной находкѣ, сдѣланной въ вѣнской придворной библиотекѣ. Важнѣе было послѣдовавшее 1869 открытіе считающейся потерянною второй части „Spiegel historial“ Маерланта, отрывка рифмованной хроники, насчитывающаго до 33.000 стиховъ. Г. издалъ этотъ памятникъ съ де Врисомъ и Вервйсомъ для лейденскаго Maatschappij der Letterkunde (Лейденъ, 1879). Его самостоятельныя произведенія суть: „Vlämisches Leben, Geschichten und Bilder“ (Вѣна, 1867), „Geschichte des holländischen Theaters“ (Роттерд., 1874). Ему не удалось окончить антологической исторіи нидерландской литературы, но посмертные матерьялы разработаны Линой Шнейдеръ подъ загл. „Geschichte der niederländischen Litteratur“ (Лейпц., 1887).

2) Г., Фридрихъ Антонъ Геллеръ фонъ, историкъ культуры и географъ, родился 1842, умеръ 1892, сынъ австрийскаго фельдмаршала - лейтенанта Фридриха Г. (ум. 1864), поступилъ 16-ти лѣтъ въ австр. армию, но послѣ смерти отца вышелъ въ отставку, чтобы посвятить себя своей любимой наукѣ, географіи, и ея развѣтвленіямъ. Изъ его впрочемъ недостаточно основательныхъ, но многочисленныхъ сочиненій, назовемъ: „Die amerikanische Völkerwanderung“ (Вѣна, 1866); „Maximilian I, Kaiser von Mexiko“ (1869); „Die Russen in Zentralasien“ (Аугсб., 1880); „Zentralasien“ (1880); „Hinterindische Länder und Völker“ (1880); „Kulturgeschichte in ihrer natürlichen Entwicklung“ (1890), соч., подвѣргшееся сильному нападкамъ критики;

„Die Erde und ihre Völker“ (Штутгт., 1883—84); „Die heutige Türkei“ (Лейпц., 1877); „Im ewigen Eis“ (Штутгт., 1879—81); „Naturgeschichte des Menschen“ (1884—87); „America in Wort und Bild“ (Лейпц., 1884—85); „Frankreich in Wort und Bild“ (1884—87); „Die menschliche Familie nach ihrer Entstehung und natürlichen Entwicklung“ (1888); „Haus und Hof in ihrer Entwicklung“ (1888); „Die Magiker Indiens“ (1890); „Die Welt der Slaven“ (Берл., 1890); „Ethnographische Rösselsprünge“ (1891).

Гельвелла (Helvella), латинское названіе строчка (см.).

Гельветическая республика, названіе учрежденнаго французами послѣ завоеванія Швейцаріи 12 апрѣля 1798 г. французскаго вассальнаго государства, существовавшаго до 10 марта 1803 года. См. *Швейцарія, исторія*.

Гельветская коллегія (Collegium Helveticum), названіе семинаріи въ Миланѣ, предвзначенной для подготовленія католическихъ священниковъ для Швейцаріи, основанной въ 1579 г. Она была уничтожена великой революціей въ концѣ XVIII столѣтія.

Гельветское исповѣданіе, названіе двухъ исповѣданій, установленныхъ швейцарскими реформатскими церквями въ 1536 и 1566 гг. 1536 г. въ Базель въ видахъ объединенія всѣхъ швейц. церквей Буллингеръ и др. составили исповѣданіе въры изъ 28 статей, которое по мѣсту своего происхожденія было названо Базельскимъ, или первымъ Гельветскимъ исповѣданіемъ. Затѣмъ 1566 г., по порученію курфюрста Фридриха Пфальцскаго, Буллингеръ составилъ на латинскомъ языкѣ письменное изложеніе исповѣданія, въ которомъ были опровергнуты клеветы, распространявшія насчетъ реформатской церкви. Это второе гельветское исповѣданіе было въ XVI в. признано реформатскими церквями и другихъ странъ. См. Witz, Die zweite Helvetische Konfession, übers. (Клагенф., 1881).

Гельветы, кельтское племя, занимавшее во время перваго столкновенія съ римлянами (107 до Р. X.) большую часть современной Швейцаріи, а по словамъ Тацита владѣвшее ранѣе областью, ограничленною Шварцвальдомъ, Рейномъ и Майномъ. Исторія этого племени ставится болѣе извѣстной со времени вторженія Цезаря въ ихъ страну, границы которой составляли тогда Юра, оз. Леманъ съ Роной и Рейнъ. Ок. 60 г. до Р. X. энергичный и могущественный военнопачальникъ гельветовъ Оргеториксъ побудилъ ихъ къ походу въ южную Галлію. Но Оргеториксъ вскорѣ былъ заключенъ за свои монархическія стремленія въ тюрьму, и тамъ умеръ. Однако, переселеніе все-таки было предпринято 58, но было остановлено Цезаремъ на Ронѣ. Тогда гельветы направились на зап. въ область Секвановъ. На рѣкѣ Соны ихъ снова встрѣтилъ Цезарь и нанесъ

имъ поражение, послѣ чего уцѣлѣвшіе участники похода вынуждены были возвратиться на прежнюю свою родину. Первые римскіе императоры раздѣлили Швейцарію, гдѣ уже раньше (ок. 43) были основаны колоніи Noviodunum (Nyon) и Augusta Rauricorum, на двѣ провинціи, назвавъ западную ея часть Gallia Belgica, а восточную Retia. Тяжелая участь постигла западную часть въ 69 г. по Р. X., когда по ней прошелъ и опустошилъ ее императорскій легатъ Цецина. Римскіе нравы и образованность оказали значительное вліяніе на культурное развитіе страны. Со второй полов. III стол. страна гельветовъ становится ареной многочисленныхъ и опустошительныхъ походовъ аллемановъ, занявшихъ ее въ концѣ IV и началѣ V в., причѣмъ туземное населеніе частью отодвинуто было на ю.-з., частью поработено и уничтожено. Христіанство, укрѣпленные города и др. памятники римской культуры были уничтожены. 443 Аэцій уступилъ остатки рим. владѣній въ Г.—болѣе цивилизованнымъ бургундамъ, которые мало по малу распространились на ю.-з., оттѣснили аллемановъ и распространили свои владѣнія до Рейса. См. Th. Mommsen, *Inscriptiones confederationis helveticae latinae* (Цюр., 1854).

Гельвецій (Claude Adrien Helvetius), французскій философъ изъ школы энциклопедистовъ, род. 1715, ум. 1771, въ Парижѣ. Въ 1738 г. занималъ выгодное мѣсто главнаго откупщика, но вскорѣ отказался отъ него, чтобы въ обществѣ первыхъ людей своего времени—д'Аламбера, Дидро и Гольбаха, посвятить себя наукѣ. Въ 1764 г. Г. путешествовалъ по Англіи и Германіи, встрѣтилъ особенно лестный приемъ при дворѣ Фридриха II. Затѣмъ жилъ въ Парижѣ. Подъ вліяніемъ сочиненія Локка „Опытъ о человѣческомъ разумѣ“ написалъ свое главное сочиненіе „De l'esprit“, сожженное по приказанію парламента въ 1759 г., какъ опасное для государства и религіи. Второе сочиненіе, „De l'homme, de ses facultés intellectuelles et de son éducation“, появилось послѣ его смерти. Полное собраніе его сочиненій было издано въ Парижѣ въ 1796 г. По направленію своему, Г. былъ крайнимъ сенсуалистомъ и рационалистомъ. Всѣ представленія онъ сводитъ на воздѣйствіе вѣншихъ предметовъ на наши чувства; всѣ поступки вытекаютъ изъ природнаго себялюбія, изъ стремленія къ чувственному удовольствію и отвращенія къ чувственному неудовольствію. Всякій, кто пользуется такъ собой, что не вредитъ другимъ, а скорѣе содѣйствуетъ ихъ благу, есть истинно добрый человѣкъ. Г., о которомъ одна остроумная дама сказала, что онъ выболталъ „тайну всего міра“, былъ очень нѣжнымъ, любящимъ и благодарѣтельнымъ человѣкомъ. По русски имѣется: Духъ Г. Перев. съ фр. Д. В. (Тамбовъ, 1788). См. А. В. Рачинскій, Русскіе философы Гельвеція въ XVIII в. (по документамъ). Рус. В. 1876, 5, стр. 285—302.

Гельвеція (Helvetia), старинное со временъ римлянъ и нынѣ нерѣдко въ официальныхъ случаяхъ употребляемое названіе Швейцаріи.

Гельвецкій ярусъ, часть отложеній миоцена (см.).

Гельви́гъ (Helvig), 1), Амалия, урожденная баронесса Имгофъ, нѣм. писательница, род. 1776, ум. 1831, племянница госпожи фонъ Штейнъ (см.), уже въ ранней молодости много путешествовала по Франціи, Англіи и Голландіи, въ Веймарѣ училась греческому языку, Гете познакомилъ ее со строеніемъ гекзаметра и этимъ развѣромъ она написала свое лучшее стихотвореніе „Die Schwestern von Lesbos“ (1800). Ея произведенія отличаются нѣжностью и задушевностью. Она перевела „Сагу о Фритюфѣ“ Тегнера (Штуттг., 1826, 8 изд. 1879) и съ Каролиной де ла Моттъ-Фуке издавала „Das Taschenbuch der Sagen und Legenden“ (Берл., 1812 и 1813). Ея біографію написала, пользуясь письмами и дневниками, Генриетта ф. Биссингъ (Берл., 1889).

2) Г. (Hellwig), Иоанъ Христофъ, энтомологъ, род. 1743, ум. 1831 г. въ Брауншвейгѣ.

Гельвинъ, силикатовый минер., крист. въ гемидрич. формахъ правильн. системы, въ видѣ отдѣльныхъ вросшихъ и нарощихъ кристалловъ желтаго, или же зеленоватожелт. и красноватаго цвѣта, просвѣч. на краяхъ, съ жирнымъ блескомъ. Хим. сост. предст. кремнекисл. соли желѣза, марганца и берилля въ соединеніи съ сѣрыстымъ желѣзомъ и марганцомъ. Встрѣчается рѣдко въ гнейсахъ, гранитахъ и сіенитахъ Саксоніи, Норвегіи, Виргиніи, близъ Питкарпаты на Ладожскомъ озерѣ, въ Ильменскихъ горахъ на Уралѣ; въ послѣднемъ мѣсторожденіи особенно крупныя кристаллы и большіе шаровидные агрегаты.

Гельвій, Публий Г. Пертинакъ (Publius Helvius Pertinax), римск. императоръ, см. *Пертинакъ*.

Гельвій Цинна (Helvius Cinna), Гай, рим. поэтъ I в. до Р. X., по всей вѣроятности, изъ Верхней Италіи, какъ и другъ его Катуллъ, сторонникъ ученой александрійской поэзіи и ученикъ Паренія. Онъ написалъ, между прочимъ, мѣологическій эпосъ „Смугна“ (содержаніе котораго составляетъ неестественная любовь Мирры къ отцу своему Киниру). Поэма эта, надъ которой Цинна работалъ девять лѣтъ, была такъ преисполнена ученостью, что для пониманія ея былъ написанъ особый комментарий. Врядъ ли одно лицо съ Цинной составляетъ трибуны 44 г. до Р. X. Немногочисленные отрывки произведеній Г. собраны въ „Fragmenta poetarum romanorum“ Bährens'a (Лейпц., 1886). См. Kiessling, *De Helvio Cinna poeta et Ribbeck, Geschichte der römischen Dichtung I*, 356.

Гельги (Helgi), 1) Гюрвардсъ, герой сѣверной саги, сынъ короля Гюрварда и Сигрлинны, отличался силой и красотой, но былъ нѣмъ. Способность рѣчи возвра-

тила ему впоследствии валькирия Свава, которую онъ однажды встрѣтилъ въ лѣсу. Собираясь жениться на Свавѣ, Г. получилъ смертельную рану въ одной битвѣ и скончался до свадьбы.

2) Г., Гундингсбани („убійца Гундинга“), въ сѣв. мифологич. сынъ Сигмунда и Боргильды, убилъ короля Гундига и его сыновей и своей храбростью снискалъ любовь Сигруны, дочери Гогниса, на которой онъ женился, умертвивъ предвзвѣстно ея жениха. Вскорѣ Г. былъ самъ убитъ Дагомъ. Черезъ три дня послѣ своей смерти онъ въ полночь, въ сопровожденіи многочисленной свиты, явился къ горевавшей у его могилы женѣ, чтобы утѣшить ее. Вскорѣ послѣ этого умерла и Сигруна.

Гельголандъ (Helgoland), о—въ, нынѣ принадл. Пруссіи, съ прекраснымъ морскимъ купаньемъ въ Нѣм. морѣ, къ с.-з. отъ устья Эльбы и Везера, въ 44,5 км. отъ материка, подъ 54° 10' с ш. и 7° 53' в. д., принадлежить съ 1891 въ видѣ общины къ пров. Шлезвигъ-Гольштейнъ, имѣетъ 1700 м. дл., 600 м. шир., около 4000 м. въ окружности, площ. 0,55 кв. км. и состоитъ изъ верхней и нижней части (на ю.-в.). Высокая часть о—ва представляетъ обрывы. Верхняя страна — скала красной глины 63 м. выс., выступающая, если смотрѣть издали, на подобіе матовой кирпично-красной, неправильн. стѣны, изъ зеленыхъ морскихъ волнъ, покрытая низкими кустарниками, травой, клеверомъ и нѣск. полями ячменя и картофеля; въ этой-же части о—ва небольшой г. и маякъ; на мѣсто прежнихъ англійскихъ батарей сооружены башни, покрытыя крѣпкой броней, и mortarныя батареи съ подземными казематами. Нижняя страна — ровная, песчаная, небольшая прибрежная полоса, покрытая раковинами и морскими водорослями и связанная съ верхней страной посредствомъ лѣстницы въ 193 ступени, а съ 1885 также посредствомъ цѣпной подъемной машины. Здѣсь находятся заведеніе съ теплыми морскими ваннами и новый курзалъ. Приблизительно въ 1200 м. къ в. находится дюна, слегка холмистый, песчаный о—въ, покоющийся на скалахъ, 550 м. дл., при солнечномъ освѣщеніи ослѣпительной бѣлизны; ея твердое и мелко-песчаное дно удобно для купанья, т. ч. сюда переправляются на небольшихъ судахъ. Курортъ, основанный 1826, занимаетъ первое мѣсто среди всѣхъ курортовъ по бер. Нѣм. моря и имѣетъ всегда чистый морск. воздухъ, благодаря тому, что находится на о—вѣ. Число курортн. посѣт. — до 10,000 чел.; болѣе 5000 туристовъ посѣщаютъ о—въ проѣздомъ. Морской прибой значительно уменьшилъ о—въ. 31 дек. 1720 дюна отдѣлилась отъ о—ва. На з. сторонѣ Г. во время отлива обнажается скалистое дно 100 м. шир., а прибрежныя стѣны представляютъ глазамъ великолѣпную картину пробитыхъ волнами воротъ въ скалахъ, исполненн. скалистыхъ конусовъ и большихъ, глубокихъ гротовъ.

На выступахъ скалъ находятся гнѣзда многихъ морскихъ птицъ. Рейдъ (назв. с. и ю. портъ) находится между Г. и дюной. На о—вѣ имѣются: евангелич. церковь, маякъ, биологич. станція для изслѣдованія фауны Нѣм. моря и (1895) 2225 евангелич. жит., живущихъ частью въ нижней, частью въ верхней странѣ и занимающихся рыболовствомъ, судоходствомъ, лоцманской службой, ловлей устрицъ и крабовъ. Богатымъ источникомъ доходовъ для жит. лѣтомъ — курортные посѣтители и туристы. Гл. пищей служить картофель и рыба. Жит. Г., главнымъ образомъ, фризы и говорятъ на фризскомъ нарѣчьи, на нѣмецк. языкѣ церковное богослуженіе и школьное преподаваніе. Съ Гамбургомъ, Куксгафеномъ и Геестемюнде правильное пароходн. сообщеніе; съ нѣм. бер. Г. соединенъ подводнымъ телеграфнымъ кабелемъ. Для различн. отраслей естеств. наукъ, Г. представляетъ богатое поле наблюдений (см. Wiebel, Die Insel H., Гамб., 1848). Г., древній Фозитесландъ (см. *Форсети*), представлялъ, по преданію, обширный, богатъ населенный о—въ. Съ XIV стол. о—въ принадлежалъ герцогамъ Шлезвигъ-Гольштейнъ-Готторпскимъ; во время борьбы королевской линіи съ герцогской о—въ 1714 былъ осажденъ и завоеванъ датчанами. 1807 о—вомъ завладѣли англичане и по миру 1814 онъ былъ признанъ за ними. 1890 англичане отказались отъ о—ва, а 1892 онъ былъ присоединенъ къ Пруссіи. См. von der Decken, Untersuchungen über die Insel H. (Ганнов., 1826); Lappenberg, Ueber den ehemaligen Umfang und die alte Geschichte H. (Гамб., 1831); Hallier, H. (2 изд., 1893); Lipsius, H. (Лейпц., 1892); Gatke, Die Vogelwarte H. (Брауншв., 1891); Tittel, Die natürlichen Veränderungen H. (Лейпцигъ, 1894). Въ морск. оборонѣ Германіи Г. играетъ весьма значит. роль, служа опорн. пунктомъ для флота и обезпечивая въ связи съ укрѣпленіями устьевъ Эльбы порты Суксапенъ, Гамбургъ, Брунебюттель и выходъ Кильск. канала. Стар. укрѣпленія и батареи о—ва въ послѣдн. время усилены 2 батареями. Во время герmano-датской войны у Г. 9 мая 1864 австрійск. флотъ разбилъ датскую эскадру.

Гельдерландъ, Гельдернъ (Geldern), нидерл. провинц., гранич. на с.-з. Зюдерзе, на с. и с.-в. Верхнимъ Эйселемъ, на в. Вестфаліей, на ю. прусск. Рейнской провинц. Лимбургомъ и Сѣв. Брабантомъ, на з. Юж. Голландіей и Утрехтомъ; площ. въ 5081 кв. км. Наиболѣе значит. рѣки: Маасъ, Рейнъ съ устьями Вааль, Лекъ и Новый Эйсель. Среди нидерл. провинц., Г. отличается красотой мѣсторасположенія, въ особ. въ окрестност. Аригейма и Нимвегена. Обл. Велуве (Vaal-ouwe, „скверная почва“) между Рейномъ, Лекомъ, Вааломъ и Зюдерзе холмиста и суха; Бегуве (Bat-ouwe, „лучшая почва“) между Рейномъ, Лекомъ, Вааломъ и Маасомъ, имѣетъ низмен. глинист. почву, считающуюся самой плодородной во

всей Европѣ. Климатъ въ Бетувѣ здоровѣе, чѣмъ въ Велувѣ. Число жит. въ 1892 г.—523,039 (103 на 1 кв. км.), изъ нихъ $\frac{2}{3}$ протест., $\frac{1}{3}$ католи. Поля занимаютъ 24,6% всей площ., луга и пастбища 28%, сады 2,3% и лѣса 14,4%. Воздѣлываются въ больш. колич. пшеница, рожь, ячмень, овесъ, гречиха, картофель, табакъ, бобы. На высотѣ ступени стоитъ разведеніе рог. скота, лошадей, овецъ и пчелъ. По бер. р. много кирпич. заводовъ; имѣются бумажныя и хлопчатобум. фабрики и свекло-сахарныя заводы. Провинція имѣетъ хорошо развитую сѣть жел. дорогъ, гл. г. Арнгеймъ. См. „карту Нидерландовъ“.

Гельдерлинъ (Hölderlin), Иоганъ Христіанъ Фридрихъ, одинъ изъ оригинальнѣйшихъ нѣмецкихъ поэтовъ классическаго періода, род. 20 марта 1770, въ Лауфенѣ на Некарѣ, ум. 7 июня 1843, въ Тюбингенѣ. Чуткое пониманіе природы рано развилось въ немъ, благодаря прекраснымъ окрестностямъ его родины. Рано лишившись отца, онъ, при заботливомъ уходѣ матери, готовился къ изученію теологіи, которое и началъ съ 1784, сначала въ семинаріяхъ Денкендорфа и Маульбронна, а съ 1778 въ геттингенскомъ универс., гдѣ сблизился съ Гегелемъ и Шеллингомъ. Уже здѣсь, въ оппозиціи къ требованіямъ свѣта, онъ выработалъ себѣ, изъ своего культа природы и идеаловъ Греціи, идеальный міръ, въ которомъ жилъ съ нѣсколькими близкими друзьями, удаляясь отъ шумной общности. Строгія занятія философией привели его къ папестическому міровоззрѣнію, которое положило настоящую основу его культу природы и гармонировало съ воззрѣніями греческихъ мудрецовъ. Характеристическое свойство его — „страстное стремленіе къ чистому человѣчеству“, къ полному единенію съ природой, какимъ, по его мнѣнію, обладали греки. За юношескими стихотвореніями, въ которыхъ видна зависимость отъ Клопштока и позже отъ Шиллера, послѣдовалъ отрывокъ изъ „Hyperion“ (1793), гдѣ онъ попытался воплотить въ конкретномъ образѣ успокоеніе, къ которому онъ стремился, въ противоположность своей тревогѣ. Позже появились двѣ первыя книги этого романа въ письмахъ: „Hyperion, oder der Eremit in Griechenland“ (Штуттг., 1797—99, 2 т., 2 изд. 1822). Если уже въ „Гиперіонѣ“ является недостаткомъ слишкомъ широкое развитіе своеобразнаго міровоззрѣнія и образа чувствъ поэта и скудость дѣйствія, то еще больше страдаетъ этими недостатками, написанное скоро послѣ того, драматическое произведеніе, „Empedokles“. Къ этому же времени относится „Emilie vor ihrem Brauttag“, написанная въ видѣ писемъ въ стихахъ идиалія, въ приподнятомъ тонѣ. До 1800 написана и большая и лучшая часть мелкихъ стихотвор. Г. Почти все они — богатая мыслями и образами, глубоко прочувствованныя произведенія, прекрасной, преимущественно античной фор-

мы; но строго ограниченный, отчужденный отъ дѣйствительности кругъ идей поэта, своеобразный, отвергающій всякую реальность полетъ его мыслей и его языка, дѣлаютъ наслажденіе этими стихотвореніями доступнымъ только для любителя этихъ оригинальныхъ качествъ Г.

Когда Г., лѣтомъ 1800, возвратился на родину, онъ былъ меланхоличѣе и раздражительнѣе, чѣмъ когда либо, и физически также сильно постарѣлъ. 4-мѣсячное пребываніе въ Швейцаріи, гдѣ онъ давалъ уроки, до апрѣля 1801, оказало на него только временное благотворное вліяніе. Въ декабрѣ 1801 онъ отправился въ Бордо на должность домашняго учителя, но уже лѣтомъ 1802 вернулся въ Нюртингенъ душевно-больнымъ. Два года онъ провелъ въ домѣ матери, ухаживавшей за нимъ; когда онъ сталъ повидимому спокойнѣе, Синклеръ перевезъ его въ Гомбургъ и доставилъ ему мѣсто библиотекаря. Въ свѣтлые промежутки, онъ занимался здѣсь переводомъ Софокла, двѣ пьесы изъ котораго „Антигона“ и „Царь Эдипъ“ были даже напечатаны. Но большую часть времени онъ былъ въ меланхоліи и помѣшательствѣ, иногда даже съ припадками бѣшенства. Поэтому его помѣстили 1806 въ лѣчебницу для душевно-больныхъ въ Тюбингенѣ, а когда вылѣчить его не удалось, поселили на квартирѣ у тамошняго столера Циммера. У него и у его наслѣдниковъ Г. провелъ всю остальную жизнь, уединенную, тихую, все рѣже прерывавшуюся пароксизмами, не интересуюсь міровыми событіями, большей частью даже безъ всякаго участія къ друзьямъ и родственникамъ. „Lirische Gedichte“ Г. изданы Швабомъ и Уландомъ (Штуттг., 1826, 4 изд. 1878); „Sämtliche Werke“ съ письмами и биографіей — Х. Т. Швабомъ (1846, 2 т.). Памятникъ ему поставленъ 1881, въ Тюбингенѣ (Андерсона въ Дрезденѣ); 1883 другой въ Гомбургѣ. См. Jung, H. und seine Werke (Штуттг., 1848); Teuffel, Studien und Charakteristiken (Лейпц., 1871); Klaiber, H., Hegel und Schelling in ihren schwäbischen Jugendjahren (Штуттг., 1877); Kelchner, Friedr. H. in seinen Beziehungen zu Homburg v. d. Höhe (Гомб., 1883); Wilbrandt, Hölderlin (Дрезд., 1890); K. Litzmann, Friedr. Hölderlins Leben. In Briefen von und an H. (Берл., 1890); Müller-Rastatt, Friedr. H., nebst einem Anhang ungedruckter Gedichte (Брем., 1894).

Гельдернъ (Geldern), бывшее нѣм. герцогство на Нижн. Рейнѣ и Эйселѣ, граничило съ Фрисландіей, Вестфаліей, Брабантомъ, Голландіей и Зюдерскимъ озер. Г. населяли первоначально сикамбры и батавы, потомъ франки; Г. былъ частью королевства Австразіи. Послѣ паденія каролинск. монархіи, Г. принадлежалъ герцогству Лотарингіи и въ силу договора въ Мерзенѣ въ 870 г. перешелъ къ Германіи. Во второй полов. XI в. здѣсь образовалась территориальная власть; первый графъ Г. —

Гергардъ I Вассенбергъ (около 1070). Въ 1338 императ. Людвикъ Баварскій сдѣлалъ Райнальда II герцогомъ Г. и награждалъ его в. Фрисландіей. Райнальду II, ум. 1343, наследовалъ десятилѣт. сынъ Райнальдъ III. Образовались двѣ партіи: Гекеры съ герцога Райнальдомъ во главѣ, и Бронгорсты съ братомъ герцога, Эдуардомъ. Вражда партій повела Г. къ войнѣ за престолонаслѣдіе, окончившейся въ 1379, въ пользу Вильгельма, признаннаго императоромъ Венцелемъ герцогомъ Г. Въ 1425 императ. Зигмундъ утвердилъ герцогомъ Г. Адольфа, герц. Берга и Юлиха, что повело къ многолѣт. войнѣ, кончившейся утверженіемъ дома Эгмонта, а Адольфъ и его наследники владѣли Юлихомъ. Противъ Арнольда, давившаго страну тяжелыми податями, образовался заговоръ, въ кот. участвовали его супруга, властолюбивая Екатерина Клеве, и его сынъ Адольфъ. Внутренней смутой воспользовался Карлъ Смѣлый бургундскій, купившій въ 1472 г. у Арнольда за 92,000 золот. гульденовъ герцогство Г. Попытка Екатерины, сестры Адольфа, удержать Г. для сына Адольфа Карла не удалась, въ 1483 страной овладѣлъ Максимилианъ австрійск., къ кот., какъ супругу Маріи бургундской, перешли права на Г. Однако въ 1492 и 1493 Карлъ, при поддержкѣ франц., вернулъ отцовскій престолъ. Всѣ попытки Максимилиана вернуть Г. оказались тщетными. Попытка бездѣтнаго герц. Карла, оставить Г. Франціи, не удалась; сословія возстали и Карлъ уступилъ страну въ 1538 Вильгельму Богатому, герц. Клеве. Въ 1543, Вильгельмъ, по принужденію Карла V, передалъ Г. габсбургъ бургундскимъ Нидерландамъ. Послѣдствіемъ нидерл. революціи было отпаденіе Г.; с. часть его въ 1579 примкнула къ Утрехтскому Союзу и составила съ тѣхъ поръ провинц. Гельдерландъ республики Соединенныхъ Нидерландовъ, ю.—осталась вѣрной Испаніи; эта часть въ 1713, по Утрехтск. миру, перешла вмѣстѣ съ гл. г. Г. къ Пруссіи. Въ силу Парижскаго мира (1814) часть Г. присоединена къ нидерл. провинціи Лимбургъ, а часть къ Пруссіи.

Гельдернъ (Geldern), г. въ прусск. окр. Дюссельдорфъ, при р. Нирсъ, узлов. пунктъ ж. д., производство шелка, пуговицъ, сигаръ, обуви, мыла, ликера и писчихъ принадлежностей, (1895) 5974 жит., изъ нихъ 391 евангел. вѣроисп. и 113 евр. Г., до 1371 г. резиденція графовъ и герцоговъ Г., основанъ въ 1097, получилъ въ 1328 городск. право, представлялъ важную крѣпость.

Гельдеръ, 1), Артъ де, голл. художникъ, род. 1645 и ум. 1727, ученикъ Рембрандта; писалъ въ духъ послѣдняго историческія картины и портреты; лучшія: „Иуда и Тамаръ“ (гаагская галл.), „Уборъ невѣсты“ (мюнхенская пинакотекка), „Портретъ царя Петра I“ (амстердамскій прав. музей), „Художникъ, пишущій портретъ женщины“ (Франкфуртъ на М., гор. музей).

Въ Имп. эрмитажѣ (Спб.), хранится „Портретъ молодого военнаго“, работы Г., 15¹/₄ × 13¹/₄ вершк.

2) Г. (Hölder), Юлій фонъ, вюртембургск. государственн. дѣятель, род. 1819, ум. 1887. Выбранный 1849 во вторую палату, онъ принадлежалъ къ демократической партіи. Вступивъ 1855 снова во вторую палату, онъ составилъ изъ свободомыслящихъ членовъ ея прогрессивную партію, принялъ дѣятельное участіе въ оппозиціи противъ клерикальной политики министерства Линдена, а также въ стремленіи къ объединенію Германіи и способствовалъ 1866 образованію „нѣмецкой партіи“. 1871—81 Г. былъ членомъ рейхстага. 1879 онъ вышелъ изъ національ.-либеральной партіи въ рейхстагъ, къ которой принадлежалъ до тѣхъ поръ, вслѣдствіе того, что не согласенъ былъ съ оппозиціей противъ таможенной реформы. Въ окт. 1883 Г. сдѣлался министромъ внутр. дѣлъ.

Гельдеръ (Helder), г. въ нидерл. провинц. сѣв. Голландіи, въ крайнемъ углу ея, посредствомъ Г. канала, соединенъ съ сѣв. Голландскимъ каналомъ, при ж. д. Г.-Амстердамъ, со стороны моря защищенъ Г. моломъ 8 км. дл., въ концѣ XVIII в. представлялъ лишь большое рыбацкое селеніе. Въ 1811 Наполеонъ I возвелъ здѣсь внушительныя укрѣпленія, оконченныя въ 1826 нидерл. правительствомъ, въ наст. время является однимъ изъ наибол. укрѣпл. пунктовъ Нидерландовъ и въ то же время процвѣтающимъ торгов. г. Г. имѣетъ рисовальную, ремесленную и мореходную школы, (1893) 24,395 жит. Въ 1 км. къ в. находится Новый-Дьепъ, портъ у входа въ Сѣв.-Голландскій каналъ съ судостроительными верфями военнаго флота и съ морскимъ кадетскимъ училищемъ (Виллем-сортъ). Къ с. отъ Г. высокой маякъ.

Гельдеры, плодородные низменные участки по морскому побережью въ Голландіи. См. *польдеры*.

Гельднеръ (Geldner), Карлъ, ориенталистъ, род. 1852, съ 1890 проф. въ Берлинѣ. Главные труды: 70 Lieder des Rigveda (Тюбинг., 1875), Metrik des jüngern Avesta (1877), издание Авесты (Штутгт., 1886—94), Vedische Studien (вмѣстѣ съ Писхелемъ, 1889 сл.).

Гельдориъ, собств. Гортціусъ (Gortzius), прозванный Г., голл. живописецъ нидерландской школы, род. 1553, ум. около 1617 г.; въ Имп. эрмит. (Спб.) находятся его произведенія: „Лукреція“ (0,49 × 0,39 м.), „Мужской портретъ“ (0,16 × 0,52, 1595 г.) и 2 парныхъ портрета: Г. Гауталпеля (0,945 × 0,723) и жены его, К. Вогъ (0,944 × 0,72 м., об. 1597 г.).

Гельдтъ, Игнатій Францовичъ, композиторъ, музыкантъ, гитаристъ при импер. Александрѣ I.

Гельдъ (Held), 1) Адольфъ, нѣм. экономистъ, сынъ Г. 4, род. 1844, ум. 1880, получилъ степенъ приватъ-доцента въ Боннѣ, 1880 сдѣлался профессоромъ при берлин-

скомъ университетѣ. Г. утонулъ на прогулкѣ въ лодкѣ на Тунскомъ озерѣ. Онъ былъ ревностнымъ членомъ общества социальной политики, котораго былъ секретаремъ съ 1873. Онъ написалъ: „Careys Sozialwissenschaft und das Merkantilsystem“ (Вюрцб., 1866); „Die Einkommensteuer“ (Боннъ, 1872); „Die deutsche Arbeiterpresse der Gegenwart“ (Лейпц., 1873); „Grundriss für Vorlesungen über Nationalökonomie“ (Боннъ, 1878); „Sozialismus, Sozialdemokratie und Sozialpolitik“ (Лейпц., 1877). „Bücher zur sozialen Geschichte Englands“ (1881).

2) Г., Гансъ Генрихъ Людвигъ, фонъ, прусскій патриотъ (1764—1842). Состоя на прусск. службѣ, Г. 1797, въ рѣчахъ и въ печати, рѣзко высказался противъ бюрократическаго деспотизма министра Гайма и былъ перемѣщенъ въ Бранденбургъ. Онъ продолжалъ обвинять администрацію въ цѣломъ рядѣ прикрываемыхъ Гаймомъ злоупотребленій, описанныхъ имъ въ тайно напечатанной брошюрѣ, извѣстной подъ названіемъ „черной книги“; за посылку экземпляра этой книги королю, Г. поплатился 18-мѣсячнымъ заключеніемъ въ кольбергской крѣпости. Выпущенный на свободу 1803, занялся литературной работой, издавъ, между прочимъ, два пламенныхъ памфлета противъ Наполеона, возбудившихъ всеобщее вниманіе; жизнь свою Г. кончилъ самоубійствомъ.

3) Г., Густавъ Фридрихъ, саксонскій юристъ, род. 1804, въ Мезельвицѣ, ум. 1857 въ Дрезденѣ; занималъ высшія должности по судебному вѣдомству. Гельдь былъ авторомъ перваго проекта саксонскаго гражд. уложения 1852. вмѣстѣ съ Вацдорфомъ (Watzdorf), Гельдь основалъ 1839 „Jahrbücher für sächsisches Strafrecht“, въ 1841 онъ продолжалъ это изданіе, но уже въ сотрудничествѣ съ Сибдратомъ (Siebdrat) и Шварцемъ и подъ новымъ заглавіемъ „Neue Jahrbücher“. Кромѣ того Г. издалъ вмѣстѣ съ Сибдратомъ: „Kriminalgesetzbuch für das Königreich Sachsen nebst Kommentar“ (Лейпц., 1848).

4) Г., Иосифъ, извѣстный юристъ, род. 1815, въ Вюрцбургѣ, ум. тамъ же 1890. Съ 1839 доцентъ въ Вюрцбургѣ, а съ 1843 ординарный профессоръ тамъ же. Изъ его литературныхъ трудовъ наиболѣе извѣстны два произведенія: „System des Verfassungsrechts der monarchischen Staaten Deutschlands“ (Вюрцб., 1856—57, 2 тома) и „Staat und Gesellschaft“ (Лейпц., 1861—65, 3 тома). Кромѣ этихъ двухъ главныхъ произведеній и многихъ статей, помѣщенныхъ въ разныхъ періодическихъ изданіяхъ, онъ написалъ: „Über die Nationalität“ (Вюрцб., 1851); „Legimität und Legimitätsrecht“ (1859); „Frankreich an der Spitze der Zivilisation?“ (1863); „Deutschland, der Deutsche Bund und die deutschen Grossmächte“ (1864); „Grundzüge des allgemeinen Staatsrechts“ (Лейпц., 1868); „Die Verfassung des Deutschen Reichs vom staatsrechtlichen Standpunkt aus betrachtet“ (1872).

5) Г., Матѳей, совѣтникъ Карла V, ум. 1563. Строгій послѣдователь католицизма, онъ вдохновлялъ императора къ преслѣдованіямъ протестантовъ и стремился къ объединенію всѣхъ католическихъ элементовъ въ созданный имъ 1538 нюрнбергскій союзъ. 1540 онъ лишился милости императора, благодаря проискамъ Гранвеллы, занявшаго его мѣсто.

6) Г., Фридрихъ Вильгельмъ Александръ, род. 1813, ум. 1872; былъ сначала актеромъ, потомъ литераторомъ, съ 1843 вмѣстѣ съ Корвиномъ редактировалъ „Lokomotive“ и издалъ „Illustrierte Weltgeschichte“. Когда „Lokomotive“ была запрещена, Г. отправился въ Берлинъ, гдѣ 1848 сдѣлался редакторомъ газеты „Volksblatt“ и игралъ выдающуюся роль, какъ народный ораторъ. Когда революціонное движеніе стихло, Г. поступилъ на службу правительству; затѣмъ сотрудничалъ въ театральныхъ газетахъ; 1863 сдѣлался редакторомъ „Berliner Staatsbürger Zeitung“ и, т. о., снова выступилъ на арену политической дѣятельности, защищая интересы рабочаго класса. Но вскорѣ его заподозрили въ томъ, что онъ состоитъ на жалованьи у правительства и онъ потерялъ всякое довѣріе прежнихъ своихъ друзей. Онъ написалъ: „Deutschlands Lehrjahre 1848—60“ (Берлинъ, 1859) и романъ „Die Justizmörder“ (1867).

Гельзенкирхенъ (Gelsenkirchen), г. въ прусск. окр. Арнсбергъ, узловой пунктъ ж. д., значительная разработка кам. угля, чугу. литье, доменные печи, производство литой стали и паровыхъ котловъ (1895), 31,582 жит., изъ нихъ 12,833 евангелич. вѣроисп. и 658 евр. Произвѣтаніемъ Г. обязанъ разработкѣ кам. угля.

Гельзингъ, сел. на берегу Ботническаго зал., между гг. Або и Ньюстادتъ. 1808 шведскій отрядъ полк. Бойе (3½ тыс.), 14 сент. высадился у Г., но кн. Багратионъ опрокинулъ шведовъ и не далъ даже имъ сѣсть на суда.

Гельквистъ (Hellqvist), Карлъ Густавъ, шведск. живописецъ, род. 1851, ум. 1890, учился исторической живописи въ стокгольмской академіи художествъ, затѣмъ въ Мюнхенѣ. Здѣсь онъ выставилъ на международной выставкѣ 1879 большую картину изъ исторіи Швеціи: „Позорный вѣздъ епископа Зоннапведера и пробста Кнута въ Стокгольмѣ 1526“. Въ ней выказалъ большую силу характеристики и стремленіе къ серьезному и солидному колориту. Еще болѣе выказались эти качества во второй картинѣ его: „Правитель государства Стенъ Стуре умираетъ на льду оз. Мелара 1520“. Кромѣ того, онъ писалъ пейзажи на мотивъ изъ баварской природы, портреты и сцены изъ народной жизни. 1882 Г. переселился въ Парижъ и здѣсь сначала примкнулъ къ натуралистическому направленію Мункачи и Лоранса, какъ это доказываетъ выставленная имъ 1883 въ Мюнхенѣ картина: „Диспутъ каноника

Галле и Олауса Петри, ученика Лютера, въ Упсалѣ 1524". Въ то же время онъ сталъ пробовать свои силы въ пейзажѣ на открытомъ воздухѣ, въ новомъ французскомъ жанрѣ пленеризма. 1885 онъ написалъ: „Перенесеніе на корабль тѣла Густава Адольфа въ Вольгастской гавани“ и „Разграбленіе Висби Вальдемаромъ Аттердагомъ“. 1886 Г. былъ приглашенъ на мѣсто преподавателя въ берлинскую академію художествъ, но заболѣлъ психическимъ разстройствомъ. Изъ послѣднихъ картинъ его замѣчательны „Sancta Simplicitas!“ („Шестые Гуса на эшафотѣ“, 1887) и рядъ пейзажей и фигурныхъ этюдовъ изъ баварскихъ горъ. См. Wilke, Biographie des Malers K. G. Hellqvist (Берлинъ, 1891).

Гелькологія (Helkologia, греч.), учене о язвахъ.

Гельма (Gelma), гл. г. округа въ алжир. пров. Константинъ, въ 2 км. къ ю. отъ р. Себузы, соединенъ ж. д. съ портомъ Бонъ (64 км.), среди обильно орошаемой мѣстности, богатой виноградниками, масличными рощами, также металлами (сурьма, желѣзо, руть), мраморомъ и гипсомъ; вокругъ Г. крѣпкая стѣна; Г. имѣетъ хорошей музей римскихъ древностей, является гл. рынкомъ для рог. скота, отправляемого отсюда во Францію, и для курдючныхъ овецъ, съ (1891) 6709 жит. (1380 франц., 382 евр., 3588 магометанъ). Вблизи развалины (циркъ, цитадель и др.) Салама римлянь, далѣе горячіе сѣрныя источники Хаммамъ-Мескутинъ и некрополь (ливійскій, пуническій, римскій) Аниъ-Нехма.

Гельмбольдъ (Helmbold), Людвигъ, нѣмецкій сочинитель пѣсенъ, род. 1532, ум. 1598. Писалъ пѣсни на латинскомъ и нѣмец. яз. Его біографію написалъ Тило (Берл., 1851).

Гельмгольцъ (Helmholtz), Германъ Людвигъ Фердинандъ, естествоиспытатель, род. 1821, ум. 1892, изучалъ въ Берлинѣ медицину, въ 1842 назначенъ ассистентомъ въ больницѣ Charité въ Берлинѣ, 1842 военнымъ врачомъ въ Потсдамѣ. 1848 Г. назначенъ преподавателемъ анатоміи въ акад. худож. въ Берлинѣ и въ то же время ассистентомъ при анатомическомъ музеѣ, а 1849 перешелъ профессоромъ физиологіи въ Кёнигсбергъ, 1855 профессоръ анатоміи и физиологіи въ Боннѣ, 1858 профессоръ физиологіи въ Гейдельбергѣ и 1871 профессоръ физики въ Берлинѣ. 1888 Г. назначенъ директоромъ государственнаго физико-техническаго института (Physikalisch-Technische Reichsanstalt) въ Шарлоттенбургѣ. Въ своей работѣ „Ueber die Erhaltung der Kraft“ (Берлинъ, 1847) Г. показалъ, что всѣ явленія въ природѣ повинуются основнымъ законамъ механики. Работы Г. побудили самыхъ выдающихся естествоиспытателей доказать эмпирическимъ путемъ справедливость закона сохранения энергіи для цѣлага ряда явленій въ природѣ. И въ области фи-

зиологіи Г. уже съ самаго начала своей ученой дѣятельности приступилъ къ рѣшенію основныхъ вопросовъ; такъ, Г. показалъ между пр., что въ мускулахъ, во время ихъ дѣятельности происходятъ химическія измѣненія и возбуждается тепло. На это послѣднее явленіе еще раньше указывалъ Бекерѣллъ, однако, Г. первый точными методами доказалъ справедливость указаній Бекерѣлля. Далѣе Г. предпринялъ опредѣленіе скорости передачи нервныхъ стимуловъ, путемъ опытовъ надъ ногой лягушки; впоследствии Г. удалось опредѣлить скорость передачи нервныхъ стимуловъ у живого человѣка. Въ теченіе слѣдующихъ годовъ дѣятельность Г. была направлена преимущественно на изученіе физиологіи чувствъ. Онъ изобрѣлъ офтальмоскопъ („Beschreibung eines Augenspiegels“, Берлинъ, 1851), благодаря которому офтальмологія заняла въ настоящее время столь видное мѣсто среди медицинскихъ наукъ. Въ скоромъ времени, Г. удалось рѣшить вопросъ о механизмѣ аккомодациі (приспособленія къ разстоянію) глаза. Затѣмъ Г., основываясь на почти забытомъ ученіи Томаса Юнга, создалъ теорію воспріятія глазомъ цвѣтовыхъ ощущеній. Всѣ работы Г., по физиологіи глаза собраны въ его „Handbuch der physiologischen Optik“ (Лейпц., 1856—66, 2 изд. съ 1886). И учене о механизмѣ воспріятія звуковыхъ ощущеній было создано, преимущественно, благодаря изслѣдованіямъ Г. При помощи резонаторовъ, Г. изучилъ явленія рѣчи, воспроизвелъ произношенія гласныхъ. вмѣстѣ съ изслѣдованіями надъ вопросами акустики, Г. занимался изслѣдованіемъ механизма воздушныхъ колебаній, какъ путемъ опытовъ, такъ и на основаніи математическихъ соображеній. Въ своей книгѣ „Die Lehre von den Tonempfindungen“ (Брауншв., 1862, 2 изд., 1877) Г. собралъ результаты своихъ изслѣдованій по акустикѣ и въ ней же положилъ научную основу музыкальной гармоніи. Въ области анатоміи, Г. одинъ изъ первыхъ наблюдалъ связь между нервными волокнами и нервными клѣтками, составляющую анатомическую основу нашихъ современныхъ возрѣвшихъ на жизнь нервовъ.

Съ 1871 Г. посвятилъ себя почти исключительно физикѣ. Первые работы этого времени посвящены электродинамикѣ.

Въ ученіи объ электролизѣ, Г., на основаніи произведенныхъ опытовъ, обобщилъ законы Фарадея и Максвелла, согласно которымъ слѣдуетъ принимать во вниманіе и электрическія явленія, происходящія въ изоляторахъ. вмѣстѣ съ этими и другими работами по электродинамикѣ и электролизу, появились и работы изъ другихъ областей знанія. Г., между прочимъ, далъ теорію аномальной дисперсіи и указалъ на общіе законы термодинамики химическихъ процессовъ. Научныя изслѣдованія Г. помѣщены въ журналъ „Annalen der Physik“ и собраны въ слѣдующихъ

работахъ: „Handbuch der physiologischen Optik“, „Die Lehre von den Tonempfindungen“ (русск. пер. Пѣтухова, подъ заглавиемъ: „Ученіе о звуковыхъ впечатлѣніяхъ“, 1879); „Wissenschaftliche Abhandlungen“ (Лейпц., 1881—83, 2 т.); „Vorträge und Reden“ (Брауншв., 1884, 2 т.); „Ueber die Erhaltung der Kraft“. См.: von Bezold, „Herm. v. Helmholtz, Gedächtnisrede“ (Лейпцигъ, 1895) и „Германъ фонъ Гельмгольцъ“ (Москва, унив. изд., 1892).

Гельмерсенъ, Григорій Петровичъ, одинъ изъ старѣйшихъ и наиболѣе выдающихся рус. геологовъ, род. 1803 въ Дерптѣ, ум. 1835 въ Спб.; оконч. курсъ въ дерпт. унив. 1825. Состоя съ 1828 на службѣ въ минист. финансовъ, къ которому въ то время принадле. горное вѣдомство, Г., уже совершавшій ранѣе ученія геологическія поѣздки съ проф. Энгельгардтомъ, предпринимаетъ, вмѣстѣ съ Гофманомъ, геологическія изслѣдованія южнаго Урала и сопровождаетъ Гумбольдта въ его поѣздкѣ по Уралу. Въ 1830—32 г. Г. изучаетъ геологію и горныя науки въ Берлинѣ, Гейдельбергѣ, Боннѣ и Фрейбургѣ. 1833 посвящается восточному склону Урала отъ Екатеринбурга до Богословска, 1834 Алтаю. 1835, Г., вмѣстѣ съ Гофманомъ, получаютъ, по высоч. повелѣнію, званіе горнаго инженера. 1835—63 г. Г. былъ профессоромъ геологіи горнаго института, съ 1830 тамъ же инспекторомъ, съ 1849 завѣдующимъ горнымъ музеемъ, съ 1865 по 1872 директоромъ института. Почти одновременно и параллельно подвигалась его служебная и ученая дѣятельность въ спб. акад. наукъ, въ которой онъ съ 1837 консерваторъ минералогич. музея, съ 1844 адъюнктъ и съ 1847 академикъ по кафедрѣ геогнозис. Г. является, наконецъ, основателемъ (въ 1882) и первымъ директоромъ центрального русскаго геологическаго учрежденія, геологическаго комитета, который онъ долженъ былъ, однако, вскорѣ покинуть, по совершенно разстроенному здоровью. При лично содѣйствіи Г., состоялась реформа института корпуса горныхъ инженеровъ, имѣвшаго военную организацію, въ современный горный институтъ, причемъ за Г. осталось, до самой его смерти, званіе генералъ-лейтенанта корпуса горн. инженеровъ. Изслѣдованія Г., производившіяся ежегодно кромѣ послѣднихъ двухъ лѣтъ жизни, то съ чисто научною цѣлью, то съ цѣлью практической, весьма разнообразны и касаются почти всей Европейской Россіи отъ Олопецкаго края до Крыма и отъ Царства Польскаго до Урала, Киргизскихъ степей и Алтая. Результатомъ этихъ работъ явилось болѣе 130 сочиненій, на нѣмецкомъ, русскомъ, отчасти франц. и англійск. языкахъ. Полный списокъ ихъ помѣщенъ при некрологѣ въ изв. геол. ком. за 1885 г.; а подробная оцѣнка дѣятельности дана въ статьяхъ А. Кенпена по поводу 50-лѣтняго юбилея Г., въ Горн. Журн. и Зап. Минер. Общ. за 1878 г. Г. далъ еще въ 1841 г., до

появленія изслѣдованій Мурчисона, первую геологическую карту всей Европ. Россіи, намѣтившую главныя черты геологическаго строенія нашей страны. Затѣмъ, особенно большое вниманіе удѣлено было Г. каменноугольнымъ отложеніямъ центральной Россіи, Урала и Донецкаго края; въ то время, какъ вопросъ о практическомъ значеніи каменнаго угля для Россіи едва затрогивался, Г. съ особенною настойчивостью проводилъ мысль о необходимости, какъ детального всесторонняго научнаго и техническаго изслѣдованія каменноугольныхъ мѣсторожденій, такъ и принятія энергичныхъ мѣръ къ развитію каменноугольной промышленности, которая въ Россіи весьма много обязана Г. Почти нельзя указать такихъ полезныхъ ископаемыхъ, которыхъ въ предѣлахъ Евр. Россіи не касались бы работы Г.: бурый уголь, торфъ, желѣзные, мѣдныя руды, нефть, соль, янтарь—служили темою его изысканій. Изъ чисто научныхъ геологическихъ работъ особое и до сихъ поръ неутратившее своего значенія положеніе занимаютъ его изслѣдованія девонской полосы средней Россіи и ледниковыхъ отложеній Финляндіи и с.-зап. края. Дѣло буренія артезианскихъ колодезевъ въ Россіи вначалѣ получило толчекъ также, благодаря энергичному вмѣшательству Г., указавшему на возможность полученія артезианской воды, при заложеніи перваго артезиан. колодца въ Спб. По случаю празднованія 50-лѣтняго юбилея, Г. получилъ званіе почетнаго члена трехъ русскихъ университетовъ и дѣлаго ряда русскихъ и иностранныхъ обществъ, причемъ спб. академія наукъ основала премію его имени за выдающіеся геологическіе труды русскихъ ученыхъ.

Гельмерсъ (Helmers), Янъ Фредерикъ, нидерланд. поэтъ, род. 1767, ум. 1813, былъ купцомъ и маклеромъ, но чтеніе нѣмецкихъ, французскихъ и англійскихъ поэтовъ привлекло его къ поэзис. Первое произведеніе, имъ напечатанное, была трагедія „Dinomache of de Verlossing van Athene“ (Амстерд., 1789); затѣмъ онъ написалъ философски-политическое стихотвореніе „Sokrates, in drie zangen“ (1790); но особенно много глубоко прочувствованныхъ пѣсенъ посвящены имъ крайнему упадку отечества. Когда же 1806 Наполеонъ I собирался подарить Голландію своему брату Людовику, гнѣвъ поэта выразился въ „Отрывкѣ изъ трагедіи на паденіе Коринѳа“. Но лучшей памятникъ его патриотизма и мужества представляетъ поэма „De Hollandsche natie“, дивирамбъ, возвеличивающій голландскій народъ, хотя въ поэтическомъ отношеніи, правда, не лишенный значительныхъ слабостей и недостатковъ. За изданіемъ его „Gedichten“ (1809—10, 2 т.) послѣдовали „Nagelatene gedichten“ (1815, 2 т.).

Гельмертъ (Friedrich Helmert), геодезистъ, род. 1843 въ Фрейбергѣ, съ 1886 директоръ прусскаго королевскаго геодезиче-

скаго института и центрального бюро международнаго градуснаго измѣренія. Его „Die mathematischen and physikalischen Theorien der höheren Geodäsie“ (1880—84, 2 т.) представляютъ капитальный и незабываемый трактатъ по геодезии.

Гельмеръ (Helmer), Германнъ, архитекторъ, см. *Фельнеръ*.

Гельмесбергеръ (Hellmesberger), семья скрипачей:

1) Г., Георгъ, род. 1800, ум. 1873, учился у Бёма, сдѣлался 1829 капельмейстеромъ имп. оперы въ Вѣнѣ, былъ преподавателемъ игры на скрипкѣ въ консерваторіи, до самой смерти. Г. былъ выдающийся виртуозъ, какъ въ сольномъ, такъ и въ квартетномъ исполненіи, и составилъ себѣ имя композицій концертныхъ пьесъ для своего инструмента, квартетовъ и т. д.

2) Г., Иосифъ, сынъ предыд., род. 1828, ум. 1893, также отличный скрипачъ, сдѣлался 1850 директоромъ вѣнской консерваторіи и въ то же время преподавателемъ игры на скрипкѣ; въ теченіе нѣсколькихъ лѣтъ руководилъ концертами общества любителей музыки; 1860 сдѣлался концертмейстеромъ имп. оперы; 1865 первымъ скрипачемъ имп. капеллы, а 1877 директоромъ оперы. Квартетные вечера, которые онъ устраивалъ съ Дурстомъ, Гейслеромъ и Шлезингеромъ, составляли эпоху въ музыкальной жизни Вѣны. Его сынъ Иосифъ Г. род. 1855; съ 1870 игралъ вторую скрипку въ квартетахъ отца, 1878 сдѣлался солистомъ придв. капеллы и оперы и преподавателемъ въ консерваторіи; затѣмъ, концертмейстеромъ комич. оперы Карль-театра и имп. оперы и, наконецъ, 1886 придворн. оперн. концертмейстеромъ.

Гельминтологія (Helminthologia, греч.), ученіе о кишечныхъ паразитахъ.

Гельмле (Helmle), Лоренцъ, живописецъ по стеклу, род. 1783, ум. 1849, писалъ, вмѣстѣ съ братомъ своимъ Андреемъ (ум. 1845), по порученію графа Рейнаха, нѣсколько оконъ въ Фрейбургскомъ соборѣ, позднѣйшія работы свои братья Г. изготовляли б. ч. для Швейцаріи, Франціи и Англіи. Къ лучшимъ произведеніямъ Лоренца Г. принадлежатъ два большихъ окна въ Майнцскомъ соборѣ и большое окно (св. Терезія) въ Берхгеймской церкви близъ Кёльна.

Гельмольдъ, историкъ XII столѣтія, священникъ, родомъ изъ Гольштейна. Написалъ „Chronica Slavorum“, въ которой изложена исторія борьбы съ славянами и христіанской проповѣди у нихъ со времени Карла V; подробно, по современнымъ и точнымъ свѣдѣніямъ, изложена эпоха Генриха Льва (до 1172 г.). Безусловно надежной и безпристрастной ее назвать нельзя. Эта хроника продолжена до 1209 аббатомъ Арнольдомъ Любекскимъ. Новѣйшее изданіе—Лаппинберга въ Monum. Germaniae historica, т. 2. См. Völkel, Die Slawenchronik Helmolds (Данц., 1873); Hirsekorn, Die Slawenchronik des H. (Галле, 1874); Bieska въ „Forschungen zur deutschen

Geschichte“, т. 22 (Геттинг., 1882); Regel, H. und seine Quellen (Гена, 1883).

Гельмондъ (Helmond), гор. въ видерл. провинц. сѣв. Брабанта, при р. Аа, каналъ и ж. д., имѣетъ высшее городск. и рисовальное училище, значит. полотняное производство, ситцепечатную фабрику, красильш., чугу.-лит. и проволоочн. зав.; (1889) 9029 ж.

Гельмонтъ (Helmont), Иоганнъ Баптистъ, врачъ и философъ, род. 1577, ум. 1644. Въ Лёвенѣ слушалъ лекціи по медицинѣ и уже на 17 году выступаетъ, какъ официальный преподаватель. Обѣхалъ Швейцарію, Италію, Францію и Англію и посвятилъ себя, главн. образомъ, химіи, а въ послѣдствіи занялся еще и изученіемъ мистическихъ сочиненій. Г. является главнымъ представителемъ хеміатріи и преемникомъ Парасельза. Опираясь на предшествовавшія работы послѣдняго, Г. стремился ввести новую систему болѣзней, въ которой главную роль онъ отводитъ химическимъ процессамъ. По Гельмонту, жизнь управляется одною основною силою, археусомъ (Archeus), и другими ей подчиненными силами. Въ его ученіи о болѣзняхъ главную роль играютъ желудокъ и брюшная полость. Онъ первый ввелъ понятіе о „ферментѣ“, какъ о веществѣ, производящемъ очень важныя процессы превращенія въ сокахъ. Г. открылъ между прочимъ, и углекислый аммоніакъ, онъ же первый ввелъ понятіе „газъ“ въ химическую терминологию. Его сочиненія появились подъ заглавіемъ: „Ortus medicinae“ (Амстерд., 1648, лучшее изданіе 1652 къ тому: „Opuscula medica inaudita“, Кельнъ, 1644 и. ö., Франкфуртъ на Майнѣ, 1659, 3 т.; по нѣм. Зульб., 1683). Жизнь его описалъ Loos (Гейдельб., 1807). См. Spiess, Helmonts System der Medizin (Франкфуртъ, 1840); Rommelaere, Etudes sur J. B. H. (Брюсс., 1868); Kopp, Geschichte der Chemie, т. 1 (Брауншв., 1843). Въ 1889 Г. былъ поставленъ памятникъ въ Брюсселѣ.

Младшій сынъ его, Францискъ Меркурій, род. 1614, ум. 1699, заслужилъ извѣстность въ области физиологіи языка и въ дѣлѣ обученія глухонемыхъ. См. Вгоескх, „Le baron F. M. v. H.“ (Антверп., 1870).

Гельмштедтъ, гор., въ герцог. Брауншвейгъ, узловый пунктъ ж. д., съ 2 предмѣстьями, имѣетъ красивое, построенное въ стилѣ ренессансъ, зданіе бывшаго университета, гимназію, селско-хоз. школу, шерсть и бумагопрядильню, сахаровареніе, мыловареніе, разработку бурого угля; (1895) 12,891 жит. Въ 4 км. отъ Г. въ живописн. Брунненталѣ находится Г. Бруннегъ, желѣзистый соляной источникъ, привлекающей много посѣтителей. На Корнелиусбергѣ находятся т. наз. „Любенштейне“, двѣ большія гранитныя глыбы, кот. въ эпоху язычества служили, какъ говорятъ, жертвенниками Водану, но вѣроятнѣе это—надгробный памятникъ саксонск. полководца. Г. основанъ, по преданію, около 798, св. Лудгеромъ, кот. крестилъ язычниковъ въ источ-

никъ Лудгера (съ 1844 г. около источника стоитъ желѣзный крестъ) и построилъ здѣсь часовню, изъ кот. образовался монастырь Лудгера. Въ дѣйствительн., Г. основанъ лишь 100 л. спустя выходцами г. Вердена на Рурѣ. Въ XI стол. Г. былъ укрѣпленъ, 1099 получилъ городск. привиллегіи, 1199 разрушенъ архіепископомъ магдебургскимъ, но вскорѣ возстановленъ и вновь укрѣпленъ. Путемъ купли, Г. 1489 отъ Вердена перешелъ къ Брауншвейгу. Въ 1574, герцогъ Юлій перенесъ въ Г. изъ Гандерсгейма учительскій институтъ и образовалъ изъ него университетъ, кот. въ XVII стол. былъ однимъ изъ значительнѣйшихъ протест. высшихъ уч. завед.; въ университетѣ постоянно царилъ духъ миролюбія. Съ 1807—13 Г. лишившійся 1809 унив., былъ гл. г. обл. въ вестфальскомъ департам. Окера.

Гельмъ (Helm), Клементина, нѣм. писательница, см. *Бейригъ*.

Гельмъ портъ, отверстие въ кормовомъ подзорѣ судна у ахтеръ штевня, въ видѣ эллипса или круга, куда вставляется голова руля; снаружи Г. п. обшивается парусиною (мамеринецъ), чтобы вода не попадала черезъ зазоръ. На броненосныхъ судахъ, гдѣ подзоръ кормы находится подъ водой, голова руля плотно пригоняется къ Г. п., при помощи сальниковой коробки.

Гельмязовъ, м. Полтавск. губ., Золотонош. у., при р. Сулоѣ, въ 25 в. къ с.-з. отъ у. гор.; имѣеть около 5 т. жит., 3 церкви, учил., большой базаръ съ 24 лавками; 4 ярмарки въ году. Нѣкогда значит. центръ чумачества; вель торговлю рыбой, солью. Г. былъ сотеннымъ мѣстечкомъ Переяслав. полка.

Гельнгаузенъ, нѣкогда важный имперскій гор., въ наст. время г. въ прусск. окр. Кассель, при р. Кинцигѣ и ж. д., 141 м. н. у. м., расположенъ террасообразно на покрытомъ виноградниками Дитрихсбергѣ, имѣеть древнія стѣны, ворота и валы, два предмѣстья и красивую недавно реставрированную романск. церковь XIII стол. съ 4 башнями. На одномъ о.—въ р. Кинцигѣ находится великолѣпный императ. дворецъ въ романск. стилѣ, реставрированный имп. Фридр. Барбароссою. Изъ прочихъ древн. зданій замѣчательны: ратуша, катол. церковь, синагога, древній княж. дворецъ, т. назыв. башня вѣдьмъ, башня полумѣсяца, домъ іоаннитовъ и др. (1895) 4496 жит., изъ нихъ 498 катол. и 223 евр.; производство резиновыхъ издѣлій, обуви, сигаръ, мясн. товаровъ, суррогатовъ кофе, сюргуча и каучуковыхъ штемпелей, плодоводство, древесные питомники и т. д. Въ XII стол. Г. имѣлъ собств. родъ графовъ, по пресѣченіи кот. (ок. 1155 г.) перешелъ къ Гогенштауфенамъ. Имп. Фридрихъ I построилъ себѣ здѣсь упомянутую резиденцію и даровалъ (1169) независимость отъ государства возникшему около крѣпости Г. селенію. Многіе изъ послѣдующихъ императоровъ до Карла IV резидировали въ Г. Послѣдній заложилъ въ 1349 г. графамъ Шварцбурга

Г., ставшій въ XIII стол. городомъ; послѣдн. продали Г. въ 1435 г. пфальцграфамъ у Рейна и граф. Ганау. Съ тѣхъ поръ Г. начинается приходивъ въ упадокъ, довершенный невзгодами тридцатилѣтней войны (одинъ разъ Г. былъ сожженъ, въ др. разъ почти окончательно разрушенъ). Въ 1866 Г. вмѣстѣ съ Куръ-Гессеномъ перешелъ къ Пруссіи.

Гельпсъ (Helps), сэръ Артуръ, англ. писатель, род. 1813, ум. 1875. Литературную дѣятельность началъ 1841 „Essays, written in the intervals of business“ (новѣйш. изд. 1889), за которыми съ большими промежутками послѣдовали: „The claims of labour“ (1845); „Companions of my solitude“ (1850 10 изд. 1885); „The conquerors of the new world and their bondsmen“ (1852); „Friends in council“ (1854, 2 т., новая серія 1857, послѣд. 1869), гдѣ обсуждаются въ диалогической формѣ важныя вопросы политики и социальныхъ реформъ; „The Spanish conquest in America“ (1855—61, 4 т.); „Organisation in daily life“ (1862); „The life of Las Casas“ (1868); „The life of Columbus“ (1868); „The life of Pizarro“ (1869); „Realma“ (1869, 2 т.); „Brevia: short essays and aphorisms“ (1870); „Conversations on war and general culture“ (1871); „Thoughts upon government“ (1871); „The life of Hernando Cortes and the conquest of Mexico“ (1871, 2 т.); „Talk about animals and their masters“ (1873); „Life and labours of Thomas Brassey“ (7 изд., 1888) и „Social pressure“ (1875). Изъ его беллетристическихъ произведеній слѣдуетъ упомянуть трагедію „Oulita the serf“ (1858, 2 изд., 1873) и историческій романъ „Ivan de Biron, or the Russian court“ (1873, 3 т.).

Гельригель (Hellriegel), Германъ, извѣстный агрономъ, род. 1831, ум. 1895; среди его многочисленныхъ опытныхъ изслѣдованій по весьма разнообразнымъ вопросамъ выдѣляются на первый планъ работы, посвященныя вопросу объ усвоеніи азота растеніями. Отдѣльно изданы изъ его работъ: „Beiträge zu den naturwissenschaftlichen Grundlagen des Ackerbaues“ (Брауншв., 1883); „Untersuchungen über die Stickstoffnahrung der Gramineen und Leguminosen“ (съ Вольфартомъ; Берл., 1888).

Гельсеміумъ (Gelsemium *Jus.*), родъ изъ сем. Loganiaceae, вьющіяся кустарники съ супротивными листьями и большими желтыми цвѣтами. Виды Г.—растенія тропическія. *G. nitidum* *Mischk.* (*G. sempervirens* *Ait.*), вьющійся кустарникъ юга Сѣв. Америки съ ланцетовидными листьями и пахучими цвѣтами; въ зап. Европѣ культивируется, какъ декоративное растеніе. Корень этого вида служилъ лѣкарствомъ для индѣйцевъ; въ настоящее время, онъ также употребляется противъ перемежающейся лихорадки, ревматизма и проч.

Гельсингборгъ, портовый гор. въ шведск. лѣнѣ Мальмёгусъ, при самомъ узкомъ мѣстѣ пролива Öre, напротивъ Гельсингёра, въ живописн. мѣстности, съ древней башней Кэрнанъ, служащей для моря-

ковъ сигнальнымъ знакомъ, соединенъ ж. д. съ гор. Эслёфъ и Гальмстадъ, имѣетъ красивую, средневѣковую церковь, школу, хороший портъ, торговлю, мореходство, рыболовство, земледѣліе, (1890) 20,410 жит. Въ Г. заходятъ пароходы линій Любекъ—Готенбургъ и Копенгагенъ—Христіанія; недавно открылось пароходн. сообщеніе съ Гамбургомъ и Варнемюнде. Въ 1891 г. въ портъ пришло 4375 судовъ. Недалеко къ ю.-в. морской курортъ Рамліеза (см.), къ сѣв.—королевскій замокъ Софьоро, затѣмъ кам.-уг. залежи Гоганэса и мысъ Куллентъ съ маякомъ. Г. одинъ изъ древнѣйш. гор. Швеціи. До 1658 Г. принадлежалъ Даніи, въ 1676 былъ вновь занятъ датчанами, впоследствии возвращенъ Швеціи. Близъ Г. 10 марта 1710 г. 17 т. датчанъ обращены были въ бѣгство 20 т. шведскимъ корпусомъ гр. Стенбока, потерявъ до 8 т. убитыми и ранеными и 3 т. плѣнными.

Гельсингеръ, приморск. и торгов. г. на датскомъ о.—въ Зеландіи, окр. Фредериксборгъ, конечный пунктъ жел. д. Копенгагенъ—Г., при самомъ узкомъ мѣстѣ Зунда, нѣкогда важный таможен. пунктъ, но уже менѣе оживленн. со времени уничтоженія пошлины въ проливѣ, имѣетъ морское купанье, судостроит. верфи, нѣкот. торговлю, (1890) 11,082 жит. Портъ около 6 м. глубины; значит. расширенъ (1883—91), такъ же какъ и входъ въ него. Правильное пароходное сообщеніе съ расположеннымъ напротивъ (въ разстояніи 4 км.) шведскимъ гор. Гельсингборгъ. Въ 1893 въ портъ пришло 624 судовъ; гл. продукты ввоза: кам. уголь (38,823 тоннъ), полотно, жел. и металлич. издѣлія, табакъ. Коммерческій флотъ Г. къ концу 1893 г. насчитывалъ 208 судовъ. Гор. защищенъ крѣпостью Кронборгъ (см.). Отсюда прекрасный видъ на Зундъ, покрытый лѣтомъ судами, и на противоположій бер. Швеціи со скалами Куллентъ. Г., нѣкогда селеніе, 1425 получилъ отъ короля Даніи Эриха городск. право. Ганзейскій союзъ неоднократно разрушалъ Г.

Гельсингландъ, обл. въ Швеціи, исключая Иттергогдалъ, принадлежитъ къ лѣну Гёфлеборгъ, образуя его сѣв. часть, окружена областями Медельцадъ на с., Даларне на з. и Богническимъ зал. на вост., покрыта лѣсами и горами, пересѣкается р. Льюсне; площ. въ 15,940 кв. к., около 120,000 жит., занимающихся земледѣліемъ, скотоводствомъ, лѣснымъ хозяйствомъ и охотой. Единственные гор.: Сёдергамнъ и Гудиксвалль.

Гельсингфоргскій университетъ, см. *университеты*.

Гельсингфорсъ (см. планъ), главн. гор. Финляндіи и Ньюландск. губ., подь 60° 10' с. ш., 24° 57' в. д., лежитъ среди гранитныхъ шкверъ Финск. залива. Основанъ 1550 шведск. кор. Густавомъ Вазой; сначала онъ находился въ 5 км. восточнѣе, въ устьяхъ р. Ванды, въ 1639 перенесенъ въ нынѣшн. мѣсто. Неоднократно подвергался нападен. русск. войскъ въ XVIII ст.

Превращенный въ развал., 1713 былъ сданъ русскимъ 1721 возвращенъ Швеціи. 1808 вновь занятъ русск. войсками, послѣ чего черезъ 2 мѣсяца выгорѣлъ до тла. 1812 объявленъ главн. гор. вел. княж. финляндскаго. Черезъ 7 лѣтъ перенесены сюда сенатъ и высш. правительств. учрежд. 1828 переведенъ изъ Або университетъ. Въ настоящее вр. прекрасно обстроен., вполнѣ европейск. гор., центръ научн., промышленн. торгов. и администр. дѣятельн., обширная удобн. гавань. Резиденція генер.-губерн.: здѣсь засѣдаетъ сеймъ; монетный дворъ. Заним. пространство 17 кв. километр., домовъ 4000; правосл. соборъ и 2 пр. церкви, лютеранск. 4, католич. 1, еврейск. синагога, собр. методист., магометан. Главн. жизнь города сосредоточивается на площадяхъ и улицахъ, прилегающихъ къ набережнымъ южной и сѣверной, гаванямъ, прекрасно обстроеннымъ и украшеннымъ. Мы имѣемъ здѣсь: Рыночную площадь съ импер. дворцомъ и ратушей; Сенатская площадь съ роскошнымъ зданіемъ финляндскаго сената, лютеранскимъ соборомъ св. Николая и зданіемъ александровскаго университета, построеннымъ 1832, и университетской библиотекой, самой крупной въ Финляндіи, куда доставляется, обязательно, все печатающееся въ этой странѣ. Съ университетомъ связаны цѣлый рядъ ученыхъ учреждений въ разныхъ частяхъ города, какъ то: лабораторіи, историческій, этнографическ., минералогич., зоологич. музеи. Съ сѣвернаго конца города, почти до самаго южнаго конца проходитъ улица Уніонсъ, начинающаяся на сѣв. ботаническимъ садомъ среди парка Кайсаніэни, проходящая мимо университета, сената, Рыночной площади и упирающаяся на югъ въ астроном. обсерваторію, и южный обширный Брунспаркъ съ пароходною пристанью и морскими купальнями. Отъ сената и университета, съ востока на западъ проходитъ Александровская улица, оканчивающаяся большимъ студеческимъ домомъ. Отъ Рыночной площади къ западу и сѣв.-зап. тянется красивый бульваръ Эспланада, гдѣ сосредоточены главные магазины, рестораны, отель, шведскій и финскій театры и пр. Рыцарскій домъ для собраній дворянства и домъ сейма для засѣданій сословій духовенства, горожанъ и крестьянъ находятся отдѣльно на разныхъ улицахъ; русскій александровскій театръ на Сандвинкской площади; художественный музей у вокзала и т. д.; верфи и доки въ южныхъ прибрежныхъ частяхъ города. Тамож. сборовъ по экспорту и импорту разн. товар., транзитн. судоводн., маячн. и др. сборовъ въ 1896 поступ. болѣе 8600 тыс. мор. Торгов. флотъ, приписан. къ городу, состоитъ изъ 113 судовъ, изъ коихъ паровыхъ 68, общая емкость до 20,000 регистр. тоннъ. Лоцмановъ 83, получ. за проводку судовъ болѣе 50,000 марокъ. Конножелѣзн. дороги; паров. катер., гребн. и парусн. суда поддержив. постояян. сообщ. съ окрестн. мѣстностями. Торговцевъ 2300,

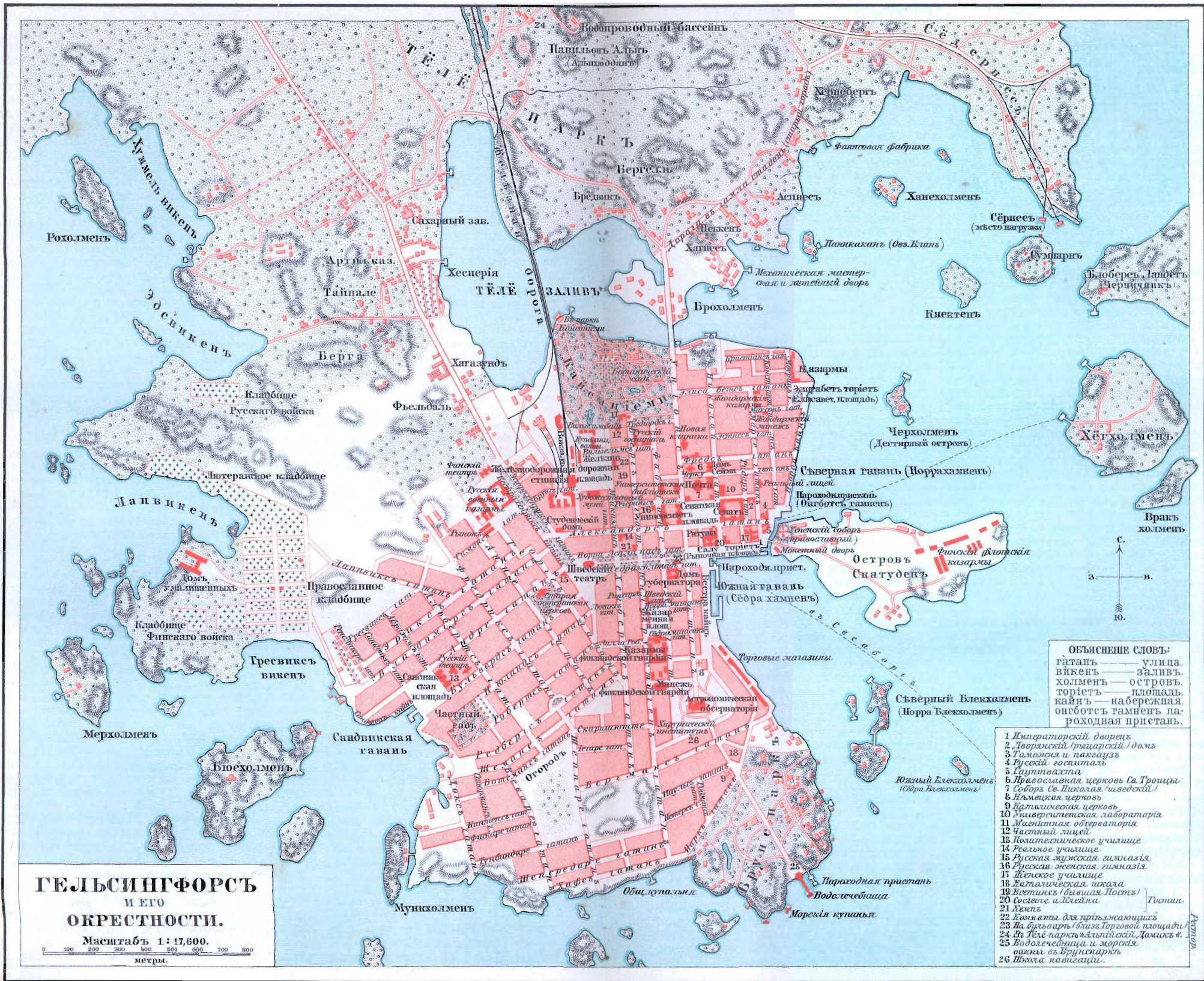

банковъ 9: финляндск., союзный, сѣверн. акціон., ньюландск., вазаек. акціон., гельсингфорскій народн., національн., частный, ипотечн. касса городовъ Финляндіи. Главн. сберегат. касса съ вклад. болѣе 9 милл. мар. Больницъ 9, въ томъ числѣ 2 частн. Много ученыхъ, литературн., художеств., благотворит. обществъ. Политехнич. институтъ., 5 полн. лицеевъ, неполн. 2, реальное учил., выпш. женск. курсы; 12 женск. учил., коммерческ. и навигац. уч., низшихъ ремесл. 2, промысл. 2, прикладн. знаній, учил. для глухонѣм. и слѣпыхъ, вѣск. частн. учебн., завод. много элемент. народн. школъ. Всѣ эти заведенія мѣстн. характера съ препод. на шведск. или финскомъ языкахъ Русск. учебн. завод. 4, мужск. и женск. гимназ., народн. школа, дѣтск. садъ. Телефоны чрезвыч. распротр. для переговоров. не только въ самомъ Г., но и съ другими городами Финлянд. Книжн. магазины, типогр., нѣсколько періодич. изданій и ежедневн. газетъ. Фабрикъ и заводовъ болѣе 600 съ производ. до 25¹/₂ милл. мар. и 7806 раб. Самыя крупн. предпріятія этого рода: механическіе, сахарные, водочные и пивоваренные заводы; фабрики: ковровыя и др. Пароходныя сообщенія съ портами Балтійскаго моря, главн. обр. съ Петербургомъ, Ревелемъ, Стокгольмомъ, Германіей и Англіей. Экспортъ сосредоточивается на лѣсъ и лѣсныхъ товарахъ, писчей и картонной бумагѣ, рыбѣ и маслѣ. Ввозъ преимущественно хлѣба, желѣза, машинъ, мануфактурн. товара, платья, сахара и камен. угля. До 3000 судовъ приходять и уходятъ изъ гаваней Г. Въ городъ и его окрестностяхъ много зелени, садовъ и парковъ. Между ближайшими окрестностями отмѣтимъ: Касперія, лѣтній увеселительный садъ на берегу зал. Телѣ къ сѣв. отъ города; обширный паркъ Телѣ среди живописнаго гранитнаго рельефа: столь же красивыя и живописныя паркы на о—въ Хёгхольменъ къ вост. отъ города; паркъ Хуммельвикенъ и о—въ Фелисенъ на зап. На югъ на о—вахъ Варге располагается сильная, защищающая городъ съ моря крѣпость Свеаборгъ (см.); наконецъ, продолженіемъ упомянутой выше улицы Унионсъ служитъ шоссе, ведущее въ 5 км. разстоянія къ устью р. Вандъ, гдѣ находится старый Г. (Гаммельстаденъ), отъ котораго теперь осталось только ничтожное поселеніе и устроенъ водопроводъ, снабжающій отсюда Г. водою. Жизнь въ Г. и его окрестностяхъ лѣтомъ очень удобная, дешевая и пріятная для пріѣзжающихъ. Лѣтомъ опера, театръ, музыка. Санаторія для дѣтей; чистый воздухъ, здоровый климатъ, удобн. купанье, прекрасн. гидропатич. завод. Памятники: импер. Александру II, монументы: поэту Рунебергу на Эспланадѣ, Пацусу въ паркѣ, статуя Боргстрема въ паркѣ. Жит. по еще неоконч. подсчету послѣдн. финлян. переписи около 96 т. Станція жел. д., котор. связываетъ гор. съ имперіей и другими населен. мѣстн. княжества. Го-

Большая Энциклопедія, т. VI.

родск. дох. до 4 милл. мар., расходъ знач. меньше. Нищихъ нѣтъ. Обществ. призрѣніемъ пользуется 2788 чел., на что расходуется 223,141 мар.

Гельстрёмъ (Hällström), Иваръ, шведск. композиторъ, род. 1826, изучалъ юрид. науки, былъ секретаремъ кронпринца (нынѣшняго короля) Швеціи и 1861 слѣдовалъ директоромъ Стокгольмской музыкальной школы. Его музыкальныя сочиненія обнаруживаютъ національныя тенденціи въ сюжетахъ, гармоніи и ритмѣ. Съ 1867 онъ поставилъ въ Стокгольмѣ на сцену 7 оперъ, изъ которыхъ слѣдуетъ называть: „Der Bergkönig“, „Die Wikingerfahrt“, „Die Braut des Gnomen“, „Neaga“ (либретто Карменъ Сильвы), „Per Svinaherde“. Его идиллія „Die Blüten“ для соло, хора и оркестра получила 1860 премію.

Гельсть (Helst), Бартоломеусъ, ванъ деръ, голл. живописецъ, род. 1611 или 1612, ум. 1670, ученикъ Класа Эліаса. Главное произведеніе его: „Банкетъ стрѣлковъ“ (амстерд. музей), написанное по заказу амстердамской гвардіи въ память вестфальскаго мира 1648. Эта колоссальная картина, съ 24 фигурами въ натуральную величину, по выразительности лицъ, по мастерской лѣпкѣ фигуръ, по силѣ и сочности колорита принадлежитъ къ шедеврамъ голландской школы. Ниже по достоинству, но все еще весьма хорошая картина его: „Начальники амстердамскихъ стрѣлковъ“, въ копіи, написанной самимъ авторомъ, находится въ Луврѣ. Далѣе Г. сталъ писать все слабѣе и слабѣе. Но всегда хороши по выразительности и живости лицъ его портреты. Собственный портретъ его, написанный имъ самимъ 1657, находится въ уффиціяхъ во Флоренціи. Коллекція картинъ Г. въ Сиб. эрмитажѣ, послѣ амстерд. галл., лучше всѣхъ другихъ даетъ понятіе о Г. во всѣхъ періодахъ его дѣятельности. Мы видимъ здѣсь: самое раннее произведеніе Г. „Представленіе новобрачной“ (№ 777); мастерство художника въ рисункѣ и общей художественной обработкѣ картины достигли здѣсь высокой степени. Прелестный „Семейный портретъ“ (№ 778) съ теплымъ золотистымъ солнечнымъ свѣтомъ относится къ среднему періоду Г. „Семейный портретъ“ (№ 779) холоднѣе, въ синеватомъ общемъ тонѣ и темныхъ тѣняхъ — принадлежитъ третьему періоду. Кромѣ того въ эрмитажѣ находятся еще: „Мужской портретъ“ (№ 784) и портретъ самого художника (№ 782), копія или повтореніе того же портрета въ уффиціяхъ, и „Новый рынокъ въ Амстердамѣ“ (№ 776). Въмѣстѣ съ портретистомъ М. Гельтъ-Стокаде Г. основалъ въ Амстердамѣ гильдію св. Луки.

Гельсь (Hals), Стефанъ, англійскій ученый XVIII в., род. 1677, ум. 1761; извѣстенъ работами по физиологіи растений, въ особенности изслѣдованіемъ движенія сока въ стволахъ деревьевъ. Изъ его работъ изданы на нѣмецк. яз.: „Statik der

Gewächse“ и „Statik des Geblüts“ (Галле, 1748).

Гельтенъ (Helten), Виллемъ ванъ, нидерландск. филологъ, род. въ 1849, проф. въ Гронингенѣ. Труды Г.: „Fünzig Bemerkungen zum Grimmschen Wörterbuche“ (1874); „De klinkers en Medeklinkers in de Nederlandsche Taal“ (1875); „Het Werkwoord“ (1877); „Vondel's Taal“ (1881); „Midelnederlandsche Spraakkunst“ (1886); „Altoestfriesische Grammatik“ (1890) и много статей въ периодическихъ изданіяхъ; издалъ: „Drie Kluchtspelen uit de 17-oe eeuw“ (1871); „Nieuwe Referencie van Anna Bijns“ (1886) и „Van den Vos Reinaerde“ (1887).

Гельти (Hölty), Людвигъ Генрихъ Христофъ, нѣмецк. лирикъ, род. 1748, 1776. Поступивъ патеологическій факультетъ въ Геттингенѣ, онъ сталъ однимъ изъ дѣятельнѣйшихъ членовъ геттингенскаго союза поэтовъ (см.), даващаго ему поводъ къ его лучшимъ стихотвореніямъ. Характерныя черты ихъ (напр. „Wer wollte sich mit Grillen plagen“, „Üb' immer Treu und Redlichkeit“, элегія къ деревенской дѣвушкѣ) — непритязательная грація, наивность мыслей, нѣжность чувства, симпатичное мечтательство и меланхолія, искренность и рѣдкая гармонія языка. Главные элементы его поэзіи — глубокая тихая любовь и дружба, меланхолическое наслаженіе природою и ея явленіями. Его баллады принадлежатъ къ первымъ въ Германіи опытамъ въ этомъ направленіи. Его „Gedichte“ изданы впервые Гейслеромъ (Галле, 1782), затѣмъ Фоссомъ и Штольбергомъ (Гамб., 1783, съ нѣкоторыми измѣненіями первоначальнаго текста), дополненное изданіе Фосса съ отличной биографіей поэта (1804, 3 изд. 1835), позже Фойтсомъ (2 изд. Ганнов., 1858), и критически пересмотрѣнное, съ введеніемъ и примѣчаніями изд. Карла Гальма (Лейпц., 1870). Г. перевелъ съ англійскаго моральные и политическіе діалоги Гердса (Лейпц., 1775, 2 т.) и философскія сочиненія графа Шэфтсбери (1776). Простая жизнь поэта послужила Фр. Фогсту сюжетомъ для романа: „H., ein Roman“ (Ганнов., 1844). См. Ruete, Hölty. Sein Leben und Dichten (Губенъ, 1883).

Гельтъ (Helth, по венгер. Heltai, т. е. Гельтаускій), Каспаръ, род. 1520 въ Гельтау, ум. 1575, изучалъ богословіе въ Виттенбергѣ, сдѣлался 1545 городскимъ священникомъ въ Клаузенбургѣ, гдѣ ввелъ реформацію и 1550 основалъ типографію, въ которой напечаталъ лютеранскій катехизисъ на нѣмецкомъ и венгерскомъ языкахъ, потомъ венгерскій переводъ большей части Библии (1551—62, 5 т.) и, пользуясь, какъ источникомъ, декадами Бонифація „Хроникъ дѣяній венгровъ“ (1575; нов. изд. Пештъ, 1854), чѣмъ положилъ основаніе описанію исторіи Венгріи.

Гельферихъ (Helferich), Иоганнъ Альфонсъ Ренатусъ фонъ, нѣм. экономистъ, род. 1817, ум. 1892. За сочиненіе

„Ueber die Schwankungen im Werte der edlen Metalle“ Г. получилъ степень приватъ-доцента, былъ вполнѣдствіи проф. унив. сначала въ Фрейбургѣ, потомъ въ Гюбингенѣ, Гёттингенѣ и наконецъ въ Мюнхенѣ. Г. напечаталъ въ „Zeitschrift für die gesammte Staaswissenschaft“ много статей: объ австрійской валютѣ съ 1848, о натуральной заработной платѣ Тюне, объ аграрномъ вопросѣ въ Вюртембергѣ, о лѣсной рентѣ и т. д. Въ „Handbuch der politischen Oekonomie“ его перу принадлежатъ отдѣлы таможи и лѣсного хозяйства.

Гельфертъ (Helfert), Иосифъ Александръ, баронъ, австрійскій историкъ, род. 1820; 1847 былъ проф. римскаго и каноническаго права въ краковскомъ унив. 1848 Г. былъ выбранъ въ рейхстагъ и вскорѣ занялъ видный постъ въ министерствѣ народнаго просвѣщенія, гдѣ служилъ до 1863. 1881 назначенъ членомъ палаты господъ и пользуется вліятельнымъ положеніемъ, какъ представитель федералистико-ультрамонтанской партіи съ национально-чешскимъ отгѣнкомъ. Написалъ слѣдующія сочиненія: „Hus und Hieronymus“ (Прага, 1853); „Über Nationalgeschichte und den gegenwärtigen Stand ihrer Pflege in Österreich“ (Віна, 1854); „Die österreichische Volksschule“ (Прага, 1860); „Die sprachliche Gleichberechtigung in der Schule“ (1861); „Fünzig Jahre nach dem Wiener Kongress“ (1865); „Geschichte Österreichs vom Ausgang des Wiener Oktoberaufstandes 1848“ (1869—86, 4 изд. 6 т.); „Maria Luise, Erzherzogin von Österreich, Kaiserin der Franzosen“ (1873); „Revision des ungarischen Ausgleichs“ (1876); „Die Wiener Journalistik im J. 1848“ (1877); „Königin Karoline von Neapel und Sizilien im Kampf gegen die französische Weltherrschaft 1790—1814“ (1878); „Joachim Murat, seine letzten Kämpfe und sein Ende“ (1878); „Bosnisches“ (1878); „Der Wiener Parnass im J. 1848“ (1882); „Fabrizio Ruffo“ (1882); „Maria Karolina von Österreich, Königin von Neapel und Sizilien“ (1884); „Die konfessionelle Frage in Österreich 1848“ (1889); „1814 Ausgang der französischen Herrschaft in Oberitalien“ (1890).

Гельфрейхъ, Бернгардъ, госуд. дѣятель, ум. 1635, состоялъ довѣреннымъ министромъ при шведскомъ королѣ Густавѣ Адольфѣ.

Гельфъ (Guelph), г. въ брит.-американской провинціи Онтарио, при р. Спидъ, съ сельскохоз. академіей; фабрики чулочныхъ и шерстяныхъ издѣлій, швейныхъ машинъ, земледѣльческихъ орудій и (1891) 10,539 жит.

Гельха (Helche, также Герха), первая жена короля Эцеля въ нѣсѣнъ о Нибелунгахъ; по сѣв. сагѣ была похищена Рюдигеромъ и доставлена къ Аттилѣ, которому родила двухъ сыновей Орвина и Эрпа, павшихъ вполнѣдствіи въ борьбѣ съ Эрманрихомъ.

Гельцеръ (Gelzer), 1) Генрихъ, исто-

рикъ, род. 1813, ум. 1889, былъ 1843 проф. исторіи въ Берлинѣ, гдѣ читалъ лекціи по исторіи словесности и по исторіи Германіи и Швейцаріи. Въ мартѣ 1848 обратился къ прусскому правительству съ предложениемъ воспользоваться политическимъ возбужденіемъ Германіи для объединенія ея, съ согласія или безъ согласія Австріи. Весной 1850 Г., вслѣдствіе опасной болѣзни, отказался отъ профессуры въ Берлинѣ и 1852 поселился въ Базель. Въ томъ же году онъ началъ издавать: „Protestantische Monatsblätter für innere Zeitgeschichte“; издаваніе продолжалось до 1870. Кромѣ того Г., какъ довѣренное лицо вел. герц. Баденскаго, принималъ живое, хотя и незамѣтное участіе въ событіяхъ 1859, дѣйствуя въ интересахъ политическаго объединенія Германіи и способствовалъ соглашенію между Пруссіей и Ваденомъ по всѣмъ важнымъ вопросамъ. Изъ его соч. особеннаго вниманія заслуживаютъ слѣдующія: „Die drei letzten Jahrhunderte der Schweizergeschichte“ (Ааръ, 1838—39); „Die zwei ersten Jahrhunderte der Schweizergeschichte“ (Базель, 1840); „Die deutsche poetische Litteratur seit Klopstock und Lessing nach ihren ethischen und religiösen Gesichtspunkten“ (Лейпцигъ, 1841; другая обработка подъ заглавіемъ „Die neuere deutsche Nationallitteratur“, 1858); „Die Straussschen Zerwürfnisse in Zürich“ (Гамбургъ и Гота, 1843); „Die Bedeutung der kirchlichen Wirren in der Schweiz seit 1839“ (Шюрихъ, 1847); „Protestantische Briefe aus Südfrankreich und Italien“ (1852; 2 изд. 1868 подъ загл. „Der katholische Süden und Pius IX. nach der Revolution von 1848“); „Die Religion im Leben, oder die christliche Ethik“ (1863); „Doktor M. Luther, der deutsche Reformator“ (Гамб., 1847—50, съ 48 грав. Кенига). См. F. Curtius, Heinrich G. (Gota, 1892).

2) Г., Генрихъ, филологъ и историкъ, сынъ историка Генриха Г., род. 1847, получилъ окончательное образованіе въ Гёттингенѣ, совершилъ 1871 путешествіе въ Малую Азію и Грецію, сдѣлался 1873 г. профессоромъ исторіи въ Гейдельбергъ и 1876 въ лейпц. Написалъ, м. пр.: „De Branchidis“ (Лейпц., 1869); „Sextus Julius Africanus und die byzantinische Chronographie“ (1898, 2 т.); „Georgii Cyprii descriptio orbis Romani“ (1890); „Leontios von Neapolis, Leben des heiligen Iohannes des Barmherzigen, Erzbischofs von Alexandrien“ (Фрейбургъ, 1893); „Abriss der byzantinischen Kaisergeschichte“ (въ „Geschichte der byzantinischen Litteratur“ 2 изд., Мюнх., 1897); „Patrum Nicaenorum nomina latine, graece, cortice, syriace, arabice, armeniace“ (Лейпц., 1898).

Гельшнеръ (Haelschner), Гуго Филиппъ Эгмонтъ, криминалистъ, род. 1817, ум. 1889, образованіе получилъ въ бреславскомъ и берлинскомъ унив., гдѣ окончилъ курсъ на юридич. факультетѣ и вмѣстѣ съ тѣмъ изучалъ также философію, естествен-

ныя и математическія науки. 1850 онъ сдѣлался ординарнымъ профессоромъ въ Боннѣ, а 1858 пожизненнымъ членомъ палаты господъ. Изъ сочиненій его, въ которыхъ выказывается гегелианское направленіе, замѣчательны: „Geschichte des brandenburgisch-preussischen Strafrechts“ (Вѣна, 1885); „Das gemeine deutsche Strafrecht“ (1881—87); „Die preussische Verfassungsfrage“ (1846); „Das juristische Studinmin Preussen“ (1859); „Das Recht Deutschlands im Streit mit Dänemark“ (1863); „Beiträge zur Beurtheilung des Entwurfs eines Strafgesetzbuchs für den Norddeutschen Bund“ (1870).

Геляръ (франц., guelard), фарфоровый кубокъ въ видѣ опрокинутой каски, часто богато орнаментированный.

Гелятинозный ракъ (Carcinoma gelatinosa), раковое новообразованіе, при которомъ первоначально существующія раковыя клѣтки превращаются въ студенистую массу. Г. р. состоитъ изъ нитевидной състи, петли которой выполнены стекловиднымъ студнемъ (см. *ракъ*). Этотъ видъ рака проявляется то въ формѣ опухоли, то въ формѣ неопредѣленной, ограниченной инфильтраціи (пропитыванія) и встрѣчается въ различныхъ органахъ, но главнымъ образомъ въ желудкѣ, толстыхъ кишкахъ и брюшинѣ.

Гемадри (Hemâdri), индус. писатель, жилъ въ XII в. по Р. Хр. Его сочиненія о законахъ изданы въ Калькутѣ (1871—1885).

Гемантусъ (Haemanthus L.), родъ луковичныхъ растений изъ сем. амариллисовыхъ; многіе африканскіе виды разводятся, подобно амариллису, ради красивыхъ цвѣтовъ, бѣлыхъ или окрашенныхъ во всевозможные оттѣнки краснаго цвѣта. Сокомъ луковицъ *H. toxicarius* *Ait.* (*Brunswigia tox. Ker.*) готтентоты пользуются для отравленія стрѣлъ.

Гемара, см. *талмудъ*.

Гемартрозъ (Häemarthros, греческ.), кровоизліяніе въ синовиальныя полости суставовъ послѣ раненія, геморрагическіи діатезы.

Гемаръ (Gueymard), 1) Луи, изв. оперный пѣвецъ, род. 1822, ум. 1880, теноръ, пѣлъ преимущественно въ Парижѣ.
2) Г., Полина, оперная пѣвица, род. 1834, сопрано, жена Луи Г.

Гематениъ, см. *гематоксилинъ*.

Гематина, см. *аважтуриновое стекло*.

Гематинометръ (греч.), приборъ для изслѣдованія красящаго вещества крови при помощи спектроскопа.

Гематинонь, непрозрачная стеклянная масса характернаго ярко-краснаго, промежуточнаго между цвѣтомъ киновари и сурика, цвѣта, въ древности употреблявшаяся для мозаики, предметовъ роскоши и пр. Утраченный было секретъ приготовленія Г. былъ вновь найденъ въ новѣйшее время Кейзеромъ, Имп. фарфоровымъ заводомъ въ Спб., Петтенкоферомъ въ Мюнхенѣ

(„стеклянный порфиръ“, въ 1846), который для полученія Г. рекомендуетъ сплавленіе 100 ч. песку, 11 ч. извести, 1 ч. жженой магнезии, 33 ч. глеу и 50 ч. соды съ прибавкой 25 ч. окиси мѣди, 2 ч. желѣзной окалины и угля; желаемая окраска появляется послѣ продолжительнаго накаливанія и медленнаго охлажденія сплава. Настоящій Г. въ расплавленномъ состояніи обращается въ зеленовато-черную массу, не приобретающая прежней окраски отъ возстановителей.

Гематурия (греч.), появленіе въ мочѣ красящаго вещества крови въ формѣ зеренъ.

Гематинъ, $C_{32}H_{32}N_4FeO_4$ получается вмѣстѣ съ бѣловымъ веществомъ при разложеніи гемоглобина нагрѣваніемъ, прибавленіемъ кислотъ, щелочей и т. п. и образуетъ черно-синюю массу: Г. растворяется въ алкогольѣ, содержащемъ кислоты, въ очень слабыхъ растворахъ щелочей и углекислыхъ щелочей. При обработкѣ Г. известковыми и баритовыми солями, а также при осажденіи фосфорно-кислой извести образуются осадки, содержащіе Г. Г. противодѣйствуетъ вліянію щелочей и кислотъ, при обработкѣ концентрированной сѣрной кислотой превращается въ гематопорфиринъ, а при обработкѣ хлоромъ въ щелочныхъ растворахъ весьма быстро разрушается. Возстановленнымъ Г. пользуются для открытія присутствія крови, что удавалось сдѣлать по пятнамъ, существовавшимъ уже 11 лѣтъ. Способъ этотъ даетъ болѣе точные результаты, нежели способъ, основанный на присутствіи гемина. См. *гематоксилинъ*.

Гематитъ, см. *желѣзный блескъ*.

Гематобласты, дисковидныя, желтоватая или зеленоватая, лишенная ядра тѣльца въ крови млекопитающихъ; Г. меньше красныхъ кровяныхъ шариковъ; полагаютъ, что они происходятъ изъ лимфы посредствомъ дробленія ядеръ лимфатическихъ тѣлецъ, и мало по малу превращаются въ красныя кровяныя шарики.

Гематогенъ, приготовленный Ромелемъ кровяной препаратъ, содержащій вмѣстѣ съ бѣлкомъ и водою, желѣзо, фосфорнокальцевую и фосфорнокальцевую соли и въ качествѣ консервирующаго вещества спиртъ и глицеринъ; Г. употребляется при малокровіи, въ качествѣ легкоусвояемаго желѣзнаго препарата.

Гематоглобинъ, см. *гемоглобинъ*.

Гематозисъ (Hæmatisis), греческ., образованіе крови, превращеніе млечнаго сока въ кровь.

Гематонидинъ (Hæmatoidin), красящее вещество, встрѣчающееся въ старыхъ гнѣздахъ кровозалинія въ видѣ кристалловъ, новидному, тождественное съ билириномъ.

Гематонинъ, есть гематинъ, лишенный желѣза.

Гематокатартика (Hæmatokathar-

tica, греческ.), то же, что кровоочищающія средства (см.).

Гематокольность (Hæmatokolpos), греческ., скопленіе крови во влагалищѣ, съ растяженіемъ его. Г. образуется вслѣдствіе (обыкновенно врожденнаго) заращенія дѣвственной плевы (Hymen), и обнаруживается только съ наступленіемъ первой менструаціи, такъ какъ выдѣляющаяся во влагалище изъ маточнаго канала кровь не находитъ себѣ естественнаго выхода. Незначительнымъ, продолжающимся въ началѣ только въ дни менструаціи, тянущимъ болямъ часто не придаютъ значенія, и аномалія эта только тогда бросается въ глаза, когда послѣ повторныхъ менструацій, накопившееся большое количество крови, растягиваетъ влагалище въ кровяной мѣшокъ, и когда съ каждою менструаціею все усиливающіяся боли распространяются на ноги, крестецъ и пр. Сыворотка крови всасывается, кровь сгущается въ сиропообразную, похожую на деготь, массу. Для устраненія страданія вскрываютъ дѣвственную плеву и края ея сшиваютъ съ влагалищною стѣнкою. Если не оперировать во время, то скопившаяся кровь достигаетъ полости матки, растягиваетъ ее такъ, что и влагалище и матка образуютъ въ концѣ концовъ одинъ общій кровью наполненный мѣшокъ.

Гематокристаллинъ, см. *гемоглобинъ*.

Гематокритъ (Hæmatokrit), греческ., изобрѣтенный Бликсомъ приборъ, позволяющій установить посредствомъ центробѣжной силы, количественное отношеніе кровяныхъ тѣлецъ къ плазмѣ въ крови, при чемъ кровяныя тѣльца отдѣляются отъ болѣе легкой плазмы. Для изслѣдованій Г. требуется лишь весьма незначительное количество крови, такъ какъ сосудъ, въ которомъ жидкость подвергается дѣйствію центробѣжной силы, содержитъ лишь капиллярную полость. Этотъ сосудъ въ то же время снабженъ дѣлениями, такъ что Г. даетъ возможность опредѣлить объемъ кровяныхъ тѣлецъ въ процентахъ по отношенію ко всему объему крови. Капля крови, предназначенная для опыта, предварительно разжижается опредѣленнымъ растворомъ двухромистаго калия. Гертнеръ пользуется центробѣжнымъ приборомъ, приводимымъ въ вращательное движеніе посредствомъ бичевки, намотанной на ось.

Гематоксилинъ ($C_{16}H_{14}O_6$) содержится въ кампешевомъ деревѣ (Hæmatohylon Campechianum). Для приготовленія Г. извлекаютъ воднымъ эфиромъ продажный кампешевый экстрактъ, вытяжку выпариваютъ, смѣшиваютъ остатокъ съ водою; выкристаллизовавшийся Г. промываютъ и перекристаллизовываютъ изъ воды, содержащей сѣрнистую кислоту. Онъ образуетъ безцвѣтные кристаллы сладкаго вкуса, растворяется въ водѣ и спиртѣ, трудно въ эфирѣ, не летучъ, окрашивается слѣдами ѣдкихъ и углекислыхъ щелочей и щелоч-

ныхъ земель при доступѣ воздуха въ фіолетовый цвѣтъ, затѣмъ въ пурпурово-красный и бурый, а амміакомъ—въ красный цвѣтъ. Въ амміачномъ растворѣ отъ дѣйствія кислорода воздуха образуется гематенинъ-амміакъ ($C_{16}H_{14}O_6 \cdot 2NH_3$), въ видѣ фіолетовыхъ кристалловъ, которые даютъ съ уксуною кислотой чистый гематенинъ ($C_{16}H_{12}O_6$). Послѣдній образуетъ бурокрасные кристаллы съ темнозеленымъ металлическимъ блескомъ, растворимъ въ водѣ и спиртѣ и съ синеволетовымъ цвѣтомъ въ ѣдкомъ калѣ и амміакѣ, и восстановителями легко обратно превращается въ Г. Г. примѣняется въ качествѣ реактива на ѣдкія щелочи и амміакъ и для окрашивания микроскопическихъ препаратовъ. Не чистый Г., получаемый экстрагированіемъ кампешеваго дерева ээиромъ, употребляется подъ именемъ гематина для крашенія въ синий и черный цвѣтъ.

Гематоксилонъ (*Haematoxylon*), латинское названіе кампешеваго (см.) дерева.

Гематома (*Haematoma*), кровяная опухоль, см. *кровотеченіе*.

Гематомезисъ (*Haematomesis*, греч.), см. *кровавая рвота*.

Гематометра (*Haematometra*, греч.), скопленіе крови въ маткѣ, которое можетъ быть: 1) при непроходимости канала влагалища, что въ свою очередь бываетъ или врожденнымъ, вслѣдствіе неправильнаго развитія, а также недоразвитія Молеровскихъ ходовъ у зародыша, или приобретеннымъ, вслѣдствіе язвенныхъ процессовъ, развивающихся въ случаяхъ тяжелыхъ заболѣваній (тифъ, скарлатина, дифтеритъ, родильная горячка, сифилисъ); 2) при непроходимости наружнаго или внутренняго зѣва матки или и того и другого вмѣстѣ. Эта непроходимость можетъ быть слѣдствіемъ частаго и неосторожнаго примѣненія прижигающихъ средствъ. Кровь скопляется въ полости матки, растягиваетъ ее, при чемъ стѣнки ея иногда утончаются, большею же частью гипертрофируются, какъ при беременности. Кровь дѣлается густой, похожей на деготь, какъ при гематокольпосѣ (см.). Если давленіе въ маткѣ становится слишкомъ высокимъ, кровь можетъ проникнуть въ трубы (см. *гематосальпингсъ*). Поставить діагностъ и отличить увеличенную матку при Г. отъ беременной, не представляетъ затрудненій. Необходимо опорожнить наполненный кровью мѣшокъ черезъ естественные пути и затѣмъ, при помощи операціи, сдѣлать проходимымъ влагалище или шейку матки. Когда это достигнуто, нужно стараться предупредить зарощеніе новообразованнаго канала. Если операція невыполнима или же, если непроходимость канала и скопленіе крови въ немъ постоянно возобновляется, то для обезпеченія здоровья больной не остается ничего больше, какъ въ однихъ случаяхъ удалить весь мѣшокъ, вмѣстѣ съ яичниками черезъ вскрытую

брюшную полость, въ другихъ случаяхъ удалить одни яичники. Если непроходимость наружнаго или внутренняго зѣва наступаетъ у женщинъ не менструирующихъ уже, тогда въ маткѣ можетъ скопиться слизистый или слизистогнойный секретъ, который точно такъ же растянетъ органъ. Такія скопленія наз. гидро или пиометра.

Гематоміэлія (*Haematomyelia*, греч.), спинномозговое кровоизліяніе. Кровоизліяніе въ спинномъ мозгу образуется часто, какъ послѣдствіе предшествовавшихъ воспалительныхъ процессовъ, рѣже вслѣдствіе травмы или лопанья милліарной аневризмы. Г. бываетъ преимущественно въ сѣромъ веществѣ мозга, и чаще въ верхнихъ, чѣмъ въ нижнихъ частяхъ его. Болѣзнь сопровождается обыкновенно сильными болями, безъ потери сознанія. Симптомы вполне зависятъ отъ локализациі кровоизліянія. Если послѣднее одностороннее, то имѣются симптомы Броунъ-Секаровскаго паралича. Часто присоединяется параличъ пузыря и прямой кишки. Измѣненія, которымъ впослѣдствіи подвергается кровоизліяніе и окружающія его ткани, подобны тѣмъ, какія наступаютъ послѣ кровоизліянія въ мозгу.

Гематозы (*Haematonosa*, греческ.), болѣзни крови, болѣзненное измѣненіе количества и состава крови.

Гематопаразиты (гемопаразиты), паразиты, живущіе въ крови человѣка и животныхъ. Въ крови встрѣчается множество бациллъ и микрококковъ, напр. бациллы чахотки, проказы, тифа и др.; ихъ нельзя, однако, причислить къ настоящимъ паразитамъ крови, такъ какъ они не живутъ въ ней, кровь разноситъ ихъ и оставляетъ въ какомъ нибудь мѣстѣ тѣла, гдѣ они и начинаютъ размножаться. И молодая трихина пользуется кровью для того только, чтобы пробраться въ другія мѣста. Къ настоящимъ Г. принадлежатъ лишь такіе организмы, которые постоянно, или хотя преимущественно живутъ въ крови, какъ напр. *Filaria sanguinis hominis* (см. *нитчатковья*), живущій въ венахъ печени, мочевого пузыря и брызжейки *Distomum haematobium Bilharzii*, у африканскихъ народовъ. Изъ микроорганизмовъ встрѣчаются въ крови: спироиллы возвратнаго тифа (открытыя Обермейеромъ), крупныя бактерии сибирской язвы, появляющіяся въ такомъ количествѣ, что почти засоряютъ тонкіе сосуды и др. Изъ простѣйшихъ найдены въ крови нѣкоторыя жгутиковыя инфузоріи, напр. *Truanopoda* у лягушекъ, рыбъ и птицъ; полагаютъ, что этого же рода паразиты вызываютъ болотную лихорадку.

Гематопорфиринъ, см. *гематинъ*.

Гематопозисъ (*Haematopoesis*, греч.), кровотоженіе.

Гематоррея (*Haematorrhoe*, греческ.), то же самое, что *кровотеченіе*.

Гематосальпингсъ (*Haematosal-*

pinx, греч.), увеличеніе яйцепровода (tuba Fallopii), вслѣдствіе накопленія въ немъ крови. Последнее происходитъ при непроходимости брюшнаго конца отъ предшествовавшаго воспаления самого яйцевода или въ окружности его (perisalpingitis). Кровь можетъ скопиться въ трубахъ: 1) при врожденной или приобретенной непроходимости матки или влагалища, когда менструальная кровь не можетъ излиться наружу; 2) если (какъ неправоильность) въ самихъ трубахъ происходитъ менструальное кровотеченіе; 3) когда въ трубахъ происходитъ выдѣленіе крови, какъ это бываетъ при инфекціонныхъ заболѣваніяхъ (тифъ, скарлатинѣ, кори и пр.). Г. можно прощупать въ видѣ мягкой, лежащей близко къ маткѣ, опухоли, увеличивающейся при каждой менструаціи. Самое коренное лѣченіе, это удаленіе трубы послѣ вскрытія брюшной полости. Terrillon — Парижъ дѣлалъ у большой проколъ Г., но не достигъ прочныхъ результатовъ. Предоставленная самой себѣ, Г. будетъ все увеличиваться, стѣнки утончатся; наконецъ, опухоль лопнетъ, кровь изольется въ Дугласово пространство и такимъ образомъ получитъ сади матки кровяная опухоль, т. наз. Haematocoele retrouterina. Если кровь изольется въ брюшную полость, наступаетъ, неизвѣстно почему, всегда сильный, смертельный перитонитъ (воспаленіе брюшины), между тѣмъ, какъ въ другихъ случаяхъ брюшина всасываетъ гораздо большія количества крови безъ всякой реакціи.

Гематотораксъ (Haematothorax, греческ.), скопленіе крови въ полости плевры, безъ воспалительнаго пораженія послѣдней; образуется постоянно, какъ вторичное явленіе, послѣ пораненій грудной клѣтки.

Гематохометръ, приборъ для опредѣленія скорости движенія крови по углу отклоненія маятника, приводимаго въ движеніе потокомъ крови; нынѣ не употребляется.

Гематоцеле (Haematocoele, греч., кровяная грыжа), скопленіе кровяной жидкости во влагалищной оболочкѣ мошонки; образуется большею частью вслѣдствіе кровоизліянія въ жидкость водяночной грыжи послѣ толчка или удара (напр. при верховой ѣздѣ и пр.), а также подъ вліяніемъ воспалительныхъ измѣненій влагалищной оболочки и т. д. Подобныя кровоизліянія въ сѣменномъ канатикѣ, въ мошонкѣ и въ большихъ срамныхъ губахъ относятся уже къ гематомамъ (кровяныя опухоли).

Гематурия (Haematuria, греч.), кровавая моча (см.).

Гемауертгофъ, сел. Курляндской губ., близъ котораго 15 іюля 1705 12 т. русскій отрядъ фельд. Шереметева атаковалъ 8 тыс. шведовъ подъ начальствомъ Левенгаупта, прикрывавшаго Курляндію и Ригу. Левенгауптъ отразилъ атаку и заставилъ отступить, но не могъ ихъ преслѣдовать.

Гембардъ, устарѣлая франц. карточ-

ная игра, въ которой высшая карта, дама червей.

Гѣмберъ, Гумберъ (Humber), длинный заливъ на в. бер. Англіи, отъ мыса Спѣрнъ между Іоркширомъ и Линкольнширомъ, на 60 км. внутрь страны; вверху принимаетъ рѣки Узъ (см.) и Трентъ (см.). На с. бер. лежитъ Гульль.

Гемеза, см. *Емеза*.

Гемель - Гемпстедъ (Hemel-Hempstead), г. и ярмарка въ Гарфордширѣ (Англія), въ 8 км. къ з. отъ ст. Ольбанса; солодовые заводы, производство плетеній изъ соломы и стульевъ; жит. 9678 (1891).

Гемера, мие., богиня дня у грековъ; у Гесиода она отличена отъ Эосъ, богини утренней зари, и является дочерью Эреба и Никсъ (Theogonia, 124); позднѣе, онѣ сливаются, см. *Эосъ*.

Гемералопія (Hemeralopia), см. *куриная слѣпота*.

Гемеродромы (греч. *ἡμεροδρομοί*, соб. „бѣгущіе цѣлый день“), у древнихъ грековъ скороходы, служившіе гонцами и являвшіеся единственнымъ средствомъ скорогаго сообщенія. Рассказывали, что Филиппидъ въ два дня пробѣжалъ около 270 км., чтобы доставить лакедемонянамъ извѣстіе о приближеніи персовъ, а Филонидъ, гемеродромъ Александра В. сдѣлалъ болѣе 340 км. въ девять (!?) часовъ.

Гемерокаллисъ (Hemerocallis), латинское названіе одного изъ родовъ, виды которыхъ разводятся подъ именемъ лилій (см.).

Гемерологій, греч. „указатель дня“, то же, что календарь.

Гѣмѣръ и Кишъ-Гонтъ (Gömög, Kis-Hont), комит. въ Венгріи, на прав. бер. Тиссы; насч. (1890) 174,810 жит. мадьяръ и словаковъ на 4275,40 кв. км. Страна гориста, на с. проходятъ Липтаускія горы съ Кѣнигсбергомъ, къ кот. съ в. примыкаютъ Ципскія горы; къ ю. отъ первыхъ простираются Гѣмѣрскія горы съ извѣстными сталактитовыми и ледяными пещерами, середину же занимаютъ невысокія известковыя горы съ обширными равнинами. На ю.-з. высятся интересныя трахитовыя и базальтовыя группы. Почва и климатъ комит., орошаемаго Граномъ и Сайо, съ его многочисленными притоками, на с., гдѣ могутъ расти лишь рожь, овесъ, и гречиха, не благопріятны для землѣдлія. Напротивъ, очень плодородны южныя долины, гдѣ отлично родится разный хлѣбъ, табакъ, вино, майсъ, ленъ и т. д. Кромѣ свиней, на с. разводятся овецъ, на ю. рогат. скотъ. Горы богаты еловыми и дубовыми лѣсами, минеральными водами и мипералами. Главн. гор. комитата, имѣющаго значит. производство желѣза и желѣзн. товаровъ, Римасомбатъ (Гросъ-Штеффельсдорфъ).

Гемессенъ, Янъ ванъ, собст. Янъ Сандерсъ гол. живописецъ, род. около 1500, ум. 1566; писалъ почти исключительно картины изъ библейской исторіи въ большомъ масштабѣ, при чемъ часто соеди-

нялъ нѣсколько эпизодовъ на одной и той-же картинѣ. Онъ писалъ въ жанрѣ старшаго Бруэгеля и Квинтина Масси, но по силѣ колорита стоитъ ниже послѣдняго. Лучшими картинами его считаются: „Призваніе Матѳея къ апостольской дѣятельности“ (Вѣна, Антверпенъ, Мюнхенъ и Гейтъ), „Исцѣленіе Товіа“ (Лувръ), „Богоматерь съ Младенцемъ“ и „Деревенскій хирургъ“ (Мадридъ). Онъ писалъ также небольшія жанровыя картины изъ современной жизни.

Гемидактиль, см. *гекконы*.

Гемидезмусъ (*Hemidesmus R. Br.*), родъ изъ семейства кутровыхъ; вьющіяся кустарники, два вида которыхъ встрѣчаются въ Остѣ-Индіи. Корень одного изъ нихъ (*H. indicus R. Br.*) находитъ примѣненіе въ медицинѣ подѣ именемъ индійской сассапарили.

Гемидомы, кристаллы ромбической, моноклинич. и триклин. системъ.

Гемигранія (*Hemigrania*, греч.-франц. узек.) то же, что мигрень.

Гемиморфизмъ, см. *кристаллы*.

Гемиморфитъ, см. *галлей*.

Геминиды, падающія звѣзды первой половины декабря, которыхъ радіантъ лежитъ въ созвѣдїи Близнецовъ (*Gemini*).

Геминианій, итал. святой, покровитель Модены, спасшій ее отъ разрушенія ордами Аттилы; часто трактуется, какъ сюжетъ для живописи, итал. художниками и изображается епископомъ съ моделью церкви (также города Модены), принимаемой имъ отъ ангела и вручаемой младенцу Христу, въ рукѣ. Извѣстнѣйшія изображенія Г. Гверчино (Лувръ, Парижъ), Корреджо (Мадонна св. Георга въ музеѣ Дрезд.), Т. Бартоли (Сан-Геминьяно); изображенія его чудесь — на фасадѣ Моденскаго соб., 1442 (рельефъ).

Геминосъ (*Geminos*), греч. мат., вѣроятно, изъ Родоса, около 70 г. до Р. Хр. составилъ введеніе (*Eisagoge*) къ „*Phaenomena*“ поэта Арата; введеніе это представляетъ учебникъ современной астрономіи (помѣщенъ у Petavius, Uranologion, 1630, въ изданіи Halma Альмагеста Птолемея, 1819 и Tittel, „*De Geministicis studiis mathematicis*“, Лейпц., 1895). Изъ его прочихъ мат. соч. сохранились лишь отдѣльныя замѣтки, цѣныя для исторіи древней математики.

Геминъ, кристаллы бурога цвѣта и ромбической формы, получаемые при на-



Кристаллы гемма.

грѣваніи и испареніи высушенной крови, послѣ прибавленія небольшого количества поваренной соли и уксусной кислоты. Подѣ микроскопомъ легко узнать кристаллы Г. и доказать присутствіе его въ самомъ не-

значительномъ количествѣ крови. Формула Г. — $C_{32}H_{30}N_4FeO_3HCl$; это вещество нерастворимо въ водѣ, алкогольѣ и эфирѣ, легко растворимо въ щелочахъ, въ растворахъ углекислыхъ щелочей и въ алкогольѣ, содержащемъ въ себѣ кислоты. Эти растворы обладаютъ всѣми свойствами раствореннаго гематина.

Гемины (*Gemini* лат.), созвѣдіе, см. *Близнецы*.

Гемипарезъ (греч. *Hemiparesis*), неполный параличъ одной половины тѣла.

Гемипептонъ, продуктъ перевариванія бѣлковъ подѣ влияніемъ сока поджелудочной железы.

Гемиплегія (греч. *Hemiplegia*), односторонній параличъ, какъ послѣдствіе разныхъ пораженій головного мозга. См. *мозга размягченіе* и *апоплексія*.

Гемипирамиды и гемипризмы, см. *кристаллы ромбической, моноклинической и триклинической системъ*.

Гемитоніумъ (*Gemitionium*, по лат. *semitionium*), греческое названіе полутона.

Гемитропизмъ, см. *кристаллы* (двойники).

Гемцефалия (греч. *Hemicerphalus* „полуголова“, кошачья голова, жабыя голова), уродство развитія, при которомъ голова состоитъ только изъ одного лица; сводъ черепа и мозгъ отсутствуютъ.

Гемциклическіе цвѣты, такіе, въ которыхъ одни органы расположены кругами, а другіе — спирально, напр. въ семействахъ лютиковыхъ, магноліевыхъ и др.

Геміальбумозъ (пропептонъ), бѣлковое тѣло, образующееся при перевариваніи бѣлковыхъ веществъ подѣ влияніемъ желудочнаго сока. Г. легко растворяется въ водѣ, въ кислотахъ и въ щелочахъ, и въ этихъ растворахъ не свертывается. Г. находится и въ крови, въ костномъ мозгѣ, а въ патологическихъ случаяхъ и въ мочѣ (альбумосурія, геміальбумосурія), въ гноѣ, въ железистыхъ органахъ при отравленіи фосфоромъ и при лейкеміи. Г. составляетъ главную массу поступающихъ въ продажу препаратовъ пептона. Г. имѣетъ такое же питательное свойство, какъ и бѣлковая вещества.

Геміанопсія (греч. *Hemianopsia*), половинное зрѣніе, см. *геміопія*.

Геміантропъ (*Hemianthrop*, греч., полчеловѣкъ), человѣкъ полуживѣръ; геміантропія — характеристика подобнаго состоянія.

Геміатрофія лица (атрофія половины лица), большею частью хронически или прогрессивно протекающая атрофія мышцъ, кожи и костей одной половины лица, обыкновенно начинающаяся до или послѣ наступленія зрѣлости. Иногда въ этотъ процессъ вовлекаются и соответствующія половины неба и языка. Мышечная атрофія достигаетъ тѣхъ же размѣровъ, какъ и кожная и костная атрофія. Атрофія кожи проявляется истонченіемъ ея и исчезновеніемъ подкожнаго жира; часто кожа покрывается при этомъ коричнево-

желтыми или бѣлыми рубцовыми пятнами, отдѣленіе кожного жира уменьшается или совсѣмъ прекращается, потоотдѣленіе же и чувствительность, напротивъ, не нарушены. Часто выпадаютъ зубы. Патолого-анатомическая основа этого заболѣванія съ точностью еще не установлена.

Геміолія (Hemioleia или Bemioleia), такъ назывались въ мензуральной музыкѣ болѣе или менѣе распространенныя грунныя черныя ноты, которыя стали встрѣчаться среди бѣлыхъ съ XV в. Въ половинѣ XVII в. Г. была въ большомъ употребленіи при нотированіи быстрыхъ курантовъ.

Геміопія (Hemioptia, греч. „половинное зрѣніе“, геміанопсія), ограниченіе поля зрѣнія, выражающееся тѣмъ, что рѣзко ограниченная половина поля зрѣнія не воспримчива для зрительныхъ впечатлѣній; при этомъ въ каждомъ глазу или правая или лѣвая половина не видятъ. Г. бываетъ перекрестной и тогда обыкновенно, какъ въ правомъ глазу, такъ и въ лѣвомъ глазу, лишены зрительной воспримчивости однѣ наружныя половины поля зрѣнія. Г. образуется большею частью послѣ кровоизліяній въ мозгу. Если она наступаетъ внезапно, мы имѣемъ дѣло съ кровоизліяніемъ въ затылочную часть мозга; при медленномъ образованіи Г. источникъ кровоизліянія находится на основаніи мозга. Кромѣ того Г. развивается еще при воспаленіяхъ мозга, при опухоляхъ, которыя образуются непосредственно позади скрещенія зрительныхъ нервовъ или очень близко къ мѣсту начала выходенія ихъ. Продолжительность или исчезновеніе заболѣванія зависитъ отъ основнаго страданія.

Геміэдрія, см. *кристаллы*.

Гемлицъ, Гіо, въ древн. Кіосъ, порт. турецк. гор. на заливѣ Инджиръ, азіатскомъ берегу Мраморнаго моря, въ вилаетѣ Ходавендикьяръ; мѣстопробываніе никейск. архіепископа, турецкаго каймакама и греческ. консула. Значит. торговля шелкомъ, оливками, оливков. масломъ и хлопчатой бумагой; пароход. сообщ. съ Константинополемъ. Жит. 7000, большин. греки. По міеологіи основанъ Геракломъ; впоследств. милетская колонія, во время македонскаго владычества наз. Прузія.

Гемлинъ (Hamlin), Ганнибалъ, сѣв.-американскій государстен. дѣятель (1809—1891); 1842 былъ выбранъ въ конгрессъ, а 1857 былъ сенаторомъ союза. Не смотря на свою принадлежность къ демократической партіи, онъ рѣшительно возставалъ противъ распространенія рабства въ Сѣв. Америкѣ. Впоследствіи, принявъ къ республиканцамъ, Г. былъ избранъ вице-президентомъ Соединенныхъ Штатовъ во время президентства Линкольна; 1861—65 предсѣдательствовалъ въ сенатѣ, и когда началась гражданская война, побудилъ Линкольна выпустить его абolicіонистскую прокламацію и вообще оказалъ значительное содѣйствіе дѣлу освобожденія негровъ. 1869—91 Г. опять былъ сенаторомъ, а за-

тѣмъ въ теченіе одного года посланникомъ въ Мадридъ. Г. оставилъ послѣ себя автобіографію „My life and times“ (1894).

Гемма (лат. gemma), драгоценный камень, названіе звѣзды Сѣвернаго Вѣнца 2-й величины.

Гемматъ, гребной фрегатъ, небольшихъ размѣровъ (три мачты съ реями), съ углубленіемъ отъ 6 до 7 футъ, имѣлъ до 40 орудій. Г. употреблялись въ военныхъ флотахъ паруснаго періода для плаванія въ шхерахъ.

Геммингенъ (Gemmingen), Отто Генрихъ, баронъ Г. Горнбергъ, нѣм. драматическій писатель, род. 1755, ум. 1836, особенно извѣстенъ своей драмой „Der deutsche Hausvater“ (Маннг., 1780, переработ. 1782), написанной въ подражаніе „Père de famille“ Дидро. Написалъ также „Mannheimer Dramaturgie“ (Маннг., 1779), передѣлалъ для нѣмец. сцены „Ричарда II“ Шекспира. См. Fleischlen, Otto Heinrich von G. (Штуттг., 1890).

Геммингъ (Nikolaus Hemming), датскій богословъ (1513—1600). За свою плодотворную писательскую дѣятельность названъ былъ граесертотъ Daniae. Былъ проф. богословія и вице-канцлеромъ университета въ Копенгагенѣ. Придерживался примирительнаго направленія Меланхтона, ученикомъ котораго онъ былъ въ Виттенбергѣ.

Геммы (Gemmae, см. табл. „Геммы и камеи“), драгоценныя камни вообще и рѣзные въ особенности. Г. въ болѣе тѣсномъ смыслѣ называютъ такіе драгоценныя камни, на которыхъ изображеніе вырѣзано углубленнымъ (intaglio), а камеями (cameo) такіе, на которыхъ изображеніе вырѣзано рельефно. Въ повѣйшее время камеями и Г. называютъ также недорогія украшенія, вырѣзанныя въ формѣ Г. и камеи изъ раковинъ. Г. въ самыя древнія времена служили лишь для того, чтобы дѣлать ими отпечатки на воскѣ и т. п., ихъ носили въ видѣ перстней, тогда какъ камеи употреблял. въ видѣ пуговицъ, брошей, браслетовъ, онѣ встрѣчаются также, какъ украшенія, на бокалахъ, оружій, канделябрахъ, изображеніяхъ боговъ и т. д. Во времена упадка искусства Г. стали давать такое же примѣненіе. Искусство рѣзбы на драгоценныхъ камняхъ было извѣстно уже въ глубокой древности. По свидѣтельству Геродота, у cadaго вавилонянина былъ перстень съ печатью, и такихъ перстней сохранилось очень много (табл. фиг. 2 и 6). Въ нѣкоторыхъ музеяхъ есть муміи, на пальцахъ которыхъ еще надѣты перстни. Преданіе рассказываетъ о перстнѣ съ печатью Поликрата. Со времени персидскихъ войнъ въ Греціи распространился обычай носить перстни съ печатью. Для этого употребляли большею частью восточныя драгоценныя и полудрагоценныя камни, для Г. одноцвѣтные, прозрачныя, а также дымчатые и пятнистыя камни (аметистъ, гіацинтъ, карнеолъ, халцедонъ и т. д.), для камеи же (см. *камеи*) предпочитали много-

Геммы и камеи.



1. Древнеиндийская гемма.



2. Вавилонско-персидский цилиндр.



3. Этруская гемма.



4. Греческая камея Атонюна.



5. Древнегреческий цилиндр.



6. Ассирийский цилиндр.



7. Персидская гемма.



8. Гемма - Абракаста.



9. Этруская гемма литого стекла.



10. Египетская камея.



11. Греческая камея работы Аспаея.



12. Египетский скарабей.



13. Греческая камея.



15. Камень Гонзага.



14. Христианско-римская гемма.



16. Египетская гемма.



17. Камень Таврия.



20. Готская гемма.



18. Печать Микель-Анджело.



19. Берлинская камея.



21. Гемма Г. Нихлера.

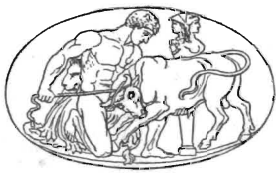

22. Гемма Чербара.



23. Гемма Маршана.



30. Гемма из коллекции Бальдоре.



24. Гемма Нассаро.



25. Итальянская гемма.



26. Византийская гемма.



27. Гемма Калаидредди.



28. Гемма Г. Нихлера.



29. Гемма А. Нихлера.



31. Гемма Гю.



32. Гемма Брауна.



33. Гемма Жеффруа.

Содержаніе таблицы 'Геммы и камеи'.

(Рисунки, при которыхъ не указанъ размѣръ. — нѣсколько меньше натуральной величины.)

1. **Древнеиндійская гемма изъ граната.** Изъ собранія Тасси. Голова индійскаго царя съ санскритскою надписью. Относится къ VII—IX вѣку по Р. Хр.
2. **Вавилонско-персидскій цилиндръ** (развернуть). Жрецъ при жертвоприношеніи и царь, укрощающій двухъ львовъ. VI вѣкъ до Р. Хр.
3. **Этруская гемма изъ краснаго халцедона,** въ берлинскомъ музеѣ. Пятеро изъ семерыхъ героевъ, осаждавшихъ Фивы. (Натур. величина.)
4. **Греческая камей.** Произведеніе Атепона, въ неапольскомъ музеѣ. Зевсъ испровергаетъ молніей титановъ. II вѣка до Р. Хр. или начала императорск. эпохи. (Натур. величина.)
5. **Древнеаттичскій цилиндръ** (изъ халцедона), въ берлинскомъ музеѣ. Конь, падъ нимъ египетскій солнечный дискъ. Носитъ слѣды восточнаго вліянія. (Натур. велич.)
6. **Древнеассирійскій цилиндръ** съ финикійскою надписью. Изображеніе жертвоприношенія. VIII вѣка до Р. Хр.
7. **Персидская гемма изъ градата.** Голова персидскаго царя эпохи сасанидовъ.
8. **Гемма Абракасъ,** см. подъ словомъ *Абракасъ*.
9. **Этруская гемма изъ литога стекла.** Богъ смерти и Семсла, возлюбленная Юпитера. Берлинскій музей.
10. **Египетская гемма изъ сердолика,** въ берлинскомъ музеѣ, изображ. священнаго сокола. Фигура вырѣзана не на поверхности камня, а въ углубленіи, въ видѣ рельефа.
11. **Греческая гемма изъ ясписа,** работы Аспасія, съ головой Аэипы-Дѣвственницы. Вѣнскій кабинетъ антиковъ. Изъ начала римской императорской эпохи.
12. **Египетскій скарабей изъ жировика** (талькъ, стеатитъ) съ именемъ царя Тутмоса III. Изображена на рисункѣ нижняя плоскость фигурки жука — символъ творца міра въ египетск. религіи. (Натур. велич.)
13. **Греческая камей,** Зевсъ — побѣдитель гигантовъ, въ библіотекѣ св. Марка въ Венеціи. Изъ времени Адриана.
14. **Христіанско-римская гемма.** Мученичество святого. Времени Диоклетіана.
15. **Камей Гонзага** (принадлежала маутанскимъ герцогамъ; теперь въ Сиб. Эрмитажѣ), около 15 см. вышины. Изображены царь и царица изъ династіи Птоломеевъ, по мнѣнію нѣкоторыхъ, — Птоломей Филадельфъ и Арсиноя, по другимъ — Птоломей Сотеръ и Эвридика. II или III в. до Р. Хр.
16. **Египетская гемма.** Берлинскій музей. (Натур. величина.)
17. **Камей Тиверія,** въ Парижѣ, 34 см. высоты, 29 см. ширины, изъ сердолика, — самая большая изъ сохранившихся древнихъ камей. На верху — Эней, Юлій Цезарь и Друзъ принимаютъ на небо Августа. Посреди на тронѣ — Тиверій, окруженный членами императорской семьи. Передъ нимъ Германикъ, отправляющійся на Востокъ. Ниже лежатъ и сидятъ представители покоренныхъ народностей Германіи и Востока.
18. **Гемма изъ краснаго халцедона,** въ Парижѣ, считается печатью Микель-Анджело. На верху — сборъ винограда, внизу — рыбакъ удитъ рыбу: послѣднее изображеніе, по догадкамъ, намекаетъ на имя художника, слѣвавшего камейю (Пьеръ Маріа дѣ Пешша, Pescia, ок. 1500—1525), одного изъ друзей Микель Анджело. (Натур. величина.)
19. **Камей въ берлинскомъ музеѣ.** Фрагментъ. Неизвѣстные царь съ царицей изъ династіи Птоломеевъ. (Натур. величина.)
20. **Готская гемма изъ сафира,** въ вѣнскомъ кабинетѣ антиковъ. Изображеніе короля Алариха. IV или V ст. по Р. Хр. (Натур. величина.)
21. **Гемма Джованни Пихлера изъ краснаго халцедона.** Двѣ пимфы увѣнчиваютъ герму съ изображеніемъ Папа.
22. **Гемма Джованни Чербара** (ум. 1812). Гераклъ, укрощающій быка.
23. **Гемма Н. Маршана** (ум. 1812 въ Лондонѣ). Периклъ. (Натур. величина.)
24. **Гемма Нассаро изъ халцедона** (ум. 1547), въ Парижѣ. Бюстъ Франциска I.
25. **Итальянская гемма XVI ст.** Копія съ античнаго рельефа въ палатцѣ Барберини въ Римѣ. (Натур. величина.)
26. **Византійская гемма.** Св. Георгій, съ греческою надписью.
27. **Гемма Каладрелли,** въ Берлинѣ. Ѳетидя у Гѣфеста, который куетъ оружіе для Ахилла. (Натур. величина.)
28. **Гемма Г. Пихлера.** Вакхъ поитъ Амура. (Натур. величина.)
29. **Гемма А. Пихлера.** Голова Гомера, по антич. бюсту въ Капитоліи, въ Римѣ.
30. **Камей изъ раковины Кольдорѣ** въ Парижѣ. Геспіръ IV и Марія Медичи.
31. **Гемма изъ краснаго халцедона Гюэ** (1715—93). Аполлоитъ.
32. **Гемма Уильяма Брауна.** Амуръ и сатиръ.
33. **Гемма Р. В. Жеффруа** (1749—1826). Минерва. (Натур. величина.)

цвѣтные камни, какъ напр., состоящій изъ дымчатыхъ, темныхъ и молочно-бѣлыхъ слоевъ ониксъ, сардониксъ и др. вывезенныя съ востока породы; темный слой служилъ фономъ, изъ свѣтлаго вырѣзалось рельефное изображеніе. Изъ греческихъ рѣзчиковъ намъ извѣстны не многіе, да и то мы не можемъ опредѣлить, какія дошедшіе до насъ камеи сработаны ими. Тамъ, гдѣ на Г. и камейхъ стоятъ ихъ имена, они большею частью подложнымъ образомъ вырѣзаны въ новѣйшее время. Лучшимъ изъ греческихъ рѣзчиковъ считался Пирготель, единственный, которому Александръ Македонскій позволялъ вырѣзать свой портретъ. Художественное развитіе рѣзбы Г. (глиптика) шло рука объ руку съ развитіемъ греческой пластики. Кромѣ портретовъ и символическихъ изображеній, намекающихъ на имя или профессію владѣтеля перстня или на значеніе камня, какъ амулета, на Г. и камейхъ воспроизводились иногда знаменитыя статуи, изображенія боговъ и т. д. Въ древней Этрурии глиптика также стояла на высокой ступени процвѣтанія. До насъ дошло множество этрусскихъ Г., большею частью въ видѣ жуковъ (скарабей), изъ которыхъ многіе отличаются художественной работой (табл. фиг. 3). Въ Римѣ мода носить перстни съ печатью особенно распространилась со временъ республики, когда господствовала настоящая страсть къ рѣзнымъ камнямъ, и любители собирали большія и дорогія коллекціи Г. (дактилотеки). Помпей привезъ дактилотеку дара Митридата въ Римъ и помѣстилъ ее въ храмъ. Юлій Цезарь устроилъ шесть дактилотекъ въ храмѣ Венеры Родительницы (Venus Genetrix). Драгоценными Г. украшали платья, сосуды, свѣтильники и т. д. Лучшимъ рѣзчикомъ Г. того времени считался Диоскуриды. Въ это же время появились очень большія и чрезвычайно дорогія камеи, находящіяся теперь въ коллекціяхъ Парижа, С.-Петербурга, Вѣны и др. Знаменитѣйшія изъ нихъ: принадлежащая къ эпохѣ Александра камея Гонзага въ С.-Петербургѣ (табл. фиг. 15), Г. Августа (Gemma Augustea) въ Вѣнѣ, изображающая семью Августа, Парижская камея на тотъ же сюжетъ (табл. фиг. 17) и голландская камея въ Гаагѣ, съ семьей Клавдія. Изъ драгоценныхъ камней дѣлали даже цѣлые сосуды и украшали ихъ художественнымъ рельефами. Самые выдающіеся изъ такихъ сосудовъ, это мантуанскій сосудъ (см.) въ Брауншвейгѣ, фарезійская чаша изъ сардоникса въ Неаполѣ и кубокъ въ Парижѣ.

Античныя Г. разныхъ видовъ и античныя поддѣлки подъ Г. изъ стекла, такъ наз. пасты (см.), иногда отличной работы, сохранились въ большомъ количествѣ. Къ концу императорскаго періода глиптика упала въ Римѣ, сдѣлавшись грубой и служила антихудожественнымъ цѣлямъ. Въ средніе вѣка это искусство совершенно исчезло и лишь при началѣ возрожденія

пробудился снова интересъ къ античнымъ монетамъ и Г. Тогда же положено было основаніе еще и по сіе время существующихъ большихъ коллекцій, находящихся частью во владѣніи итальянской аристократіи, частью въ музеяхъ Парижа, Вѣны, Берлина, Петербурга, Лондона, Флоренціи, Неаполя, Готы, Дрездена, Копенгагена, Гааги. Пристрастіе къ Г. развилось особенно въ XVIII в. Въ то время возникла большая коллекція барона Ф. фонъ Стошъ (см.), которая перешла потомъ къ берлинскому музею; затѣмъ коллекція герцога Мальборо, которую англійскій владѣлецъ угольныхъ копей Давидъ Бронсло приобрѣлъ за 35,000 гиней (прибл. 367,000 руб.). Изготавливались и сохранялись также копіи съ Г. изъ стекла и отпечатки ихъ изъ сѣры, гипса и т. д. Болѣе другихъ извѣстны липертовскіе отпечатки или липертовская дактилотека (3000 отпечатковъ). Кромѣ того заслуживаютъ вниманія отпечатки Тасси (каталогъ Распе, 1792) и „Impronte gemmarie dell'Istituto archeologico di Roma“. вмѣстѣ съ интересомъ къ античнымъ Г., явилась и потребность подражать имъ и т. о. возникла новая отрасль искусства, достигшая въ XVI в. высшей точки процвѣтанія. Замѣчательнѣйшими рѣзчиками Г. XVI в. (Cinquecento) были: Витторіо Пизано, Компани, Карадоссо, Джованни делле Карнеоли, Мармитта отецъ и сынъ, Велли, Данииль Энгельгардтъ и нѣсколько позднѣе Каральо, Чезари, Монделла, Нассаро (фиг. 24), Пеша, Саракки, Треццо, Кольдорэ (фиг. 30), Килианъ и Швайгертъ, а въ XVII и XVIII в. Пилаяя, Торричелли, Торторино, Гёфлеръ, Антоніо, Джованни и Луиджи Пихлеръ (фиг. 21, 28 и 29), Амастини, Кадесъ, Чербара (фиг. 22), Костанци, Сантарелли, Доршъ, Гекеръ, Ноттеръ, Браунъ (фиг. 32), Бушъ, Маршанъ (фиг. 23), Гэ (фиг. 31), Жёфруа (фиг. 33), Берини, Морелли, Джирометти и Каландрелли (фиг. 27). Въ началѣ XIX вѣка особенно ревностными собирателями античныхъ Г. были Гёте, Кестнеръ въ Римѣ, герцогъ де Люинъ и герцогъ де Блакасъ. Но съ тѣхъ поръ интересъ къ нимъ значительно ослабѣлъ, несмотря на то, что ими занялась наука, несмотря на изслѣдованія Кёлера и Брунна. Однако и въ послѣднее время возникла большая, заключающая въ себѣ болѣе 1000 Г. разныхъ народовъ, частная коллекція Том. Билера (Баденъ близъ Вѣны). Современное искусство мало занимается рѣзбой Г. Только въ Парижѣ есть нѣсколько рѣзчиковъ - художниковъ: Лешеврель, Водэ, Барбэ и др. Родъ Г., называемый островными камнями, потому что ихъ находили большею частью на греческихъ о-вахъ Родосѣ, Милосѣ, Критѣ и др., носятъ изображенія фигуръ микенской культуры; всѣ онѣ просверлены дырочкой, что указываетъ на то, что ихъ носили на шеѣ въ видѣ амулетовъ. См. O. Müller, Handbuch der Archäologie; Frischolz, Lehrbuch der Steinschneidekunst (Мюнх., 1820); Krause,

Pyrgoteles (Галле, 1856); King, *Antique gems and rings* (3 изд., Лонд., 1872); его же. *Handbook of engraved gems* (2 изд., 1885); Middleton, *Engraved gems of classical times* (Гамб., 1891); Bucher, *Geschichte der technischen Kunst* (Штутт., 1875); Bouffier, *Die Kameenschneidekunst für Dilettanten* (Лейпц., 1893); Babelon, *La gravure en pierres fines* (Париж, 1894); Furtwängler, *„Die antiken Gemmen“* (Лейпц., 1900, 3 т.).

Геммы альзенскія, Г., изготовленные из стеклянной массы; первый экземпляр таких Г. найден был в Альзенѣ. Затѣмъ еще 40 других найдены были в области между нижнимъ Рейномъ и нижней Эльбой, частью на старинныхъ церковныхъ сосудахъ, на церковныхъ книгахъ и просто въ землѣ. Этими Г. приписывалась сила доставлять побѣду въ битвѣ (камень побѣды короля Нидунга въ „Эддѣ“). Стеклянная, большею частью зеленоватая масса съ 2—3, рѣже 1 или 4 грубо вырѣзанными на ней фигурами, состоитъ обыкновенно изъ двухъ слоевъ, свѣтлаго и темнаго. Ольсгаузенъ, Мюллеръ и Фридрихъ считаютъ альзенскія Г. произведеніями христіанскаго искусства; Бартельс же утверждаетъ, что это подражаніе античнымъ образцамъ, принадлежащее къ VII—IX в.

Гемоглобинурія (Haemoglobinurie), выдѣленіе мочою раствореннаго красящаго вещества крови безъ кровавыхъ шариковъ. Это растворенное красящее вещество есть метабемоглобинъ, который въ постоянной мочѣ превращается въ гемоглобинъ, а затѣмъ, въ оксигемоглобинъ. Моча при Г. получаетъ коричнево-красный или темно-красный цвѣтъ и даетъ при кипяченіи красовато-коричневые свертки. Г. наступаетъ особенно часто послѣ трансфузіи крови, при отравленіяхъ мышьяковистымъ водородомъ, хлористымъ калѣемъ, пиррогалловой, соляной и сѣрною кислотами, послѣ обширныхъ ожоговъ, рѣдко при тяжелыхъ заразныхъ болѣзняхъ, иногда, въ видѣ исключенія, Г. можетъ наступить послѣ простуды, наконецъ, послѣ напряженнаго бѣга и ходьбы.

Гемоглобинъ (греч.-лат., гематоглобинъ, гематокристаллинъ), красящее вещество крови, заключенное въ красныхъ кровавыхъ шарикахъ и въ мышцахъ нѣкоторыхъ теплокровныхъ, а въ растворенномъ видѣ встрѣчающееся у нѣкоторыхъ червей, личинокъ двукрылыхъ, иглокожихъ, разныхъ брюхоногихъ, оболочниковыхъ, паразитическихъ веслоногихъ и другихъ ракообразныхъ. Г. получается изъ крови въ видѣ кристалловъ, въ большинствѣ случаевъ ромбической системы. Кровь лошади легко кристаллизуется подъ микроскопомъ; особенно при наступленіи разложенія. Кристаллы Г. у разныхъ животныхъ, и часто у одного и того же вида, различной формы, и всегда содержатъ кристаллообразную воду. Въ составъ Г. входятъ: углеродъ, водородъ, кислородъ, азотъ, сѣра и желѣзо, а въ кро-

ви птицъ и фосфоръ. О составѣ Г. не имѣется точныхъ свѣдѣній. Г. химически соединяется съ нѣкоторыми газами, болѣе или менее прочно. Большую важность представляетъ соединеніе съ кислородомъ, оксигемоглобинъ, характеризующійся опредѣленными абсорбционными полосами, и легко отдающій свой кислородъ. Г. химически соединяется и съ углекислотой (карбогемоглобинъ) и особенно съ окисью углерода, которая совершенно вытѣсняетъ кислородъ изъ оксигемоглобина. Соединеніе Г. съ окисью углерода также характеризуется опредѣленными абсорбционными полосами; тѣдкій натръ осаждаетъ изъ растворовъ этого соединенія свѣтло-алый окисъ-углеродный Г. Растворъ оксигемоглобина въ присутствіи воздуха и окисляющихъ веществъ легко превращается въ метгемоглобинъ, въ которомъ кислородъ болѣе прочно связанъ. При нагреваніи болѣе чѣмъ до 80° и при обработкѣ алкоголемъ, щелочами и кислотами, Г. разлагается на бѣлковое вещество и гематинъ (см.). Въ живомъ тѣлѣ Г. превращается въ желчный и черный пигменты.

Гемодинамика, ученіе о движеніи крови въ кровеносныхъ сосудахъ.

Гемодоровыя, небольшое семейство однодольныхъ растений, близкихъ къ лилейнымъ; сюда относятся около 33 видовъ многолѣтнихъ травъ, свойственныхъ южному полушарію.

Гемодромографъ, приборъ для опредѣленія скорости движенія крови по отклоненію рычага, на одно плечо котораго дѣйствуетъ потокъ крови.

Гемолімфа (греч.), кровеподобная жидкость, содержащая красящія вещества, встрѣчающаяся въ тѣлѣ нѣкоторыхъ безпозвоночныхъ животныхъ (улитокъ, червей, ракообразныхъ и др.), и очевидно имѣющая такое же значеніе въ процессѣ дыханія этихъ животныхъ, какое имѣетъ кровь въ дыханіи позвоночныхъ.

Ге-моль (g-moll), аккордъ ге-моль (соль-миноръ), состоитъ изъ трехъ звуковъ,—solsi bémol, ré. Какъ выраженіе тональности, обозначается двумя бемолями на si и на mi, рядомъ съ ключомъ.

Гемометръ (Häometer), аппаратъ Флейшля (Fleischl) для измѣренія количества гемоглобина въ крови.

Гемонъ, сынъ еванскаго царя Креонта, женихъ Антигоны (см.).

Гемопатологія (Haemopathologie, греч.), ученіе о болѣзняхъ крови.

Гемоперикардіумъ (Hämopericardium, греч.), скопленіе крови въ сердечной оболочкѣ, вслѣдствіе разрыва сосудовъ или геморагическаго воспаления.

Геморагическія (Haemorrhaphilia). См. *крови болѣзни*.

Геморрагія (Haemorrhagia, греч.), то же, что кровотеченіе; геморагическій — имѣющій отношеніе къ кровотеченію; геморагическій діатезъ, предрасположеніе

къ кровотеченіямъ; геморрагическій очагъ, т. е. кровь, излившаяся въ ткани при внутреннемъ кровотеченіи; геморрагическій инфарктъ, см. *инфарктъ*.

Геморрой (Haemorrhoides, греч.), болѣзненное расширеніе сосудовъ прямой кишки; геморроидальными узлами или шишками называютъ извитыя вены прямой кишки и задняго прохода (varices). Г. наступаетъ большею частью въ болѣе пожиломъ возрастѣ, чаще у мужчинъ, чѣмъ у женщинъ, и зависитъ всегда отъ заболѣванія стѣнокъ сосудовъ. Самыя благоприятныя моменты для развитія Г. слѣдующіе: задержка въ прямой кишкѣ каловыхъ массъ, которыя механически затрудняютъ кровообращеніе, застои кровообращенія въ воротной венѣ, напр. при болѣзняхъ печени, сидячій образъ жизни, располагающій къ застою, продолжительная и ежедневная верховая ѣзда, злоупотребленіе сильными слабительными, ослабляющими дѣятельность кишекъ, точно также злоупотребленіе расслабляющими теплыми клистирами, опухоли, мѣшающія оттоку крови, продолжительное задерживаніе мочи, хроническое воспаленіе слизистой оболочки прямой кишки и пр. По расположенію геморроидальныхъ шишекъ различаютъ наружныя, помѣщающіяся по краю задняго прохода; часть же узловъ, сидящихъ выше, назыв. внутренними. Первые покрыты частью кожей, частью слизистой об.; шишки достигаютъ величины боба, орѣха, рѣдко вишни или голубиного яйца. На ощупь онѣ довольно тверды, иногда сидятъ на ножкѣ, иногда же на широкомъ основаніи. Симптомы, вызываемые наружными шишками, заключаются въ тягостномъ зудѣ, боли при дѣйствиі желудка; далѣе можетъ наступить тяжелое воспаленіе, поверхностное нагноеніе; рѣдко дѣло доходитъ до омертвѣнія и опаснаго воспаленія сосудовъ. Внутреннія шишки связаны всегда съ катарромъ слиз. об. прямой кишки; они, хотя менѣе тягостны, но тѣмъ не менѣе, вслѣдствіе чувства тяжести и напряженія, обусловливаютъ частыя позывы къ дефекаціи, во время которой шишки выходятъ наружу. Последнее очень болѣзненно. Больные чувствуютъ усталость, разбитость; вслѣдствіе постояннаго зуда и покалыванія въ заднемъ проходѣ происходитъ воспалительное раздраженіе слизистой оболочки съ усиленнымъ отдѣленіемъ ея. Все это сильно разстраиываетъ нервы больныхъ; кромѣ того, хроническіе запоры и обусловленное этимъ расстройство кровообращенія въ брюшной полости, вызываютъ головокруженіе, чувство напряженія въ животѣ, боли въ крестцѣ; дурное расположеніе духа можетъ дойти до меланхолии. Если присоединяется еще переполненіе кровью сосудовъ слиз. об. прямой кишки, наступаетъ кровотеченіе, которое приноситъ значительное облегченіе: напряженіе и боль въ крестцѣ исчезаютъ, и всѣ остальные явленія также. Въ прежнія времена Г., со-

провождавшійся кровотеченіями, называли открытымъ, не сопровождавшійся ими — закрытымъ.

Предсказаніе, относительно лѣченія Г., неблагоприятно; очень рѣдко, и то въ глубокой старости, наступаетъ обратное развитіе шишекъ. Въ виду опасности угрожающихъ кровотеченій, эмболии или воспаления венъ, прибѣгаютъ къ оперативному удаленію шишекъ. Въ остальномъ лѣченіе, гдѣ это возможно, заключается въ удаленіи причинъ, вызывающихъ Г. Главнымъ образомъ, нужно обезпечить правильное дѣйствіе желудка; слѣдуетъ запретить механическія раздраженія, какъ напр., верховую ѣзду, продолжительное сидѣніе и проч. Необходимо лѣчить легко наступающее при Г. малокровіе укрѣпляющимъ питаніемъ, а главное, правильнымъ образомъ жизни. Простота въ пищѣ и питьѣ, прогулки пѣшкомъ, гимнастическія упражненія, купанія въ текучей водѣ предупреждаютъ Г. Для регулированія дѣйствія желудка примѣняютъ иногда клизмы изъ теплой или холодной воды, внутрь — легкія слабительныя; если боли въ крестцѣ дѣлаются сильнѣе, а привычныя кровотеченія прекращаются, тогда прибѣгаютъ или къ пиявкамъ, которыя приставляются къ заднему проходу, или къ сидячимъ ваннамъ. Сильныя кровотеченія должны быть остановлены, въ особенности у малокровныхъ. Вѣрнѣе всего дѣйствуютъ здѣсь холодныя клистиры, съ прибавленіемъ, въ случаѣ надобности, танина; дѣлаютъ также тампонацію. Очень полнокровные больные нуждаются въ ежегодномъ лѣченіи водами, напр., въ Киссингенѣ, Гомбургѣ и пр. Если геморроидальныя шишки причиняютъ сильныя боли, они должны быть удалены операціей, перевязкой или лучше кровавымъ путемъ. Въ послѣднемъ случаѣ дѣйствуютъ ножомъ, гальванокаустической петлей, прижиганіемъ шишекъ каленымъ желѣзомъ или аппаратомъ Пакелена.

Геморроидальные, почечуйные сосуды (Vasa haemorrhoidalia), сосуды прямой кишки, какъ артеріи, такъ и вены; главнымъ образомъ послѣдніе; часто подаютъ поводъ къ кровотеченіямъ изъ прямой кишки или геморрою (см.).

Геморроидальные, почечуйные узлы (см. *геморрой*).

Гемоспазія (Haemospasia, греч.), изобрѣтенный Junod (Парижъ) методъ, состоящій въ примѣненіи большихъ рожекъ на обширныя поверхности тѣла и даже на половину его для быстраго отвлеченія большихъ количествъ крови отъ заболѣвшихъ внутреннихъ органовъ къ здоровой кожѣ.

Гемостатическія средства (Haemostatica, греческ.), кровоостанавливающія средства, см. *кровоотеченіе*.

Гемофилія (Haemophilia), кровоточивость (то же, что крови болѣзни, см.).

Гемофтальмія (Haemorrhthalmus, греч.), кровоизліаніе въ переднюю камеру глаза.

Гемофтизисъ (Hemoptysis, греч.), то же, что кровохарканье.

Гемохронометръ, приборъ для опредѣленія количества гемоглобина въ крови живыхъ животныхъ и человѣка.

Гемоциты, кровяныя тѣльца.

Гемпденъ (Hampton), Джонъ, англійскій политическій дѣятель, род. 1594, ум. 1643, сначала изучалъ право въ оксфордскомъ университетѣ, но затѣмъ посвятилъ себя хозяйственной дѣятельности въ своемъ родовомъ помѣстьи. 1621 г. вступилъ въ палату общинъ и пользовался при Карлѣ I громаднымъ вліяніемъ въ рядахъ оппозиціи. Онъ приобрѣлъ извѣстность отказомъ уплатить такъ назыв. корабельную подать,—перенесъ вопросъ о правѣ взимающаго этой подати на разсмотрѣніе суда. Хотя судебный процессъ и былъ имъ проигранъ, тѣмъ не менѣе онъ создалъ ему въ обществѣ широкую популярность. Въ парламентъ 1640 г. Г. состоялъ во главѣ оппозиціи и находился въ числѣ тѣхъ пяти ея членовъ, которые въ 1642 г. были обвинены въ государственной измѣнѣ. Когда, наконецъ, возгорѣлась открытая борьба между парламентомъ и королемъ, Г. сталъ во главѣ полка, выступившаго противъ королевскихъ войскъ. 18 июня 1643 г. въ стычкѣ у Чарльсборова, не далеко отъ Оксфорда, Г. былъ смертельно раненъ. См. Nugent, Memorials of H. (1831 и 1856); Forster, Arrest of the five members (1860); его же, Sir Iohn Eliot (1871); Wendey, Iohn H. und die Lehre vom Gesetzlichen Widerstand (1865).

Гемптонъ (Hampton), см. *Гамптонъ*.

Гемстергеусъ, 1) Тиверій, голландскій филологъ-классикъ, род. 1685, ум. 1766, профессоръ греч. языка въ Лейденѣ. Г. обновилъ научное изученіе греческаго языка и основалъ голландскую школу эллинистовъ. Главныя его произведенія: „Pollucis Onomasticum“ (1706, 2 т.); Luciani colloquia selecta et Timon, Cebetis tabula, Menandri sententiae morales“ (1708, 1732, 1777) „Aristophanis Plutus“ (1744, изд. Шефера, 1811). Кромѣ того Г. снабдилъ примѣчаніями Гезихія въ изд. Альберти (1746), Каллимаха въ изд. Эрнести (1761) и др. Послѣ его смерти вышли: „Anecdota Hemsterhusiana“ (1825); „Orationes et epistolae“ (2 изд. 1839). См. о немъ: Ruhnken, Elogium Hemsterhusii (1768).

2) Г., Францъ, философъ и археологъ, сынъ предыдущаго, род. 1721 въ Гронингенѣ, ум. 1790 въ Гаагѣ, получилъ образованіе въ Лейденѣ, состоялъ первымъ уполномоченнымъ при государственномъ канцлерѣ соединенныхъ Нидерландовъ, бывалъ въ кругу княгини Амаліи Галицинь въ Мюнстерѣ. Гердеръ объявилъ Г. величайшимъ мыслителемъ послѣ Платона; его философія, исхившая изъ изученія Сократа, Платона и Локка, стремится установить связь между рационализмомъ и сенсуализмомъ. Его объясненіе прекраснаго

было одобрено со стороны Якоби и Гете и, съ незначительными измѣненіями, принято ими, какъ ихъ собственное. Отдѣльно появились: „Lettre sur la sculpture“, „Lettres sur l'homme et ses rapports“, „Sophyle, ou de la philosophie“, „Aristée, ou de la divinité“, „Alexis, ou sur l'âge d'or“. Его „Oeuvres philosophiques“ вышли въ новомъ изданіи въ 3 т., 1846—50.

Гёмсъ (Höms), г. въ турецк. вилайетѣ Сиріи, посреди плодородной равнины, неподалеку отъ праваго берега Наръ-эль-Аси (Оронта), въ 50 км. къ югу отъ Гамы, гл. базаръ для окрестныхъ племенъ, имѣетъ производство шелковыхъ тканей, золотыхъ издѣлій, хлопка, сезама, масла и др. и 20—25,000 жит., изъ нихъ 7000 христіанъ. Г. со своими развалившимися стѣнами, башнями и тѣсно скученными выстроенными изъ базальта домами имѣетъ мрачный видъ. Г. представляетъ Эмезу (см.) древнихъ.

Гемусъ, древнее названіе Балканскихъ горъ.

Гёмфрейсъ (Humphreys), Генри Ноэль, англ. писат. и иллюстраторъ, род. 1810, ум. 1879, издалъ 1840, послѣ продолжительнаго пребыванія въ Римѣ, первое свое произведеніе—текстъ къ книгѣ Кука „Views in Rome“. Затѣмъ слѣдовали другія многочисленныя произведенія, въ числѣ которыхъ надо отмѣтить: „British butterflies and their transformation“ (изд. 1841; т. 3, 1860); „British moths and their transformation“ (1843—45, нов. изд. 1860); „The illuminated books of the middle ages“ (1844—49); „Ancient coins and medals“ (1850); „The coin collector's manual“ (1853, нов. изд.); „The coinage of the British empire“ 1854—1868); „Stories by an archaeologist and his friends“ (1856); „Ocean gardens“ (1857); „The butterfly vivarium or insect-home“ (1858); „Goethe in Strasbourg“ (драматическій разск., 1860); „History of the art of printing“ (1867); „Holbein and the dance of death“ (1868); „Masterpieces of the early painters and engravers“ (1869); „Rembrandt and his etchings“ (1871).

Гёмъ (Home), Генри, англ. моралистъ и эстетикъ, род. 1696, въ Кэмсѣ, въ шотландскомъ графствѣ Бервикъ, ум. 1782, былъ съ 1763, съ званіемъ лорда Кэмскаго, однимъ изъ высшихъ судей Шотландіи. Изъ числа его многочисленныхъ сочиненій выдаются: „Essays on the principles of morality and natural religion“, „Historical law“, „The principles of equity“, и „Elements of criticism“.

Генагуа, о—въ, см. *Инагуа*.

Генасть, 1) Карлъ Альбертъ, нѣм. поэтъ, род. 1822, ум. 1887; образованіе получилъ въ унив. Лены и Гейдельберга; какъ депутатъ веймарскаго ландтага, а позднѣе и германскаго рейхстага, выдвинулся въ качествѣ убѣжденнаго противника смертной казни, держался либеральной партіи. Какъ поэтъ, Г. извѣстенъ двумя трагедіями „Бернгардъ фонъ Веймаръ“ (Вейм.

1855) и „Флоріанъ Гейеръ“ (1857) и лирической поэмой „Dornröschen“ (1856).

2) Г., Францъ Эдуардъ, артистъ, отецъ поэта (см. выше), род. 1797, ум. 1866, пользовался въ свое время громкою извѣстностью въ Германіи и заслужилъ одобреніе Гете, оставилъ книгу мемуаровъ („Aus dem Tagebuch eines alten Schauspielers“, Лейпц., 1862—66, въ 4 т.), богатую важными данными о времени Шиллера и Гете въ Веймарѣ.

- **Генга**, папа, см. *Левъ XII*.

Генгенбахъ (Gengenbach), Памфилусъ, 1509 по 1523 занимался въ Базелѣ книгопечатаніемъ и поэзіей, короткое время былъ противникомъ Лютера, а затѣмъ сдѣлался его рѣшительнымъ сторонникомъ. Описалъ въ поэтической формѣ тогдашнія войны въ Верхней Италіи (въ которыхъ, можетъ быть, принималъ участіе), крестьянское возстаніе („Bundschi“) и пр., написалъ также нѣсколько драмъ: „Die zehn Alter der Welt“ (1515), „Die Gauchmatt“ (1516) и „Der Nollhart“ (1517), всѣ три самой простой конструкціи и въ самомъ серьезномъ тонѣ, несмотря на ихъ назначеніе для постановки въ карнавальное время. Его произведенія издалъ Гедеке (Ганнов., 1856).

Генгетъ, франц. карточная игра, въ которой высшая карта — дама бубенъ.

Генгистъ и **Горза**, по преданію основатели англосаксонскаго владычества въ Британіи, потомки Одина. По англосаксонскому сказанію, Вортигернъ, король бритовъ, просилъ у англовъ и саксовъ помощи противъ пиктовъ и скотовъ; тогда Г. и Г. пріѣхали въ 449 г. на трехъ судахъ въ Кентъ и отразили непріятели. Засѣвъ въ Британіи, они призвали другихъ единоплеменниковъ изъ родины и требовали, чтобы бриты уступили, имъ мѣста для поселенія. Бриты возстали противъ чужеземцевъ подъ предводительствомъ сыновей Вортигерна. Произошла битва при Эгельсторнѣ близъ Кентерберри, въ которой палъ Горза. Генгистъ, долженъ былъ бѣжать, но черезъ 8 лѣтъ онъ разбилъ бритовъ и провозгласилъ себя королемъ Кента. Послѣ двухъ другихъ побѣдъ Генгистъ умеръ 40 лѣтъ послѣ своего прибытія на о—въ (489). Бритское преданіе рассказываетъ, что Генгистъ получивъ о—въ Ruoihm (у англосаксовъ Thanet) въ даръ близъ Кента, сталъ призывать земляковъ изъ родины. Христіанскій король бритовъ Guootherion полюбилъ дочь Генгиста Ровену и отдалъ за нее англосаксамъ Кентъ. Сынъ же его Гуортемиръ, ставъ во главѣ недовольныхъ этой уступкой бритовъ, трижды разбилъ саксовъ, при чемъ Горза погибъ. По смерти Гуортемира саксы призвали новыя подкрѣпленія изъ родины и рѣшили покончить съ Гуоитигопомъ. Въ собраніи, на которое по уговору саксы и бриты должны были явиться безъ оружія для заключенія договора, саксы, по приказанію Генгиста, выхватили спрятанные ножи и убили всѣхъ бритовъ. Какъ выкупъ за короля Гуоти-

гиона, имъ послѣ этого были уступлены области Сесексъ, Уэсексъ и Мидльсексъ. Исторически достовѣрно лишь то, что съ середины V ст. начинается постепенное завоеваніе Британіи англосаксами, и что первая область, которую они заняли, былъ Кентъ.

Генглеръ, Генрихъ Готффридъ Филиппъ, историкъ права, род. 1817, 1842 имъ издана монографія „Die strafrechtliche Lehre vom Verbrechen der Vergiftung“ (Бамб., 2 в.), а затѣмъ „De morgengabe secundum leges Germanorum antiquissimas“ (1843). Съ 1847 профес. германск. права. Изъ трудовъ его, весьма цѣнныхъ для науки, слѣдуетъ отмѣтить: „De codice saeculi XV, Erlangensi inedito, cui promptuarium juris inest“ (Эрланг., 1854); „Quellengeschichte und System des bayrischen Privatrechts“ (1846, вып. 1); „Deutsche Rechtsgeschichte im Grundriss“ (1849—50, 2 вып.); „Des Schwabenspiegels Landrechtbuch“ (1851, 2 изд., 1875); „Deutsche Stadtrechte des Mittelalters“ (1852); „Lehrbuch des deutschen Privatrechts“ (1854—62, 2 ч.); „Das deutsche Privatrecht in seinen Grundzügen dargestellt“ (1856, 4 изданіе, 1891); „Lesestücke aus der Lex Bajuvariorum“ (1857); „Das Hofrecht des Bischofs Burchard von Worms“ (1859); „Über Aneas Sylvius in seiner Bedeutung für die deutsche Rechtsgeschichte“ (1860); „Codex juris municipalis Germaniae medii aevi“ (1863—67, ч. 1); „Germanische Rechtsdenkmäler“ (1875); „Deutsche Stadtrechtaltertümer“ (1882); „Beiträge zur Rechtsgeschichte Bayerns“ (Эрланг. и Лейпц., 1889—94, 4 вып.).

Генгстенбергъ (Ernst Wilhelm Hengstenberg), род. 1802, ум. 1868, богословъ, проф. берлинскаго универ. Ярый противникъ господствовавшего въ Германіи 20-хъ годовъ рраціонализма и регельянства. Написалъ: „Christologie der Alten Testaments“, „Beiträge zur Einleitung ins Alte Testament“, „Kommentar über die Psalmen“, „Das Hohelied Salomonis“, „Das Evangelium Iohannis“, „Die Offenbarung Iohannis“, „Die Weissagungen des Propheten Ezechiel“. Наибольш. влияніемъ пользовался Г., благодаря издав. имъ органу „Evangelische Kirchenzeitung“, отличавшемуся крайней нетерпимостью.

Гендека (*Ендека*), присутствіе „одинадцати“ въ Афинахъ, на которомъ лежала обязанность надзора за заключенными и за исполненіемъ приговоровъ.

Гендекагональныя числа, формы $\frac{n}{2}$ (9n—7), напр. (для n=1, 2, 3) 1, 11, 30.

Гендекагонъ (греч.), одиннадцатиугольникъ.

Гендель, Георгъ Фридрихъ, композиторъ, род. 1685, ум. 1759. Г. былъ сынъ хирурга; уже семи лѣтъ онъ игралъ довольно бѣло на фортепiano и на органѣ; 1703 Г. отправился въ Гамбургъ и поступилъ скрипачемъ въ опер. оркестръ. Здѣсь онъ познакомился съ Маттеосомъ и написалъ оперу: „Almire“, представленную съ больш. успѣхомъ 1705. Уже въ послѣдующемъ мѣ-

саяцъ Г. поставилъ вторую оперу „Неронъ“, которая также весьма понравилась публикѣ. Третья и четвертая опера его: „Флоринда“ и „Дафна“ представлены были 1708, когда Г. былъ уже въ Италіи, куда онъ отправился для дальнѣйшаго изученія оперной композиціи. Уже 1707 онъ поставилъ во Флоренціи оперу „Родриго“, а въ 1708 его написанная въ три недѣли опера „Агрипина“ была представлена въ Венеціи 27 вчеровъ подрядъ. Наконецъ Г. отправился въ Римъ, гдѣ двѣ ораторіи его: „La Resurrezione“ (Воскресеніе) и „Il trionfo del Tempo“ („Торжество времени“) были исполнены въ академіи аркадійцевъ и въ залѣ кардинала Оттобони. Въ Римѣ же онъ познакомился съ обоими Скарлатти (Александромъ и Доменико) и съ ними поѣхалъ въ Неаполь. 1710 Агостино Стефани предложилъ Г. занять его мѣсто придворнаго капельмейстера въ Ганноверѣ, Г. принялъ предложеніе, но въ томъ же году поѣхалъ въ Лондонъ, куда его приглашали вліятельные меценаты, познакомившіеся съ нимъ въ Италіи. Въ Лондонѣ Г. въ двѣ недѣли написалъ оперу „Ринальдо“, имѣвшую громаднѣйшій успѣхъ. Онъ возвратился въ Ганноверъ, но лишь для того, чтобы окончательно отказаться отъ мѣста (1712). Онъ переселился въ Лондонъ, гдѣ королева Анна назначила ему 200 ф. ст. содержания. Вскорѣ послѣ своего прибытія въ Лондонъ Г. написалъ по поводу утрехтскаго мира „Te Deum“ и „Iubilate“, затѣмъ второй „Te Deum“ по поводу Деттингенскаго мира и множество вещей для церковной и камерной музыки. Однако театръ долго еще оставался главной цѣлью дѣятельности Г. и онъ написалъ 1712 еще двѣ оперы „Theseus“ и „Il pastor fido“. Онъ написалъ 1715 оперу „Amadis“ для герцога Чапдоса два „Тедума“, 12 „Антемъ“, ораторію „Acis and Galatea“ и „Esther“. Исполненныя имъ 1732 ораторіи „Acis and Galatea“, „Esther“ и 1733 „Deborah“, утрехтскія „Te Deum“ и „Athalia“ привлекли къ нему вниманіе той части публики, которая 1716 основала академію старинной музыки и которая видѣла въ произведеніяхъ Г. осуществленіе своихъ стремленій возобновить античную трагедію на почвѣ библейскихъ сказаній. И дѣйствительно, ораторіи представляла композитору гораздо болѣе удобную почву для изображенія высокихъ чувствъ и серьезности греческой драмы, нежели итальянская опера того времени. Такимъ образомъ Г., наконецъ, вступилъ на настоящій путь своей реформаторской дѣятельности, такъ какъ оперѣ, несмотря на свою долготѣльную дѣятельность для театра, Г. не далъ новаго направленія и не подвинулъ ее впередъ. Но публика далеко еще не въ состояніи была вполне понимать его и даже свой шедевръ, ораторію „Мессія“, Г. не рѣшился дать въ Лондонѣ, а исполнилъ ее въ первый разъ въ Дублинѣ (1741). Успѣхъ, который встрѣтило это произведеніе въ Ирландіи, ожи-

вилъ къ нему интересъ лондонской публики, которая съ этихъ поръ начала съ большимъ интересомъ относиться и къ ранѣе написаннымъ ораторіямъ Г., изъ которыхъ назовемъ: „Das Alexanderfest“ (1736) „Saul“ и „Israël in Aegypten“ (1739), „L'allegra, il pensiero ed il moderato“ (1740), „Samson“ (1742), „Semele“ (1743), „Herakles“, „Bel-sazar“ и „Joseph“ (1744), „Judas Makkabeus“ (1746), „Iosua“ и „Alexander Balus“ (1747), „Susanna“ и „Salomo“ (1748), „Theodora“ (1749) и „Jephta“ (1751). Тѣмъ не менѣе Г. принужденъ былъ, чтобы увеличить притягательную силу этихъ ораторій, вставлять въ программу номера для игры на органѣ, искусство, въ которомъ ему въ то время не было равнаго за исключеніемъ І. С. Баха. По отношенію къ этимъ концертамъ органное исполненіе вошло у него въ обычай, которому онъ оставался вѣрнымъ до самой смерти. Тѣло его погребено въ Вестминстерскомъ аббатствѣ.

Хотя вокальная композиція и была главной силой Г., однако, и по отношенію къ инструментальной музыкѣ заслуга его весьма значительна. Оркестровка его оперъ, а въ особенности его ораторій, вполне даетъ понятіе о томъ, что можетъ выразить каждый инструментъ, и при изображеніи данной ситуациіи выказываетъ необычайную силу и несчерпаемое богатство звуковъ. Блестящими примѣрами его умѣнья пользоваться контрапунктомъ и его неизсякаемой изобрѣтательности служатъ: такъ наз. „Wassermusik“, сочиненная 1714 по поводу прогулки двора по Темзѣ (этимъ произведеніемъ Г. вернулъ себѣ расположеніе новаго короля); 12 сонатъ для скрипки или флейты съ continuo; 13 трио или двухголосныхъ сонатъ для двухъ скрипокъ (гобоевъ или флейтъ) съ continuo (1733—38); 6 концертовъ (concerti grossi) для струнныхъ и духовыхъ инструментовъ (1739); а главное его органное концерты, которыхъ насчитываютъ 20. Всѣ они могутъ быть исполнены также и на фортепiano. Специально для фортепiano Г. напечаталъ 1720: „Suite de piéces pour le clavecin“; за ними 1735 послѣдовали еще три сборника пьесъ подъ заглавіемъ „Harpsichord lessons“, которыя, по словамъ историка музыки Гаукинса, написаны были для обученія принцессы Анны. Самое обширное изъ старинныхъ изданій соч. Г. напечаталъ Арнольдъ въ Лондонѣ (1786, 40 томовъ in folio); но въ этомъ изданіи встрѣчаются ошибки и потому знатоки предпочитаютъ ему изданіе Walsh. Огромнѣйшее новое изданіе соч. Г. выпущено лейпцигскимъ обществомъ Händel-Gesellschaft (основан. 1856) подъ редакціей Кризандера (1856—94, 100 том. in folio). Бюсты Г. были при жизни его исполнены Рубильякомъ, который исполнилъ также и статую для его надгробнаго памятника въ Вестминстерскомъ аббатствѣ (1762). Весьма удачная колоссальная статуя (работы Гейделя) воздвигнута была композитору 100 лѣтъ послѣ его смерти, 1839,

въ Галле, гдѣ онъ родился. См. Schölcher, The life of Handel (Лонд., 1858); Chrysander, Georg Fr. H. (Лейпц., 1858—67, т. 1—3); Gerwinus, H. und Shakespeare (1868); Reissmann, D. F. H., sein Leben und seine Werke (Берл., 1881); Kretschmar, D. F. H. (Лейпц., 1883); Rockstro, Life of G. F. Handel (Лонд., 1883); E. David, G. F. H., sa vie, ses travaux et son temps (Пар., 1884).

Гендерсонъ (Henderson), гл. пунктъ граф. Г., с.-америк. шт. Кентуки, на р. Огайо и при нѣсколькихъ ж. д., пароходн. станція, съ фабриками табака, сигарь, хлопчатобум. и шерстяныхъ издѣлій, значительной торговой табаккомъ и (1890) 8835 жит.

Гендлеръ (Hendler), Павелъ, нѣм. живописецъ, род. 1833, учился въ Берлинѣ, Дюссельдорфѣ и Дрезденѣ и специализовался на религиозно-историческомъ жанрѣ; былъ впоследствии профессоромъ школы искусства въ Берлинѣ. Его религиозныя картины отличаются искренностью чувства, блестящимъ колоритомъ и написаны въ идеальномъ направленіи его учителя Шнорра. Главными произведеніями его считаются: „Христосъ на крестѣ“, „Христосъ съ учениками въ Эммаусѣ“, „Христосъ, несущій крестъ“.

Гендль, Яковъ, прозв. Галлусъ, композиторъ, род. 1550, ум. 1591; былъ сначала капелмейстеромъ у герцога Ольмюцкаго, затѣмъ при дворѣ Рудольфа II въ Прагѣ. Г. принадлежитъ къ лучшимъ контрапунктистамъ своего времени и оставшіяся послѣ него вокальныя сочиненія могутъ также и по красотѣ и выразительности соперничать съ сочиненіями современныхъ ему итальянцевъ. 1850 были напечатаны четыре тома его мессъ (5—8 голосныхъ), много мотеттовъ и духовныхъ пѣсень въ нѣсколько (до 24) голосовъ; полное собраніе его мотеттовъ вышло 1610. Болѣе 30 пьесъ Г. находятся въ сборникѣ Боденшатца (1618) „Florilegium Portense“. Г. написалъ также музыку на Страсти Господни по евангелистамъ для двойного хора.

Гендонъ (Hendon), предместье Лондона въ англ. граф. Миддлсексѣ, въ 11 кл. къ с.-с.-з. отъ Гайдъ Парка, съ коллегіей св. Іосифа для приготовления къ миссіон. званію, руководимой іезуитами, кромѣ того, 2 женскихъ монастыря и (1891) 15,843 жит.

Гендриксъ (Hendricks), Томасъ Эндрюсъ, род. 1819, ум. 1885, американскій государств. дѣятель, занимался адвокатурой. 1863 избранъ въ союзный сенатъ, гдѣ велъ очень упорную борьбу съ республиканской политикой правительства. Затѣмъ былъ губернаторомъ штата Индіаны; 1884 избранъ въ качествѣ демократическаго кандидата на постъ вице-президента Союза.

Гендрихсъ (Hendrichs), Германъ, актеръ, „послѣдній великій романтикъ нѣмецкой сцены“, род. 1809, ум. 1871. Игралъ роли героическихъ любовниковъ и потомъ героевъ, въ которыхъ не могъ съ нимъ равняться никто, кромѣ Эмиля Девриента

Главными его ролями были: Гецъ, Эриндуръ, Эгмонтъ, Телль.

Гендшель (Hendschel), Альбертъ, нѣм. живописецъ и иллюстраторъ, род. 1834, ум. 1883, ученикъ жанриста Іакова Бекера. Г. много путешествовалъ 1869—70 по Индіи. Извѣстность онъ приобрѣлъ, гл. обр., благодаря своимъ прелестнымъ рисункамъ, изданнымъ въ фотографич. снимкахъ 1874, подъ заглавіемъ: „Aus Albert Hendschels Skizzenbuch“. Въ особенности хороши его сцены изъ дѣтской жизни.

Гендъ (Händ), Альбертъ, род. 1833, 1860 профес. въ Кенигсбергѣ, 1863 въ Киль. Принималъ участіе въ политической жизни Германіи, какъ одинъ изъ руководителей свободомыслящей (прежде прогрессивной) партіи; былъ вице-президентомъ рейхстага, а также прусской палаты депутатовъ. Изъ трудовъ Г. извѣстны слѣдующіе: „Das Beweissystem des Sachsenspiegels“ (Лейпцигъ, 1858); „Decisiones consulum Goslariensium“ (1862); „Die Garantien der Grossmächte für Schleswig“ (1864); „Das Recht der Erstgeburth in Schleswig-Holstein“ (Киль, 1864); „Zur Frage der stehender Gefälle in Schleswig-Holstein“ (mit Seelig, 1870—73, drei Beiträge); „Studien zum deutschen Staatsrecht“ (Лейпц., 1873—88, 2 части въ 4 вып. „Deutsches Staatsrecht“, Bd. 1 (in Bindings „Systematischem Handbuch der deutschen Rechtswissenschaft“ (Лейпц., 1892); „Das Kaisertum“ (Academische Rede, Киль, 1892). Въмѣстѣ съ Т. Лесце (Th. Lesse) Гендъ издалъ „Die Gesetzgebung des Deutschen Reichs über Konsularwesen und Seeschiffahrt“ (Берлинъ, 1875) и принималъ участіе въ докладной запискѣ, представленной въ сеймъ: „Nachweisung des Erbrechts Herzog Friedrichs VIII. auf die Herzogtümer Schleswig-Holstein“ (Киль, 1865).

Генеалогическое дерево (дерево), условная форма занесенія генеалогическихъ свѣдѣній, служащая вмѣстѣ съ тѣмъ цѣлямъ объясненія связей между восходящими и нисходящими лицами потомка и его предковъ. Въ Имп. Эрмитажѣ (Сиб.) находится роскошное Г. дерево Екатерины II, сдѣланное изъ золота.

Генеалогическая таблица, даетъ генеалогическія свѣдѣнія относительно лицъ извѣстнаго рода и помогаетъ разобраться въ уясненіи взаимной связи между членами его; для этого въ верхней части таблицы помѣщается имя родоначальника рода, ниже — его семья, далѣе — потомки членовъ послѣдней и т. д., все въ томъ же послѣдовательномъ порядкѣ, причемъ дѣти соединяются съ родителями прямою чертою, между собою — скобками; для удобства, мужскія имена отмѣчаются квадратикомъ, женскія — кружкомъ справа; при нихъ же отмѣчаются главнѣйшія событія и хронологическія данныя жизни лица, носящаго приведенное имя.

Генеалогія или родословіе, наука, разрабатывающая свѣдѣнія и данныя о происхожденіи и родственныхъ связяхъ

отдѣльныхъ лицъ и цѣлыхъ фамилій и родовъ. Однимъ изъ древнѣйшихъ примѣровъ Г. являются свѣдѣнія Библии о происхожденіи всего израильскаго народа, а въ частности его болѣе выдающихся представителей (судей, пророковъ, царей). Библия знаетъ Г. почти исключительно по мужской линіи, изрѣдка лишь ввода и отличія по женской линіи (напр. Агарь, какъ родоначальница аравитянъ). Не менѣе вниманія Г. посвящали скаванія египтянъ, ассиріянъ, индусовъ, выводя своихъ героев и царей отъ различныхъ божествъ и равнымъ образомъ обращая вниманіе лишь на мужскую линію. Тѣже тенденціи замѣчаемъ мы сначала и у классическихъ народовъ, у которыхъ потомъ Г. болѣе освободилась отъ баснословнаго элемента. Во всякомъ случаѣ, въ древности Г. не была наукою, но служила лишь цѣлямъ фамильнаго и личнаго тщеславія. Съ развитіемъ дворянскаго сословія въ средніе вѣка и съ появленіемъ цѣлаго комплекса правъ и преимуществъ, связанныхъ съ происхожденіемъ, Г., продолжая по прежнему служить и цѣлямъ тщеславія, приобрѣла и практическое значеніе, потому что, при ея помощи, можно было возвысить или унижить человѣка и весь его родъ. Это заставило относиться къ ней серьезно и Г. становится постепенно на научную почву, служа вмѣстѣ съ тѣмъ и наукамъ историческимъ, иногда содѣйствуя пониманію связи и взаимной зависимости отдѣльныхъ событій и отдѣльныхъ историческихъ личностей. О Г. въ Россіи см. *родословіе*.

Гензерихъ, король вандаловъ, см. *Гейзерихъ*.

Генезисъ, то же, что происхожденіе. Отсюда генетическая связь то же, что связь по происхожденію; генетическое сходство — сходство по происхожденію и т. д.

Генезисъ кристалловъ, см. *кристаллизация*.

Генезисъ минераловъ, см. *минералы*.

Генезисъ горныхъ породъ, см. *горныя породы*.

Генель, Густавъ Фридрихъ, филологъ-латинистъ, род. 1792, ум. 1878, образованіе получилъ въ лейпцигскомъ унив., гдѣ проф. съ 1821; извѣстенъ преимущественно критическими изданіями: „Antiqua summaria codicis Theodosiani“ (1834); „Codicis Gregoriani et codicis Hermogeniani fragmenta“ (1837); „Codex Theodosianus“ (1837—42); „Novellae constitutiones imperatorum Theodosii II, Valentiani III, Maximi, Majoriani, Severi, Anthemii“ (1844); и мн. др., между которыхъ выдающееся мѣсто занимаетъ „Lex romana visigothorum“ (1849). Послѣдними капитальными трудами Г. были: „Corpus legum ab imperatoribus romani ante Justinianum latarum“ (1857—1860) и „Juliani epitome latina novellarum Justiniani“ (1873).

Генералиссимусъ (Generalissimus, Généralissime), генераль, командующій всѣми вооруженными силами государства, или же нѣсколькими арміями, особенно союзными. Впервые титулъ Г. былъ данъ французскимъ королемъ Карломъ IX брату герцогу Анжуйскому (впоследствии кор. Генриху III); затѣмъ титулъ Г. имѣли Ришелье, Конде, Вилларъ (1733), Валленштейнъ, Монтекукули, принцъ Евгений Савойскій, Даунъ, австр. эрцъ-герц. Карлъ, (1809), кн. Шварценбергъ (1813 и 1814). Въ Россіи титулъ Г. впервые встрѣчается въ Воинскомъ Уст. Петра Великаго, причемъ, хотя и было постановлено, что „сей чинъ коронованнымъ главамъ и великимъ владѣтельнымъ принцамъ только надлежитъ, а наипаче тому, чье есть войско“, но титулъ Г. у насъ носили Меншиковъ и Суворовъ.

Генералитетскія земли, такъ назывались тѣ части Брабанта, Фландріи, Лимбурга и Гельдерлауда, которая республика соединенныхъ Нидерландовъ отвоевала у испанскихъ Нидерландовъ и которая, не имѣя суверенныхъ правъ, были непосредственно подчинены генеральнымъ штатамъ. 1795 Г. з. были присоединены къ Батавской республикѣ, но вскорѣ бол. частью уступлены Франціи (Брабантъ, 1810). Теперь онѣ составляютъ Сѣв. Брабантъ и часть Лимбурга — провинціи королевства Нидерландскаго.

Генералитетъ, совокупность всѣхъ Г. арміи или части ея, расположенной въ извѣстномъ пунктѣ.

Генераль (лат. generalis, общій), офицеръ, командующій большими отрядами одного или нѣсколькихъ родовъ оружія. Впервые титулъ Г. появился во Франціи, сначала въ видѣ прибавки къ другимъ чинамъ (capitaine-général, colonel-général), а съ XVI ст., какъ особый чинъ; въ началѣ XVII ст. титулъ Г. появляется въ Пруссіи и Австріи. Въ Россіи чинъ Г. впервые появляется при Алексѣѣ Михайловичѣ, какъ титулъ высшихъ иноземныхъ офицеровъ (Гордонъ); изъ русскихъ первымъ Г. былъ Аггей Алекс. Шепелевъ, которому въ малолѣтство Петра Вел. велѣно было присутствовать въ царской думѣ съ титуломъ думнаго Г. Нынѣ въ различныхъ государствахъ имѣются разныя степени генералитета, посвящая разныя названія. Первый генеральскій чинъ Г. майоръ (во Франціи général de brigade, въ Испаніи — mariscal del campo), обыкновенно командуетъ бригадой одного рода оружія (въ Россіи Г. майоры командуютъ также гвардейскими полками и отдѣльными баталіонами); Г. лейтенанты (въ Австріи фельдмаршалъ лейтенанты, во Франціи général de division) командуютъ дивизіями. Г. отъ инфантеріи, отъ кавалеріи, отъ артиллеріи и инженеръ Г. (смотря по роду оружія, въ которомъ служили) командуютъ корпусами или округами; въ Австріи полные Г. въ пѣхотѣ и артиллеріи называются фельдцейхмейстерами. Высшій генеральскій

чинъ Г. фельдмаршалъ (см.), которому въ Германіи и Австріи соотвѣтствуютъ Г. полковникъ въ пѣхотѣ и кавалеріи, Г. фельдцейхмейстеръ въ артиллеріи, во Франціи—маршалъ (maréchal de France), въ Италіи—армейскій Г. (générale d'armata), въ Испаніи Г.-капитанъ. Въ Швейцаріи имѣется всего одинъ Г.-главнокомандующій арміей, частями же ея командуютъ полковники. Въ Германіи командующими Г. (komandierende G.) называются Г., стоящіе во главѣ армейскаго корпуса или провинціи. Г. свиты Его Величества (въ Германіи и Россіи) почетное званіе Г., состоящихъ въ свитѣ государя, которые могутъ вмѣстѣ съ тѣмъ командовать войсковыми частями или занимать другія должности; въ Россіи это званіе присвоено только Г. майорамъ. Во Франціи major généralъ начальникъ главнаго штаба.

Генераль-адмиралъ, высшій адмиральскій чинъ, соотвѣтствующій чину Г. фельдмаршала въ сухопутной арміи. Въ Россіи съ учрежденія флота Г. адмиралами были Лефорть, гр. Головинъ, гр. Апраксинъ, гр. Остерманъ, кн. Голицынъ, имп. Павелъ I, вел. кн. Константинъ Николаевичъ и вел. кн. Алексѣй Александровичъ. Г. адмиралъ поднимаетъ на гротъ мачтъ своего корабля кейзеръ флагъ (или гюйсъ).

Генераль-адъютантъ, почетное званіе Г., состоящихъ при особѣ государя, учреждено Петромъ В., нынѣ дается генералъ лейтенантамъ и полнымъ генераламъ, числящимся въ свитѣ Его Величества. Назначаются Г. адъютанты по непосредственному Высочайшему усмотрѣнію, исполняютъ обязанности, возлагаемыя на нихъ государемъ, и имѣютъ право объявлять словесно Высочайшія повелѣнія.

Генераль-атторней (Attorney general), въ Англіи есть первый юрисконсультъ короны и официальный совѣтникъ правительства, представляющій его интересы на судѣ по дѣламъ гражд. и уголовн. Основа функций Г.-атторнея, должность котораго по своему происхожденію относится къ началу XIII-го вѣка, судебная: по теоріи англійскаго права, исцпомъ во всѣхъ уголовныхъ дѣлахъ является королевская власть, какъ хранительница мира; поэтому Г.-а. имѣетъ право выступать обвинителемъ по всякому дѣлу, но этимъ онъ пользуется крайне рѣдко, лишь по особому порученію парламента или правительства, въ случаяхъ, угрожающихъ государственной безопасности или представляющихъ высокообщественный интересъ; обыкновенно же онъ дѣйствуетъ черезъ адвокатовъ, чиновниковъ специальныхъ вѣдомствъ, а также, въ особо опредѣленныхъ случаяхъ, черезъ институтъ публичныхъ обвинителей (Directors of public prosecutions), подчиненный его надзору со времени ихъ учрежденія 1879. Гораздо важнѣе его политическое значеніе. Г.-а. есть членъ правительства, не входящій въ составъ кабинета, но засѣдаю-

щій на правахъ министра на министерскихъ скамьяхъ палаты общинъ и выходящій въ отставку съ перемѣтой кабинета. Въ качествѣ представителя интересовъ короны и совѣтника правительства, Г.-а., помимо рѣдкихъ случаевъ пледированія отъ имени послѣдняго на судѣ, даетъ ему главн. образомъ совѣты и заключенія по вопросамъ юридическаго и юридико-международнаго характера, напр., при заключеніи договоровъ, выдачѣ хартій, патентовъ и городовыхъ правъ. Труды Г.-а. огромны, но имъ соотвѣтствуетъ величина содержанія: казначейство фиксировало его 1871 въ 176.000 фр., не считая возможнаго гонорара за двухкратное пледированіе отъ имени правительства въ 200.000 фр. Въ теченіе срока своихъ полномочій, Г.-а. не порываетъ связи съ сословіемъ барристеровъ; наоборотъ, сохраняя всѣ привилегіи послѣднихъ и считаясь главой ихъ, онъ является звеномъ, соединяющимъ правительство съ сословіемъ адвокатовъ, какъ постояннымъ кадромъ политическихъ дѣятелей; Г.-а. сохраняетъ также право и продолжаетъ заниматься адвокатской практикой на началахъ частнаго соглашенія. Корона Ирландіи имѣетъ въ судахъ особаго представителя, т. н. генераль-атторнея за Ирландію, назначаемого изъ ирландскихъ депутатов-барристеровъ и также смѣняемого съ перемѣною кабинета. Аналогично указаннымъ Г.-а. дѣйствуетъ и за Шотландію особый представитель, съ именемъ Lord Avocat General. Въ законодательныхъ собраніяхъ и высшихъ судахъ главныхъ колоній британская корона также представлена Генераль-атторнеями. И въ Сѣверо-Американскихъ Соединенныхъ Штатахъ, по образцу Англіи, федеральное правительство представлено въ высшемъ судѣ союза Г.-а., участвующимъ въ кабинетѣ и со смѣной послѣдняго выходящимъ въ отставку. Г.-а. имѣются и въ отдѣльныхъ штатахъ, при чемъ въ однихъ они назначаются исполнительною властью, въ другихъ по выбору. См. Stephen, History of the criminal law of England (1883); Franqueville, Le système judiciaire de la Grande-Bretagne (2 т., Пар., 1893).

Генераль-аудиториатъ, высшее военно-судебное учрежденіе, существовавшее въ Россіи съ 1797 до 1812 и съ 1832 до 1867. 1797 по 1805 Г.-а. состоялъ изъ Г.-аудитора и 2 непосредственно подчиненныхъ ему оберъ-аудиторовъ, съ 1805 по 1812 — изъ Г.-аудитора, 2 генераловъ отъ военнаго вѣдомства, 2 флотскихъ генераловъ и 2 военныхъ совѣтниковъ, а съ 1832 до 1867 изъ предсѣдателя и членовъ, назначавшихся Высочайшею властью изъ высшихъ строевыхъ генераловъ и чиновниковъ аудиториатскаго вѣдомства. Съ 1797 до 1812 Г.-а. былъ общимъ верховнымъ военнымъ судомъ для арміи и флота, 1832 были учреждены особые Г.-а. для арміи и флота. На обязанности Г.-а. лежало разсмотрѣніе въ ревизіонномъ порядкѣ всѣхъ

дѣлъ объ офицерахъ и нижнихъ чинахъ изъ дворянъ, а также дѣлъ о важнѣйшихъ преступленіяхъ остальныхъ нижнихъ чиновъ.

Генераль - аудиторъ. Въ Россіи званіе Г.-а. впервые встрѣчается въ воинскомъ уставѣ ген. Вейде (1698), а затѣмъ въ воинскомъ уставѣ Петра Вел. (1716), по которому на Г.-а. возлагалось завѣдываніе военной канцеляріей, веденіе дѣлъ на генеральномъ судѣ и составленіе приговоровъ. Съ учрежденіемъ 1797 Г.-аудиторіата, Г.-а. сдѣлался его предсѣдателемъ, а съ упраздненіемъ его 1812, сталъ начальникомъ аудиторіатскаго департамента военнаго министерства. Кромѣ того, при главнокомандующихъ и командирахъ отдѣльных корпусовъ состояли по закону 27 янв. 1812 полевые Г.-а., исполнявшіе обязанности дѣлопроизводителей полевыхъ аудиторіатовъ. Наконецъ, съ восстановленіемъ 1832 Г.-аудиторіата, Г.-а., сохранившій начальствованіе надъ аудиторіатскимъ департаментомъ, былъ поставленъ по отношенію къ Г.-аудиторіату въ положеніе оберъ-прокурора. Почти во все время существованія должности Г.-а. были отдѣльные Г.-а. для арміи и флота; только съ 1805 по 1812 Г.-а. былъ общій для сухопутнаго и морского вѣдомства.

Генераль-басъ (Generalbass), этимъ словомъ названо условное обозначеніе аккордовъ при помощи извѣстныхъ цифръ, которыя писались надъ или подъ басовыми нотами; отъ этого Г. называется также цифрованнымъ басомъ. Онъ былъ введенъ въ употребленіе въ Италіи въ концѣ XVI вѣка и съ 1600 года получилъ повсюду широкое распространеніе. Такой цифрованный басовой голосъ замѣнялъ современныи намъ клавираусцугъ и избавлялъ сопровождающаго хорвое цѣнне органиста отъ необходимости охватывать взоромъ всѣ одновременно берущія ноты вокальныхъ голосовъ, составляющія аккордъ; для этого выбирался нижній голосъ гармоніи, непрерывно шедшій отъ начала до конца партитуры, каждая нота котораго сопровождалась подписаннымъ числомъ, соответствующимъ извѣстнымъ ступенямъ отсчитаннымъ отъ басоваго тона, примѣнительно къ данному строю. Такой басъ имѣлъ еще наименованія. Basso seguente, Basso continuo, Partituro d'organo и пр. Чтеніе Г. составляло большое искусство со стороны исполнителя сопровожденія, который при извѣстной практикѣ не только умѣлъ соблюдать чистоту гармоническаго голосоведенія, но и вводилъ различныя украшенія въ видѣ трели, форшлаговъ и проч. Въ наши дни Г. вышле изъ употребленія и приводится преимущественно лишь въ учебникахъ гармоніи въ видѣ задачъ для учащихся, а потому, къ сожалѣнію, знакомство для большинства со старинными партитурами, написанными два вѣка тому назадъ, дѣлается почти невозможнымъ или очень затруднительнымъ; стало быть, возрожденіе Г. и его изученіе существенно

важно. Въ наше время онъ встрѣчается иногда лишь въ нѣкоторыхъ лучшихъ органичныхъ произведеніяхъ и фортепианныхъ сопровожденіяхъ. Позднѣйшее цифрованіе Г. было болѣе подробно, чѣмъ прежде и состоитъ изъ ряда вертикально-расположенныхъ одна подъ другой цифръ, часто съ придаткомъ знаковъ повышенія или пониженія, при чемъ каждый такой вертикальный столбецъ сразу даетъ ясное представленіе о требуемомъ аккордѣ.

Генераль - вагенмейстеръ, см. *вагенмейстеръ* (IV. 284).

Генераль - гевальдигеръ, см. *гевальдигеръ*.

Генераль - Губернаторъ, должность Г.-г. создается Учрежденіемъ о губерніяхъ 1775. Г. г. называется государевымъ намѣстникомъ; по мысли учрежденія, онъ является органомъ верховнаго, политическаго надзора, а не активнаго управленія; активное управленіе сосредоточено въ рукахъ губернатора, иначе называемаго правителемъ губерніи.

Положенный въ основу учрежденія 1775 принципъ отдѣленія функции надзора отъ функции управленія не получиль, однако, осуществленія на практикѣ. Задуманный императрицею верховный политическій надзоръ Г. г. надъ мѣстнымъ управленіемъ съ самаго начала обратился въ управленіе въ высшей степени личное. Иначе и быть не могло: въ рукахъ лицъ, облеченныхъ огромными и совершенно неопредѣленными полномочіями, надзоръ, сопровождаемый правомъ исправленія, не могъ не выродиться въ самовластіе, не ограниченное закономъ. По вступленіи на престолъ имп. Павла, въ 1797, должность Г.-г. была упразднена и вмѣстѣ съ ней упразднена была функция мѣстнаго надзора. Въ царствованіе имп. Александра I сдѣлано было нѣсколько попытокъ возсоздать мѣстный надзоръ, но попытки эти съ самаго начала пошли по ложному пути. Предполагалось возможнымъ создать мѣстный надзоръ, посредствомъ перенесенія въ мѣстность высшаго политическаго надзора. Въ проектѣ 1816, въ проектѣ Сперанскаго 1821, въ проектахъ и дѣятельности Балашова, какъ Г.-г. пяти губерній, — вездѣ и всегда Г.-г. является, по выраженію Сперанскаго, установленіемъ государственнымъ, министерствомъ, дѣйствующимъ на мѣстѣ. Между тѣмъ, съ учрежденіемъ въ 1802 министерствъ, сосредоточившихъ въ своемъ вѣдѣніи функцію политическаго руководства и надзора, должность Г.-г. въ указанномъ своемъ значеніи, не могла не оказаться невозможной, ибо порученіе одной и той же функции двумъ независимымъ другъ отъ друга органамъ не только излишне, но и прямо вредно, и чѣмъ выше, чѣмъ неопредѣленнѣе функція, тѣмъ больше и неизбѣжнѣе вредъ.

Вскорѣ по вступленіи на престолъ императора Николая I, 6 дек. 1826, при государственнымъ совѣтѣ образованъ былъ комитѣ

теть, занявшійся разсмотрѣніемъ проекта Балашова и другихъ проектовъ, относящихся къ преобразованію губ. и уѣзд. учреждений. Въ застѣданіи 4 мая 1827 дѣятельность и проектъ Балашова, послѣ подробнаго разсмотрѣнія, были окончательно осуждены комитетомъ, а вмѣстѣ съ ними осуждена была и сама идея Г.-г. должности, какъ нормальнаго, повсемѣстнаго учрежденія имперіи. По мнѣнію комитета, твердость, единство и сила управленія зависятъ отъ совершенства установленій, отъ хорошаго выбора лицъ, а не отъ безмѣрной ихъ власти. Мѣстный надзоръ Г.-г., не отдѣленный отъ управленія, не доставлялъ бы правительству увѣренности, что теченіе дѣлъ въ губерніяхъ и благосостояніе народа соотвѣтствуютъ благотворнымъ его намѣреніямъ. Въ виду этихъ соображеній, комитетъ пришелъ къ заключенію, что Г.-г. должны быть сохранены только въ обихъ столицахъ и пограничныхъ губерніяхъ, и это заключеніе, по журналу 4 мая, было Высочайше утверждено.

По дѣйствующему праву, Г.-г. должность имѣтъ исключительный и чрезвычайный характеръ. Г.-г. назначаются въ такія лишь мѣстности, которыя, съ точки зрѣнія внутренней или международной политики, находятся въ особомъ положеніи или представляютъ особенную важность. Въ настоящее время въ Россіи, не считая Финляндіи, 8 ген.-губ.: Московское, Кіевское, Виленское, Варшавское, Иркутское, Приамурское, Туркестанское и Степное. Временно указомъ 5 апр. 1879 учреждены были нынѣ упраздненные ген.-губернаторства въ Петербургѣ, Харьковѣ и Одессѣ. Компетенція Г.-г. опредѣляется дѣйствующей въ настоящее время общей инструкціей Г.-г. 23 мая 1853 (Св. Зак. т. II, ч. I, изд. 1892 общ. учр. губ., ст.ст. 204—263).

Инструкція рѣзко подчеркиваетъ политическій характеръ Г.-г. должности. Г.-г. является представителемъ верховной власти въ мѣстности. Они опредѣляются по непосредственному избранію и особому личному къ нимъ довѣрію государя императора; въ случаѣ болѣзни или отлучки, онъ не можетъ ни удѣлти своей власти кому-либо, ни поручитъ своей должности другому, безъ особаго на то Высочайшаго повелѣнія. Г.-г. суть бюстители неприкосновенности верховныхъ правъ самодержавія, пользы государства и точнаго исполненія законовъ и распоряженій высшаго управленія по всемъ частямъ управленія; они ревизуютъ непрестанно всѣ дѣйствія мѣстъ и лицъ, ему подвѣдомственныхъ, для предупрежденія и прекращенія нарушенія законовъ, всего противнаго безопасности и пользы общей, или же несообразнаго съ видами правительства, извѣстными ему, какъ лицу, полному довѣріемъ государя императора облеченному.

Какъ представитель верховной власти, Г.-г. пользуется правомъ непосредственнаго обращенія къ государю и непосредственна-

наго полученія отъ государя окончательныхъ повелѣній; никакая новая мѣра или особое распоряженіе, относящаяся до благоустройства, общей пользы и казеннаго интереса въ краѣ не предпринимаются иначе, какъ по предварительному истребованію соображеній и заключенія Г.-г. Согласно закону 9 мар. 1892 на Г.-г. распространяются правила объ отвѣтственности членовъ госуд. совѣта и министровъ, Высочайше утвержд. 15 февр. 1889.

Опредѣляя компетенцію Г.-г. должности, законъ выдвигаетъ на первый планъ функцію надзора. Мѣры активнаго управленія принимаютъ Г.-г. непосредственно только въ исключительныхъ и чрезвычайныхъ случаяхъ. Такъ, напр., весьма значительныя полномочія предоставленія Г.-г. положенію объ усиленной и чрезвычайной охранѣ 14 авг. 1881 (См. *военное положеніе*). При нормальныхъ условіяхъ Г.-г. воздѣйствуетъ на всевозможныя отрасли мѣстнаго управленія скорѣе мѣрами нравственнаго наставленія, нежели юридическаго принужденія. Такъ Г.-г. наблюдаетъ, чтобы юношество получало воспитаніе въ правилахъ чистой вѣры, доброй нравственности и въ чувствахъ преданности къ престолу и отечеству, чтобы молодые дворяне не находились во вредной праздности, но посвящали себя службѣ государственной, чтобы каждый во всѣхъ сословіяхъ снискивалъ себѣ пропитаніе трудомъ честнымъ и полезнымъ. Имѣя въ виду, что дворянское сословіе есть первое въ государствѣ, Г.-г. наблюдаетъ, чтобы дворяне вели жизнь, приличную ихъ происхожденію, и служили примѣромъ прочимъ сословіямъ. Онъ преслѣдуетъ всеми зависящими отъ него способами излишнюю роскошь, расточительность, безпутство и мотовство; устраняетъ всякій поводъ къ ложнымъ понятіямъ, прерватнымъ толкованіямъ и гибельному лжемудрствованію; преслѣдуетъ ябедничество и вредныя дѣйствія монополистовъ и т. п. Приведенныя постановленія, по крайней своей неопредѣленности, лишены, конечно, юридическаго значенія. Они являются наставленіями законодателя, и только. Существо Г.-губернаторской должности и что еще важнѣе — предѣлы власти, способы и формы дѣйствія Г.-г. вовсе не опредѣляются закономъ и потому свободному и вѣзаконному усмотрѣнію Г.-г. предоставляетъ почти безграничный просторъ.

Генераль-инспекторъ, должность учрежденная въ Россіи въ 1731 для наблюденія вмѣстѣ съ 3 инспекторами за обученіемъ всей пѣхоты и кавалеріи и присутствованія въ военной коллегіи; должности эти были затѣмъ упразднены, а 1785 Г.-и. былъ назначенъ кн. Г. А. Потемкинъ; со смертію Потемкина (1791) званіе Г.-и. снова было упразднено, но съ 1796 всѣ войска были даздѣлены на 12 территориальныхъ инспекцій, которыя скоро были упразднены. Во главѣ инженернаго корпуса съ 1802 былъ поставленъ особый инспекторъ, 1818 должность

эта со званіемъ Г.-и. по инженерной части была возложена на вел. кн. Николая Павловича, а по вступленіи его на престолъ на вел. кн. Михаила Павловича, 1852 Г.-и. по инженерной части былъ назначенъ великій князь Николай Николаевичъ Старшій, послѣ смерти котораго (1891) званіе это вновь было упразднено. При имп. Николаѣ I были учреждены званія Г.-и. всей пѣхоты, никогда не соединявшееся съ опредѣленными обязанностями и упраздненное 1882 со смертью кн. А. А. Суворова, и Г.-и. кавалеріи, имѣвшее такой же характеръ до 1864, когда съ назначеніемъ на эту должность вел. кн. Николая Никол. Старшаго, на него было возложено общее наблюденіе за благоустройствомъ и спеціальнымъ образованіемъ всей кавалеріи. 1891 должность Г.-и. кавалеріи была упразднена, а 1895 она была вновь восстановлена и при назначенномъ Г.-и. кавалеріи вел. кн. Николаѣ Николаевичѣ (Младшемъ) сформировано особое управленіе.

Генераль-интендантъ, по учрежденію для управленія большою дѣйствующею арміею (1812), стоялъ во главѣ интендантскаго отдѣленія главнаго полевого штаба, распоряжался по всемъ отраслямъ хозяйства войскъ, а кромѣ того управлялъ на правахъ генераль-губернат. непріятельскими областями, занятыми въ военное время. По изданному 1846 уставу для управленія арміями въ мирное и военное время, дѣятельность Г.-и. въ мирное время была ограничена однимъ завѣдываніемъ продовольственной частью, въ военное же время онъ по прежнему завѣдывалъ, какъ провіантскимъ, такъ и комиссаріатскимъ довольствіемъ арміи, но непріятельскими областями уже не управлялъ, а лишь завѣдывалъ составленіемъ докладовъ по финансовой части этихъ областей, имѣющихъ связь съ продовольствіемъ арміи. Съ 1865 должности Г.-и. армій были упразднены, но 1864 провіантское и комиссаріатское вѣдомство соединенныя въ одноинтендантское, были подчинены Г.-и. (1867 главному интенданту). Въ Германіи Г.-и. назначается только на время войны, а въ Австріи званіе это носятъ начальники 2-хъ отдѣленій военнаго министерства.

Генераль-капитанъ, въ Испаніи военный чинъ, соответствующій Г.-фельдмаршалу; вся территория Испаніи раздѣлена на 17 военныхъ округовъ, генераль-капитанствъ; прежде Г.-к. назывались въ Венеціанской республ. главнокомандующій флотомъ, а въ Соед. Нидерландскихъ Штатахъ главнокомандующій арміей.

Генераль - квартирмейстеръ, лицо, завѣдывающее офицерами генеральн. штаба (наз. прежде квартирмейстерскими чинами) и спеціальною ихъ службою. Впервые въ Россіи о квартирмейстерскихъ чинахъ упоминается въ уставѣ 1698, которымъ введены полковые квартирмейстеры, а о Г.-к. сказано, что „оувъ въ Русской землѣ не потребеиъ, понеже войско всегда равно

вдругъ идетъ, также и паки становится“. 1701, по настоянію командовавшаго войсками въ Ливоніи гр. Шереметева, учреждена была должность Г.-к., которую занялъ кн. А. Θ. Шаховской. При преобразованіи Екатериной II квартирмейстерской части, наименованной 1763 генеральнымъ штабомъ, во главѣ его поставлены были 2 Г.-к., но уже 1772 завѣдываніе всеми офицерами ген. штаба объединено въ лицѣ одного Г.-к. Званіе это сохранилось и при переименованіи 1797 ген. штаба въ свиту Его Вел. по квартирмейстерской части и при образованіи 1815 главн. штаба Его Вел. Должность Г.-к. главнаго штаба упразднена 1865, когда корпусъ офицеровъ ген. штаба былъ непосредственно подчиненъ начальнику главнаго штаба. 1892 въ Виленскомъ, Варшавскомъ и Кіевскомъ воен. округахъ введены Г.-к. для завѣдыванія раздѣленіемъ, обученіемъ и мобилизаціей войскъ, собираніемъ статистическихъ данныхъ, производствомъ съемокъ и офицерами ген. штаба вообще. 1899 должность Г.-к. учреждена въ округахъ Кавказскомъ и Туркестанскомъ, а 1900 въ Пріамурскомъ округѣ „ въ главн. штабѣ, гдѣ Г.-к., подчинена квартирмейстерская часть, равно разрабатывающая подготовительныя соображенія по веденію воен. дѣйствій и оборонѣ государства, а также собирающая военно-статистическія свѣдѣнія о Россіи и иностранныхъ государствахъ.

Генераль-контролеръ. Въ Россіи должность Г.-к. была введена 1811 манифестомъ 28 января „объ устройствѣ главнаго управленія ревизіи государственныхъ счетовъ“ (П. С. З. 24,502). Они были поставлены во главѣ образованныхъ департаментовъ ревизіи счетовъ по гражданской и военной части. Первоначально, обязанности ихъ ограничивались дѣлами управленія по департаментамъ на чисто бюрократическихъ началахъ. Но 1836, съ учрежденіемъ государственн. контроля, власть Г.-к. была „слита“ съ властью общихъ присутствій преобразованныхъ департаментовъ; кромѣ того, былъ учрежденъ третій департаментъ морскихъ отчетовъ, начальствованіе которымъ было ввѣрено также Г.-к. Законъ этотъ, безъ существенныхъ измѣненій, оставался въ силѣ до изданія 1862 положенія о финансовой смѣтѣ и преобразованія ревизіонной системы 1863, хотя и эти законы не внесли какихъ-либо перемѣнъ въ положеніе Г.-к. 1869 департаменты гражданскихъ и военныхъ отчетовъ были упразднены.

По дѣйствующему учрежденію государственнаго контроля (Св. Зак., т. I, ч. 2-ая, кп. V, разд. 14), Г.-к. являются завѣдующими департаментами государственнаго контроля. На эти должности избираются лица изъ кандидатовъ, по непосредственному усмотрѣнію государственнаго контролера, опредѣленіе и увольненіе ихъ зависитъ отъ Высочайшей власти. Въ вѣдѣніи Г.-к. состоятъ особыя помощники,

ревизоры и другіе чиновники. Должность Г.-к., существующая въ Англіи, представляется совершенно въ другомъ видѣ. Главная его обязанность — повѣрка предписаній казначейства (treasury warrants), по которымъ производятся всѣ платежи по казначейству, основанные какъ на общихъ, такъ и на специальныхъ разрѣшеніяхъ парламента. Г.-к. обязанъ постоянно удостовѣрять, согласны ли требуемая выдачи съ разрѣшеніями парламента. Для платежа процентовъ по государственному долгу и для выдачи суммъ, ассигнованныхъ на содержание королевскаго дома, не требуется королевскихъ предписаній, но Г.-к. можетъ не согласиться на выдачу банку удостовѣренія по всему платежу, отзываясь тѣмъ, что парламентомъ вовсе не разрѣшенъ этотъ платежъ или разрѣшенъ въ меньшемъ противъ требуемаго размѣрѣ. Г.-к. ведетъ также расчетъ операціямъ выписокъ и переводовъ по такъ назыв. биллямъ шахматной палаты (exchequer bills); по этимъ биллямъ производится сравнительно небольшая выдача, при условіи имѣющагося уже разрѣшенія парламента. Выдачи допускаются на короткий срокъ и въ счетъ будущихъ государственныхъ доходовъ. На обязанности Г.-к. лежитъ также наблюденіе за правильностью мѣръ и вѣсовъ въ государствѣ. Наконецъ, онъ, вмѣстѣ съ казначействомъ, слѣдитъ за сохраненіемъ нормальныхъ образцовъ золотой и серебряной монеты, которая хранится въ древней монетной камерѣ вестминстерскаго аббатства. Монеты эти, время отъ времени употребляются Г.-к. для повѣрки монетной пробы (trial of the ruх). Завѣдываніе дѣлами погашенія государственныхъ долговъ номинально ввѣрено особой комиссії, но фактически всѣмъ этимъ управляетъ единолично Г.-к. Г.-к. comptroller general of the receipts and issue of her majesty's exchequer — назначается для исполненія обязанностей по контролю пожизненно и, при перемѣнѣ кабинета, не оставляетъ своего поста; онъ не имѣетъ права занимать какія-либо частныя или общественныя должности, а также и присутствовать въ парламентѣ. См. Градовскій, Начала русскаго государственнаго права, т. II; E. Fischel, Die Verfassung England's.

Генераль-кригс-комиссаръ, по воинскому уставу 1716 г. стоялъ во главѣ комиссаріатскаго управленія, а съ 1812 во главѣ комиссаріатскаго департамента, завѣдывавшаго денежнымъ и вещевымъ довольствіемъ войскъ. Въ военное время комиссаріатской частью въ каждой арміи завѣдывалъ полевой Г.-к.-к. Съ учрежденіемъ главнаго интендантскаго управленія (1864) и съ изданіемъ положенія о полевомъ управленіи войскъ въ военное время (1868) эти должности были упразднены.

Генераль-маршъ, сигналъ трубой или барабаномъ, для похода какой либо отдѣльной части войскъ; по этому сигналу

каждый долженъ спѣшить на свое мѣсто, въ полномъ вооруженіи и снаряженіи.

Генераль - полиціймейстеръ, 1) должность учрежденная 1816 въ составѣ главн. штаба для завѣдыванія „высшей полиціей въ арміи“, предназначавшейся, по положенію (секретному) 1812, исключительно, для собиранія тайными путями свѣдѣній о непріятелѣ. 1868 должность Г.-п. была упразднена.

2) Г.-П., должность, учрежденная Петромъ I указами 1718 и 1731 Г.-п. въ Спб. является непосредственнымъ начальникомъ столичной полиціи, въ вѣдѣніи котораго находились всѣ отрасли ея (строительная, промышленная, надзоръ за подозрительными домами, пріѣзжими и „гулящими“ людьми и т. д.). Ему же принадлежало верховное руководство полиціей Имперіи (П. С. З. т. V, № 3203). 1762 назначается Ген.-пол. также въ Москву съ подчиненіемъ петербургскому. Въ этомъ же году баронъ Корфъ былъ назначенъ „главнымъ директоромъ надъ всѣми полиціями“ съ подчиненіемъ ему петербургскаго и московскаго Ген.-пол. (П. С. З., т. XV, № 11401, 11478). Съ учрежденіемъ министерства внутреннихъ дѣлъ должность Г.-п. упраздняется.

Генераль - провіантмейстеръ. Начальникъ провіантскаго управленія, а впоследствии — департамента по воинск. уст. Петра I. Должность эта упразднена 1864.

Генераль-прокуроръ, должностное лицо, введенное Петромъ В., передъ отправленіемъ въ персидскій походъ (1722), въ составъ сената съ очень широкими полномочіями: объявивъ графа Агужинскаго первымъ Г.-п., Петръ приказалъ сенаторамъ „во всемъ его слушать“. Г.-п. наблюдаетъ, чтобы сенатъ „должность свою хранилъ“, руководитъ преніями въ сенатѣ, назначая, какъ и предшествовавшіе ему сенатскій оберъ-секретарь и офицеръ гвардіи, по песочнымъ часамъ время для обсужденія отдѣльныхъ вопросовъ, штрафуетъ нарушающихъ порядокъ сенаторовъ и въ случаѣ надобности докладываетъ объ нихъ государю, какъ и о тѣхъ мнѣніяхъ сената, которые кажутся ему неправильными; въ послѣднемъ случаѣ онъ можетъ также назначать новое разсмотрѣніе вопроса. Въ завѣдываніи Г.-п. находится канцелярія сената, въ которую направляются, между прочимъ, всѣ рапорты губернаторовъ и др. подчиненныхъ учреждений, такъ, что всѣ дѣла проходятъ черезъ руки Г.-п. Г.-п. слѣдитъ за точнымъ исполненіемъ сенатскихъ указовъ, принимая въ то же время дѣятельное участіе въ самомъ исполненіи указовъ, содѣйствуетъ сенату въ его законодательныхъ и административныхъ дѣлахъ, предлагая ему на обсужденіе обнаружившіяся на практикѣ неясности закона и извлеченныя изъ донесеній прокуроровъ данныя; онъ является, наконецъ, „яко око государево и стряпчій о дѣлахъ государственныхъ“, посредствующей инстанціей между сенатомъ и госуда-

ремъ. При преемникахъ Петра должность Г.-п., тѣсно связанная съ сенатомъ, съ которымъ составляла въ сущности одно учрежденіе, раздѣляла судьбу сената (см. *сенатъ*) и, не отмѣненная юридически, фактически потеряла всякое значеніе съ установленіемъ верховнаго тайнаго совѣта, а въ послѣдствіи кабинета. Елизавета Петровна, тотчасъ послѣ вступленія на престолъ, возстановила власть сената въ дѣлахъ внутренняго управленія и вмѣстѣ съ тѣмъ установила подчиненныхъ Г.-п-ру прокуроровъ для надзора за провинціальными дѣлами. Принадлежавшее сенаторамъ право объявленія Высочайшихъ повелѣній фактически сосредоточилось въ рукахъ Г.-п., часто получавшаго Высоч. повелѣнія при докладѣ сенатск. дѣль. Г.-п. порученъ также надзоръ за учрежденными при сенатѣ и коллегіяхъ школами, въ которыхъ молодые дворяне (юнкера) изучали юридическія науки. При Екаторинѣ II, въ „секретнѣйшемъ наставленіи“ или инструкціи князю Вяземскому при назначеніи его Г.-п., рѣзко высказывавшейся противъ преобладающаго значенія сената, Г. п. положено состоять при первомъ департаментѣ сената, къ которому отнесены важнѣйшія дѣла государств. управленія, всѣ финансовыя дѣла въ самомъ широкомъ смыслѣ слова, дѣла герольдіи (т. е. всего дворянства), отчасти и дѣла внѣшнихъ сношеній. Должность Г.-п. пріобрѣтаетъ министерскій характеръ, т. е. характеръ личнаго управленія; Г.-п. соединяетъ въ своемъ лицѣ функціи министра финансовъ, внутреннихъ дѣлъ и юстиціи, сохраняя въ то же время значеніе блюстителя закона въ дѣлахъ судебныхъ, изъ числа которыхъ оберъ-прокуроръ передавалъ ему дѣла, возбуждавшія сомнѣніе. Г.-п. довѣренное лицо государыни, черезъ посредство котораго она, главнымъ обр., и сноситея съ сенатомъ. При Павлѣ I Г.-п. занимаетъ первое мѣсто среди самыхъ приближенныхъ къ государю лицъ, при чемъ въ нѣкоторыхъ вновь созданныхъ экспедиціяхъ (государств. хозяйства, сельскаго домоводства) Г.-п. является уже начальникомъ, а сенаторы только членами; наконецъ, было употреблено и самое слово министръ. Съ учрежденіемъ министерствъ 1802, должность Г.-п. слилась съ должностью министра юстиціи, которому предписано было руководиться инструкціей Г.-п. Ген.-прокурорскія обязанности по отношенію къ сенату министръ юстиціи сохранять и по дѣйствующему праву. Онъ имѣетъ надзоръ за правильностью рѣшеній въ общихъ собраніяхъ сената, обязанъ соглашать мнѣнія сенаторовъ въ случаѣ разногласій и имѣетъ право, если онъ не согласенъ съ рѣшеніемъ собранія, переносить дѣло на Высочайшее разсмотрѣніе черезъ госуд. совѣтъ (учр. сен., ст. 55, 142—157). Въ качествѣ Г.-п. министръ юстиціи является также главою прокуратуры. См. А. Градовскій, „Высшая администрація Россіи XVIII ст. и генераль-прокуроры“ (Спб., 1866).

Генераль-профось, начальникъ полковыхъ профосовъ, надзиравшихъ, по воинск. уст. Петра I, за воен. арестантами.

Генераль-суперъ-интендентъ, есть въ евангелической церкви высшее духовное лицо въ предѣлахъ провинціи и органъ надзора. Функція и права Г.-с.-и. въ общемъ слѣдующія: высшій надзоръ въ предѣлахъ своего района за церковнымъ обученіемъ, культомъ, порядкомъ и дисциплиной со стороны подчиненнаго духовенства; иногда визитація. Г.-с.-и. состоитъ иногда президентомъ консисторій и носить титулъ епископа. Въ евангелич.-лютеранск. церкви въ Россіи Г.-с.-и. есть глава консисторіальнаго округа и имѣетъ значеніе представителя консисторіи и духовнаго начальника по отношенію къ духовенству округа. Онъ состоитъ вице-президентомъ мѣстной консисторіи, избирается либо генеральной консисторіей (округа московск. и петерб.), или мѣстнымъ дворянствомъ (округа прибалт.), и по докладу мин. вн. д. утверждается Государемъ. Особыя права Г.-с.-и., въ качествѣ вице-президента консисторіи: руководство испытаніями кандидатовъ на духовныя должности; посвященіе пасторовъ и введеніе ихъ въ управленіе; наблюденіе за дѣятельностью пробствова, разбирательство споровъ между пробстами и пасторами; производство визитацій по крайней мѣрѣ разъ въ 6 лѣтъ съ дѣлью ревизіи: ежегодныя представленія консисторіи краткихъ послужныхъ списковъ пробствова и проповѣдниковъ, а также кондуктивныхъ списковъ кандидатовъ, съ означеніемъ мнѣнія своего о нихъ; освященіе храмовъ; ежегодный созывъ консисторіальнаго синода для обмѣна мнѣній и совѣщаній о дѣлахъ церкви. Г.-с.-и. имѣетъ нѣкоторые почетные знаки: наперсный золотой крестъ, печать и титулъ (иногда епископа). (Т. XI, ч. I, уст. дух. д. иностр. испов.). См. Zorn, Das Kirchenrecht; Schulte, Lehrb des Kirchenrechts.

Генераль-фельдмаршалъ, высшій (послѣ генералиссимуса) военный чинъ въ Россіи — со временъ Петра Вел. (1699). Въ XVIII ст. это званіе въ Россіи получили 39 лицъ, въ XIX ст.—19 лицъ, въ томъ числѣ три иностранца: Веллингтонъ, Радецкій и Мольтке.

Генер.-фельдцейхмейстеръ, гл. начальникъ артиллеріи и всего къ ней принадлежащаго. Должность эту въ Россіи съ 1699 по 1796 занимало 11 лицъ, а при вступленіи на престолъ Павла I она была замѣнена должностью инспектора всей артиллеріи, существовавшей до 1819. 1798 Г.-ф. былъ назначенъ вел. кн. Михайлѣ Павловичѣ, а послѣ его смерти 1852 — великій кн. Михайлѣ Николаевичѣ, вступившій въ управленіе артиллеріей 1856. Ближайшее завѣдываніе артиллерійскою частью лежитъ на товарищѣ Г.-ф.

Генеральная пауза, встрѣчается преимущественно въ инструментальныхъ, въ особенности въ оркестровыхъ произведеніяхъ. Длительность ея продолжается въ

теченіе неменѣе одного такта и назначеніе ея — внезапно прервать теченіе музыкальныхъ мыслей и въ то же время сосредоточить на нихъ особое вниманіе слушателей. Въ такой степени эффектно этого рода паузы въ Скерцо девятой симфоніи Бетховена, въ первой части неоконченной симфоніи (H—moll) Шуберта и въ Эпиграфъ „Жизни за царя“ Глинки.

Генеральная старшина, малороссійская, заключала въ себѣ шесть (позже семь) высшихъ чиновниковъ въ краѣ: генеральныхъ обознаго, судью, писаря, есаула, хорунжаго и бунчучаго. Эти должности (уряды) окончательно установлены были при Хмѣльницкомъ послѣ того, какъ обособившаяся при немъ Малороссія стала официально называться „Войскомъ Запорожскимъ“, при чемъ общественныя учрежденія Запорожской Сѣчи послужили образцомъ для такихъ же учреждений въ обособившемся краѣ. Всѣ шесть чиновъ Г. с. существовали и въ Запорожьи, только безъ прибавки генеральный, которая явилась для отличія ея отъ старшины полковой и сотенной. Изъ Г. с. четыре чина — обозный, есаулъ, хорунжій и бунчучный — обыкновенно исполняли отдѣльныя порученія гетмана, а въ военное время обозный часто вѣдалъ „войсковую“ артиллерію. Хорунжій и бунчучный въ публичныхъ церемоніяхъ оберегали: первый — войсковое знамя, корогву, а второй — бунчукъ. Былъ еще и седьмой генер. чинъ — генер. подскарбій, вѣдавшій финансовую часть (скарбъ) и главнымъ образомъ обложеніе населенія тѣми или другими налогами и правильность ихъ сбора. Чинъ подскарбія учрежденъ былъ Брюховецкимъ и послѣ него не существовалъ до гетманства Апостола, когда опять былъ восстановленъ. Остальные два чина — судья и писарь имѣли самостоятельное значеніе; судья вѣдалъ высшій (генеральный) судъ, служившій апелляціоннымъ судомъ для жалобъ на рѣшенія полковыхъ судовъ. Генер. судей и есауловъ въ XVII в. бывало по два. Генер. писарь былъ секретаремъ „Войска“ и вѣдалъ письменную часть послѣдняго, сосредоточенную въ генер. канцеляріи. Болѣе видными лицами изъ Генер. старшины были: изъ обозныхъ — столѣтній Петръ Забѣга (ум. 1689), богачъ Василій Борковскій (ум. 1703), наперстникъ Мазепы Ив. Ломиковскій и въ XVIII в. Семень Кочубей (ум. 1779). Изъ судей: извѣстный Василій Кочубей (ум. 1708), Иванъ Чарнышъ (ум. 1728), прославившійся своею подкупностью. Изъ писарей: тотъ же Кочубей, занимавшій этотъ урядъ при Мазепѣ 13 лѣтъ, его преемникъ Филиппъ Орликъ, Семень Савичъ, Андрей Безбородко и Василій Тупанскій. Четыре послѣднихъ всѣ, безпорно, были даровитые люди, особенно Безбородко (отецъ князя), который у правителя Малороссіи Александра Румянцова былъ правою рукою. Но при этихъ дарованіяхъ, всѣ они были или

подкупны или лицепріятны; своею подкупностью прославился Безбородко, за что былъ даже удаленъ временно отъ уряда. Особое значеніе Г. с. получила при послѣднемъ гетманѣ Разумовскомъ, кот. при частыхъ своихъ отлучкахъ въ Петербургъ, поручалъ управленіе краемъ этой старшинѣ. Чины Г. с. продолжали свое существованіе и послѣ уничтоженія гетманства и были упразднены только со введеніемъ въ Малороссію 1782 учрежденій для управленія губерній 1775.

Генеральное межеваніе, „установлено для того, чтобы, во-первыхъ, привести въ извѣстность количество земель и угодій, принадлежащихъ частнымъ лицамъ или казнѣ, и, во-вторыхъ, утвердить спокойствіе владѣльцевъ постановленіемъ правильныхъ и несомнѣнныхъ границъ поземельнаго владѣнія“ (ст. 1 Зак. Меж., т. X, ч. II).

Генеральное межеваніе, начатое при Екаторинѣ, еще не закончено и до сихъ поръ. Къ концу XVIII столѣтія составились самыя разнообразныя и разнопомѣстныя дачи, въ коихъ общественное владѣніе однодворцевъ сталкивалось съ владѣніемъ крупныхъ и мелкихъ вотчинниковъ, такъ что иныя дачи, кромѣ однодворцевъ, принадлежали иногда болѣе, чѣмъ сотнѣ владѣльцевъ, изъ которыхъ ни одинъ не могъ опредѣлить точно, гдѣ начало и гдѣ конецъ его владѣнія.

Эти неудобства вызвали къ жизни правила, такъ называемаго, спеціального или внутренняго размежеванія дачъ, которое также не приведено еще къ концу.

При изданіи манифеста 1765 г. наше право еще не знало института десятилѣтней земской давности, и манифестъ не упоминаетъ по этому о давности въ числѣ межевыхъ доказательствъ. Но даже послѣ введенія у насъ института давности, она, т. е. давность, не могла найти примѣненія въ межевыхъ дѣлахъ: межѣ генеральнаго межеванія, равно и права, соединенныя съ постановленіемъ сихъ межъ, не могутъ быть уничтожены давностью владѣнія (ст. 563 т. X). Существуетъ мнѣніе, что этотъ законъ имѣетъ въ виду оградить владѣльцевъ обмежеванной дачи отъ захватовъ сосѣдей. Но мнѣніе государственнаго совѣта 1845 г., изъ коего извлечена послѣдняя редакція 563, ст., показываетъ, что неприкосновенность генеральной межѣ установлена была съ другой цѣлью: имѣлись въ виду дѣла о завладѣніи черезъ межъ, т. е. дѣла чисто межевого свойства. Въ такомъ именно смыслѣ понимаетъ ст. 563 и Сенатъ. Въ многочисленныхъ рѣшеніяхъ своихъ (1870, № 901, 1875, № 1047 и др.) Сенатъ разъяснилъ, что законъ, устанавливая непоколебимость границъ дачъ, генерально размежеванныхъ, не изыляя сіи дачи отъ перехода отъ одного владѣльца къ другому въ цѣломъ составѣ или въ частяхъ всѣми законными способами, въ томъ числѣ и давностью.

Правила о генеральномъ межеваніи по дѣйствующему законодательству дѣлятся на общія всѣмъ губерніямъ и областямъ имперіи и особенныя, относящіяся лишь къ особому ихъ положенію и свойству поземельнаго въ нихъ владѣнія (ст. 3 т. X ч. II). Главное управленіе государственнымъ межеваніемъ принадлежитъ правительству сенату и министру юстиціи, дѣйствующимъ посредствомъ управляющаго межевой частью, состоящей подъ его начальствомъ межевой канцеляріи и, въ опредѣленныхъ случаяхъ, посредствомъ общихъ губернскихъ и областныхъ установленій. Мѣстное по генеральному межеванію управленіе сосредоточивается въ большинствѣ случаевъ въ межевыхъ конторахъ или комиссияхъ, отъ времени до времени открываемыхъ въ разныхъ мѣстностяхъ имперіи.

Межевыя конторы составляютъ межевыя партіи и отправляютъ ихъ подъ особымъ наблюдениемъ первыхъ членовъ (ст. 75). Каждая партія состоитъ изъ двухъ землемѣровъ, старшаго и младшаго, и трехъ канцелярскихъ служителей (ст. 70, 71). Землемѣры, отправляющіеся для генеральнаго межеванія, должны быть снабжены: 1) межевыми узаконеніями, 2) вѣдомостями о земляхъ, кои за спорами прежде не были размежеваны; 3) копіями съ плановъ всѣхъ земель, которыя дѣйствительно обмежеваны, для внесенія ихъ въ генеральный планъ всего уѣзда (ст. 77). Межевыя конторы, истребовавъ вѣдомости о казенныхъ земляхъ, фабрикахъ, заводахъ и пр. оборочныхъ статьяхъ отъ мѣстъ, въ вѣдомствѣ коихъ оныя состоятъ, препровождаютъ эти вѣдомости къ землемерамъ съ подтвержденіемъ, чтобы они старались предохранить ихъ отъ завладѣнія смежными владѣльцами (ст. 78).

При межевой канцеляріи и межевыхъ конторахъ, для надзора за теченіемъ дѣлъ и соблюденія порядка и правосудія, состоятъ прокуроры, обязанные неослабно слѣдить за ревностнымъ отправленіемъ всѣхъ функций межевыми чинами, за денежными суммами, а также вести реестры всѣхъ вступившихъ дѣлъ и смотрѣть, чтобы они предлагаемы были къ слушанію по старшинству ихъ вступленія, а не по выбору (ст. 174—187).

Управляющій межевой частью, замѣтя безпорядки и упущенія въ межевыхъ конторахъ, отправляетъ межевыхъ ревизоровъ съ надлежащей инструкціей, чтобы они произвели изслѣдованія по даннымъ порученіямъ или по поданнымъ жалобамъ, не входя, однако, ни въ какое сужденіе дѣлъ (ст. 188—190). Въ уставѣ о производствѣ межеванія изложены правила объ участи владѣльцевъ, повѣренныхъ, опекуновъ, депутатовъ и понятыхъ при межеваніи. Владѣльцы вызываются дважды повѣстками, а въ случаѣ ихъ неявки, землемеръ приступаютъ къ межеванію безъ нихъ, въ присутствіи постороннихъ людей. Отъ тѣхъ владѣльцевъ, которые владѣютъ бесспорно

и учинять между собою полюбовный разводъ, крѣпости не требуются. Но если кто полюбовно не разведется и начнетъ споры о завладѣніи, то какъ его дачу, такъ и тѣхъ, противъ которыхъ онъ спорить, слѣдуетъ измѣрять со всѣми ихъ принадлежностями и снять на планъ, который отсылается въ межевую контору, куда владѣльцы должны явиться съ крѣпостями.

Генеральное плаваніе. Кратчайшее разстояніе, по меркаторской картѣ, за какойнибудь промежутокъ времени, между пунктомъ отхода и пунктомъ прихода судна. Г. п. важный элементъ при счисленіи пути корабля.

Генеральный дворъ, названіе, которое получила въ концѣ XVII ст. сѣзжая изба, построенная Петромъ I въ 1689, въ с. Преображенскомъ. Съ ноября 1699 по февраль 1702 г. на Г. д. дѣйствовала особая коммиссія по сбору даточныхъ людей со всѣхъ помѣщиковъ и денегъ за даточныхъ, когда ихъ нельзя было поставить. Ей также былъ порученъ наборъ рекрутовъ, а также разбирательство касавшихся до нихъ судебныхъ дѣлъ. 1718 на Г. д. учрежденъ былъ вышній государственный судъ по дѣлу царевича Алексѣя Петровича 1723 тамъ же опять дѣйствовалъ тотъ же судъ по дѣлу оберъ-фискала Алексѣя Нестерова съ его сообщниками. Существовалъ судъ этотъ еще и въ 1727; когда же окончилъ свою дѣятельность — неизвѣстно. См. Описаніе документовъ и бумагъ, хранящихся въ Моск. архивѣ министерства юстиціи (т. V. М., 1883).

Генеральный консулъ, должностное лицо, назначаемое государствомъ въ торговыхъ пунктахъ и портахъ чужого государства для охраны интересовъ торговли и мореплаванія, вообще интересовъ культурныхъ. Г. к. имѣетъ тѣ же права и обязанности, какъ и всякій консулъ; иногда онъ назначается только въ болѣе крупныя пункты и округа, и ему даются въ помощники консулы, которые и слѣдуютъ тогда его указаніямъ. По общему же правилу Г. к. отличается только рангомъ, напр., въ Россіи Г. к. состоитъ въ V классѣ, а консулъ въ VI. Иногда къ титулу Г. к. прибавляется еще названіе: *chargé d'affaires* (повѣренный въ дѣлахъ). Съ такимъ титуломъ онъ обыкновенно назначается въ полунезависимыхъ государствъ, но характера представительнаго все-же не приобретаетъ.

Генеральный регламентъ коллегіямъ, изданный 28 февр. 1720 г. (П. С. З. № 3534), является учредительнымъ актомъ всей системы коллегіальнаго управленія и излагаетъ правила гражданской службы. Въ основѣ Г. р. лежатъ шведскіе образцы и матерьялы, доставленные Фикомъ и барономъ Люберасомъ, Найдя данныя объ административномъ строѣ Пруссіи, Франціи и Даніи несоотвѣствующими „ситуаціи“ Россіи, Петръ Великій беретъ къ руководству нѣсколько сотъ регламентовъ,

доставленныхъ Фикомъ, сочиненія и проекты Любераса, и 13 дек. 1717 самъ набрасываетъ проектъ организаціи коллегій, но съ явнымъ отступленіемъ отъ шведскаго образца; онъ дѣлаетъ также распоряженіе о выборѣ президентовъ будущихъ коллегій, совѣтниковъ и ассессоровъ, и тогда же вышло положеніе о штатѣ (П. С. З. № 3128, 3129). Детальная разработка проекта, начертаннаго Петромъ въ нѣсколькихъ штрихахъ, поручена была сенату, который долженъ былъ взять всѣ матеріалы у Фика, Вейде и Брюса. Официальнымъ указомъ 28 апр. 1718 предписывалось Сенату... „выписать... гдѣ надо спускать съ русскими обычаями, что можетъ быть по старому и что переменить... и изготовить къ будущей осени докладъ“. Составленіе регламентовъ замедлилось, и Петръ въ концѣ же 1718 издалъ указъ объ открытіи 9 коллегій, предписавъ имъ управляться въ 1719 г. еще „старымъ манеромъ, понеже новымъ манеромъ еще не управились, а съ 1720 г. начать новымъ“. (П. С. З. № 3255). Въ 1719 г. Г. р. былъ прослушанъ въ сенатѣ, но подписанъ Петромъ только въ слѣдующемъ году. Г. р. состоитъ изъ небольшого введенія и 55 главъ. Здѣсь прежде всего указывается цѣль введенія коллегій. „Понеже Е. Ц. В. по примѣрамъ другихъ христіанскихъ... намѣреніе воспріять изволивъ ради порочнѣйшаго управленія своихъ дѣлъ и исправнаго опредѣленія и исчисленія своихъ приходовъ и на правленія полезной юстиціи и полиціи, т. е. расправы судебной и гражданства... слѣдующія къ тому потребныя и подлежащія государственныя коллегіи учредить“. Здѣсь же указывается и значеніе коллегій, какъ установленій, наиболѣе удобныхъ для монархіи. Самые же мотивы, по которымъ „правленіе соборное въ государствѣ монархическомъ есть наилучшее“, изложены въ Духовномъ регламентѣ. За указаніемъ цѣли и значенія, Г. р. переходитъ къ опредѣленію состава коллегій и степени ихъ власти. См. Павловъ-Сильванскій, Проекты реформъ въ запискахъ современниковъ Петра Великаго (Спб., 1898); Берендсъ, Баронъ А. Х. ф. Люберасъ и его проекты о введеніи коллегій (Спб., 1891).

Генеральный синодъ, въ помѣстныхъ евангелич. церквахъ разныхъ государствъ есть высшій органъ общественнаго представительства въ дѣлахъ церковнаго законодательства и управленія. Возникновеніе Г. с., какъ высшей ступени той церковно-общественной организаціи, которая даетъ мѣсто участію представительства изъ свѣтскихъ и духовныхъ элементовъ, относится къ той эпохѣ среднихъ вѣковъ, когда церковныя общины, подъ влияніемъ религиозныхъ броженій, стали обнаруживать стремленіе автономно проявлять церковно-правительственную власть черезъ посредство синодовъ. Впервые былъ организованъ Г. с. реформатами Франціи 1559,

и ему была присвоена высшая руководящая и законодательная власть. Изъ Франціи эта организація распространилась въ рейнскія провинціи, въ Нидерланды, въ Венгрію, въ которой протестанты уже съ 1791 получили полное церковное самоуправленіе въ формѣ синодовъ; но дальнѣйшее распространеніе ея было задержано въ нѣмецкихъ государствахъ консисторіальной системой, и только со времени освободительнаго движенія 1848, къ участію въ церковномъ законодательствѣ и управленіи начинаютъ призываться синоды, дѣйствуя, впрочемъ, параллельно съ консисторіями. Чистая синодальная организація сохранилась въ нѣкоторыхъ реформатскихъ церквахъ въ Швейцаріи, Нижней Саксоніи и др. Въ настоящее время Г. с., какъ вершина синодальнаго строя, существуетъ во всѣхъ нѣмецкихъ государствахъ, а также и нѣкоторыхъ иныхъ.

Въ Россіи, въ евангелическо-лютеранской церкви, долженъ быть созываемъ Г. с. для представленія правительству точнѣйшихъ и подробнѣйшихъ свѣдѣній о потребностяхъ евангелич.-лютер. церкви и о средствахъ къ усовершенствованію ея. У насъ эти синоды, вполнѣ возможные по закону, однако въ дѣйствительности еще никогда не созывались. Г. с. долженъ состоять изъ: 1) депутатовъ по одному отъ cadaго консисторіальнаго округа, причемъ изъ 6 округовъ, находящихся въ Россіи, 3 округа, по назначенію генеральп. консисторіи, посылаютъ свѣтскихъ депутатовъ и 3 духовныхъ; 2) изъ вице-президента генер. консисторіи, 4-хъ президентовъ и 4-хъ вице-президентовъ мѣстныхъ консисторій (также по назначенію генер. консисторіи); 3) одного профессора дерптскаго богословскаго факультета по выбору совѣта. Предметамя занятій синода могутъ быть: 1) разрѣшеніе вопросовъ, предлагаемыхъ генер. консисторіей по предписанію или съ согласія мин. внутр. дѣлъ; 2) предложеніе со стороны синода мѣръ для введенія въ дѣйствіе положеній устава евангелич.-лютер. церкви и 3) доведеніе до Высочайшаго свѣдѣнія о состояніи евангелич.-лютер. церк. Так. обр., Г. с. въ Россіи есть учрежденіе совѣщательное по церковному законодательству. Тѣ реформатскія общины, которыя не пожелали соединиться съ евангелич.-лютер. церковью, имѣютъ особый такъ наз. реформатскій синодъ въ Вильнѣ. См. Friedberg, Die geltenden Verfassungsrechte der Evang. Landes-Kirchen; Rieker, Die Rechtliche Stellung der Evang. Landes-Kirchen; Franz, Das Lehrbuch des Evang. Kirchenrechts.

Генеральный совѣтъ (Conseil Général), во Франціи есть выборное учрежденіе, представляющее въ качествѣ органа мѣстнаго самоуправленія интересы высшей территоріально-административ. единицы—департамента.

Г. с. состоитъ изъ столькихъ членовъ, сколько въ департаментѣ кантоновъ, по

одному отъ каждого. Въ Г. с. департамента Сены участвуютъ еще 80 муниципальных совѣтниковъ Парижа. Избрание производится всеобщей подачей голосовъ въ каждой общинѣ. Члены совѣта избираются на 6 лѣтъ, съ обновленіемъ половины состава черезъ каждые три года, Г. с. имѣетъ ежегодно двѣ очередныя сессіи: первая, на которой обсуждается бюджетъ и отчетность, начинается въ понедѣльникъ, слѣдующій за 15 авг., и продолжается мѣсяцъ; вторая, апрѣльская, по закону 1876 начинается во второй понедѣльникъ послѣ Пасхи и продолжается 15 дней. Чрезвычайныя сессіи (срокъ не болѣе 8 дней) созываются префектомъ либо на основаніи декрета, либо по письмен. требованію двухъ третей членовъ, при чемъ предметомъ ихъ занятій могутъ быть лишь тѣ нужды, которыя послужили предлогомъ для ихъ созыва.

Предметы вѣдомства Г. совѣта могутъ быть сведены къ четыремъ категоріямъ: 1) дѣла, по которымъ совѣтъ принимаетъ окончательныя постановленія; 2) дѣла, въ отношеніи которыхъ принятыя рѣшенія становятся окончательными лишь послѣ утвержденія ихъ исполнительной властью; 3) дѣла, по которымъ совѣтъ даетъ свое заключеніе или излагаетъ свое мнѣніе; 4) дѣла, по которымъ совѣтъ высказываетъ свои желанія, ходатайства.

Утвержденію исполнительной власти подлежатъ:

1) разсмотрѣніе и обсужденіе Г. с. бюджета департамента и отчетовъ администраціи въ отношеніи прихода и расхода; 2) вотированіе чрезвычайныхъ сборовъ сверхъ *maximum'a*, установленнаго бюджетомъ, и займовъ, подлежащихъ возврату въ срокъ, превышающій 30 лѣтъ; 3) приобрѣтеніе, отчужденіе и промѣнъ имущества, принадлежащихъ департаменту и отведенныхъ для различныхъ учреждений; 4) вообще всѣ тѣ постановленія, представленія коихъ на утвержденіе потребуетъ специальное распоряженіе правительства. При этомъ надо добавить, что по цѣлому ряду вопросовъ презумируется безмолвная санкція правительства въ томъ смыслѣ, что постановленія совѣта вступаютъ въ силу, если въ трехмѣсячный срокъ со дня закрытія сессіи точно мотивированный декретъ не приостановитъ ихъ исполненія. По цѣлому ряду дѣлъ третьей категоріи, Г. с. дѣйствуетъ въ качествѣ совѣщательнаго органа; во среди высказываемыхъ имъ мнѣній надо различать обязательныя и факкультативныя. Сюда относятся, напр., мнѣнія по вопросамъ оказанія пособій благотворительнымъ учрежденіямъ, разнымъ ассоціямъ, церковнымъ конгрегаціямъ, или по вопросу о сбереженіи, распахкѣ, эксплуатаціи и отчужденіи общественныхъ лѣсовъ и вообще всѣ тѣ мнѣнія и заключенія, которыхъ потребуютъ министры.

Къ числу тѣхъ дѣлъ, по которымъ Г. с. имѣетъ право высказывать пожеланія и ходатайства, относятся не только специаль-

ные интересы департамента, но и экономическіе либо административные вопросы общегосударственной важности. Законъ запрещаетъ только политическія ходатайства (*voeux politiques*), касающіяся формы правленія, амнистіи политическихъ преступниковъ и т. п. Въ августовскую сессію префектъ представляетъ Г. с. отчетъ о положеніи департамента; во вторую сессію — докладъ о тѣхъ дѣлахъ, которыя должны быть предложены совѣту.

Закономъ 1871 создана еще особая департаментская комиссія, которая представляетъ собою делегацію Г. с., должностную руководителю и контролировать префекта въ промежутки между сессіями и облеченную по силѣ закона извѣстными специальными функциями.

Комиссія представляетъ Г. с. отчетъ о своихъ работахъ, свои замѣчанія по вопросу о бюджетѣ, предложенномъ префектомъ. Въ случаѣ конфликта между комиссіей и префектомъ, въ случаѣ превышенія ею своихъ полномочій, немедленно созывается Г. с., который можетъ избрать новую комиссію. Обжалованіе нѣкоторыхъ постановленій комиссіи, по мотивамъ нецѣлесообразности или ошибочнаго толкованія фактовъ, направляется въ Г. с. префектомъ, муниципальнымъ совѣтникомъ или другой заинтересованной партіей; обжалованіе, по мотивамъ нарушенія закона, распоряженія возможно передъ государственнымъ совѣтомъ.

Помимо изложенныхъ функций, Г. с. сохраняетъ еще нѣкоторое политическое значеніе, сила и реальность котораго является не совсемъ ясною въ виду молчанія конституціи 1875.

Законъ 1872 предусматриваетъ случай, когда Національное собраніе или какое либо изъ слѣдующихъ законодательныхъ собраній было бы распущено незаконнымъ образомъ или не могло бы собраться на засѣданіе, вслѣдствіе принятыхъ противъ него насильственныхъ мѣръ. Законъ постановляетъ, что въ такихъ случаяхъ Г. с. каждого департамента долженъ немедленно же собраться и принять всѣ необходимыя мѣры для поддержанія спокойствія и порядка. Затѣмъ каждый совѣтъ избираетъ двухъ делегатовъ, и эти делегаты составляютъ временное собраніе съ очень широкими полномочіями въ томъ мѣстѣ, куда съѣдутся члены законнаго правительства и депутаты, которымъ удастся избѣгнуть насилія. Если всѣ мѣры этого собранія относительно водворенія законнаго правительства и обезпеченія законодательнымъ палатамъ возможности собраться окажутся безуспѣшными, то оно призываетъ націю къ общимъ выборамъ, и его полномочія прекращаются въ тотъ день, когда будетъ конституировано Національное собраніе. Политическое значеніе Г. с. сказывается еще въ томъ, что конституція 1875 облечла его членовъ правомъ избранія сенаторовъ. Членамъ Г. с. присвоены нѣкото-

рыя личныя права и преимущества. Они состоятъ по праву членами комиссіи, которая въ предѣлахъ ихъ округовъ составляетъ листъ уголовного жури для ассизнаго суда; участвуютъ въ комиссіи для провѣрки отчетовъ благотворительныхъ учреждений, въ ревизіонномъ совѣтѣ, въ департаментскомъ совѣтѣ народнаго просвѣщенія и т. п. Г. с. организованы болѣе или менѣе однообразно и въ колоніяхъ Франціи.

Генеральный штабъ, прежде штабъ генераль-квартирмейстера, — корпусъ офицеровъ, назначаемыхъ въ помощь строевымъ начальникамъ для подготовки военныхъ операций и руководствѣ ихъ исполненіемъ. Къ подготовительной дѣятельности Г. ш. относится распространение военнаго образованія, въ особенности же изученіе и разработка военной исторіи, собираніе разныхъ статистическихъ свѣдѣній объ иностранныхъ арміяхъ, топографическія съемки, изученіе и описаніе страны, подготовка офицеровъ къ командованію большими воинскими частями и къ службѣ въ Г. ш., наконецъ разработка и составленіе плановъ мобилизаціи и формированіе войскъ. Въ качествѣ помощниковъ строевыхъ начальниковъ, офицеры Г. штаба собираютъ на самомъ театрѣ войны свѣдѣнія о расположеніи неприятельскихъ войскъ, производятъ рекогносцировки боевыхъ позицій путей сообщения, заботятся о боевой готовности и матеріальныхъ нуждахъ войскъ. Затѣмъ они разрабатываютъ и излагаютъ идеи высшихъ строевыхъ начальниковъ въ формѣ приказаній о расквартированіи войскъ, походныхъ движеніяхъ и расположеніи для боя. Научную подготовку офицеры Г. ш. получаютъ въ высшихъ военно-учебныхъ заведеніяхъ, а практическую — строевой службой въ мирное время; сообразно этому, служба ихъ распадается на строевую при войскахъ и на военно-ученую при главномъ управленіи Г. ш. Принимаютъ въ Г. ш. только офицеровъ, прослужившихъ извѣстное число лѣтъ въ строю, а затѣмъ систематически переходятъ отъ строевой дѣятельности къ военно-учебной и обратно. Около X в. въ европейскихъ арміяхъ была учреждена должность маршала, который распоряжался построеніемъ войскъ для похода и боя, наблюдалъ за отправленіемъ сторожевой службы, завѣдывалъ хозяйственной частью арміи; командовалъ авангардомъ и т. д. Въ арміяхъ ландскнехтовъ обязанности маршала исполнялъ генераль-квартирмейстеръ съ своими помощниками-квартирмейстерами; поэтому въ болѣе позднѣйшихъ арміяхъ до нынѣшняго столѣтія Г. ш. назывался квартирмейстерскою частью. Должности маршала и квартирмейстера первоначально замѣщались только на время войны, а затѣмъ стали постоянными. Заботиться о подготовкѣ офицеровъ для службы въ Г. ш. первый началъ Фридрихъ Вел., а въ началѣ XIX ст., когда Г. ш.

получилъ въ наполеоновскихъ арміяхъ особенно важное значеніе, во всѣхъ государствахъ принимаются мѣры къ обезпеченію комплектованію Г. ш. спеціально подготовленными офицерами, причемъ образцомъ для всѣхъ послужили берлинская военная академія и организація прусскаго Г. ш. Въ различныхъ государствахъ Г. штабъ представляетъ изъ себя или самостоятельное учрежденіе (Пруссія, Австрія) или же подчиняется военному министру (Англія, Франція, Россія).

Г. ш. въ Россіи, пополняется офицерами, успѣшно окончившими дополнительный классъ Николаевскаго академическаго Г. ш., которые предварительно перевода причисляются къ Г. ш. для испытанія на практикѣ; пробнымъ камнемъ для сего служитъ участіе причисленнаго въ лагерномъ сборѣ, въ качествѣ офицера Г. ш. Во время службы въ Г. ш. офицеры дважды прикомандировываются къ войскамъ для ознакомленія съ внутреннимъ бытомъ ихъ и строевой ихъ службой: на 1 годъ для командованія ротой или эскадрономъ и на 4 лагерныхъ мѣсяца для командованія баталіономъ или на 6 мѣсяцевъ для ознакомленія со строевой и хозяйственной частью кавалерійскаго полка. Полки офицеры Г. ш. получаютъ по своей особой линіи, въ слѣдующей пропорціи: на одного кандидата отъ гвардіи назначается два кандидата изъ Г. ш. и три армейскихъ кандидата. Съ полученіемъ полка офицеры Г. ш. снимаютъ свой мундиръ и исключаются изъ списковъ Г. ш., въ который могутъ возвратиться лишь при назначеніи на генеральскую должность Г. ш. При назначеніи на высшія должности по военному и гражданскому вѣдомствамъ лицамъ этимъ обыкновенно предоставляется (съ особаго каждый разъ Высочайшаго соизволенія) право ношенія мундира Г. ш., и состоянія въ спискахъ его.

Всѣхъ должностей Г. ш. по штатамъ положено 646 (въ томъ числѣ 55 причисленныхъ къ Г. ш.). Однако, дѣйствительная численность офицеровъ, носящихъ мундиръ Г. ш. и числящихся въ спискахъ его, значительно превосходитъ эту цифру (къ 1 янв. 1900 г. 276 ген., 387 шт. оф. и 211 об. оф.). Превышеніе это, помимо зачисленія въ Г. ш. генераловъ не служившихъ въ Г. ш. (напр. при назначеніи начальниками окружныхъ штабовъ), объясняется, главнымъ образомъ, тѣмъ, что офицерами Г. ш. замѣщаются различныя должности, не упомянутыя въ штатахъ Г. ш. Офицеры Г. ш., служащіе въ разныхъ управленіяхъ и штабахъ, подчиняясь во всѣхъ отношеніяхъ мѣстному начальству, въ тоже время находясь въ вѣдѣніи начальника главнаго штаба, вслѣдствіе чего всѣ офицеры Г. ш., гдѣ бы они ни служили, представляютъ собой особый корпусъ.

См. *Ө. Ма к ш е е в ъ*, „Генеральный Штабъ“, (Спб., 1899).

Генераторные газы, см. *топки*.

Генераторъ (лат. производитель); въ техникѣ вообще приборъ, въ которомъ производится газъ или паръ; специально при газовомъ отопленіи, приборъ, въ которомъ вырабатывается газъ для топки (см. *топка*); также паровой котель; производитель льда въ машинахъ для искусственнаго полученія льда; машина, служащая для полученія электрическаго тока.

Генераторы вторичные, см. *трансформаторы*.

Генераціи, см. *перелѣтъна Г.*

Генерація, поколѣніе, см. *размноженіе*.

Генерификація, то же, что обобщеніе, но обыкновенно употребляется въ болѣе ограниченномъ значеніи сведенія мнѣе общихъ понятій тѣ же самыя общимъ. По русски употребляется рѣдко.

Генерическое (родовое) **обязательство**. Подъ генерическимъ (родовымъ) обязательствомъ слѣдуетъ разумѣть такое двустороннее обязательство, согласно которому одинъ изъ контрагентовъ обязывается къ передачѣ другому контрагенту не тѣхъ самыхъ вещей, которыя онъ отъ послѣдняго получилъ, а вещи того же рода. Предметомъ Г. о. являются вещи замѣнимыя, опредѣляемые счетомъ, мѣрою, вѣсомъ. Наиболѣе характеристичнымъ Г. о. является заемъ денегъ. Никто не обязывается возвратить тѣ же самыя монеты, которыя онъ занялъ, а вообще деньги извѣстнаго качества и количества, т. е. монеты того же рода, что и занятыя. Въ большинствѣ случаевъ характеръ обязательства опредѣляется тѣми словами, въ которыхъ оно было формулировано. Такъ, напримѣръ, договоры: купли-продажи, мѣны, найма и другіе двусторонніе договоры могутъ быть генерическими и индивидуальными, въ зависимости отъ формулировки договора. Если въ договорѣ купли-продажи сказано, что А. покупаетъ у Б. индивидуальную опредѣленную вещь, напримѣръ, скаковую лошадь Сокола, или лошадь, получившую первый призъ на такихъ-то скачкахъ, то это обязательство будетъ индивидуальнымъ, если же говорится о покупке лошади вообще или даже скаковой лошади, то обязательство это является генерическимъ.

Такимъ образомъ разница между индивидуальнымъ и генерическимъ обязательствомъ заключается въ томъ, что предметъ перваго опредѣляется вполне точно и ясно, а предметъ втораго сравнительно неопредѣленно. Слово „сравнительно“ должно указывать на то, что предметъ Г. о. не долженъ быть чрезчуръ неопредѣленный. Такъ напримѣръ, обязательство продать кому-либо животное или домъ, безъ дальнѣйшихъ опредѣленій, представляетъ не Г. о., а обязательство, не имѣющее никакого юридическаго значенія.

Разница между индивидуальнымъ и Г. о. яснѣе всего обнаруживается при судебномъ спорѣ объ исполненіи обязательства. Пред-

метъ индивидуальн. обязательства долженъ явиться и предметомъ исполненія. Если въ промежутокъ времени между возникновеніемъ обязательства и его исполненіемъ имущество, бывшее предметомъ обязательства, испортилось или погибло, то исполненіе обязательства становится невозможнымъ, и вопросъ можетъ быть только объ обязанности виновнаго въ гибели предмета обязательства вознаградить контрагента за понесенныя имъ отъ неисполненія обязательства убытки.

Совершенно иначе обстоитъ дѣло при исполненіи Г. о. *Genus perire non censetur*. Если А. обязался продать В. лошадей, но затѣмъ всѣ лошади, принадлежащія А., заболѣли или умерли, то В. всетаки имѣетъ право требовать исполненія обязательства, такъ какъ А. можетъ во всякое время купить лошадей и передать ее В. Но можетъ возникнуть споръ, какую лошадь долженъ А. доставить В. Можетъ ли А. купить и передать В. самую дешевую и самую худшую изъ всѣхъ существующихъ въ его распоряженіи лошадей, и можетъ ли В. требовать передачи себѣ наилучшей лошади. Какъ теорія, такъ и всѣ почти законодательства признаютъ должника обязаннымъ передать контрагенту замѣнимыя вещи средней добротности (ст. 1246 франц., ст. 275 (1,5) Прусск., ст. 985 Вюр., ст. 696 Сакс., ст. 1248 Итал., ст. 81 Швейц., ст. 243 Германскаго уложенія). Въ виду того, что въ нашемъ законодательствѣ нѣтъ специальной статьи, разрѣшающей поставленный выше вопросъ, то послѣдній долженъ быть отнесенъ къ числу тѣхъ, которые согласно ст. 1539 п. 4 т. X ч. 1 „изясняются обычаемъ“. Въ проектѣ гражд. улож. (кн. V обязательства) этому вопросу посвящена специальная ст. 92, которая гласитъ: „Если должникъ по двустороннему договору обязался передать замѣнимыя вещи, то передаваемая вещь, за отсутствіемъ иного соглашенія, должны быть средняго качества“.

Здѣсь умѣстно обратить вниманіе на слово „двусторонній“. Правило это дѣйствительно только для двустороннихъ договоровъ, но оно непримѣнимо ни къ обязательствамъ одностороннимъ, какъ напримѣръ договоръ займа, по которому заемщикъ обязанъ возвратить вещи не только того же рода, но и того же качества, ни къ обязательствамъ, возникающимъ изъ правонарушеній, по которымъ виновный обязанъ возвратить потерпѣвшему имуществу того же рода и того же качества, какого оно лишился, благодаря преступленію.

Литература: Puchta, Pandekt. (Лейпц., 1838 § 204); Windscheid, Pandekten § 255; Dernburg, Pandekten II, § 25; Побѣдоносцевъ, курсъ гр. пр. III § 3; Мейеръ, гражд. право (1873) стр. 355—356.

Генесій, Иосифъ, визант. историкъ, написалъ по заказу имп. Константина VII Порфиророднаго, (911—959), исторію пяти императоровъ: Льва Армянина, Михаила II,

Оеофила, Михаила III и Василя I, царствовавшихъ 813—886. Издана въ венец. изданіи виз. историковъ 1733, и въ мало исправл. видѣ въ „Corpus scriptorum hist. Byzantinarum“ (Боннъ, 1834).

Генестетъ (Genestet), Петрусь Августусъ, популярнѣйшій изъ новѣйшихъ голланд. поэтовъ, род. 1829, ум. 1861. Онъ написалъ: „Eerste gedichten“ (1851), имѣвшія уже большой успѣхъ, затѣмъ популярныя „Leekedichtjes“ (1860), сборникъ эпиграммъ и небольшихъ стихотвореній, частью направленныхъ противъ крайностей церковныхъ партій, и произведеніе „Laatste der Eerste“ (1861), заключающее лучшія его стихотворенія. Сборникъ его „Dichtwerken“ съ біографіей издалъ Тиле (2 т., Амстерд., 1868 и др.; народное изд. 1893).

Генетическій (греч.), относящійся къ происхожденію, возникновенію; поэтому генетическое объясненіе или опредѣленіе такое, когда обращается вниманіе не столько на признаки предмета, сколько на способъ его возникновенія; генетическій методъ такой, когда предметъ изслѣдуется въ его возникновеніи.

Гензано, см. *Джензано*.

Гензанъ, см. *Вензанъ*.

Гензе (Hense) Отто, филологъ-классикъ, род. 1845, профессоръ въ Фрейбургѣ въ Баденѣ. Изд.: „De Iuba artigrapho“ (Лейпц., 1875); „Studien zu Sophocles“ (1880); „Teletis reliquiae“ (1889); „Stobaei Anthologie“ (3-й т., 1894); „Senecae epistulae“ (1898).

Гензельеръ (Henseler), Эрнстъ, нѣм. живописецъ, род., 1852, учился въ Берлинѣ и Веймарѣ. Его охотничьи и трагичныя сцены (гал. въ Дармштадтѣ) написаны свѣжо и живо. Его жанровыя картины, отличающіяся яснымъ и мягкимъ колоритомъ, а также тонкой и задушевною характеристикою лицъ, изображаютъ б. ч. сцены изъ сельской жизни. Шедеврами его въ этомъ жанрѣ считаются: „Завтракъ косцовъ“, „Жатва“, „Сѣнокосъ“. „Послѣ работъ“, „Возвращеніе съ покоса“. Г. пишетъ также акварелью и извѣстенъ, какъ иллюстраторъ.

Гензель, 1) Вильгельмъ, нѣм. живописецъ, род. 1794, ум. 1861, учился сначала архитектурѣ, но затѣмъ перешелъ къ живописи. Успѣхъ его стихотвореній „Bundesblüten“ (Берл., 1816) и комедій „Ritter Hans“ едва не заставилъ его отказаться отъ живописи. 1825, благодаря данной ему королевъ субсидіи, Г. отправился въ Римъ, гдѣ написалъ нѣсколько выдающихся вещей. Лучшими его произведениями считаются: „Христосъ передъ Пилатомъ“ и „Герцогъ Брауншвейгскій на балу въ Брюсселѣ передъ битвой при Катрабра“. Послѣ него осталась коллекція 1000 портретовъ выдающихся современниковъ. Его жена Фанни, сестра композитора Мендельсона Бартольди, род. 1805, ум. 1847, была талантливою композиторшей заслуживающей вниманія тріо для фортепіано, скрипки и виолончели. См. S. Нен-

sel, Die Familie Mendelssohn (6 изд., Берл., 1888).

2) Г., Луиза, религіозн. поэтесса, сестра предыдущаго, род. 1798, ум. 1876. Ея „Gedichte“, главнымъ образомъ, отличались духомъ нѣжнаго, искренняго и мечтательнаго благочестія; ея вечерняя пѣсня „Müde bin ich, geh' zur Ruh“ принадлежитъ къ жемчужинамъ нѣмецкой религіозной лирики. За полнымъ собраніемъ „Lieder“ (изд. Шлютера, Падерб., 1869; 7 изд., 1892), послѣдовали: „Briefe der Dichterin Louise H.“ (1878). См. Reinkens, Luise H. und ihre Lieder (Боннъ, 1877, основано на автобіографіи поэтессы); Bartscher, Der innere Lebensgang der Dichterin Louise H. (Падерб., 1882); Binder, Luise H., ein Lebensbild (Фрейбургъ, 1885).

Гензельтъ, Адольфъ Львовичъ, одинъ изъ замѣчательнѣйшихъ піанистовъ и педагоговъ XIX вѣка. Род. 1814, ум. 1890. Начавъ съ шестилѣтнаго возраста заниматься сперва на скрипкѣ, а затѣмъ перейдя на фортепіано, 17 лѣтъ получилъ возможность учиться у Гуммеля, а теории музыки у Сектора. Первые концерты его состоялись въ Берлинѣ, 1838 прѣхалъ въ Петербургъ, гдѣ поселился навсегда. За все свое пребываніе въ Петербургѣ, т. е. въ теченіи пятидесяти лѣтъ, выступалъ публично на концертной эстрадѣ всего три раза, причѣмъ первый концертъ его состоялся 21 марта 1838; это же самое число полвѣка спустя, послужило днемъ торжественнаго юбилея артиста, отпразднованнаго 1888 нашей консерваторіей и училищемъ правовѣдѣнія, гдѣ онъ нѣкоторое время состоялъ преподавателемъ, и вообще всѣмъ петербургскимъ музыкальнымъ міромъ. Почти всю свою жизнь А. Л. посвятилъ музыкальной педагогической дѣятельности, образовавъ надъ своимъ непосредственнымъ руководствомъ, множество прекрасныхъ піанистовъ и піанистокъ и въ особенности преподавательницъ фортепіанной игры подвѣдомственныхъ ему институтовъ. Какъ композиторъ, А. Л. заявилъ себя сравнительно небольшимъ числомъ фортепіанныхъ произведеній, изъ которыхъ общею извѣстностью пользуются: фортепіанный концертъ (f-moll), фортепіанное тріо, собраніе программныхъ этюдовъ; сопрожденіе на второмъ фортепіано этюдовъ Кремера и Мошелеса, аранжировки Веберовскихъ увертюръ и Invitation à la danse и другія пѣсы.

Разсматривая его, какъ піаниста, прежде всего останавливаетъ на себя вниманіе его метода и манера исполненія. Самъ обладая необычайно мягкимъ, бархатнымъ туше, способствовавшимъ его плѣнительной фразировкѣ, а вмѣстѣ съ тѣмъ силою и звучностью удара пальцевъ, онъ требовалъ тѣхъ же элементовъ отъ игры своихъ многочисленныхъ учениковъ. Выполняя, однако, первое условіе, эти ученики не всегда имѣли возможность соблюсти второе, т. е. играть сильно и звучно. Объяс-

няется это тѣмъ, что по методу Г., кисти рукъ исполнителя должны были оставаться совершенно неподвижными (въ противоположность требованіямъ Листа и Лешетицкаго), а при такомъ положеніи рукъ, пальцы для достиженія силы должны были испытывать страшное напряженіе, чрезвычайно утомительное для большинства. Если же самъ Г. достигалъ и въ этомъ отношеніи блестящихъ результатовъ, то конечно потому, что самъ онъ, съ ранняго возраста, по свидѣтельству многихъ, въ томъ числѣ и Мендельсона, массу времени употребилъ на растяженіе своихъ кистей, постоянно упражняясь въ техники и въ частности въ арпеджированныхъ аккордахъ. Кромѣ того очень многимъ памятно, что нѣмая клавиатура являлась всюду неразлучною спутницей знаменитаго пианиста, дома ли въ часы досуга, или при чтеніи любимѣйшей имъ книги,—библии, или во время путешествій въ вагонѣ желѣзной дороги и т. д. Несмотря, однако, на неизмѣнно постоянныя свои упражненія, Г., за время пятидесятилѣтняго своего пребыванія, выступалъ всего лишь три раза публично на концертной эстрадѣ, два раза 1838 и одинъ разъ противъ воли 1857 въ благотворительномъ концертѣ. Причина такого чужданія большой публики крылась въ его природной чертѣ—необычайной застенчивости. Окружавшимъ его близкимъ и избраннымъ ученицамъ и ученикамъ хорошо извѣстно, что даже у себя дома, въ тѣсномъ кружкѣ лицъ, Г., исполняя передъ ними на своихъ рѣдкихъ *martinés musicales* программы выбранныхъ имъ пьесъ, всегда былъ очень взволнованъ. Явившись въ Спб. послѣ царства К. Мейера, Гуммеля и Фильда, онъ, выразительностью своей игры и самостоятельностью школы, установилъ совершенно новую эру въ фортепианной области и долгие годы держалъ подъ своимъ обаяніемъ весь нашъ музыкальный міръ и своихъ учениковъ, по всей Россіи. По замѣчанію М. А. Балакирева, появленіе въ провинціальномъ городѣ ученицы Г. уже составляло большое событіе, а по свидѣтельству В. В. Стасова, такимъ же событіемъ былъ каждый урокъ Г. въ училищѣ правовѣднія, гдѣ среди его первыхъ Спб. учениковъ были В. В. Стасовъ и А. И. Сѣровъ. Величайшіе музыканты XIX вѣка были лучшими его друзьями, въ ихъ числѣ глубоко восхищавшіеся имъ Р. Шуманъ и Ф. Листъ. Наконецъ, достойно глубокаго уваженія безкорыстіе А. Л. Г., который, по собственнымъ его словамъ, признавалъ *l'art pour l'art* и напиримѣръ совершенно безвозмездно ѣздилъ ревизовать подвѣдомственное ему музыкальное дѣло въ нашихъ провинціальныхъ женскихъ институтахъ.

Гензень (Hensen), Викторъ, физиологъ, род. 1835, изучалъ медицину въ Вюрцбургѣ, Берлигѣ, Килѣ, читалъ лекціи въ Килѣ, гдѣ и былъ назначенъ профессоромъ физиологии и директоромъ

физиологическаго института. Будучи ассистентомъ при Кёлликерѣ въ Вюрцбургѣ, Г. работалъ надъ образованіемъ сахара въ печени, а впоследствии сталъ заниматься преимущественно изслѣдованіями по исторіи развитія, микроскопическому строенію и физиологии органовъ чувствъ. Въ послѣдніе годы Г. обратилъ свое вниманіе на жизнь морскихъ животныхъ. Будучи членомъ комиссіи по научному изслѣдованію германскихъ морей, Г. принималъ участіе въ изданіи результатовъ и годовыхъ отчетовъ этой комиссіи. Главнѣйшая заслуга Г. заключается въ основаніи ученія о планктонѣ. Въ 1889 г. Г. съ большимъ успѣхомъ руководилъ плактонной экспедиціей, предпринятой на средства имени Гумбольта. Онъ редактировалъ результаты этой экспедиціи и написалъ: „*Physiologie des Gehörs*“ (въ „*Handbuch der Physiologie*“, т. III, Лейпц., 1880); „*Physiologie der Zeugung*“ (т. VI, 1881). Возражая на нападенія Геккеля, обращенныя противъ изслѣдованія планктона, Г. написалъ „*Die Planktonexpedition und Hekkel's Darwinismus*“ (Киль, 1891). На русскомъ языкѣ имѣется: „*Физиология слуха*“ въ руководствѣ къ физиологии Германа (1889) и „*Основанія физиологии чловѣка*“ (1875).

Гензихенъ, Отто Францъ, нѣмец. писатель, род. 1847. Для сцены написалъ: „*Gajus Gracchus*“, трагедія; „*Der Messias*“, трилогія; „*Danton*“, трагедія; „*Jork*“, драма; комедіи „*Minnewerben*“ и „*Blitzableiter*“; трагедіи: „*Ajas*“, „*Robespierre*“ и „*Erlöschene Geschlechter*“; драмы: „*Euphrosyne*“, „*Phryne*“ и „*Frau Aspasia*“ и еще нѣсколько драматическихъ произведеній. Кромѣ того Г. напечаталъ: „*Gedichte*“, „*Berliner Hofschauspieler Silhouetten*“; „*Studienblätter*“, культурно- и литературно- историческіе очерки; „*Der Madonna!*“ романъ и др.

Гензфлейшъ, см. *Гутенбергъ*.

Генигъ (Hoenig), Фрицъ, военный писат., род. 1848, участвовалъ въ войнахъ 1866 и 1870—71, съ 1884 Г. состоитъ редакторомъ журнала „*Deutsche Heereszeitung*“ въ Берлигѣ. Ему принадлежатъ слѣдующіе труды: „*Zwei Brigaden*“ (Берл., 1882; вновь обработано подъ заглавіемъ „*Untersuchungen über die Taktik der Zukunft*“, 4 изд., 1894); „*Die Mannszucht in ihrer Bedeutung für Staat, Volk und Heer*“ (1882); „*Handbuch für den Turn- und Waffenunterricht der Jugend*“ и „*Das militärische Turnen der Jugend*“ (1882); „*Über die Bewaffnung, Organisation und Verwendung der Reiterei*“ (1883); „*Die Kavalleriedivision als Schlachtenkörper*“ (1884) и „*Taktische Direktiven für die Formation und Führung der Kavalleriedivision*“ (1884); „*Prinz Friedrich Karl von Preussen*“ (1885); „*Geschichte der Feste Weichselmünde*“ (1886); „*Oliver Cromwell*“ (1887—89, 4 части); „*Vierundzwanzig Stunden Moltkescher Strategie*“ (Gravelotte, St.-Privat; 1891); „*Gefechtsbilder aus dem Kriege 1870/71*“ (1891—94, 3 т.); „*Das grosse Haupt-*

quartier und die Oberkommandos am 17. und 18. Aug. 1870“ (4 изд., 1892); „Der Kampf um die Steinbrüche von Rozerieulles“ (1892); „Der Volkskrieg an der Loire im Herbst 1870“ (1893, 2 т.).

Геникштейнъ (von Henikstein), баронъ Альфредъ, австрійскій генералъ, род. 1810, ум. 1882, поступилъ 1828 на военную службу, за отличіе въ итальянской войнѣ (1859) былъ произведенъ въ фельдмаршалъ-лейтенанты, затѣмъ командовалъ корпусомъ, а во время войны 1866 былъ начальникомъ штаба при Бенедекѣ; за ошибочныя распоряженія въ этой должности былъ уволенъ въ отставку.

Гёниръ (Höniŕ), одинъ изъ асовъ-боговъ скандин. мифологии, слутникъ Одина и Локи, который переживетъ кончину міра. Мифологическое значеніе и имя его неясны.

Генисаретское озеро, въ Ветхомъ Завѣтѣ оз. Киннеретъ, назыв. также Тиверіадское оз. и Галилейское море, въ горахъ сѣв. Палестины, въ одной изъ наиболѣе живописныхъ и плодородныхъ, но въ наст. время покинутыхъ мѣстностей Передней Азіи, 208 м. ниже уровня Средиз. моря, имѣетъ съ с. на ю. около 20 км. длины, 11 км. ширины, прозрачную, немного солоноватую воду и изобилуетъ рыбой; наибольшая глубина озера 47 м. Края озера, черезъ которое протекаетъ р. Иорданъ, образуютъ красивыя, отвѣсныя скалы и холмы, весной покрытые сочной растительностью, лѣтомъ однако почти при полномъ отсутствіи деревьевъ оголяются и носятъ пустынный характеръ. Въ эпоху Христа береговья террасы воздѣлывались; здѣсь жили большинство апостоловъ, простыми рыбаками, самъ Христосъ любилъ проводить время на берегу Г. озера.

Гениста (Genista), латинское названіе дрока (см.).

Геническая группа соляныхъ озеръ, расположена на сѣверъ и востокъ отъ Сиваша, въ Крыму на Арабатской косѣ, и частью въ береговой полосѣ сѣверныхъ уѣздовъ Таврической губ., Днѣпровскомъ, Мелитопольск. и Бердянскомъ. Всѣхъ озеръ въ группѣ, осаждающихъ поваренн. соль, насчитывается болѣе 40. Изъ нихъ наиболѣе важное Геническое озеро, на низменномъ песчаномъ полуостр. Арабатской косы, въ 15 в. на ю.-зап. отъ Геническа; оно имѣетъ до 16 вер. въ окруж., 1897 добыча соли составляла 2,4 милл. пуд.

Геническій заливъ и проливъ, сѣверо-зап. уголь Азовскаго моря; мелко-води. и узкій Г. пр. соединяетъ Аз. море съ Сивашемъ; на Г. заливѣ хорошей рейдъ, имѣющей до 20 фут. глубины; глубина пролива 5—15 фут.

Геническъ, Еничи, Усть-Азовскъ, сел. при Геническ. проливѣ между Азовск. моремъ и Сивашемъ, Мелитоп. у., Таврич. губ., подъ 46° 15' с. ш., 34° 34' в. д. Удобн. портъ для каботажн. судовъ. Склады соли. Оживленная торговля по экспорту зернов.

хлѣба, главн. обр. пшеницы, ячменя, ржи. Комиссіонерство азов.-донск. ком. банка. Таможня. Вѣтзовъ лозов. севаст. ж. д., соединен. съ общ. сѣтью рельсов. путей. По переп. 1897 насел. 1550 душ. об. пола. Морскія купанья и грязи. Сѣздъ значительный.

Геништа, Иосифъ, русскій композиторъ. Род. 1810. Жилъ преимущественно въ Москвѣ. Въ 30-хъ и 40-хъ годахъ XIX в. былъ извѣстенъ въ качествѣ автора романсовъ, изъ которыхъ популярностью пользовались „Черная шаль“ и элегія „Шуми, шуми, послушное вѣтрило“ (изд. Юргенсона).

Геній (лат. Genius), означаетъ въ отвлеченномъ смыслѣ высшую степень общихъ или специальныхъ способностей; въ конкретномъ же значеніи даровитость отдѣльныхъ лицъ (геній). Геніальное приложеніе способностей ко всѣмъ или къ очень многимъ родамъ духовной дѣятельности (истинно универсальный геній) видимому не совмѣстимо съ природою человѣка; немногіе, какъ Микель Анжело и Леонардо да Винчи, проявляли свою геніальность во всѣхъ отрасляхъ творчества; еще рѣже встрѣчается это явленіе въ наукѣ и практической жизни; почти всегда Г. болѣе или менѣе одностороненъ, чаще же всего, за исключеніемъ сферы своей специальности, посредственность или совершенно ограниченъ. Поэтому Г. бываетъ теоретическій въ области ученыхъ трудовъ по философіи, математикѣ, исторіи и т. д., Г. художественный въ искусствѣ, и Г. практическій, который проявляется, какъ техническій, въ господствѣ надъ вѣшними силами природы, или, какъ государственный, въ способности къ преобразованію и организаціи человѣческихъ отношеній. По сравненію съ талантомъ, Г. прежде всего оригиналенъ; имъ создается что-нибудь совершенно новое, разрѣшаются проблемы, до него не разрѣшенныя, онъ даетъ мыслямъ и стремленіямъ своего вѣка совершенно новыя содержанія и цѣль, создавая цѣлую эпоху, тогда, какъ талантъ дѣйствуетъ въ сферѣ уже существующихъ образовъ и методовъ. Г. даетъ импульсъ и матерьялъ многочисленнымъ талантамъ. Для генія характеренъ родъ его творчества. Талантъ дѣйствуетъ сознательно, зная, какимъ путемъ и почему онъ достигаетъ извѣстнаго результата, тщательно выбирая средства для цѣли и подчиняя частное общему; Г. творитъ порою безсознательно, иногда не сразу подчиняясь мукамъ рожденія новой идеи, въ концѣ концовъ, получая ее непосредственно и какъ бы случайно. „Проявленіе поэтическаго дара“, говоритъ Гёте о себѣ, „хотя и можетъ возбуждаться и опредѣляться какимъ-нибудь поводомъ, но самымъ свѣтлымъ и плодотворнымъ бываетъ оно невольно, даже противъ собственнаго желанія“. Извѣстно, что видъ падающаго яблока навелъ Ньютона на законъ тяготѣнія, а Галилей пришелъ

къ выводамъ законовъ маятника при видѣ качающейся висячей люстры. Талантъ развивается и укрѣпляется отъ прилежанія и упражненія, тогда, какъ Г., на перекоръ всѣмъ неблагоприятнымъ обстоятельствамъ, проявляется съ силою порыва или инстинкта (исторія молодого Паскаля). Вслѣдствіе того, что идеи генія шире и возвышеннѣе кругозора современниковъ, а творчество его не обычно, окружающіе часто не признають, преслѣдуютъ или объявляютъ его сумашедшимъ (Сократъ, Спиноза, Колумбъ, Стефенсонъ, и др.). Считается великимъ геніемъ въ теченіе только своей жизни или полустолѣтія послѣ смерти — плохое доказательство геніальности, говоритъ Лессингъ. Въ послѣднее время (Моро де Туръ, Гагенъ, Ломброзо и др.) пытаются научнымъ путемъ доказать родство генія съ безуміемъ, о чемъ еще Платонъ („божественный безумецъ“), Аристотель и Шопенгауеръ говорили намеками. Поразиительно, что очень многіе геніальные люди попадали въ безуміе (Тассо, Свифтъ, Ленау, Доницетти, Шуманнъ, Галлеръ), другіе же граничили съ безуміемъ по своимъ странностямъ (Байронъ, Руссо, Ньютонъ въ старости и др.). Съ другой стороны несомнѣнно, что въ состояніи безумія появляются иногда проблески мысли и поэтическія способности. Причина этому лежитъ въ повышенной возбудимости нервной системы, къ которой, конечно, сводится и замѣчаемое часто, какъ при геніальности, такъ и при безуміи, предрасположеніе къ внезапнымъ, сильнымъ аффектамъ. Эти послѣдніе становятся для многіхъ геніальныхъ людей источникомъ внутреннихъ страданій, и обнаруживаются у нихъ, также, какъ и у безумныхъ, въ особой склонности къ излишествамъ всякаго рода (напр., у Гёте въ его періодъ бурныхъ стремленій). Наконецъ, бессознательность геніальной дѣятельности, принуждающая иногда личность къ творчеству противъ воли, имѣетъ свою аналогію въ навязчивыхъ представленіяхъ при сумашествіи. Но стоитъ вспомнить о значительномъ числѣ физически и психически здоровыхъ геніевъ (Платонъ, Гёте, Кеплеръ, Лейбницъ, Дарвинъ и др.), чтобы крайнее представленіе о геніи, какъ о „неврозѣ“, показалось слишкомъ рискованнымъ.

Геній (лат. Genius, слово родственное съ *gignere*, „производить“), по воззрѣніямъ итальянскихъ народовъ верховное существо, производящее и охраняющее жизнь. Г. содѣйствуетъ рожденію человѣка, опредѣляетъ его индивидуальность, старается направить по благому пути его судьбу, какъ духъ-покровитель, сопровождаетъ его въ теченіе всей жизни, а послѣ смерти продолжаетъ жить въ образѣ ларовъ (см.); какъ творческое начало, Г., говоря строго, былъ свойственъ лишь мужчинамъ: у женщинъ его мѣсто занимала представительница женственности Юнона (см.). Такимъ образомъ домъ, въ которомъ жили мужъ

и жена, являлся мѣстомъ почитанія Г. и Юноны. Но, кромѣ того, римляне вѣрили въ существованіе особаго Г. дома, которому было посвящено супружеское ложе (*Lectus genialis*). День рожденія человѣка былъ вмѣстѣ съ тѣмъ естественнымъ праздникомъ прирожденнаго ему Г. (*genius natalis*). Въ этотъ день Г. воскуряли оніамъ, приносили ему въ жертву вино, вѣнки и печенье и въ честь его предавались веселью. Представленіе о двухъ Г. человѣка, добромъ и зломъ, впервые зародилось у философовъ; народная же вѣра всегда представляла себѣ Г. добрымъ и благожелательнымъ существомъ. Геніевъ имѣли не только отдѣльные люди, но также семьи, товарищества, общины и народы. Г. римскаго народа (*g. publicus* или *populi Romani*) стоялъ на форумѣ въ образѣ бородачаго мужа съ діадемой на головѣ; въ правой рукѣ онъ держалъ рогъ изобилія, а въ лѣвой скипетръ; 9 окт. ему приносились жертвы; на ряду съ нимъ въ императорскую эпоху стали пользоваться общественнымъ почитаніемъ Г. Августа, основателя имперіи и Г. всѣхъ императоровъ. Существовали также Г. мѣсть, площадей, дорогъ, воротъ, купаленъ и театровъ. Г. мѣсть римляне представляли себѣ въ образѣ змѣй, которыхъ поэтому охотно держали въ домахъ. См. Preller-Jordan, *Römische Mythologie*, т. 1, стр. 75 сл. и 566 сл.; Schömann, *Opuscula academica*, т. 1, стр. 350 сл. (Берл. 1856); Birt въ „*Lexikon der Mythologie*“ Roscher'a (т. 1, столб. 1613 сл.); Hild, у Daremberg et Saglio, „*Dictionnaire des antiquités*“ (II, 2, 1488 сл.).

Геній, въ повѣйшемъ художественномъ языкѣ большое число второстепенныхъ крылатыхъ божествъ изъ миеологии грековъ и римлянъ: всѣ такъ наз. амуры, божество борьбы (*ἀγών*) духи страха и ужаса, божества сна и смерти и другіе духи или олицетворенныя понятія (*Virtus*, *Fama* и т. под.); далѣе божества вѣтровъ, Эринніи, божества и демоны съ атрибутами музыки, какъ напр. Музы, Сирены и т. д. Древніе художники изображали Г. крылатыми. Крылья Г. символизировали, по всей вѣроятности, быстрое, легкое и безпрепятственное движеніе, въ которомъ состоитъ превосходство божественныхъ существъ надъ людьми (см. *Геній*). См. Gerhard, Ueber die Flügelgestalten der alten Kunst (Берл., 1840); Langbehn, Flügelgestalten der ältesten griechischen Kunst (Мюнх., 1881).

„Геній время“, историческій и политическій журналъ, издававшийся въ Спб., по 2 раза въ недѣлю, съ іюня 1807 по сентябрь 1809. Въ „Г. в.“ дѣлался обзоръ политич. событій въ Европѣ съ критич. ихъ оцѣнкой. Но, вѣроятно, тогдашнія цензурныя причины, или, какъ заявлено было въ журналѣ, „непредвидѣнныя обстоятельства, примѣненіе коихъ не состояло во власти“ издателей, припудили ихъ переменить сроки выхода и оставить политику.

Поэтому они превратили свое издание въ „Журналъ новѣйшихъ путешествій“ (см.).

Геніохн, въ древности, племя на сѣв.-вост. берегу Чернаго моря, известное морскими разбоями.

Геніохосъ (Hepiochos, греч.), см. *возничій (созвѣдіе)*.

Генке (Henke), 1) Адольфъ Христіанъ, врачъ, род. 1775, ум. 1843, изучалъ медицину въ Гельмштетѣ и Геттингенѣ, затѣмъ занимался медицинскою практикою, 1815 сдѣлался профессоромъ физиологіи, патологіи и фармакологіи; позже получилъ кафедру терапіи и сталъ директоромъ клиникъ. Г. написалъ: „Handbuch der allgemeinen und speziellen Pathologie“ (Берл., 1806—1808); „Handbuch zur Erkenntnis und Heilung der Kinderkrankheiten“ (Франкфуртъ, 1809; 1837); „Lehrbuch der gerichtlichen Medizin“ (Берл., 1812; 13 изд. Бергмана, 1859); „Abhandlungen aus dem Gebiete der gerichtlichen Medizin“ (Лейпцигъ, 1822—34); кромѣ того, Г. издавалъ съ 1821 „Zeitschrift für die Staatsarzneikunde“, „Darstellung der Feldzüge der Verbündeten gegen Napoleon 1813—1815“ (Эрланг. 1814—16, 4 т.).

2) Г. (Wilhelm), анатомъ, сынъ предыдущаго, род. 1834 въ Ленъ, съ 1852 слушалъ лекціи марбургскаго, геттингенскаго и берлинскаго университетовъ, затѣмъ былъ ассистентомъ Дондерса въ Утрехтѣ, 1858 приватъ-доцентомъ въ Марбургѣ; тамъ же прозекторомъ и 1864 астраординарнымъ профессоромъ. 1865 перешелъ профессоромъ анатоміи въ Ростокъ, 1872 въ Прагу и 1875 въ Тюбингенъ, 1895 на покой. Г. написалъ: „Die Gruppe des Laokoon“ (Лейпц., 1862); „Handbuch der Anatomie und Mechanik der Gelenke“ (Лейпц., 1863); „Das Auge und der Blick“ (Пост., 1871); „Zeichnen und Sehen“ (2 изд., Берл., 1886); „Die Menschen des Michel Angelo im Vergleich mit der Antike“ (1871); „Beiträge zur Anatomie des Menschen mit Beziehung auf Bewegung“ (Лейпц., 1872); „Topographische Anatomie des Menschen in Abbildung und Beschreibung“ (Берл., 1879—83, 2 т.); „Handatlas und Anleitung zum Studium der Anatomie im Präpariersaale“ (1888—89); „Vorträge über Plastik, Mimik und Drama“ (Пост., 1892).

3) Г. Генр. Фил. Копрадъ, известный протест. церковный историкъ, 1752—1809, всего больше известенъ своею заслуженною „Allgemeine Geschichte der christlichen Kirche“ (нов. изд., Брауншв., 1795—1806, т. 1—6), продолженною Фатеромъ (томъ 7—9, 1818—20). Кромѣ того, онъ издавалъ журналы: „Magazin für die Religionsphilosophie, Exegese und Kirchengeschichte“ (Гельмштетъ, 1793—1804); „Archiv für die neueste Kirchengeschichte“ (Вейм., 1794—99) и др. См. Wolff и Vollmann, „Denkwürdigkeiten aus Henkes Leben“ (Гельмшт., 1816).

4) Г. Германъ Вильгельмъ Эдуардъ, известный криминалистъ, род. 1783 въ Брауншвейгѣ, ум. тамъ-же, 1869. Въ

1806 приватъ-доцентъ, въ Эрлангенѣ, а 1808 въ Ландсгутѣ; съ 1857 ординарный проф. въ Галле. Его важнѣйшее произведение: „Handbuch des Kriminalrechts und der Kriminalpolitik“ (Берл., 1823—38, 4 т.)

5) Г., Эрнстъ Людвигъ Теод., известный церковный историкъ, род. 1804, ум. 1872, авторъ сочиненій: „Georg. Calixtus und seine Zeit“ (Галле, 1853—60, 2 т.), важнѣйшее его сочинение: „Papst Pius VII“ (Марб., 1860); „Zur neuern Kirchengeschichte“ (Марб., 1867). По смерти его появились: „Neuere Kirchengeschichte“ (изд. Гасса, Галле, 1874—80, 3 тома); „Ergebnisse und Gleichnisse“ (Лейпц., 1874) и „Vorlesungen über Liturgik und Homiletik“ (Галле, 1876). См. Mangold, E. Th. Henke (Марбургъ, 1879).

Генке (Henke), К. Ф., проф. лѣсоводства въ бывшемъ Мармонтскомъ агрономическ. и лѣсномъ институтѣ, членъ экзаменаторской комиссіи Варшавской губ., чиновникъ особыхъ порученій въ правительств. комиссіи финансовъ, ум. 1847. Авторъ известнаго въ свое время сочиненія „Nauka urządzania, szacowania i oceniania lasów“ (Варш., 1846). Сочиненіе это было переведено на русскій языкъ Новицкимъ, подъ заглавіемъ „Объ устройствѣ лѣсовъ“ и издано 1855. Въ большей части сочиненіе это — компиляція изъ нѣмецкихъ авторовъ, но тѣмъ не менѣе оно было первымъ въ царствѣ польскомъ болѣе обстоятельно изложеннымъ руководствомъ къ лѣсоустройству.

Генкокъ, Винфильдъ Скоттъ Нансокъ, американскій генералъ, род. 1824, ум. 1886, окончилъ Вестъ-Пойнтскую академію, началъ службу въ пѣхотѣ, участвовалъ въ мексиканской войнѣ, а во время междоусобной войны 1861—63, отличился въ сраженіяхъ при Виллиамсбургѣ, Фредериксбургѣ и Шанселлорсвиллѣ, 1863 былъ тяжело раненъ при Геттисбургѣ, затѣмъ 1864 командовалъ корпусомъ, 1872 былъ назначенъ Грантомъ командующимъ войсками атлантическаго побережья, а при выборахъ 1880 былъ выставленъ демократической партией кандидатомъ на постъ президента. См. Junkin и Norton, „Life of Winfield Scott H. (Нью-Йоркъ, 1880); Goodrich, „Life of general W. S. H. (Бостонъ, 1886) и изданныя его вдовою „Reminiscences of his life“ (1887).

Генкъ, Людвигъ, род. 1820, нѣмецк. писатель по воен. морск. дѣлу. Во время войны съ Австріей 1866 былъ начальникомъ флотилии въ Сѣверномъ морѣ. Наиболѣе выдающийся его трудъ: „Kriegsführung zur See in ihren wichtigsten Epochen“ (Берл., 1881); издалъ книгу иллюстрацій „Zur See“ (1883).

Генле (Henle), Фридрихъ Густавъ Яковъ, врачъ, род. 1809, ум. 1885; изучалъ медицину въ Боннѣ и Гейдельбергѣ, былъ при анатоміи. музеѣ въ Берлинѣ, а затѣмъ прозекторомъ анатоміи. Сначала Г. былъ приватъ-доцентомъ при берлин-

скомъ университетѣ, а затѣмъ проф. анатоміи и физиологіи въ нѣкоторыхъ германскихъ университетахъ и Цюрихѣ. За этотъ періодъ онъ обнаружилъ свое знаменитое руководство рациональной патологии (Брауншв., 1846—52; т. 1, 3 изд. 1855, т. 2, 2 авг. 1855), создавшее такъ называемую рационалистическую школу, въ которой снова была выдвинута исходившая отъ Гоффмана въ началѣ XVIII стол. идея, что всякое болѣзненное состояніе имѣетъ своимъ источникомъ нервы (невропатологія) и впервые обнаружено стремленіе объяснять всѣ патологическія наблюденія известными физиологическими данными и на основаніи послѣднихъ лѣчить болѣзни. 1852 Генле въ качествѣ проф. анатоміи и директора анатомич. института переѣхалъ въ Геттингенъ. Его главное сочиненіе „Handbuch der systematischen Anatomie des Menschen“ (Брауншв., 1755—76; 2 изд. 1876—79, 3 т.), отличается отъ друг. анатомическихъ руководствъ проведеніемъ рациональной анатомической терминологіи. Г. обнаруживалъ кромѣ того: „Über Schleim- u. Eiterbildung“ (Брауншв., 1838); „Vergleichend-anatomische Beschreibung des Kehlkopfes“ (Лейпц., 1839); „Pathologische Untersuchungen“ (1840); „Handbuch der allgemeinen Anatomie“ (1841, какъ 6 часть der neuen Ausgabe von Sömmerring „Anatomie“); „Zoologische Beschreibung der Haifische und Rochen“ съ I. Müller (Берл., 1841); „Anthropologische Vorträge“ (Брауншв., 1876—80); „Anatomischer Handatlas zum Gebrauch im Seziersaal“ (1874—77); „Grundriss der Anatomie des Menschen“ (съ атласомъ, 1880; 1888); „Das Wachstum des menschlichen Nagels u. des Pferdehufs“ (Геттинг., 1884). Кромѣ того, Г. составлялъ годовые отчеты по патологіи и анатоміи для Мюллеровск. „Архива“ (1838—42), по общей анатоміи для ежегодника Каннигата (1844—48) и по частной и общей анатоміи 1849—55. Послѣднее онъ продолжилъ и въ основанномъ имъ вмѣстѣ съ Пфайферомъ „Zeitschrift für rationelle Medicin“. См. Merkel, Jakob H. (Брауншв., 1891).

Генлевы петли, см. *почки*.

Генлесевъ разрядникъ, см. *лейденская банка*.

Генлей (Joseph Warner Hanley), см. *Генли*.

Генли (Henley), 1) Вильямъ Эрнестъ, англ. поэтъ, род. 1849; съ 1877—95 былъ редакторомъ журналовъ „Magazine of Art“, „The Scots Observer“, „The National Observer“ и „The New Review“. Изъ его произведеній слѣдуетъ назвать: „Views and Reviews“ (2 изд. 1892), сборникъ талантливыхъ статей; литературно-историческія работы и сборники: „Tudor translations“, „Luza heroica“, сборникъ для мальчиковъ (1892); „English lyrics: Chaucer to Poe“ (1897); „The poetry of Wilfr. Blunt“ (1898, вмѣстѣ съ Уиндгэмомъ); замѣчательная глава о Бёрнсѣ: „Life, genius, and achieve-

ment“ (въ „Centenary Burns“ изд. Г. и Гендерсономъ, т. 4, отд. оттискъ 1898); наконецъ изданіе сочиненій Байрона, задуманное въ 12 т., изъ котораго вышелъ томъ писемъ съ подстрочными примѣчаніями (1896). Но лучшія произведенія Г. лирическія. Уже первый сборникъ его, „A book of verses“ (1888) встрѣтилъ сочувствіе, но только „London voluntaries“ (1893) приобрѣли ему громкую извѣстность. Въ его „Poems“ (1898) вошли и прежнія произведенія, какъ напр. смѣлая рапсодія „The song of the sword“.

2) Г., Джозефъ, англ. государств. дѣят., род. 1793, ум. 1884, образование получилъ въ Оксфордѣ, членъ парламента съ 1841, послѣдовательный тори, пользовался большимъ уваженіемъ въ средѣ консерваторовъ, дважды былъ министромъ въ кабинетахъ лорда Дерби, но, разошедшись съ Дизраэли, болѣе не принималъ дѣятельнаго участія въ политической жизни страны.

Геннади, Григ. Никол., библиографъ, род. 1826, ум. 1880, греческаго происхожденія, учился на юридич. фак. Спб. унив., затѣмъ служилъ по выборамъ въ Смоленской губ. Съ 1850 Г. помѣщалъ статьи и замѣтки историко-литер. и библиографич. характера въ „Современникъ“, „Спб. Вѣд.“, „Отеч. Зап.“, „Москвитянинъ“, „Библи. для Чт.“, „Библиографич. Зап.“, „Голосъ“, „Книжномъ Вѣстникѣ“ и мн. др. періодич. изд. Въ 60-хъ и 70-хъ гг. онъ ежегодно помѣщалъ въ „Русск. Архивъ“ библиографич. указанія объ умершихъ русск. писателяхъ. Отдѣльно изданныя имъ работы, преимущественно библиографич. указатели, носятъ характеръ случайности и часто отличаются недосмотрами и промахами. Онъ неудачно редактировалъ Исаковское изданіе „Сочиненій Пушкина“ (1859—60). Главный и весьма полезный его трудъ „Справочный словарь о русск. писателяхъ и ученыхъ, умершихъ въ XVIII и XIX ст.“ (Берлинъ, 1876—80) прерывается на буквѣ М., хотя и былъ имъ заготовленъ весь. Кромѣ того, Г. издалъ; „Жизнь Ваньки Каина“ (Спб., 1859), „Памятныя записки А. В. Храповицкаго“ (1862), „Любовь; сборникъ эротич. стихотв. русск. писателей“ (Спб., 1860), „Записки гр. Сегюра о царств. Екатерины II“ (1865), „Русскія книжныя рѣдкости“ (Спб., 1872), „Списокъ русск. анонимныхъ книгъ“ (Спб., 1874), „Les écrivains franco-russes“ (Дрезд., 1874), указатель сочиненій о Крымѣ и проч. Изъ историко-литерат. работъ его лучшая монографія о М. Н. Макаровѣ („Соврем.“ 185, №).

Геннадій (въ мірѣ Георгій-Схоларій), вселенскій патріархъ, первый послѣ паденія Константинополя, род. около 1400, ум. около 1464; участвовалъ во Флорентійскомъ соборѣ (1439) по вопросу объ уни церкви, но вернулся убѣжденнымъ противникомъ уни. Послѣ взятія Константинополя турками, при чемъ погибъ патріархъ Аванасій, на его мѣсто греками былъ выбранъ Г., которому церковь обя-

зана привилегіями, дарованными ей султаномъ.

Геннадій, 1) препод. Съ ранняго возраста чувствуя склонность къ отшельнической жизни, Г. бѣжалъ изъ богатаго родительскаго дома въ Москву, оттуда въ Комельскую пустынь, гдѣ постригся въ монахи. Г. поселился на Сурскомъ оз., въ Костромскихъ лѣсахъ, куда являлось къ нему множество подвижниковъ, ум. 1565. Мощи (обрѣт. ихъ 1646) покоятся въ придѣлѣ монастырскаго храма. Г. написалъ „Наставленія первоначальному иноку“, представляющія любопытную картину жизни древняго инока. См. „Словарь святыхъ...“

2) Г., архіеписк. новгородскій съ 1484 по 1504, второй архіерей въ Новгородѣ, послѣ его покоренія Москвою и отмѣны избранія митрополитовъ вѣчемъ. Назначенный изъ Москвы, онъ являлся вѣрнымъ слугою новаго порядка вещей и много сдѣлалъ для подчиненія новгородскаго духовенства московской іерархіи. Другимъ важнымъ его дѣломъ была борьба съ ересью жидовствующихъ, противъ которыхъ дѣйствовалъ преимущественно преслѣдованіями, но счелъ нужнымъ позаботиться и о подъемѣ уровня образованности православнаго духовенства и въ этомъ направленіи кое чего достигъ.

3) Г. (Челноковъ), воспитанникъ, а впоследствии префектъ казанск. дух. акад.; съ 1798 членъ духовн. цензуры и архимандритъ Волоколамскаго Іосифова монастыря, ум. 1811. Г. принадлеж.: „Слово въ день Благовѣщ.“ (М., 1809); „Слово на день преставленія преп. Іосифа Волокол. Чудотв.“ (1810); „Слова, говоренныя въ Спб. на чредѣ, 1809“ (1810). См. Филаретъ, „Обз. дух. литер.“ т. II; Геннади, „Справочн. слов. о русск. пис.“.

4) Г. (Шумовъ), воспитанникъ Троице-Сергіевской семинаріи. 1800 назначенъ учителемъ латинск. яз. въ Московск. акад.; въ 1801 переведенъ учителемъ на Перерву, гдѣ въ томъ же году постригся въ монахи. Съ 1803 проповѣдникъ московск. акад.; 1808 назначенъ игуменомъ Знаменскаго монастыря, а въ іюль того же года префектомъ Москов. акад. Въ послѣдней должности оставался до смерти своей (1811). Слова Г.: Въ день погребенія Ф. А. Остермана (М., 1804); На погребеніе Еропкина (1805); На день рожденія Вел. Кн. Михаила Павловича (1807); Въ день погребенія В. П. Салтыкова (1807); На день рожденія императрицы Елисаветы Алексѣевны (1809). См. Филаретъ, Обзоръ II; Смирновъ, „Исторія москов. акад.“; Геннади, „Справочн. слов.“.

Генне, Александръ, бельгійск. историкъ, род. 1812, президентъ Société de l'histoire de Belgique. Г. написалъ, въ сотрудничествѣ съ Вотерсомъ, „Histoire de la ville de Bruxelles“ (1843—45); одинъ: „Notice historique, statistique et descriptive de la ville de Bruxelles“ (1846); „Histoire du

règne de Charles-Quint en Belgique“ (1858—1860, 10 т.); „Histoire de la Belgique sous le règne de Charles-Quint“ (1861); издалъ „Mémoires de Pontus Payen“ (1860—61) и „Mémoires anonymes sur les troubles du XVI. siècle“ (1864—66).

Генне амъ Ринъ (Henne-Am Rhyn), Оттонъ, историкъ культуры, род. 1828, директоръ архива въ С. Галленѣ. Г. написалъ: „Geschichte des Kantons St. Gallen“ (1863); „Geschichte des Schweizervolks“ (3-е изд., 1878, 3 т.); „Das Buch der Mysterien“ (3 изд., 1890); „Die Kulturgeschichte im Lichte des Fortschritts“ (1869); „Die deutsche Volkssage“ (1879, 2 изд.); „Allgemeine Kulturgeschichte“ (1877, 6 т.); „Kulturgeschichte des jüdischen Volkes“ (3 изд., 1892); „Das Jenseits“ (1881); „Die Kreuzzüge und die Kultur ihrer Zeit“ (Лейпц., 1883—86, съ рисунками Г. Дорэ); „Kulturgeschichte des deutschen Volks“ (2 изд., 1891); „Die Kultur der Vergangenheit, Gegenwart und Zukunft in vergleichender Darstellung“ (2 изд., 1890, 2 т.); „Der Teufels- und Hexenglaube“ (1892); „Geschichte des Rittertums“ (1893); „Die Jesuiten“ (3 изд., 1894); „Die Freimaurer“ (4 изд., 1894); „Die Frau in der Kulturgeschichte“ (1892). См. его „Autobiographie“.

Геннебергскія горы, между Тюрингенскимъ Лѣсомъ и Высокимъ Реномъ, въ прежнемъ граф. Г., орошаются р. Веррой и состоятъ изъ отдѣльных, покрытыхъ лѣсами горн. группъ, изъ кот. замѣчательны: Большой и Малый Глейхбергъ (678 и 641 м.), Дольмаръ (740 м.) вправо и Геба (751 м.) влѣво отъ р. Верры.

Геннебергъ (Henneberg), вѣкогда графство во Франконіи, граничивш. Саксоніей, Тюрингіей, Гессеномъ, Фульдскими и Вюрцбургскими землями; названіе получило отъ находящ. въ 5 км. къ ю. з. отъ Мейнингена, разрушеннаго во время крестьянскихъ мятежей замка Г., родового замка гауграфовъ Грабсфельдскихъ, отъ кот., вѣроятно, и произошли графы Г. Начиная съ перваго графа Г., упоминаемаго въ лѣтописи, Поппо I, въ родѣ Г. все время замѣчалась тенденція къ дѣлежу земель, что весьма ослабляло его могущество. Старшая линия Г. т. наз. „Вазунгская“, вымерла первой, затѣмъ линия, послѣднимъ отпрыскомъ кот. былъ миннезенгеръ Отто фонъ Ботенлаубе, поступившій въ Тевтонск. орденъ (земли перешли къ одному монастырю и къ архіепископству Вюрцбургскому), затѣмъ, послѣ объединенія остальныхъ земель Поппо Мудрымъ и новаго ихъ раздѣла, „Кобургская“ линия, земли кот. отошли къ Бранденбургу. 1274 всѣ земли раздѣл. между 3 линиями; владѣнія первой, Г. Гартенбергъ-Ремгильдъ (Hartenberg-Röhmhild) 1378 переход. ко 2-й Г. Аша-Ремгильдъ, получивш. черезъ архіепископа Майнцскаго Бертольда XV, принадлежавшаго къ этому дому, княжеское достоинство. Въ 1549 больш. часть земель ея продана графу Манфельдскому, вѣзначительная отошла къ Вильгельму VI, т. е. 3-й линіи Г.

Шлэйзингенъ, къ кот. принадлежалъ и наиболѣ выдающійся изъ всего дома Г., графъ Бертольдъ VII (ум. 1340), близкій чел. имп. Альбрехта I, Людвигъ Баварск. и Фридриха Австрійскаго, приобрѣвшій поср. брака и купилъ всѣ земли „Кобургской“ линіи, значит. увеличивш. вообще свои владѣнія и получивш. титулъ „*gefürsteter Graf*“. Послѣ него родъ сильно падаетъ и теряетъ земли; въ 1533 умеръ послѣдній изъ рода Г., Георгъ Эрнстъ. Окр. Шмалькальденъ отош. 1619 къ Гессену, осталн. земля (2900 кв. км.) раздѣлена 1660 между курфюршествомъ и герцогствами саксонскими. Часть, доставшаяся Альбертинск. линіи, въ 1814 отошла къ Пруссіи, больш. же часть доли Эрнестинской линіи, вообще мѣнявш. часто владѣльцевъ, нынѣ принадлежитъ герцогству Саксенъ-Мейнингенъ. См. *Schultes* (1788—91, 2 т.).

Геннебергъ (*Henneberg*), 1) Иоганъ-Вильгельмъ, агрономъ-химикъ, род. 1825, съ 1865 проф. въ Гёттингенѣ. Произвелъ много цѣнныхъ изслѣдованій о достоинствахъ различныхъ кормовъ и написалъ: „*Beiträge zur Begründung einer rationellen Fütterung der Wiederkäuer*“ (вмѣстѣ съ Штоманомъ, Брауншв., 1860—64); „*Neue Beiträge*“ (Геттинг., 1870—71).

2) Г., Рудольфъ, нѣм. живописецъ, род. 1825, ум. 1876, учился въ Гейдельбергъ и былъ юристомъ на госуд. службѣ, но 1850 отправился въ Антверпенъ и сталъ учиться живописи въ Антверпенской акад., затѣмъ работалъ въ Парижѣ. Его картина „Дикій охотникъ“, написанная по балладѣ Бюргера въ мрачно-романтическомъ духѣ, получила медаль на парижск. выставкѣ. Впослѣдствіи, пробывъ 2 года въ Римѣ, гдѣ онъ изучалъ преимущественно Тиціана, Г. приобрѣлъ болѣе сильный и богатый колоритъ; 1873 онъ написалъ въ Берлинѣ лучшую свою картину: „Погоня за счастьемъ“, доставившую ему широкую извѣстность. Затѣмъ онъ снова отправился въ Римъ, гдѣ написалъ цѣлый рядъ охотничьихъ сценъ на фонѣ Римской Кампаніи. Подражая сначала въ колоритѣ Тиціану и Рубенсу, онъ мало по малу выработалъ себѣ болѣе солнечнаго свѣта и спокойствія въ освѣщеніи.

Геннегау, Гэно (*Hennegau*, *Hainaut*, лат. *Hannonia*, по рѣчкѣ Гэнь, *Haine*), бывшее графство, одна изъ 17 провинцій прежнихъ соединенныхъ Нидерландовъ, въ валлонской ихъ части, граничило Фландріей и Артуа, обл. Камбрэ, Пикардией и Шампань, землей Люттихскаго монастыря и графствомъ Намюромъ. Г. принадлежала къ древне-римской обл. *Silva carbonaria* и была родиной нервіевъ. Съ полов. IX в. Г. было владѣніемъ могущ. графскаго рода Регинаровъ или Райперовъ, изъ кот. нѣкоторые были герцогами Нижней Лотарингіи. Въ 1040 Г. съ главн. гор. Монсомъ было присоединено къ Фландріи, затѣмъ на нѣк. время было опять отдѣлено, 1191 опять составило одно графство съ Фландріей и

Намюромъ. Балдуинъ VI Г. 1204 сдѣлался перв. латинскимъ имп. въ Константинополь; потомки его дочерей долгое время воевали другъ съ другомъ изъ за наслѣдств. земель, пока 1299 оно не соединилось съ графствомъ Голландіей. 1345 Г. вмѣстѣ съ графств. Голландіей и Зеландіей отошло къ Баварскому дому. Единств. дочь послѣдняго баварск. герцога Якобея развелась безъ папск. разрѣшенія съ первымъ мужемъ, герц. Брабантскимъ, за что была лишена наслѣдства, которое перешло герцогу Бургундскому. 1477 Г. досталось Габсбургамъ, кот. и принадлеж. до франц. революціи; впрочемъ южная часть Г. съ главн. гор. Валенсіенъ отошла уже по Пиренейскому (1659) и Нимвегенскому (1678) договорамъ къ Франціи, и составл. нынѣ часть Сѣверн. департам. Остальная часть составила въ 1815 съ присоедин. къ ней бывшей фламандской мѣстности Турнэи, намюрскаго дистрикта Шарлеруа и нѣкот. частей Брабанта и Люттиха, частей франц. департамента Жемаппа, нидерландскую, нынѣ бельгійскую провинцію Г. См. *Duvivier*, *Recherches sur le Hainaut ancien* (Брюсс., 1866).

Нынѣшняя бельгійская провинція Геннегау гранич. на с. белг. провинц. Зап. и Вост. Фландріей и Южн. Брабантомъ, на в. Намюромъ, на ю. и з. Франціей, занимаетъ 3722 кв. км. и принадлежить къ плодороднѣйш. провинц. королевства. Г. почти сплошная равнина, лишь на з. и ю. встрѣчаются отроги Арденнъ. Почва состоитъ изъ известняка, глины и песка и плодородна всего болѣе вокругъ Турнэ, всего менѣе вокругъ Шарлеруа, гдѣ, однако, каменистая почва частью покрыта большими лѣсными зарослями. Орошается Г. Шельдой, Самброй, Дендеромъ, Гэномъ и каналами, ведущими отъ Шарлеруа къ Брюкселю и отъ Монса къ Кондэ. Изъ жит. (1890) 1,048,345 ч., больш. частью валлоновъ, 98,9⁰/₀ говорили исключит. по франц., 1,1⁰/₀ по фламандски. Предметы земледѣльч. сост. преимуществ.: пшеница, овесъ, рожь, сахарная свекловица и ленъ, посл. особенно вокругъ Турнэ; важно плодоводство особенно для Турнэ съ окрестц. Скотоводство въ высш. степени процвѣтаетъ, благодаря отличн. лугамъ; лошади крупны и сильны, овцы мало облагопорожены. Главнѣйшій продуктъ горн. дѣла — каменный уголь, находится въ трехъ дистриктахъ: въ Боринажѣ (между Монсомъ и франц. границей), близъ Монса и близъ Шарлеруа. 1893 добыто 14,071,430 тоннъ, стоим. въ 130,8 милл. фр. Изъ 102 угольн. копей были въ дѣйствии 67 съ 85,883 раб. Добывается также желѣзо, мраморъ, известъ и булыжникъ. Чугуна получ. 337,180 тоннъ, стали 37,855 т. Затѣмъ процвѣтаетъ особенно стеклянн. производство (39 зав. съ 13,737 рабач. дали продукт. на 37,3 милл. фр.). Далѣе значит. производства: полотна, кружевъ, бумаги, кожи, ковровъ и т. д. Провинція раздѣлена на 6 окр. Гл. гор. Монсъ.

Геннекэнъ (Hennequin), 1) Альфредъ, франц. драматургъ, род. 1842, ум. 1887. Еще въ Брюссель поставилъ на сценѣ подъ псевдонимомъ Альфредъ Лебрэнъ нѣсколько комедій, напр. „J'attends mon oncle“ (1869) и „Trois chapeaux“ (1870). Въ Парижѣ онъ первыхъ блестящихъ успѣховъ достигъ пикантными до дерзости пьесами „Le procès Veauradieux“ (1875) и „Les dominos roses“ (1876); далѣе послѣдовали „Bébé“ (1877) и „Nounou“ (1879, обѣ съ Нажакомъ) и „La femme à para“ (1885, съ Милло), пьесы, въ которыхъ тонъ часто приближается къ фарсу и дѣйствіе большей частью приближается къ самой границѣ приличія.

2) Г., Эмиль, французскій критикъ, авторъ обратившаго на себя общее вниманіе сочиненія „La Critique Scientifique“. Въ немъ Г. съ рѣдкимъ талантомъ и наукою убѣдительно, устанавливаетъ необходимость и рациональность новаго критическаго метода, состоящаго въ томъ, что критикъ, оцѣнивая литературное произведеніе, долженъ имѣть въ виду не только дѣйствіе среды на писателя (методъ Тена), но и писателя на окружающую его среду. Съ этой точки зрѣнія онъ въ другихъ двухъ сочиненіяхъ: „Ecrivains français“ и „Quelques écrivains français“, анализируетъ дѣятельность Диккенса, Гейне, Л. Толстого и др. Къ сожалѣнію, ранняя смерть (1887) прекратила дѣятельность Г. почти въ самомъ ея началѣ. См. „Вѣстн. Европы“, 1888 № 11 и 1889 № 5.

Геннертъ (Hennert), Карлъ-Вильгельмъ, извѣстный лѣсоводъ XVIII в., род. 1739, ум. 1800. Особенной извѣстностью пользовалось составленное имъ руководство къ лѣсоустройству („Anweisung zur Taxation der Forsten“, Берл., 1791—95; 2 изд. 1803, 2 т.).

Геннеръ фонъ, Николаусъ Тадеусъ, извѣстный юристъ и государственный дѣятель, род. 1764 въ Вамбергѣ, ум. 1827 въ Мюнхенѣ. Съ 1789 ординарный проф. въ Вамбергѣ, съ 1799 профессоромъ государственнаго права въ ингольштадскомъ университетѣ. Много способствовалъ переходу этого университета въ Ландсгутъ (1800) и былъ назначенъ его проканцлеромъ. (1803—1809). Занималъ высшія должности въ судебномъ вѣдомствѣ; въ 1826 назначенъ заслуженнымъ професс. философіи права. Г. принадлежалъ къ вліятельнѣйшимъ представителямъ философской юридич. школы. Изъ его сочиненій слѣдуетъ отмѣтить: „Entwurf eines Gesetzbuches über das gerichtliche Verfahren in bürgerlichen Rechtsachen“ (Эрланг., 1815—17, 3 т.); „Hypothekengesetz mit Kommentar“ (Мюнх., 1822). Изъ остальныхъ его многочисленныхъ сочиненій укажемъ на „Handbuch des deutschen gemeinen Prozesses“ (Эрл., 1801—03, 4 т., 2 изд., 1804), „Deutsches Staatsrecht“ (Эрл., 1804).

Геннеси (Hennessy), Вильямъ, англ. живописецъ, род. 1839; въ дѣтствѣ пересе-

лился съ родителями въ Нью-Йоркъ, гдѣ и получилъ свое художественное образованіе. 1870 Г. вернулся въ Англію и выставилъ цѣлый рядъ картинъ въ Лондонѣ, Ливерпулѣ и Манчестерѣ. Мотивы его выбраны со вкусомъ и недурны по выполненію; но выраженіе и колоритъ часто наносятъ ущербъ идеѣ. Изъ его первыхъ и б. ч. оставшихся въ Америкѣ произведеній назовемъ: „Весна“, „In memoriam“, „На берегу“. Въ Лондонѣ онъ написалъ: „Осень въ Новой Англіи“, „Добрые друзья“, „Уличная баллада“, „Сумерки“, „Утро въ лѣсу“ и др.

Геннингсъ (Hennings), Іоганнъ Фридрихъ, нѣм. живописецъ, род. 1839, учился въ Дюссельдорфѣ у Освальда Ахенбаха, нѣсколько разъ путешествовалъ по Италіи и поселился въ Мюнхенѣ. Его пейзажи, города съ луннымъ освѣщеніемъ, парки со стаффажемъ и фигурами въ костюмахъ рококо поэтично задуманы и широко написаны. Къ лучш. его картинамъ причисляются: большой пейзажъ съ пуганскимъ таборомъ, „Видъ на оз. Гарда“, три эффектные пейзажа: „Зальцбургъ при лунномъ освѣщеніи“, „Нимфенбургскій паркъ съ замкомъ“ и „Религиозна процессія въ Мюнхенѣ“; затѣмъ „Лѣтняя ночь“, „Храмъ Діаны“ и „Шванталерскій фонтанъ въ Мюнхенскомъ саду“, „Аллея въ Вильгельмгёз, близъ Касселя“, „Обѣдня въ Берхтесгаденской церкви“ и др.

Генотейзмъ, терминъ, введенный Максомъ Мюллеромъ, для обозначенія переходнаго состоянія вѣрованій, именно отъ полетеизма къ монотеизму, когда, съ одной стороны, единый всемогущій Богъ уже рѣшительно возвышается надъ всеми остальными, еще сохранными, съ другой стороны, въ качествѣ низшихъ, но всемогущихъ божествъ, посредниковъ и представителей предъ высшимъ божествомъ.

Генохъ (Hepoch), Эдуардъ, врачъ, род. 1820. Изучалъ медицину въ Берлинѣ, гдѣ съ 1844 былъ ассистентомъ при поликлиникѣ Ромберга, работу котораго „Klinische Ergebnisse“ Г. издалъ 1846. 1850 получилъ доцентуру, затѣмъ экстраординарнаго проф., а 1872 назначенъ директоромъ клиники и поликлиники дѣтскихъ болѣзней въ королевской Charité. 1894 онъ вышелъ въ отставку. Г. одинъ изъ самыхъ выдающихся дѣтскихъ врачей. Онъ писалъ, кромѣ множества сочиненій, еще въ періодическихъ изданіяхъ: „Klinik der Unterleibskrankheiten“ (Берл., 1852—58, 3 изд. 1863, 3 т.); „Beiträge zur Kinderheilkunde“ (1861, новое изд. 1868); „Vorlesungen über Kinderkrankheiten“ (1881, 7 изд. 1893). Въ русскомъ переводѣ имѣется переводъ „Лекціи по дѣтскимъ болѣзнямъ“ съ добавленіями д-ра Элиса (1890).

Генри (Henry), 1) Вильямъ, сынъ Томаса Г., род. 1775 въ Манчестерѣ, учился въ Эдинбургѣ и посвятилъ себя промышленной и научной дѣятельности. Имъ былъ открытъ законъ растворимости га-

зовъ въ жидкостяхъ (1803), впоследствии провѣренный Дальгономъ, а затѣмъ тщательно изученный Бунзенемъ. Законъ этотъ наз. закономъ Генри-Дальтона. Г. покончилъ жизнь самоубійствомъ въ припадкѣ меланхоліи 1836. Химическія работы Г. напечатаны въ Мемуарахъ Манчестерскаго Общества и въ Philosophical Transactions.

2) Г., Иосифъ, американск. физикъ, род. 1797 (1799) въ Альбани въ шт. Нью-Йоркъ, ум. 1879 въ Вашингтонѣ. 1826 назначенъ проф. математики въ Альбани, 1827 началъ свои работы по электричеству, 1831 обратилъ вниманіе на возможность электрическаго телеграфированія и выполнилъ электроманнитныхъ двигателей. 1832 онъ былъ приглашенъ въ Princeton-College въ Нью-Джерси. 1846 преобразованный Смитсоньянскій Институтъ (Smithsonian Institution) избралъ Г. своимъ секретаремъ. Г. велъ все время отчеты этого Института, чѣмъ немало содѣйствовалъ всемирной извѣстности этого научнаго учрежденія. 1849 Г. былъ избранъ президентомъ Американскаго Научнаго Общества, 1869 президентомъ американск. Академіи Наукъ; съ 1871 былъ предѣлительствующимъ весьма важнаго департамента маяковъ. Соч. Г.: „Contributions to electricity and magnetism“ (1839). Труды Г. были изданы Смитсоньяновскимъ Институтомъ 1886, 2 тома. Передъ зданіемъ этого института Г. поставленъ памятникъ.

3) Г., Патрикъ, одинъ изъ основателей америк. независимости (1736 — 1797); по происхожденію купецъ, впоследствии сдѣлался адвокатомъ. Избранный въ началѣ 1765 членомъ провинціального собранія въ Виргиніи, Г. внесъ свои знаменитыя предложенія, направленные противъ англійскаго штемпельнаго акта. На первомъ общемъ конгрессѣ 1774 въ Филадельфіи Г. присутствовалъ въ качествѣ делегата. 1775 Г. занялъ должность губернатора Виргиніи и оставался въ ней до 1779. Затѣмъ былъ членомъ законодат. собранія. 1786 возвратился къ своей адвокатской профессіи, но затѣмъ вступилъ членомъ въ конвентъ, созданный для работы союзной конституціи; въ конвентѣ онъ вначалѣ выступилъ противникомъ, затѣмъ защитникомъ федеративной системы. Съ 1794 Г. совершенно удалился отъ всякихъ дѣлъ. См. Wirt, Life of P. H. (Филадельфія, 1817, 1884); Tyler, Patrick H. (Бостонъ, 1887); M. M. Henry, Patrick H., life, correspondence and speeches (Нью-Йоркъ, 1891, 3 т.).

4) Г., Томасъ, англійскій химикъ, род. 1734. Съ 1764 былъ аптекаремъ въ Манчестерѣ, ум. 1815. Особенною заслугой его слѣдуетъ считать введеніе способа бѣленія хлономъ.

5) Г., эдинбургскій оружейникъ, предложившій каналъ ружейн. ствола съ полигональнымъ поперечнымъ сѣченіемъ и 7 нарѣзами. Система Г. оказалась наилуч-

шею по мѣткости изъ всѣхъ испытанныхъ въ Англій разл. системъ нарѣзовъ.

Генрид'оръ (Априд'оръ), золотая монета, чеканившаяся во Франціи съ 1547 и до XVII ст. и имѣвшая 2½ ливра; была также двойная и половинная.

Генриха II сосуды, родъ весьма рѣдкихъ и высоко цѣнимыхъ французскихъ фаянсовыхъ сосудовъ первой половины XVI в., названныхъ по имени франц. короля Генриха II, гербъ или монограмма котораго находится на нихъ рядомъ съ гербомъ или монограммой Діаны де Пуатье. Это кружки, кувшины, подвѣшники, солонки и т. п. предметы изъ желтой или свѣтло-коричневой глины, облитой прозрачной глазурью и разукрашенные цвѣтами, лентами, масками, фестонами, фантастическими звѣрями. Рисунокъ орнамента вдавливался въ массу и потомъ заполнялся темно-коричневой глиной. Къ этой плоской орнаментациі присоединялись еще рельефныя украшенія: гирлянды, голонки и цѣлыя фигуры, которыя по видимому моделировались отъ руки, а выдавливались формой. Раскраска употреблялась мало, обыкновенно только рамки вокругъ гербовъ слегка окрашивались зеленой краской. Относительно происхожденія и мѣста выдѣлки этихъ сосудовъ ничего съ точностью неизвѣстно. Первое предположеніе высказалъ по этому поводу Филлонъ (1864), который говоритъ, что они фабриковались въ замкѣ Уаронъ въ Пуату подъ руководствомъ владѣлицы замка Елены Генгистъ-Жанлисъ (Гуффе) и ея библиотекаря Жана Бернара, но не для продажи или употребленія, а для подарковъ. По этому Г. II с. назывались также Уаронскимъ фаянсомъ (Faïences d'Oiron). Бонафэ (въ Gazette des Beaux-Arts, 1888) опровергаетъ это мнѣніе и утверждаетъ, на основаніи инвентаря нѣкоего Фрасуа де ла Тремуайль (1542), что это фаянсы Сень-Поршера (Faïences de St Porchaire), такъ какъ добываемая въ этой мѣстности глина тождественна съ глиной этихъ сосудовъ. Сень-Поршеръ принадлежалъ дому Лаваль-Монморанси и самые старинные экземпляры носятъ гербъ этого дома. Поэтому Бонафэ соединилъ традиціонное названіе драгоценныхъ фаянсовъ первой половины XVI в.



Сосудъ для святой воды (Лувръ).

Сосудъ для святой воды (Лувръ).

съ названіемъ безыменныхъ фаянсовъ той же мѣстности и эпохи. Уароновскихъ фаянсовъ существуетъ ок. 70 экземпляровъ (въ Кенсингтонскомъ музеѣ, въ Луврѣ и частныхъ рукахъ въ Англии и Франціи). За нѣкоторые экзempl. заплачено до 90,000 фр. Уароновскіе фаянсы въ настоящее время прекрасно имитируются Минтономъ въ Англии. (См. рис. въ текстѣ и табл. „Керамика“ фиг. 4).

Генриха II стиль, названіе того періода французскаго ренессанса, который совпадаетъ съ царствованіемъ Генриха II (1547—59) и который далъ самые изящные и роскошные художественные образцы въ области архитектуры и прикладн. искусствъ. Примѣръ современнаго подражанія этому стилю мы видимъ на табл. „Художественная бронза“, фиг. 1.

Генриха орденъ, королевско-саксонскій военный, учрежденъ 1736 Августомъ III.

Генрихсенъ, Романъ Ром., русск. архит., строитель Технологическаго инст. въ Харьковѣ, Россійско-амер. мануфактуры резиновыхъ изд. въ Спб., Крегольмской мануф. въ Нарвѣ и мн. др. зданій, съ 1876 почтенный вольный общникъ академіи художествъ. Ум. 1883.

Генрихъ (древ. герм. Heimrich, „князь дома“), имя многочисленныхъ государей.

Императоры и короли Германіи. 1) Г. I., род. 876, ум. 936, сынъ Оттона, герцога саксонскаго, первый нѣм. король Саксонскаго дома; получивъ послѣ смерти отца (912) герцогскій титулъ, долженъ былъ вступить въ упорную борьбу съ королемъ Конрадомъ I; послѣдній на смертномъ одрѣ указалъ на него, какъ на своего достойнѣйшаго преемника. Вслѣдствіе этого, онъ былъ избранъ 919 въ Фрицларѣ королемъ Германіи. Сказаніе о томъ, что князья, доставивше ему знаки королевской власти, доставили его на соколиной охотѣ, сложилось позднѣе и прозвище „Птицелова“ стало прилагаться къ нему только съ XII в. Первой заботой новаго короля было возстановленіе государственнаго единства; прежде всего онъ принудилъ мирнымъ путемъ къ покорности герцоговъ швабскаго Бурхарда и баварскаго Арнульфа; герцога лотарингскаго Гизельберта онъ покорилъ (925) силою оружія. Благополучно справившись съ этой задачей и укрѣпивъ королевскую власть надъ герцогами пяти герм. племенъ (франки, саксы, лотарингцы, швабы, баварцы), Г. обратился къ защитѣ границъ своего государства отъ сосѣднихъ народовъ, венгровъ и славянъ. Вынужденный 924 заключить съ венграми девятилѣтнее перемиріе, онъ воспользовался этимъ временемъ, чтобы увеличить боевую готовность Германіи, построилъ рядъ крѣпостей и укрѣпилъ открытые города; особенное вниманіе онъ обратилъ на образованіе конницы. Организовавъ необходимыя военныя силы, Г. обратилъ ихъ прежде всего противъ славянъ и зимою 927—928 взялъ главный городъ гевелловъ Бреннаборъ

(Бранденбургъ). Затѣмъ онъ покорилъ славянскія племена далемницевъ, вильковъ, лужичанъ и редарей и сдѣлалъ вассаломъ чешскаго герцога. 933 Г. отказался отъ дальнѣйшей уплаты дани венграмъ и нанесъ двумъ войскамъ ихъ такія сильныя пораженія, что Германія на 22 года была освобождена отъ венгерскихъ нашествій: 934 Г. велъ побѣдопосную войну съ Даніей, въ которой упрочилъ нѣмецкое вліяніе. См. Waitz, „Jahrbücher des Deutschen Reichs unter König H. I“ (3 изд. Лейпц., 1885).

2) Г. II, род. 973, ум. 1024, правнукъ предыдущаго, сынъ герцога баварскаго Г. II Строитиваго, послѣдній императоръ саксонскаго дома. По смерти отца 995 унаслѣдовалъ герцогство баварское, сопровождалъ въ Римъ Оттона III, послѣ смерти котораго въ Италіи завладѣлъ императорскими регаліями и, вопреки упорному сопротивленію нѣкоторыхъ князей, былъ избранъ 1002 въ Майнцѣ императоромъ и коронованъ. Постепенно Г. добился всеобщей покорности. Вскорѣ, однако, онъ долженъ былъ вступить въ ожесточенную борьбу съ своимъ братомъ Бруно, Болеславомъ чешскимъ и другими противниками. Одержавъ надъ ними верхъ 1004, Г. уже спѣшилъ въ Италію, гдѣ тѣмъ временемъ былъ избранъ королемъ Ардуинъ Иврейскій. Побѣдивъ своего соперника, онъ заставилъ возложить на себя желѣзную корону въ Павіи; послѣ безпощаднаго подавленія возстанія въ Павіи, итальянскіе города покорились Г. По возвращеніи въ Германію, онъ изгналъ изъ Чехіи польскаго герцога Болеслава храбраго и принудилъ его признать по Мерзебургскому миру (1013) левное верховенство Германіи надъ Польшей. Новое возстаніе партіи Ардуина 1013 опять призвало его въ Италію, гдѣ онъ заставилъ короновать себя вмѣстѣ съ своей супругой Кунигундой въ Римѣ 1014 императорской короной. По возвращеніи въ Германію, ему опять пришлось бороться съ Болеславомъ польскимъ и уступить ему, по Бауценскому миру 1018 восточныя окраины имперіи. Третій походъ въ Италію предпринялъ Г., призванный на помощь папой Бенедиктомъ VIII, 1022 противъ грековъ; съ послѣдними онъ велъ счастливую войну, но вслѣдствіе распространившейся въ его войскахъ чумы, вынужденъ былъ возвратиться въ Германію и умеръ въ Гронѣ близъ Геттингена. Г. стремился упрочить императорскую власть, но не сумѣлъ сосредоточить свою дѣятельность на этой цѣли, слишкомъ разбрасываясь и потому не могъ одолѣть встрѣченныхъ имъ препятствій. Нѣкоторые историки (особ. Герреръ и Гизебрехтъ) признаютъ Г. однимъ изъ энергичнѣйшихъ и способнѣйшихъ германскихъ королей, но такая оцѣнка его личности является сильно преувеличенной. 1146 онъ былъ причисленъ папой Евгеніемъ III къ лику святыхъ. См. Hirsch, Jahrbücher des Deutschen Reichs unter H. II (продолжено Побстомъ и Бреслау, Лейпц.,

1862—76); Usinger, Zur Beurteilung H. II (Historische Zeitschrift, 1862); Cohn, Kaiser H. II. (1867).

3) Г. III, род. 1017, ум. 1056, единственный сын императора Конрада II, второй императоръ изъ Салическаго дома, избранъ королемъ Германіи уже 1026 и торжественно коронованъ 1028. Вступилъ на престолъ 1039, тотчасъ по смерти отца. Онъ былъ человекъ суроваго характера, совершенно равнодушный къ радостямъ земной жизни, строго набожный, обуреваемый сильными страстями и безграничнымъ честолюбіемъ. Требуя отъ всѣхъ дисциплины и безусловной покорности, Г. импонировалъ окружающимъ, но ни въ комъ не возбуждалъ къ себѣ симпатіи. Онъ серьезно помышлялъ о всемірномъ господствѣ. Чтобы упрочить могущество императорской власти, онъ удерживалъ за собой доставшіяся ему герцогства или раздавалъ ихъ своимъ родственникамъ и (Баварію и Корингію) менѣе сильнымъ князьямъ. Въмѣстѣ съ тѣмъ Г. старался внушить уваженіе къ имперіи путемъ вѣдшихъ войнъ. Онъ нанеся кровопролитное пораженіе венграмъ, изгнавшимъ своего короля Петра, его любимца, заставилъ ихъ возратить ему тронъ, за что въ благодарности возстановленный на тронѣ король призналъ 1044 свою ленную зависимость отъ Г. Во внутреннихъ дѣлахъ Германіи Г. былъ приверженцемъ партіи клюнійскаго монастыря, стремившейся къ церковной реформѣ. Для прекращенія церковнаго раскола онъ созвалъ 1046 соборъ епископовъ въ Сутри въ Италіи, который низложилъ трехъ соперничавшихъ папъ, Бенедикта IX, Сильвестра III и Григорія VI и избралъ папой нѣмецкаго епископа Суитгера подъ именемъ Климента II. Климентъ и его преемники усердно содѣйствовали Г. въ его стремленіяхъ реформировать бытъ и нравы церковнаго клира; но результатомъ этихъ стремленій было усиленіе могущества и значенія папства, получившаго возможность оспаривать у императорской власти господство надъ христіанскимъ міромъ. См. Steindorff, Jahrbücher des Deutschen Reichs unter H. III (Лейпцигъ, 1874—81).

4) Г. IV, сынъ предыдущаго, род. 1050, ум. 1106, избранъ преемникомъ своего отца 1053 и коронованъ въ Ахенѣ 1054; находился вначалѣ подъ опекой матери Агнесы, въ рукахъ которой и сосредоточено было управленіе государствомъ. Недовольные ею князья, во главѣ съ кельнскимъ архіепископомъ Аннономъ, желая захватить власть въ свои руки, насильно увезли 1062 молодого короля въ Кельнъ, причемъ Аннонъ овладѣлъ правительств. властью и взялъ на себя воспитаніе короля. Этотъ насильственный актъ вызвалъ цѣлый рядъ раздоровъ и смутъ въ государствѣ. Властолюбие Аннона возбудило въ свою очередь глубокое недовольство, которымъ воспользовался не менѣе честолюбивый архіепископъ бременскій Адальбертъ, чтобы

приобрѣсти влияние на воспитаніе короля. На образованіе характера короля чрезмѣрная снисходительность Адальберта къ прихотямъ и капризамъ царственнаго воспитанника оказывала столь же пагубное дѣйствіе, какъ и жестокость и непреклонная строгость Аннона. Юноша совершенно отдался въ руки Адальберта; послѣдній, заставилъ на собраніи князей въ Вормсѣ признать 14-лѣтняго Г., возвратившагося изъ перваго похода въ Венгрію 1065, совершеннолѣтнимъ, послѣ чего сталъ править государствомъ отъ его имени. Адальбертъ задался при этомъ цѣлью возстановить прежнія права королевской власти во всемъ ихъ объемѣ. Но собравшіеся на сеймѣ въ Трибурѣ 1066 князья заставили Г. устранить Адальберта и передать имъ управленіе государствомъ. Молодой король, раздраженный этимъ униженіемъ, предался самой безпорядочной жизни. Князья въ томъ же 1066 рѣшили въслѣдствіе этого женить его на Бергѣ, дочери маркграфа сузскаго. Сначала Г. пытался освободиться отъ непреходящей опеки князей и ненавистнаго брака; ему это не удалось и съ теченіемъ времени онъ примирился съ своей супругой и пропикся къ ней даже уваженіемъ, послѣ рожденія сына (1071). Съ 1070 Г. начинаетъ проявлять стремленіе къ самостоятельности. Онъ рѣшился прибѣгнуть къ крутымъ мѣрамъ, чтобы лишить герцоговъ независимости и подчинить ихъ королевской власти. Чтобы обезпечить себѣ господство въ Саксоніи и Тюрингіи, онъ построилъ рядъ укрѣпленныхъ замковъ, снабженныхъ сильными гарнизонами. Эти суровыя мѣры вызвали 1073 возстаніе саксонцевъ; покинутый многими свѣтскими и духовными князьями, Г. долженъ былъ уступить (1074). Будучи не въ силахъ перенести постигшее его униженіе, Г. воспользовался первымъ удобнымъ случаемъ для возобновленія борьбы съ саксонцами, изъ которой онъ вышелъ на этотъ разъ (1075) безусловнымъ побѣдителемъ. Число противниковъ Г., съ которыми онъ послѣ побѣды обошелся очень сурово, однако, еще болѣе увеличилось. Папа Григорій VII, мечтавшій о всемірномъ господствѣ папства и усматривавшій въ возрастающемъ могуществѣ Г. враждебную и опасную для его замысловъ силу, рѣшилъ 1075 прямо вмѣшаться въ германскія дѣла; онъ началъ ходатайствовать за саксонцевъ и потребовалъ освобожденія находившихся въ плѣну духовныхъ лицъ, а затѣмъ главнымъ предметомъ раздора между королемъ и папой сдѣлалось право инвеституры, т. е. назначенія епископовъ королемъ. Послѣ мирныхъ переговоровъ по этому спорному вопросу, папа наконецъ обратился къ Г. (дек. 1075) съ рѣкимъ письмомъ, въ которомъ онъ возводилъ на него цѣлый рядъ обвиненій; раздраженный король принялъ брошенный ему вызовъ и (январ. 1076) на вормскій соборъ объявилъ папу низложеннымъ. Григорій VII (февр.)

отвѣтилъ на это отлученіемъ Г. отъ церкви и освободилъ всѣхъ его подданныхъ отъ повинненія ему. Многочисленные враги Г. приняли сторону папы и постановили считать короля низложеннымъ до тѣхъ поръ, пока папа не рѣшитъ дѣло окончательно. Покинутый всѣми, Г. вынужденъ былъ покориться и зимою 1077 въ сопровожденіи своей супруги и сына отправился въ Италію; тамъ, стоя босоногій, во власяницѣ, во дворѣ замка Каноссы, гдѣ въ это время жилъ папа, онъ въ теченіе трехъ дней униженно вымаливалъ у него прощенія, которое наконецъ и было имъ получено на четвертый день покаянія, подъ условіемъ, что Г. удовлетворитъ князей. Г. рѣшилъ отомстить за обиду. Сами князья вскорѣ представили ему для этого удобный случай. Несмотря на полученное отъ папы полное прощеніе, князья на сеймѣ въ Форхгеймѣ избрали королемъ герцога Рудольфа Швабскаго. Г., вернувшись въ Германію, сумѣлъ возратить себѣ народныя симпатіи, собралъ значительное войско и вступилъ въ борьбу для защиты своихъ правъ. Первые битвы (1078 и 1080) оказались неудачными для Г.; но когда, вскорѣ послѣ второй изъ нихъ (при Цейтцѣ), Рудольфъ умеръ отъ полученныхъ ранъ, то Г. фактически сдѣлался единственнымъ государемъ. Въ это время, правда, папа снова подвергъ его отлученію, но нѣмецкіе епископы на двухъ соборахъ въ Майнцѣ и Бриксенѣ объявили Григорія VII низложеннымъ и выбрали папой Климента III. Для Г. наступилъ моментъ отмщенія. Онъ съ войскомъ переправился 1081 черезъ Альпы, опустошилъ земли маркграфіи Матильды, завоевалъ Флоренцію и подступилъ къ Риму, которымъ овладѣлъ только 1084 и короновался императорскою короной. Григорій VII бѣжалъ въ замокъ св. Ангела. Вернувшись въ Германію, Г. снова долженъ былъ вступить въ борьбу съ своими противниками, избравшими 1081 въ короли графа Германа; однако, Г. не трудно было побѣдить своего слабого соперника. Между тѣмъ 1085 ум. Григорій VII и партія его приверженцевъ выбрала папой Виктора III, а послѣ его смерти (1088) — Урбана II (1088—89), вступившаго въ ожесточенную борьбу съ сторонникомъ Г., папой Климентомъ III. Эта борьба привела къ новому побѣдоносному походу Г. въ Италію 1090. Но въ это время отъ Г. отложился его сынъ, Конрадъ и короновался 1093 королемъ Итали. Только 1097 Г. удалось вернуться въ Германію и помириться, помощью уступокъ, съ самыми могущественными изъ своихъ враговъ. Снова настало затишье, но не надолго. Новый папа Пасхалисъ II снова подвергнулъ Г. отлученію, а враги его въ Баваріи побудили 1104 его любимаго сына Генриха, поднять оружіе противъ отца. Вскорѣ отецъ попалъ въ плѣнъ къ сыну и 31 дек. 1105 принужденъ былъ подписать отреченіе. Послѣ этого ему удалось бѣжать изъ плѣ-

на; онъ уже задумывалъ планъ мести, но умеръ. См. Floto, H. IV und sein Zeitalter (1855—57); Meyer v. Knonau, Jahrbücher des Deutschen Reichs unter H. IV und Heinrich V (1890); Kilian, Itineras Kaiser Heinrich IV (1886).

5) Г. V, сынъ предыдущаго, род. 1081, ум. 1125; вступилъ на престолъ 1105 послѣ вынужденнаго отреченія отца; вскорѣ сумѣлъ возстановить миръ внутри Германіи, но не могъ возстановить леннаго верховенства надъ Чехіей, Польшей и Венгріей. Съ папой продолжалась борьба изъ-за инвеституры. Пасхалисъ II продолжалъ отрицать право свѣтской власти на инвеституры и отказался уладить споръ путемъ мирныхъ переговоровъ. Тогда Г. отправился 1110 г. съ 30.000 войскомъ въ Италію и двинулся къ Риму. Въ Сутри между Г. и Пасхалисомъ состоялось соглашеніе, по которому церкви должны были возвратитъ всѣ полученные отъ государства имущества и отказаться отъ феодальныхъ правъ, а императоръ отъ права инвеституры. Когда въ церкви св. Петра назначено было торжественное объявленіе договора, со стороны духовныхъ государей-владѣльцевъ поднялась дѣлая буря протестовъ. Папа тогда отказался короновать Г., но захваченный вмѣстѣ съ многими кардиналами въ плѣнъ, долженъ былъ уступить Г., призналъ за нимъ право инвеституры епископовъ и аббатовъ и, вышущенный изъ плѣна, короновалъ его 1111. Едва только Г. возвратился въ Германію, какъ собравшійся 1112 (мартъ) латеранскій соборъ объявилъ заключенный папой договоръ недѣйствительнымъ, а соборъ въ Вѣнѣ (сентябрь) отлучилъ императора отъ церкви. Это побудило Г. 1116 предпринять новый походъ въ Италію; онъ овладѣлъ землями умершей маркграфіи Матильды, изгналъ Пасхалиса изъ Рима. Въ то же время внутренняя борьба въ Германіи не прекращалась. Г. удалосъ склонить противниковъ къ миру общаеніемъ возстановитъ ихъ прежнія владѣнія. Умиротворенные (на рейхстагѣ въ Вюрцбургѣ 1121) князья выступили посредниками въ дѣлѣ возстановленія мира между церковью и государствомъ, послѣ того, какъ папы Геласій II и Каликстъ II дважды возобновляли отлученіе Г. отъ церкви. Примиреніе состоялось на почвѣ компромисса, извѣстнаго подъ названіемъ Вормскаго конкордата 23 сент. 1122, которымъ устанавливалось различіе между духовной и свѣтской стороною епископской власти: епископы избирались соборными капитулами и утверждались папой посредствомъ пожалованія кольца и посоха, но императору предоставлялось жаловать избраннымъ свѣтскія феодальныя права путемъ врученія скиптра. По окончаніи этого продолжительнаго спора, Г. опять приходилось имѣть дѣло съ не разъ еще возникавшими внутренними раздорами. Вскорѣ онъ скончался, не оставивъ послѣ себя потомства. Съ его смертью угасъ Саличе-

скій или Франконскій императорскій домъ. См. Gervais, Geschichte Deutschlands unter H. V und Lothar II, (1841).

6) Г. VI, род. 1165, ум. 1197, старшій сынъ императора Фридриха I; избранъ королемъ 1169 г.; человекъ съ яснымъ умомъ и большой силой воли, онъ въ то же время отличался широкимъ образованіемъ, выступалъ м. пр., какъ миннезингеръ. Женвшись 1186 на Констанціи сицилійской, дочери короля Рожера, онъ тѣснѣйшимъ образомъ связалъ свою личность съ судьбою Италіи. Вступивъ послѣ смерти отца 1190 на нѣмецкій престолъ, онъ тотчасъ отправился въ Италію, гдѣ папа Целестинъ III короновалъ его 1191 императорскою короной. Когда послѣ смерти сицилійскаго короля Вильгельма II Г. хотѣлъ вступить въ управленіе сицилійскимъ королевствомъ, то норманы выставили ему соперника въ лицѣ незаконнорожденнаго сына Вильгельма II, Танкредя Лечче. Началась война, во время которой опустошительная чума уничтожила большую часть нѣмецкаго войска, а Констанція попала въ плѣнъ къ неприятелю. Между тѣмъ Генрихъ Левъ собралъ около себя враговъ Гогенштауфеновъ и началъ борьбу съ Г., которая закончилась бракомъ сына Генриха Льва съ теткою императора Агнесой. Послѣ этого Г. возвратился въ Италію, гдѣ къ тому времени умерли Танкредъ и его старшій сынъ Рожеръ, и силою оружія возстановилъ свои наследственные права въ Сициліи. Возвратившись въ Германію, Г. задался широкимъ планомъ поднять значеніе имперіи; но его попытка установить наследственную монархію и уничтожить избирательное начало разбилась о сопротивление князей (на сеймахъ въ Вормсѣ и Вюрцбургѣ 1196). Все-таки, онъ добился избранія въ нѣмецкіе короли своего малолѣтняго сына Фридриха. Вскорѣ послѣ этого, среди приготовленій къ новому крестовому походу, съ которымъ у него соединились планы — завоевать греч. имперію и овладѣть всѣмъ востокомъ—Г. скончался. См. Toeche, Kaiser H. VI (1867); Müske, H. VI nach Otto von St. Blasien, Arnold von Lübeck und den Kölner Annalen dargestellt (1876); Ficker, Ueber das Testament Kaiser H. VI (1871); Bloch, Forschungen zur politik Kaiser Heinrichs VI 1191—1194 (1892).

7) Г. (какъ король римскій Г., VII), род. 1211, ум. 1242, старшій сынъ императора Фридриха II; ребенкомъ былъ коронованъ сицилійскимъ королемъ. Затѣмъ 1220 во Франкфуртѣ Фридрихъ II заставилъ избрать его нѣмецкимъ королемъ. Послѣ того, какъ архіепископъ кельнскій короновалъ его въ 1121 г. въ Ахенѣ, онъ остался въ отсутствіи отца регентомъ въ Германіи, находясь подъ руководствомъ совѣта изъ князей. Поощряемый Григоріемъ IX, Г. стремился къ захвату отцовской власти. Но возвратившійся въ Германію Фридрихъ II взыалъ въ плѣнъ своего сына 1235 и сослалъ его въ Апулію, а затѣмъ въ

Мартирано въ Калабріи, гдѣ онъ и скончался.

8) Г. Распе, см. Геприхъ 49).

9) Г. VII, род. 1269, ум. 1313 (основатель Люксембургскаго императорскаго дома), сынъ графа Генриха III; избранъ императоромъ 1308 и коронованъ 1309 въ Ахенѣ. Утвердивъ свою власть, обезпечивъ себѣ возстановленіемъ рейнскихъ таможенъ вѣрность рейнскихъ курфюрстовъ и заключивъ миръ съ Франціей (которой окончат. уступилъ Арль и Лионъ), Г. отправился въ Италію. Въ Миланѣ онъ былъ коронованъ желѣзной короной и принудилъ къ покорности Ломбардію 1311. Сознывая, однако, затруднительность своего положенія по отношенію къ франц. политикѣ и къ анжуйской династіи въ Неаполѣ, онъ старался щадить гвельфовъ и примирить интересы враждебныхъ партій. Такой политикой онъ оттолкнулъ отъ себя гибеллиновъ и вызвалъ цѣлый рядъ смутъ, совершенно ослабившихъ его авторитетъ и подорвавшихъ его могущество. Послѣ прибытія въ Римъ 1312 вступившаго открытое возстаніе, черезъ баррикады и груды труповъ долженъ былъ онъ пройти, чтобы короноваться въ Латеранскомъ соборѣ. Изъ Рима Г. отправился во Флоренцію и круто измѣнилъ политику, рѣшившись предаться партіи гибеллиновъ, и поселившись въ ихъ главной резиденціи Пизѣ. Здѣсь, не смотря на угрозу папы отлученіемъ, Г. сталъ готовиться къ борьбѣ съ Робертомъ неаполитанскимъ, рѣшивъ предпринять походъ въ Неаполь. Но 13 авг. 1313 г. онъ заболѣлъ и вскорѣ умеръ. См. Dönniges, Kritik der Quellen für die Geschichte Heinrichs VII. (Берл., 1841); Barthold, Der Römerzug Heinrichs von Lützelburg (Кениг. 1831, 2 т.); Sommerfeldt, Die Romfahrt Kaiser Heinrichs VII. (1888); Wenck, Clemens V. und H. VII. (Галле, 1882); „Die Romfahrt Kaiser Heinrichs VII. im Bildercyklus des Codex Balduini Trevirensis“ (39 Tafeln, mit Tert von Imer, Берл., 1881).

Короли Франціи. 10) Г. I, король Франціи (1005—1060), третій сынъ короля Роберта; вступилъ на престолъ 1031 г. Царствованіе его было непрерывной борьбой съ дворянствомъ, во время которой значительно окрѣпло могущество духовенства. Передъ своею смертью Г. назначилъ наследникомъ французскаго престола своего сына Филиппа I, съ 1051 г. былъ женатъ на Аннѣ, дочери Ярослава Мудраго.

11) Г. II, король Франціи (1518—1559), вступилъ на престолъ 1547 г.; обладая красивою внѣшностью, но мало способный и не самостоятельный, онъ всецѣло подчинялся вліянію фаворитовъ, именно своей любовницы Дианы Пуатье и коннетабля Монморанси. Г. возобновилъ съ Англіей войну, закончившуюся 1550 возвращеніемъ Франціи Булони. 1552 г. Г. заключилъ въ Шамборѣ союзъ съ курфюрстомъ Морицемъ Саксонскимъ противъ императора и вторгнувшись съ 35,000 арміею въ Лотарингію, за-

воевалъ Туль и Верденъ и занялъ Нанси, а коннетабль овладѣлъ Мецомъ. 1554 г. три франц. арміи опустошили Артуа, Геннегау и Лютихъ и нѣск. разъ разбили войска императора. Менѣе счастлива была война, которую Г. велъ съ 1552 г. въ Италиі. 1556 г. былъ заключенъ съ императоромъ пятилѣтній миръ, который Г. вскорѣ нарушилъ по настоянію папы Павла IV, пославъ герцога Гиза съ 20,000 арміей въ Италію для завоеванія Неаполя. Предпріятіе это потерѣло неудачу, благодаря искусству испанскаго полководца, герцога Альбы. Еще болѣе неудачно, чѣмъ въ Италіи, ведены были военныя операціи Г. на нидерландской границѣ, гдѣ коннетабль Монморанси потерпѣлъ полное пораженіе при С. Кантенѣ 1557 г.: при Гравелингенѣ 1558 графъ Эгмонтъ уничтожилъ цѣлую французскую армію. Тогда въ обѣихъ воюющихъ странахъ возобладало желаніе примириться, чтобы соединить обѣ католическія державы для борьбы противъ протестантской Европы. 1559 г. былъ заключенъ миръ въ Шато-Камбрези между Франціей, Испаніей и Англіей. Г. вернулъ Пьемонтъ и 198 укрѣпленныхъ мѣстъ и получилъ обратно Гамъ, С. Кантенъ, Кастелѣ, а также взятаго въ плѣнъ коннетабля. Для закрѣпленія мира старшая дочь Г., Елизавета, была выдана замужъ за Филиппа II. На праздничномъ турнирѣ, устроенномъ по случаю свадьбы, противникъ Г. графъ Монгомери по несчастной случайности нанесъ ему копьемъ смертельную рану. См. De la Barre-Duparcq Histoire de Henri II (Пар., 1887).

12) Г. III, король Франціи (1551—1589), третій сынъ Г. II и Екатерины Медичи. Едва достигнувъ 18 л., онъ принялъ на себя командованіе арміей, сражавшейся съ гугенотами, и лично участвовалъ въ ужасахъ Вареоломеевской ночи. Благодаря интригамъ матери, Г. былъ избранъ 1573 г. польскимъ королемъ, но въ слѣдующемъ году возвратился во Францію, чтобы занять французск. престолъ, освободившись послѣ смерти его брата Карла IX. Здѣсь Г. предался всякаго рода излишествамъ, смѣнявшимся припадками благочестиваго покаянія, и подчинился окружавшимъ его фаворитамъ (mignons). При возобновеніи религиозныхъ войнъ, Г. держался крайне нерѣшительной и трусливой политики. Между тѣмъ, Гизы работали въ тиши для упроченія своего могущества и заставили Г. заключить миръ въ Бокье (1576 г.), вызвавшій неудовольствіе всей католической партіи; по этому миру, гугенотамъ была предложена религиозная свобода. Подъ предлогомъ защиты католической религіи была основана пресловутая священная лига, истинная цѣль которой заключалась въ низверженіи дома Валуа. Вскорѣ Г. объявилъ себя главою лиги, но не имѣлъ настолько мужества, чтобы открыто стать во главѣ войска; онъ выставилъ противъ гугенотовъ три арміи; побѣда короля Наварскаго при Кутрасѣ 1587 дала, однакъ, войнѣ

печальный для лигистовъ оборотъ, чѣмъ рѣшили воспользоваться герц. Гизъ, чтобы окончателно погубить короля. Предводители лиги предъявили королю въ янв. 1588 ультиматумъ, требуя отъ него рѣшительнаго присоединенія къ ихъ дѣлу, введенія инквизиціи и т. п. Г. съ необычной для него твердостью отвергнулъ эти требованія, приказалъ ввести въ Парижъ 6000-ое войско, вслѣдствіе чего такъ называемая лига шестнадцати подняла 12 мая въ городѣ народный мятежъ (день баррикадъ). Король, оказавшійся забаррикадированнымъ въ своемъ дворцѣ, въ Луврѣ, успѣлъ бѣжать въ Шартръ и 19 іюля вынужденъ былъ подписать договоръ съ герцогомъ Гизомъ, который онъ поклялся на собраніи государственныхъ сословій въ Блуа свято соблюдать. По этому договору герц. Гизъ получилъ званіе генер. намѣстника, кардиналъ Бурбонъ — право наследовать престолъ, а лига — обѣщаніе, что еретики подвергнутся преслѣдованію. Но 23 дек. герцогъ Гизъ былъ убитъ въ передней короля, а на слѣдующій день та же участь постигла въ тюрьмѣ его брата, кардинала Лотарингскаго. Тогда вспыхнуло возстаніе въ Парижѣ и другихъ городахъ. Г. бѣжалъ 1589 къ королю Наварскому и присоединился къ его арміи, за что былъ отлученъ папой отъ церкви. Оба короля съ войсками гугенотовъ двинулись къ Парижу, но 1 августа 1589 г. въ лагерѣ при Сенъ-Клу Г. былъ заколотъ доминиканскимъ монахомъ-фанатикомъ, Жакомъ Клеманомъ. Съ его смертью прекратилась мужская линия династіи Валуа. Передъ смертью Г. назначилъ короля Наварскаго наследникомъ французскаго трона. См. Marquis Eman. de Noailles, Henri de Valois et la Pologne en 1572 (Парижъ, 1867, 3 т.); de la Barre-Duparcq, Histoire de Henri III (1882); Robiquet, Paris et la Ligue sous le règne de Henri III (1887); Lady Jackson, The last of the Valois and the accession of Henry of Navarra (Лонд., 1888).

13) Г. IV, король Франціи (1553—1610), первый король бурбонской династіи, сынъ Антона Бурбонскаго и Юанны д'Альбре, дочери и наследницы короля наварскаго и беарнскаго; получилъ воспитаніе въ духѣ протестантства, горячими послѣдователями котораго были его мать и дядя, принцъ Конде. Когда вспыхнула 1567 г. вторая религиозная война, Г. явился сперва номинальнымъ, а по смерти Конде 1569 и дѣйствительнымъ вождемъ гугенотовъ. Послѣ С.-Жерменскаго мира (1570) Г. женился на сестрѣ Карла IX; шесть дней послѣ этого, 24 августа 1572 г., разыгрались кровавыя событія Вареоломеевской ночи. Г. спасся только тѣмъ, что началъ посѣщать католическую мессу. Его держали во дворцѣ въ почетномъ плѣну. Приобрѣтя личиною добродушія довѣріе короля, Г. при первомъ удобномъ случаѣ (1576 г.) бѣжалъ изъ Парижа, сталъ во главѣ гугенотовъ, возвратившись къ протестантизму скорѣе по политическимъ расчетамъ, нежели по вле-

ченію религіознаго чувства. Сдѣлавшись по смерти герц. Анжуйскаго (1584) законнымъ наследникомъ французск. престола, началъ 1585 г. новую войну съ католической лигой, которая при содѣйствіи папы Сикста V и Филиппа II испанскаго, провозгласила наследникомъ престола престарѣлаго кардинала Бурбонскаго; въ этой войнѣ Г. обнаружилъ большую энергію и настойчивость, блестящія военныя и политическія способности. 20 авг. 1587 г. онъ разбилъ войско короля при Кутрасѣ. Но рѣшительный поворотъ въ дѣлахъ наступилъ послѣ смерти Г. III. Съ этихъ поръ Г., согласно салическому закону, ставился королемъ Франціи, какъ первый представитель Бурбонской династіи. Между тѣмъ овладѣть трономъ было нелегко. Правда, Г. удалось привлечь на свою сторону партію „политиковъ“ и удержать за собой поддержку своихъ католическихъ и протестантскихъ друзей; но лига оставалась ему враждебной и непримиримой. Нанеся лигистамъ 1590 тяжкое поражение при Иври, Г. приступилъ къ осадѣ Парижа, но безуспѣшно. Въ началѣ 1593 одинъ изъ предводителей лиги, герц. Майеннскій, созвалъ генеральныя штаты для выбора новаго короля. Но прежде, чѣмъ это случилось, Г. снова перешелъ въ католицизмъ; этимъ шагомъ онъ склонилъ на свою сторону нерѣшительные элементы и сдѣлалъ возможнымъ возстановленіе мира; 27 февраля 1594 г. Г. былъ коронованъ въ Шартрѣ, а черезъ мѣсяцъ Парижъ открылъ ему свои ворота. Въ слѣдующемъ году папа освободилъ Г. отъ всѣхъ наложенныхъ на него церковныхъ каръ; 1596 лига подчинилась королю, а 1598 заключенъ былъ миръ съ Филиппомъ II, не безвыгодный для Г. Нантскій эдиктъ (13 апр. 1598 г.) даровалъ гугенотамъ полную равноправность и является въ Европѣ первымъ актомъ, гарантирующимъ свободу совѣсти. 12 лѣтъ царствованія Г. протекли спокойно; ими Г. воспользовался, для урегулированія государственной жизни, потрясенной гражданской войной; Г. при этомъ обнаруживалъ неутомимую энергію, ясный проницательный взглядъ и умѣнье выбирать совѣтниковъ и помощниковъ. Прежде всего необходимо было возстановить авторитетъ государственной власти, возвысивъ силу и значеніе короля; католическую церковь Г. поставилъ въ зависимость отъ государства, лишилъ дворянство права содержать войско, уничтожилъ власть губернаторовъ провинцій и отмѣнилъ городское самоуправленіе; генеральныя штаты перестали созываться, компетентность провинц. собраній была ограничена узкими предѣлами. Небольшая постоянная армія быстро подавляла всякіе заговоры и возстанія и держала подданныхъ въ уздѣ. Финансовыми дѣлами государства превосходно руководили Ботюкъ, маркизъ Рони и герц. Сюлли. Данъ былъ толчекъ развитію путей сообщенія; мелкая промысл. была освобождена отъ многихъ

стѣснительныхъ ограниченій; крупная промышленность и особенно шелковое производство быстро развивались; земледѣліе и скотоводство достигли блестящаго состоянія. Г. содѣйствовалъ также успѣхамъ наукъ и искусствъ. Но особенное вниманіе онъ обратилъ на внѣшнія дѣла; здѣсь главной цѣлью его было ослабленіе могущества Габсбурговъ. Споромъ изъ-за юлихъ-клевскаго наследства Г. воспользовался, чтобы примкнуть къ врагамъ императора. 17 мая 1610 г. король намѣревался отправиться въ Шалонъ въ главную квартиру арміи; 13 мая онъ устроилъ коронов. королевы Маріи Медичи, которая должна была остаться въ качествѣ регентши, а 14 мая Равальякъ закололъ его кинжаломъ. См. Perefixe, Histoire de Henri IV (1822); Poirson, Histoire du règne de Henri IV (3 изд., 1865, 4 т.); Lescure, Henri IV 1553—1610 (1873); Lacombe, Henri IV et sa politique (1878); M. Philippson, König H. IV. von Frankreich (въ „Neuen Plutarch“, т. 1, Лейпцигъ, 1874); De la Barre-Duparcq, Histoire de Henri IV (1884); Jackson, The first of the Bourbons (Лонд., 1890, 2 т.); Jung, Henri IV considéré comme écrivain (1855); Guadet, Henri IV, sa vie, son œuvre, ses écrits (1879); Zeller, Henri IV et Marie de Médicis (1878); Rott, Henri IV, les Suisses et la Haute Italie (1882); Philippson, H. IV. und Philipp III. Die Begründung des französischen Übergewichts in Europa 1598—1610 (Берл., 1870—73, 3 т.); Anquez, Henri IV et l'Allemagne (Пар., 1877).

14) Г. V, имя, которымъ называли французскіе легитимисты герцога Бордосскаго, графа Шамбора. См. *Шамборъ*.

Баварія. 15) Г. I, герцогъ баварскій (920—955), 2-й сынъ германскаго короля Генриха I; возсталъ 938 противъ своего брата Оттона I, но, потерпѣвъ поражение, долженъ былъ покинуть Германію и бѣжать къ французскому королю Людовику IV; въ послѣдствіи Г. покорился брату, за что получилъ Лотарингію. Лишенный вскорѣ опять этого герцогства, онъ задумалъ убить Оттона I; однако, заговоръ былъ во время раскрытъ и Г. былъ заключенъ въ Ингельгеймъ, откуда выпущенъ послѣ полного раскаянія и 948 получилъ герцогство баварское.

16) Г. II, Строптивый, герцогъ баварскій, сынъ предыдущаго (951—995), наследовалъ отцу 4-хъ лѣтъ, состоя подъ опекой своей матери. 974 составилъ заговоръ съ цѣлью низложить Оттона II и овладѣть короной. Посаженный за это въ Ингельгеймъ, онъ вскорѣ бѣжалъ отсюда, поднявъ возстаніе въ Баваріи, но потерпѣвъ поражение, лишился своего герцогства; послѣ новаго возстанія 978 былъ лишенъ всѣхъ своихъ владѣній и отданъ подъ надзоръ утрехтскаго епископа. Послѣ смерти Оттона II, Г. снова пытался 984 овладѣть престоломъ несовершеннолѣтняго Оттона III, но 985 покорился и получилъ обратно Баварію.

17) Г. Гордый, герцогъ баварскій и саксонскій, изъ дома Вельфовъ (1108—1139), сынъ Генриха Чернаго; женился на единственной дочери императора Лотаря, Гертрудѣ. Лотарь незадолго передъ смертью 1137 провозгласилъ Г. герцогомъ саксонскимъ и передалъ ему знаки императорскаго достоинства; въ силу этого, онъ началъ домогаться престола Германіи, но неудачно. 1138 Г. передалъ императорскія регалии избранному на престолъ Конраду III, но не хотѣлъ отказаться отъ одного изъ своихъ герцогствъ. За это онъ былъ подвергнутъ опалѣ и Саксонія отдана Альбрехту Медвѣду; но ему удалось удержать за собой Саксонію. Вскорѣ затѣмъ Г. внезапно скончался въ полномъ цвѣтѣ силъ, не достигнувъ еще 32 л.

18) Г. Левъ, герцогъ баварскій и саксонскій (1129—1195), сынъ предыдущаго; формально получилъ обратно Саксонію 1142 и отказался отъ Баваріи. 1147, однако, снова принялъ титулъ герцога баварскаго и пытался 1151 силою оружія возвратитъ себѣ Баварію, но лишь 1154 получилъ ее отъ Фридриха I. Въ благодарность за это, Г. сопровождалъ Фридриха въ его первыхъ походахъ въ Римъ и принялъ его сторону въ церковномъ спорѣ. Въ промѣжуткахъ Г. укрѣпилъ свою власть въ Баваріи, гдѣ основалъ Мюнхенъ, и особенно въ Саксоніи, восточныя границы которой онъ значительно раздвинулъ, благодаря удачнымъ войнамъ съ славянами. Онъ поднялъ значеніе Любека, завоевалъ весь Мекленбургъ и переднюю Померанію. Его успѣхи, возбудившіе въ немъ сознаніе своей силы и стремленіе къ политическому преобладанію, вызвали враждебное противъ него настроеніе среди нѣмецкихъ князей, заключившихъ противъ него 1166 въ Мерабургѣ союзъ, въ то время, какъ онъ воевалъ въ Помераніи. Между противниками возгорѣлась ожесточенная борьба, прекратившаяся 1169, благодаря вмѣшательству Фридриха I, который заставилъ князей, собравшихся на бамбергскомъ сеймѣ, удовлетворить Г. Но скорѣ дружба между Г. и императоромъ стала охлаждать; онъ считалъ себя настолько могущественнымъ, что думалъ обойтись безъ покровительства Фридриха. Г. направилъ всю свою энергію на усиленіе могущества своей династіи, чтобы дать ей возможность добиться императорской короны. Поэтому онъ отказался отъ участія въ римскомъ походѣ Фридриха 1174 и не оказалъ ему помощи въ постигшей его военной неудачѣ. Онъ предпочелъ воспользоваться этимъ моментомъ, чтобы предпринять новый походъ въ Померанію, и расширить пріобрѣтенныя имъ тамъ владѣнія. Между тѣмъ императоръ, заключивъ 1177 миръ съ Александромъ III въ Венеціи, возвратился 1178 въ Германію. Г., начавшій въ это время борьбу съ саксонскими феодалами, игнорировалъ всѣ попытки къ примиренію со стороны Фридриха и не явился 1179 на

сеймы въ Вормсѣ, Магдебургѣ и Кельнѣ, созванные для разбора его дѣла. Вслѣдствіе этого 1180 было рѣшено лишить его Саксоніи, а затѣмъ и Баваріи. Началась война, въ которой Г. вначалѣ имѣлъ успѣхъ. Но когда императоръ самъ вторгнулся въ Саксонію, то остававшіеся вѣрными Г. вассалы покинули его. Очутившись въ критическомъ положеніи, Г. вынужденъ былъ покориться. На эрфуртскомъ сеймѣ 1181 рѣшено было возвратитъ ему только Брауншвейгъ и Люнебургъ, но все-таки онъ вынужденъ былъ отправиться въ изгнаніе въ Англію къ своему тестю королю Генриху II. 1185 Г. получилъ разрѣшеніе возвратиться въ Германію, но былъ вторично изгнанъ на три года, отказавшись принять участіе въ предпринятомъ Фридрихомъ крестовомъ походѣ 1188. Однако уже 1189 Г. возвратился въ Саксонію, вступилъ въ борьбу съ своими старыми противниками и снова овладѣлъ большей частью своего герцогства, но послѣ нѣсколькихъ несчастныхъ сраженій долженъ былъ заключить миръ въ Фульдѣ (1190), по которому за нимъ осталась самая незначительная часть завоеваннаго. Не теряя надежды на восстановленіе прежняго могущества, Г. началъ 1192 новую войну, пользуясь недовольствомъ князей, вызваннымъ правленіемъ Генриха VI, но въ слѣдующемъ году онъ уже вынужденъ былъ покориться и умеръ, примирившись съ Генрихомъ VI. См. M. Philippson, Geschichte Heinrichs des Löwen (2 т., 1867—68); Prutz, H. d. L. (Лейпц., 1865).

19) Г. Язомирготъ (Jasomirgott, прозванный такъ за свою любимую поговорку), герцогъ баварскій (1114—1177), изъ Бабенбергскаго дома, 2-й сынъ Леопольда св., съ 1142 маркграфъ австрійскій. Получивъ 1143 герцогство баварское, онъ долженъ былъ уступить его 1154 Генриху Льву, за что былъ вознагражденъ возведеніемъ Австріи въ герцогство, непосредственно стоявшее подъ имперскимъ верховенствомъ, и уменьшеніемъ повинностей въ пользу имперіи.

Брауншвейгъ-Волфенбютель. 20) Г. Младшій, герцогъ брауншвейгъ-вольфенбютельскій (1489—1568), сынъ Генриха Старшаго, вступилъ на престолъ 1514. Врагъ реформации (Лютеръ написалъ противъ него брошюру: „Wider Hans Worst“), онъ старался возбудитъ въ сосѣднихъ лютеранскихъ государствахъ смуту и мятежи, но былъ изгнанъ изъ своей страны саксонскимъ курфюрстомъ и ландграфомъ гессенскимъ въ 1542. Послѣ битвы при Мюльбергѣ (1547) у него начались раздоры съ дворянствомъ. Помощь Морица саксонскаго выручила Г изъ бѣды. Онъ примирился затѣмъ съ своей страной и въ послѣдніе годы не такъ уже отрицательно относился къ ученію Лютера.

21) Г. Юлій, герцогъ брауншвейгъ-вольфенбютельскій (1564—1613), сынъ герцога Юлія, получилъ солидное образованіе, былъ

превосходнымъ юристомъ и способнымъ архитекторомъ. 1593—1594 онъ написалъ 11 драмъ, подъ влияніемъ „англійскихъ комедіантовъ“. Сдѣлавшись 1598 герцогомъ, онъ устроилъ блестящій дворъ, для содержанія котораго обременилъ страну чрезмѣрными налогами. См. Ludewig, H. Julius, Herzog zu Braunschweig (1833).

Шампань. 22) Г., графъ Шампанскій, король Иерусалимскій (1150—1197), принималъ участіе въ 9-мъ крестовомъ походѣ; 1192 послѣ женитьбы на вдовѣ убитаго Конрада Монферратскаго, былъ избранъ баронами королемъ іерусалимскимъ, которымъ фактически, впрочемъ, никогда не былъ.

Короли Англии. 23) Г. I, англійскій король (1068—1135), за свою ученость прозванный Боклеркомъ (Beauclegr), 4-й сынъ Вильгельма Завоевателя; наслѣдовалъ своему брату Вильгельму II 1100 и утвердился на престолѣ съ помощью духовенства и англосаксовъ, расположенныхъ въ его пользу благодаря его браку съ Матильдой, происшедшей отъ англ.-сакс. королей. Въ его царствованіе были заложены основныя элементы англійской конституціи (см. *Великобританія*). Правленіе Г. имѣетъ тѣмъ большее историческое значеніе, что оно положило начало примиренію покореннаго населенія Англии съ династіей норманнскихъ завоевателей. Сынъ его Вильгельмъ погибъ 1120 во время кораблекрушенія.

24) Г. II, англійскій король (1133—1189), сынъ графа Готфрида Плантагенета Анжуйскаго и Матильды, дочери предыдущаго; былъ назначенъ наслѣдникомъ англійскаго престола по волѣ дѣда Г. I; однако послѣ смерти Г. I престолъ былъ захваченъ Стефаномъ Блуазскимъ, двоюроднымъ братомъ Г. Получивъ, благодаря своему браку съ Элеонорой 1152, обширныя владѣнія (Аквитанія, Гиень, Сентонжъ, Пуату, Овернь, Перигоръ, Лимузенъ) и присоединивъ къ нимъ земли, полученныя отъ родителей (отъ отца: Анжу, Турэнъ, Мэнъ, часть Берри; отъ матери — Нормандію), Г. сдѣлался обладателемъ цѣлой трети Франціи. 1153 онъ вступилъ въ борьбу съ Стефаномъ и заставилъ его признать себя наслѣдникомъ англійской короны. Послѣ смерти Стефана 1154, онъ немедленно прибылъ въ Англію и былъ коронованъ въ Лондонѣ. Г. рѣшилъ положить границы возростающему могуществу папы и духовенства и 1164 заставилъ принять знаменитыя кларендонскія конституціи, опредѣлявшія отношенія между церковью и государствомъ въ духѣ, благоприятномъ для короны. Бывшій въ то время примасомъ Англии, архіепископъ Кентерберійскій Томасъ Бекетъ, выступилъ горячимъ противникомъ кларендонскихъ постановленій, вслѣдствіе чего навлекъ на себя немилость короля. Вынужденный вслѣдствіе этого ѣхать изъ Англии, онъ отправился на континентъ, откуда началъ подстрекать противъ Г. папу, Францію и англійскій народъ. По требованію Г. Томасъ Бекетъ вернулся въ Англію,

но не хотѣлъ снять отлученіе съ нѣкотор. епископовъ — сторонниковъ короля. Тогда Г. выразилъ желаніе избавиться отъ честолюбиваго прелата; четверо изъ приближенныхъ короля сочли это желаніе достаточнымъ поводомъ для убійства Бекета: которое и было совершено ими 29 дек. 1170 въ Кентерберійскомъ соборѣ. Это повело однако лишь къ торжеству церкви. Чтобы снять съ себя отлученіе папы, король долженъ былъ поклясться въ непричастности къ совершенному убійству, отмѣнить кларендонскія постановленія и подчиниться папѣ. 1171 Г. завоевалъ Ирландію. Вскорѣ затѣмъ вспыхнуло опасное для него возстаніе. Супруга короля, оскорбленная пренебрежительнымъ къ себѣ съ его стороны отношеніемъ, начала подстрекать наслѣдника престола къ мятежу; съ этой цѣлью онъ въ союзъ съ своими братьями и французскимъ королемъ открылъ военныя дѣйствія противъ Г. въ предѣлахъ французскихъ владѣній послѣдняго; въ то же время внутри Англии поднялъ возстаніе графъ Лейстеръ, а въ Шотландіи выступилъ противъ Г. король Вильгельмъ. Г., однако, быстро справился съ своими противниками. Послѣднее возстаніе обоихъ младшихъ сыновей короля разразилось 1188; причиненное ими Г. глубокое огорченіе ускорило его смерть. Въ царствованіе Г. былъ принятъ рядъ важнѣйшихъ реформъ въ области суда: частью усовершенствованы, частью вновь введены суды присяжныхъ, ѣздящія суды (circuits - courts), судъ казначейства и судъ королевской скамьи (King's Bench). Наслѣдникомъ Г. былъ Ричардъ Львиное Сердце. См. Lyttleton, History of life of Henri II (1767); Green, Henry the second (1888).

25) Г. III, англійскій король (1207—1272), внукъ предыдущаго, сынъ Іоанна Безземельнаго, вступилъ на престолъ 1216, подпалъ съ самаго начала подъ опеку маршала Вильяма, графа Пемброка. Послѣ достиженія совершеннолѣтія онъ подпалъ подъ влияніе духовенства и родственниковъ своей жены, Элеоноры Прованской. Постоянныя и чрезмѣрныя денежныя требованія Г. вызвали противъ него возстаніе. Мятежники нанесли королю рѣшительное пораженіе 1264 и взяли его въ плѣнъ. Послѣ этого вождь возставшихъ бароновъ, Симонъ де Монфоръ графъ Лейстеръ, созвалъ собраніе, въ которое, помимо прежняго состава, приглашены были представители отъ графствъ и городовъ, и которое положило начало послѣдующему развитію англійскаго парламентаризма. Освобожденный изъ плѣна своимъ сыномъ Эдуардомъ послѣ битвы при Ишемѣ 1265, Г. однако, долженъ былъ вступить на путь болѣе примирительной политики и сообразоваться съ Magna Charta.

26) Г. IV, Болингброкъ, англійскій король (1367—1413), первый король ланкастерскаго дома, сынъ Іоанна Гонтскаго (Gaunt), герцога Ланкастерскаго, и внукъ Эдуар-

да III. Удаленный 1398 изъ Англіи королемъ Ричардомъ II, Г. уѣхалъ во Францію и встрѣтилъ дружескій приемъ при дворѣ. Когда король послѣ смерти отца Г. 1399 овладѣлъ наслѣдственными имѣніями послѣдняго, Г. посѣщилъ въ Англію, высадился въ графствѣ Йоркъ, гдѣ вскорѣ собралъ многочисленныхъ приверженцевъ. Это помогло ему одержать побѣду надъ королевскими войсками и даже захватить въ плѣнъ самого короля, который 29 сент. 1399 долженъ былъ подписать актъ отреченія; на слѣдующій же день Г. былъ провозглашенъ королемъ. 1400 Г. предпринялъ безуспѣшный походъ въ Шотландію, съ тѣмъ, чтобы склонить ее къ покорности; въ томъ же году поднято было возстаніе въ Уэльсѣ Овеномъ Глендоуэромъ, къ которому, послѣ неудачной попытки Г. 1402 подавить мятежъ, присоединился Генрихъ Перси, вскорѣ, однако, покорившійся королю, послѣ того, какъ сынъ его Генрихъ Перси, по прозв. Готспоръ (Горячая шпора), былъ разбитъ и убитъ при Шрюсбери 1403. Второе возстаніе, поднятое старымъ Перси 1405 въ союзъ съ архіепископомъ Йоркскимъ Рич. Скропомъ, кончилось казнью послѣдняго и смертью графа въ битвѣ при Брамгамѣ (1408). Съ этого времени миръ въ царствованіе Г. ничѣмъ не нарушался; жестокими преслѣдованіями, направленными противъ приверженцевъ Виклифа, онъ старался угодить духовенству, чтобы приобрѣсти благосклонность церкви. Преемникомъ Г. былъ сынъ его Генрихъ V. См. Wylie, History of England under Henry the Fourth (1884—94).

27) Г. V, англійскій король, сынъ предыдущаго (1387—1422); будучи наслѣднымъ принцемъ 1410—13, велъ крайне распущенную жизнь, но по вступленіи на престолъ проявилъ незаурядныя способности серьезнаго правителя. Стремясь къ утвержденію своего господства надъ Франціей, Г. высадился 1415 въ Нормандіи и одержалъ рѣшительную побѣду надъ вчетверо сильнѣйшимъ французскимъ войскомъ при Азенкурѣ. 1417 онъ снова появился въ Нормандіи и въ теченіе двухъ лѣтъ овладѣлъ почти всей областью. Убіиство герцога Бургундскаго, совершенное дофиномъ и орлеанской партіей, привело къ тѣсному сближенію между сыномъ убитаго герцога Филиппомъ Добрымъ и Г. Слѣдствіемъ этого было заключеніе договора между Г. и Франціей въ Труа (1420): Г. женился на дочери Карла VI, Екатерины, и принималъ на себя регентство во Франціи, съ тѣмъ условіемъ, чтобы послѣ смерти короля французская корона перешла къ нему и къ его потомкамъ отъ этого брака. Такъ какъ дофинъ не призналъ договора и разбилъ англ. армію при Ваугѣ (1421), то Г. пришлось вернуться во Францію, но въ слѣд. же году онъ умеръ. См. Goodwin, History of the reign of Henry V (1704); Cole, Memorials of Henry V (1858); Church, Henry the Fifth (1889).

28) Г. VI, англійскій король (1421—71), сынъ предыдущаго и Екатерины французской; остался 9-мѣсячнымъ ребенкомъ послѣ смерти отца; сперва находился подъ опекой герцога Бедфорскаго, затѣмъ герцога Глостерскаго и епископа Винчестерскаго. Опекуны своимъ воспитаніемъ превратили своего питомца въ безвольную куклу, ставшую игрушкой въ рукахъ предводителей двухъ враждебныхъ партій Алой и Бѣлой Розы (см. *Великобританія*), пока герцогу Йоркскому не удалось 1461 всѣмъ лишить его престола. Напрасно жена Г. собрала армію противъ узурпатора; вначалѣ Г. удалось, правда, ускользнуть отъ своихъ враговъ, но 1464 онъ былъ схваченъ и заключенъ въ Тауэръ. 1470 онъ былъ освобожденъ графомъ Уоррикомъ и восстановленъ на тронѣ; но въ слѣдующемъ году опять былъ низложенъ и убитъ въ Тауэрѣ.

29) Г. VII, англійскій король (1457—1509), первый король династіи Тюдоровъ. Послѣ захвата англійскаго трона Ричардомъ III на Г. обратились взоры всѣхъ приверженцевъ ланкастерской династіи и другихъ противниковъ узурпатора, тѣмъ болѣе, что женьбой своей на старшей дочери Эдуарда IV, Елизаветѣ, онъ приобрѣталъ и законное право на англійскій престолъ. Обезпеченный помощью со стороны Франціи, Г. высадился 1485 въ Мильфордгаветъ въ Южномъ Уэльсѣ и, напавъ съ 5000 человекъ при Босвортѣ на далеко превосходившую его силы армію короля Ричарда, нанесъ ей полное пораженіе, причемъ самъ король былъ убитъ. Послѣ этого Г. былъ провозглашенъ англійскимъ королемъ, къ общему удовольствію народа и аристократіи, утомленныхъ гражданской войной. Послѣдняго потомка Йоркскаго дома, графа Эдуарда Уоррика, Г. заключилъ въ Тауэръ. Въ теченіе своего царствованія Г. пришлось имѣть дѣло съ двумя претендентами-самозванцами, съ которыми ему легко удалось справиться. Возстановивъ спокойствіе, Г. направилъ всѣ свои силы къ укрѣпленію и расширенію границъ королевской власти. Онъ съ болѣею искусствомъ воспользовался безсиліемъ знати, истощенной продолжительными междоусобіями и, сохраняя существующія основы конституціи, судостроительства и самоуправленія, сумѣлъ вмѣстѣ съ тѣмъ всюду усилить значеніе королевской власти; могучимъ средствомъ для этого явилась реорганизация „Звѣздной Палаты“, учрежденной для политическихъ процессовъ. Г. былъ хорошимъ финансистомъ, собиралъ значительныя денежные суммы, не упуская притомъ случаевъ улучшить матерьяльное благосостояніе народа. Онъ стремился къ поднятію средняго сословія, путемъ улучшенія правосудія въ странѣ, и жертвовалъ большія денежные суммы на развитіе торговли и мореплаванія. Вънѣшняя политика Г. характеризуется союзомъ съ Испаніей, служившей для него опорнымъ пунктомъ въ европей-

ской политикѣ. Путемъ брака дочери его Маргариты съ Іаковомъ IV шотландскимъ права на англійскую корону перешли къ династіи Стюартовъ. См. Campbell, Materials for a history of the reign of Henri VII (Лондонъ, 1873); Moberley, Early Tudors Henry VII, Henry VIII (1887); Gairdner, Henry the Seventh (1889); Busch, England unter den Tudors, т. I: König H. VII. (Штуттг., 1892).

30) Г. VIII, англійскій король (1491—1547), сынъ предыдущаго, вступилъ на престолъ 1509 и въ томъ же году женился на Екатерины Арагонской. Его правленіе носило на себѣ печать его личности, но нѣрѣдко на немъ сказывалось также вліяніе окружавшихъ его совѣтниковъ, среди которыхъ наибольшее значеніе приобрѣлъ въ началѣ его царствованія кардиналъ Вольсей. Рассчитывая при содѣйствіи императора Карла V достигнуть папскаго престола, Вольсей побудилъ Г. заключить союзъ съ императоромъ противъ Франціи. Когда же онъ увидѣлъ себя обманутымъ въ ожиданіяхъ, то между императоромъ и Англійей произошелъ 1526 рѣзкій разрывъ, имѣвшій очень серьезныя послѣдствія. Г. былъ рѣшительнымъ противникомъ протестантизма и даже написалъ противъ Лютера цѣлое сочиненіе „Adsertio septem sacramentorum“ (1521), за которую получилъ отъ папы титулъ Defensor Fidei. Отвѣтъ Лютера „Contra Henricum regem“ сдѣлалъ Г. рѣшительнымъ противникомъ протестантизма. Вскорѣ послѣ разрыва съ императоромъ, Г. обнаружилъ намѣреніе развестись съ Екатериной Арагонской, теткой Карла V, ссылаясь на незаконность этого брака, такъ какъ Екатерина была вдовой его брата. Истиннымъ же мотивомъ развода была любовь Г. къ красавицѣ Аннѣ Болейнъ. Папа передалъ вопросъ о разводѣ на разсмотрѣніе комиссіи изъ своихъ легатовъ Вольсея и Компеджіо, но еще до окончанія разбирательства, вслѣдствіе своего новаго сближенія съ Карломъ V, отменилъ комиссію. Тогда Г. низложилъ Вольсея и, по совѣту Кранмера, перевелъ бракоразводный процессъ, на основаніи мнѣнія знаменитѣйшихъ университетовъ, на разсмотрѣніе англійскаго суда, признавшаго бракъ съ Екатериной недействительнымъ. Вслѣдъ затѣмъ, въ началѣ 1533, Г. обвинчался съ Анной Болейнъ; когда же папа протестовалъ, онъ объявилъ свое королевство свободнымъ отъ духовнаго господства римской церкви и, съ согласія парламента, объявилъ себя покровителемъ и высшимъ главой „англиканской церкви“. Однако, разрывъ съ папствомъ не внесъ никакихъ крупныхъ перемѣнъ во внутреннемъ церковномъ строѣ, такъ какъ не сопровождался отказомъ отъ католичества; долгое еще время англійская церковь оставалась враждебной протестантской реформации, приверженцевъ которыхъ она преслѣдовала съ такимъ же фанатизмомъ, какъ и сторонниковъ папы, лишь позднѣе она все болѣе

и болѣе начала склоняться къ протестантизму. Между тѣмъ черезъ три года послѣ брака съ Анной, Г. влюбился въ ея фрейлину Іоанну Сеймуръ, на которой онъ и женился, предварительно казнивъ Анну Болейнъ, подъ предлогомъ супружеской невѣрности (1536). 1537 отъ этого брака родился у Г. сынъ, вслѣдствіи король Эдвардъ VI, но черезъ нѣсколько дней послѣ этого королева скончалась. Къ этому времени успѣла приобрести значительное вліяніе на короля протестантская партія, руководимая статсъ-секретаремъ Томасомъ Кромвелемъ. Подъ вліяніемъ послѣдняго Г. женился на Аннѣ Клевской, отецъ которой и зять, курфюртъ саксонскій, были вліятельными членами Шмалькаденскаго союза. Бракъ съ принцессой, къ которой король не питалъ никакой склонности, оказался очень несчастнымъ, и Г., когда опасность нападенія со стороны имперіи прошла (1540), отомстилъ Кромвелю, обвинивъ его передъ парламентомъ въ измѣнѣ, вслѣдствіе чего Кромвель былъ преданъ казни. 1540 Г. развелся съ Анной и вслѣдъ затѣмъ женился на Екатеринѣ Говардъ. Но совместная жизнь Г. съ этой пятой супругой была непродолжительна; обвиненная въ невѣрности, она была казнена 1542. Четыре мѣсяца спустя послѣ казни, Г. женился на Екатеринѣ Поррѣ, которой удалось пережить своего супруга. См. Turner, History of the reign of Henry VIII (Лонд., 4 изд., 1835, II т.); Tytler, Life of King Henry VIII (Эдинб., 1861); Audin, Histoire de Henri VIII et du schisme d'Angleterre (4 изд., Пар., 1876); Brewer, The reign of Henry VIII. from his accession to the death of Wolsey (1884, 2 т.); Froude, History of England from the fall of Wolsey to the death of Elizabeth, т. 1—4 (нов. изд., 1881); Gasquet, H. VIII. und die englischen Klöster (нов. изд.); Ehses, Römische Dokumente zur Geschichte der Ehescheidung Heinrichs VIII (Падерб., 1893).

31) Г. I, императоръ Гаити; см. *Кристофъ*.

32) Г. I, Дитя, первый ландграфъ Гессенскій (1224—1308), сынъ Генриха I Бранбургскаго и дочери Людвигъ св., ландграфа тюрингенскаго. Г. основалъ свою резиденцію въ Касселѣ; очисти́лъ страну отъ рыцарей - разбойниковъ и огради́лъ отъ притязаній архіепископа Майнцскаго. Г. считается родоначальникомъ гессенскаго княжескаго дома.

33) Г., герцогъ каринтійскій; 1307, послѣ прекращенія династіи Пржемысловъ и смерти Рудольфа габсбургскаго, былъ избранъ на чешскій престолъ, на которомъ, однако, не могъ удержаться и отказался формально отъ чешской короны 1324 въ пользу Іоанна Люксембургскаго. Ум. 1335.

34) Г. I., король Кастили, сынъ Альфонса VIII, род. 1203, наследовалъ отцу 1214 подъ регентствомъ графа Лары; 1217 былъ убитъ упавшимъ съ крыши кирпичемъ. Ему наследовалъ Фердинандъ III.

35) Г. II., де ла Мерседъ, графъ Траста-

маре, король Кастили (1333—1379), побочный сынъ Альфонса XI; послѣ смерти отца, при вступленіи на престолъ Петра Жестокаго, бѣжалъ въ Португалію. Жестокость и произволъ Петра создали многочисленныхъ приверженцевъ Г. и уже 1354 онъ поднялъ возстаніе, кончившееся, однако, неудачею и бѣгствомъ его во Францію. 1365 Г. вторгнулся въ Кастилію, при помощи Бертрана Дюгеклена завоевалъ почти всю страну, но былъ разбитъ при Нахерѣ Чернымъ принцемъ и едва спасся бѣгствомъ во Францію. Второй походъ его, воже съ помощью французовъ и Дюгеклена, окончился побѣдой при Монтиелѣ (1369). Петръ былъ убитъ самимъ Г., который затѣмъ взялъ въ свои руки правленіе, отразилъ притязанія Фердинанда, короля португальскаго, и возстановилъ полное спокойствіе.

36) Г. III, Большой, король Кастили, внукъ предыдущаго (1379—1406), наследовалъ отцу Иоанну I 1390 подл опекою правительственнаго совѣта, но уже 1393, 14 лѣтъ отъ роду, съ согласія сословныхъ представителей, рѣшилъ самостоятельно управлять страной. Благодаря своему уму и неутомимой энергіи, онъ сумѣлъ смягчить недовольныхъ и безъ войны поддержалъ достоинство государя противъ португальцевъ, африканскихъ пиратовъ и гренадскихъ мавровъ. Въ его правленіе вновь открыты Канарскіе острова.

37) Г. IV, Безсильный, король Кастили (1423—1474), внукъ предыдущаго, наследовалъ отцу Иоанну II 1454; былъ крайне распушеннымъ и безвольнымъ государемъ. Дворянство, недовольное его дурнымъ управленіемъ, подняло возстаніе и возвело на престолъ одиннадцатилѣтняго брата Г., Альфонса (1465). Послѣ продолжительной гражданской войны и смерти Альфонса, Г. назначилъ наследницей сестру Изабеллу (1468). Со смертью Г. прекратила свое существованіе мужская линия дома Трастамара.

38) Г. III, Свѣтлѣйшій, маркграфъ Мейсенскій (1216—1288), младшій сынъ Дитриха. Наследовалъ своему отцу 1221, онъ уже 1230 былъ объявленъ совершеннолѣтнимъ и обвѣнчанъ 1234 съ Констанціей, дочерью Леопольда, герцога австрійскаго. Въ борьбѣ императора съ папою Г. рѣшительно принялъ сторону перваго. Въ награду за это Фридрихъ II отдалъ ему 1242 въ видъ лена Тюрингію и саксонскій Пфальцъ и обручилъ свою дочь Маргариту съ сыномъ Г. Альбрехтомъ.

39) Г. Вильгельмъ Фридрихъ, принцъ Нидерландскій (1820—1879), второй сынъ короля Вильгельма II; послѣ смерти своего отца былъ назначенъ своимъ братомъ Вильгельмомъ III въ штатгалтеры великаго герцогства люксембургскаго. Онъ устроилъ пароходное сообщеніе между Индіей и Америкой и поднялъ благосостояніе Люксембурга, которымъ управлялъ строго и конституціонно. Онъ былъ также адмиралъ-лейтенантомъ нидерланд. флота.

40) Г., мореплаватель (Dom Henrique de Navegador), португальскій инфантъ, младшій сынъ короля Иоанна I (1394—1460). Въ своемъ замкѣ въ Альгарвѣ устроилъ первую португальскую обсерваторію, морской арсеналь и школу для изученія космографіи. Желая путемъ обследованія с.-зап. Африки узнать, какъ далеко простираются владѣнія мавровъ и нѣтъ-ли внутри континента христіанскихъ государей, Г. ежегодно снаряжалъ корабли для побѣдокъ по с.-з. берегу Африки. Въ результатъ были открыты Порто-Санто (1418), Мадейра (1419), мысъ Бранко (1441), Зеленый мысъ (1445), Азорскіе острова (1447), о-ва Зеленаго мыса (1455), Сенегамбія. Г. внушилъ португальцамъ страсть къ смѣлымъ морскимъ путешествіямъ и положилъ основаніе развитію португальскихъ колоній. См. De Beer, „Prinz H. der Seefahrer und seine Zeit“ (Кенигсб., 1864); Major, Life of prince Henry of Portugal, surnamed the Navigator (Лонд., 1868); Его-же, Discoveries of prince Henry the Navigator and their results (1877).

41) Г., Людовигъ, прусскій принцъ (1726—1802), братъ Фридриха II. Въ началѣ семилѣтней войны онъ, находясь подл начальствомъ короля, командовалъ бригадою, участвовалъ въ сраженіяхъ при Прагѣ, при Росбахѣ, гдѣ былъ раненъ, и совершилъ цѣлый рядъ удачныхъ военныхъ операций. Г. былъ недоволенъ системою черезчуръ рискованнаго веденія войны, усвоенною его братомъ, и находился во главѣ довольно многочисленной оппозиціи, господствовавшей въ офицерской средѣ; это повело къ недоразумѣніямъ между братьями и отставкѣ Г. Королю едва удалось примирить его съ собою. Послѣ заключенія мира Г. поселился въ Рейнсбергѣ. 1770 онъ ѣздилъ для переговоровъ о польскихъ дѣлахъ въ Петербургъ. Во время войны за баварское наследство, онъ вторгнулся съ 90,000 арміею въ Саксонію и, соединившись съ курфюрстомъ саксонскимъ, проникъ въ Богемію, откуда однако долженъ былъ уйти за недостаткомъ провіанта. При Фридрихѣ-Вильгельмѣ II Г. также оказывалъ вліяніе на ходъ внѣшней политики. См. Bouillé, „Vie privée, politique et militaire du prince Henri de Prusse“ (Пар., 1809); Crousaz, „Prinz H., der Bruder Friedrichs d. Gr.“ (Берл., 1877); Schmitt, „Prinz H. von Preussen als Feldherr im Siebenjährigen Krieg“, т. 1 (Грейфсв., 1885); Schöpping, Der Siebenjährige Krieg (Подст., 1851, 3 т.).

42) Г. Фридрихъ Карлъ, прусскій принцъ (1781—1846), третій сынъ Фридриха-Вильгельма II; былъ гротмейстеромъ ордена Иоанитовъ; 1819 по болѣзни навсегда переселился въ Римъ и занимался литературой и искусствомъ.

43) Г. Альбертъ-Вильгельмъ, прусскій принцъ, род. 1862, братъ германскаго императора Вильгельма II; по окончаніи касельской гимназіи, посвятилъ себя морской службѣ.

44) Г. Постумусъ, бургграфъ Геры, изъ дома Рейсъ (1572—1635); получилъ прекрасное воспитаніе и образованіе въ венскомъ и страсбургскомъ университетахъ. 1595 вступилъ въ управленіе своей страной и показавъ себя превосходнымъ правителемъ; основалъ много школъ и заботился также о развитіи научнаго образованія.

45) Г. XXII, князь Рейсскій, представитель старшей линіи Рейсъ, род. 1846; наследовалъ своему отцу 1859; онъ положилъ конецъ господству абсолютистскаго режима и даровалъ своей странѣ конституцію.

46) Г. XIV, князь Рейсскій, род. 1832, представитель младшей линіи; наследовалъ отцу 1867.

47) Г., король Сардиніи. См. *Энциклопедію*.

48) Г. II, герцогъ силезскій и польскій, сынъ герцога Генриха I; наследовалъ отцу 1238; подъ вліяніемъ своей благочестивой супруги Анны Чешской, оказывалъ постоянное покровительство церквамъ и монастырямъ своей страны. Эта благочестивая дѣятельность была прервана 1241 нашествіемъ Батыя; въ битвѣ съ монголами при Вальштатѣ Г. былъ побѣжденъ и убитъ.

49) Г. IV, Распе, ландграфъ тюрингенскій, второй сынъ Германа I; послѣ смерти своего брата Людвига Благочестиваго (ум. 1227), изгналъ его жену св. Елизавету вмѣстѣ съ ея дѣтьми изъ Вартбурга и овладѣлъ ландграфствомъ тюрингенскимъ и пфальцграфствомъ саксонскимъ. Примкнувъ впоследствии къ партіи папы Г., послѣ низложенія Фридриха II, былъ избранъ 1246 контръ-императоромъ, главнымъ образомъ при помощи духовныхъ князей, за что въ насмѣшку былъ прозванъ „поповскимъ императоромъ“. Разбивъ своего противника Конрада при Франкфуртѣ 1246, Г. заболѣлъ при осадѣ Ульма и 17 фев. 1247 умеръ. Послѣ его смерти утасло мужское потомство тюрингенскаго дома и возникъ споръ о тюрингенск. наследствѣ.

50) Г. фонъ-Бреслау (герцогъ Г. IV бреславскій), миннезингеръ, вступилъ на престолъ 1270, ум. 1290. Его стихотворенія изданы у Hagen'a, Minnesinger и Bartsch'a, Deutsche Liederdichter (1893 г., 3 изд.). См. Rückert, Die Minnesinger K. von B. (1877).

51) Г. Герфордскій, средневѣковый историкъ, доминиканскій монахъ, ум. 1370, составитель широко известной въ свое время хроники, доведенной до 1355, но не имѣющей значенія первоисточника даже для эпохи, современной автору.

52) Г. Латышъ, по происхожденію нѣмецъ; 1208 посланъ для христіанской миссіонерской дѣятельности среди латышей и эстовъ; завоеваніе и обращеніе этихъ областей Г. описалъ на латинскомъ языкѣ въ законченной 1226 хроникѣ. Изложеніе Г. живое, вѣрное дѣйствительности и богатое культурно-историческими данными. Издана въ Monum. Germ. hist., т. 23 Ардтомъ, подъ назв. „Heinrici Chronicon Lyvoniae“. См. Hildebrand, Die Chronik Heinrichs von Lettland (Берл., 1865).

53) Г. фонъ-Плауэнъ, гросмейстеръ нѣмецкаго ордена въ Пруссіи (1370—1429). Съ успѣхомъ защищалъ крѣпость Шветцъ отъ поляковъ, послѣ пораженія ордена при Танненбергѣ, затѣмъ отнялъ обратно завоеванную область, принадлежавшую ордену, и послѣ этого былъ избранъ гросмейстеромъ. Для возстановленія разрушенныхъ деревень и городовъ, Г. долженъ былъ прибѣгнуть къ обременительнымъ налогамъ, которые возбудили сильное недовольство въ населеніи. Результатомъ этого недовольства было возстаніе подъ предводительствомъ маршала ордена, Михаила Кюхмейстера фонъ Штернберга. 1413 Г. былъ смѣщенъ, изгнанъ, а затѣмъ посаженъ въ тюрьму. Лишь послѣ смерти Михаила Кюхмейстера новый гросмейстеръ Пауль фонъ-Русдорфъ возвратилъ ему свободу 1422.

54) Г. фонъ-Ругге, миннезингеръ временъ императора Фридриха I, происходившій изъ рыцарскаго швабскаго дома. До нашего времени дошелъ рядъ его пѣсенъ и „Leich“, въ которомъ онъ оплакиваетъ смерть Фридриха I (1190). Стихотв. Г. изданы въ Des Minnesangs Frühling Лахмана и Гаупта (1888, 4 изд.). См. E. Schmidt, Reinmar v. Hagenau und H. v. K. (Страсб., 1874).

55) Г. Шверинскій Черный (1155—1228); принялъ въ управленіе Шверинъ вмѣстѣ съ своимъ братомъ; 1214 вынужденъ былъ признать свою вассальную зависимость отъ датскаго короля Вольдемара II, который совершенно лишилъ его владѣнія въ то время, какъ Г. совершалъ свой крестовый походъ въ Палестину. Вернувшись, Г. 1223 напалъ на короля, взялъ его вмѣстѣ съ сыномъ въ плѣнъ и отпустилъ его на свободу только послѣ обѣщанія дать значительную выкупную сумму и возвратитъ всѣ завоеванныя земли вмѣстѣ съ Мекленбургомъ и Гольштиніей.

56) Г. фонъ Стрелингъ, миннезингеръ XIII стол., происходившій изъ швейцарскаго рыцарскаго рода. Его стихотворен. помѣщены въ „Minnesinger“ Гагена (1838).

Генрихъ Балиецъ (Heinrich der Balue), архитекторъ и скульпторъ второй половины XIV в.; подъ его руководствомъ былъ построенъ такъ наз. „прекрасный колодезь“ (Der schöne Brunnen) въ Нюрнбергѣ. См. Baader, Beiträge zur Kunstgeschichte Nürnbergs (Нордлинг., 1860—62); Bergau, Der schöne Brunnen in Nürnberg (Берл., 1871).

Генрихъ Лозанскій, средневѣковый проповѣдникъ, объявленный еретикомъ; проповѣдывалъ покаяніе сначала въ Лозаннѣ, затѣмъ во Франціи, всюду возбуждая народъ противъ господствующей церковной практики и противъ духовенства. Болѣе всего Г. л. нашелъ приверженцевъ, которые назывались „генрицианами“, въ Тулузѣ. Св. Бернардъ остановилъ это движеніе, захвативъ Г., который и умеръ въ заключеніи 1148.

Поэты и писатели:

Генрихъ, 1) Глихезере (Heinrich der Glichesaere), нѣм. поэтъ второй половины XII в., написалъ по франц. источникамъ поэму „Isengrimes nôt“, которая сохранилась только въ отрывкахъ (изд. Гриммомъ: „Sendschreiben an Karl Lachmann“ Лейпц., 1840). Новая обработка ея, относящаяся къ XIII в., изд. Кёффингеромъ, 1817 и Гриммомъ „Reinhart Fuchs“ (Берл., 1834); новое критическое изданіе Рейсенбергера (Галле, 1886). См. Büttner, Der Reinhart Fuchs und seine französ. Quelle (Страсб., 1891); Voretzsch, Der Reinhart Fuchs H. d. G. und der Roman de Renart (въ „Zeitschrift für roman. Phil. т. 15 и 16).

2) Г. Дисенговенъ (von Diessenhoven), средневѣковый историкъ, былъ капеланомъ папы Іоанна XXII въ Авиньонѣ и съ 1341 каноникомъ въ Констанцѣ, гдѣ и умеръ 1376. Его хроника, доведенная до 1361, представляетъ обработку и продолженіе „Libri XXIV ecclesiasticae historiae novae“ Птолемае de Fiadonibus, начинаясь (XXV книга) съ правленія Іоанна XXII (издана Höfler'омъ въ Beiträge zur Geschichte Böhmens, 1864, Прага, и Böhmer'омъ въ Fontes rerum germ. т. 4, 1868, Штутгт.).

3) Г. Кролевицъ, средневерхненѣмецк. поэтъ середины XIII в., написалъ поэтическую парафразу молитвы Господней (изд. Lisch'емъ, Кведлинб., 1832).

4) Г. Лауфенбергъ (Heinrich von Laufenberg), средневерхненѣмецкій поэтъ, уроженецъ Швейцаріи, священникъ въ Фрейбургѣ, 1445 вступилъ въ орденъ іоаннитовъ въ Страсбургѣ. Между 1413 и 1460 сочинилъ большое количество духовныхъ пѣсенъ, преимущественно въ честь Богородицы, частью передѣлывая для этого свѣтскія пѣсни („Contrafacta“). До 100 изъ нихъ напечатаны въ сочиненіи Вакернагеля „Das deutsche Kirchenlied“ (Лейпцигъ, 1864—77). Кромѣ этого Г. сочинилъ „Spiegel menschlichen Heils“ (1437) въ 15,000 и „Buch von den Figuren“ въ честь Богородицы (1441) въ 25,370 стиховъ.

5) Г. Мейссенъ (H. von Meissen), поэтъ, см. *Фрауенлобъ*.

6) Г. Мелькъ (Heinrich von Melk), древнѣйшій нѣмецкій сатирический поэтъ, второй половины XII в., будучи рыцарскаго происхожденія, онъ въ послѣдствіи поступилъ въ австрійскій монастырь Мелькъ, гдѣ и написалъ около 1160 стихотвореній: „Von des Todes Erinnerung“ (изд. Димеромъ въ „Kleine Beiträge“, т. 3, Вѣна, 1856). Ему же приписывается и безъ достаточнаго основанія другое стихотвореніе „Das Pfaffenleben“ (изд. Гауптомъ въ „Altdeutsche Blätter, т. 1, Лейпц., 1835). Оба произведенія (нов. изд. Гейнцеля, Берл., 1867) отличаются высоконравственнымъ содержаниемъ, безпристрастнымъ отношеніемъ, какъ къ духовенству, такъ и къ свѣтскому люду. См. Wilmanns, Beiträge zur Geschichte der ältern deutschen Litteratur,

Heft 1 (Бонн., 1885); O. Lorenz, H. v. M., der Juvenal der Ritterzeit (Галле, 1886); Kochendörffer, Erinnerung und Priesterleben (въ „Zeitschrift für deutsches Altertum“, изд. 35, 1890).

7) Г. Морунгенъ, одинъ изъ наиболѣе плодovitыхъ миннезингеровъ, тюрингскій рыцарь, жилъ въ концѣ XII и въ началѣ XIII в. Его замѣчательно искреннія и поэтическія пѣсни, проникнутыя живымъ чувствомъ и фантазіей, носятъ слѣды вліянія французскихъ трубадуровъ, изданы въ Minnesingern Hagen'a; въ сборникѣ Лахмана и Гаупта. Лучшія изъ нихъ см. въ изданіи „Deutsche Liederdichter des 12—14 Jahrh.“ (Штутгт., 1893). См. W. Mayr, Über H. v. W. (Лейпц., 1879); Gottschau, „Beiträge zur Geschichte der deutschen Sprache und Litteratur“ (Галле, 1880); Michel, H. v. W. u. die Troubadours (Страсбургъ, 1880); Schütze, Die Lieder Heinrichs v. W. (Киль, 1890).

8) Г. Мюгельнъ, (H. von Mügeln), нѣмецкій писатель XIV ст., перевелъ комментарий Николая де Лира къ псалмамъ и Валерія Максима (Аугсб., 1489), написалъ на лат. языкъ венгерскую хронику (изд. Энгелемъ въ „Monumenta ungarica“, Вѣна, 1809); на нѣм. нѣсколько басенъ и лирическихъ стихотвореній, а также панегирикъ на Карла IV „Des Meide Kranz“. См. K. L. Schröber, Die Dichtungen H. v. M. (въ Sitzungsberichten der Wiener Akademie, 1867).

9) Г. Нейенштадтъ (H. von Neuenstadt), средневерхненѣмецкій поэтъ начала XIV ст. До насъ дошли два его произведенія: одно, обработка сказанія объ „Аполлоніи Тирскомъ“ (около 21,000 стиховъ), другое, „Von Gottes Zukunft“, основывается на средневѣковой латинск. поэмѣ „Anticlaudianus“ и описываетъ второе пришествіе Христа. Отрывки изд. Strobl'емъ: „Heinrich v. Neuenstadt“ (Вѣна, 1875); Веселовскій, А. Н., „Разысканія въ области дух. стиха“, XIX, стр. 93.

10) Г. Офтердингенъ, имя пѣвца, упоминаемаго въ пѣснѣ о состязаніи пѣвцовъ въ Вартбургѣ, противника Вольфрама фонъ Эшенбаха и Вальтера фонъ деръ Фогельвейде, воспѣвавшего хвалу герцогу Леопольду VII австрійскому, изъ чего заключили, что онъ провелъ молодость при его дворѣ. Однако, самое существованіе его подвергается сомнѣнію.

11) Г. Писецъ (Heinrich der Schreiber, der tugenhafte Schreiber), нѣмецкій поэтъ-миннезингеръ начала XIII в. Его стихотворенія изд. въ „Minnesinger“ фонъ деръ Гагена, т. II, Лейпц., 1838.

12) Г. Птицеловъ (Heinrich der Vogler), средневерхненѣмецкій поэтъ, см. *Дитрихъ*.

13) Г. Тейхнеръ (Heinrich der Teichner), дидактический поэтъ XIV столѣтія, австріецъ; его произведенія („Spruchgedichte“), отличающіяся глубокимъ знаніемъ жизни, являются богатымъ источникомъ для исторіи нравовъ XIV ст. См. Karajan, Über H. (1855).

14) Г. Тюрлинъ, средневерхненѣмецкій поэтъ, родомъ изъ Каринтіи, написалъ въ 1215 обширную поему „Der Abenteurer Krone“, содержаніе которой—похожденія рыцарей круглаго стола (изд. Шоля, Litterar. Verein, Штутгт., 1852). Ему же принадлежитъ поэтическая обработка извѣстнаго сюжета о плащѣ („Der Mantel“, изд. Варначемъ, Бресл., 1883), который впоору только цѣломудренной женщинъ. См. Reissenberger, Zur Krone N. v. d. T. (Грацъ, 1879); Martin, Zur Gralsage (Страссб., 1880).

15) Г. Фрейбергъ, средневерхненѣмец. поэтъ конца XIII ст. Его главный трудъ продолженіе „Тристана“ Готфрида Страсбургскаго, въ которомъ онъ слѣдовалъ, какъ и самъ Готфридъ, французск. источникамъ (изд. Бехштейномъ, Лейпц., 1877). Меньшее значеніе имѣеть его стихъ о честномъ крестѣ, Vom heiligen Kreuz (изд. Пфейфферомъ въ „Altdeutsches Übungsbuch“ Вѣна, 1866). Ему также приписывается, но вѣроятно несправедливо: „Die Ritterfahrt Johans von Michelsberg“ (напеч. въ „Germania“, ф. д. Гарена, т. II, Берл., 1837). См. Röttiger, Der heutige Stand der Tristanforschung (1897).

Генрици (Henrici), Христіанъ Фридрихъ (псевдонимъ Пикандеръ), нѣмецк. поэтъ, род. 1700, ум. 1764. Авторъ нѣсколькихъ до сихъ поръ употребительныхъ церковныхъ пѣсень, а также текста къ знаменитой музыкѣ „Страстей“ Себ. Баха. Но болѣе извѣстенъ онъ былъ своими „Ernst-, scherzhafte und satirische Gedichte“ (Лейпц., 1728—37),— плоскимъ рифмоплетствомъ, пересыпаннымъ пошлыми шутками, и скабресными, но интересными въ культурно-историческомъ отношеніи, „Teutsche Schauspiele“ (Берл. и Гамб., 1726).

Генриада (Henriade), поэма Вольтера (см.).

Генриетта, 1) Анна Орлеанская, дочь англійскаго короля Карла I и Генриетты Маріи (1644—1670), супруга герцога Филиппа Орлеанскаго; благодаря своему блестящему уму и очаровательной красотѣ, Г. пользовалась значительнымъ вліяніемъ при французскомъ дворѣ. 1670, по порученію Людовика XIV, она отправилась къ своему брату англійскому королю Карлу II и убѣдила его въ предстоящей войнѣ противъ Голландіи отказаться отъ тройственнаго союза и стать на сторону французскаго короля. Спустя восемь дней по возвращеніи во Францію, она скоропостижно скончалась, по ея собственному предположенію, отъ яда, поднесеннаго ей однимъ изъ любимцевъ ея супруга. См. Baillon, H.-Anne d'Angleterre, sa vie et sa correspondance avec son frère Charles II (1887); Julia Cartwright, Life of H., daughter of Charles I (1893).

2) Г. Марія французская (1609—1660), дочь французскаго короля Генриха IV и Маріи Медичи, супруга англійскаго короля Карла I, на политику котораго оказывала громадное вліяніе и вызвала противъ себя сильную ненависть со стороны англійскаго

народа и парламента своей попыткой обратитъ короля въ католицизмъ. Когда 1642 королевская семья вынуждена была покинуть Лондонъ, Г. бѣжала въ Голландію и здѣсь нанимала солдатъ, которыхъ отправляла въ Англію. 1643 она привела къ мужу, котораго постоянно поощряла къ борьбѣ, значительный военный отрядъ, но 1644 должна была бѣжать во Францію, откуда тщетно молила европейскія державы о помощи своему супругу. Послѣ казни Карла I Г. въ нуждѣ жила въ Парижѣ и возвратилась въ Англію послѣ того, какъ старшій сынъ ея, Карлъ II 1660 овладѣлъ англійскимъ престоломъ. См. Cotolendi, Histoire de la reine H. d'Angleterre (1690); Baillon, H.-Marie de France, sa vie et ses lettres (1884).

Генрионъ (Henrion, Анрионъ), Поль, франц. композиторъ, род. 1819; приобрѣлъ извѣстность сочиненіемъ множества популярныхъ романсовъ, которые зачинаются такъ же легко, какъ пѣсни Абга и Кюкена. Онъ написалъ нѣсколько оперетокъ для маленькихъ парижскихъ театровъ. Его комическая опера „Une rencontre dans le Daube“ (1854) имѣла посредственный успѣхъ.

Генсанъ, см. Вензанъ.

Генсборо (Gainsborough), г. въ англ. граф. Линдсей (Линкольнширь), при судоходной р. Трентъ, доступной для морскихъ судовъ въ 200 тоннъ; производство сельскохоз. машинъ, торговля желѣзомъ и (1891) 14,372 жит.

Генслеръ, И. С., писатель. Былъ врачомъ по профессіи и ум. въ бѣдности. Его юмористич. рассказы, написанные съ талантомъ и остроуміемъ, имѣли большой успѣхъ въ 60-хъ гг. Онъ выступилъ съ бытовыми очерками изъ жизни петербургскихъ чиновниковъ и нѣмцевъ въ „Библ. для чт.“, 1862 („Гаванскіе чиновники“, „Куллербергъ“). За ними слѣдовали: „Біографія кота Василія Ивановича“ („Библ. для чт.“, 1863), „Здѣсь близко, или коротенькая шутка въ длинномъ разсказѣ“ (1864), „Сонъ въ душный лѣтній вечеръ“ („Всем. Трудъ“, 1867) и „Плачь зайца“ („Заря“, 1872, №№ 1 и 2). Его „Юмористич. рассказы“ выдержали два изданія (Спб., 1864 и 1872).

Гентелева зелень, зеленая краска, состоящая изъ мѣдной соли оловяной кислоты, получается осажденіемъ мѣднаго купороса натріевой солью оловяной кислоты.

Гентеръ (Hunter), р. въ брит.-австрал. колоніи Новый Южный Уэльсъ, начинается въ Ливерпульской горной цѣпи, 480 км. дл., впадаетъ ок. Ньюкэстля въ Великій океанъ. Г. судоходенъ для пароходовъ до Морпета на 48 км. отъ устья. Нижняя долина необычайно плодородна (житница Н. Ю. Уэльса), богата кам.-угольн. залежами, часто опустошается наводненіями.

Гентеръ (Hunter), англ. госуд. дѣятель и писатель, род. 1840. 1862 поступилъ на индійскую службу, написалъ: „Annals of rural Bengal“ (1872) и „Comparative dictio-

nary of the non-aryan languages of India and High-Asia" (1868). 1871 назначенъ гл. директоромъ инд. статист. бюро, 1872 руководилъ цензозъ и 1876 издалъ его результаты въ 20 томахъ; на нихъ основано и его важное сочинение „Imperial gazetteer of India“ (1885—87, 14 т.). Изъ друг. сочиненій болѣе значительны: „Famine aspects of Bengal districts“ (2 изд., 1874); „England's work in India“ (1881); „The Indian empire; its history, people and products“ (1882, 3 изд. 1893); „Brief history of the Indian people“ (20 изд., 1892).

Гентизинъ, желтый пигментъ корня генцианы (*Gentiana lutea*) представляетъ монометиловый эфиръ гентизеина (триоксисаптаго $C_{13}H_7(OH_3)O_2 \cdot 2H_2O$) и получается синтетически изъ гидрохинонкарбонной кислоты и флороглюцина; онъ окрашиваетъ протравленную хлопчатую бумагу въ свѣтло-желтый цвѣтъ.

Гѣнтингдонъ (Huntingdon), 1) гл. г. Гѣнтингдоншира (Англія), при р. Узъ, нѣсколько древнихъ церквей, лат. школа (въ кот. воспитывался родившійся здѣсь Оливеръ Кромвель), больница, небольшой музей и (1891) 4346 жит. Г. ведетъ оживленную торговлю. — 2) гл. пунктъ граф. Г. въ сѣв.-америк. шт. Пенсильваніи, при р. Юніата, въ мѣстности богатой желѣзомъ, свинцомъ, углемъ, глиной, известью и деревомъ; нормальная школа, фабрики и (1890) 5729 жит. Г. находится на мѣстѣ „Стоящаго камня“, гдѣ въ теченіе столѣтій происходили собранія индѣйцевъ.

Гѣнтингдонширъ, граф. въ средн. Англіи, граничитъ Нордгэмптон-, Кэمبرидж-и Bedfordширомъ, зап. въ 948 кв. км. и (1891) 57,761 жит. Зап. часть страны холмиста, с.-в. покрыта болотами и озерами. Судходный Узъ орошаетъ граф. на ю.; Г. почти сплошь плодороденъ, значит. часть (на ю.) подъ пастбищами: поля занимаютъ 58,5% всей площ., пастбища 33,3% и лѣса 1,8%. Изъ минеральныхъ продуктовъ характерна т. наз. оксфордская глина, добываемая на з. Жит. занимаютъ почти однимъ земледѣліемъ и скотоводствомъ. Гл. г. Гѣнтингдонъ.

Гентингтонъ (Huntington), Даниель, сѣв. амер. живописецъ, род. 1816, ученикъ художника Морза, изобрѣтателя электромагнитнаго телеграфа, а также художника Генри Нимана. 1839 онъ отправился во Флоренцію, гдѣ написалъ нѣсколько жанровыхъ картинъ, б. ч. юмористическаго содержания, напр., „Заснувшій пьяница“, „Трактирный политиканъ“. Затѣмъ онъ отправился въ Римъ и написалъ картину изъ временъ перваго гоненія на христіанъ. При вторичномъ своемъ посѣщеніи Рима Г. специализировался на религиозныхъ картинахъ, которыя отличаются глубиной и простотой чувства. Изъ нихъ назовемъ: „Христіанка бѣжитъ со своими дѣтьми изъ долины смерти“, „Милостыня“, „Благочестіе и безуміе“, „Самаритянка у колодца“ и „Причащеніе больной“. Г. написалъ так-

же множество историч. картинъ („Юанна Грей въ Тауеръ“, „Генрихъ VIII и Катерина Парръ“ и др.), а также пейзажей и портретовъ. Г. былъ президентомъ національн. академіи въ Нью-Йоркѣ.

Гѣнтингтонъ (Huntington), нѣсколько пунктовъ въ Соед. Штат. Сѣв. Америки: 1) г. въ граф. Кабелль, въ З. Виргиніи, при впаденіи Гвиандотта въ Огайо, узловой пунктъ ж. д., коллежъ, нормальная школа, большая фабрика жел.-дорожныхъ вагоновъ и (1890) 10,108 жит. — 2) гл. г. одноим. граф. въ Индианѣ, при р. Литль, узловой пунктъ ж. д., промышляетъ деревомъ, крупныя ломки известняка и (1890) 7328 жит. — 3) г. въ граф. Фарфильдъ въ Коннектикутѣ, фабрики бумаги, серебряныхъ издѣлій и (1890) 4006 жит.

Гѣнтевилль (Huttsville), гл. г. граф. Мадисонъ сѣв.-америк. шт. Алабама, живописно расположенъ на отрогѣ Кумберлендскихъ горъ, 2 женск. уч. заведенія, хлопчатобум. производство и (1890) 7995 жит. Нѣкогда Г. былъ гл. г. Алабамы.

Гентъ (Gent, франц. Gand), гл. г. бельг. провинц. Вост. Фландріи, прежде гл. г. всего графства Фландріи, 5 м. н. у. м., при слияніи р. Шельды и Ли, соединенъ ж. д. съ г.: Антверпеномъ, Брюсселемъ, Турне, Остенде и Брюгге. Г. пересѣкается многочисл. рѣчными рукавами и судходными каналами, раздѣляющимися г. на 26 о-вовъ, соединенныхъ мостами. Г. имѣетъ узкія, мрачныя улицы, много домовъ съ готич. фронтонами, кое-гдѣ старинныя зданія, но есть и новыя свѣтлыя улицы, современные дворцы и красивыя набережныя, площади, изъ кот. наиболѣе замѣчательн. въ исторіи Г. является окруженный старинными зданіями „Фрейтагсмарктъ“ а на немъ „Дулле Грите“, громадная 5,8 м. дл., 3,3 м. въ окружности, жел. пушка изъ XV в., затѣмъ правильная площадь, т. наз. Кутерь, для парадовъ и торга цвѣтами. На ней при герц. Альбѣ, во времена инквизиціи, совершались безчисленныя казни. Широкій видъ на г. представляется съ башни Бельфридъ (постр. 1183—1339), находящейся почти въ центрѣ г. и имѣющей 118 м. выс., хотя выстроено лишъ 2/3 башни; на ея чугунной верхушкѣ (1854 возобновлена), развѣвается въ качествѣ флюгера вызолоченный драконъ (1380) болѣе 3 м. дл. Въ наст. время въ башнѣ (на верху ея куранты съ 44 колоколами) находится городская тюрьма. Бывшіе городскіе крѣпостныя валы обращены въ бульвары. Изъ 55 церквей г., первое мѣсто занимаетъ соборъ С-тъ Баво, тяжеловѣсной архитектуры снаружи, внутри весь выложенный мраморомъ; по внутренней отдѣлкѣ это одна изъ роскошнѣйшихъ церквей Бельгіи. Изъ свѣтскихъ зданій выдѣляется ратуша, неподалеку отъ башни Бельфрида и отдѣленная отъ нея готич. домомъ гильдійскихъ стрѣлковъ (1325). По др. сторону отъ башни — зданіе университета, выстроенное въ 1818 въ античномъ стилѣ. Факультетъ естеств. наукъ и техническіи

школы помѣщаются въ обширномъ (выстр. 1890) Institut des sciences, въ верхней части г. Замѣчательнъ основанный 1234, при Брюггскихъ воротахъ, но 1875 перенесенный въ сѣв.-в. часть города Бегиненгофъ, община со многими домиками, 18 конвентами и одной церковью, окруженный стѣной и рвомъ; община населена приблизит. 700 бегинами, ведущими религиозную жизнь, занимающимися благотворит. дѣлами. Въ Г. — 21 монастырь (7 мужск. и 14 женск.). Населеніе Г. (1890) 148,729 жит. Въ промышленномъ отношеніи Г. далеко не занимаетъ болѣе того положенія, какое имѣлъ въ XIV и XV в. (въ г. было тогда 40,000 ткачей полотна и шерстяныхъ тканей); однако промышленн. Г. все еще велика и г. переживаетъ новый періодъ расцвѣта въ особ. со времени введенія бумагопрядильнаго производства въ началѣ этого столѣтія. Главѣйшими отраслями промышленности, кромѣ бумагопряд. производства (600,000 веретенъ), являются: льнянопряд. (200,000 верет.), производство полотна, кружевъ, ситцебавное, кожаное и сахаровар.; чугу.-литейное, машиностроительное, мыловаренное, произв. ювелирныхъ издѣлій, обоевъ, перчатокъ, бумаги, табака, химич. продуктовъ и т. д. Въ Г. процвѣтаетъ цвѣтоводство и торговля цвѣтами (80 крупныхъ цвѣточныхъ магазиновъ и свыше 400 теплицъ) и растеніями (оборотъ около 10 милл. фр.), кот. ведется съ Германіей, Франціей, Италіей и даже съ Россіей. Торговля Г. значительна. Большой каналъ (10 м. шир., 5 м. гл.), сооруженный первоначально съ цѣлью защиты г. отъ затопленія, даетъ Г. преимущества приморск. г., мало оправдывающіяся, однако, въ силу высокой провозной пошлины, введенной Голландіей, которой принадлежитъ какъ выходъ канала въ море, такъ и устье р. Шельды. Др. каналъ соединяетъ р. Ли съ кан. Брюгге, ведущимъ въ Остенде. Гл. предметы торговли: хлѣбъ, рѣнное масло, ленъ и т. д. Новый, 1828 оконченный бассейнь, у с. стороны г., имѣетъ 1700 м. дл., 60 м. шир. и можетъ вмѣстить 400 судовъ. 1891 въ портъ пришло 1013 суд. Въ Г. имѣются: основанный 1816 университетъ съ 4 факультетами; къ университету примыкаетъ школа для инженеровъ, школа художествъ и ремеслъ, а также прежня знаменитая городск. бібліотека (насчитываетъ свыше 200,000 томовъ и 2500 рукописей); богатый ботанич. садъ, зоологическій или акклиматизаціонный садъ, въ кот. разводятся преимущественно домашнія животныя, антилопы и олени; кромѣ того Ecole normale des sciences (образоват. заведеніе для учителей гимназій), семинарія для учителей и учительницъ, епископская семинарія съ бібліотекой, правительств. среднее уч. заведеніе, промышленное училище, музык. консерваторія, архивъ королевства, академія живописи съ 700 учениковъ и съ коллекціей (Musée) около 250 картинъ (б. частью изъ монастырей Г., закрытыхъ 1795).

общества изящной литературы и искусства, садоводства, ботанич. союзъ.

Исторія. Еще римляне основали въ Г. колонію. Нѣск. выше стояаго при слияніи р. Ли съ Шельдой рыбацкаго селенія Альтенбургъ, при р. Ли въ VII ст. возникъ укрѣпленный пунктъ, быстро завоевавшій выдающееся значеніе, какъ торговый г. Къ в. отъ него находилось аббатство Ст. Баво, къ ю. аббат. Св. Петра. Всѣ 4 назван. пункта постепенно слились въ одинъ г., кот. 850 и 879 гг. подвергался опустошенію норманновъ; графъ Балдуинъ I Желѣзная Рука выстроилъ здѣсь укрѣпленный замокъ, графъ Филиппъ 1188 расширилъ его и еще болѣе укрѣпилъ, и съ тѣхъ поръ Г. сталъ резиденціей графовъ Фландріи. Благодаря своей торговлѣ, кот. сильно способствовалъ вырытый 1228 каналъ, городъ росъ столь быстро, что въ XIV и XV в. могъ выставить въ поле 50,000 чел. войска. Старая олигархія, состоявшая изъ 39 совѣтниковъ, кот. сами пополняли себя, была 1301 свергнута; съ тѣхъ поръ полноправные граждане назначали 4, графъ Фландріи 4 др. избирателей, на обязанности кот. лежало образованіе городского совѣта. Въ теченіе XIV в. въ коллегію городск. старшинъ получили доступъ представители наиболѣе могущественн. гильдій. Въ войнахъ между Англійей и Франціей Г. примкнулъ къ Англии, частью руководствуясь экономич. интересами, частью изъ вражды къ правителю страны, находившемуся въ союзѣ съ Франціей. Послѣ многолѣтняго сопротивленія Г. 1385 долженъ былъ покориться герцогу Бургундіи, кот. однако оставилъ г. всѣ его древнія права и привилегіи. Въ то время Г. достигъ высшей точки расцвѣта, гл. обр. благодаря своей ткацкой промышленности, кот. уже около 1400 отличалась большимъ оживленіемъ: въ г. было 40,000 ткачей; послѣдн. изъ своей среды могли выставить 18,000 чел., годныхъ для военной службы. При Карлѣ V, родившемся въ Г., послѣдн. начинаетъ утрачивать свой блескъ. 1539 Карлъ V задумалъ ввести новый налогъ, но жители, опираясь на свои привилегіи, воспротивились платить его; 1540 сопротивленіе горожанъ было подавлено; Карлъ отнялъ у нихъ всѣ привилегіи, пушки и оружіе. У ноябрь 1576 состоялось въ Г. соглашеніе между Голландіей и Зеландіей съ одной стороны и ю. провинціями Нидерландовъ съ др., въ силу кот. рѣшено общими силами свергнуть испанское владычество. Въ этой освободительной войнѣ Г. принималъ самое дѣятельное участіе, но вскорѣ сдѣбался очагомъ ультра-демократовъ и фанатиковъ-кальвинистовъ. 1714 Г. въ силу мира въ Раштатѣ и Баденѣ со всѣми исп. Нидерландами перешелъ къ Австріи. Во время австрійской войны за престолонаслѣдіе Г. 1745 былъ взятъ французами, а 1793 и 1795 сдѣбался гл. г. департам. Шельды. По Парижскому миру (1815) Г. съ Бельгіей перешелъ къ королевству Ни

дерландовъ. По отпаденіи Бельгіи отъ Голландіи (1830), Г. долгое время служилъ центромъ интригъ оранской партіи въ новомъ Бельгійскомъ государствѣ. Въ новѣйшее время онъ является средоточіемъ социалистскаго движенія бельгійскихъ рабочихъ. См. van Duuse, *Gand monumental et pittoresque* (Брюссель, 1886); de Vlaminck, *Les origines de la ville de Gand* (1891).

Изъ прежнихъ укрѣпленій Г. осталась только одна цитадель. Г. неоднократно подвергался осадамъ, 1584 Г. сдался герцогу Пармскому; 1678 французъ, подъ начальствомъ Людовика XIV, заставили капитулировать гарнизонъ, который защищался еще и послѣ того, какъ граждане сдали городъ; въ дек. 1708 франц. ген. де-ла-Моттъ, занимавшій Г. съ 15 т., сдалъ его лорду Марльборо, за что по суду исключенъ былъ изъ службы; 1814 франц. отрядъ ген. Мезона, вытѣснившій изъ Г. нашъ казачій полкъ, въ свою очередь долженъ былъ сдать городъ союзникамъ.

ГѢНТЬ (Hunt), 1) Альфредъ Вильямъ англ. живопис., род. 1830, ум. 1896. Сынъ пейзажиста, учился сначала у отца. Окончивъ курсъ въ Оксфордѣ, Г. уже на 25 году рѣшилъ посвятить себя живописи. Его пейзажи на мотивы береговъ Англии и Шотландіи проникнуты глубокимъ поэтическимъ чувствомъ, отличаются большимъ реализмомъ и прекрасной воздушной перспективой. Лучшими его масляными картинами считаются: „Приливъ и вѣтеръ“, „Утренній туманъ“, „Горнигъ Локъ на Темзѣ“, „Восходъ луны“, „Берегъ Юрксшира“. Къ лучшимъ акварелямъ принадлежатъ: „Локъ Торридонъ“, „Стрелѣ на Темзѣ“, „Сборъ орѣховъ“ и „Ржаное поле въ Нортумберлендѣ“.

2) Г., Вильямъ, англ. живописецъ, род. 1790, ум. 1864, образование получилъ въ лондонской академіи и сначала писалъ масляными красками; но съ 1814 сталъ работать исключительно акварелью. 1827 онъ сдѣлался членомъ лондонскаго общества акварелистовъ (Water-Colour Society). Иногда онъ выставлялъ по 20—30 картинъ за разъ: жанръ, портреты, мертвая природа, внутренней видъ зданій. Съ теченіемъ времени талантъ его развился до высокой степени совершенства.

3) Г., Вильямъ Гольманъ, англ. живописецъ, род. 1827; художественное образование получилъ въ лондонской академіи и первую свою картину выставилъ 1846. Онъ принадлежитъ къ такъ наз. прерафаэлитамъ англійской школы, старающимся возобновить старый строгій стиль итальянскихъ художниковъ XV в. Главное произведение его въ этомъ направленіи: „Христосъ — свѣтъ міра“, произвело большую сенсацию при своемъ появленіи (1855). За нимъ слѣдовала картина: „Христосъ, учающій въ храмѣ“. Менѣе значительными по мысли, но болѣе совершенными по исполненію являются картины: „Валентинъ, освобождающій Сильвію отъ рукъ Протея“ („Два

веронца“ Шекспира), „Пробуждающаяся совѣсть“, „Козель отпущенія“, „Тѣнь смерти“ (музей въ Манчестерѣ) и „Бѣгство въ Египетъ“ (музей въ Ливерпулѣ). Г. работаетъ также акварелью, при чемъ даетъ замѣчательные по свѣтовымъ эффектамъ пейзажи южн. Европы и Востока. Онъ живетъ въ Иерусалимѣ.

4) Г., Джемсъ Генри Лей, англійскій писатель, род. 1784, ум. 1859, еще ученикомъ въ школѣ госпиталя Христа въ Лондонѣ напечаталъ „*Juvenilia, or a collection of poems*“ (1801). Позже онъ писалъ прекрасныя статьи о театрѣ и драматическомъ искусствѣ, часть которыхъ издалъ отдѣльнымъ сборникомъ подъ заглавіемъ: „*Critical essays on the performances of the London theatres*“. Безпошадный въ обсужденіи церковныхъ и политическихъ событій и личностей, напр. въ памфлетѣ „*The folly and danger of methodism*“ (1809), онъ удачно счумълъ ввести въ лондонскую журналистику радикализмъ, особенно въ основанномъ имъ, совместно съ Джономъ Г., 1808 журналъ „*Examiner*“, проводившемъ радикально-вигистскія воззрѣнія. За памфлетъ на принца регента, впоследствии короля Георга IV, онъ былъ присужденъ къ двухлѣтнему тюремному заключенію; за что отомстилъ своимъ „*Report of an information, filled ex officio by the Attorney general with observations*“. Какъ узникъ, не пожелавшій купить свободы своей личности цѣною свободы своего пера, онъ приобрѣлъ дружбу Байрона, Шелли, Мура и Лэмба. Позже онъ всецѣло занялся поэзіей и упрочилъ свою репутацію поэта истинно романтической поэмой „*The story of Rimini*“ (1816), въ которой подражаетъ Данте и Чосеру и которую посвятилъ Байрону. 1821 Байронъ и Шелли пригласили его въ Италію и при его посредствѣ издавали свободомыслящій журналъ „*The Liberal*“ (1822—23), не имѣвшій, однако, успѣха. Тѣмъ большую сенсацию произвела въ послѣдствіи его биографическая работа „*Lord Byron and some of his contemporaries*“ (1828). По смерти Байрона Г. вернулся въ Лондонъ, писалъ многочисленныя очерки въ только что вошедшихъ тогда въ моду „*Reviews*“ („Обозрѣнія“), особенно по вопросамъ театра, литературы и жизни Лондона; самъ основалъ нѣсколько журналовъ, и при этомъ успѣлъ еще написать историческій романъ: „*Sir Ralph Esher, or memoirs of a gentleman of the court of Charles II*“ (1832, 3 изд., 1836), томикъ разсужденій „*Christianism*“ (1832), доставившій ему дружбу Карлейля, серьезныя и комическія стихотворенія и пятиактную драму: „*A legend of Florence*“, шедшую съ успѣхомъ на сценѣ 1840. Его „*Autobiography*“ (1850, 3 т., 3 изд., продолженное его сыномъ Торнтономъ, 1860), Карлейль ставитъ наряду съ лучшими произведеніями этого рода. Къ послѣднему времени жизни Г. относятся „*The poems of Chaucer modernised*“ (1841 и 1859), „*The fourth estate*“, исторія англійской прессы

(1852), „Beaumont and Fletcher“, ихъ избранныя драмы (1855) и „Notices of Wycherley, Congreve, Vanbrugh and Farquhar“ (1855). Въ „The religion of the heart“ (1853) онъ изложилъ свои взгляды на естественную религію; 1855 собралъ свои поэмы подъ заглавіемъ „Stories in verse“. Первый сборникъ его „Poetical works“ вышелъ еще при жизни Г., въ Америкѣ (Бостонъ, 1857, 2 т.). 1860 его сынъ Торнтонъ далъ болѣе полное изданіе (Лонд., нов. изд. 1875); 1862 онъ же издалъ „The correspondence of L. Hunt“ (Лонд., 2 т.), къ которой еще много дополненій далъ Коуденъ Клэркъ („Recollections of writers“, 1878). Биографіи Г. написали I. Кентъ и др.

5) Г. Джонъ, англ. священникъ и писатель, род. 1827 въ Пертѣ въ Шотландіи, получилъ образованіе въ мѣстномъ университетѣ, изъ пресвитеріанской церкви перешелъ въ англиканскую и живетъ въ настоящее время въ должности священника въ Отфордѣ близъ Севенъ-Оксъ. Онъ перевелъ духовныя пѣсни Лютера, стихотворенія Гёте, Шиллера, Бюргера, написалъ „Essay on pantheism“ (1866; сочиненіе это подверглось осужденію панеюкой цензуры и запрещено Индексомъ) и рядъ богословскихъ сочиненій („Religions thought in England“ 1884; „Contemporary essays, 1873; „Pantheism and Christianity“, 1884). Г. принималъ дѣятельное участіе въ старо-католическомъ движеніи и перевелъ на англ. языкъ соч. Деллингера, Рейнкенса и Шульте. Его жена, Элиза Мидоусъ Шеппердъ, род. 1845, принимала живое участіе въ стремленіяхъ мужа и составила себѣ имя, какъ писательница, въ особенности историч. романомъ изъ III-го в. „The wards of Plotinus“ (1881).

6) Г. Джорджъ Уордъ, англійскій государств. дѣятель, род. 1825, ум. 1877, 1857 сдѣлался членомъ нижней палаты, примкнулъ къ консервативной партіи, энергично защищалъ аграрные интересы. 1868 сдѣлался министромъ финансовъ (канцлеромъ казначейства), но въ томъ же году подалъ въ отставку вмѣстѣ съ консервативнымъ кабинетомъ Дерби. 1874 въ кабинетѣ Дизраэли сдѣлался первымъ лордомъ адмиралтейства и своимъ противодѣйствіемъ мѣрамъ противъ торговли рабами навлекъ на себя сильную непопулярность.

Генуцій (Genucius), Гней, римскій народный трибунъ 473 до Р. Хр., ревностно хлопотавшій о раздѣчъ государственныхъ земель плебеймъ. Онъ рѣшилъ обвинить на трибунныхъ комиціяхъ консуловъ предыдущ. года за неисполненіе аграрнаго закона, но былъ убитъ въ собственн. домѣ въ ночь передъ назначеннымъ для этого собраніемъ.

Генуэзскій герцогъ, титулъ принца Фердинанда, брата короля итальянскаго Виктора Эмануила, род. 1822, ум. 1855, былъ въ бракѣ съ принцессой Елизаветой Саксонскою (род. 1830 и вышедшей потомъ за маркиза Рапалло). Наслѣдникомъ титула герцога Г. сдѣлался его сынъ Томасъ

Альбертъ Викторъ (род. 1854), которому 1869 была предложена корона Испаніи. Теперь онъ контръ-адмиралъ итальянск. флота и состоитъ въ бракѣ съ принцессой Елизаветой Баварской (род. 1863).

Генуэзскія кружева, плетенныя по свѣтчатой основѣ кружева съ шестиугольными петлями; обыкновенно шелковыя, а иногда, впрочемъ, дѣлаются серебряными или золотыми нитками.

Генуя, итал. провинція въ обл. Лигуріи, гранич. на ю. Средиз. моремъ; площ. 4099 кв. км. Кромѣ о-ва Капрія провин. обнимаетъ узкую бер. полосу вокругъ зал. Г., носящую къ з. отъ Г. до Ниццы названіе Ривьеры ди Поенте, а къ в. до зал. Специи — Ривьеры ди Леванте. На з. отроги Приморскихъ Альпъ (Монте Кармо 1389 м.), на в. Лигурійскія Апеннины (Монте-Буе 1803 м.). Рѣки, впадающія въ Средиз. море, прибрежныя, короткія, но съ стремительн. теченіемъ; р.р. Бормида, Скривія, Требія начинаются на с. сторонѣ Апеннинъ и впадаютъ въ По. Климатъ умѣренный и здоровый, но не постоянный съ измѣнч. вѣтрами. Число жит. (1892 г.) 816,394 чел. Сельское хозяйство даетъ пшеницу и маисъ, картофель, каштаны, вино, оливковое масло, ю. плоды, сѣно, кормовыя травы, шелкъ, сыръ; горное дѣло, гл. обр. мѣдную руду; каменоломни шифера, мрамора, песчаниковъ и др.; промышленность развита; гл. ея отрасли: производство машинъ и металлич. издѣлій, стеклянныхъ и глинян. товаровъ, кондит. товаровъ, масла, судостроеніе, сахаровареніе, мельничное дѣло, бумагопрядильн. и ткацк. и др. производства. Торговля оживленная и поддерживается многочисл. портами. Провинція распадается на 4 округа.

Генуя (Genua), итал. Дженова (Genova), франц. Жэнъ (Gènes), гл. г. одноим. итал. провинціи (см.), первый приморскій портъ и торгов. г. Италиі, важная крѣпость, съ прозвищемъ la Supperba, подл. 44°24' с. ш. и 8°54' в. д., на с. бер. Г. зал. Климатъ отличается значительнымъ годичнымъ колебаніемъ температуры. Средняя температ. зимою 8°, весной 14°, лѣтомъ 23°, осенью 16°. Дождливыхъ дней 131. Г. расположена амфитеатромъ, поднимаясь вверхъ отъ портоваго бассейна (кот. имѣетъ форму полукруга) на высотахъ между глубоко врѣзанными долинами неболыш. р. Польчевера и Бизаньо, окружена внутрен. городск. стѣной и виѣшнимъ валомъ. На окрестныхъ высотахъ возведены 10 виѣшнихъ фортовъ, кот. вмѣстѣ съ батареями порта обращаютъ Г. въ современную крѣпость перваго ранга. Въ силу своего положенія гор., стѣспенный горами въ болѣе древн. кварталахъ, имѣетъ узкія, неправильныя улицы съ высок. домами; за послѣдн. время появилось нѣск. красивыхъ, новыхъ улицъ. Замѣчательны: среди 82 церквей соборъ Санъ-Лоренцо, красивая постройка XII—XVII в., возведенная въ трехъ стіяхъ (романскомъ, готич. и ренессансъ), бывшій дворецъ дождей, реста-

прирванный послѣ пожара 1777, съ новымъ мраморнымъ фасадомъ. Дворцы замѣчательны коллекціями картинъ, изъ кот. самая извѣстная находится въ палаццо Россо, прежде Бриньоле-Сале, выстроена Алесси. Съ 1874 этотъ дворецъ принадлежитъ городу вмѣстѣ съ богатой бібліотекой и собраниемъ картинъ (картины Ванъ Дейка, Рубенса, Гуерчино, Моретто, Бордоне, Паоло Веронезе, А. Дюрера и др.).

Населеніе, промышленность, торговля. Число жит. въ Г. (1892) 212,500 ч. Г. первый приморск. торгов. пунктъ Италіи и значительный фабрич. г. Въ Г., расположенной при жел. д. Г.-Туринг., Г.-Вентимилья, Г.-Специя, имѣются нѣск. металлургическ. заводовъ, машиностроит. заводы и судостроит. верфи, производство кондитерскихъ издѣлій, обсахаренныхъ фруктовъ, шелковыхъ и бумажныхъ тканей, трикотажныхъ издѣлій, кожи, мебели, коралловыхъ издѣлій и книгопечатаніе. Крупныя про-

возы 404.952,290 фр., вывозъ—224.599,274, транзитъ—129.145,531 фр. Гл. страны ввозной торговли: Великобританія, Россія, Соед. Штаты Сѣв. Америки, Мехика, Франція, Германія, Бельгія, Испанія, Португалія, Австро-Венгрія, Швеція и Норвегія; главн. страны вывозной торговли: Аргентина, Великобританія, Соед. Штаты Сѣв. Америки и Мехика, Бразилія, Германія, Турція, Уругвай, Франція, Испанія и Португалія, Перу и Чили и др. Въ ю. Америку въ особ. въ Аргентину и Бразилію черезъ Г. ежегодно отправляются многочисл. итальянскіе переселенцы (1891: 138,902, 1892: 85,484 чел.).

Общественныя учебныя и образовательныя заведенія: Университетъ, основ. въ 1783, съ (1891) 947 студ., ботанич. садомъ, обсерваторіей, различн. коллекціями и бібліотекой въ 95,000 томовъ; два лица и гимназія, высшаго разряда мореходная и коммерческая школы, технич. институтъ, пять технич. школъ, школа для моряковъ

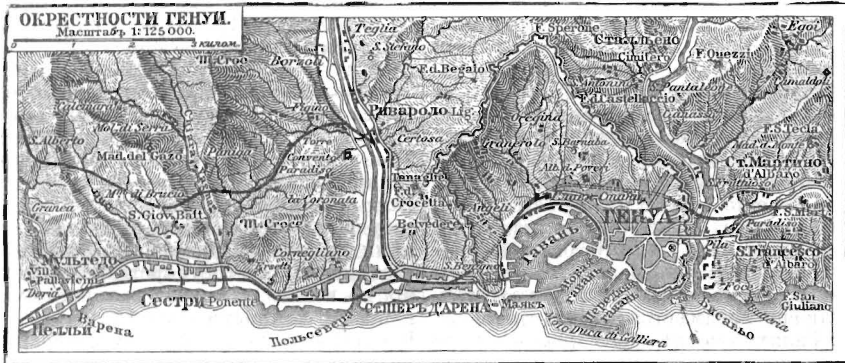

мышлен. заведенія находятся также въ сосѣдн. предмѣстьяхъ Г. Портъ Г. съ затроутой большихъ суммъ съ 1877 значит. расширенъ и представляетъ въ наст. время одинъ изъ наиболѣе крупныхъ, хорошо устроенныхъ и оживленныхъ портовъ Средиземн. моря; онъ состоитъ изъ передней гавани (авампорто), новой и внутренней гавани (порто); послѣдн. обнимаетъ большую военную гавань (Дарсена на с.) и вольную гавань (на ю.-в.). При портѣ имѣются 3 сухихъ и одинъ плавучій докъ, склады для товаровъ, резервуары для нефти, новое зданіе таможи и маякъ 78 м. выс. Въ 1897 г. въ портъ Г. пришло 6151 суд. съ 4.306,092 тонн. товара, изъ порта ушло 6065 суд. съ 4.222,093 тоннъ товара.

Коммерческій флотъ Г. насчитывалъ къ концу 1892 г. 123 парохода и 601 парусное судно. Въ Г. находятся нѣск. обществ. судоходства, между ними Navigazione genovale; правильное парох. сообщеніе имѣется съ важнѣйшими итальянск. портами, съ городами: Триестъ, Марсель, Барселона, Гамбургъ и Бремень, Амстердамъ, Лондонъ, Ливерпуль, Глазго, Гулль, Салоники, Смирна, Константинополь, Одесса, Тунисъ, Мальта, Триполи, затѣмъ съ Египтомъ, Остиндіей, Батавіей и Гонгконгомъ. Въ 1897

коммерческаго флота, семинарія, по одной нормальной школѣ для учителей и учительницъ, союзъ отечествен. исторіи, академія изящныхъ искусствъ (основ. въ 1751 г.), госуд. архивъ, 6 театровъ. Г., нѣкогда резиденція дожей республики Г., теперь мѣсто-пребываніе префекта, архіепископа, коммерческаго суда, гл. таможеннаго вѣдомства, биржи и многочисл. консуловъ.

Исторія. Въ древности Г. была столицей Лигурии; римляне подъ предводительствомъ Марцелла взяли городъ 222 до Р. Хр. и присоединили его къ пров. Gallia Cisalpina. Послѣ паденія зап. римск. имперіи Г. перешла сначала подъ владычество готовъ, затѣмъ Византіи, потомъ лонгобардовъ, а вмѣстѣ съ лонгобардскимъ королевствомъ досталась франкамъ, которые сдѣлали ее гл. городомъ графства. 934 городъ былъ разрушенъ сарацинами, но скорѣе оправился и отстроился снова. Въ концѣ X в. графство Г. досталось маркграфамъ Эсте, а при королѣ Беренгарѣ граждане, получивъ охранную грамоту, мало по малу сдѣлались независимыми отъ маркграфовъ. Въ концѣ XI в. во главѣ города уже стояли выборные консулы, а въ серединѣ XII в. почти всѣ права графовъ Эсте были уничтожены и Г. управляла собой самостоятельно,

подчиняясь только императору, который, однако, не имѣлъ права вмѣшиваться въ городское управленіе.

Въ то время торговля и судоходство Г. достигли уже высокой степени развитія. Съ Пизой Г. въ началѣ находилась въ дружественныхъ отношеніяхъ; оба города соединенными силами прогнали 1015 арабовъ изъ Сардиніи; но вскорѣ поссорились изъ за обладанія этимъ островомъ и 1119 возгорѣлась между ними упорная борьба. 1175 Пиза принуждена была отказаться отъ верховной власти надъ Сардиніей и признать за Г. одинаковыя съ собой права надъ островомъ. Между тѣмъ Г. уже присвоила себѣ власть, какъ надъ восточной, такъ и надъ западной Ривьерой. Уже 1162 имп. Фридрихъ I призналъ все побережье отъ Порто Венере до Монако генуэзскимъ владѣніемъ. Въ борьбѣ Фридриха II съ папой Г. стояла на сторонѣ послѣдняго. Послѣ того, какъ пизанскій флотъ былъ уничтоженъ при Мелори 1284, Г. получила рѣшительное преобладаніе на зап. моряхъ и подчинила себѣ Эльбу, тогда какъ Сардинія 1296 перешла подъ власть короля Арагонскаго, которому Бонифаций VIII отдалъ ее въ ленное владѣніе. Г., утвердившись на сѣв.-африканскомъ берегу, стала стремиться къ приобрѣтенію колоній и въ вост. части Средиз. моря; но тутъ она встрѣтила соперницу въ Венеціи. За то, что Г. 1261 помогала Палеологамъ уничтожить латинскую имперію, тогда какъ Венеція была на сторонѣ послѣдней, генуэзцы, кромѣ свободы торговли во всемъ греческомъ государствѣ, получили еще предмѣстья Константинополя, Перу и Галату, послѣ чего они основали многочисленныя торговыя колоніи, овладѣли Таной (Азовъ) и Кафой (Феодосія), утвердились на Смирнскомъ зал. и на о-вахъ Самосѣ, Хиосѣ и Кипрѣ, заключили съ армянами торговыя договоры, всюду т. о. становясь венеціанцамъ поперекъ дороги. Слѣдствіемъ этого была столѣтняя, часто прерывавшаяся договорами, война между Г. и Венеціей. Война эта окончилась не въ пользу Г. Дождь Андреа Контарини разбилъ генуэзцевъ при Кюджіи (1379) и заключилъ съ ними невыгодный для Г. миръ въ Туринѣ (1381).

Г., кромѣ того, страдала и отъ внутреннихъ неурядицъ, происходившихъ отъ борьбы за государственное устройство. Консульское правленіе было 1217 устранено; городомъ управляли призванные извнѣ и избираемые на одинъ годъ подеста при помощи большого Совѣта (Consilium), рѣшавшаго важнѣйшія дѣла и состоявшаго, подобно малому Совѣту Восьми (учр. 1218), изъ членовъ знатнѣйшихъ семей, тогда какъ парламентъ или собраніе всѣхъ участниковъ союза гражданъ только соглашался съ рѣшеніями подеста и Совѣта, но не имѣлъ дѣйствительной политической власти. 1257 произошла революція, подеста былъ свергнутъ и Гульельмо Бокканера избранъ на 10 лѣтъ на должность

Capitano del popolo съ совѣтомъ 32 гражданъ. Но Бокканера былъ свергнутъ и правленіе подеста восстановлено 1262. Съ той поры внутреннія неурядицы не прекращались и фамиліи гибеллинской (Доріа, Спинола и др.) и гвельфской (Фіески, Гримальди и др.) партій вели между собой ожесточенную борьбу. Въ этихъ смутахъ аристократія потеряла всю свою власть и угнетенный народъ взялъ наконецъ перевѣсъ (1339). Симонъ Бокканера, называемый *abbate del popolo*, принялъ достоинство дожа и сталъ во главѣ республики (1339—44); большая часть аристократовъ подверглась изгнанію. Но и въ народѣ существовала та же вражда партій, гвельфовъ и гибеллиновъ. Бокканера былъ отравленъ 1363; преемникомъ его сдѣлался гвельфъ Гавриилъ Адорно, свергнутый 1370 гибеллиномъ Доменико де Фрегозо. Такъ какъ внутренняя смута все продолжалась и внѣшнее вліяніе республики, вслѣдствіе неуспѣшной войны съ Венеціей, значительно ослабло, то 1396 власть надъ Г. представлена была королю Карлу VIII. Попытки свергнуть власть французовъ были 1401 остановлены намѣстникомъ короля, маршаломъ Бусико. При немъ 1407 основанъ былъ банкъ св. Георгія — коллегія изъ 8 совѣтниковъ, избранныхъ кредиторами государства. Эта коллегія должна была управлять заложенными для уплаты процентовъ государственнаго долга имѣніями и доходами съ нихъ. Банкъ св. Георгія былъ независимъ отъ государственнаго управленія, но имѣлъ полнѣйшую власть надъ финансами, которыми управлялъ превосходно. Несмотря на порядокъ, установленный намѣстникомъ, генуэзцы не были имъ довольны и въ то время, какъ онъ 1409 выступилъ на помощь герцогу миланскому, генуэзцы возстали, перебили французовъ, объявили французское владычество незаконнымъ и поставили во главѣ государства маркграфа Монферратскаго съ титуломъ *Capitano generale* съ 12 старшинами (*anziani*), 6 представителями аристократіи и 6 представителями народа.

Однако, новое правительство существовало недолго; маркграфъ былъ изгнанъ уже 1413 и вражда партій за достоинство дожа возгорѣлась снова. Въ то же время Г. была вовлечена въ войну съ Миланомъ и 1421 принуждена была передать герцогу Филиппо Марія де Висконти власть надъ Г. со всѣми правами, которыми пользовались прежде французы. Въ правленіе миланскаго намѣстника, Карманьони, Г. одно время наслаждалась спокойствіемъ; торговля и судоходство подвнялись снова. Но 1435 намѣстникъ былъ убитъ, миланцевъ прогнали изъ Г. 1436 и снова выбрали дожа. Въ то же время возобновилась борьба партій, во время которой торговое значеніе Г. было сильно поколеблено, благодаря завоеванію Константинополя турками (1453). Чтобы спастись отъ внутреннихъ смутъ, республика снова отдалась подъ власть короля

Франціи (1458). Однако, 1464 Людовикъ XI, король Франціи, уступилъ свою власть надъ Г. герцогу миланскому, Франческо Сфорца, который съ помощью генуэзской аристократіи завоевалъ городъ. Несмотря на безпорядки, Сфорца оставались властителями Г. до 1499, когда вмѣстѣ съ Г. и Миланъ подпалъ подъ владычество французовъ. 1522 Г. была взята и разграблена войсками императора; послѣ чего заключенъ былъ союзъ съ Карломъ V. Францискъ I на короткое время покорилъ себѣ 1527 Г.; но уже 1528 генуэзскій адмиралъ Андреа Доріа объявилъ себя приверженцемъ Карла V, который, послѣ того, какъ французы очистили Г., призналъ ея независимость и распространилъ свои верховныя права на Савону и на все лигурійское побережье.

Послѣ этого, подъ руководствомъ Доріа было преобразовано государственное устройство. Все старое и новое дворянство Г. было раздѣлено на 28 цеховъ (alberghi), въ которыхъ смѣшивались представители фамилій и партій. Простой народъ былъ исключенъ изъ цеховъ и не имѣлъ никакихъ политическихъ правъ. Изъ цеховъ составленъ былъ и сенатъ, состоявшій изъ 400 членовъ и назначавшій на всѣ государственныя должности. Рядомъ съ нимъ стоялъ болѣе тѣсный совѣтъ изъ 100 членовъ. Дожу, который избирался только на 2 года, помогала въ управленіи синьорія, состоявшая изъ 8 членовъ. Восемь прокураторовъ (procuratori del commune) руководили подъ предсѣдательствомъ дожа внутреннимъ управленіемъ республики; 5 синдиковъ (Sindaci) или цензоровъ должны были наблюдать за сохраненіемъ конституціи Доріа отказался отъ княжескаго титула, который предлагалъ ему Карлъ V, а также и отъ избранія въ дожи; тѣмъ не менѣе онъ фактически властвовалъ надъ Г. въ должностн цензора, и возвратилъ ей на довольно продолжительное время спокойствіе. Но понемногу французская партія въ дворянствѣ стала крѣпнуть, нашла себѣ поддержку въ народѣ и подъ предводительствомъ Фіеско (см.) сдѣлала 1547 попытку свергнуть Доріа. Заговоръ не удался и Доріа сохранилъ господствующее вліяніе до самой смерти (1560). Торговля Г. въ XVI в., благодаря открытіямъ испанцевъ и португальцевъ, потеряла свое прежнее значеніе. Внутри республики возникли несогласія, между старымъ дворянствомъ и новымъ, принятымъ въ цехи во время владычества Доріа. Борьба прекратилась только вслѣдствіе вмѣшательства папы, императора и короля испанскаго и благодаря введенію новой конституціи (1576), установившей полное равенство между старымъ и новымъ дворянствами и постановившей, что и впредь заслуженнымъ людямъ можетъ быть даровано дворянское достоинство въ награду за услуги республикѣ. 400 сенаторовъ должны были быть избираемы изъ дворянства и они же должны были занимать государственныя должности.

Итакъ, и новое государственное устройство было строго аристократическимъ. Для охраненія же его учрежденъ былъ судъ государственной инквизиціи.

Такимъ обр. внутреннее спокойствіе было восстановлено, по крайней мѣрѣ до 1628, когда одинъ богатый гражданинъ, Вакеро, составилъ новый заговоръ для того, чтобы доставить не дворянамъ участіе въ управленіи. Но заговоръ былъ открытъ и Вакеро казненъ. Такъ какъ Г. въ царствованіи Людовика XIV держала сторону его противника, Испаніи, и послѣ объявленія войны Испаніей начала вооружаться (1689), то французскій флотъ бомбардировалъ Г. Дворецъ дожей и многія общественныя зданія сгорѣли. Только когда Г. исполнила требованія Людовика XIV, разнастила свои новыя галеры и торжественно просила у него прощенія, король согласился оставить ее въ покоѣ. Республика не надѣялась удержать за собой о—въ Корсику, постоянно съ 1729 возмущавшійся противъ генуэзской власти, и потому продала его Франціи 1768. Во время первой коалиціонной войны противъ франц. революціи Г. сохраняла нейтралитетъ и только тогда уже, когда Бонапарте завоевалъ сѣв. Италію, отдала себя подъ покровительство Франціи (1797). 20 мая 1797 разразилось въ Г. противъ аристократіи возстаніе, которому содѣйствовали французы, но за то, во время контр-революціи 22 мая многіе французы были перебиты. Наполеонъ принудилъ Г. заключить 6 іюня договоръ, по которому она была обращена въ лигурійскую республику, увеличенную присоединеніемъ пьемонтской территоріи и получившую демократич. образъ правленія (1798). Г. сохранила лишь тѣнь своего былого могущества; ея военный флотъ состоялъ всего изъ пяти галеръ и нѣсколькихъ мелкихъ военныхъ судовъ.

1800 австрійцы со стороны суши, а англійско-неаполитанскій флотъ съ моря напали на Г., заняли ее 4 іюня; но уже 16, послѣ битвы при Маренго, снова очистили ее и уступили мѣсто французамъ. Послѣдніе принудили Г. принять (1802) новую конституцію и послѣ того, какъ 1805 сенатъ и народъ заявили желаніе присоединиться къ Франціи, присоединеніе это произошло 4 іюня и лигурійская республика раздѣлена была на три франц. департамента. Послѣ паденія Наполеона, Г. весной 1814 была завоевана англичанами подъ командой лорда Бентинка и республиканское правленіе было восстановлено. На Вѣнск. конгрессѣ 1815 республика, подъ названіемъ герцогства, была присоединена къ королевству Сардиніи, подъ властью которой пользовалась нѣкоторое время миромъ. Только 1849, когда между Австріей и Сардиніей было заключено перемиріе (24 марта), въ Г. произошло возстаніе. Народъ и національная гвардія овладѣли крѣпостями, гарнизонъ удалился и временное правительство провозгласило 2 апр. независимость генуэзской республики. Но уже 4 апр.

явился со значительнымъ войскомъ генералъ Ламармора и снова завоевалъ городъ, которому король даровалъ амнистию. См. Mailly, Histoire de la république de Gènes jusqu'en 1694; Canale, Nuova storia della repubblica di Genova; Malleon, Studies from Genoese history (Лонд., 1875); Langer, Politische Geschichte Genuas und Pisas im 12. Jahrhundert (Лейпц., 1882); Нейск, G. und seine Marine im Zeitalter der Kreuzzüge (Инсбрукъ, 1886); Blumenthal, Zur Verfassungs- und Verwaltungsgeschichte von G. im 12. Jahrhundert (Кальбе, 1872); Caro, Die Verfassung Genuas zur Zeit des Podestats, 1190—1257 (Страсб., 1891).

Г., приморск. крѣпость Италіи на берегахъ Генуэзск. залива, съ укрѣп. бухтою Вадо. Портъ и бухта Вадо съ моря обезпечены системою батарей, расположенныхъ на высок. морск. берегу и у входа въ гавань. Собственно же городъ опоясанъ стар. земл. валомъ, впереди котораго на высотахъ возведена часть изъ земли, частью изъ камня ограда бастион. начертанія. Впереди ограды имѣется рядъ фортовъ выгодно расположенныхъ, но большею частью устарѣлаго типа. Осада 1800: послѣ побѣды Суворова въ Италіи австріяцы начали наступленіе противъ франц. арміи Массены, растянувшейся для защиты Савойи и Г. почти на 200 в. 5-го апр. расположеніе французовъ было прорвано и они были отброшены частью къ Ниццѣ (ген. Сюше), частью къ Г., въ которой Массена, послѣ попытокъ соединиться съ Сюше, долженъ былъ запереться съ 15 т.; съ 19-го апр. Г. была обложена австр. арміею (30 т.) съ суши и англ. флотомъ съ моря. Массена весьма энергично велъ оборону, но голодъ, болѣзни и ропотъ жителей заставили его 3 іюня начать переговоры о сдачѣ и остатки (8 т.) отряда Массены вышли изъ крѣпости съ воен. почестями.

Генфъ (Genf), нѣмец. названіе г. Женевы (см.).

Генце (Genze), скульпторъ, род. 1827, былъ простымъ слесаремъ, но выказалъ талантъ къ рисованію и поступилъ въ дрезденскую академію, гдѣ сталъ учиться скульптурѣ у Гэнеля. 1864 Г. исполнилъ статую Генрика I для фонтана въ Мейсенѣ, затѣмъ вытѣпилъ модель бронзовой статуи курфюрстины саксонской Анны (фонтанъ въ Дрезденѣ) и наконецъ для Дрездена свой шедевръ, замѣчательную, какъ по техническому выполненію, такъ и по характерности фигуръ, колоссальную статую Германіи, которая въ правой рукѣ держитъ знамя, а лѣвой опирается на щитъ; четыре аллегорическія фигуры, окружающія постаментъ, изображаютъ: миръ, оборону, науку и религію. 1885 по модели Г. вылита была для гор. Аннаберга бронзовая фигура Барбары Утманъ, избрѣгательницы плетенія кружевъ. Затѣмъ Г. исполнилъ нѣсколько декоративныхъ работъ для новаго зданія художественныхъ выставокъ и для другихъ большихъ построекъ Дрездена.

Генцель, придворный музыкантъ-композиторъ, торговецъ нотами въ Спб. (1774 г.).

Генценъ (Henzen), Вильгельмъ, филологъ-классикъ, род. 1816, ум. 1887. Съ Моммсеномъ и де-Росси Г. былъ членомъ главной редакціи „Corpus inscriptionum latinarum“, для котораго самъ обработалъ „Fasti consulares“ — до 776 г. отъ осн. Рима (т. I, 413—79, 2 изд. Гюльзена 1893), и римскія городскія надписи послѣ Цезаря (т. VI, 1878); кромѣ того онъ издалъ дополнительный томъ къ „Inscriptionum latinarum collectio“ Орелли (1856); „Acta fratrum Arvalium, quae supersunt“ (1874) и много статей въ журналахъ и сборникахъ.

Генци (Hentzi), 1) Генрихъ (Heinrich, Edler von Arthrum), австрійскій генералъ, правн. Г. 2 (1785—1849). 1848 Г., въ качествѣ военноплѣннаго, былъ заключенъ венгерцами въ крѣпость Офенъ; послѣ взятія этой крѣпости императорскими войсками былъ освобожденъ, остался ея комендантомъ и держался въ ней 17 дней противъ 30,000 венгровъ. При послѣднемъ штурмѣ крѣпости въ маѣ 1849 Г. былъ найденъ умирающимъ отъ полученныхъ ранъ.

2) Г., Самуилъ, швейцарскій революціонеръ (1701—49), обладалъ очень широкимъ образованіемъ; въ 1749 составилъ заговоръ противъ существующей формы правленія. Заговоръ этотъ былъ открытъ, благодаря измѣнѣ, и Г. вмѣстѣ съ двумя своими сообщниками былъ казненъ. Этотъ эпизодъ послужилъ содержаніемъ для одной неоконченной трагедіи Лессинга. См. Bähler, Samuel Henzis Leben und Schriften (1879).

Генциана (Gentiana), латинское названіе горечавки (см.).

Генциана голубая, см. *анилиновая голубая*.

Генциановыя, см. *горечавковыя*.

Генць, 1) Вильгельмъ, живоп., род. 1822, ум. 1890, учился въ Берлинѣ, Антверпенѣ и Парижѣ, совершилъ большія путешествія: въ Испанію, Марокко, Египетъ, Малую Азію, посѣтилъ греческія острова и Константинополь и написалъ множество картинъ, которыя своимъ блестящимъ колоритомъ и характерной трактовкой сюжета впервые дали понятіе о жизни народовъ Востока и о пейзажи Сири, Палестины, Египта и сѣв. Африки. Изъ его многочисленныхъ произведеній наиболѣе замѣчательны: „Транспортъ невольниковъ въ пустынь“, „На Нилѣ“, „Сказочникъ въ Каирѣ“, „Заклинатель змѣй“, „Рынокъ въ Алжирѣ“, „Проповѣдникъ въ пустынь“ и др. Г. былъ замѣчательный колористъ и большой мастеръ по отношенію солнечныхъ эффектовъ.

2) Георгъ, композиторъ и концертный пѣвецъ (баритонъ), род. 1850, музыкальное образованіе получилъ въ лейпцигской консерваторіи. Послѣ того, какъ онъ съ успѣхомъ выступилъ, какъ пѣвецъ, на Бетховенскомъ торжествѣ въ Веймарѣ, Г. отправился въ Берлинъ продолжать занятія

по контрапункту и пѣнію. Г. приобрѣлъ большую извѣстность, какъ дирижеръ и пѣвецъ, не только въ Германіи, но и въ Австріи, Голландіи, Россіи и т. д. Особенный успѣхъ имѣлъ онъ въ Лондонѣ, гдѣ и поселился окончательно съ 1866, занявъ мѣсто преподавателя пѣнія при Royal college of music. Какъ композиторъ, Г. извѣстенъ множествомъ романсовъ и дуэтовъ („Wanderlieder“, „Duette in Kanonform“, „Serbisches Liederspiel“). Кромѣ того, онъ написалъ 130 псаломъ для оркестра, серенаду въ формѣ канона для оркестра, много пьесъ для фортепьяно и т. д. Его жена Лиліана, американка, род. 1860, хорошая пѣвица (сопрано).

3) Г., Фридрихъ - фонъ, публицистъ и государственный дѣятель, род. 1764, ум. 1832, изучалъ юридич. науки и философію въ Кенигсбергѣ. Студентомъ онъ увлекался Руссо и Кантомъ и въ началѣ съ восторгомъ отнесся къ революціи; но вскорѣ крайности ея начали оскорблять его аристократическую натуру. Онъ сталъ усердно читать всѣ сочиненія, въ которыхъ оспаривались принципы революціи и издалъ въ нѣмецкомъ переводѣ замѣчательнѣйшія изъ нихъ Борка и Маллэ-дю-Пана. Открыто признавая себя почитателемъ англійскаго государственнаго устройства, Г. вступилъ въ сношенія съ выдающимися англійскими политическими дѣятелями, и самъ ѣздилъ въ Англію въ 1802. Въ основанныхъ имъ журналахъ „Neue deutsche Monatsschrift“ (1795—98) и „Historisches Journal“ (1799—1800) онъ напечаталъ свои политическія воззрѣнія, которыя теперь, особенно въ послѣднемъ журналѣ, сводились къ зазорнымъ вызовамъ по адресу Франціи и Бонапарта. Когда Фридрихъ-Вильгельмъ III вступилъ на престолъ, Г. обратился къ нему съ „посланиемъ“, въ которомъ совѣтовалъ избѣгать новыхъ налоговъ, требовалъ свободы промышленности и свободы печати. Королю это посланіе не понравилось: по этой причинѣ, а также и потому что прусская политика избѣгала столкновенія съ Франціей, путь къ блестящей политической карьерѣ на прусской службѣ былъ закрытъ для Г., а его матерьяльное положеніе все ухудшалось, поэтому онъ принялъ предложеніе вѣнскаго кабинета и вступилъ въ 1802 на австрійскую службу. Съ этой поры начинается тотъ періодъ его публицистической дѣятельности, который имѣлъ такое огромное значеніе для національной борьбы Германіи противъ Наполеона. Всѣ его статьи и брошюры наполнены страстной ненавистью къ Наполеону. Въ томъ же духѣ написаны его „Fragmente aus der Geschichte des politischen Gleichgewichts von Europa“ (Лейпц., 1806). Когда французы подступили въ 1805 къ Вѣнѣ, Г. отправился въ Дрезденъ, а оттуда въ прусскую главную квартиру, гдѣ онъ составилъ извѣстный манифестъ противъ Франціи. Въ 1806 онъ возвратился въ Вѣну, гдѣ хотя и рѣдко,

получалъ политико-дипломатическія работы. Такъ, напр., онъ составилъ въ 1809 и 1813 манифесты Австріи противъ Франціи. По финансовымъ вопросамъ, въ которыхъ онъ былъ очень свѣдущъ, также часто спрашивали совѣта Г., который по этому поводу писалъ въ газетахъ статьи въ защиту правительства. 1810, послѣ паденія Стадіона, въ Г. произошла радикальная перемѣна и онъ сдѣлался по его собственному выраженію „защитникомъ реставраціонныхъ стремленій“, помощникомъ и въ концѣ концовъ орудіемъ Метерниха, т. е. изъ противника всемірнаго завоевателя Наполеона, Г. превратился во врага революціи, т. е. либеральныхъ идей, вообще всякаго свободнаго умственнаго движенія въ политикѣ. 1813 онъ уже старался доказать, что патріотическое возстаніе Пруссіи есть возвратъ къ революціи. На вѣнскомъ конгрессѣ, на министерскихъ конференціяхъ въ Парижѣ 1815, такъ же, какъ и на всѣхъ послѣдующихъ конгрессахъ, Г., въ качествѣ гл. секретаря, велъ протоколы и пользовался своимъ перомъ для борьбы противъ всѣхъ свободолюбивыхъ стремленій и для защиты самаго полнаго абсолютизма. Это реакціонное направленіе онъ проводилъ въ основанныхъ имъ 1818 „Wiener Jahrbücher der Literatur“ и въ „Oesterreichischer Beobachter“, органѣ, имѣвшемъ до того самое либеральное направленіе. Литературное значеніе Г. основано на искусствѣ изложенія, которое ставитъ его въ ряду первыхъ прозаическихъ писателей. Его стиль одновременно дѣйствуетъ на умъ необыкновенной ѣясностью развитія мысли и увлекаетъ чувство иногда слишкомъ уже крикливымъ паѳосомъ. Его „Fragmente“ напоминаютъ „Reden an die deutsche Nation“ Фихте. Его докладная записка эрцгерцогу Іоанну въ 1804 г. представляетъ собой образецъ изложенія, а его письма къ Адаму Мюллеру — перлы остроумія и стилистическаго совершенства. Изъ его болѣе обширныхъ сочиненій слѣдуетъ назвать: Über den politischen Zustand Europas vor und nach der französischen Revolution“ (Берл., 1801—1802); „Betrachtungen über den Ursprung und Charakter des Kriegs gegen die französische Revolution“ (1801); „Ausgewählte Schriften“ (Штутг., 1836—38); мелкія статьи (Маннг., 1838—40), „Mémoires et lettres inédites“ (Штутг., 1841); „Briefe an Chr. Garve“ (Бресл., 1857); переписка съ Адамомъ Мюллеромъ (Штутг., 1857); „Briefe an Pilat“ (Лейпц., 1868); „Briefe politischen Inhalts von und an G.“, aus den Jahren 1799—1827 (Вѣна, 1870); „Aus dem Nachlass Friedrich v. G.“ (1867); „Dépêches inédites du Chev. de G. aux Hospodars de Valachie 1813—1828“ (Парижъ, 1876); „Österreichs Teilnahme an den Befreiungskriegen“ (Вѣна, 1887); „Zur Geschichte der orientalischen Frage. Briefe aus dem Nachlass Friedrichs v. G.“ (1877) „Tagebücher“, отъ 1800—26 (Лейпц., 1873—74, 4 т.). См. біографія Г.: R. Naum,

„Encyclopädie“ Грубера; Karl Mendelssohn-Bartholdy, Friedrich v. G. (Лейпц., 1867); Schmidt-Weissenfels, Friedrich v. G. (Прага, 1859); Fournier, G. und Cobenzl (Вѣна, 1880).

Геншель (Henschel), Иоганнъ Вернеръ, нѣм. скульпторъ, род. 1782, ум. 1850, учился въ кассельской академіи, 1805 отправился въ Парижъ, гдѣ работалъ въ мастерской Давида. 1810 возвратился въ Кассель. Здѣсь онъ исполнилъ для будущей королевы Нидерландской группу Милосердія съ двумя дѣтми. 1832 онъ сдѣлался профессоромъ Кассельской академіи. Главнымъ произведеніемъ его считается статуя св. Бонифация въ Фульдѣ. По порученію короля Фридриха-Вильгельма IV Г. отправился въ Римъ, гдѣ онъ исполнилъ свой шедевръ: прелестную группу помпейской купальни въ Потсдамѣ (Германъ и Дорогея).

Геншель - Жонваля - турбина, см. *водяныя колеса и турбины*.

Генъ (Hehn), 1) Викторъ, историкъ культуры, род. 1813 въ Дерптѣ, ум. 1890 въ Берлинѣ, 1846 лекторъ нѣм. яз. въ дерптскомъ университетѣ, потомъ библиотекарь въ Спб. императ. публичной бібліотекѣ, съ 1874 въ отставкѣ, жилъ въ Берлинѣ. Г. написалъ: „Die Physiognomie der italienischen Landschaft“ (1844); „Italien. Ansichten und Streiflichter“ (4 изд., 1892); „Das Salz. Eine kulturhistorische Studie“ (1873); „Kulturpflanzen und Haustiere. Historisch-linguistische Skizzen“ (6 изд., 1893), тогда же изданная авторомъ и по русски, книга замѣчательная по примѣненному въ ней методу изслѣдованія и добытымъ выводамъ; „Gedanken über Goethe“ (1887); „Über Goethes Hermann und Dorothea“ (изд. Лейпманомъ и Шиманомъ, 1893); „De moribus Ruthenorum Tagebuchblätter“ (изд. Шиманъ, 1892), книга, замѣчательная по ненависти противъ русскаго народа; „Reisebilder aus Italien und Frankreich“ (1894). См. „Hehns Briefe an seinen Freund Herm. Wichmann“ (Штуттг., 1890); Schrader, Viktor H., ein Bild seines Lebens und seiner Werke (1891); Schiemann, Viktor H (1894).

2) Г., (Höhn), Георгъ, живописецъ-пейзажистъ, род. 1812, ум. 1879, учился въ берлинской акад., а затѣмъ въ мастерской проф. Блехена. 1838 онъ выставилъ на берлинской художественной выставкѣ свою первую картину „Монастырскій дворъ“. Г. писать преимущественно дубовыя рощи съ стаффажемъ. Его „Дубовая роща зимой“ находится въ берл. національн. галлерей.

3) Г., (Haune), Поль Гамильтонъ, американскій поэтъ, род. 1830, ум. 1886 г. 1855 онъ выпустилъ томикъ стихотвореній, за которымъ вскорѣ послѣдовали „Sonnets and other poems“ (1857) и „Avolio, a legend of the island of Cos“ (1859). Послѣ междоусобной войны, въ которой онъ принималъ участіе только короткое время, состоя въ штабѣ губернатора Южной Каро-

лины, онъ напечаталъ два дальнѣйшихъ сборника своихъ стихотвореній: „Legends and lyrics“ (1872) и „The mountain of lovers, with poems of nature and tradition“ (1875), въ послѣднемъ изъ которыхъ обрабатываетъ главнымъ образомъ легендарныя сюжеты средневѣковой Европы. Многочисленные военныя пѣсни Г. помѣщены въ сборникѣ Мэсона „The southern poems of the war“ (Балтимора, 1869). Его часто называютъ „poeta laureatus“ Юга. Изданіе его „Complete poems“ вышло въ Бостонѣ, 1882.

Геньева, Жиневра, супруга короля Артура (см.).

Генэ (Genée), Рудольфъ, нѣмец. писатель, родился 1824, занимался сначала, подъ руководствомъ Губица, рѣзбой по дереву, затѣмъ посвятилъ себя литературѣ и былъ журналистомъ въ Берлинѣ. Пробывъ въпослѣдствіи нѣсколько лѣтъ редакторомъ „Koburger Zeitung“, онъ 1865 поселился въ Дрезденѣ, но 1879 возвратился въ Берлинъ, гдѣ сдѣлался доцентомъ лицея Викторіи. Какъ чтецъ и толкователь драмъ Шекспира, Г. уже ранѣ имѣлъ заслуженный успѣхъ въ своихъ многочисл. путешествіяхъ. Какъ драматургъ, онъ написалъ, кромѣ нѣсколькихъ сатирич. фарсовъ, комедіи: „Das Wunder“ (Берл., 1854); „Ein neuer Timon“ (въ „Jahrbuch deutscher Bühnenspiele“, 1856); „Lustspiele“ (Берл., 1855); „Vor den Kanonen“ (1857); драму „Die Klausnerin“ (Берл., 1884) и др. Обработалъ „Школу злословія“ Шеридана подъ заглавіемъ „Schleicher und Genossen“ (Берлинъ, 1875) и „Hermannschlacht“ Генриха ф. Клейста (1872) Изъ его „Gesammelte Komödien“ вышель 1-й томъ (Берлинъ, 1879). Произведенія „Geschichte der Shakespearischen Dramen in Deutschland“ (Лейпц., 1868) и „Shakespeare. Sein Leben und seine Werke“ (Гильдбургг., 1871) способствовали правильному пониманію Шекспира въ широкихъ кругахъ образованной публики. Кромѣ того онъ написалъ: „Frauenkranz“, женскіе типы изъ нѣмецкихъ драматич. произведеній (Берл., 1862); „Deutsche Sturmlieder“ (Дрезд., 1870); „Das deutsche Theater und die Reformfrage“ (Берл., 1878); „Die englischen Mirakelspiele und Moralitäten“ (1878); „Lehr- und Wanderjahre des deutschen Schauspiels“ (1882); „Hundert Jahre des königlichen Schauspiels in Berlin, 1786—1886“ (1886); „Die Entwicklung des szenischen Theaters und die Bühnenreform in München“ (Штуттг., 1889); „Hans Sachs und seine Zeit“ (Лейпц., 1893); далѣе „Klassische Frauenbilder“ (изъ драмъ Шекспира, Лессинга, Гете, Шиллера, Берлинъ, 1884); историческій романъ: „Marienburg“ (1864, 2 изд., 1866) и „Bismarckiaade fürs deutsche Volk“ (1891). Г. редактировалъ также 4-е изд. „Shakespeare“ Гервинуса (Лейпц., 1873) съ дополненіями и примѣчаніями.

Генэнъ-Лъетаръ (Henin-Lietard), гор. во франц. департам. Па-де-Калэ, узлов.

пунктъ ж. д., съ церковью отъ XII—XVII в., разработка кам. угля, металлургич. мастерскія, пивовареніе, производство вышивокъ, кружевъ, сахара и стекла, (1891) 8971 жит.

Гео-ботаника, въ болѣе широкомъ смыслѣ то же, что географія растений или фитогеографія (см.); въ болѣе тѣсномъ — изученіе растительныхъ формаций въ связи съ занимаемыми ими почвами.

Геогенія, геогонія, геогенезисъ (образованіе земного шара), часть геологіи, содержащая изслѣдованіе гипотетическихъ теорій, объясняющихъ болѣе или менѣе гадательно происхожденіе земного шара и постепенное развитіе его изъ предполагаемой первоначальной безформенной туманности до современнаго состоянія, современной вѣтшей формы и ея расчлененій. Одни ученые подъ Г. въ обширномъ значеніи разумѣютъ изслѣдованіе всей геологической исторіи земли до современныхъ процессовъ горообразованія и выработки поверхности; другіе относятъ сюда только изслѣдованіе первоначальнаго развитія земли до расчлененія на континенты, и моря и возможности перваго появленія органической жизни; третьи, наконецъ, къ этой отрасли по существу теоретическаго знанія относятъ, кромѣ изложенія гипотезъ происхожденія земного шара, изслѣдованіе и теоретическое объясненіе тѣхъ болѣе позднихъ и современныхъ явленій, которыя находятся предположительно въ непосредственной связи съ геогеническими гипотезами, какъ то наблюдаемой правильности и симметричности расположенія горъ, главныхъ континентовъ и морей, причинъ сильнаго колебанія распредѣленія теплоты на земной поверхности (ледяныхъ періодовъ), состоянія земной внутренности, абсолютнаго и относительнаго времени существованія земного шара и отдѣльныхъ фазъ его развитія и т. д.

Геогнозія, устарѣвшій, теперь мало употребительный терминъ, соответствующій описательной геологіи, разсматривающей геологическое строеніе земного шара, слагающія его породы, геологическія формации и отложенія, въ противоположность динамической геологіи, изучающей различныя геологическія явленія, какъ современные, такъ и прежнихъ геологическихъ временъ.

Геогонія, то же, что *геогенія*.

Географическая миля, то же, что нѣмецкая миля, см. *миля*.

Географическая номенклатура, является одной изъ наиболѣе трудныхъ и вмѣстѣ съ тѣмъ привлекательныхъ задачъ сравнительнаго языковѣднія и вмѣстѣ съ тѣмъ, самостоятельнымъ предметомъ изслѣдованія значительнаго числа географовъ. Географическія названія мѣстностей, рѣкъ, горъ и т. п. во многихъ случаяхъ служатъ единственными указателями существованія въ данной мѣстности той или другой давно уже исчезнувшей народности, мѣста ея происхожденія

и передвиженія. Таково значеніе напр. географическихъ названій славянскаго корня въ Германіи, кельтическихъ, иберійскихъ и германскихъ названій во Франціи, столь распространенныхъ финскихъ названій въ Россіи т. д. Изслѣдованіе происхожденія этихъ названій сопряжено съ большими трудностями и требуетъ отъ изслѣдователя глубокаго знанія построенія языковъ тѣхъ народностей, котор. предположительно смѣнялись другъ друга въ исторіи даннаго края, такъ какъ не только подвижныя части словъ и ихъ построеніе, но и самыя корни, входившіе въ составъ первоначальнаго названія, могли до неузнаваемости измѣниться, приспособляясь къ формамъ и особенностямъ построенія языка тѣхъ народностей, которыя слѣдовали за народомъ, впервые давшимъ названіе; отсюда постоянная возможность весьма крупныхъ ошибочныхъ выводовъ, приписывающихъ тому или другому географическому названію совершенно несвойственное ему происхожденіе, и въ результатъ извращеніе хода историческихъ событій наиболѣе отдаленныхъ временъ, о которыхъ не сохранилось прямыхъ письменныхъ свидѣтельствъ. Въ такія ошибки легко впадаютъ особенно довольно значительное число диллетантовъ на этомъ поприщѣ знанія, руководящихся единственно только простымъ созвучіемъ названій часто весьма отдаленныхъ мѣстностей. Методическое изслѣдованіе Г. номенклатуры принадлежитъ только послѣднимъ четверемъ десятилѣтіямъ и стоитъ въ тѣсной связи съ расцвѣтомъ сравнительнаго языковѣднія. Въ послѣднее время въ этой отрасли знанія особенно почетную извѣстность получили работы Эглі по „топонимастикѣ“ или наукѣ о Г. номенклатурѣ. См. „Nomina geographica. Sprach- und Sacherklärung von 42,000 geogr. Namen aller Erdräume“ (Лейпц., 1893); *Geschichte der geogr. Namenkunde* (1886 съ продолж. въ периодич. изданіи Wagner's Geogr. Jahrbuch); *Völkergeist in den geograph. Namen* (Лейпц., 1893); *Schmidt's Ortskunde und Ortsnamen im Dienste der Sprachwissenschaft* (Галле, 1895); *Blakie, Geograph. etymology* (Лондонъ, 1787); *Veske, Славяно-финскія отношенія по даннымъ языка* (Казанск. Общ. Археол., т. VIII) и др.

Географическая номенклатура является предметомъ не только изслѣдованія ея историческаго происхожденія, но и со стороны правильности транскрипціи географическихъ названій на томъ или другомъ языкѣ, наконецъ, законности и права на существованіе того или другого названія. Путешественники и картографы, не будучи знакомы съ мѣстными языками, предпочитаютъ либо игнорировать вовсе мѣстныя географическія названія, создавая на географическихъ картахъ искусственные имена въ честь высокопоставленныхъ лицъ, покровителей и ученыхъ, или, что еще хуже, нѣрѣдко пристраиваютъ сказанное имъ на мѣстномъ языкѣ слово общаго нарицатель-

наго значенія за собственное частное названіе горы, рѣки и пр.; слова „не понимаю“ и „не знаю“ на различныхъ некультурныхъ нарѣчійхъ фигурируютъ нерѣдко на многихъ специальныхъ картахъ Азіи, Африки и Америки. При переходѣ страны изъ владѣній одного государства къ другому нерѣдко происходитъ полное превращеніе географической номенклатуры (недавня перемѣна многихъ названій о-вовъ Океаніи); государства позволяютъ себѣ мѣнять исторически сложившіяся названія даже по нѣскольку разъ изъ видовъ политическихъ (многія названія во Франціи и франц. колоніяхъ). Различное произношеніе одного и того же слова на мѣстныхъ языкахъ и нарѣчійхъ вызываетъ двойственную Г. номенклатуру одной и той же мѣстности и полное расхожденіе картъ различнаго происхожденія; одно изъ крупныхъ разногласій этого рода представляютъ западно-европейскія карты Китая, придержающіяся южно-китайскаго произношенія и русскія карты той же страны, слѣдующія пекинскому нарѣчію. Наибольшія затрудненія этого рода, почти незнакомыя западно-европейскимъ географамъ, испытываетъ географическая номенклатура иностранныхъ названій на русскихъ картахъ. Тогда какъ почти на всѣхъ языкахъ цивилизованнаго міра стараются принять одну общую транскрипцію географ. названій латинскимъ шрифтомъ, независимо отъ того, какъ эти названія читаются англичаниномъ, французомъ, нѣмцемъ и т. д., русскій картографъ, переводя эти названія съ латинскаго алфавита на русскій, совершенно произвольно принужденъ писать эти названія такъ, какъ ихъ произносятъ на одномъ изъ языковъ, господствующихъ въ данной странѣ или же согласно принятому у насъ произношенію (нѣмецкому) буквъ латинскаго алфавита. Такой произвольный вызывается крупное разногласіе въ начертаніи русскихъ картъ, особенно турецкаго и греческаго востока, Англіи и ея колоній и т. д. Этотъ произволъ перевода отразился между прочимъ въ значительной степени и на картахъ, прилагаемыхъ къ Большой Энциклопедіи, преимущественно въ болѣе мелкихъ названіяхъ, для которыхъ еще не установилось общепринятой на практикѣ транскрипціи.

Географическіе конгрессы, съѣзды географовъ, явленія самаго новѣйшаго времени. Г. съѣзды носятъ либо интернаціональный, либо мѣстный національный характеръ. Первый интернаціональный географ. конгрессъ происходилъ съ 14—22 авг. 1871 въ Антверпенѣ. Отчетъ объ этомъ первомъ конгрессѣ появился въ 1872 въ Антверпенѣ. Первый конгрессъ былъ не многолюденъ, зато во второмъ, происходившемъ съ 1—11 авг. 1875 въ Парижѣ, приняли участіе всѣ культурныя государства; труды этого конгресса были напечатаны въ 2 томахъ и появились въ 1878 и 1880 въ Парижѣ,

съ дополненіемъ о картахъ и приборахъ тамъ-же въ 1882. Третій международный конгрессъ происходилъ съ 15—22 сент. 1881 въ Венеціи, организованный римскимъ географич. обществомъ; въ 1882 появился отчетъ объ этомъ конгрессѣ. Четвертый междунар. конгр. происходилъ въ 1889 въ Парижѣ, въ связи съ всемірной выставкой, пятый въ 1891 въ Бернѣ, шестой въ 1895 въ Лондонѣ, седьмой въ 1899 въ Берлинѣ. Наряду съ общаго характера конгрессами происходили неоднократно интернаціональные конгрессы по коммерческой географіи. Мѣстные національные Г. к. впервые организованы были въ Англіи, гдѣ они нѣсколько десятилѣтій тому назадъ примкнули къ ежегодн. съездамъ British Association for the advancement of sciences, имѣющаго особую географич. секцію. Такіе конгрессы имѣли мѣсто въ 1875 въ Глазго, въ 1877 въ Плимутѣ, въ 1878 въ Дублинѣ, въ 1879 въ Шеффилдѣ, въ 1880 въ Свонси и т. д. Въ Германіи, по инициативѣ Петерманна, уже съ 1865 происходили съѣзды географовъ для обсужденія различныхъ географич. вопросовъ. Болѣе прочную организацію и постоянство это учрежденіе получило, однако, лишь послѣ съѣзда въ Берлинѣ, въ 1881; съ тѣхъ поръ, сначала ежегодно, а затѣмъ каждые 2 года происходятъ на Пасхѣ географическіе съѣзды „Deutsche Geographentage“. Всѣ эти съѣзды сопровождались выставками; труды каждаго съѣзда появлялись въ печати и составляли цѣнный вкладъ въ науку. Во Франціи Г. к., какъ и въ Англіи съѣзды географовъ, происходятъ въ связи со съездами основанной въ 1872 Association française pour l'avancement des sciences, заключающей въ себѣ также секцію по географіи. Въ Швейцаріи Г. к. происходятъ съ 1881, послѣдній происходилъ въ 1890 въ Невшателѣ. Италія въ 1892 устроила въ связи съ чествованіемъ Колумба свой первый конгрессъ. Большая часть конгрессовъ сопровождалась цѣнными выставками картъ, географич. учебныхъ пособій и др. Въ Россіи подобныя же собранія географовъ, составляютъ одну изъ секцій съѣздовъ русскихъ естествоиспытателей.

Географическіе съѣзды, см. *географическіе конгрессы.*

Географическія карты, см. *карты.*

Географическія общества и союзы для развитія географич. знаній, возникли въ XIX столѣтіи. Г. о. имѣли предшественника въ лицѣ основаннаго въ 1788 въ Лондонѣ общества „African Society“, занимавшагося, однако, лишь изслѣдованіемъ Африки. Фактическое существованіе Г. о. ведетъ свое начало съ основанія въ 1821 въ Парижѣ „Société de Géographie“; затѣмъ они возникли во всѣхъ культурныхъ государствахъ Европы, основали въ Азіи нѣсколько отдѣленій, нашли подражаніе въ Америкѣ и появились, относительно недавно, въ Африкѣ и Австраліи.

Старѣйшимъ географич. обществомъ является основанное 15 марта 1821 въ Парижѣ, которому послѣдовали Г. о. въ 1828 въ Берлинѣ, въ 1830 въ Лондонѣ. Германія въ наст. время имѣетъ 23 такихъ общества (Gesellschaft) и союза (Verein), самымъ значительнымъ изъ нихъ является „Gesellschaft für Erdkunde zu Berlin“. Это общество издавало съ 1853 „Zeitschrift für allgemeine Erdkunde“ (Берл., 1853—56, 6 томовъ; продолженіе 1856—65, 19 томовъ) съ 1866 подъ названіемъ: „Zeitschrift der Gesellschaft für Erdkunde“, вмѣстѣ съ появляющимися съ 1874 „Verhandlungen“. Въ рукахъ общества находится капиталъ болѣе 100 т. марокъ; оно расходуетъ ежегодно около 15 т. руб. Вслѣдъ за Берлиномъ такіе-же союзы возникли въ городахъ: Франкфуртъ на Майнѣ, Дармштадтѣ, Лейпцигѣ, Дрезденѣ, Мюнхенѣ, Бременѣ, Галле (съ отдѣленіями въ Альтенбургѣ, Бланкенбургѣ и Магдебургѣ), Гамбургѣ, Фрейбергѣ въ Саксоніи, Мецѣ, Ганноверѣ, „Zentralverein für Handelsgeographie“ въ Берлинѣ, затѣмъ Карlsruэ, Іенѣ, Любекѣ, Кенигсбергѣ въ Пруссіи, Грейфсвальдѣ, Кассель, Штеттинѣ, „der Württembergische Verein für Handelsgeographie“ въ Штутгартѣ, наконецъ, Ашерслебенѣ и Кельнѣ. Большая часть этихъ обществъ издаетъ годовые отчеты и нѣкоторые повременныя изданія. Въ Великобританіи имѣется всего четыре Г. о.; основанное въ 1830 Royal Geographical Society является крупнѣйшимъ изъ числа всѣхъ вообще Г. о. Последнее насчитываетъ около 4 т. членовъ, обладаетъ капиталомъ въ 50 т. ф. ст. и расходуетъ ежегодно 6 т. ф. стер. (60 т. руб.). Общество съ 1830 издавало ежегодно „Journal“, съ 1855 вмѣстѣ съ нимъ, а съ 1871 отдѣльно ежемѣсячно „Proceedings“ (въ 1879 съ послѣдними слился „Geographical Magazine“), въ связи съ которыми находились не періодически появляющіяся „Supplementary Papers“. Последнія съ начала 1893 появляются подъ заглавіемъ: „Geographical Journal“. Общество при своемъ помѣщеніи имѣетъ астрономич. обсерваторію, устроенную для практич. подготовки путешественниковъ. Общество своей дѣятельной поддержкой и самостоятельной отправкой путешественниковъ во всѣ части свѣта имѣетъ огромнѣйшее значеніе не только для землевѣдѣнія, но также для расширенія сферы политическихъ и торговыхъ интересовъ Англіи. До 1884 это общество было единственнымъ въ Англіи; въ 1884 возникли общества въ Манчестерѣ и Эдинбургѣ (послѣднее издаетъ цѣнный журналъ „Scottish Geographical Magazine“); въ 1887 возникли еще общества въ Нью-кестлѣ и на Мальтѣ. Франція, обладающая въ лицѣ основаннаго въ 1821 въ Парижѣ Société de Géographie старѣйшимъ географич. обществомъ, насчитываетъ наибольшее (60) число такихъ обществъ. Издаваемый съ 1824 парижскимъ географич. обществомъ Bulletin de la Société de géo-

graphie“ появлялся до 1882 ежемѣсячно, затѣмъ по четвертямъ года и притомъ послѣ каждого засѣданія выходила тетрадь „Compte rendu des séances“, обратившагося съ 1900 въ періодич. журналъ „La Géographie“. Выпущенный обществомъ въ свѣтъ Recueil de voyages et de mémoires“ (1842—44, 7 томовъ) заключаетъ въ себѣ путешествіе Марко Поло, географію Идризи въ переводѣ Жюберта и т. д.; парижское Г. о. тратитъ ежегодно около 20 т. руб., оно обладаетъ богатымъ собраніемъ цѣнныхъ книгъ и картъ. Кромѣ того, Г. о. возникли въ 1873 г. въ Ліонѣ и Парижѣ (послѣднее для коммерческой географіи), въ 1874 въ Бордо (для комм. географіи, съ 7 секціями), въ 1876 въ Марсели и 2 въ Парижѣ, изъ нихъ одно (съ секціей въ г. Ле-Манѣ) для топографіи Франціи, другое для колониальныхъ и морскихъ вопросовъ, въ 1877 въ Парижѣ для Индо-Китая, въ 1878 въ Монпелье, въ 1879 въ Нанси (съ 2 секціями), въ 1879 въ Руанѣ и Рошфорѣ, затѣмъ въ городахъ: Дуэ, Бургѣ, Дижонѣ, Лиллѣ, Тулузѣ, Лоріентѣ, Брестѣ, Нантѣ (для комм. географіи), Турѣ, Реймсѣ, Гаврѣ (для комм. географіи), Тулонѣ, Валесьеннѣ, С-тъ Назэрѣ (для комм. географіи), С-тъ Кантинѣ, Шарлевиллѣ, Лаонѣ. Австро-Венгрія пока имѣетъ лишь два Г. о., основанное въ 1856 въ Вѣнѣ, и издающее съ 1858 ежемѣсячно „Mittheilungen“. Изъ этого общества выдѣлился въ 1869 восточный комитетъ для изслѣдованія граничныхъ съ имперіей турецкихъ земель. Въ Будапештѣ было въ 1872 основано Magyar Foldrajzi Társaság, органъ котораго, издаваемый на мадыарскомъ языкѣ („Földrajzi Koglemények“), заключаетъ въ себѣ въ то же время выдержки на франц. языкѣ. Италія насчитываетъ 4 Г. о.; старѣйшимъ изъ нихъ является основанное въ 1867 въ Римѣ Società Geografica Italiana. Вслѣдъ за нимъ возникли въ 1879 общество комм. географіи въ Миланѣ, съ секціей въ Кременѣ, въ 1882 африканское общество въ Неаполѣ, съ секціями во Флоренціи и Кіети, въ 1890 Генуѣ. Въ Нидерландахъ уже съ 1851 существуетъ Koninklijk Instituut voor de Taal, Land en Volkenkunde van Nederlandsch Indië въ Гаагѣ (прежде въ Дельфтѣ), поставившее себѣ задачей изслѣдованіе нидерландскихъ колоній; это общество издаетъ „Bijdragen tot de Taal, Land en Volkenkunde van Nederlandsch Indië“, отсылаетъ путешественниковъ и выпустило нѣсколько важныхъ трудовъ въ этой области. Второе Г. о. состоитъ съ 1873 въ Амстердамѣ. Въ Бельгіи существуютъ съ 1876 два Г. о., одно въ Брюсселѣ, другое въ Антверпенѣ. Швейцарія насчитываетъ 6 Г. о., изъ нихъ первое возникло въ 1858 въ Женевѣ; оно издаетъ съ 1861 органъ „Le Globe, journal géographique“. Кромѣ того состоятъ общества съ 1873 въ Бернѣ, съ 1878 въ С-тъ Галленѣ, съ 1881 въ Герисау, съ 1884 въ Аарау и съ 1885 въ Невшателѣ. Данія обладаетъ съ 1876 однимъ Г. о. въ Копен-

гагенѣ, Швеція также однимъ съ 1877 въ Стокгольмѣ, Норвегія имѣетъ уже съ 1839 одно Г. о. въ Христианіи, Румынія — одно въ Бухарестѣ, Испанія два (одно для комм. географіи) въ Мадридѣ, Португалія два, въ Лиссабонѣ и Оporto, послѣднее для комм. географіи. Такъ образомъ, Г. о. имѣются почти во всѣхъ культурныхъ государствахъ Европы, исключая Турцію, Болгарію, Сербію и Грецію. Въ Азіи Г. о., кромѣ упомянутыхъ ниже отдѣлений Императорскаго русскаго географ. общества, существуетъ съ 1879 въ Токио. Основанное уже въ 1831 въ Бомбей, Г. о. было въ 1873 подъ названіемъ Bombay Branch соединено съ Royal Asiatic Society. Издаваемые имъ „Transactions“ разсматриваютъ преимущественно страны южной Азіи. Въ Африкѣ Г. о. имѣются съ 1875 въ Каирѣ, съ 1878 въ Оранѣ, съ 1879 въ Алжирѣ, съ 1883 въ Константинѣ; они преслѣдуютъ тѣ-же цѣли, какъ и Африканскія общества (см.). Америка уже довольно рано имѣла нѣсколько Г. о. Старѣйшимъ является основанное въ 1838 въ г. Ріо де Жанейро, обращающее также свое вниманіе на исторію и этнографію и давшее въ издаваемомъ имъ „Revista trimestral“ много работъ по географіи Бразиліи. Наряду съ нимъ имѣется въ Ріо де Жанейро, съ 1881, второе Г. о., кромѣ того Г. о. въ Пернамбуко (1862) и Масейо (1869); Аргентина имѣетъ Г. о. въ Буеносъ-Айресѣ, Перу въ Лимѣ. Въ Сѣв. Америкѣ первое географ. общество было основано въ 1839 въ Мехикѣ съ цѣлью изученія и изслѣдованія этой страны; его органомъ служитъ „Bolletino“. Въ сѣв.-америк. Соед. Штатахъ имѣются Г. о. въ Нью-Йоркѣ съ 1852, въ Санъ-Франциско съ 1881 и въ Вашингтонѣ съ 1888, первое изъ нихъ съ 1853 издавало не періодическій органъ „Bulletin of the American Geographical Society“, называющійся съ 1870 „Journal“. Въ Квебекѣ съ 1878 Société de géographie. Гватемала имѣетъ географ. общество съ 1890. Въ Австраліи существуетъ съ 1883 въ Сидней Royal Geographical Society of Australasia съ отдѣленіями въ Мельбурнѣ (1883), въ Брисбенѣ и Аделаидѣ (1885). См. отчеты о дѣятельности Г. обществъ въ „Geographisches Jahrbuch“ Вагнера.

Въ Россіи ученая географическая дѣятельность сосредоточивается, главн. образомъ, въ рукахъ „Императорскаго русскаго географическаго общества“ и его отдѣленій (см.), хотя нѣкоторыя изъ русскихъ естественно-историческихъ обществъ и разныхъ правительственныхъ коллегіальныхъ учреждений посвящаютъ также значительныя свои силы и средства на чисто географическія изслѣдованія. Специальное географическое отдѣленіе существуетъ еще только (съ 1891) при Имп. общ. естеств. антроп. и этногр. въ Москвѣ, издающее журналъ „Землеводіе“ и отдѣльныя монографическія сочиненія. Преимущ. географическій характеръ имѣетъ дѣятель-

ность Общества изученія Амурскаго края во Владивостокѣ (съ 1884 выпускающее цѣнныя въ научномъ отношеніи изданія), Крымскій горный клубъ въ Одессѣ (съ 1891), есть нѣсколько обществъ для изученія мѣстнаго края въ Астрахани, Барнаулѣ, Ярославлѣ, Саратовѣ и др.; но дѣятельность ихъ носитъ временный характеръ, завися отъ случайнаго состава мѣстныхъ интересующихся дѣятелей. Въ Финляндіи съ 1888 одновременно плодотворно дѣйствуютъ и выпускаютъ цѣнныя періодическія изданія „Финляндское Географическое Общество“ и „Географическій Союзъ“ (Geographiska Föreningen).

Географическое общество, Русское Импер. Основ. 1845, подъ предс. вел. кн. Константина Никол., при ближайшемъ участіи въ его организаціи адмирала Литке и нѣмецкой партіи академіи наукъ (Бара, Струве, Гельмерсена и др.), къ которымъ вскорѣ присоединилась русская партія, въ центрѣ которой стоялъ гр. М. Н. Муравьевъ. Общ., имѣя во главѣ назначаемаго предсѣдателя (вел. князя), управляется по всѣмъ дѣламъ, не только хозяйственнымъ, но и научнымъ, не самостоятельно, а ограниченнѣе составомъ избираемаго совѣта, состоящаго изъ вице-предсѣдателя, его помощниковъ — предсѣдателей отдѣленій и нѣсколькихъ членовъ совѣта. Общ. раздѣляется на 4 отдѣленія: географіи физическ., математической, этнограф., статист. и постоян. метеорол. комисс. съ характ. самост. отдѣл. Имѣетъ независимые отдѣлы: Кавказскій въ Тифлисѣ (съ 1850), Восточно-сибирск. въ Иркутскѣ (съ 1851), Сѣв.-Западн. въ Вильно (съ 1867, прекратил. съ 1876), Оренбургск. (съ 1868), Юго-зап. въ Кіевѣ (съ 1873, закрытъ админист. 1876), Западно-сибирск. въ Омскѣ (съ 1877), Приамурскій отдѣлъ въ Хабаровскѣ (съ 1894), съ филиальн. отдѣленіями въ Читѣ, Троицкосавскѣ и Владивостокѣ, Туркестанскій (съ 1894). См. отдѣл. статьи. Дѣятельность Г. об. сосредоточивается теперь, главн. образ., въ снаряженіи болѣе или менѣе крупныхъ изслѣдованій сѣверной и центральной Азіи; большая часть наиболѣе извѣстныхъ путешеств. и значительныхъ русск. экспедицій въ этой части свѣта совершены при ближайшемъ участіи Г. об. Почти всѣ имена русскихъ путешественниковъ за цѣлые полъ вѣка тѣсно связаны съ дѣятельностью Г. об. и его многочисленными, какъ періодическими, такъ и монографическими изданіями. Труды Г. об. по изслѣдованію Евр. Россіи имѣютъ преимущ. этнографическій, статистическій характеръ и по рускому народному творчеству. Въ области матем. и физическ. географіи, Г. об. принадлежитъ производству крупныхъ нивелировокъ Сибири, между Каспиемъ и Араломъ, изслѣдованія низовья Аму-Дарьи, земного магнетизма, силы тяжести, землетрясеній, метеорологическихъ явленій и пр. По исторической географіи Россіи общ. разрабо-

таны данныя о „Книгѣ Большого Чертежа“ и „Писцовыхъ книгахъ“; изданъ Географич. статист. словарь Россійской Имперіи въ 5 томахъ и цѣлый рядъ географическихъ и специальныхъ картъ. Бюджетъ общ. колеблется въ разные годы въ предѣлахъ 25—45 тысячъ, въ зависимости отъ большей или меньшей правительств. субсидіи на научныя предпріятія. Г. об. выпускаетъ повременныя изданія: „Записки“, „Извѣстія“, „Вѣстникъ“, „Метеологич. Вѣстникъ“, „Живую Старину“, „Ежегодникъ“ (см.). Полный списокъ изданій за все время существ. Общ. прилагается при Отчетѣ и Извѣстіяхъ. См. также Историю полувѣков. дѣятел. Геогр. Общ. (1845—1895) въ 3-хъ т.

Географическое распространение животных, см. *географія животныхъ*.

Географическое распространение растений, см. *распространение растений и фитогеографія*.

Географія (греч. *γεωγραφία*), въ точномъ смыслѣ слова „Землеописание“, употребляется по большей части въ болѣе общемъ и крупномъ значеніи науки о землѣ, „Землевѣдѣнія“. См. это слово, равно какъ статьи: *земной шаръ, математ., физическ., политическ. Г., этнографія, климаты, зоогеографія, фитогеографія*.

Географія, въ искусствахъ аллегорически изображается въ видѣ женщины съ квадрантомъ и циркулемъ въ рукахъ и земнымъ глобусомъ у ногъ.

Географія животныхъ (при этомъ карта „Зоогеографическія области“; съ текстомъ), ученіе о распредѣленіи животныхъ на землѣ въ вертикальномъ и горизонтальномъ направленіи и о законахъ, управляющихъ этимъ распредѣленіемъ. Ближе см. текстъ прилагаемой карты. См. Rüttimeyer, *Herkunft unsrer Tierwelt* (Базель, 1867); Schmarda, *Geographische Verbreitung der Tiere* (Вѣна, 1853, 3 ч.); Wallace, *The geographical distribution of animals* (Лонд., 1876, 9 т.; нѣмецк. перев. А. В. Meyer, Дрезденъ, 1876); Sclater, *Über den gegenwärtigen Stand unsrer Kenntnis der geographischen Zoologie* (Эрланг., 1876); Semper, *Die natürlichen Existenzbedingungen der Thiere* (Лейпц., 1880, 2 т.); его-же, *Über die Aufgaben der modernen Tiergeographie* (Берл., 1879); Marshall, *Atlas der Tierverbreitung* (въ Berghaus, „*Physikalischem Atlas*“, Гота, 1888); Trouessart, *Die geographische Verbreitung der Tiere* (нѣм. пер. Marshall'я, Лейпц., 1892); Beddard, *Zoogeography* (Гамбургъ, 1895); Мензбиръ, *Орнитологическая географія* (Москва, 1882).

Географія растений, см. *фитогеографія*.

Географовъ заливъ, на ю.-з. бер. з. Австраліи, подъ 33° 30' ю. ш., къ с. отъ тупого полуова, оканчивающагося на ю. з. материка мысомъ Натуралиста.

Географъ Равенскій, неизвѣстн. по имени авторъ очень популярной въ

средніе вѣка „Космографія“, географич. описанія земли, написаннаго около 680 по Р. Х. на греческомъ языкѣ въ г. Равеннѣ. взятомъ за центръ приложенной при этомъ сочиненіи карты. До насъ дошелъ только латинскій переводъ этого сочиненія въ трехъ рукописныхъ спискахъ, съ которыхъ и былъ сдѣланъ (впервые 1688) отпечатанный текстъ, содержащій, рядомъ съ цѣннымъ матерьяломъ по древней географіи, много баснословныхъ и очевидно вымышленныхъ данныхъ.

Геодезистъ, геодетъ, специалистъ, занимающійся задачами высшей геодезіи и построеніемъ картъ, въ противоположность топографамъ, ведущимъ картографическую съемку по правиламъ нижней геодезіи, и землемѣрамъ, занимающимся только съемкою плановъ. Въ Россіи Г. — офицеръ генеральнаго штаба, кончившій курсъ геодезическаго отдѣленія акад. генер. штаба; геодезисты назначаются для производства астрономическихъ и геодезическихъ работъ и руководства топографическими и картографическими работами, производимыми военными топографами.

Геодезическая линия, кратчайшее разстояніе между двумя точками на поверхности. На плоскости Г. л. прямая; на шарѣ Г. л. дуга большого круга.

Геодезическое отдѣленіе Николаевской акад. ген. штаба учреждено 1854. Поступающіе въ геод. отд. офицеры, кромѣ экзамена по общимъ для всей академіи предметамъ, подвергаются испытанію по высшей математикѣ (аналит. геометрія, дифференціальное и интегральное исчисленія) и физикѣ. Курсъ 4-хъ лѣтній.

Геодезія (греч. *землемѣріе*), занимается опредѣленіемъ вида и размѣровъ земли. Различаютъ высшую геодезію и низшую или топографію. Низшая г. отличается отъ высшей тѣмъ, что кривизна земной поверхности не принимается въ расчетъ, т. е. небольшая часть земной поверхности принимается за плоскость. (См. *градусное измѣреніе, съемка*). См. Артамоновъ, *Низшая геодезія*; Бикъ, *Низшая геодезія* (3 ч.); Витковскій, *Практическая геод.*; Кларкъ, Г. (пер. Витковскаго); W. Jordan, *Handbuch der Vermessungskunde* (русск. пер. Бика); Helmert, *Die mathematischen und physikalischen Theorien der höheren Geodäsie* (2 т.).

Геодинамика, въ физикѣ вообще динамика (см.) твердыхъ тѣлъ, въ геологіи отдѣлъ физической геологіи, рассматривающій физическіе и химическіе процессы, совершающіеся внутри земнаго шара и на его поверхности и ведущіе за собою постоянное измѣненіе состава, строенія и внѣшнихъ формъ (морфологіи) земной поверхности, слѣдовательно дѣятельность воды, воздуха, внутренней теплоты, вулканическихъ силъ и пр.

Геонидъ, см. *градусное измѣреніе и земной шаръ*.

Геокарпические виды растений, та-

кие, плоды которых ко времени созрѣванія зарываются въ землю, напр. земляной орѣхъ (*Arachis hypogaea*), *Trifolium subterraneum* и др.

Геокчай, Гѣкъ-чай, сел. Бакинск. губ. Администр. центръ уѣзда, въ 16 вер. отъ ст. Уджары Закавказск. ж. д. Жител., по переписи 1897 г., 1379 д. Торгово-промышл. знач. не имѣет. Двухклас. учил., еженедѣл. базаръ.

Геокчайскій уѣздъ, Бакинск. губ., заним. ея западн. часть. Пространст. 509,400 дес., въ числѣ кот. числится 137.233 дес. крестьянск. и 23,811 д. частновлад., остальныя обмѣжовано, считается казен., истин. площадь у. не извѣст., такъ какъ точныхъ измѣреній не было сдѣлано. Сѣютъ разные сорта хлѣба: пшеницу, рожь, кукурузу, рисъ, овесъ, ячмень и др. Въ 1897 собр. до 500,000 чтв., въ томъ числѣ рису 29,280 чтв., льна 268 чтв. Табачн. плантац. заним. 5 дес. Шелку собр. болѣе 7000 пуд. Хлопководство, пчеловодство, садоводство, виноградарство и винодѣліе, все это на низкой ступени развит., ведется первобытн. способ., за отсутствіемъ знанія и умѣнья. Скотовод. значит. развито, благодаря изобилію удобн. пастбищъ, но ведется тоже безъ всякой системы; скотъ кругл. годъ въ полѣ и въ ненастье погибаетъ тысячами, во множествѣ истребляется хищными звѣрями. Въ общемъ считается 203,784 гол., въ томъ числѣ: лошади 28,640, кр. рог. скота 22,665 гол., буйвол. 70,106, овецъ 69,325, ословъ 1294, муловъ 98, верблюдовъ 276, козъ 10,500, свиней 880. Цифры эти приблизит. и далеко ниже дѣйствительн. Фабр. и завод. 256 съ 1111 рабоч. и производст. свыше 605,000 руб. Населен. постояннаго, по переписи 1897, вмѣстѣ съ городск. 109,663 чел. (59,507 м., 50,156 ж.). Браковъ заключ. 1239, родил. 2912 (1634 м., 1,269 д.), умерло 1823 (995 м., 828 ж.); естеств. приростъ 1089 душъ об. пола. Земск. учр. нѣтъ. Въ администр. отнош. дѣлится на 2 полиц. участка. Селеній 143 съ 12,879 дымовъ, составляющ. 76 сельск. общ. Сельск. учил. 2.

Геокъ-Тепе, нѣсколько текинск. поселковъ въ Ахаль-Текинск. оазисѣ, прикрытыхъ обширною крѣпостью Янги-Шааръ (Денгиль-тепе). Во время экспедиціи 1880—1881 гг., приблизившись къ оазису, ген. Скобелевъ 23 дек. началъ осадн. работы, а въ ночь на 27 заложилъ 2-ю параллель. Вечеромъ 28 числа 4 тыс. текинцевъ внезапно напали на правый флангъ нашихъ работъ, сбили передовыя роты и захватили 8 орудій; подоспѣвшими подкрѣпленіями атака была отбита, но текинцы успѣли увезти одно орудіе и знамя Апшеронск. пѣх. полка. На эту вылазку, ген. Скобелевъ отвѣтилъ штурмомъ 3 великокаж. калъ (4-угольники, окруженные стѣной), расположенныхъ у южн. фаса крѣпости. Текинцы, въ свою очередь, произвели 2 нападенія: 30 дек. они имѣли успѣхъ и отбили у насъ орудіе, а 4 янв. были отражены съ крупн. урономъ. Осадныя работы закончились 12 числа, на которое и былъ назначенъ общій

штурмъ 3-мя колоннами: 1) полк. Куропаткина (11½ р. и 9 ор.) для захвата обвала, 2) полк. Козелкова (8½ р. и 3 ор.) для штурма бреши и 3) полк. Гайдарова (4½ р., 1½ с. и 5 ор.) для демонстраціи и атаки Мельнич. калы. Руководство резервомъ (21 р. и 24 ор.) принялъ на себя ген. Скобелевъ. Утромъ наша артиллерія открыла огонь по крѣпости, а въ 7 ч. Гайдаровъ началъ наступленіе и черезъ 1½ ч. штыками занялъ Мельнич. калу. Въ то же время Козелковъ подъ сильн. огнемъ текинцевъ медленно подвигался къ артил. бреши. Въ 11 ч. 20 м. взорвана мина и войска полк. Куропаткина послѣ короткаго, но упорн. рукоп. боя ворвались во внутрь крѣпости и захватили холмъ Денгиль-тепе, а почти одновременно вошли въ крѣпость и войска остальныхъ колоннъ. Текинцы бѣжали въ пески; наши потери до 400 ч.

Геокъ-Тепинскій 6-й резервн. баталіонъ, сформированъ 16 фев. 1893 изъ 5 мѣстныхъ командъ Закаспійской обл.

Геокъ-чай, Гѣкъ-чай, р., бурющая начало нѣсколькими истоками съ южнаго склона главн. Кавк. хребта, составляетъ границу Бакинск. и Елизаветпол. губ.; въ низовьяхъ по выходѣ изъ горъ, у сел. Геокъ-чай распадается, частью естественно, частью искусственно, въ сѣтъ рукавовъ и каналовъ, вся вода которыхъ безъ остатка потребляется на орошеніе земель (преимуществ. рисовыхъ полей), весьма значительной части Геокчайскаго уѣзда.

Геолиты, иногда употребляющееся названіе для означенія всѣхъ минераловъ, въ которыхъ роль кислотъ играютъ кремнеземъ и глиноземъ, а основаніе составляютъ окислы щелочныхъ металловъ и щелочныхъ земель, но не тяжелыхъ металловъ. Г. составляютъ главнѣйшую массу земной коры.

Геологическая дѣятельность атмосферы. Атмосфера принадлежитъ къ числу тѣхъ могучихъ агентовъ, которые вызываютъ сложные процессы денудации и придаютъ окончательную модельровку рельефу земн. поверхности. Въ виду того, что процессы денудации обязаны своимъ происхожденіемъ цѣлой совокупности геологическихъ дѣятелей, самостоятельное геологическое значеніе атмосферы было признано только въ послѣднее время, а самый терминъ субъаэральные или аэровые агенты, былъ введенъ Рихтгофеномъ въ концѣ 60-хъ годовъ. Разрушительное вліяніе атмосферы вызывается прежде всего ея химическимъ составомъ, и во-вторыхъ ея физическими свойствами: рѣзкими колебаніями температуры и движеніемъ воздушныхъ потоковъ. Химическое вліяніе атмосферы почти не проявляется самостоятельно, но главн. обр. совмѣстно съ дѣйствіемъ воды, температуры воздуха и пр.; составныя части горныхъ породъ, поглощая изъ воздуха углекислоту и атмосферную влагу, а также окисляясь на счетъ кислорода воздуха, переходятъ въ другія химическія соединенія, иногда легко выщелачиваемыя

водой; существованіе многочисленныхъ трещинъ въ горн. породахъ, вызванныхъ дѣйствіемъ мороза и пр., очень значительно способствуетъ прониканію атмосфернаго воздуха и вызываетъ болѣе усиленное вывѣтриваніе породъ (см. *денудация* и *вывѣтриваніе*); конечно, болѣе интенсивно чисто химическое вывѣтриваніе происходитъ въ странахъ влажныхъ и теплыхъ; колебаніе температуры воздуха тоже сильно способствуетъ вывѣтриванію: трещиноватость и разрушеніе горн. породъ тѣмъ болѣе, чѣмъ выше суточн. амплитуда температур. воздуха; вслѣдствіе быстрого охлажденія, породы, сильно нагрѣтыя днемъ, раздѣляются множествомъ трещинъ; замерзаніе воды, попавшей въ трещины, еще болѣе увеличиваетъ расщепленіе.

Наиболѣе рельефно проявляется механическая дѣятельность атмосферы, вызываемая воздушными потоками; результаты дѣятельности вѣтра охватываютъ обширныя площади земной поверхности и отличаются разнообразіемъ. Вѣтеръ подхватываетъ легкія минеральныя частицы, подготовленныя вывѣтриваніемъ, и переноситъ на далекія разстоянія, шлифуетъ эти частицы о препятствія, которыя встрѣчаются ему на пути, а также истираетъ и разрушаетъ эти послѣднія. Очень легкія частицы иногда поднимаются высоко въ атмосферу (см. *атмосферная пыль*), уносятся очень далеко отъ мѣста первоначальнаго залеганія и затѣмъ снова отлагаются на земной поверхности; крупныя болѣе тяжелыя частицы перекачиваются вѣтромъ, обтираются при этомъ и накапливаются въ кучи. Такимъ образомъ, въ геологической дѣятельности вѣтра можно прослѣдить нѣсколько отдѣльныхъ фазъ: 1) разрушеніе горн. породъ, 2) перенесеніе матерьяла, 3) обтачиваніе или шлифованіе и 4) отложеніе эоловыхъ или субэаральныхъ осадковъ. Три первыхъ процесса соединяютъ въ одинъ подъ общимъ названіемъ развѣваніе или дефлация, которое охватываетъ собой разрушительную дѣятельность вѣтра. Процессы развѣванія болѣе интенсивны въ странахъ, гдѣ дуютъ постоянныя и сильныя вѣтры, гдѣ климатъ суше, растительность бѣдная, вывѣтриваніе очень сильно и почва рыхлая; въ послѣднемъ случаѣ, даже колеи проѣзжихъ дорогъ до того углубляются, что образуются узкія ущелья съ отвѣсными склонами (гольеги въ лесѣ Китая, въ Туркестанѣ). Подхватывая мелкія песчинки, вѣтеръ ударяетъ ихъ о скалы и вытачиваетъ въ послѣднихъ борозды; неравномѣрность структуры породъ сильно отражается на характерѣ вытачиванія: въ массивно-кристаллическихъ породахъ, которыя представляютъ агрегатъ различныхъ минераловъ, менѣе твердые минералы вытачиваются легче, вслѣдствіе чего скалы принимаютъ воздреватый видъ; въ слоистыхъ породахъ болѣе мягкія прослойки истираются быстрѣе, почему твердые слои выступаютъ болѣе рельефно. При

преобладаніи одного какого-либо направленія вѣтра, скалы обтачиваются только съ одной повѣтренной стороны, тогда какъ другія стороны совсѣмъ не несутъ слѣдовъ подобной шлифовки; такъ въ Туркестанѣ, сѣверо-восточные склоны обточены, благодаря преобладанію с.-в. вѣтра. Мелкій щебень, при перекачиваніи вѣтромъ тоже шлифуется, и при существованіи вѣтра различныхъ направленій получаются правильныя сферическія гальки (каменный дождь въ пустыняхъ Азіи); при преобладаніи же 2—3 направленій вѣтра, получаются трехъ- и многогранныя гальки. Развѣваніе, кромѣ шлифовки породъ, еще уноситъ измелченный матерьялъ и этимъ даетъ доступъ вѣтру къ болѣе глубокимъ частицамъ; мелкія бороздки постепенно углубляются даже до размѣровъ глубокихъ котловинъ и долинъ; а окружающіе утесы принимаютъ причудливый видъ, отличаются рѣзкими контурами и крутыми почти отвѣсными склонами, и полнымъ почти отсутствіемъ осыпей, вслѣдствіе того что вѣтеръ уноситъ измелченный матерьялъ. Дно такихъ долинъ развѣванія выглажено, а скалы принимаютъ разнообразный видъ, въ зависимости отъ геологическаго строенія: при пластахъ горизонтальныхъ склоны спускаются террасами, въ породахъ массивныхъ и трещиноватыхъ вырабатываются сложныя ниши и образуются эоловые столбы, столы, купола очень сложныхъ очертаній; при сложномъ строеніи, чередованіи осадочныхъ и кристаллическихъ породъ, отъ развѣванія получаются нависшія скалы. Долины выдуванія отличаются сложностью и неправильностью своего расположенія, что зависитъ отъ геологическаго строенія; эти долины, вслѣдствіе характерныхъ отвѣсныхъ склоновъ эоловой денудации, раздѣляются столовыми горами, которыя при дальнѣйшемъ развѣваніи раздѣляются на рядъ отдѣльныхъ столбовъ и скалъ, образуя холмистую пустыню; при дальнѣйшемъ разрушеніи этихъ скалъ каменистая пустыня обращается въ кремнистую пустыню, покрытую щебнемъ, или песчаную пустыню, покрытую летучими песками. Кремнистая пустыня—результатъ развѣванія кристаллическихъ породъ; крупныя гальки болѣе твердыхъ минераловъ: кремня, кварца и пр., менѣе поддаются разрушающей дѣятельности вѣтра, и, вываливаясь изъ вывѣтренныхъ частей породы, остаются на мѣстѣ; болѣе легкія и мелкія частицы уносятся вѣтромъ на далекое разстояніе и отлагаются при благопріятныхъ условіяхъ; такимъ образомъ, песчаная пустыня обязана своимъ происхожденіемъ уже созидательной дѣятельности вѣтра (процессъ отложенія). Послѣдняя вызываетъ образованіе разнообразныхъ эоловыхъ отложеній, которыя можно раздѣлить на двѣ большихъ группы: во-первыхъ, дюны и барханы (см.); они образуются изъ песчанаго матерьяла, уносимаго вѣтромъ на небольшое разстояніе отъ

мѣста первоначальнаго образованія этого матеріала; послѣдній накапливается въ отдѣльной груды, что осложняетъ рельефъ земной поверхности. Золотыя отложения втораго рода образуются изъ чрезвычайно мелкихъ минеральныхъ частицъ, которыя во взвѣшенномъ состояніи уносятся очень далеко въ атмосферу и отлагаются при благоприятныхъ условіяхъ, образуя мощныя толщи лёсса (см.); послѣднія, при такомъ способѣ образованія, очевидно, прежде всего выполняютъ всѣ углубленія земной поверхности, чѣмъ значительно упрощается и сглаживается рельефъ, въ противоположность донамъ и барханамъ.

Геологическая дѣятельность воды и льда, см. вода, какъ геологич. дѣятель и ледники.

Геологическая дѣятельность организмъ играетъ въ природѣ очень важную роль; съ одной стороны, вліяніе организмъ отражается на многихъ разрушительныхъ процессахъ: вывѣтриванія, которые испытываютъ на себѣ горныя породы, съ другой, въ созиданіи иногда чрезвычайно мощныхъ геологическихъ отложений. Разрушительная дѣятельность организмъ проявляется двояко: во-первыхъ, химическимъ путемъ: органическія кислоты, выдѣляющіяся изъ корней растений, углеводовъ и сѣроводородъ, развивающіеся при гніеніи, реагируютъ на горныя породы, разлагаютъ ихъ и тѣмъ облегчаютъ вывѣтриваніе; многочисленныя лишай очень легко развиваются на голыхъ скалахъ, покрывая ихъ часто сплошною тонкою плѣнкой; съ развитіемъ лишая поверхность породъ принимаетъ извѣданный видъ, становится трещиноватой, а отжившіе лишай заполняютъ трещины порошковатыми землистыми отложениями, приготовляя этимъ почву для болѣе высихшихъ растений; травы и кустарники, развивающіеся на этой почвѣ, перегнивая, увеличиваютъ тѣмъ самымъ слой почвы еще болѣе. На равнинахъ степныя травы при гніеніи выдѣляютъ гумусъ и, окрашивая верхній почвенный слой, обогащаютъ его черноземомъ; послѣдній обязанъ своимъ происхожденіемъ также отчасти дѣятельности животныя организмъ, именно: дождевыхъ червей и др. (см. черноземъ). Г. д. о. проявляется еще чисто механическимъ путемъ: корни деревьевъ проникаютъ въ трещины горныхъ породъ и при своемъ дальнѣйшемъ ростѣ расширяютъ эти трещины; также механически разрушаютъ породы и нѣкоторыя животныя: такъ, нѣкоторые моллюски камнеточцы (*Pholadidae*) высверливаютъ длинныя изогнутыя ходы въ подводныхъ скалахъ и выстилаютъ ихъ известью; мелкія позвоночныя разрыхляютъ поверхностныя отложения, продѣлываютъ въ нихъ особые ходы — кротовины — и заполняютъ ихъ черноземомъ; послѣдніе характерны для отложений лессовидной глины въ средней Россіи. Созидательная дѣятельность организмъ выражается въ отложе-

ніи мощныхъ толщъ горныхъ породъ, образовавшихся въ минувшія геологическія эпохи, а также образующихся и теперь. Эти породы органическаго происхожденія, въ зависимости отъ организмъ, на счетъ которыхъ онѣ произошли, дѣлятся на двѣ большихъ группы: фитогеновыя породы, образовавшіяся изъ растительныхъ остатковъ: торфъ (см.), каменный уголь (см.) и пр., зоогеновыя породы: известняки, мѣль, костяная брекчія и пр. Морскія животныя извлекаютъ изъ морской воды известь, необходимую имъ для постройки раковинъ и скелетовъ: умирая, эти организмъ, въ теченіе очень долгихъ промежутковъ времени, образуютъ очень мощныя известковыя скопленія; главный матеріалъ, вблизи материковъ и въ неглубокихъ моряхъ, доставляютъ моллюски, иглокожія, кораллы; колоніи послѣднихъ иногда достигаютъ колоссальныхъ размѣровъ и вызываютъ образованіе коралловыхъ береговыхъ и барьерныхъ рифовъ и атолловъ (см. кораллы); вмѣстѣ съ тѣмъ, и нѣкоторыя морскія водоросли выдѣляютъ известь и одѣваютъ подводные утесы иногда очень мощнымъ известковымъ покровомъ, слагающія цѣлыя напластованія (нуллипоревыя известняки третичной системы). Твердые остатки организмъ въ измельченномъ и болѣе или менѣе распавшемся состояніи составляютъ основной матеріалъ большей части известковыхъ осадочныхъ породъ, столь распространенныхъ во всѣхъ геологическихъ системахъ.

Современныя глубоководныя отложения (см.) срединныхъ частей океана своимъ происхожденіемъ обязаны животнымъ болѣе низшей организаціи; эти обитатели верхнихъ частей моря, умирая, падаютъ на дно и даютъ начало образованію ила; смотря по преобладанію тѣхъ или другихъ органическихъ формъ, различаютъ илъ: глобигериновый, птероподовый, диатомовый и радиоляріевый. Скопленія известковыхъ и кремнистыхъ скелетовъ этихъ организмъ, жившихъ въ минувшія геологическія эпохи, слагаютъ нынѣ мощныя толщи осадочныхъ породъ; такъ, главную массу бѣлаго мѣла образуютъ корненожки (глобигерины) и отчасти радиоляріи; известняки иногда сплошь состоятъ изъ остатковъ одного вида организмъ и получили даже свое названіе по имени послѣднихъ, напр.: нуммулитовые известняки палеогена, состоящіе почти исключительно изъ скорлупокъ этихъ корненожекъ, фузулиновый известнякъ каменноугольной системы и пр. Нѣкоторыя породы чрезвычайно богаты кремнистыми скелетами радиолярій; такъ: кремнистые сланцы и известняки, нѣкоторыя яшмы и роговики, третичный трепелъ; а кремнистыя створки микроскопическихъ диатомовыхъ водорослей слагаютъ полированные сланцы въ Чехіи и образуютъ трепелы или кремнистую муку. Кромѣ того, кремнеземъ доставляютъ нѣкоторые виды губокъ, остатки которыхъ часто по-

падаютъ въ видѣ мелкихъ иголь разнообразной формы. Новѣйшія изслѣдованія приводятъ къ заключенію, что многіе процессы накопленія осадковъ на днѣ морей, составъ и характеръ этихъ осадковъ, находятся въ большой зависимости отъ жизни особыхъ бактерій, обуславливающихъ опредѣленный ходъ процессовъ разложенія и гніенія. Подобные же низкіе организмы оказались принимающими дѣятельное участие въ образованіи каменнаго угля, какъ руководившіе ходомъ разложенія растительныхъ веществъ, слагающихъ уголь. Накопленія органическихъ остатковъ высшихъ позвоночныхъ животныхъ далеко не имѣютъ такого обширнаго распространенія; они представляютъ обломки костей, зубы и пр., цементированные известковымъ цементомъ, образуя костяную брекчію; послѣдняя часто встрѣчается въ пещерахъ, а иногда образуетъ вмѣстѣ съ окаменѣлыми экскрементами животныхъ (копролитами) цѣлые слои, какъ это, напр., имѣетъ мѣсто въ Германіи и Англій въ юрской и мѣловой системахъ. Разложеніе костей, экскрементовъ и нѣкоторыхъ другихъ животныхъ веществъ, содержащихъ фосфоръ, ведетъ къ выдѣленію среди многихъ осадочныхъ породъ такъ наз. фосфоритовъ (см.). Изъ современныхъ зоогеновыхъ образований высшихъ животныхъ можно указать гуано, экскременты птицъ, слагающіе толщи, мощностью въ нѣсколько десятковъ метровъ въ Перу, на юго-западн. берегахъ Африки и на нѣкоторыхъ островахъ Великаго океана.

Геологическая классификація. Опредѣленіе послѣдовательности образованія геологическихъ отложений, т. е. опредѣленіе ихъ относительнаго возраста (см.) основывается на общемъ положеніи, что во время своего отложенія всѣ осадочныя породы залегаютъ болѣе или менѣе горизонтально; при этомъ болѣе древними должны быть, конечно, нижніе пласты, а болѣе новыми — верхніе; такое опредѣленіе является затруднительнымъ только въ тѣхъ, относительно рѣдкихъ случаяхъ, когда пласты вслѣдствіе дислокаціонныхъ процессовъ стоятъ вертикально (на головахъ) или опрокинуты. Если геологическія данныя относительно возраста какихъ-либо отложений, на основаніи взаимнаго налеганія пластовъ, имѣются для нѣсколькихъ пунктовъ наблюденія, то можно установить относительный возрастъ подобныхъ-же отложений, находящихся другъ отъ друга на болѣе или менѣе значительномъ разстояніи, смотря по ихъ петрографическому составу; но такъ какъ петрографическій характеръ морскихъ, а тѣмъ болѣе прибрежныхъ отложений на разстояніяхъ измѣняется, этотъ признакъ оказывается пригоднымъ только для сопоставленія отложений въ сосѣднихъ районахъ, нераздѣленныхъ значительными промежуточками. Несравненно лучший матеріалъ для сравненія осадковъ даютъ палеонтологиче-

скіе остатки. Послѣдніе въ виду того, что каждый періодъ характеризуется болѣе или менѣе своеобразной фауной и флорой, являются очень важнымъ пособіемъ при опредѣленіи возраста пластовъ; органическіе остатки часто бываютъ столь характерны и въ такомъ изобиліи, что служатъ быстрымъ и практическимъ методомъ для опредѣленія возраста геологическихъ отложений, служатъ такъ наз. руководящими ископаемыми. Но и ископаемые остатки, взятые отдѣльно, не всегда рѣшаютъ вопросъ параллелизаціи отложений, когда мы имѣемъ дѣло съ различными геологическими фаціями (см.), а еще болѣе съ провинціальными особенностями на далекихъ разстояніяхъ. Параллелизація требуетъ тогда весьма сложныхъ обобщеній и соображеній, становясь зачастую очень затруднительной и условной. Когда, послѣ подобныхъ изслѣдованій, имѣется обширный матеріалъ для болѣе или менѣе крупнаго района какой-либо страны, можно составить для этого района геологической профиль, гдѣ болѣе характерные пласты будутъ расположены по ихъ относительному возрасту или, какъ принято говорить, по ихъ батрологическому положенію (отъ греческ. сл. *bathron* — ступень). Можетъ случиться, что для двухъ различн. пунктовъ, крайніе члены ряда пластовъ въ такой профили вполнѣ соответствуютъ другъ другу, промежуточные-же пласты не обнаруживаютъ сходства, обстоятельство, указывающее на образованіе одновременныхъ слоевъ при различныхъ физикогеографич. условіяхъ (см. *фаціи*).

Въ настоящее время, всѣ геологическія отложенія, входящія въ составъ доступной нашему изслѣдованію части зем. коры, есть полная возможность систематизировать по ихъ относительному возрасту, причемъ, согласно рѣшенію международнаго геологическаго конгресса, условно введены слѣдующія подраздѣленія напластованій: Группы, дѣляющіяся на системы — (формаціи, франц. *terrain*), распадающ. на отдѣлы (нѣм. *Abteilung*, франц. *section*), ярусы (нѣм. *Etage*, франц. *étage*) и болѣе мелкія, зоны (нѣм. *Zone*, франц. *assise*), въ свою очередь уже состоящая изъ отдѣльныхъ слоевъ. Какъ хронологическія единицы имъ соответствуютъ послѣдовательно: эра и болѣе мелкія: періодъ, эпоха, вѣкъ.

Наиболѣе древняя группа, архейская, характеризуется почти полнымъ отсутствіемъ ископаемыхъ и обнимаетъ, главн. обр., древнія кристаллическія и метаморфическія породы. Вторая группа, палеозойская, отличается развитіемъ безпозвоночныхъ, а изъ позвоночн. преобладаютъ рыбы; флора въ эту эпоху характеризуется преобладаніемъ тайнобрачныхъ. Третья группа — мезозойская, отличается большими успѣхами въ развитіи органической жизни: появляются костистыя рыбы, птицы, очень значительнаго развитія достигаютъ пре-

смыкающиеся и, наконецъ, начинаютъ встрѣчаться даже млекопитающія; кромѣ того, появляются лиственные деревья. Последняя кайнозойская группа обнимаетъ всѣ осадочныя породы послѣ мезозойской группы, вплоть до современныхъ отложений; органическая жизнь въ эту эпоху рѣзко видоизмѣнилась: многіе отдѣлы животныхъ вымираютъ и на мѣсто ихъ появляются новыя, появляются нормальныя птицы, плацентарныя млекопитающія и въ томъ числѣ челоуѣкъ. Всѣ эти группы раздѣляются послѣдовательно на системы и отдѣлы (подробности см. соответствующія статьи):

I. Архейская группа: 1) Лаврентьевская система, 2) Гуронская с.

II. Палеозойская группа: 1) Кембрийская с., 2) Силурийская с., 3) Девонская с., 4) Каменноугольная с., 5) Пермская с.

III. Мезозойская группа: 1) Триасовая с., 2) Юрская с., 3) Мѣловая с.

IV. Кайнозойская группа: 1) Третичная с. (ниже-третичн. отд. [палеогенъ], верхне-третичный отд. [неогенъ]), 2) Четвертичная или Послѣтретичная с. (Постплюценовыя отложения [плейстоценовыя], современные отложения).

Терминъ „система“, установленный на международномъ геологическомъ конгрессѣ 1881, не получилъ универсальнаго распространения; еще до сихъ поръ удержалось старинное названіе „формація“, примѣняемое въ томъ-же значеніи; тогда какъ послѣдній терминъ „формація“, по постановленію того-же конгресса, слѣдуетъ употреблять въ томъ только случаѣ, если дѣлается указаніе на происхожденіе геологическихъ отложений, напр. осадочная формація, морская формація и т. п. Понятіе „система“ наиболѣе основная и важная геологическая единица, и опредѣленіе системы первая и главная задача при геологическихъ изслѣдованіяхъ. Главн. указанія при опредѣленіи системы пластовъ даютъ палеонтологическіе остатки; въ прежнее время, особенно важное значеніе въ разграниченіи системъ придавалось такъ называемому несогласному напластованію двухъ свитъ пластовъ, которое показываетъ, что время образованія этихъ свитъ раздѣлено болѣе или менѣе значительнымъ промежуткомъ, въ теченіе котораго произошла дислокація ниже лежащихъ пластовъ. Въ началѣ развитія геологическихъ знаній полагали, что промежутки времени между отложениями двухъ сосѣднихъ системъ, соответствующіе измѣненіямъ положенія осадковъ и кряжеобразовательнымъ процессамъ, явленіе универсальное на всей земной поверхности, сопровождавшееся каждый разъ такими катастрофами, при которыхъ погибала вся или значительная часть органической жизни предыдущаго періода, почему и геологич. системы казались подраздѣленными естественными. При дальнѣйшемъ ростѣ фактическаго знанія оказалось, что какъ между отложениями

двухъ системъ существуютъ въ разныхъ странахъ тѣсныя и незамѣтныя переходы, такъ съ другой стороны несогласное напластованіе и болѣе или менѣе значительныя пробѣлы наблюдаются и между осадками, принадлежащими одной и той же системѣ. Успѣхи палеонтологіи при изученіи геологическихъ отложений всего земного шара также приводятъ къ заключенію, что прежде принимавшіяся рѣзкія фаунистическія границы между отдѣльными системами, по большей части, явленіе мѣстнаго характера; напротивъ того, фауна одного типа, напр. девонская или юрская постепенно переходила въ типъ фауны каменноугольной и мѣловой. Съ другой стороны, есть полное основаніе полагать, что далеко неодновременно на всемъ земномъ шарѣ происходила эта смѣна фауны вымирающей новымъ типомъ, и что, слѣдовательно, границы фаунистически опредѣленныхъ геологическихъ системъ въ точности не могутъ считаться одновременными, а только условно синхроничными или гомотаксальными (см.). Отсюда геологическія системы, какъ и остальныя болѣе или мелкія подраздѣленія геологической классификаціи, въ глазахъ большинства современныхъ геологовъ, занимающихся общими вопросами науки, обратились въ чисто условныя единицы, имѣющія только значеніе удобства группировки и сопоставленія фактовъ. Хотя для науки важное значеніе имѣеть только сопоставленіе и синхронизація отдѣльныхъ отложений различныхъ странъ, тѣмъ не менѣе, условныя границы между системами и другими болѣе или менѣе крупными геологическ. подраздѣл. еще долгое время будетъ доставлять много спорныхъ классификаціонныхъ вопросовъ; такъ, прежняя такъ назыв. промежуточная ретическая формація по теперешнему подраздѣленію относится къ верхнему отдѣлу триасовой системы, тогда какъ прежде ее разсматривали, какъ самостоятельную формацію; вельдскія отложения еще и теперь одними геологами относятся къ мѣловой системѣ, другими — къ юрской с. Такими же спорными осадками являются у насъ въ Россіи верхній волжскій, татарскій, артинскій ярусы и др. (см.). Наиболѣе древняя или батрологически наиболѣе глубокая архейская группа характеризуется почти полнымъ отсутствіемъ органическихъ остатковъ и даже получила названіе азойской, хотя это всетаки не исключаетъ возможности находженія въ отложенияхъ этой группы окаменѣлостей; наоборотъ, различныя вѣскія соображенія заставляютъ предполагать и въ архейскую эру особую фауну, слѣды которой почти не сохранились; эта фауна получила названіе эозойской. Названія трехъ остальныхъ геологическихъ группъ обязаны характеру органическаго міра, который процвѣталъ въ соответствующія эры, причемъ, тѣмъ болѣе древнѣе геологическія отложения, тѣмъ болѣе своеобразнымъ характеромъ отлича-

ются и фауна и флора и тѣмъ болѣе разнятся отъ настоящихъ. Старинное подразделение Вернера и его современниковъ отчасти только совпадаетъ съ настоящимъ дѣленіемъ на группы; первозданныя образования и переходная группа Вернера обнимаютъ собой всю архейскую и большую часть палеозойской группы; флецовыя отложения соотвѣтствуютъ каменноугольной, пермской с. и мезозойской группѣ; трапцовыя отложения — часть нынѣшней третичной системы и наконецъ, наносныя образования — современная четвертичная система.

Что же касается изверженныхъ породъ, главное основаніе при опредѣленіи ихъ относительнаго возраста лежитъ въ самомъ процессѣ происхожденія этихъ породъ. Если свиту пластовъ изверженная порода пересѣкаетъ въ видѣ жилы (см. *жилы*), дейки и пр., то остается заключить, на основаніи происхожденія изверженныхъ породъ, что свита пластовъ древнѣе данной изверж. породы; сначала образовалась эта свита, затѣмъ произошло нарушеніе пластовъ, которое сопровождалось изліяніемъ огненно-жидкихъ массъ изъ нѣдръ земли. Въ случаѣ, если изверженная порода не доходитъ до соврем. поверхности земли и не нарушаетъ цѣлости выше лежащихъ пластовъ, то, очевидно, эти послѣдніе моложе по своему возрасту, чѣмъ изверженная порода. Такимъ примѣромъ можетъ служить красный лежень (см.); его нижніе горизонты древнѣе порфировыхъ покрововъ и верхніе горизонты, наоборотъ, новѣе этихъ изверженныхъ породъ; нижніе горизонты краснаго лежня прорѣзаны жилами порфира, верхніе — нѣтъ; послѣдніе, можно сказать, даже произошли на счетъ изверженнаго порфира, образовавъ свиту обломочныхъ породъ: брекчій, конгломераты, туфы. Все это доказываетъ, что эпоха образования краснаго лежня прерывалась изверженіемъ порфировыхъ породъ. При отсутствіи такихъ ясныхъ предѣловъ, опредѣленіе возраста изверженныхъ породъ оказывается нѣсколько затруднительнымъ; такъ, въ Оденвальдѣ базальтъ прорѣзываетъ свиту пестраго песчаника и образуетъ надъ нимъ куполь; очевидно, этотъ базальтъ образованіе новѣйшее, по сравненію съ пестрымъ песчаникомъ; но когда произошелъ процессъ изверженія, установить очень затруднительно. Въ такихъ случаяхъ могутъ дать нѣкоторыя указанія составъ и сложеніе изверженныхъ породъ, хотя послѣднія свойства обуславливаются главн. обр. условіями остыванія, а не временемъ происхожденія породы; наблюдается нѣкоторая разница въ характерѣ древнихъ и новѣйшихъ изверженій: въ дотретичныя эпохи преобладали изліянія массивныхъ породъ, и туфовъ получалось мало, сравнительно съ послѣдующими эпохами; кромѣ того, дотретичнымъ (палеовулканическимъ) породамъ свойственна порфировая структура, а послѣтретич-

нымъ (неовулканическимъ) — структура трахитовая.

Геологическая съемка, не осложненная какими-либо побочными и прикладными задачами изученія почвъ, водоносности, полезныхъ ископаемыхъ данной страны и пр., имѣетъ цѣлью геологическое описаніе страны и изображеніе этого строенія на геологическихъ картахъ и геологическихъ профиляхъ. Г. с. находится въ прямой зависимости отъ состоянія топографической съемки страны, не можетъ быть вовсе ведена при отсутствіи топографическихъ картъ (маршруты путешественниковъ геологовъ въ странахъ, топографически не изслѣдованныхъ, не представляютъ Г. съемки); детальность ея зависитъ отъ масштаба карты. Геологъ долженъ прослѣдить на мѣстѣ всѣ рѣчныя долины, овраги и балки, нанесенныя на карту избраннаго масштаба, линіи морскихъ и озерныхъ береговъ, отдѣльные выходы горныхъ массъ и кражей и вообще всѣ частныя случаи появленія естественныхъ и искусственныхъ обнаженій, въ рѣчныхъ долинахъ и на водораздѣлахъ, начиная съ простыхъ колодцевъ, источниковъ, буровыхъ скважинъ, и кончая разнаго рода выработками полезныхъ ископаемыхъ. Тамъ, гдѣ состояніе топографіи позволяетъ, полезно руководствоваться при обслѣдованіи картами нѣсколько большаго масштаба, чѣмъ масштабъ предполагаемой Г. с. Если эта съемка ведется въ маломъ масштабѣ (напр. 10-ти вер. для Евр. Россіи), на карты и въ маршрутный журналъ наносятся только всѣ выходы коренныхъ породъ, а изъ древнихъ четвертичныхъ и современныхъ отложений, только выходы породъ, мало распространенныхъ въ данной области или имѣющихъ какой-либо исключительный интересъ, тогда какъ составъ общаго поверхностнаго покрова (валунныхъ глинъ, песковъ, лесса, разл. наносовъ) и его измѣненія заносятся только въ путевой журналъ. Нанесеніе на карту малаго масштаба геологическихъ данныхъ возможно только условными (цвѣтными) знаками. При съемкѣ болѣе крупнаго масштаба на карту наносятся всѣ обнаженія уже въ приблизительномъ масштабѣ этихъ обнаженій породъ, какъ коренныхъ, такъ и наносныхъ, кромѣ почвеннаго покрова, подпочвы, поверхностныхъ продуктовъ вывѣтриванія и вообще поверхностныхъ образованій разнаго рода, толщина которыхъ не превышаетъ одного метра. Помѣщеніе послѣднихъ данныхъ возможно только на геологическихъ картахъ очень крупнаго масштаба, выходитъ за предѣлы собственной Г. с., осложняя и замедляя ходъ работы и затемняя ея основныя результаты. Такая почвенная съемка можетъ быть цѣлесообразно ведена только по окончаніи Г. с. Занесеніе въ путевой журналъ каждаго обнаженія за особымъ номеромъ (подъ которымъ оно будетъ находиться въ описаніи) должно состоять изъ петрографиче-

скаго описанія каждаго слоя, особенностей его строенія, толщины, стратиграфическихъ отношеній другъ къ другу и къ уровню воды, равно какъ топографическихъ особенностей, находящихся въ непосредственной связи съ геологическимъ строеніемъ. Послѣ петрографической и палеонтологической кабинетной обработки собраннаго при съемкѣ матерьяла, составляются геологическія карты и профили (см.) и геологическое описаніе мѣстности по отдѣльнымъ рѣчнымъ долинамъ и ихъ развѣтвленіямъ, горнымъ краямъ, рудникамъ и пр.; сюда входитъ въ обработанномъ видѣ расположенный географически весь матерьялъ путевого журнала изслѣдователя. Описательная часть съемки заканчивается болѣе или менѣе детальнымъ научно систематизированнымъ сводомъ и обзоромъ всѣхъ входящихъ въ изслѣдованную область геологическихъ образованій. Въ Евр. Россіи Г. с. ведутся, въ зависимости отъ существующихъ топографическихъ картъ, масштабомъ 10 вер. въ дюймѣ для всей страны и масштабомъ 3 в. въ дюймѣ для западныхъ, части центральныхъ и южныхъ губерній. Почти во всѣхъ цивилизованныхъ странахъ и колоніяхъ европейскіхъ государствъ Г. с. поручена особымъ научнымъ геологическимъ учрежденіямъ (см.), публикующимъ свои изслѣдованія или цѣликомъ, или въ видѣ однихъ только геологическихъ картъ и профилей (см.).

Геологические и горные музеи, представляютъ собраніе коллекцій по минералогіи, петрографіи и палеонтологіи и горному дѣлу, являются незамѣнимымъ вспомогательнымъ средствомъ изученія этихъ предметовъ и близкихъ къ нимъ отраслей знанія, частью замѣняютъ личное наблюденіе мало доступныхъ мѣстностей, частью же содержатъ оправдательный матерьялъ къ путешествіямъ, геологическимъ съемкамъ, ученымъ сочиненіямъ и такимъ горнымъ работамъ, которыя не могутъ быть, по той или другой причинѣ, часто повторяемы. Особую цѣну представляютъ оригинальныя собранія палеонтологическія и минералогическія къ ученымъ работамъ, такъ какъ никакіе рисунки и изображенія часто не въ состояніи бывать передать детальныя, но существенныя подробности оригиналовъ. Г. и горные музеи существуютъ, поэтому, при всѣхъ университетахъ, академіяхъ, политехническихъ, горныхъ и другихъ учебныхъ заведеніяхъ, гдѣ геологическія и горныя науки входятъ въ кругъ занятій и преподаванія. Наибольшую важность и значеніе получаютъ такіе музеи при геологическихъ учрежденіяхъ и, наконецъ, въ государственныхъ музеяхъ съ особыми штатами для обработки, систематизированія и выставокъ предметовъ естествознанія. Такіе наиболѣе крупныя музеи существуютъ въ Лондонѣ (Саутъ-Кенсингтонскій музей, см.), Вѣнѣ (Придвор-

ный музей Естествознанія) и Берлинѣ. Въ Россіи центрального геологическаго и горнаго музея не существуетъ. Наиболѣе крупное собраніе минераловъ, породъ и ископаемыхъ съ оригиналами ко многимъ сочиненіямъ и ко всѣмъ работамъ горнаго вѣдомства до 1882 составляетъ музей горнаго института въ Спб.; но музей этотъ не имѣетъ ни достаточнаго персонала, ни средствъ, ни источниковъ для дальнѣйшаго своего развитія, такъ какъ большая часть новыхъ работъ по геологич. съемкѣ Россіи отошли въ геологич. комитетъ, въ которомъ коллекціи даже не могутъ быть изъ ящиковъ и сундуковъ размѣнены по шкафамъ и витринамъ, за неимѣніемъ ни надлежащаго мѣста, ни персонала. Изъ остальныхъ музеевъ болѣе видное положеніе занимаетъ геолого-минералогическій отдѣлъ музея акад. наукъ, и геологическія кабинеты при унив. Спб., Москвы, Кіева и Казани, равно какъ казаскій музей въ Тифлисъ. Остальной многочисленный весьма цѣнный матерьялъ разбросанъ по разнымъ учебнымъ заведеніямъ и частнымъ собраніямъ, нерѣдко погибающимъ безслѣдно.

Геологическіе элементы. Изъ всего разнообразія минеральныхъ видовъ, составляющихъ предметъ изученія минералогіи, только небольшая часть образуетъ простыя и сложныя горныя породы, почвенные и другіе продукты ихъ вывѣтриванія и разложенія, изъ которыхъ построена извѣстная намъ толща коры земной; но это небольшое число минераловъ съ замѣчательнымъ постоянствомъ и обширностью распространенія встрѣчается на всей поверхности земного шара на всѣхъ континентахъ и во всѣхъ поясахъ. Такіе основныя минералы носятъ названіе геологическихъ элементовъ. Всѣ остальные минералы принимаютъ въ строеніи земной коры только второстепенное участіе, какъ случайныя составныя части (Accessorische Gemengtheile) и еще болѣе рѣдкіе минеральные виды. Къ газообразнымъ Г. э. принадлежатъ: воздухъ, углекислота и болотный газъ; къ жидкимъ — вода и нефть. Твердые Г. э., расположенныя въ порядкѣ ихъ распространенности, будутъ: кварцъ и водный кремнеземъ, глина, кальцитъ, доломитъ, гипсъ, каменная соль, ископаемые угли; въ сложныхъ кристаллическихъ породахъ: разные виды полевыхъ шпатовъ, авгитовъ и роговыхъ обманокъ, слюды калийная и магnezіальная, хлоритъ, серпентинъ, талькъ, лейцитъ, нефелинъ, серицитъ, оливинъ, глаукоцитъ, гранатъ, турмалинъ, кордьеритъ; затѣмъ нѣкоторые цеолиты, бурый, красный и магнитный желѣзняки, сидеритъ, арагонитъ, ангидритъ, апатитъ, сѣрный колчеданъ и марказитъ, сѣра, графитъ, битумы.

Геологическій комитетъ въ Спб., правительственное учрежденіе, которому поручаются: систематическое изслѣдованіе геологическаго строенія Россіи, разработка

относящихся до этого предмета свѣдѣній и изданіе научныхъ сочиненій, составленіе и изданіе геологическихъ картъ, собраніе горныхъ породъ и ископаемыхъ и составленіе изъ нихъ систематическихъ коллекцій, наконецъ содѣйствіе, какъ горному, такъ и другимъ вѣдомствамъ и частнымъ лицамъ по предметамъ занятій комитета. Г. к. былъ основанъ при горномъ вѣдомствѣ минист. госуд. имущ. 1882, въ составѣ одного директора, не штатнаго совѣта изъ профессоровъ геологич. наукъ горнаго института, спб. унив. и акад. наукъ, и 6 геологовъ на выборномъ началѣ; съ правомъ приглашенія, смотря по имѣющимся средствамъ, неограниченнаго числа сотрудниковъ. 1897 штаты Г. к. значительно расширены, при чемъ въ постоянный составъ его вошло 18 геологовъ и два химика. Въмѣстѣ съ тѣмъ дѣятельность Г. к., сосредоточивавшаяся первоначально на площ. Европейск. Россіи, была сильно раздвинута, порученіемъ ему завѣдыванія научной геологической частью горн. изысканій, сперва по линіи Сибирской ж. д., а затѣмъ въ золотоносныхъ округахъ Сибири, обратившихся въ самостоятельную, не только геологическую, но и топографическую съемку Сибири. Во исполненіе порученной ему задачи Г. к. издалъ сводныя геол. карты Европ. Россіи (масшт. 60 и 150 вер. въ дюймѣ), болѣе 60 выпусковъ „Трудовъ“ съ соотвѣт. листами картъ 10 вер. масшт. и періодическое изданіе „Извѣстій Г. к.“, Геологическую бібліотеку, содержащую литературу по геологии Россіи, начиная съ 1885; сверхъ того организовалъ 1897 русскую сессію междунар. геологич. конгресса со всѣми относящимися сюда экскурсіями и изданіями, издалъ (съ 1896) болѣе 20 вып. „Геологич. изслѣд. по линіи Сибир. ж. д.“, началъ съ 1900 изданіе „Геолог. изслѣд. золотоносн. областей Сибири“, приступилъ къ печатанію подробной пластовой карты Донецкаго каменноугольнаго бассейна.

Геологическія карты и профили. Г. карты представляютъ результаты Г. съемки, нанесенныя на существующія топографическія карты, особыми красками и условными знаками, причемъ ситуационная штриховка этихъ картъ, показывающая орографическія условія мѣстности, на картахъ малаго масштаба не изображается, на картахъ же крупнаго масштаба либо сохраняется, либо замѣняется горизонталями изогипсовъ (см.). Г. карты раздѣляются на а) Обзорныя, на которыхъ наносится только схематическое предполагаемое распространеніе тѣхъ геологическихъ системъ и ихъ крупныхъ подраздѣленій, которыя покрываютъ страну непосредственно подъ покровомъ, обыкновенно непоказываемыхъ вовсе, наносныхъ и другихъ поверхностныхъ отложений, четвертичной системы, кромѣ тѣхъ обширныхъ участковъ, на которыхъ мощная толща нѣкоторыхъ изъ этихъ осадковъ (напр. морен-

ныхъ, валунныхъ отложений), совершенно скрываетъ коренныя породы, остающіяся намъ неизвѣстными. См. Г. карты, приложенныя къ „Б. Э.“; Г. карты Евр. Россіи, изд. геологич. комит., масштабомъ 60 верстъ (на 6 листахъ) и 150 в. (на 1 листѣ) въ дюймѣ. б) Общія Г. карты, среднихъ масштабовъ (для Евр. Россіи листы 10 вер. карты геол. комит., соотвѣтств. таковой же топограф. картѣ главнаго штаба), построены въ общемъ по тому же принципу, какъ и обзорныя карты, т. е. съ нанесеніемъ предполагаемыхъ подъ четвертичнымъ покровомъ площадей распространенія наиболѣе близкихъ къ поверхности ярусовъ Г. классификаціи, съ тою разницею, что здѣсь уже обыкновенно обособляются болѣе или менѣе значительныя по ширинѣ рѣчныя долины, болотныя и озерныя котловины и пр.; мѣста выходовъ болѣе глубокихъ породъ также наносятся условными красками и знаками, по необходимости въ сильно утрированныхъ размѣрахъ; это карты идеализованныя; степень точности очертанія и размѣровъ площадей, занятыхъ тѣмъ или другимъ Г. ярусомъ подъ четвертичнымъ покровомъ, зависитъ отъ степени изрѣзанности страны долинами и оврагами, отъ количества искусственныхъ буровыхъ и др. работъ на водораздѣлахъ; при полномъ недостаткѣ этихъ данныхъ площади оставляются покрытыми мощнымъ четвертичнымъ наносомъ. в) Специальныя Г. к. вполне удовлетворяютъ точности при принятыхъ для такихъ картъ въ Зап. Европѣ масштабѣ въ 1:25,000 натуральной величины; при отсутствіи же въ Россіи картъ подобнаго масштаба, съ нѣкоторымъ приближеніемъ могутъ быть осуществлены при масштабѣ даже 3 вер. въ дюймѣ (1:126,000). На такихъ картахъ, особенно съ нанесенными горизонталями изогипсовъ, показываются всѣ выходы коренныхъ породъ въ ихъ дѣйствительныхъ размѣрахъ и площади распространенія поверхностныхъ породъ, съ четвертичными включительно, кромѣ почвеннаго покрова, тѣхъ наносовъ осыпей и продуктовъ вывѣтриванія, толщина которыхъ не превышаетъ 1 метра; на такихъ картахъ различныя четвертичныя глины и пески преобладаютъ надъ изображеніемъ коренныхъ болѣе древнихъ породъ, въ прямую противоположность общимъ Г. картамъ. Въ Россіи специальной Г. съемки еще нѣтъ и подобныя карты издаются только для отдѣльныхъ участковъ, съ какою либо особою цѣлью (напр. карты экспедиціи изслѣд. рѣчныхъ источниковъ). Выборъ красокъ, условныхъ знаковъ и т. п. до послѣдняго времени былъ совершенно произволенъ; теперь большинство придерживается основаній, выработанныхъ междунар. геолог. конгрессомъ, причемъ яркія краски избираются преимуществ. для изверженныхъ и кристаллич. породъ; палеозой изображается темными, бурыми и сѣрыми оттѣнками, а для остальныхъ принята послѣдовательность цвѣтовъ спектра;

для ярусовъ же и другихъ подраздѣлений Г. системъ берутся отѣнки одной и той же основной краски. Образцомъ Г. картографіи считается теперь обзорная Г. к. Европы, издаваемая съ 1881 комиссією международнаго геологич. конгресса на 49 лист., масштабъ 1:1.500,000, больше половины которыхъ уже готова; на долю русскаго геологич. комитета выпадаетъ изданіе 20 листовъ этой карты; на русской части карты проводится, помощью особой шрафировки, попытка совмѣстить изображеніе выходовъ коренныхъ породъ и покрывающихъ ихъ четвертичныхъ наносовъ.

Такъ какъ Г. карты представляютъ изображеніе распространенія только поверхностныхъ отложений или только ихъ горизонтальную проекцію, то карты эти дополняются Г. профилями, представляющимъ вертикальные разрѣзы Г. наслоеній въ опредѣленныхъ направленіяхъ, за каковыя направленія въ мѣстностяхъ съ дислоцированными напластованіями избираются продольные профили по простиранию и поперечные проф. по паденію слоевъ. Въ рѣдкихъ только случаяхъ крупный масштабъ карты позволяетъ брать для профилей вертикальный масштабъ одинакимъ съ горизонтальнымъ, чаще его приходится значительно увеличивать, а вмѣстѣ съ тѣмъ болѣе или менѣе сильно утрировать очертанія профили и углы наклона негоризонтальныхъ отложений. Основою построения Г. профилей является гипсометрическая съемка и нивелировка страны и всѣ выходы породъ естественные и искусственные. Таковыхъ, однако, въ ограниченныхъ областяхъ горнопромышленныхъ развѣдокъ, рѣдко бываетъ достаточно для точнаго начертанія внутреннихъ наслоеній профилей, которые должны по самому характеру и количеству матерьяла, находящагося въ распоряженіи картографа, представлять еще болѣе гипотетичныхъ предположеній и обобщеній, чѣмъ даже общія Г. карты.

Геологическія общества, самостоятельныя ученые общества, преслѣдующія геологическое изученіе мѣстной страны, существуютъ въ настоящее время въ большомъ числѣ въ большинствѣ цивилизованныхъ государствъ. Нѣкоторыя старѣйшія изъ этихъ общ. имѣютъ крупныя общенаучныя заслуги и обширный кругъ дѣятельности, далеко выходящей за предѣлы страны, таковы: Geological Society въ Лондонѣ, (съ 1807), Société Géologique de France (съ 1830), въ Парижѣ, Имп. Спб. минералогическое общ. (съ 1817), Deutsche Geologische Gesellschaft въ Берлинѣ (съ 1848). Значительное число естествоисторическихъ обществъ съ широкой программой преслѣдуетъ геологическія цѣли и имѣетъ геологическія отдѣленія. Въ этомъ отношеніи особенно плодотворны Англійская и Американская ассоціаціи для вспоможенія наукъ, въ Россіи общества естествоиспытателей при университетахъ и старѣйшее общество испытателей приро-

ды въ Москвѣ (см.). Кромѣ того, съ 1878 самостоятельно, по частной инициативѣ геологовъ, организовалось центральное учрежденіе международнаго геологическаго конгресса, собирающагося каждые три года въ различныхъ странахъ съ постояннымъ комитетомъ между отдѣльными сессіями. Задачи конгресса: соглашеніе по геологической и палеонтологической номенклатурѣ, изданіе картъ и сочиненій по геологіи международнаго характера, вспоможеніе крупнымъ геологическимъ предпріятіямъ, совмѣстное ознакомленіе геологовъ всего міра съ геологическимъ строеніемъ отдѣльныхъ странъ, путемъ широко организуемыхъ мѣстными, наиболѣе выдающимися геологами совмѣстныхъ экскурсій и специально составляемыхъ для того геологическихъ путеводителей, заключающихъ въ себѣ наиболѣе существенныя и интересные части геологіи данной страны при современномъ состояніи науки. См. „Congres Géolog. Intern. VII Session“ (Спб., 1897), 2 Vols. *Compte Rendu et Guide des excursions.*

Геологическія учрежденія, или существующіе подъ разными нижеуказанными названіями почти во всѣхъ цивилизованныхъ странахъ правительственн. институты для систематической геологической съемки страны, изданія геологическихъ картъ и описаній, собранія и систематизаціи геологическихъ коллекцій, организаціи музейскихъ собраній. Большинство такихъ учрежденій, тѣсно связанное съ горнымъ вѣдомствомъ, представляетъ постоянный комитетъ научныхъ экспертовъ для изслѣдованія и разработки всѣхъ вопросовъ практической геологіи, связаныхъ съ геологіей, почему Г. у. поручается химическое изслѣдованіе минеральныхъ продуктовъ, горныя развѣдки, буровыя работы, почвенныя изслѣдованія, изслѣдованія водоносности и пр. См. *Геологическій комитетъ* въ Россіи. Старѣйшимъ институтомъ этого рода (съ 1835) является „Geological Survey of the United Kingdom“ съ отдѣленіями для Ирландіи, Шотландіи и многихъ колоній; съ нимъ тѣсно связаны „Mining Record Office“, горная школа и музей практической геологіи въ Лондонѣ. Въ Австріи Kaiserlich-König. Geologische Reichsanstalt (съ 1849) въ Вѣнѣ приобрѣло особенно почетную извѣстность громкими именами своихъ научныхъ силъ, периодич. изданіями и монографіями, составляющими необходимѣйшіе источники знанія для cadaго, занимающагося геологической наукой. Вѣнское учрежденіе имѣетъ самостоятельныя отдѣленія въ Венгріи и Богеміи и распространяетъ энергично свою дѣятельность по всему Балканскому полу-ву. Service de la Carte Géologique de la France (съ 1855) тѣсно связано съ парижской горной школой, кромѣ картъ издаетъ „Bulletins“. Подобныя-же учрежденія открыты въ 50-хъ и 60-хъ гг. въ Норвегіи, Швеціи, Голландіи, Швейцаріи, Финляндіи, Итали

и въ отдѣльныхъ государствахъ Германіи. Объединеніе этой страны подѣ главенствомъ Пруссіи имѣло, между прочимъ, послѣдствіемъ основаніе (1873) въ Берлинѣ одного изъ крупнѣйшихъ учреждений этого рода „König. Geologische Landesanstalt für Preussen und Thüringische Staaten“, стоящаго въ связи съ основанной 1860 горной акад. и однимъ изъ крупнѣйшихъ геологическ. музеевъ. Другія государства Германіи имѣютъ теперь подобныя-же учрежденія, хотя и самостоятельно поставленныя, но во всемъ слѣдующія прусск. образцу. Бельгія, Португалія, Данія, Сербія и Болгарія организовали геологическую съемку позднѣе. Въ Америкѣ отдѣльные штаты уже давно послѣдовали примѣру Англии и основали мѣстныя „Surveys“, внесшія богатый вкладъ въ геологическую науку, но только съ 1867 вашингтонское правительство основало одно изъ крупнѣйш. учреждений этого рода, сперва для изслѣдованія мало населенныхъ территорій, затѣмъ реформированное и охватившее своею дѣятельностью всю область штатовъ подѣ именемъ „United States Geological Survey“; институту этому поручены не только геологическая, но и главная топографическая съемка страны, ея горное дѣло и задача обводненія пустынныхъ земель внутреннихъ штатовъ и территорій. „Geological and Natural History Survey of Canada“ существуетъ съ 1853, подобныя-же учрежденія почти во всѣхъ государствахъ Южной и Центральной Америки. Въ Азій крупную извѣстность имѣетъ „Geological Survey of India“ (основ. 1856), главн. обр. своими научными монографіями Цѣнные матерьялы доставляютъ институты Японіи, Нидерландской Индіи, Новаго Южнаго Уэльса, Викторіи, Южной Австраліи, Тасманіи, Новой Зеландіи, Капландіи и Алжира. См. Никитинъ, Задачи и дѣятельность Г. у. (Изв. Геол. Комитета, 1885).

Геологическое лѣтоисчисленіе, можетъ рассматриваться, какъ относительное и абсолютное. Относительное лѣтоисчисленіе и возрастъ какого либо пласта опредѣляются его положеніемъ въ послѣдовательной серіи геологическ. отложений, опредѣляемомъ стратиграфическимъ залеганіемъ, петрографическимъ составомъ и палеонтологическими остатками (см. *геологическая классификація, періоды и системы*). Съ этимъ относительнымъ лѣтоисчисленіемъ геологія и имѣетъ почти исключительно дѣло; но имѣть не опредѣляется абсолютное время отложенія даннаго пласта, не опредѣляется точно время, протекшее отъ даннаго геологическаго явленія и данной фазы развитія земного шара до настоящаго момента, какъ и продолжительность жизни земного шара вообще. Попытки установить абсолютное Г. л., хотя и многочисленны, но не имѣли успѣха и почти не входятъ въ число основныхъ и постоянныхъ задачъ геологической науки. Дѣятельность геологическихъ агентовъ со-

вершается такъ медленно, что для замѣтнаго проявленія ихъ въ геологическомъ измѣненіи земной поверхности, характеризующемъ наименьшія подраздѣленія геологической классификаціи, требуются періоды времени столь громадныя, что они превышаютъ не только продолжительность жизни человѣка, но и цѣлаго ряда поколѣній, такъ что для измѣренія этихъ періодовъ у насъ нѣтъ еще даже опредѣленной крупной единицы времени. Всѣ усилія были направлены къ опредѣленію продолжительности послѣдней современной эпохи, иначе времени, протекшаго съ конца такъ называемаго ледянаго періода; но должно сознаться, что попытки этого рода не имѣли успѣха, а приводимыя разными авторами цифры годовъ и столѣтій столь различны, что не выдерживаютъ ни малѣйшей критики. Главная причина неудачи происходила отъ того, что нельзя было отыскать ни одного геологическаго явленія на поверхности земного шара, про которое можно съ увѣренностью утверждать, что оно происходило съ полною равномѣрностью съ начала хода процесса. Таковы, напр., вычисленія продолжительности накопленія осадковъ одной и той же дельты рѣки (для Миссисипи, напр., опредѣлялись цифры древности ея дельты въ 4400 лѣтъ, въ 33 т. л. и въ 126 т. лѣтъ). Насколько неравномѣрно накопленіе осадковъ, настолько же неправильно идутъ и различные процессы разрушенія и размыва (для отступанія напр. Ніагарскаго водопада въ различныхъ частяхъ рѣки вычислялись столь различныя цифры, какъ 30 м., 2 м. и 0,63 м. въ столѣтіе). Въ такихъ противорѣчіяхъ запутывались всѣ попытки примѣненія скорости геологическихъ явленій къ опредѣленію геологическаго времени. Столь же неудачны были вычисленія постепенности охлажденія земли изъ огненно-жидкаго состоянія и времени укорачиванія радіуса земного шара на опредѣленную величину подѣ вліяніемъ этого охлажденія; въ послѣднее вычисленіе входятъ данныя о геотермическомъ градиентѣ (см.), а намъ не только совершенно неизвѣстно, какъ онъ измѣнялся въ различныхъ геологическихъ періодахъ, но съ увеличеніемъ числа глубокихъ буровыхъ скважинъ и современныхъ геотерм. градиентъ въ различныхъ мѣстахъ оказался совершенно различенъ. Болѣе основательными слѣдуетъ считать попытки примѣненія астрономическихъ точныхъ періодовъ колебанія эксцентриситета земной орбиты, къ объясненію появленія ледянаго періода на землѣ или, точнѣе, нѣсколькихъ ледяныхъ періодовъ, а также и вообще крупныхъ климатическихъ періодовъ (см. *Блitz*), а слѣдовательно и возможности вычисленія времени, протекшаго отъ послѣдняго ледянаго періода до настоящаго момента. Къ сожалѣнію, съ одной стороны объясненіе появленія ледяныхъ періодовъ и крупныхъ климатическихъ перемѣнъ измѣненіемъ эксцентриситета земной орбиты толь-

ко одна из многих чисто гипотетических объяснений этих явлений, с другой же стороны в фактических слѣдахъ ледяныхъ эпохъ вовсе не наблюдается требуемой гипотезою періодичности, попытки же розысканія этой періодичности привели Кроля, Блитта и Майера-Эймара къ несообразно различнымъ выводамъ. Изъ всѣхъ этихъ попытокъ вытекаетъ, однако же, только одинъ поучительный выводъ, что для геологическихъ эпохъ и періодовъ мы получаемъ колоссально-крупныя цифры во всякомъ случаѣ; вся разница въ томъ, что тамъ гдѣ одинъ авторъ имѣряетъ десятками тысячелѣтій, у другого получаются миллионы годовъ. Такимъ образомъ, для всего періода времени отъ перваго появления органической жизни на землѣ до современнаго момента одни насчитываютъ 28 милл., а другіе 500 милл. лѣтъ, третьи получаютъ по другимъ методамъ различныя промежуточныя цифры.

Геология (слово греческое, въ переводѣ — наука о землѣ), имѣетъ своей задачей изученіе строенія и исторіи развитія нашей планеты; она изучаетъ физическія свойства, строеніе, составъ и происхожденіе минеральныхъ массъ (горн. породъ), слагающихъ зем. кору, измѣненіе физико-географическихъ условий и исторію органическаго міра въ минувшіе періоды развитія землѣ.

Согласно двойственной задачѣ изученія строенія и исторіи развитія, Г. распадается на слѣд. отдѣлы: 1) Физическая Г. или динамическая, имѣетъ своей ближайшей цѣлью изученіе современныхъ геологическихъ процессовъ, ихъ причинъ и послѣдствій; этотъ отдѣлъ распадается на двѣ части: въ одной изучаются тектоническіе процессы, обусловливаемые внутренней теплотой земл. шара: вулканическія, сейсмическія и дислокаціонныя явленія, которыя строятъ основныя формы рельефа земной поверхности; вторая часть физической Г. изучаетъ денудаціонныя процессы, обязанные своимъ происхожденіемъ дѣятельности атмосферы, воды, организмовъ и вырабатывающіе окончательную детальную пластику земной коры. Этотъ отдѣлъ науки, выдѣляемый многими учеными изъ Г. въ самостоятельный предметъ физическаго землевѣдѣнія, физической географіи или геофизики, представляетъ, во всякомъ случаѣ, главную основу Г., такъ какъ только изученіе процессовъ современной эпохи позволяетъ выяснитъ, какимъ видоизмѣненіямъ подвергалась наша планета и какія стадіи развитія она претерпѣвала; матерьялы для этого даютъ уже другіе, чисто описательные отдѣлы Г. 2) Петрографія (петрологія) изслѣдуетъ г. породы въ ихъ физическомъ и химическомъ отношеніи, какъ ассоціаціи минеральныхъ индивидуумовъ, составляющихъ, отдѣльно взятые, предметъ изученія минералогіи. 3) Стратиграфія (отъ латинскаго слова *stratus* — пластъ, ученіе

о формѣ залеганія и напластованія горн. породъ, нарушеніи ихъ первоначальнаго положенія и пр. 4) Историческая Г. классифицируетъ минеральныя массы, слагающія зем. кору, по группамъ или геологическимъ системамъ, руководствуясь при этомъ, кромѣ стратиграфій и петрографическаго характера отложений, главн. образомъ, остатками животнаго и растительнаго міра (ископаемыми); на основаніи такой систематизаціи, она имѣетъ возможность въ большей или меньшей степени нарисовать полную картину постепеннаго развитія землѣ въ минувшіе геологическіе періоды. 5) Палеонтологія (въ пер. съ греческаго ученіе о древнихъ организмахъ), занимается изученіемъ животныхъ и растений, которыя встрѣчаются въ различныхъ отложенияхъ минувшихъ геологическихъ эпохъ. II. собственно составляетъ части зоологіи и ботаники, но входитъ въ составъ цикла геологическихъ наукъ, такъ какъ даетъ возможность кромѣ систематизированія различныхъ отложений по эпохамъ, выяснитъ постепенное развитіе органическаго міра вплоть до современнаго его состоянія. Палеонтологія распадается на двѣ части: собственно палеозоологія — ученіе объ ископаемыхъ организмахъ животнаго міра, и палеофитологія — ученіе объ органическихъ остаткахъ растительнаго міра.

Благодаря своимъ обширнымъ задачамъ, Г. находится въ тѣсной связи съ различными вспомогательными описательными науками естественно-историческаго характера: такъ, петрографія близко соприкасается съ минералогіей и своимъ развитіемъ всецѣло обязана послѣдней; въ такомъ же отношеніи стоитъ и палеонтологія къ зоологіи и ботаникѣ; вслѣдствіе находенія остатковъ первобытнаго челоука въ отложенияхъ доисторической эпохи, Г. приходится соприкасаться и съ антропологіей, этнографіей и исторіей первобытнаго челоука. Не менѣе важное значеніе для Г. имѣютъ физика и химія, особенно съ тѣхъ поръ, когда въ Г. появилось экспериментальное направленіе (экспериментальная Г.); осторожныя и цѣлесообразныя искусственныя опыты позволили дать удачное объясненіе различнымъ механическимъ и вулканическимъ процессамъ. При изученіи физическимъ свойствамъ земл. шара, Г. близко соприкасается съ географіей, а для выясненія первоначальныхъ стадій развитія нашей планеты ей приходится прибѣгать къ астрономіи. Съ своей же стороны, Г. руководитъ основными принципами физическаго отдѣла географіи. Въ области практическаго знанія, Г. прежде всего даетъ главную основу для развитія горнаго дѣла; черезъ промежуточное звено научнаго почвовѣдѣнія на ней строится научная агрономія, не говоря уже о цѣломъ рядѣ техническихъ вопросовъ, какъ-то буреніе артезіанскихъ колодезѣвъ, проведеніе различныхъ дорожныхъ сооруженій: туннелей, каналовъ и проч.; разрѣше-

не всѣхъ этихъ вопросовъ возможно только при знаніи геологическаго строенія мѣстности.

Исторія Г. не имѣетъ за собой далекаго прошлаго; все, что до насъ дошло изъ классическаго міра, отъ грековъ и римлянъ, ограничивается только наблюденіями отдѣльныхъ геологическихъ явленій, безъ всякаго приведенія ихъ въ болѣе или менѣе научную систему; хотя у древнихъ ученыхъ въ многочисленныхъ космогоніяхъ и проводились различныя геологическія идеи, но онѣ отличались философскимъ и теологическимъ направлениемъ, и не имѣютъ ничего общаго съ геологическими наблюденіями. Немного плодотворнѣе въ этомъ отношеніи были и средніе вѣка, а также и первая половина новой исторіи. Въ это время нѣкоторые наиболѣе выдающіеся среди своихъ современниковъ представители науки начинаютъ высказывать правильные взгляды на различныя геологическія явленія; но позднѣйшіе авторы часто опять впадаютъ въ прежнія ошибки. Знаменитый художникъ и скульпторъ Леонардо-да-Винчи (1517, изъ его научныхъ работъ ни одна не дошла до нашего времени), руководя прорытіемъ канала, открылъ скопленія морск. раковинъ и пришелъ къ заключенію, что море прежде поднималось до болѣе высокаго уровня. Фрокастаро, врачъ изъ Вероны (ум. 1553), тоже далъ правильное объясненіе происхожденію окаменѣлостей, которыя до того времени считались случайными образованіями (игра природы); несмотря на это, Агрикола (1490—1555) снова впалъ въ прежнее заблужденіе; хотя Симонъ Майоли въ 1597 и Фабіо Колонна снова установили правильный взглядъ, англичанинъ Листеръ, много способствовавшій развитію Г., все-таки пытался опровергать органическое происхожденіе окаменѣлостей. Даже когда уже окончательно было признано существованіе „допотопныхъ“ животныхъ и растеній, все-таки библейскія воззрѣнія сильно тормозили нормальное развитіе теоріи о происхожденіи ископаемыхъ органическихъ остатковъ. Шейхцеръ 1726 принялъ найденный въ каменоломняхъ Экингена скелеть исполинской саламандры за „*Homo diluvii testis*“ — человѣка, погибшаго во время всемірнаго потопа, который все уничтожилъ и далъ мѣсто для новаго міра. Но уже во второй половинѣ XVII столѣтія и въ нач. XVIII, появляется много серьезныхъ научныхъ работъ. Датчанинъ Стено въ своей работѣ „*De Solido intra Solidum naturaliter contento*“ (Флоренція, 1669), далъ раздѣленіе геологическихъ отложеній по характеру окаменѣлостей и тѣмъ положилъ основаніе ученію о формаціяхъ или геологическихъ системахъ; выше упомянутый Листеръ предложилъ составленіе геологическихъ картъ; въ Англіи Гукъ (1635—1703), Льюидъ (1660—1709) и Вудвардъ (1665—1728), дали много хорошихъ палеонтологическихъ работъ. Въ „*Protogea*“

Лейбница (Лейпц., 1693), встрѣчаемъ намеки на гипотезу о происхожденіи земнаго шара, напоминающую теорію Канта-Лапласа. Съ 1755 г. въ Германіи Кнорръ (1705—65) и Вальхъ (1725—78) издають „*Sammlung von Merkwürdigkeiten der Natur*“ и затѣмъ позднѣе появляется „*Naturgeschichte der Versteinerungen*“ (1768—83); съ другой стороны развиваются научныя основы стратиграфіи, благодаря работѣ Лемана „*Geschichte des Flözgebirges*“, изслѣдованіямъ Фюкселя (который на основаніи своихъ связныхъ наблюденій надъ тюрингенскими отложеніями могъ составить геологическую карту нѣкоторой части Германіи) и Карпентера въ Саксоніи („*Mineralogische Geographie der Kursächsischer Lande*“ съ иллюминированной геологической картой Саксоніи, 1778). Во Франціи и Швейцаріи особенно выдаются работы Геттара, Бюффона и Соссюра; первый изъ нихъ представилъ парижской академіи уже въ 1746 геологическую карту Франціи, Англіи и Германіи, гдѣ всѣ геологическія отложенія были раздѣлены на три большихъ группы (напечатана въ „*Mémoires de l'Académie*, 1755); второй изъ упомянутыхъ ученыхъ развилъ гипотезу образованія земли изъ огненно-жидкой массы, причемъ, по мнѣнію Бюффона, потребовалось на охлажденіе до 34,000 лѣтъ; Соссюръ же въ своемъ „*Alpenreisen*“ (1779—96) опубликовалъ много научнаго геологическ. матеріала, между прочимъ значительныя наблюденія надъ глетчерами.

Основателемъ научной Г. считается обыкновенно А. Готтлибъ Вернеръ (1750—1817, см.), знаменитый профессоръ фрейбергской горной академіи и это вполне справедливо, такъ какъ Вернеръ первый привелъ въ стройную систему весь геологическій матеріалъ того времени и вмѣстѣ съ тѣмъ сумѣлъ своими идеями привлечь массу учениковъ; онъ раздѣлилъ всѣ геологическія отложенія на негтуническія и вулканическія. Первые, по мнѣнію Вернера, почти исключительно участвуютъ въ строеніи земной коры; вулканическимъ же образованіямъ онъ отвелъ подчиненную роль, объясняя ихъ самовозгораніемъ каменноугольныхъ пластовъ или выдѣленіемъ тепла при разложеніи сѣрнистыхъ соединений. Вмѣстѣ съ тѣмъ, Вернеръ систематизировалъ всѣ геологическія отложенія, подраздѣливъ ихъ по древности образованія на 1) Первозданныя породы (*Urgebirge*); къ наиболѣе древнимъ изъ этихъ образованій онъ отнесъ гранитъ, который образовался изъ воды при очень высокомъ ея давленіи, затѣмъ гнейсъ и кристаллическіе сланцы, первозданные известняки, серпентинъ и, наконецъ, глинистые сланцы; всѣ послѣднія породы образовались въ водныхъ бассейнахъ при меньшемъ давленіи, чѣмъ гранитъ; при повышеніи давленія воды снова изъ нея отлагались порфиры, грюшштейновыя породы и т. д. За этой древнѣйшей эпохой, представленіе о кото-

рой у Вернера было не болѣе смутно, чѣмъ и у позднѣйшихъ геологовъ, слѣдовала переходная эпоха (Uebergangsgebirge), къ которой принадлежатъ нынѣшнія кембрийская, силурійская и девонская системы. „Спокойное отложение“ кристаллическихъ породъ совпадаетъ, по Вернеру, съ началомъ появленія первыхъ жизненныхъ организмовъ и размывающей дѣятельности воды; послѣднему обязаны своимъ происхожденіемъ граувакковые породы (вмѣстѣ съ глинистыми и кремнистыми сланцами и известняками), и группа грюнштейновыхъ и трапповыхъ породъ.

Болѣе бурный характеръ имѣла по Вернеру слѣдующая флещовая эпоха (Flözgebirge), гдѣ можно различить два періода: первый соотвѣтствуетъ отложениямъ каменноугольной системы, краснаго лежня и цехштейна, вмѣстѣ съ мѣдистыми сланцами, гипсами и каменной солью, второй періодъ характеризуется пониженіемъ уровня моря и ему соотвѣтствуетъ пестрый песчаникъ, раковинный известнякъ, квадерный песчаникъ и мѣль. Отступаніе моря и новое его наступленіе, б. ч. частичное, произвело отложение новой флещовой трапповой группы: базальтъ, долеритъ, фонолитъ. Послѣдними въ системѣ Вернера показаны наносныя отложения. Самое странное въ системѣ Вернера — это распространеніе водныхъ непутническихъ процессовъ на образованіе плутоническихъ породъ. Эти возрѣнія, которыя основывались на очень скудномъ матерьялѣ (всѣ наблюденія Вернера ограничивались только Саксоніей), не замедлили вызвать сильныя возраженія. Уже Фохтъ (1752—1821) высказалъ 1788, что базальтъ произошелъ огненножидкимъ путемъ; и затѣмъ скоро непутизмъ Вернера встрѣтилъ сильную оппозицію среди приверженцевъ плутонической школы, со времени появленія 1795 работы Гюттона „Theorie der Erde“: по теоріи послѣднихъ, наша планета въ первой стадіи развитія представляла огненножидкую массу, а плутоническія подземныя силы и воздѣйствіе еще жидкаго земнаго ядра на внѣшнюю кору, играли важную роль въ происхожденіи горныхъ породъ и выработкѣ рельефа земной поверхности. Знаменитый ученикъ Вернера Леопольдъ фонъ-Бухъ (1774—1853), послѣ изученія вулкановъ центральной Франціи (1802—1803), совершенно отрекся отъ непутизма и перешелъ на сторону противной школы. Вѣроятно, еще никогда и ни въ одной отрасли знанія вліяніе личности не было такъ велико и продолжительно, какъ оказалъ его Л. фонъ-Бухъ въ дальнѣйшее развитіе Г. въ первой половинѣ XIX столѣтія. Дальнія путешествія, острая наблюдательность, блестящая способность изложенія, все это представило неоспоримый авторитетъ Л. фонъ-Буху для его современниковъ; поклоненіе авторитету Л. фонъ-Буха почти доходило до нетерпимости другихъ мнѣній. Александръ фонъ-Гумбольдтъ, Лапласъ, гео-

логи Науманнъ, Фрейслебенъ, Эли-де-Бомонъ и др., зоологи и палеонтологи: Ламаркъ, Кювье и Броньяръ, которыми Г. главнымъ образомъ обязана указаніями на важное значеніе органическихъ остатковъ (руководящихъ формъ ископаемыхъ) при опредѣленіи возраста породъ, всѣ были почти вполнѣ солидарны съ идеями Л. фонъ-Буха или самостоятельно приходили къ подобнымъ же возрѣніямъ. Результатомъ этого было возникновеніе плутонической школы, которая приписывала очень существенную и разнообразную роль внутренней теплотѣ земн. шара и изверженіямъ огненножидкихъ массъ изъ нѣдръ земли. Переходъ известняковъ въ доломиты, посредствомъ поглощенія паровъ магнезій, моментальныя опусканія и поднятія, обусловленныя вулканическими силами, кратеры поднятія и образованіе горъ посредствомъ поднятія изъ нѣдръ земныхъ центральной массы, наконецъ, страшныя катастрофы, которыми заканчивались всѣ геологическіе періоды, — таковы основныя выводы школы плутонистовъ. Медленно, шагъ за шагомъ могли быть опровергнуты возрѣнія этой школы, имѣвшей въ своемъ распоряженіи богатый фактической матерьялъ; и это могло осуществиться только тогда, когда основныя законы физики и химіи были примѣнены къ объясненію геологическихъ явленій, а изученіе явленій минувшихъ геологическихъ эпохъ стало основываться на сравненіи съ физико-геологическими процессами, которые происходятъ въ настоящее время, т. е. когда физическая Г. достигла высокаго развитія. Хотя все это теперь кажется столь простымъ и столь естественнымъ и уже давно должно было составлять главныя основы научной Г., но для своего времени вышеуказанныя основанія составляли огромную заслугу. Слова Бишофа: „наша земля есть огромная химическая лабораторія“ и примѣненіе метода Ляйеля — объяснять явленія давно прошедшихъ эпохъ воздѣйствіемъ силъ природы, дѣйствующихъ и въ настоящее время — стали лозунгомъ современной Г. Дальнѣйшему успѣху Г. много способствовало усовершенствованіе методовъ изслѣдованія; первое мѣсто здѣсь занимаетъ микроскопическое изслѣдованіе горн. породъ (Сорби, Фогельзангъ, Циркель, Розенбушъ), совмѣстно съ микрохимическими реакціями (Стренгъ, Беренсъ). Наконецъ, подъ вліяніемъ ученія Дарвина о происхожденіи видовъ, дѣлаетъ громадныя успѣхи и палеонтологія. Итакъ, основу современной научной Г. составляютъ слѣдующія идеи: геологическіе процессы минувшихъ эпохъ происходили медленно и постепенно, безъ всякихъ внезапныхъ катастрофъ и обуславливались исключительно тѣми же причинами и происходили подѣйствіемъ тѣхъ же силъ, которыя проявляются и въ современную геологическую эпоху. Выработка рельефа земной поверхности и строеніе земн. коры обязаны своимъ

происхожденіемъ не исключительно только плутопизму или пентунизму, но совмѣстному воздѣйствію этихъ обѣихъ силъ, которыя проявлялись и въ давно прошедшія эпохи, проявляются и теперь; развитие органической жизни шло медленно и постепенно и, конечно, безъ всякихъ катастрофъ. Всѣ эти указанная основныя положенія открываютъ собой цѣлый рядъ изслѣдованій въ новомъ направленіи научной Г. См. *палеонтология*.

Литература по исторіи Г.: Hoffmann, Geschichte der Geognosie (Берлинъ, 1838); Cotta, Beiträge zur Geschichte der G. (Лейпц., 1877); соответствующая глава въ „Principles“ Ляйеля; Zittel, Geschichte der G. und Paleontologie (Мюнх., 1899). Лучшія учебныя книги и руководства по Г.: Naumann, Lehrbuch der Geognosie (2 изд., Лейпц., не кончено 1858—72); Lyell, Principles of geology (Лонд., 1830—32; 12 изд. 1875); Credner, Elemente der G. (8 изд., 1898); Vogt, Lehrbuch der G. und Petrefaktenkunde (4 изд., Брауншв., 1879); Neumann, Erdgeschichte (2 изд., Лейпц., 1894); Gümbel, Grundzüge der G. (Кассель, 1888); Suess, Das Antlitz der Erde (Прага, 1885—88, 2 т.); Kayser, Lehrbuch der G. (1891—93, 2 т.); Dana, Manual of G. (4 изд., Нью-Йоркъ, 1895); Geikie, Textbook of G. (3 изд., Лонд., 1893); Stoppani, Corso di G. (Мил., 1871); Lapparent, Traité de G. (4 изд., Пар., 1900); Heer, Urwelt der Schweiz (2 изд., Цюрихъ, 1879); Hauer, Die G. und ihre Anwendung auf die Kenntnis der Bodenbeschaffenheit der österreichisch-ungarischen Monarchie (2 изд., Вѣна, 1878); Daubrée, Etudes synthétiques de G. expérimentale (Пар., 1879); Bischof, Lehrbuch, der chemischen und physikalischen G. (2 изд., Боннъ, 1863—66, 3 т.; дополнение, 1871); Roth, Allgemeine und chemische G. (Берл., 1879—93, 3 т.). На русскомъ языкѣ лучшія руководства: Мушкетовъ, Физическая Г. (т. I и II, 2 изд., 1899—91, Спб.); Неймайръ, Исторія земли, перев. съ дополн. по русской Г. (Спб., 1898). Въ обоихъ сочиненіяхъ приведены богатые списки существенной литературы, какъ по общей Г., такъ и специальныхъ ея отдѣловъ, равно какъ главнѣйшія геологическія періодическія изданія. См. также Ежегодникъ геогр. общ. (т. I, 1891) и весьма важное международное изданіе Геологич. конгресса, Catalogue des bibliographies Géologiques rédigé par E. Margerie (Пар., 1896).

Геометрическая прогрессія, см. *ряды*.

Геометрический футъ, см. *футъ*.

Геометрическое мѣсто, линия или поверхность, всѣ точки которыхъ удовлетворяютъ извѣстному условію. Такъ, эллипсъ есть геометрическое мѣсто всѣхъ точекъ, разстоянія которыхъ отъ двухъ данныхъ точекъ (фокусовъ) имѣютъ постоянную сумму.

Геометрическое среднее, см. *пропорція*.

Геометрія (греч. землемѣріе), перво-

Большая Энциклопедія, т. VI.

начально низшая геодезія, затѣмъ ученіе о протяженіяхъ. Г. теоретическая, разсматривающая тѣла, какъ ограниченныя со всѣхъ сторонъ части пространства, раздѣляется на обыкновенную или эвклидову и неэвклидову.

Обыкновенная или эвклидова геометрія подраздѣляется на геометрію одного, двухъ, трехъ измѣреній или Г. линий (лонгиметрія), плоскости (планиметрія) и пространства (стереометрія). Неплоскія кривыя (двойной кривизны) и поверхности относятся также къ стереометрії.

Г. положенія разсматриваетъ свойства фигуръ, зависящія отъ ихъ положенія; Г мѣры разсматриваетъ свойства фигуръ, зависящія отъ ихъ размѣровъ, а не отъ ихъ положенія. Г мѣры преимущественно разрабатывалась до XVII в., съ XVII же вѣка стала развиваться Г. положенія, обозначаемая также новою, проективною, синтетическою Г. Въ новѣйшее время видѣлилась Г. счета; ее характеризуетъ такой примѣръ: на плоскости даны 12 произвольныхъ прямыхъ линій; въ сколькихъ точкахъ пересѣкаются эти прямыя? Всѣ вопросы, касающіеся связи фигуръ, образуютъ особую дисциплину, Analysis situs, основатель которой Лейбницъ. Раздѣленіе Г. на низшую или элементарную и высшую оправдывается лишь педагогическими соображеніями. Методы различаются аналитическій и синтетическій. Синтетическій методъ опирается на чертежъ и пользуется построеніемъ; поэтому Г. положенія имѣетъ характеръ синтетическій. Г. положенія родственна созданной Грасманномъ „Ausdehnungslehre“ или геометрическому исчисленію (см. *математика*). Въ пространствѣ иногда затруднительно пользоваться построеніемъ, а потому была изобрѣтена начертательная Г. или ученіе о проекціяхъ; она сводитъ разсмотрѣніе пространственныхъ фигуръ къ плоскимъ. Къ ней относятся: перспектива, проекція на двѣ взаимно перпендикулярныя плоскости, аксонометрія. Синтетическ. Г. расцвѣла, благодаря трудамъ греч. математиковъ, которые любилъ представлять даже арифметическія теоремы въ геометрической формѣ, въ противоположность индусамъ. Различаютъ алгебраическую и аналитическую Г. Первая имѣетъ задачей вычисленіе неизвѣстныхъ элементовъ фигуры по извѣстнымъ элементамъ и установленіе условій, при которыхъ возможно такое вычисленіе. Если между элементами фигуры находятся углы, то пользуются вспомогательною дисциплиной, тригонометріей. Первая часть тригонометрії (гоніометрія) связываетъ прямыя линіи и углы между собой. Аналитическая Г. пользуется системой координатъ и въ особенности пригодна къ изслѣдованію кривыхъ линій и поверхностей.

Теоретическ. Г. противопологается практической Г. или въ сущности землемѣріе. т. е. низшая геодезія или топографія. Если

измѣряемая части земной поверхности настолько значительны, что надо принять въ расчетъ кривизну земли, то мѣсто низшей геодезіи занимаетъ высшая геодезія.

Основные понятія. Общія основныя понятія геометріи: тѣло, поверхность, линія, точка и особенныя: точка, прямая (разстояніе, направленіе, уголъ), плоскость, исходящая изъ чувственнаго опыта. Понятіемъ поверхности, отдѣляющей два матерьяльныхъ тѣла другъ отъ друга, мы обязаны чувству осязанія; понятіемъ линіи, общей нѣсколькимъ поверхностямъ, обязаны мы чувству зрѣнія. Точка есть общее нѣсколькимъ линіямъ. Геометрическое тѣло есть пространство, ограниченное поверхностью физическаго тѣла. Всѣ эти понятія намъ вполне ясны, хотя нѣтъ удовлетворительнаго ихъ опредѣленія. См. Fresenius, Die psychologischen Grundlagen der Raumwissenschaft (1868); Stumpf, Ueber den psychologischen Ursprung der Raumvorstellung (1873); Simon, Elemente der Geometrie (1890) и Zu den Grundlagen der nichteuklidischen G. (1891); Schotten, Inhalt und Methode des planimetrischen Unterrichts (1890—93); Dubois-Reymond, Ueber die Grundlagen der Erkenntniss in den exacten Wissenschaften (1890); Bolzano въ Abhandlungen der k. Böhmisches Gesellschaft der Wissenschaften, 5 Folge, Bd. 3 (1845); Hoüel, Essai critique sur les principes fondamentaux de la Géometrie (1867).

Принципы. Подъ геометрическ. принципами (началами) разумѣютъ совокупность (систему) недоказанныхъ геометрическихъ фактовъ (опредѣленія, постулаты, аксіомы), изъ которыхъ всѣ остальные факты выводятся логическимъ построениемъ. Въ „Элементахъ“ Эвклида даны слѣдующіе принципы: 1) между двумя точками можно провести прямую и продолжить ее, какъ угодно далеко, 2) изъ всякой точки можно описать окружность произвольнымъ радиусомъ, 3) всѣ прямые углы равны (аксіома плоскости), 4) если сумма угловъ, образуемыхъ двумя прямыми съ третьєю (такъ назыв. внутреннихъ одностороннихъ угловъ) меньше двухъ прямыхъ угловъ, то эти прямые пересѣкаются (аксіома параллельныхъ линій), 5) двѣ прямыя не ограничиваютъ части плоскости (аксіома прямой линіи). Сюда относятся геометрическія аксіомы (общепонятныя истины), изъ которыхъ только восьмая (аксіома равенства фигуръ) есть геометрическая, прочія общематематическія, какъ напр., если къ равнымъ величинамъ придадимъ равныя величины, то получимъ равныя суммы. Аксіома равенства слѣдующая: двѣ фигуры, которыя при наложеніи другъ на друга совмѣщаются, равны. Шопенгауеръ („Welt als Wille und Vorstellung“, ч. 2, стр. 143) указалъ, что это аксіома не геометрическая, потому что предполагаетъ движеніе; но Эвклидъ въ аксіомѣ этой выражаетъ только, что одну и ту же фигуру можно себѣ представить во всякой части пространства.

Со времени появленія „Элементовъ“, принципы Г., особенно аксіома параллельныхъ прямыхъ, постоянно подвергались критикѣ. Въ XVIII в. Лежандръ въ своихъ замѣткахъ къ „Eléments de Géometrie“ и, Memoires“ (1833), затѣмъ Гауссъ и Больцано (1804), Кантъ, Крель (1816), Лобачевскій (1826), Болиай (1832), Грассманнъ (1844), Риманнъ (1854), Гоуэль (1867), Гельмгольцъ (1868), Велътрами и мн. др. занимались этимъ вопросомъ. Исслѣдованіе основныхъ началъ — любимая тема современной геометріи. См. Erdmann, Die Axiome der Geometrie (1877).

Исторія эвклидовой геометріи. Начало Г. теряется въ доисторическомъ времени. Вначалѣ она была эмпирической наукой измѣренія и постепенно развилась (сначала у египетскихъ жрецовъ) въ научную Г., которую мы знаемъ отчасти по надписямъ памятниковъ, отчасти по сохранившимся папирусамъ. Особенно цѣненъ Папурусъ Rhind, полное руководство для землемѣра за 2 тысячелѣтія до Р. X. Египтяне были учителями грековъ. Такъ, въ VII в. до Р. X. Фалесъ изъ Милета научился въ Египтѣ предвычислять солнечныя затмѣнія. Послѣ Фалеса развили Г. іонійскіе философы. Пифагоръ (568—470) и его ученики дали понятіе о несоизмѣримыхъ числахъ (изъ такъ наз. теоремы Пифагора) и довели Г. до измѣренія площадей и подобія фигуръ. Благодаря тремъ задачамъ, развилась затѣмъ греческая Г.: дѣленіе угла на три равныя части (см. *трисекція*), квадратура круга и удвоеніе куба (действительная задача). Ко времени пелопонесской войны Гиппократъ изъ Хиоса указалъ первую квадратуру (т. е. опредѣлилъ площадь) криволинейной фигуры (гиппократовы луночки). Платонъ (429—348) стремился дать Г. философскую и систематическую основу и развилъ ученіе о несоизмѣримыхъ величинахъ и коническихъ сѣченіяхъ. Анализъ, т. е. косвенный способъ рѣшенія геометрическихъ задачъ принадлежитъ также Платону. Изъ его учениковъ примѣчательны Гиппій, открывшій трансцендентную кривую квадратрису для квадратуры круга, Менехмъ и Аристей. III вѣкъ до Р. X. есть время расцвѣта греческой Г.: этому вѣку принадлежитъ блестящій трилистникъ Эвклидъ (около 300), Аполлоній (около 200) и Архимедъ (287—212). „Элементы“ Эвклида до новѣйшаго времени считались образцовымъ учебникомъ и служили школьнымъ руководствомъ въ Англии. Изъ другихъ его сочиненій дошли до насъ его „Data“, а его „Поризмы“ (по мнѣнію Шаля, аналитическая Г. древнихъ) потеряны. Аполлонію принадлежитъ рядъ теоремъ о коническихъ сѣченіяхъ. Архимедъ придалъ механикѣ геометрическое основаніе и приближенно рѣшилъ задачу объ опредѣленіи длины окружности и площади круга, поверхности и объема шара. Въ томъ же столѣтіи Геронъ далъ формулу площади треугольника въ функціи его сторонъ. Имъ

заканчивается блестящій періодъ греческой Г. Въ послѣдующее время выдѣляются астрономъ Гиппархъ (около 140), вѣроятный основатель сферической тригонометрии, Θεοδοσίη (около 100) и др. Изъ геометровъ послѣ Р. Х. замѣчательны Менелай и астрономъ Птолемей (въ царствованіе императора Адриана), систематизировавшій плоскую и сферическую тригонометрію, изъ послѣдующихъ геометровъ Паппъ (въ III в. по Р. Х.) и Прокль (около 450), оставившій цѣнный философскій и историческій комментарий къ эвклидовымъ элементамъ. У рим. не было научной Г., и геометрией занимались исключительно для практическихъ примѣненій. Сочиненія римскихъ землемеровъ (*agrimensores*) указываютъ на узко-практическій характеръ Г. римлянъ; исключеніе представляетъ только гидротехникъ Юлій Фронтинъ. На высшей точкѣ зрѣнія стоятъ Г. Боетія (ум. 524).

Монашеская ученость среднихъ вѣковъ примыкаетъ къ римской Г.; выдѣляются Беда (*Venerabilis*) въ 672—735 гг. и Алькуинъ (735—804), составившій для школы Карла Великаго „*Propositiones ad asuendos iuvenes*“. Только въ Г. французъ Герберта (ум. 1002) мы находимъ слѣды самостоятельной мысли. Существенный шагъ впередъ представляетъ „*Practica geometriae*“ Леонардо Фибоначи (1220). Самые знаменитые геометры среднихъ вѣковъ суть Николай Оресмъ (ум. 1389), приложившій въ своихъ „*Latitudines formarum*“ понятіе координатъ къ графическому изображенію явленій природы, и Томасъ Брадвардинъ, творецъ теоріи звѣздчатыхъ многоугольниковъ (1340). На востокъ китайцы обладали геометрическими свѣдѣніями еще до Р. Х.; къ нимъ примыкаютъ индусы; индійскіе математики: Ариабатта (около 450 по Р. Х.), Брамегупта, Баскара Ахарія и др. Изъ индійскихъ и греческихъ источниковъ заимствовали арабы научныя свѣдѣнія и слили ихъ въ своеобразное цѣлое. Въ тригонометрію арабы, слѣдуя индусамъ, замѣнили хорды грековъ синусами и косинусами; Ибнъ-Юнисъ открылъ въ 1000 по Р. Х. таугенсъ.

Первыя сочиненія, съ которыми познакомились Западъ при возрожденіи наукъ и искусствъ, были арабскаго происхожденія. Послѣ паденія Византіи (1453), греческіе подлинники стали распространяться въ Европѣ. Значительнѣйшіе геометры этой эпохи — астрономъ Пурбахъ (1423—61) и его ученикъ Региомонтанъ, развившій тригонометрію. Въ XVI в. Коперникъ, Ретикусъ и Питискусъ значительно подвинули тригонометрію. Дезаргъ (1593—1662) и Паскаль (1623—1662) вновь развили Г. въ духѣ греческихъ математиковъ и подготовили этимъ открытія Понсле и Штейнера. Крупнымъ успѣхомъ обязана Г. Декарту (1596—1650), творцу аналитической Г., первые зачатки которой можно найти у Ферма (1601—1665). Теорію кривыхъ разработали Валлисъ (1616—1703), Барроу (1630—1677),

Чирнгаусъ (1651—1708). Затѣмъ Леонардъ Эйлеръ (1707—1783) основалъ аналитическую тригонометрію, Котсъ (1682—1716), Клеро (1713—1765), впервые изучавшій кривыя двойкой кривизны, Паранъ (1666—1716), приложившій Г. Декарта къ пространству, Крамеръ (1704—52), авторъ превосходнаго учебника теоріи кривыхъ, Маклоренъ (1698—1746), Симсонъ (1687—1768) и Стюартъ (1717—85) представители синтетической Г. На порогѣ XIX в. являются Лагранжъ (1736—1813), Лапласъ (1749—1827), Лежандръ (1752—1833), Гауссъ и Монжъ (1746—1818), творецъ начертательной Г. Между тѣмъ, какъ Карно (1753—1823), Понсле (1788—1867), Штейнеръ (1796—1863), Штаудтъ (1798—1868) и Шаль суть представители синтетической Г., аналитическая Г. не оставалась въ забвеніи. Мебиусъ (1827) своимъ „*Vergesentrischer Calcul*“ открылъ новые пути для аналитической Г.; Плюккеръ (1801—68) и Куммеръ (1810—93) разработали теорію алгебраическихъ кривыхъ и поверхностей. Въ новѣйшее время различіе между синтетической и аналитической Г. мало-по-малу ступшевывается, особенно вслѣдствіе работъ Клебша (1833—72), Феликса Клейна, Теодора Рейе и др.

Неэвклидова Г. означаетъ вообще всякую Г., допускающую особыя предположенія относительно пространства. Такъ, напр. пространство имѣетъ болѣе трехъ измѣреній (Грассманнъ, Риманнъ, Гельмгольцъ), пространство конечно (Риманнъ), мѣра кривизны пространства отрицательна (Гауссъ). Въ узкомъ смыслѣ она называется мнимой, пангеометріей (Лобачевскій), абсолютною (Боліай). Проф. казанскаго университета Лобачевскій въ 1826 доказалъ, что аксіома Эвклида о параллельныхъ прямыхъ не есть необходимое слѣдствіе геометрическихъ аксіомъ Эвклида; онъ принялъ, что чрезъ каждую точку можно провести двѣ прямыя, параллельныя данной прямой. На этомъ допущеніи Лобачевскій построилъ вполне логическую систему Г.; въ Г. Лобачевскаго теоремы о параллельныхъ линіяхъ иныя, чѣмъ у Эвклида. Такъ, сумма угловъ треугольника меньше двухъ прямыхъ. Бельтрами показалъ, что Г. Лобачевскаго построена не на плоскости, а на псевдосферѣ, т. е. поверхности постоянной отрицательной кривизны (у шара кривизна постоянная положительная).

Геометрія, въ искусствахъ аллегорически изображается въ видѣ женщины съ циркулемъ и отвѣсомъ (также наугольникомъ) въ рукахъ; иногда въ видѣ дѣтей съ разнообразными математическими инструментами въ рукахъ и изображеніемъ сферы передъ ними.

Геонوما (*Geonoma Willd.*), родъ красивыхъ безстебельныхъ пальмъ, около 30 видовъ котораго встрѣч. въ южной Бразиліи и на Антильскихъ о—хъ. Нѣкоторыя виды съ особенно красивыми перистыми листьями разводятся въ Россіи во влажныхъ теплицахъ.

Геономія, ученіе о строеніи земли.

Геонъ, горн. хр., отдѣляющ. отъ хр. Сихота-Алина въ Примор. области и направ. съ вост. на зап. подъ 49° с. ш. къ правому берегу Амура, къ которому подходитъ у селенія Гіонъ; высота не болѣе 700 м., покрытъ хвойнымъ лѣсомъ.

Геопластика, часть физической географіи, изучающая формы поверхности земного шара или его рельефъ; см. *орографія*.

Геопоники (греч. γεωπονικός, лат. scriptores rei rusticae), общее обозначеніе древнихъ авторовъ, писавшихъ о сельскомъ хозяйствѣ. Греки рано обнаружили научный интересъ къ земледѣлю и садоводству, и во времена Сократа уже существовали сочиненія о сельскомъ хозяйствѣ (*геоломиды*). До нашего времени, впрочемъ, цѣликомъ сохранилось лишь одно сочиненіе этого рода, „*Ойкономикосъ*“ Ксенофонта. Въ Александрійскую эпоху сочиненія о земледѣліи часто излагались въ поэтической формѣ, какъ напр. у Никандра изъ Колофона. Римляне всегда относились съ большимъ вниманіемъ къ земледѣлю и старались помимо собственнаго опыта воспользоваться знаніями другихъ народовъ. Такъ, послѣ разрушенія Карфагена римскій сенатъ приказалъ перевести на латинскій языкъ сочиненіе по сельскому хозяйству карагенянина Магона. Старѣйшій римскій писатель по этому вопросу, сохранившійся до насъ, М. Порцій Катонъ Старшій далъ въ своемъ трудѣ „*De agricultura*“ безыскусственный сборникъ правилъ, которыми руководствовались древне-римскіе помѣщики. Съ научной точки зрѣнія тотъ же предметъ разбираетъ полигисторъ М. Теренцій Варронъ въ своихъ трехъ книгахъ „*De re rustica*“, а Вергилій въ „*Георгикахъ*“ поэтически прославляетъ земледѣліе. Изъ сочиненій Колумеллы, современника Сенеки, до насъ дошли 12 книгъ „*De re rustica*“, изъ которыхъ десятая „о садоводствѣ“ написана гекзаметрами. Въ III в. Гаргилій Марціалъ посвятилъ большое сочиненіе сельскому хозяйству, со включеніемъ ботаники и фармакологии. Въ концѣ IV в. Палладій написалъ 14 книгъ о сельскомъ хозяйствѣ, сопоставивъ въ краткомъ очеркѣ ученія предшественниковъ и собственныя наблюденія. 14-ая книга этого сочиненія объ уходѣ за деревьями написана элегическими двуступишіями. Незадолго до Палладія Винданій Анатолій составилъ сборникъ образцовыхъ мѣстъ изъ сочиненій древнихъ греческихъ и латинскихъ геопониковъ въ 12 книгахъ. Этимъ сочиненіемъ, наряду съ другими источниками, воспользовался около половины X в. Кассіанъ Бассъ (Scholasticus), для своихъ „*Геороника*“, содержащихъ въ 20 книгахъ свѣдѣнія по всѣмъ отраслямъ сельскаго хозяйства (изд. Nicolas'омъ, Лейпц. 1781, 4 т.; см. Gemoll, Untersuchungen über Quellen, Verfasser etc. der Georonica, Берл. 1883). Собранія сочиненій римскихъ Г. сдѣланы Gesner'омъ (Лейпц.,

1735, 3 т.; 2 изд. 1773) и Schneider'омъ (тамъ же, 1794 — 97, 4 т.); греческихъ — Beckh'омъ въ Bibliotheca Teubneriana, 1895.

Георама (греч.), см. *глобусъ*.

Георгенсъ (Georgens), Янъ Даниилъ, педагогъ, род. 1823, ум. 1886, изучалъ естественныя науки, основалъ пансіонъ для дѣвицъ, а впоследствии воспитательное заведеніе для слабоумныхъ дѣтей близъ Вѣны, извѣстенъ своими многочисленными образовательными сочиненіями: „Bildewerkstatt als Arbeitsübung für die Jugend“ (Глог., 1856—61, 2 т.); „Die Schulen der weiblichen Handarbeit“ (3 изд., Лейпц., 1883); „Die Leibpädagogik“ (съ Дейнгардтомъ, 1861—63, 2 т.); „Der Arbeitsunterricht in der Volksschule“ (Берл., 1886) и др.

Его жена Іоганна Марія ф. Гайстъ-Г. род. 1817, принимала дѣятельное участіе въ его трудахъ; важнѣйшія ея сочиненія, кромѣ написанныхъ вмѣстѣ съ мужемъ: „Die Frauen in Erwerb und Beruf“ (Берл., 1872); „Geist des Schönen in Kunst und Leben“ (3 изд., 1876) и др. Она извѣстна также своими романами, новеллами и собраніемъ стихотвореній.

Георгесъ (Georges), Карлъ Эристъ, нѣм. лексикографъ, род. 26 дек. 1806 въ Готѣ, а въ настоящее время живетъ частнымъ челоѡкомъ въ томъ же городѣ; Г. перерабатывалъ „*Latinisch-deutsches Handwörterbuch*“ Шеллера, начиная съ 7 изд. (Лейпц., 1828, вмѣстѣ съ Lühemann'омъ; съ 8 изд. одинъ), а въ 10 изданіи (1848), замѣнилъ его совершенно новымъ лексикономъ (17 изд. 1879—80). Кромѣ того онъ составилъ въ 1830—34 „*Deutsch-lateinisches Handwörterbuch*“ (7 изд., 1882, 2 т.) и „*Lexikon der lateinischen Wortformen*“ (1890).

Георги (Georgi), 1) Іоаннъ, Готлибъ, акад. Спб. акад. наукъ, родомъ изъ Помераніи, ум. 1802, одинъ изъ славной плеяды путешественниковъ екатерининскихъ временъ, 1768 сопровождалъ сперва Палласа, потомъ Фалька; затѣмъ самостоятельно съ 1770 изслѣдовалъ Астраханскій край, берега р. Урала и нынѣшнюю Уральскую область, Исетскую провинцію, Барабинскую степь, Алтай, Иркутскій и Байкальскій край, Даурію и черезъ Екатеринбургъ 1774 вернулся въ Петербургъ, издавъ путевыя записки, однѣ изъ лучшихъ въ серіи этихъ путешествій. Главное вниманіе въ путешествіяхъ Г. обращено на этнографію. Онъ издалъ затѣмъ на нѣмецк. языкъ (1776—80) описаніе народовъ, населяющихъ Россію, съ рисунками, сочиненіе, вскорѣ переведенное на франц. и на русск. яз. (русскій переводъ не полонъ). 1790 вышло его же описаніе на нѣмецк. яз. Спб-га (русскій переводъ 1794). Различныя мелкія работы въ изданіяхъ академіи наукъ и вольнаго эконом. общ. Ему принадлежитъ посмертное изданіе путевыхъ записокъ своего товарища Фалька (см.); наконецъ, Г. сдѣлалъ первый сводъ географическаго описанія Россіи, на основаніи всѣхъ академическихъ путешествій, подъ назв. „*Geographisch-*

physikalische und Naturhistorische Beschreibung des Russischen Reiches“ (въ 9 т., Кенигсб., 1787—1802), цѣнный трудъ, являющийся прототипомъ всѣхъ дальнѣйшихъ руководствъ по географіи Россіи.

2) Г., Карлъ, историкъ, род. 1715, ум. 1795, извѣстенъ своими трудами по средне-вѣковой исторіи скандинавскихъ народовъ, профессоръ университета въ Упсаль.

Георгики (Georgica), дидактическая поэма Вергилія (см.).

Георгина (*Georgina Willd., Dahlia Cav.*— латинскія названія даны въ честь петербургскаго академика Георги и шведскаго ботаника Дала), родъ изъ семейства сложноцвѣтныхъ, заключающій крупныя клубненосныя, травянистыя растенія, съ супротивными, одно- дву- и троекратно перистораздѣльными листьями и крупными корзинками цвѣтовъ на длинныхъ цвѣтоносахъ; краевые цвѣты въ корзинкѣ язычковые, а внутренніе трубчатые. Изъ девяти видовъ, распространенныхъ въ высокой равнинѣ Мексики, *G. variabilis Willd.* была вывезена въ 1789 г. въ Мадридъ и въ Англію. Первоначально ее пытались разводить ради клубней, которые предполагали употреблять на кормъ скоту, но такъ какъ скотъ не сталъ ихъ ѣсть, то культура новаго растенія была оставлена; вскорѣ, однако, это растеніе приобрѣло огромное значеніе въ садоводствѣ. Г. отличается необыкновенной измѣнчивостью; число формъ ея въ настоящее время измѣряется тысячами. Въ 1812 г. она перешла въ Германію, а въ 1817 появились первыя махровыя растенія. Г. лучше всего растетъ и цвѣтеть на теплой, рыхлой, средней (не слишкомъ влажной и не слишкомъ сухой, не очень тощей и не очень жирной) почвѣ. Клубни сохраняютъ зимой въ сухомъ и достаточно тепломъ мѣстѣ, въ которомъ температура не опускается ниже 0°, а весной, когда уже опасность позднихъ заморозковъ прошла, ихъ высаживаютъ на глубину около 5 см. Размноженіе происходитъ дѣленіемъ клубней или черенками; черенки получаютъ, отрѣзывая излишніе побѣги клубней. Когда побѣги достигнутъ 10 см. длины, ихъ отнимаютъ отъ клубней и высаживаютъ въ маленькіе горшки или въ парники. Въ клубни, не давшіе побѣговъ, втыкаютъ молодыя вѣтви, еще не сдѣлавшіяся внутри пустыми. Новые сорта получаютъ изъ сѣмянъ отъ особенно красиво цвѣтущихъ экземпляровъ. Сѣмена высѣваютъ въ концѣ февраля или въ началѣ марта въ парники. См. Gerhard, „Zur Geschichte, Kultur und Klassifikation der Georginen“ (2 изд., Лейпц., 1836); Magerstedt, „Geschichte und Kultur der Georginen“ (Зондерг., 1843); Pomsel, „Die Georgine“ (Дрезд., 1885).

Георгиевичъ, 1) Вареоломей, писатель, родомъ сербъ, ум. 1560, въ Римѣ. Въ 1528 былъ захваченъ турками въ плѣнъ, въ которомъ пробылъ 13 лѣтъ. Написъ:

„Epitome de Turcarum ritu, moribus et caeremoniis“ (1545); „Disputatio de fide christiana“ (1545) и „De affectione captivorum sub turco tributa viventium“. Труды его были переведены на польскій, нѣмецкій и чешскій яз.

2) Г., Владанъ, врачъ, род. 1844, учился въ Прагѣ и въ Вѣнѣ, былъ во время франко-прусской войны при транспортѣ раненыхъ въ Майнцъ, а затѣмъ врачомъ при военномъ госпиталѣ во Франкфуртѣ на Майнѣ. По возвращеніи въ Бѣлградъ, назначенъ главнымъ врачомъ военного госпиталя. Въ первой сербско-турецкой войнѣ въ 1876 Г. былъ начальникомъ санитарнаго отряда въ Моравской арміи, а во вторую войну 1877—78 при генеральномъ штабѣ главнокомандующаго. Съ 1879 онъ былъ начальникомъ медицинской части. Г. ввелъ въ Сербіи гимнастическія заведенія. Онъ перевелъ на сербскій языкъ Вильротовскую „Allgemeine Chirurgie“ и Лангенбека „Chirurgische Klinik“ и издалъ нѣсколько санитарныхъ справочныхъ книгъ. Кромѣ того, Г. написалъ: „Die Geschichte des Heeressanitätswesen in Serbien“ (1879, т. 1); „Die öffentliche Gesundheitspflege in Serbien, Vortrag“ (Берл., 1883). Съ 1875 онъ издавалъ ежемѣсячный журналъ „Vaterland“. Онъ также обнарудовалъ „Novellen“ (Панчова, 1879); „Reisenovellen“ (3 т.); истор. романъ „Stefan Dusan“, драму и пр.

Георгиевскій женск. общежительный мон., близъ станицы Государственной, Терской обл., Пятигорск. у., при р. Курѣ. Основанъ 1885 г., въ память турецкой войны 1877—78 гг. Первыми монахинями были сестры милосердія, служившія въ военное время.

Георгиевскій или Юрьевскій муж. заштатный мон., Калуж. губ., въ 1/2 вер. отъ гор. Мещовска, на р. Серебряновкѣ. Основанъ иноками Георгіевскаго Соболевскаго мон., въ 1681. При монастырѣ духовное училище. Главная святыня: икона Скорбящей Божіей Матери.

Георгиевскій-Городецкій-Гремичая пустынь, мужск. мон., нынѣ с. Городецъ, Спб. губ., Лужскаго у., въ 21 вер. отъ гор. Луги, при озерѣ Городецкомъ. Въ граматѣ 1592, упоминается настоятель мон. Трифонъ, онъ же, по преданію, основатель. Та же грамата называетъ это мѣсто въ Шелонской пятинѣ „убогимъ, разореннымъ отъ литовскихъ людей и нѣмецъ“... 1764 монастырь обращенъ въ приходъ.

Георгиевскій-Дубовая церковь муж. мон., нынѣ кладбище с. Турабѣева, Владим. губ., Юрьевск. у., въ 14 вер. къ с.-в. отъ Юрьева; извѣстенъ съ 1565, когда упоминается его игуменъ Маркеллъ. 1725 въ мон. были 2 дубовыя церкви, жило 19 монаховъ; онъ владѣлъ 57 крест. душами; упраздненъ въ 1764.

Георгиевскій, Егорьевъ или Юрьевъ мон., нынѣ приходская церковь въ г.

Москвѣ, на Дмитровкѣ, близъ Охотнаго ряда. Мон. основанъ въ концѣ XV в. теткой царицы Анастасіи, 1-й супруги Иоанна Грознаго, дѣвнцей Θεодосіей Юрьевой Романовой, въ память отца. Разрушенный 1812, обращенъ въ церковь.

Георгиевскій - Застѣнный или Егорьевскій изъ за стѣны муж. мон., нынѣ церковь св. Георгія въ с. Старой-Ладогѣ, Спб. губ., Новолодожскаго у., въ 12 вер. къ ю. отъ гор. Новой Ладоги. Монастырь находился въ самой крѣпости; основаніе его относится къ XII, даже XI вѣку; въ XIV в. возобновлялся. Новгород. лѣтопись подъ 1446 годомъ свидѣтельствуегъ: „архіеп. Еуфимій заложилъ монастырь св. Георгія въ городкѣ, въ Ладогѣ и стѣну каменную понови и церковь св. Георгія понови и подписа, идѣ же отпало и покры ю чешуею; и бысть крестьяномъ прибѣжище“. 1764 мон. обращенъ въ приходъ.

Георгиевскій или Юрьевскій Козелецкій муж. мон., Черниговской губ., въ 5 вер. къ ю.-в. отъ гор. Козельца, на р. Острѣ. Основанъ 1654 иноками Троицкаго-Козелецкаго монастыря удалившимися сюда для уединенной жизни. Въ главномъ храмѣ древняя чудотворная икона св. Георгія и части мощей свв. Трифона и Марины.

Георгиевскій - Любарскій женск. мон., Волинск. губ., Новоградъ-Волинск. у., въ 1 вер. отъ мѣст. Любара, на р. Случи. 1614 здѣсь основанъ муж. мон. князьями Любомірскими; сюда перешли иноки Успенско-Половскаго мон. Мон. былъ униатск.; по воссоединеніи, 1839, обращенъ въ женскій; святыня: икона св. Онуфрія.

Георгиевскій - Соболевскій на Ресѣ муж. мон., нынѣ село Реса-Соболевка, Калуж. губ., Мещовск. у., въ 27 вер. къ с.-з. отъ Мещовска на р. Ресѣ; основанъ въ XVI в., упоминается 1603 г. Разоренный поляками въ смутное время, мон. возобновленъ иждивеніемъ царицы Евдокии Лукьяновны изъ рода Стрѣшневыхъ (супруги царя Михаила Феодоровича), родители которой здѣсь погребены. 1681 большая часть братіи переселилась въ Мещовскъ. Монастырь упраздненъ 1764.

Георгиевскій монаст., въ Крыму, въ 12 в. къ ю. отъ Севастополя и къ з. отъ Балаклавы, на береговыхъ скалахъ, тянущихся къ вост. отъ м. Фиолента (150 м. надъ мор.). Монаст. основ. греками 891. Во время татарскаго владычества находился въ сильномъ упадкѣ и зависѣлъ отъ константиноп. патріархата, куда были увезены всѣ архивы и древности монастыря; въ настоящее время, это штатный русскій монастырь, находящ. подъ управ. св. синода. Во время крымской кампаніи, 1854, былъ занятъ англичанами, устроившими отсюда телеграфъ въ Варну. Монастырь привлекаетъ туристовъ величественнымъ видомъ на море и окрестности. Разнодѣятныя береговые скалы, тянущіяся отъ монастыря къ м. Фиоленту, состоятъ преимущественно изъ

породъ, изверженныхъ жерломъ нѣкогда бывшаго здѣсь вулкана, между этими изверженными породами болѣе новыя (кератофиры) преобладаютъ надъ болѣе древними діоритами и мелафирами.

Георгиевскій, 1) Ал—дръ Ив., одинъ изъ дѣятелей по введенію классич. образованія въ Россіи. Учился на историко-филологич. фак. моск. унив., затѣмъ былъ проф. всеобщей исторіи и статистики въ Ришельевскомъ лицѣ въ Одессѣ, а 1866—81 редакторомъ „Журн. мин—ва нар. просв.“. 1871 былъ командированъ за границу для изученія системъ классич. и реальнаго образованія. Въ 70-хъ и 80-хъ гг. Г. былъ однимъ изъ дѣятельныхъ участниковъ по введенію въ Россіи классцизма въ гимназіяхъ и вообще во всѣхъ мѣропріятіяхъ мин—ва гр. Д. А. Толстого. Онъ состоитъ председателемъ ученаго комитета мин—ва и членомъ совѣта министра нар. пр. Издалъ (вмѣстѣ съ А. Богдановскимъ) „Новоросс. литерат. сборникъ“ (Одесса, 1859); „Галлы, въ эпоху К. Юлія Цезаря“ (М., 1865); „О реальномъ образованіи въ Пруссіи, Саксоніи, Австріи, Баваріи и Швейцаріи“ („Ж. м. нар. пр.“, 1871, № 12), гдѣ доказываетъ, что классическое образованіе должно служить фундаментомъ высшаго даже технич. образованія, и „О государств. экзаменахъ въ Германіи и Австріи“ (1878).

2) Г., Ив. Ив., писатель первой четверти XIX в. Будучи студентомъ, служилъ секретаремъ у гр. Д. И. Хвостова, котор. и восхвалялъ въ своихъ сочиненіяхъ. Написалъ: „Моя бесѣда съ друзьями или взглядъ на стихотворенія пѣвца Кубры“ (Спб., 1820) и „Карманная бібліотека Аоидъ, собранная изъ нѣкот. лучшихъ писателей нашего времени“ (1821).

3) Г., Ив. Серг., писатель, учился въ тверской дух. семинаріи, затѣмъ въ спб. педагогич. институтѣ, котор. кончилъ 1814 и былъ учителемъ въ Уральскѣ, гдѣ ум. 1818. Написалъ изданный послѣ его смерти П. А. Плетневымъ (съ воспоминаніями объ авторѣ) романъ „Евгенія или письма къ другу“ (Спб., 1818). См. о немъ въ 1 т. „Сочин. П. А. Плетнева“ (1885).

4) Г., Павелъ Ив., проф. полит. экономіи, род. 1857, окончилъ курсъ 1879 въ спб. универс., въ которомъ началъ читать лекціи статистики 1883, а 1885 полит. экономіи. Магистерскую степень получилъ за диссертацию: „Международная хлѣбная торговля“ 1885 (неоконченное сочиненіе 1 т.), за докторскую диссертацию „Финансовыя отношенія государства и частныхъ жел.-дорожныхъ обществъ въ Россіи и з.-европ. государствахъ“, 1888 проф. полит. экономіи въ спб. универс. Издалъ, кромѣ того, слѣдующія сочиненія: „Историческій очеркъ развитія путей сообщенія въ XIX в.“ (1893); „Общественное призрѣніе и благотворительность“ (1894). Подъ редакціей Г. изданъ переводъ политическ. экономіи Лавассера, Курсъ политич. экономіи (3 ч., 1893—1896) и кромѣ того краткія пособія и конспекты

полит. экономіи; переводъ соч. В. Ваверка: „Теорія К. Маркса и ея критика“ (1897).

5) Г., Петръ Егор., проф. русской словесности, род. 1792, ум. 1852. Учился въ калужской дух. семинаріи, а затѣмъ 1811—15 въ спб. педагогич. институтѣ. Съ 1816 былъ адъюнктомъ, а съ 1828 профессоромъ русск. словесности въ Царскосельскомъ (Александровскомъ) лицѣѣ; также преподавалъ тотъ-же предметъ и въ училищѣ правовѣдѣнія. Написаль: „Руководство къ изученію русской словесности“ (Спб., 1835—37).

6) Г., Серг. Мих., синологъ, род. 1851, сынъ свящ. г. Костромы, учился на историко-филологич. фак. моск. унив.—та, затѣмъ былъ учителемъ въ Костромѣ (въ реальномъ училищѣ и женской гимназіи), а 1875 поступилъ на восточный фак. спб. унив., окончивъ кот., 2 года путешествовалъ по Японіи, Китаю и Европѣ. Съ 1885 магистръ, а съ 1889 г. д-ръ китайской словесности, экстра-ордин. профессоромъ которой состоитъ въ спб. унив.—тѣ съ 1890. Написаль: „Первый періодъ китайской истории, до императора Цимъ-Ши-Хуанъ-Ди“ (Спб., 1885); „Древнѣйшія монеты китайцевъ“ (въ „Зап. вост. отд. Имп. археологич. общ.“, т. 1); „Два изслѣдователя китайской имперіи“ („Вѣстн. Евр.“, 1887, № 3); „Принципы жизни Китая“ (1888); „О корневомъ составѣ кит. языка въ связи съ вопросомъ о происхожденіи китайцевъ“ (1888); „Графъ И. Толстой и Принципы жизни Китая“ (1889); „Важность изучения Китая“ (1890); „Новая географія Китая“ („Русск. Вѣстн.“, 1889, № 3); „Миѳическія воззрѣнія и миѳы китайцевъ“ („Русск. Обзор.“, 1891, №№ 10 и 11) и др. статьи въ журналахъ.

Георгіевскій 251-й рез. бат., сформированъ 1 августа 1874 г., подъ названіемъ Г. мѣстной команды; 1883 былъ переформированъ въ 3-й Кавказскій рез. пѣх. бат. 1891 названъ Г., а 1899 получилъ теперешнее названіе.

Георгіевскъ, заштатн. гор. Пятигорскаго отдѣла, Терск. Обл., подъ 44° 9' с. ш., 43° 29' в. д., на лѣв. бер. р. Подкумка; землян. крѣпость построен. 1777 г.; былъ губерня, потомъ уѣзд. Значит. торговля. Три ярмарки, съ оборот. до 3 милл. руб., главн. обр. шелков., кожен. и мануфакт. товары и скотъ. Жителей, по переп. 1897 г., 11,532 чел., большинст. христ., магомет. 78, евр. 7. Дворовъ 1341; торгов. завед. 213, базары 2 раза въ недѣлю. Городск. учил. 2. Гор. обществ. банкъ, комиссіонерство Азов.-Донск. Ком. Банка. По свѣд. переп. стат. ком., за 1898 г. род. 596, ум. 384; ест. приб. 212, прибыло на постоян. жительст. 752. Городск. доход. 39,927, расх. 36,938; недоим. 2,753 р. Въ этомъ гор. царь Ираклій передалъ 1783 свои верхов. права на Грузію Россіи.

Георгій святой (св. Егорій) въ легендѣ. Легенды о Г., широко распространенныя у христіанъ, извѣстны также и въ мусульманскомъ мірѣ. Судьба легендъ, по мнѣ-

нію проф. Кирпичникова, такова. Имя Г. носилъ одинъ изъ сирійскихъ мучениковъ, пострадавшихъ во время одного изъ гоненій до Диоклетіана. Неизвѣстно, по какимъ причинамъ, этотъ мученикъ выдѣлился изъ ряда другихъ и привлекъ къ себѣ часть культа Митры. Это обстоятельство послужило причиной того, что св. Г. сталъ широко популяренъ среди полуязыческой массы и принялъ на себя атрибуты нѣсколькихъ солнечныхъ божествъ. На него же были перенесены нѣкоторыя черты біографіи арианскаго епископа Александрія, Г., убитаго язычниками. Легенда, повидимому, создавалась въ Сиріи и первоначальный текстъ ея составленъ либо грекомъ, жившимъ въ Сиріи, либо сирійцемъ, знавшимъ греческій языкъ. Древнѣйшій текстъ апокрифическаго житія дошелъ въ греческомъ палимпсестѣ IV—V в. Латинскій изводъ житія Кирпичниковъ возводитъ къ греческому оригиналу. На западѣ легенда о Г. распространена широко и была извѣстна, во всякомъ случаѣ, въ XII в. Къ половинѣ XIII в. относится большая, до 6000 стиховъ, нѣмецкая поэма о Г. Рейнбота фонъ Дорна. Житіе Г. вошло въ *Legenda aurea*; передѣлки его продолжались до конца XVII в. Мусульманская редакція житія, въ которой св. Г. является подъ именемъ Джержоса, сохранилась въ хроникѣ Табари; имя Г. упоминается также въ комментаріяхъ къ Корану. Масуди сообщаетъ о немъ нѣкоторыя подробности, расходящіяся съ хроникой Табари и свидѣтельствующія о существованіи у мусульманъ нѣсколькихъ редакцій житія. У русскихъ почитаніе св. Г. развилось рано: уже Ярославъ носилъ христіанское имя Г., строилъ въ честь его монастырь и назвалъ его именемъ городъ (Юрьевъ). Изображеніе Г. на монетахъ появляется со временъ Ярослава, а въ Московскую эпоху св. Г. считается покровителемъ государства. Списки житія на Руси распространены въ большомъ количествѣ, Кирпичниковъ насчитываетъ ихъ до 200. Апокрифическое житіе осуждено славянскими индексами. Церковь, осуждавшая мучекіе Г. „отъ Дадіана“, покровительствовала приложной редакціи, въ которой мучителемъ являлся Диоклитіанъ. Легенда о св. Г. обнимаетъ въ себѣ два сюжета: мученіе Г. и чудо о змѣѣ и дѣвицѣ. А. Н. Веселовскій доказываетъ, что чудо о змѣѣ—мѣстная малоазійская легенда. Неоднократно высказывалось мнѣніе, что чудо о змѣѣ было основаніемъ распространенности легенды. Чудо о змѣѣ является сюжетомъ группы русскихъ духовныхъ стиховъ, обычное имя дѣвушки въ этихъ стихахъ Елизавета, что не наблюдается въ западныхъ духовныхъ стихахъ. Мученіе Г. является сюжетомъ другой группы русскихъ духовныхъ стиховъ, преслѣдованіе Дадіана въ стихахъ изображается по приемамъ эпоса, какъ вражеское нашествіе на Иерусалимъ. Въ стихахъ о чудѣ Г. наѣзжаетъ на стадо „волчиное“ или „змѣиное“, которое пасутъ

его сестры. Эта подробность родственна съ народными вѣрованіями, по которымъ св. Г. правитъ волками; вѣроятно, въ этомъ случаѣ мы имѣемъ дѣло съ перенесеніемъ на Егорія чертъ какого-нибудь мѣстнаго божества. Что касается до болѣе точнаго опредѣленія этого божества, то наиболѣе обоснованнымъ является мнѣніе пр. Кирпичникова, по которому надо отказаться отъ попытки назвать имя его и ограничиться указаніемъ на связь этого одного или нѣсколькихъ божествъ съ весной, земледѣліемъ и скотоводствомъ. Какъ весенній, такъ и осенній Юрьевъ день, на Руси и у другихъ славянъ сопровождается массой обрядовъ культоваго происхожденія. Осенній Юрьевъ день былъ до Бориса Годунова днемъ перехода крестьянъ. У одного изъ кавказскихъ народовъ (Абазиновъ) Юрьевъ день празднуется одновременно съ днемъ Ильи, съ которымъ св. Г. иногда отождествляется. Въ мусульманскихъ сказаніяхъ Хызръ (зеленый), отождествляемый нѣкоторыми съ Ильей, носитъ имя Khidrellez или *Xetzo 'Hlas* т. е. Зеленый Илья, что по мнѣнію А. Н. Веселовскаго напоминаетъ „Зеленаго Юрія“ словенцевъ. См. Кирпичниковъ „Св. Г. и Егорій Храбрый“; Веселовскій, „Разысканія“ II (сборникъ Отд. Р. Яз. и Слав., имп. ак. наукъ, т. XXI).

Георгій Александровичъ, наслѣдникъ цесаревичъ и великій князь, второй сынъ Императора Александра III Александровича, род. 1871, ум. 1899, состоялъ шефомъ 93 пѣхотнаго иркутскаго полка, проходилъ службу во флотѣ, но она была прервана тяжкимъ недугомъ, отъ котораго великому князю не суждено было оправиться.

Георгій, 1) Александровичъ, князь ростовскій, сынъ Александра Константиновича Угличкаго, княжилъ въ Ростовѣ, вѣроятно, съ 1316, ум. молодымъ въ 1320.

2) Г. Андреевичъ, сынъ Андрея Боголюбскаго, 1174 былъ посаженъ отцомъ княжить въ Новгородѣ, въ томъ же году, по приказанію отца, предпринялъ походъ въ Кіевскую землю противъ Ростиславичей, окончившійся полной неудачей. По смерти Андрея, новгородцы прогнали Г., а черезъ два года онъ былъ выгнанъ и изъ Суздальской земли дядею Всеволодомъ. По грузинскимъ извѣстіямъ, Г. нашель-убѣжище въ Грузіи и сталъ мужемъ грузинской царицы Тамары, но былъ изгнанъ ею за безнравственность. Потомъ онъ не разъ нападалъ на Грузію и пропалъ безъ вѣсти.

3) Г. Андреевичъ, князь ростовскій, ум. 1413, принявъ монашество съ именемъ Герасима.

4) Г. Андреевичъ, кн. суздальскій, сынъ Андрея Ярославича, княжилъ въ Суздальѣ съ 1264, хотя больш. часть проживалъ въ Новгородѣ, гдѣ нѣкоторое время и княжилъ. Ум. 8 марта 1279.

5) Г. Васильевичъ, послѣдній удѣльный князь бѣлозерскій, жилъ въ концѣ XIV ст.

6) Г. Васильевичъ, второй сынъ Василія Кирдяпы, первый князь Шуйскій, жилъ въ концѣ XIV и началѣ XV в., родоначальникъ нѣсколькихъ вѣтвей князей шуйскихъ.

7) Г. Васильевичъ младшій, сынъ в. кн. Василія Темнаго, род. 1441. Когда Василій 1446 былъ захваченъ Шемякой, дѣти его также попали въ плѣнъ и были поселены въ Угличѣ, но въ слѣд. году были выпущены въ Вологду. 1460 отецъ посадилъ Г. во Псковъ. По завѣщанію отца 1462 Г. получилъ города: Дмитровъ, Можайскъ, Серпуховъ съ селами, треть въ Москвѣ и села, завѣщанныя ему бабкой Софьей Витовтовной. 1463—70 онъ ходилъ съ войсками в. князя на Казань, 1471 г. участвовалъ въ походѣ на Новгородъ, а въ слѣд. году ходилъ противъ хана Ахмата. 1473 скончался холостымъ.

8) Г. Васильевичъ, сынъ в. кн. Василія Ивановича и Елены Глинской, род. 1533. получилъ въ удѣлъ Угличъ, Мологу, Калугу, Малоярославецъ, Медынь, Мещовскъ и Бѣжецкъ; по причинѣ слабыхъ умственныхъ способностей не игралъ никакой роли въ царств. Ивана Грознаго. Умеръ 1563.

9) Г. Владиміровичъ Долгорукой, сынъ Мономаха, род. не позже начала 90-хъ гг. XI ст., такъ какъ уже 1107 отецъ женилъ его на дочери половецкаго хана Аспы. Въ удѣлъ Г. досталась Ростово-Суздальская земля, которая въ ту пору не была особенно привлекательнымъ владѣніемъ по своей бѣдности. Г. оказался хорошимъ хозяиномъ и скоро привлекъ въ свою волость многочисленныхъ колонистовъ. Съ колонизаціей страны увеличилось и средства князя, но средства эти Г. тратилъ больш. частью на борьбу за Кіевъ. Уже съ 1132 Г. начинаетъ стремиться на югъ, онъ захватываетъ Переяславъ (южный), хотя и не можетъ удержать его за собой. Три года спустя Г. вымѣниваетъ Переяславъ на свою прежнюю волость, хотя оставляетъ часть ея за собой, однако, въ томъ же году онъ опять уходитъ изъ Переяслава на сѣверъ. Во время княженія въ Кіевѣ Всеволода Ольговича, Г. не дѣлалъ еще попытокъ овладѣть в.-княжескимъ столцомъ, хотя и враждовалъ съ Всеволодомъ. Но съ 1146, когда Кіевомъ овладѣлъ племянникъ Г. Изяславъ Мстиславичъ, начинается продолжительная и упорная борьба за Кіевъ. Г. находитъ себѣ союзниковъ въ лицѣ Ольговичей и Владимірка Галицкаго, но противъ него было населеніе Кіевской земли, симпатизировавшее его сопернику. Когда Г. удается овладѣть Кіевомъ, онъ не можетъ адѣсь удержаться и вынужденъ уступить Изяславу. Только по смерти Изяслава и старшаго брата Г., Вячеслава, княжившаго вмѣстѣ съ племянникомъ, 1154, Г. удается утвердиться въ Кіевѣ. Недолгое княженіе его здѣсь наполнено борьбой съ половцами и сыномъ Изяслава, Мстиславомъ. 1157 Г. скончался. Нелюбовь къ нему кіевлянъ сказала и послѣ его смерти: на-

родъ разграбилъ дворы Г. и его сына и перебилъ пришедшихъ съ Г. суздальцевъ.

10) Г. Всеволодовичъ, 3-й сынъ Всеволода Большого гнѣзда, род. 1189, въ молодости участвовалъ въ походахъ на Рязань и Новгородъ. По завѣщанію отца, 1212, получилъ владимірскій столъ помимо старшаго брата Константина, княжившаго въ Ростовѣ. Но Г. не удовольствовался Владиміромъ и сталъ заявлять притязанія и на владѣнія брата. Нѣсколько лѣтъ тянулся споръ, пока союзникъ Г., его братъ Ярославъ, не поссорился съ новгородцами; за послѣднихъ вступился Мстиславъ Удалой и они соединились съ Константиномъ ростовскимъ. 20 апр. 1216 произошло сраженіе на Липицѣ. Г. потерпѣлъ полное пораженіе и затѣмъ былъ осажденъ во Владимірѣ. Онъ долженъ былъ уступить Константину Владиміръ и в.-княжеское достоинство и удовольствоваться Раділовымъ Городкомъ; нѣсколько времени спустя Константинъ далъ ему Суздаль, а послѣ смерти Константина, 1218, Г. снова занялъ в.-княжескій столъ. Съ первыхъ же лѣтъ своего княженія во Владимірѣ Г. повелъ успѣшную борьбу съ болгарами и мордвой и основалъ въ мордовской землѣ г. Нижній-Новгородъ. Въ первомъ столкновеніи русскихъ князей съ татарами на Калкѣ Г. не принималъ участія, и 1237, когда Батый напалъ на рязанскую землю, онъ отказалъ рязанцамъ въ помощи. Но вслѣдъ затѣмъ татары разбили войска Г., взяли Москву и подступили къ Владиміру. Г. ушелъ на сѣверъ собирать войска. Татары взяли Владиміръ, избили жителей, при чемъ погибло и семейство Г., а потомъ пошли за в. княземъ. 4 марта 1238 они встрѣтили его на р. Сити. Г. былъ разбитъ и палъ въ битвѣ. Церковь причла его потомъ къ лику святыхъ.

11) Г. Всеволодовичъ, кн. Холмскій, искалъ въ ордѣ в. кн. Тверского подъ в. кн. Иваномъ Михайловичемъ, хотя не имѣлъ усѣха. Жилъ во второй пол. XIV и нач. XV в.

12) Г. Даниловичъ, в. кн. московскій и владимірскій, внукъ Александра Невскаго, род. 1281 и 1303 унаслѣдовалъ послѣ отца Москву и Переяславль. 1304 умеръ в. кн. Андрей Александровичъ и претендентами на в.-княжеское достоинство выступили Михаилъ Ярославичъ тверской, какъ старшій въ родѣ, и Г. Оба отправились въ орду, но Михаилъ заплатилъ больше денегъ и в. княженіе осталось за нимъ. Между Михаиломъ и Г. началась вражда, доходившая не разъ до вооруженныхъ столкновений, причемъ Г. пользовался поддержкой новгородцевъ. Наконецъ 1315 ханъ, по жалобамъ Михаила, вызвалъ Г. въ орду. 1316 Г. отправился къ хану, пробылъ въ ордѣ два года, сумѣлъ войти въ милость къ хану, женился на его сестрѣ Кончакѣ, получилъ ярлыкъ на в. княженіе и вернулся на Русь съ татарами подѣ начальствомъ ханскаго любимаго Кавгадыя. Михаилъ долженъ былъ отказаться отъ в.-кня-

жескаго стола. Тѣмъ не менѣе, 1318 между Михаиломъ и Г. отношенія обострились такъ, что дѣло дошло до битвы. У с. Бортенева Г. и татары потерпѣли полное пораженіе, жена и братъ Г. попали въ плѣнъ къ Михаилу. Г. бѣжалъ въ Новгородъ. Послѣ того князья заключили миръ и Михаилъ обязался отпустить жену и брата Г., но Кончака умерла до освобожденія изъ плѣна и былъ пущенъ слухъ, что ее умогили. Г. и Кавгадый отправились въ орду и тамъ Кавгадый сталъ обвинять Михаила передъ ханомъ. Когда Михаилъ поѣхалъ въ орду, его стали судить и убили. 1319 Г. вернулся домой великимъ княземъ. Но спустя три года сынъ Михаила, Дмитрій, отправился въ орду, обвинилъ Г. въ утайкѣ дани и разныхъ другихъ проступкахъ и успѣлъ выхлопотать себѣ ярлыкъ. Между тѣмъ братъ Дмитрія, Александръ, напалъ на Г. и отнялъ его казну. Г. бѣжалъ во Псковъ, а потомъ въ Новгородъ. Наконецъ, онъ поѣхалъ въ орду, куда поспѣшилъ и Дмитрій. Здѣсь, не дожидаясь ханскаго суда, Дмитрій убилъ Г. 21 ноября 1325.

13) Г. Дмитріевичъ, второй сынъ Дмитрія Донскаго, род. 1374, по смерти отца, 1389, получилъ въ удѣлъ Звенигородъ и Галичъ. При жизни старшаго брата в. кн. Василія Дмитріевича, Г. находился въ повиновеніи у него и не разъ ходилъ съ его полками. Но какъ только умеръ Василій, 1425, Г. удалился изъ Звенигорода въ Галичъ и заявилъ свои права на в. княженіе. Долго велись переговоры между Г. и его племянникомъ Василіемъ Васильевичемъ и только 1428 Г. призналъ права племянника на в.-княжескій столъ, но этотъ договоръ скоро былъ нарушенъ и соискатели в. княженія отправились въ орду. Здѣсь, благодаря интригамъ боярина Василія Всеволодскаго, ярлыкъ былъ данъ Василію, а Г. долженъ былъ удовольствоваться прирѣзкой къ его удѣлу г. Дмитрова, который, впрочемъ, Василій скоро у него отнялъ. Въ слѣд. году дѣло дошло до открытаго столкновенія. Г. взялъ верхъ и занялъ Москву. Василій покорился и дядя далъ ему г. Коломну, куда тотчасъ же начали собираться къ Василію его сторонники изъ Москвы. Г. почувствовалъ, что ему не удержать за собой Москвы и уступилъ ее племяннику, получивъ отъ него прибавки къ прежнему своему удѣлу. Старшіе сыновья Г., Василій Косой и Дмитрій Шемяка, еще раньше ушли въ Галичъ и продолжали борьбу съ Василіемъ Васильевичемъ; Г., вопреки договору съ племянникомъ, оказалъ имъ поддержку и за это Василій взялъ и сжегъ Галичъ. Г. собралъ войско, разбилъ племянника и снова овладѣлъ Москвой, захвативъ мать, жену и казну Василія. Впрочемъ, Г. не долго пробылъ в. княземъ, такъ какъ 5 іюня того же 1434 скончался.

14) Г. Игоревичъ, сынъ Игоря Глѣбовича, 1217 занялъ в.-княжескій рязанскій столъ. 1237 татары потребовали отъ ря-

занцевъ десятины со всего. Г., совѣтовавшись съ другими рязанскими князьями, отказалъ и послалъ просить помощи во Владиміръ и въ Черниговъ, а самъ пошелъ на встрѣчу татарамъ къ р. Воронежу. Не получивъ ожидаемой помощи, Г., послѣ безуспѣшныхъ переговоровъ съ татарами, отступилъ и заперся въ Рязани, при взятіи которой татарами былъ убитъ.

15) Г. I, Львовичъ, сынъ Льва Даниловича галицк., род. 1262. Съ конца 70-хъ гг. XIII ст. нѣсколько разъ ходилъ, по приказанію татаръ, съ другими князьями на Литву, Польшу и Венгрію. Еще при жизни отца получилъ въ удѣлъ Бельзъ, Червень и Холмъ, а потомъ вмѣсто этихъ городовъ Дрогичинъ и Мельницу. 1288 пытался выпросить у дяди Владиміра Васильковича Берестье и, не получивъ его, въ слѣд. году, уже по смерти Владиміра, захватилъ его силой вмѣстѣ съ Каменцемъ и Бѣльскомъ, но не могъ удержать за собою этихъ городовъ. 1301, послѣ смерти отца, унаследовалъ Галицкую землю, а затѣмъ приобрѣлъ Волынъ и принялъ титулъ „*rex Russiae et princeps Lodomeriae*“. 1315 произошло столкновение между Г. и литовскимъ княземъ Гедиминомъ, взявшимъ Берестье, Дрогичинъ и осадившимъ Владиміръ. Нѣкоторые думаютъ, что Г. погибъ въ битвѣ подъ Владиміромъ. Во всякомъ случаѣ, 1316 Г. уже не было въ живыхъ.

16) Г. Михайловичъ, великій князь, третій сынъ великаго князя Михаила Николаевича и великой княгини Ольги Теодоровны, урожденной принцессы Баденской, род. 1861; труды Г. М. по отечественной нумизматикѣ и археологіи доставили ему почетную извѣстность въ ученомъ мірѣ.

17) Г. II, галицко-волинскій князь, занялъ галицкій столъ ок. 1324. Смерть его относятся къ 1335—39. Извѣстно о немъ очень мало, такъ какъ дошло только 5 граммъ съ именемъ Г. отъ 1325 до 1339, причемъ послѣднюю приписываютъ и другому князю, носившему имя Г. Самое происхождение Г. неизвѣстно. Одни считаютъ его сыномъ Андрея Юрьевича, другіе отождествляютъ его съ мазовецкимъ княземъ Болеславомъ Тройденевичемъ, внукомъ Юрія Львовича по женской линіи. Въ грамотахъ Г. титулуется то „*dux Russiae, Galiciae et Ladimeriae*“, то „*dux totius Russiae Minoris*“.

18) Г. Святославичъ, сынъ смоленскаго князя Святослава Ивановича. Когда въ 1386 Святославъ Ивановичъ велъ борьбу съ литовскими князьями Скиргайломъ и Витовтомъ, Г. участвовалъ въ несчастной для смольнянъ битвѣ на р. Вехрѣ, гдѣ былъ убитъ Святославъ, а самъ Г., раненый, попалъ въ плѣнъ. Впрочемъ, литовцы выпустили его изъ плѣна и даже посадили въ Смоленскъ, можетъ быть потому, что Г. былъ женатъ на племянницѣ Скиргайла. Г. обязался во всѣхъ обстоятельствахъ быть вѣрнымъ польскому королю и литовскому

в. князю Ягайлу, помогать ему на войнѣ, разорвать союзъ съ полочанами и возвратитъ захваченныя отцомъ волости. Когда началась борьба между Ягайломъ и Витовтомъ, Г. воспользовался обстоятельствами и сталъ во главѣ партіи, стремившейся къ независимости Смоленска. Вернувшись 1392 въ Литву, Витовтъ успѣшилъ удалить Г. изъ Смоленска, который ушелъ въ Рязань къ тестю Олегу Ивановичу. 1400 въ Рязань явились послы отъ смольнянъ звать Г. на княженіе. Съ помощью рязанцевъ Г. овладѣлъ 1401 Смоленскомъ. Но положеніе его оказалось труднымъ, для борьбы съ Витовтомъ у него не было силъ и 1404 онъ ушелъ въ Москву. Смоленскъ былъ взятъ литовцами и утратилъ навсегда самостоятельность. Затѣмъ Г. жилъ нѣкоторое время въ Новгородѣ, былъ намѣстникомъ въ Торжкѣ, изъ за любви къ княгинѣ Ульянѣ Вяземской убилъ ее и ея мужа, бѣжалъ въ орду и умеръ 1407.

19) Г. Ярославичъ, князь муромскій, княжилъ, вѣроятно, съ 1345 и обновилъ запустѣвшій Муромъ. 1354 какой-то князь Федоръ Ивановичъ выгналъ Г. изъ Мурома. Соперники пошли въ орду судиться и тамъ Г. былъ выданъ Федору, который держалъ его въ заключеніи, гдѣ онъ скоро и умеръ.

20) Г. Ярославичъ, княжилъ въ Туворѣ и Пинскѣ, упоминается съ 1144, былъ союзникомъ Юрія Долгорукаго въ борьбѣ за Кіевъ. 1158 и 1160 былъ осажденъ въ Туворѣ своими противниками Изяславомъ Давидовичемъ и потомъ Мстиславомъ Изяславичемъ, но успѣлъ отсидѣться. 1162 заключилъ миръ съ Ростиславомъ Мстиславичемъ. Послѣдній разъ упоминается въ лѣтописи подъ 1167.

21) Г. Ярославичъ, сынъ Ярослава Святославича, кн. муромскій, 1152 помогаетъ Юрью Долгорукуму, 1164 участвуетъ въ походѣ Андрея Боголюбскаго на болгаръ, 1169 посылаетъ сына съ войскомъ Андрея на Новгородъ, а 1172 на болгаръ. Ум. 1175.

Георгій, 1) седьмой, митропол. кіевскій (съ 1062 или 1069 по 1077), упоминается при торжественномъ перенесеніи мощей св. Бориса и Глѣба (1072), извѣстенъ, какъ авторъ какого то каноническаго сочиненія и „Стязанія съ Латиною“, написаннаго на основаніи посланія Мих. Келуларія къ антиох. патріарху Петру и др. греческихъ полемическихъ сочиненій.

2) Г. Амартолъ, авторъ византійской хроники, прозвище Амартолъ получилъ отъ того, что въ предисловіи низываетъ себя *ὁ ἀμαρτολός* (грѣшникъ). Полагаютъ, что онъ былъ либо родомъ изъ Александріи, либо пользовался какимъ нибудь Александрійскимъ писателемъ, во всякомъ случаѣ онъ не былъ Константинопольскимъ грекомъ. По нѣкоторымъ намекамъ самаго автора, можно думать, что онъ былъ монахомъ въ Нитрійской пустынѣ. Цѣлью Г. было написать въ четырехъ книгахъ хроникѣ до Михаила III или же до возстанов-

ленія монашества и иконопочитанія. Можно думать, что самъ онъ писалъ около этого времени. Извлеченія изъ хроники Г. встрѣчаются уже у Константина Порфиророднаго и Глики. Пятая и шестая книги хроники Г. не принадлежатъ, и написаны Симеономъ Логоетомъ и его продолжателями. Въ одномъ спискѣ находятъ еще седьмая и восьмая книги, послѣдняя доведена до 1143. Древнѣйшія изъ дошедшихъ списковъ относятся къ X вѣку. Общее число списковъ, дошедшихъ въ рукописяхъ XI—XVII вѣка, достигаетъ 27. Латинскій переводъ хроники, сдѣланный Аллаціемъ, хранится въ Вѣнской императорской библиотекѣ. Существуютъ переводы болгарскіе и сербскіе. А. А. Шахматовъ думаетъ, что въ X вѣкѣ изъ переводныхъ произведеній составила въ Болгаріи энциклопедія, въ составъ которой входила хроника Г. Энциклопедія эта уже въ XI в. стала извѣстна на Руси и дала основаніе ряду компиляцій, извѣстныхъ подъ именемъ лѣтописца Еллинскаго и Римскаго. Тотъ же ученый устанавливаетъ, что „Начальный Сводъ“ русской лѣтописи пользовался компиляціей „Еллинскаго лѣтописца“, но авторъ „Повѣсти временныхъ лѣтъ“ пользовался не „Еллинскимъ лѣтописцемъ“ а непосредственно хроникой Г. Греческій текстъ Г. изданъ по московскому списку Муральтомъ въ VI книгѣ „Ученыхъ зап. II отд. Имп. Акад. наукъ“. Изданіе это снабжено введеніемъ и примѣчаніями.

3) Г. Дашковъ, архіепископъ Ростовскій, происходившій изъ родовитыхъ дворянъ. Онъ былъ устройтеlemъ Астраханскаго монастыря и особенно выдвинулся, содѣйствуя Шереметеву въ усмирении бунта астраханскихъ стрѣльцовъ (1706). Въ тотъ же годъ, по собственноручному письму Петра I къ адмиралу Апраксину, Г. былъ вызванъ въ Петербургъ, гдѣ и получилъ назначеніе быть келаремъ, а съ 1711 архимандритомъ Троицко-Сергіевской Лавры. 1718 онъ былъ хиротонисанъ въ еп. Ростовской епархіи, а 1726, послѣ удаленія Θεодосія Яновскаго съ кафедры Новгородской въ Корельскій монастырь, Г. нареченъ архіепископомъ и возведенъ въ званіе перваго вице-президента Синода. Послѣ смерти Екатерины I, Г. приобрѣлъ особенное вліяніе на дѣла; Меньшиковъ подарилъ ему всѣ доходы Ростовской епархіи, освободилъ Г. отъ всякой отчетности передъ монастырскимъ приказомъ и всячески ему покровительствовалъ. Послѣ паденія временщика Г. покровительствовали и Долгорукіе. Задумавъ возстановить патріаршество, они предполагали поставить патріархомъ Г. Авторъ „Молотка на камень вѣры“ говоритъ, что „Дашковъ уже такъ близко былъ къ патріаршеству, что никакого сумнительства къ возведенію его на престолъ не оставалось“. Съ восшествіемъ на престолъ Анны I. положеніе Г. измѣнилось. Въ синодѣ сталъ полновластнымъ челоукомъ Θεофанъ Прокоповичъ, президентъ синода и врагъ Г.

Вскорѣ онъ былъ отставленъ отъ вице-президентства и уѣхалъ въ свою Ростовскую епархію. Прокоповичъ не удовольствовался этимъ; отыскалъ нерѣшное дѣло объ еп. воронежскомъ Лѣвѣ, пе отслужившемъ молебна о восшествіи на престолъ императрицы, обвинилъ Г. въ укрывательствѣ виновнаго епископа и настоялъ на лишеніи архіерейскаго сына и заточеніи Дашкова (въ санѣ простого схимника Гедеона) въ Вологодскомъ Спасо-Каменскомъ монастырѣ на Кубенскомъ озерѣ (1731). Въ этомъ монастырѣ Г. пробылъ до 1735. Суровыя условія заточенія были смягчены для него бывшимъ его сослуживцемъ еписк. вологодскимъ Аѳанасіемъ, что повело къ дальнѣйшимъ злословіямъ Г.: онъ былъ по распоряженію тайной канцеляріи сосланъ въ Успенскій Нерчинскій монастырь Иркутской епархіи (въ 1000 верст. отъ Нерчинска черезъ Байкалъ). Тамъ приказано было содержать Дашкова „до смерти его никуда неисходно подъ крѣпкимъ карауломъ, не допуская къ нему, кромѣ караульныхъ, другихъ никого“. Здѣсь прожилъ Г. до самой своей смерти 1739. См. „Іерархи Ростовско-Ярослав. паствы“ (Яросл. 1864); Гером. Арсеній „Лѣтопись Свято-Троицкой Сергіевой Лавры“ (1868); „Иркут. епарх. архивъ. Вѣдом.“ (1867, № 2); „Ярослав. епарх. Вѣдом.“ (1868, №№ 16 и 17).

4) Г. Конисскій, см. *Конисскій*.

5) Г. Крыжаничъ, см. *Крыжаничъ*.

6) Г. (въ мѣрѣ Георгій Алексѣев. Машиуринъ), затворникъ Задонскаго Богородицкаго монаст. род. 1789, ум. 1836. Родомъ былъ изъ вологодскихъ дворянъ, 1807 поступилъ въ военную службу, а 1818 перешелъ въ монашество, и прославился, какъ подвижникъ. „Письма“ его имѣли много изданій (послѣднее: Спб., 1870). Кромѣ нихъ, издали еще его „Письма къ М. П. Колычеву“ (М., 1847). См. о немъ К. Добровининъ, „Г., затворникъ Задонскаго монастыря“ (1869).

7) Г. Скрипица, священникъ г. Ростова (Яросл. губ.), авторъ памфлета: „Написаніе вдоваго попа Г. С. изъ Ростова града о вдовствующихъ поправѣ. Памфлетъ направлень противъ постановленія собора 1503, запретившаго вдовымъ помамъ священнодѣйствовать. Доказывая неканоничность этого постановленія, Г. С. попутно рѣзко критикуетъ тогдашнюю церковную администрацію и жизнь монашества, возрѣнія котораго и были, главнымъ образомъ, представлены на соборѣ. „Написаніе“ издано О. М. Бодянскимъ, въ „Чтеніяхъ Общ. Истор. и Древн. Росс.“ (1848, кн. 6.) См. Е. Голубинскій, „Исторія русской церкви“, (т. II, ч. 1, стр. 621—2); Сказаніе о Г. С., XVII в., напеч. А. Титовымъ въ „Современныхъ извѣстіяхъ“ (1882).

Георгій Подѣбрадъ, см. *Подѣбрадъ*.

Георгій, имя многихъ грузинскихъ царей, вслѣдствіе чего и сама страна получила въ Западной Европѣ имя Георгіи. Слѣдуетъ отмѣтить:

Г. I, взомель на престолъ 1015, ум. 1027, извѣстенъ попыткою отложиться отъ Византіи, которой въ то время Грузія составляла вассальное владѣніе. Послѣ кровопролитной и разорительной войны, сперва успѣшной, Византія одолѣла, и Г., смирившись, снова призналъ себя вассаломъ византійскаго императора.

Г. III, узурпаторъ престола, устранившій и ослѣпившій законнаго наслѣдника, прославился рядомъ удачныхъ войнъ съ турками и персами, ум. 1180.

Г. IV, при которомъ Грузія была покорена монголами, ум. 1223 (паль въ битвѣ съ татарами).

Г. VI, ум. 1346, освободилъ Грузію отъ татарскаго ига.

Г. IX, первый изъ грузинскихъ царей искалъ русскаго протектората, ум. 1603.

Г. XI, вступилъ на престолъ 1798, ум. 1800, принялъ русское подданство и былъ послѣднимъ царемъ Грузіи.

Георгійцы, см. *грузины*.

Георгія, см. *Грузія*.

Георгія (Georgia) или Джорджія, шт. с.-амер. союза, между 30° 21' 39" — 35° с. ш. и 81° — 85° 53' 38" в. д., гранич. на с. Теннесси и Сѣв. Каролиной, на в. Атлантич. ок. и Южной Каролиной, на ю. Флоридой и на з. Алабамой, площ. 154,030 кв. км. По устройству поверхности распадается на три обл.: нижнюю, среднюю и верхнюю. Первая возвышается едва на 100 м. в. у. м. и почти сплошь состоитъ изъ наносовъ и третичныхъ образований, простирается отъ Атл. океана на 160—250 км. вглубь страны и вдоль бер. изобилуетъ низкими о—вами, отдѣленными др. отъ др. многочисленными пролив. и канал. Обширные болота на ю. во время дождей превращаются въ одно громадное озеро; далѣе къ с. вдоль бер. тянется полоса марша въ нѣск. миль шир., а за нею опять низменный поясъ, большая ч. кот. во время прилива покрывается водою. Поясъ хвойныхъ пицневыхъ лѣсовъ въ 45 км. шир. является границей со средн. областью. Послѣдн. образуетъ склонъ къ Атлант. ок. и состоитъ изъ пояса (40—60 км. шир.) песчаныхъ холмовъ, возвышающихся немного болѣе 300 м.; къ этой обл. примык. третья верхняя обл. въ в. с.-з. части шт. наполненная ю.-з. отрогами Аллеганскихъ и Сижихъ горъ (на с.-з.). Рѣки впадаютъ или въ Атлант. ок., или въ Мехиканск. зал., напр. р. Аппалачикола, образующая часть з. границы, или въ р. Теннесси, принимающую отсюда нѣск. притоковъ. Низменные южные участки ю. мѣстн. отличаются жарк. и нездоров. климатомъ, въ горист. обл. кл. умѣренный и здоровый; снѣгъ и ледъ рѣдкое явленіе. Средняя год. темп. въ Атлантѣ 14,7, въ Саваннѣ 19,3°. Атлант. равнина и прибрежные о—ва плодородны и особенно пригодны для воздѣлыванія хлопка, риса, сах. тростника; обл. песчан. холмовъ мало производительна; въ гористыхъ мѣстн. произрастаютъ пшеница, хлопкокъ и маисъ, хорош. пастбища способны раз-

витию скотоводства. Здѣсь и на песчан. холмахъ лѣса исключительно изъ сосны, пицни и дуба; къ в., въ особ. вдоль р. растутъ кипарисы, магноліи, тюльпаннныя деревья, ясени и др., на прибрежныхъ о—вахъ также нѣк. виды мелкихъ пальмъ (Sabal), а близъ Брунсквика дубы даютъ прекрасн. судостроительный лѣсъ. Населеніе (1890): 1.837,353 жит., изъ нихъ 973,462 б. расы и 863,716 цвѣтныхъ. Изъ высшихъ уч. заведен. въ Г. имѣются 3 универ. и 4 колледжа, нѣск. катол. академій и высшаго разряда уч. заведен. для цвѣтныхъ. Гл. занятіе жит.—сельское хозяйство, въ особ. воздѣлываніе плантацій (прежде руками невольниковъ). Въ 1890 г. поля занимали 22% всей поверхн. Г., лѣса 35%. Воздѣлываются: хлопкокъ, маисъ, овесъ, пшен., рисъ, сах. тростникъ, рожь, бататы, картофель, горохъ, бобы, вино и т. д.

Значительн. доходъ даютъ лѣса: дерево, деготь, смола и терпентинъ. Скотоводство и пчеловодство заслуживаютъ вниманія. Прибрежн. рыболов. даетъ ежег. 83,000 долл. дохода. Горное дѣло развито лишь на с.; разрабатываются: золото, серебро, уголь, жел., марганцовая и мѣдная руда и гранитъ. Промышленность въ новѣйш. время значит. развилась; въ 1890 г. страна насчитывала 53 хлоп. бум. фабр. съ 10,530 р., 18 шерст. фабр., желсопильныя и мукомольныя мельницы, жел. и стальныя заводы и др. Внѣшняя торговля въ прежнее время производилась б. частью черезъ крупныя с. атлант. порты, теперь имѣетъ прямое сообщеніе съ трансатлант. странами. Главн. портъ Саванна. Съ 1877 г. губернаторъ избирается народомъ на 2 г., 44 сенатора на 4 и 175 народныхъ представителей на 2 г. Въ сенатъ Союза Г. отсылаетъ 2, въ палату представителей 11 членовъ, при выборахъ президента имѣетъ 13 голосовъ. Гл. г. Атланта.

Г. принадлежитъ къ числу 13 старыхъ провинц., объявившихъ себя въ 1776 независимыми; Г. была позже другихъ заселена. До 1732 Г. представляла дикую лишь страну, затѣмъ здѣсь основалось англ. общество колонизаторовъ-авантюристовъ, къ котор. послѣдствіи примкнули зальбургцы и шотландцы; занятую обл. они назвали Г., по имени англ. короля Георга II. Въ 1752, послѣ упорной борьбы съ испанцами и цѣлаго ряда внутрен. неурядицъ, Г. стала англ. колоніей. Въ 1838 г. индѣйцы, жившіе въ Г., были переселены въ индѣйскую террит. По уничтоженіи невольничества производительность шт. сильно упала, но въ новѣйшее вр. Г. въ этомъ отношеніи сдѣлала крупныя успѣхи.

См. Jones, History of G. (Бостонъ, 1883, 2 т.); Jones, Political and judicial divisions of the commonwealth of G. (Атланта, 1892).

Георгія, морск. прол. между о—вомъ Вэнкуверъ и брит. Колумбіей въ сѣв. Америкѣ, между 50° 10' и 48° 45' с. ш., 240 км. длины, 25—30 км. шир., соединяется на ю. съ проливомъ Санъ Хуанъ де Фука, на с.

съ зундомъ королевы Шарлоты. На бер пролива Г. около Вэнкувера оканчивается канадск. тихоокеанская ж. д., а южн. впадаетъ въ заливъ р. Фрэзеръ.

Георгія св. орденъ, см. *ордена въ Россіи*.

Георгъ, имя большого числа государей и князей, изъ которыхъ самые замѣчательные:

Баденъ. 1) Г., Фридрихъ, маркграфъ Баденъ Дурлахскій, род. 1573, ум. 1638, сынъ маркграфа Карла II. Будучи ревностнымъ защитникомъ протестантизма, онъ передалъ земли своему сыну Фридриху, чтобы сражаться противъ католич. лиги; вмѣствъ съ Мансфельдомъ побѣдилъ Тилли при Вислохѣ 1622 г., но былъ разбитъ при Вимпфенѣ, принужденъ бѣжать въ Женеву, еще разъ 1627 принялъ участіе въ войнѣ, но снова былъ побѣжденъ при Гейлигенгафенѣ въ Голштиніи. См. *Ledderhose, Aus dem Leben des Markgrafen Friedrich von Baden* (Гейдельб., 1889).

Баварія. 2) Г. Богатый, герцогъ Ландсгутъ-Баварскій, род. 1455, ум. 1503, сынъ Людвигъ Богатаго, наслѣдовалъ отцу 1479, былъ расточителемъ. Не оставивъ мужск. потомства, завѣщалъ свои владѣнія зятю Рупрехту Пфальцскому, что послужило поводомъ къ войнѣ за баварско-пфальцское наслѣдство.

Бранденбургъ. 3) Г., Вильгельмъ, курфюрстъ Бранденбургскій, род. 1595, ум. 1640, сынъ курфюрста Юанна Сигизмунда, которому наслѣдовалъ 1619, былъ слабый и расточительный правитель, проводилъ время въ охотахъ и попойкахъ и много повредилъ своей странѣ своей нерѣшительностью въ тридцатилѣтней войнѣ, отказавъ 1630 въ поддержкѣ зятю, Густаву Адольфу Шведскому. Только повинувся угрозамъ Швеціи, онъ заключилъ съ нею союзъ, но принималъ весьма вялое участіе въ войнѣ и уже 1635 заключилъ миръ съ императоромъ, слѣдствіемъ чего было опустошеніе его страны шведами. Его единственный сынъ и преемникъ былъ великій курфюрстъ Фридрихъ Вильгельмъ.

4) Г., Благочестивый или Исповѣдникъ, маркграфъ Ансбахъ-Бранденбургскій; род. 1484, ум. 1543, сынъ Фридриха старшаго, второго сына Альбрехта Ахилла. Уже 1524 Г. принялъ рѣшительно сторону реформациі и много сдѣлалъ для ея распространенія и укрѣпленія въ странѣ. Онъ побудилъ своего брата Альбрехта, магистра Нѣмецкаго Ордена, обратитъ орденское государство Пруссію въ свѣтское герцогство и способствовалъ заключенію Краковского договора 1525; на Аугсбургскомъ сеймѣ, 1530, рѣшительно вступился за свободу евангельскаго ученія и убѣдилъ Юахима II перейти къ реформациі.

5) Г., Фридрихъ, маркграфъ Бранденбургскій, въ Ансбахъ и Байрейтѣ, род. 1539, ум. 1603, единств. сынъ предыд. Онъ былъ ревностнымъ приверженцемъ реформациі, всѣми силами противодѣйствовалъ католи-

ческой реакціи и кознямъ іезуитовъ въ Германіи, усердно занимался управленіемъ своей страны и привелъ ея финансы въ отличное состояніе, несмотря на свою страсть къ охотѣ и великолѣпіе двора. Онъ покровительствовалъ искусствамъ и наукамъ и построилъ много красивыхъ зданій. 1577 принялъ правленіе герцогствомъ Пруссіей, вмѣсто своего слабоумнаго двоюроднаго брата Альбрехта Фридриха и, несмотря на противодѣйствіе сословій, ввелъ порядокъ и благоустройство въ управленіе.

Брауншвейгъ. 6) Г., герцогъ Брауншвейгъ-Люнебургскій, род. 1582, ум. 1641, во время тридцатилѣтней войны сражался 1626—30 въ императорскихъ войскахъ подъ начальствомъ Валленштейна, а затѣмъ въ Итали; но 1631 присоединился къ Густаву Адольфу. Отъ него произошелъ впослѣдствіи весь ганноверскій домъ. См. *Decken, Herzog Georg von Braunschweig-Lüneburg* (Ганнов., 1834).

Греція. 7) Г. I, король эллиновъ, род. 1845, сынъ короля датскаго Христиана IX, принялъ 6 іюня 1863 предложенную ему (по постановленію національнаго собранія отъ 30 марта) корону, послѣ того, какъ представители трехъ покровительствующихъ державъ (Франціи, Великобританіи и Россіи) заявили въ лондонскомъ протоколѣ отъ 5 іюня свое согласіе. Онъ прибылъ 30 окт. въ Пирей и 31 окт. 1863 принялъ бразды правленія. Грекамъ онъ, какъ бы въ видъ приданнаго, принесъ Іоническіе о—ва, поставивъ ихъ присоединеніе къ Греціи условіемъ своего принятія греческой короны. Англія уступила эти о—ва. Греки ожидали отъ него, что онъ и по отношенію къ Турціи удовлетворитъ ихъ желаніямъ. Король Г. при возстаніи кандіотовъ 1868 дѣйствительно сталъ на сторону возставшихъ и не препятствовалъ волонтерамъ отправляться на Критъ; но онъ не могъ допустить до войны съ турками, противъ желанія великихъ державъ. Поэтому ему долгое время не удавалось сдѣлаться популярнымъ. Только при его 25-лѣтнемъ юбилеѣ нація выразила ему свои дальнѣйшія симпатіи; 1892 власть его настолько утвердилась, что онъ могъ свергнуть министерство и попытаться самостоятельно руководить дѣлами. Онъ не могъ, однако, сдержать ультра-эллинской агитаціи и 1897 вовлеченъ былъ обществ. настроеніемъ въ несчастную войну съ Турціей. Послѣ заключенія мира, онъ старался по мѣрѣ возможности устранить главныя недостатки политической жизни въ Греціи. Покушеніе какого-то фанатика на жизнь Г. 26 февр. 1893 не имѣло никакого политическаго значенія. Г. состоитъ съ 27 окт. 1867 въ бракъ съ вел. кн. Ольгой Константиновной (род. 3 сент. 1851), дочерью вел. кн. Константина Николаевича. Отъ нея онъ имѣетъ четырехъ сыновей: наслѣднаго принца Константина, герц. Спартанскаго (род. 2 авг. 1868), принца Георга (род. 25 іюня 1869), принца Николая (род. 21 янв. 1872), принца Анд-

рея (род. 1 февраля 1882 г.) и нѣсколько дочерей

8) Г., принцъ эллиновъ, род. 1869, 2-й сынъ короля Г. I, поступилъ на службу въ греческій флотъ, командовалъ въ войнѣ противъ Турціи 1897 флотомъ на Эгейскомъ морѣ; но вслѣдствіе неспособности къ военному дѣлу, не могъ ничего сдѣлать съ ввѣренными ему судами и по окончаніи войны довольно долгое время пробылъ за границей. Пользуясь особеннымъ расположеніемъ своего двоюроднаго брата Имп. Николая II, котораго онъ сопровождалъ 1891 въ его путешествіи на Востокъ и, благодаря своей силѣ, спасъ 23 апр. отъ фанатика-япопца, покушавшагося на жизнь Цесаревича, Г. былъ 1898 представленъ русскимъ правительствомъ въ качествѣ кандидата на постъ генераль-губернатора о. Крита. Съ согласія четырехъ великихъ державъ (Англіи, Франціи, Италіи и Россіи), принявшихъ на себя устройство дѣлъ острова, Г. былъ назначенъ главн. комиссаромъ острова и въ декабрѣ 1898 высадился на Критъ.

Великобританія. 9) Г., младшій сынъ короля Фридриха III Датскаго, род. 1653, ум. 1708; вступилъ 1683 въ бракъ съ Анной, дочерью герцога Йоркскаго, впоследствии короля Англіи Іакова II и примкнулъ къ герц. Вильгельму Оранскому, который свергнулъ Іакова съ престола и сдѣлалъ Г. герцогомъ Кумберландскимъ. Когда его супруга взошла, 1702, на англійскій престолъ, онъ былъ назначенъ лордомъ адмираломъ, но никогда не игралъ выдающейся роли въ политикѣ.

10) Г. I, Людвигъ, король Великобританіи, род. 1660, ум. 1727, сынъ курфюрста Эрнста Августа Ганноверскаго и курфюрстины Софіи, внучки короля Англіи Іакова I, отъ его дочери Елизаветы, супруги курфюрста Фридриха V Пфальскаго; онъ наследовалъ 1698 своему отцу въ Ганноверѣ. Актомъ о наследствѣ 1701 престолъ Англіи и Ирландіи, въ случаѣ смерти королевы Анны безъ прямыхъ потомковъ, долженъ былъ перейти къ курфюрстинѣ Софіи Ганноверской и къ ея потомкамъ протестантскаго вѣроисповѣданія. Софія умерла 19 іюня 1714 и ея сынъ Г. Людвигъ, послѣ смерти Анны, 12 авг. 1714 былъ провозглашенъ королемъ и короновался въ Лондонѣ 31 окт. Так. обр. Великобританія и Ганноверъ соединились подъ властью одного дома. Какъ только Г. прибылъ въ Англію, онъ распустилъ торійское министерство Анны и составилъ министерство виговъ съ Вальполемъ и Стенгопомъ во главѣ; это министерство получило большинство также и въ новомъ парламентѣ, созванномъ 28 марта 1715. Тогда торіи соединились съ якобитами, и вскорѣ въ Англіи возникли волненія въ пользу претендента Іакова III, который провозгласилъ себя въ Шотландіи королемъ трехъ государствъ. Г., поддерживаемый значит. субсидіями со стороны парламента, подавилъ съ безпощадной жестокостью это возстаніе, такъ же, какъ и нѣсколько другихъ заговоровъ въ пользу

Стюартовъ. Затѣмъ онъ добился того, что срокъ полномочій дружественнаго ему парламента продолженъ былъ съ трехъ до семи лѣтъ и усилилъ королевскую власть постояннымъ войскомъ въ 20,000 ч. Такъ какъ Г., въ качествѣ курфюрста Ганноверскаго, долженъ былъ посѣщать время отъ времени эту страну, то онъ заставилъ измѣнить въ актѣ о престолонаслѣддіи пунктъ, по которому король безъ разрѣшенія парламента не имѣлъ права выѣхать изъ Англіи. Чтобы оградить свою корону отъ происковъ претендентовъ, Г. заключилъ съ Франціей и Голландіей 1717 тройственный союзъ, который превратился въ четверной 1718, когда вслѣдствіе интригъ испанскаго министра Альберони, разразилась война между Австріей и Испаніей. Слѣдствиемъ заключеннаго между Испаніей и Австріей 1725 въ Вѣнѣ мира, по которому Испаніи обѣщано было возвратитъ ей Гибралтаръ и Минорку, было то, что Г. заключилъ съ Пруссіей союзъ въ Герренгаузенѣ, къ которому примкнули нѣсколько другихъ нѣмецк. князей, а также Голландія, Швеція и Данія; однако, начало непріязненныхъ дѣйствій было остановлено, благодаря посредничеству кардинала Флѣри. Прежде, нежели окончены были мирные переговоры, 1726 въ Парижѣ, Г. умеръ отъ удара во время одной изъ своихъ поѣздокъ въ Ганноверъ. Хотя его много осуждали за его скудость, за его частыя поѣздки въ Ганноверъ и за вліяніе фаворитокъ, которому онъ поддавался, и хотя онъ по своему характеру былъ такъ чуждъ англичанамъ, что даже не научился говорить по англійски и съ министрами изъяснялся на плохомъ латинскомъ языкѣ, тѣмъ не менѣе, онъ пользовался довѣріемъ націи.

11) Г. II, Августъ, король Великобританіи, род. 1683, ум. 1760, сынъ и преемникъ предыдущаго. По вступленіи на престолъ онъ держался, по возможности, мирной политики. Лишь 1739, когда Испанія стала визитировать англійскія суда, Г. принужденъ былъ послать свои суда въ Испанію, чтобы вынудить сохраненіе свободы торговли въ американскихъ моряхъ. 1741 онъ обязался передъ Маріей Терезіей, сдѣлавшейся впоследствии императрицей, сохранять прагматическую санкцію, побудилъ парламентъ выдать субсидію и явился во главѣ т. наз. прагматической арміи въ Германіи, гдѣ при Деттингенѣ, 1743, разбилъ французовъ, которыми командовалъ маршалъ де Ноайль. Благодаря побѣдѣ англійскаго флота надъ испано-французскимъ при Тулонѣ, 1744, англійское владычество утвердилось на Средиземномъ морѣ. Возстаніе якобитовъ въ пользу молодого претендента Карла Эдуарда, высадившагося въ Шотландіи 1745, окончилось пораженіемъ ихъ при Куллоденѣ 1746. Войны эти увеличили національный долгъ на 31 милл. ф. стерл. и послѣ Аахенскаго мира (1748) Г. принялся серьезно обдумывать средства поднять финансы страны. Однако, споры объ американскихъ

владѣніяхъ 1756 снова вызвали враждебныя отношенія къ Франціи, принудившія Г., совѣтникомъ котораго сдѣлался съ ноября 1756 В. Питтъ, заключить союзъ съ Фридрихомъ II и принять участіе въ семилѣтней войнѣ. Въ то же время англійскій флотъ завоевалъ Капъ-Бретонъ, о—ва Гора и Гваделупу, Канаду и Суратъ и разбилъ два отряда французскаго флота. Г. приобрѣлъ названіе „честнаго человѣка“; но расцвѣтъ, котораго достигла при немъ Англія, былъ, главн. обр., дѣломъ его министровъ. Хотя Г. и не обладалъ особеннымъ пониманіемъ въ искусствахъ и въ наукахъ, однако, онъ много способствовалъ ихъ развитію основаніемъ университета въ Геттингенѣ 1734 и Британскаго музея 1753. См. Lord Hervey, *Memoirs of the reign of George II* (Лонд., 1884, 3 т.); Hor. Walpol, *George II, memoirs of his reign* (1851, 3 т.); „*History of the reign of George II*“ аноним. авт. (1885).

12) Г. III. Вильгельмъ Фридрихъ, король Великобританіи, род. 1738, ум. 1820, внукъ предыдущаго; потерявъ отца на 13 году, получилъ неподходящее воспитаніе подъ опекой своей матери и лорда Бьюта. Замкнутость, въ которой онъ проводилъ свои юные годы, развила въ немъ упорство характера, которое иногда весьма неблагоприятно отзывалось на его управленіи. Онъ началъ это управленіе объявленіемъ несмѣняемости судей и независимости выборовъ. Парламентъ рѣшилъ назначить ему содержаніе въ размѣрѣ 800,000 ф. ст. и выдать 12 милл. ф. ст. субсидіи на продолженіе семилѣтней войны. Однако, такъ какъ Питтъ 5 окт. 1761 вышелъ изъ министерства и дѣлами сталъ управлять лордъ Бьютъ, связь съ Фридрихомъ II была прервана. Война противъ Франціи и Испаніи окончилась 1763 парижскимъ миромъ, по которому Англія получила Канаду, Флориду, Доминику, Капъ-Бретонъ и нѣкоторые вѣсть-индскіе острова. Но уже нѣсколько мѣсяцевъ спустя Бьютъ, сдѣлавшійся въ высшей степени непопулярнымъ, долженъ былъ выйти въ отставку, сохранивъ, однако, большое вліяніе на короля. Война съ американскими колоніями, вызванная упорствомъ Г. и окончившаяся признаніемъ за ними независимости по версальскому миру 1783, еще увеличила недовольство народа, уже ранѣе этого вызванное абсолютистскими пополюзновеніями короля. Это неудовольство выразилось не только сильной оппозиціей въ парламентѣ, которой руководилъ Боркъ, но и въ антипапистскомъ народномъ возстаніи подъ предводительствомъ Гордона, причемъ жизнь короля была въ опасности. Къ этому присоединились столкновенія съ иностранными государствами, вызвавшія такое ожесточеніе въ народѣ, что совершенно было нѣсколько покушеній на жизнь короля. Хотя Г. съ дек. 1783 приобрѣлъ въ лицѣ В. Питта осматрительнаго руководителя въ политикѣ, однако Бьютъ и королева всегачи постоянно имѣли

вліяніе на его рѣшенія. Чтобы подавить демократическое движеніе, которе, вслѣдствіе французской революціи, стало обнаруживаться и въ Англіи, Г. издалъ т. наз. билль объ иностранцахъ или Treacherous correspondence-bill и даже добился 1794, кромѣ нѣкоторыхъ постановленій для личной охраны короля, отмѣны Habeas corpus акта. Послѣ того, какъ возстаніе въ Ирландіи было усмирено самыми жестокими мѣрами, Ирландія была окончательно присоединена къ Англіи (осенью 1800). Уже въ 1765 начали изрѣдка проявляться у короля слѣды умственного разстройства; 1788 припадки эти повторялись въ болѣе сильной степени; 1804 они возобновились, но король выздоровѣлъ. Наконецъ, 1810 умъ его окончательно затмился и парламентъ объявилъ принца Уэльскаго регентомъ (29 янв. 1811). Король, запертый въ Виндзорѣ, прожилъ еще 9 лѣтъ, причемъ въ послѣдніе годы совершенно ослѣпъ. Въ частной жизни Г. былъ образцомъ нравственности. Онъ охотно проводилъ время въ семейномъ кругу; былъ очень простъ въ обращеніи, любезенъ и обходителенъ, высшей степени честенъ и правдивъ. См. Horace Walpole, *George III, memoirs of his reign* (Лонд., 1851); Herzog von Buckingham, *George III, his court and cabinets* (1853—55); Jesse, *Memoirs of George III* (1866); Hughes, *History of England from the accession of George III* (1855); Brougham, *Historical sketch of statesmen of the time of George III* (1859); Phillimore, *History of England during the reign of George III* (1863); Massey, *History of England during the reign of George III* (1866); „*Correspondence of George III with Lord North*“ (1867); Rae, *The opposition under George III* (1873); Underson, *History of George the third's reign* (1891).

13) Г. IV, король Великобританіи и Ганновера, род. 1762, ум. 1830, сынъ и преемникъ предыдущаго, при хорошихъ способностяхъ получилъ отличное образованіе, былъ объявленъ совершеннолѣтнимъ 1783 и примкнулъ къ недовольнымъ политикой его отца вигамъ, предводителями которыхъ были въ то время Боркъ, Фоксъ и др. Но вскорѣ онъ предался всевозможнымъ порокамъ удовольствій: игръ, кутежамъ, разврату и вступилъ въ тайный бракъ съ красивой католичкой Фицгербертъ. Какъ только парламентъ выдалъ на уплату его, доходившихъ до 1/2 мил. ф. стерл., долговъ, сумму въ 160,000 ф. ст., Г. снова предался кутежамъ и потерялъ вслѣдствіе этого окончательно уваженіе націи. Лишь 1794 Г. согласился развестись съ Фицгербертъ, подѣлѣвъ только условіемъ, чтобы были уплочены его долги, доходившіе до 682,000 ф. ст., и чтобы его имущество было увеличено. 8 апр. 1795 онъ вступилъ въ бракъ со своей кузиной, принцессой Каролиной Брауншвейгской. Этотъ бракъ былъ такъ несчастливъ, что супруги разошлись тотчасъ послѣ рожденія принцессы Софіи Шар-

лоты, 1796. Хотя и пришлось передать ему регентство, когда 1811 король былъ признанъ неизлѣчимымъ, однако, парламентъ сильно ограничилъ его власть. Въ противоположность своимъ прежнимъ стремленіямъ, Г. присоединился теперь къ партиіи тори. При пріемахъ иностранныхъ государей, пріѣхавшихъ къ нему послѣ парижскаго мира, Г. выказалъ небывалую пышность. Онъ отказался присоединиться къ Священному союзу на томъ основаніи, что это не согласуется съ англійской конституціей. Его правленіе вызывало въ Англии все большее и большее недовольство, которое выразилось, наконецъ, въ смутахъ и мятежахъ. Когда Г. ѣхалъ 1817 на открытіе парламента, въ Сентъ-Джемскомъ паркѣ, на него напала разъяренная толпа народа и чуть не убила его. Бракоразводный процессъ, затѣянный имъ противъ его супруги, показалъ его характеръ въ самомъ непривлекательномъ свѣтѣ. Послѣ смерти отца, Г. былъ провозглашенъ королемъ 1820 и короновался съ большою помпой 1821. Чтобы успокоить всеобщее недовольство, Г. призвалъ въ министерство Каннинга, Робинзона, Пилля и Гёккиссона, которые провели важныя экономическія реформы и дали иностранной политикѣ другое, болѣе сообразное съ желаніями народа направленіе. По смерти Каннинга, Веллингтона, ставшій во главѣ министерства, способствовалъ эмансипаціи католиковъ; но вмѣстѣ съ тѣмъ снова измѣнилъ вѣдѣнію политику. Въ послѣдніе годы жизни Г. сильно страдалъ отъ подагры. Его единственная дочь Шарлотта, род. 1796, вступила 1816 въ бракъ съ принцемъ Леопольдомъ Саксенъ-Кобургскимъ, впоследствии королемъ Бельгіи; она умерла 1817. Wallace, *Memoirs of the life and reign of George IV* (Лонд., 1832); Croly, *Personal history of George IV* (1846); „*Journal of the reigns of kings George IV and William IV* (1875); по поводу отношенія короля къ его сурругѣ Charlotte Bury, *Diary illustrative of the times of George IV* (съ письмами королевы, 1844); Buckingham, *Memoirs of the court of George IV* (1859); Fitzgerald, *The life of George IV* (1881); Mac Carthy, *History of the four Georges* (1884), вышли пока 1-й и 4-й томы.

Ганноверъ. 14) Георгъ V, король Ганноверскій, род. 1819, ум. 1878, ослѣпъ 1833. Патентомъ 1842, подпись короля должна была удостоверяться свидѣтелями. Такимъ способомъ принцъ, сжившійся съ идеей власти и имѣвшій преувеличенное мнѣніе о значеніи своего гвельфскаго рода и ганноверскаго государства, могъ принять 1851 бразды правленія. Г. старался скрыть свою слѣпоту и на парадахъ и спектакляхъ представлялся зрячимъ. Во время министерства Шееля высказались феодальныя стремленія короля, который 1855 совершенно отмѣнилъ конституцію 1848. Дальнѣйшія реакціонныя мѣры, предпринятыя фаворитомъ короля Боррисомъ, имѣли цѣлью ут-

вердить гвельфское государство „до скопчанія вѣка“. Во вѣдѣній своей политикѣ, Г. всегда высказывалъ крайнее нерасположеніе къ Пруссіи, которое выразилось при возбужденіи вопроса о реформѣ союза, по поводу охраны береговъ, при кризисѣ таможеннаго союза и при многихъ другихъ обстоятельствахъ. Понятно, что 1866, несмотря на всѣ предостереженія Пруссіи, а также нѣкоторыхъ изъ приближенныхъ, Г. сталъ на сторону Австріи. Послѣ капитуляціи при Лангензальцѣ въ сентябрѣ 1866, Г. заявилъ энергичный протестъ противъ присоединенія Ганновера къ Пруссіи. Въ Парижѣ по инициативѣ Г. издавалась одно время газета „*Situation*“, которая въ самыхъ рѣзкихъ выраженіяхъ порицала новый порядокъ вещей въ Германіи и раздувала ненависть французовъ къ Германіи. Весной 1867, когда люксембургскій вопросъ грозилъ усложненіями, Г. приказалъ организовать на франц. территоріи легіонъ изъ 1400 ганноверскихъ бѣглецовъ (гвельфскій легіонъ), чтобы снова завоевать свою землю. Послѣ долгаго сопротивленія Г., наконецъ, 1867 согласился подписать договоръ съ Пруссіей, который былъ принятъ ландтагомъ 1868. По этому договору Г. долженъ былъ получить 16 мил. талер. вознагражденія и удержать за собой тѣ 4 мил., кот. онъ раньше отправилъ въ Англию. Но договоръ до исполненія былъ отмѣненъ Пруссіей 1868, потому что Г., во время празднованія своей серебряной свадьбы, совершенно открыто выразилъ надежду на восстановленіе своей власти и не распустилъ гвельфскаго легіона. Послѣдніе годы жизни Г. провелъ во Франціи, въ Парижѣ и Біаррицѣ. Тѣло его погребено 1878 въ Виндзорѣ. Сынъ его Эрнстъ Августъ (род. 1845) принялъ, не отказываясь отъ своихъ правъ на Ганноверское королевство, титулъ герцога Кумберландскаго (1878). См. O. Klopp, *König G. V* (Ганнов., 1878); O. Theodor, *Erinnerungen an G. V* (Бременъ, 1878); Wehrs, *Biographie und Gedächtnis - Schrift auf König G. V* (Ганнов., 1878); Meding, *Memoiren zur Zeitgeschichte* (Лейпц., 1883).

Мекленбургъ. 15) Г. вел. герцогъ Мекленбургъ-Стрелицкій, род. 1779, ум. 1860, третій сынъ вел. герцога Карла Людвигъ Фридриха, наследовалъ своему отцу въ правленіи 1816; украсилъ резиденцію, обратилъ особенное вниманіе на улучшение народныхъ школъ и отмѣнилъ крѣпостное право. Но его протестъ противъ либеральной конституціи Мекленбургъ-Шверина 1849 привелъ къ ея отмѣнѣ.

Пруссія. 16) Г. Эрнстъ, принцъ прусскій, род. 1826, сынъ принца Фридриха, старш. племянника кор. Фридриха Вильгельма III, прожилъ свою юность б. ч. на Рейнѣ и путешественіями въ Англию, Францію и Испанію развилъ природную склонность къ литературѣ и искусствамъ. 1866 Г. былъ произведенъ въ генералы отъ артиллеріи, но по слабости здоровья рѣдко исполнялъ свои

официальную должность. Подъ псевдонимомъ Г. Конрадъ, Г. написалъ цѣлый рядъ драматическихъ сочиненій, какъ напримѣръ: „Phädra“, „Wo liegt das Glück?“ (комедія); „Kleopatra“, „Don Sylvio“, „Katharina Voisin“ и др., которыя б. ч. имѣли большой успѣхъ на сценѣ и изданы въ 4 томахъ (Берл., 1870). Г. преимущественно эклектическій талантъ, которому отлично удается подражаніе самымъ разнообразнымъ драматическимъ жанрамъ.

Саксонія. 17) Г. Богатый или Вородатый, герцогъ саксонскій; род. 1471, ум. 1539, будучи предназначенъ къ духовному сану, изучалъ богословіе въ Лейпцигѣ, но вскорѣ бросилъ ученіе и отказался отъ духовнаго званія. Политическое положеніе его опредѣлилось натянутыми отношеніями его семьи къ эрнестинской линіи его кузеновъ, которое заставило его сдѣлаться ярымъ противникомъ реформациі Лютера. Хотя онъ и былъ убѣжденъ въ необходимости церковной реформы, но хотѣлъ, чтобы она была проведена законными властями и касалась только церковныхъ злоупотребленій, не трогая догматовъ католицизма. Окончательно возстановила его противъ реформациі крестьянская война, протесты анабаптистовъ и др. революціонныя движенія. Съ этихъ поръ Г. сдѣлался главной опорой партіи приверженцевъ старой вѣры въ государствѣ. Въ его владѣніяхъ священники, вступавшіе въ бракъ и причащавшіе подъ обоими видами, подвергались наказанію. Это и объясняетъ безпощадныя обличенія Лютера, который называлъ Г. „дрезденскимъ палачомъ“, „апостоломъ дьявола“ и „глупымъ юнкеромъ“.

18) Г. принцъ Саксонскій, генер.-фельдм., род. 1832, второй сынъ короля Юганна и королевы Амаліи. Въ войнѣ 1866 Г. командовалъ 1-й кавалерійской бригадой, въ франко-прусской войнѣ 1870—71 г. 12-мъ саксонскимъ армейскимъ корпусомъ. 1888 Г. произведенъ въ ген.-фельдм. Его указъ, обнародованный 8 июня 1891 газетой „Vorwärts“, противъ дурного обращенія съ солдатами, обратилъ на себя всеобщее вниманіе.

19) Г. II, герц. Саксенъ-Мейнингенскій, род. 1826, сынъ герцога Бернгарда, послѣ отреченія его отца, 1866 принялъ управленіе страной. Болѣе всего онъ заботился о прощвітаніи искусствъ, а именно о созданіи образцовой драматической труппы и сцены (см. *мейнингенцы*), что вполне ему удалось, хотя и потребовало крупныхъ издержекъ.

Шаумбургъ-Липпе. 20) Г. Вильгельмъ, кн. Шаумбургъ-Липпе, род. 1784, ум. 1860, присоединился 1807 въ Варшавѣ къ Рейнскому союзу, за что получилъ княжескій титулъ. Послѣ возстановленія мира, ввелъ много полезныхъ реформъ. Г. отымнилъ крѣпостное право, началъ съ государственныхъ крестьянъ, безъ всякаго съ ихъ стороны вознагражденія. Постановленіемъ 15 янв. 1816 далъ странѣ нѣсколько сословное представительство.

21) Г. Фридрихъ, графъ, вполн. князь Вальдекскій, полководецъ и государств. дѣятель XVII ст., род. 1620, ум. 1692. Окончилъ образованіе въ Парижѣ, 1651 поступилъ майоромъ въ бранденбургскую армію, былъ членомъ тайнаго совѣта и принималъ участіе не только въ преобразованіи управленія, но руководилъ также съ большою энергіей и проицательностью внѣшней политикой. Хотя составленный имъ планъ формальнаго союза протестантскихъ государствъ (кромѣ Саксоніи и Пфальца), подъ главенствомъ Гогенцоллерновъ, не былъ осуществленъ, однако указалъ юному государству его политическую задачу на будущее время. Когда разразилась шведско-польская война, Г. тщетно пропагандировалъ союзъ со Швеціей, затѣмъ руководилъ вооруженіями въ Пруссіи, способствовалъ заключенію 1656 Мариенбургскаго договора, командовалъ кавалеріей въ битвѣ при Варшавѣ, былъ разбитъ поляками при Ликѣ, вслѣдствіе чего перенесъ много гоненій отъ своихъ враговъ при дворѣ. Когда курфюрстъ Бранденбургскій, вслѣдствіе примиренія съ Польшей и избранія Леопольда въ императора, не захотѣлъ продолжать анти-австрійской политики, Г. оставилъ бранденбургскую службу 1650 и поступилъ на службу Швеціи; но по заключеніи Оливскаго мира 1660, вышелъ въ отставку. Изъ пребыванія во Франціи онъ вынесъ такое впечатлѣніе, что опасность для свободы Германіи и Европы грозитъ не со стороны Габсбурговъ, а со стороны Франціи. Вслѣдствіе этого, сдѣлался отъявленнымъ врагомъ этой страны и Людовика XIV. 1672 Г. принялъ предложенный ему постъ фельдмаршала нидерландскихъ войскъ. Въ качествѣ военнаго совѣтника, оказалъ принцу Оранскому въ войнѣ противъ Франціи большія услуги въ дѣлѣ организаціи войскъ. Г. продолжалъ стремиться и послѣ Нимвегенскаго мира къ тому, чтобы сдѣлать Германію способной противостоятъ Людовику XIV. Ассоціація германскихъ имперскихъ сословій 1681, лаксенбургскій союзъ 1682 и, наконецъ, аугсбургскій союзъ 1686 были главн. обр. дѣломъ Г. Возведенный 1682 въ званіе имперскаго князя и назначенный имперскимъ фельдмаршаломъ, Г. сражался съ турками въ Венгріи, а затѣмъ 1689 въ Нидерландахъ съ французами. Здѣсь онъ потерпѣлъ 1690 пораженіе при Флёрустѣ. См. Rauchbar (секретарь Г.), Leben und Thaten des Fürsten Georg Friedrich von Waldeck (Арользенъ, 1872); Erdmannsdorfer, Graf G. Friedrich von W., ein preussischer Staatsmann (Берл., 1869); P. L. Müller, Wilhelm III von Oranien und G. Friedrich von Waldeck (Ганнов., 1873—80).

22) Г. Викторъ, князь Вальдекскій, род. 1831, ум. 1893. 1866 Г. объявилъ себя сторонникомъ Пруссіи. Когда послѣ того, по измѣнившимся обстоятельствамъ и по финансовымъ причинамъ, ландтагъ пожелалъ совершеннаго соединенія съ Пруссіей, по-

слѣдняя на это не согласилась; но тѣмъ не менѣе 1867 былъ заключенъ такъ наз. Assesionsvertrag, по которому (за исключеніемъ церковныхъ дѣлъ) правленіе фактически переходило въ руки Пруссіи. По конвенціи 6 авг. 1867, весь контингентъ вальдекскаго войска присоединенъ къ прусской арміи.

Геотектоника, архитектоника земной поверхности, см. *архитектоника*.

Геотермика, ученіе о внутренней температурѣ земного шара и ея распредѣленіи въ различныхъ слояхъ земной коры.

Геотермическій градиентъ, средняя глубина возрастанія внутренней температуры земной коры на 1°, начиная отъ слоя постоянной температ., получаемаго изъ опытовъ надъ глубокими колодцами. Г. гр. въ различныхъ мѣстностяхъ оказался различнымъ, съ колебаніемъ отъ 11—72 м.; среднюю величину, изъ наиболѣе надежныхъ наблюденій, можно принять равною около 40 м. Различія зависятъ, какъ отъ мѣстныхъ внутреннихъ очаговъ теплоты (хим. процессы въ рудникахъ, тепл. источники), такъ и отъ рельефа страны. Въ горахъ Г. гр. больше, чѣмъ въ долинахъ. Слой одинаковыхъ температуръ земной кары (геоизотермы) въ горахъ и вообще на континентахъ повышаются, въ низменностяхъ и моряхъ понижаются, слѣдуя рельефу земной поверхности, но съ меньшей рѣзкостью. По мѣрѣ углубленія, разность температуры какаго либо горизонта въ горныхъ странахъ и низменностяхъ сглаживается и на большихъ глубинахъ Г. гр. уже не находится въ зависимости отъ внѣшняго рельефа.

Геотермометръ, почвенный термометръ, термометры особаго устройства съ термометрической трубкой значительной длины, врытые въ толщу почвы или горной породы, температуру которой желаютъ наблюдать.

Геотропизмъ, свойство нѣкоторыхъ органовъ растеній развиваться въ опредѣленномъ, относительно горизонта, направленіи. Объясняя соответствующія явленія вліяніемъ силы тяжести, различаютъ положительный Г. корней и отрицательный Г. стеблей. См. *движеніе растеній*.

Геофаги, люди, ѣдяще землю; употребленіе земель въ пищу встрѣчается преимущественно у обитателей жаркаго пояса, притомъ либо у цѣлыхъ племенъ, либо у отдѣльныхъ лицъ (преимуш. женщинъ). Отомаки на рѣкѣ Ориноко питаются во время разлива этой рѣки (2—3 мѣсяца) только особой иловатой глиной, которую они поджариваютъ на огнѣ, и остаются здоровы и крѣпки. На Гвинейскомъ берегу негры лакомятся особой желтой глиной; на Антильскихъ о—вахъ негры ѣдятъ красноватый вулканическій туфъ; подобный же обычай существуетъ на Явѣ, Новой Каледоніи, Боливіи. Очень распространена геофагія въ Персіи. Но и въ

Европѣ, даже въ Германіи и Скандинавіи, попадаются любители бутербродовъ изъ жирной влажной глины, намазываемой за немѣнимымъ масломъ на хлѣбъ. Нѣкоторые сорта глинъ въ прежнее время употреблялись внутрь, какъ врачебное средство (см. *болусъ*). Замѣчено, что дикіе звѣри также ѣдятъ глину, напр. волки, сѣверные олени и лоси и т. д.

Геофизика, синонимъ физической географіи (см.).

Геофильныя растенія. Хотя смена всѣхъ растеній прорастаютъ обыкновенно на поверхности почвы, при чѣмъ только корень имѣетъ способность углубляться въ землю, нѣкоторая часть стебля, именно на границѣ между корнемъ и стеблемъ, часто тоже оказывается глубоко погруженной въ почву. Это явленіе особенно рѣзко выражается у растеній многолѣтнихъ, а именно у тѣхъ изъ нихъ, которыя переживаютъ неблагоприятное для вегетаціи время подъ землей, при чѣмъ всѣ надземныя части обыкновенно высыхаютъ и уничтожаются. Такія растенія принуждены и запасныя вещества сохранять также подъ землей, пользуясь въ качествѣ складочнаго органа либо клубневидно разрастающимся основаніемъ стебля, либо нижними листьями, либо корнемъ. Почки, изъ которыхъ въ ближайшій вегетаціонный періодъ должны развиваться подземные органы, при этомъ также оказываются подземными. Подземная часть стебля у этихъ растеній часто принимаетъ форму горизонтально ползучаго корневища. Всѣ подобныя растенія Арешугъ соединяетъ подъ именемъ Г. р. Въ качествѣ защиты противъ поѣданія животными, а также противъ неблагоприятнаго вліянія погоды, такой образъ жизни имѣетъ извѣстное преимущество, хотя съ другой стороны подземные магазины запасныхъ веществъ являются приманкой для животныхъ, роющихъ въ землѣ, и въ свою очередь требуютъ защиты. Два интересныхъ случая подобной специальной защиты противъ роющихся животныхъ представляютъ одна *Dioscorea* и одинъ видъ ирисовыхъ. Крахмалистые клубни этихъ растеній оказываются окруженными со всѣхъ сторонъ корнями съ длинными колючками, такъ что клубни оказываются какъ бы въ клѣткахъ. Подземныя оси съ почками у старыхъ экземпляровъ многихъ нашихъ видовъ оказываются часто на довольно значительной глубинѣ, напр., у соломоновой печати (*Polygonatum multiflorum*) до 7 сант., у *Gagea* до 10 сант., у спаржи даже до 40 сант. Такой глубины растеніе достигаетъ только со временемъ; чѣмъ оно моложе, тѣмъ обыкновенно эти части его лежатъ ближе къ его поверхности. При постепенномъ углубленіи принимаютъ участіе особенно со кращающіеся корни, которые недавно были изслѣдованы Римбахомъ. У нѣкоторыхъ видовъ главный корень имѣетъ способность сокращаться на переднемъ концѣ и втягивать такимъ об-

разомъ растеньице въ почву (нар., морковь, пастернакъ, пикорій и др.). У другихъ растений главный корень отмираетъ, но зато развивается цѣлый поясъ сокращающихся боковыхъ корней, принимающихъ на себя роль втягиванія растенія (гацинтъ, многія лилейныя и др.). Сокращеніе происходитъ при помощи живой паренхимной ткани корня, окружающей сосудистые пучки, которые, какъ и внѣшняя кора, при этомъ остаются пассивными. Укорачиваніе часто бываетъ поразительно велико, напр., на 50—70% первоначальной величины. Но, однако, не всѣ Г. р. имѣютъ сокращающіеся корни; иные изъ нихъ достигаютъ углубленія путемъ роста подземной части стебля въ глубину, или же путемъ заложения почекъ на подземной части стебля все ниже и ниже по сравненію съ почками прошлыхъ лѣтъ. У нѣкоторыхъ видовъ, рядомъ съ сокращающимися корнями, наблюдается также и ростъ подземной части стебля въ глубину.

Геоцентрический (греч.), относящійся къ центру земли. См. *параллаксъ*.

Геоциклическій, относящійся къ движенію земли вокругъ солнца; геоциклонъ, физическій приборъ, объясняющій явленія, связанныя съ движеніемъ земли вокругъ солнца.

Гепардъ (*Cynailurus Wagl.*), родъ хищныхъ млекопитающихъ изъ сем. кошекъ (*Felidae*), представляющій въ нѣкоторыхъ отношеніяхъ переходъ отъ кошекъ къ собакамъ; голова и хвостъ, какъ у кошекъ, ноги высокія, когти не вполнѣ втягивающіеся, шерсть грубая, пестрая, образующая на затылкѣ и передней части спины гриву, зубы, какъ у кошекъ, заисключеніемъ сжатыхъ клыковъ. Чита или настоящій Г. (*Cynailurus jubatus Schreb.*) достигаетъ 1 м. дл., хвостъ 65 см. дл., съ маленькой головой. Длинная шерсть свѣтло-желтовато-сѣраго цвѣта съ черными и бурными пятнами. Африканскій Г. (*Cynailurus guttatus Herrm.*) безъ гривы, оранжеваго цвѣта, снизу бѣлый, ноги выше, чѣмъ у предыдущаго вида, живетъ въ Африкѣ, между тѣмъ, какъ чита встрѣчается по всей ю.-з. Азіи и у насъ въ Туркестанѣ. Г. настоящія степныя животныя и по своимъ нравамъ имѣютъ столько-же сходства съ собаками, какъ и съ кошками. Г. очень легко приручаются и въ Сахарѣ, въ Персіи и Индіи ими пользуются для охоты: для этой цѣли Г. закутываютъ голову и такъ носятъ съ собою, пока не покажется вблизи дичь; тогда открываютъ голову Г. и выпускаютъ его за дичью.

Гепатальгія (*Hepatalgie*, греч.), печеночныя боли, печеночныя колики, то же, что желчныя колики; см. *желчные камни*.

Гепатизація (лат.), обозначеніе, введенное Леліусомъ да Фонте для характеристики печеночно-подобнаго состоянія легкихъ при крупозномъ воспаленіи ихъ. Всѣ воздухоносныя части легкаго при этого рода воспаленіи, наполнены плотнымъ, во-

локнистымъ содержимымъ, такъ что ткань легкаго получаетъ сходство съ плотною тканью печени. См. *легкихъ воспаленіе*.

Гепатика (*Hepatica Dec.*), родъ изъ сем. лютиковыхъ, растенія, причисляемая иногда къ р. анемоновъ (см.), съ безлиственными цвѣтоножками, выходящими изъ угловъ низовыхъ листьевъ корневища, и трехлиственнымъ покрываломъ, похожимъ на чашечку. *H. triloba Dec.* (*Anemone hepatica L.*, завитки, перелѣска); листья съ длинными черешками трехлопастные; цвѣты голубые, красные или бѣлые. Виды Г. распространены почти по всей Европѣ и въ сѣв. Америкѣ.

Гепатитъ (*Hepatitis*, греч.) воспаленіе печени, см. *печени болѣзни*.

Гепатологія (греч.), ученіе о печени.

Геписы, герм. народъ гото-вандальской группы, впервые упоминается около середины III стол. по Р. Хр. Г. населяли въ то время устья Вислы и одержали подъ предводительствомъ своего воинственнаго короля Фастиды побѣду надъ соседними бургундіонами, которыхъ принудили къ переселенію. Затѣмъ Г. вмѣстѣ съ готами двинулись на ю.-в., на нижній Дунай и покорились въ 375 г. гуннамъ; король Г. Ардарихъ сражался въ 451 г. въ битвѣ при Каталаунскихъ поляхъ съ королемъ остготовъ Валамиромъ на сторонѣ гунновъ. По смерти Аттилы въ 453 г., Г. принимали участие въ возстаніи противъ его сына Эллака въ большой битвѣ народовъ при р. Нетадѣ, вернули себѣ свободу, овладѣли Дакіей, т. е. вост. Венгріей, Седьмиградіемъ и Валахіей, страной между Дунаемъ и Алутой; въ это время Г. были столь могущественны, что вост. римляне до Юстиніана платили имъ дань. Въ 489 г. въ Италію двинулся король остготовъ Теодерихъ; Г. подъ предводительствомъ своего короля Траустила встрѣтились съ Теодерихомъ при р. Улькѣ (вѣроятно Савѣ), но были разбиты; часть Г. примкнула къ побѣдителю и появляется впоследствии въ рядахъ войска Теодериха, но гл. масса народа осталась въ Дакіи. Съ тѣхъ поръ началась борьба между остготами и Г. въ Дунайскихъ странахъ и границы владѣній этихъ народовъ постоянно колебались; покоривъ остготовъ, виз. имперія обратилась на Г. и возбудила противъ нихъ новаго могущественнаго врага въ лицѣ лонгобардовъ. Въ 551 г. король Г., Туризаундъ, потерпѣлъ отъ нихъ большое пораженіе. Въ 566 г. произошла рѣшительная битва между преемникомъ Туризаунда Кунимундомъ и королемъ лангобардовъ Альбоиномъ, находившимся въ союзѣ съ аварами; Кунимундъ палъ отъ руки Альбоина; побѣдитель изъ черепа павшаго врага приказалъ слѣлать чашу для вина и женился на его дочери, извѣстной по преданію Розамундѣ. Часть Г. покорилась аварамъ, другая отправилась вмѣстѣ съ лонгобардами въ Италію, гдѣ послѣдствіи совершенно заглохла. Подобно готскимъ народамъ и Г. приняли арианскую

вѣру. См. Aschbach, Geschichte der Herguler und G. (въ „Archiv für Geschichte“, томъ 6, 1835); Kropatschek, De Gepidarum rebus (Галле, 1869).

Генше (Нерре), Генр. Людв. Юлій, теологъ-писатель, род. 1820, ум. 1879, былъ профессоромъ теологiи и боролся всю свою жизнь съ iерархическими стремленiями Вильмара и его учениковъ. Между его многочисленными сочиненiями заслуживаютъ быть отмѣченными особенно дѣнные для исторiи реформацiи; „Geschichte des deutschen Protestantismus“ (Марб. 1856—59, 4 т., 2 изд. 1865—66); „Dogmatik des deutschen Protestantismus im 16 Jahrhundert“ (Гота, 1857, 3 т.); „Geschichte des deutschen Volkschulwesens“ (1857—59, 5 т.); „Geschichte der quietistischen Mystik in der katolischen Kirche“ (Берл., 1875); „Geschichte des Pietismus und der Mystik in der reformirten Kirche“ (Лейденъ, 1879). Ему же принадлежитъ переработка Soldans „Geschichte der Hexenprozesse“ (Штутг., 1880).

Геншеръ, 1) Генрихъ Робертъ, юристъ, род. 1838 въ Бреславлѣ, ум. 1882 въ Берлинѣ, изуч. юриспруденцію въ Бреславлѣ, Гейдельбергѣ и Берлинѣ. Съ 1863 приватъ-доцентъ въ Бреславлѣ, съ 1865 г. экстраординарный, а съ 1868 г. ординарный профессоръ тамъ-же. Какъ докладчикъ по университетскимъ дѣламъ въ министерствѣ исповѣданiй и просвѣщенiя, много сдѣлалъ для развитiя прусскихъ университетовъ. Труды его: Beiträge zur Lehre vom Miteigentum nach dem preussischen allgemeinen Landrecht“ (Галле, 1864); „Über die organischen Erzeugnisse, eine Untersuchung aus dem römischen Sachenrecht“ (Галле, 1869); „Über die Bedeutung von ferruginare und adplumbare in den Pandekten“ (Бресл., 1870); „Über einheitliche, zusammengesetzte u. Gesamtsachen nach römischen Recht“ (Галле, 1870). Изъ сочиненiй, оставшихся послѣ его смерти, издана была Э. Экомъ въ „Jahrbüchern für die Dogmatik des Privatrechts“ монографiя (т. 22, 1884); „Das Prinzip: Gesetze haben keine rückwirkende Kraft, geschichtlich und dogmatisch entwickelt“.

2) Г., Генрихъ-Робертъ, ботаникъ, род. 1800 въ Нижней Силезiи, ум. 1884 въ Бреславлѣ; изучалъ сперва фармацію, потомъ медицину, съ 1827 приватъ-доцентъ въ бреслав. универ., съ 1831 профес. и съ 1852 г. директоръ ботанич. сада тамъ-же; сперва работалъ въ области растител. анатомiи и физиологiи, но затѣмъ сосредоточился на изученiи вымершихъ ископаемыхъ растений. Въ этой области сталъ скорѣй однимъ изъ первыхъ авторитетовъ. Ему принадлежитъ преимущественно изслѣдованiе каменноугольной флоры, а также третичной флоры эпохи янтаря, равно, какъ другихъ флоръ третичнаго періода; растительность пермскаго, силурийскаго и девонскаго періода много обязана также Г.; ему же принадлежитъ изданiе въ 1850 г. систематическаго указателя всѣхъ до того вре-

мени извѣстныхъ ископаемыхъ растений. (См. Bronn, Index palaeontologicus.). Огромное палеоботаническое собранiе Г. со множествомъ оригиналовъ составляетъ теперь собственность бреславльскаго универс. музея.

3) Г., Карлъ Эдуардъ, филологъ, род. 29 мая 1811 въ Штетинѣ, ум. 31 авг. 1881 въ Герингсдорфѣ у Балтiйскаго моря, съ 1846 занималъ должность экстраординарнаго профессора въ Берлинѣ. Онъ написалъ: „Ueber das Verhältniß der Hermannschen Theorie der Metrik zur Ueberlieferung“ (противъ Германа, Берлинъ, 1835); „Ueber den Ursprung der Homerischen Gesänge“ (Лейпц., 1840, 2 т.). Заинтересовавшись впоследствии римскимъ театромъ и въ особенности произведенiями Плавта, Г. старался пробудить интересъ къ этой области литературы, устраивая публичныя представленiя римскихъ комедiй и выпуская изданiя многихъ изъ нихъ съ хорошими стихотворными переводами. Его экзегетическо-критическiя работы направлены гл. обр. противъ Ричля и его школы. Къ нимъ относятся: Ueber die Aussprache des Lateinischen im ältern Drama (1858); Plautische Studien (Берл., 1870—71, 2 вып.), а также изданiя нѣсколькихъ комедiй Плавта и Adelphi Теренция.

Гёппингенъ (Göppingen), г. въ вюртемб. дунайскомъ окр., при р. Фильсѣ и ж. д., имѣетъ большой замокъ (построенъ въ 1559—67 г., частью изъ развалинъ находящейся 5 км. сѣвернѣе крѣпости Гогенштауфенъ), лат. и реальную школу, углекислый, щелочно-земельный источникъ, фабрики суконнаго, шерстяного и хлопчатобум. производства, лакированныхъ жестяныхъ издѣлiй и деревянныхъ игрушекъ, сельскохоз. машинъ; (1895) 16,183 жит., изъ нихъ около 2000 катол. и около 300 евр. Г. принадлежалъ Гогенштауфенамъ, сдѣлался городомъ около 1250 и въ 1270 перешелъ къ Вюртембергу.

Геншъ, Филиппъ, вѣм. врачъ-ботаникъ, занимавшiйся изученiемъ лишайниковъ, род. 1799, ум. 1867; соч.: „Lichenoflora von Würzburg“ (Майнцъ, 1824); „Mikroskopische Abbildungen und Beschreibung der Sporen der europäischen Lichenen“ (Цюрихъ, 1833—67, 16 т.).

Гептагональное число, число вида $\frac{n}{2}$ (5 n — 3), напр. 1, 7, 18, 34 (для n = 1, 2, 3, 4).

Гептагонъ (греч.), семиугольникъ. **Гептамеронъ** (съ греч.), т. е. дѣло семи дней, собранiе повѣстей Маргариты Наваррской (см.), написанное по образцу „Decamerone“ (Дѣло десяти дней) Боккаччо, но доведенное только до втораго разказа восьмого дня.

Гептаметръ (греч.), семистопный стихъ.

Гептаны, углеводороды формулы C_7H_{16} . Нормальный гептанъ $CH_3(CH_2)_5CH_3$ находится въ нефти и въ летучей смолѣ

Pinus Sabiniana Dougl. Получается из послѣдней перегонкой и образуетъ безцвѣтную жидкость уд. в. 0,7, обладаетъ апельсиновымъ запахомъ и при вдыханіи вызываетъ потерю чувствительности; кипитъ при 98°. Въ продажѣ имѣется подъ именемъ абіетана (эразия, ауратинъ, теолинъ).

Гептархія (греч., озн. владычество семи), семь англосаксонскихъ государствъ въ Англіи (см. *англосаксы*).

Гептаэдръ (греч.), семигранникъ; тѣло, ограниченное со всѣхъ сторонъ семью плоскими гранями.

Гейфнеръ (Hörpner), Эрнстъ, педагогъ, род. 1836, изучалъ филологію, былъ учителемъ, директоромъ, совѣтникомъ въ министерствѣ народнаго просвѣщенія въ Берлинѣ, съ 1894 кураторъ геттингенскаго

(см. *Герей*). Большинство миеовъ, посвященныхъ Г., рассказываетъ о ея супружескихъ отношеніяхъ къ Зевсу. Ея бракосочетаніе съ Зевсомъ правдновалось весной какъ священный бракъ и любовный союзъ двухъ небесныхъ силъ, отъ которыхъ зависитъ все плодородіе земли. Благодаря этому браку, Г. вступаетъ въ кругъ семьи олимпійскихъ боговъ, членомъ этой семьи она является гл. обр. въ гомеровскихъ поэмахъ. Царицей Олимпа выступаетъ она передъ нами, когда боги воздаютъ ей равныя съ Зевсомъ почести, когда Олимпъ содро-

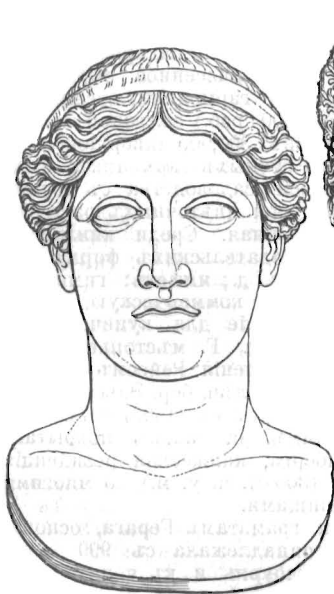

Фиг. 1. Фарнезская голова Геры (Неаполь).



Фиг. 2. Голова Геры Людовизия (Римъ).



Фиг. 3. Юнона Барбериня (Римъ, Ватиканъ).

университета, предсѣдатель основаннаго въ 1890 г. Общества для изученія истории воспитанія; авторъ сочиненій: „*Weckherlins Oden und Gesänge*“ (Берл., 1865); „*Reformbestrebungen auf dem Gebiete der deutschen Dichtung des 16 und 17 Jahrhunderts*“ (1866).

Гера (*Ἥρα*) или Ира, въ греч. миеологии старшая дочь Крона и Реи, сестра и супруга Зевса, могущественнѣйшее послѣ Зевса божество. Въ супружескомъ согласіи съ Зевсомъ она является кроткой, оплодотворяющей землю, учреждающей и охраняющей брачные союзы, а въ супружескомъ раздорѣ мрачной, ужасной и губительной. „Иліада“ называетъ Аргосъ, Микены и Спарту ея любимыми городами; въ Аргосѣ каждые пять лѣтъ въ ея честь праздновались Гереи и устраивались игры. Ея главный храмъ со статуей работы Поликлета находился между Аргосомъ и Микенами

гается отъ ея гнѣва, когда она приказываетъ Гелію раньше срока окончить день, распоряжается громомъ и молніей, повелѣваетъ бурей и моремъ и управляетъ облаками и радугой. Самъ Зевсъ высоко чтитъ ее, какъ свою супругу, и сообщаетъ ей свои тайные замыслы. Высокому положенію Г. соотвѣтствуетъ представленіе о ея наружности. Ея большіе блестящіе глаза (*βοῶπις* — „волоокая“), бѣлая рука и высокій ростъ вошли въ пословицу; ея голосъ звучитъ, какъ голосъ 50 человѣкъ. Совершая свой туалетъ, она купаетъ свое прелестное тѣло въ амброзіи, одѣваетъ прекрасное сотканное Аѳинной платьѣ, облакающее всю ея фигуру, поясъ, сверкающія серьги, блестящее покрывало и золотыя сандалии. Она возсѣдаетъ на золотомъ престолѣ и ходитъ большими воздушными шагами, не касаясь ногою земли и заставляя дрожать вершины

лѣсовъ. Когда она ѣдетъ на колесницѣ, ея божественные кони перепрыгиваютъ однимъ скачкомъ все пространство, доступное человѣческому взору. Образъ Г., данный Гомеромъ, сохранился и въ позднѣйшихъ поэтическихъ изображеніяхъ богини. Только главной страстью, ея воодушевляющей, является здѣсь отмѣченная Гомеромъ лишь мелькомъ ревность, съ которой она относится къ своей красотѣ и къ своимъ правамъ, какъ супруги Зевса. Она превращается въ медвѣдицу Каллисто и преслѣдуетъ съ безпощадной ненавистью Латою, Алкмену, Данаю, Европу, Семелу и другихъ возлюбленныхъ Зевса. Все значеніе Г. сосредоточивалось на понятіи супруги и богини брака (*τελεία*), хранительницы святости супружескихъ правъ и законовъ. Всѣ ея дѣти (древнѣйшіе мифы: Аресъ, Геба (Дія), Илиейи (*Ἠλείθυια*) и Гефестъ), являются въ то же время дѣтми Зевса. Г. считалась также помощницей въ мукахъ рожденія и въ Аргосѣ ее чтили, какъ Илиейю, богиню родовъ. Жертвы ей приносили въ новолунье, какъ и италійской Юнонѣ (см.), съ которой она отождествлялась.

Скульптурныхъ изображеній Г. изъ лучшей эпохи греческаго искусства до насъ дошло очень немного. Всѣ они слѣдуютъ, обыкновенно, гомеровскому описанію; большіе круглые, широко открытые глаза, строгое и величественное выраженіе лица, сильно выступающій подбородокъ (признакъ непреклонной рѣшительности воли), формы тѣла цвѣтущей матроны. Одежда ея отличается скромностью: длинный хитонъ, оставляющій открытыми только руки и шею, широкое, облегающее все тѣло верхнее платье, дарственная повязка на головѣ и часто также фата. Гранатное яблоко въ ея рукѣ служитъ символомъ супружеской плодovitости. Обычными ея атрибутами являются, кромѣ того, скипетръ (знакъ власти), патера или жертвенная чаша въ рукѣ, павлинь (символь звѣзднаго неба) у ея ногъ; часто также кукушка (посланица весны), цвѣты и листья (символь изобилія природы). Самой знаменитой ея статуей была колоссальная статуя изъ золота и слоновой кости работы Поликлета въ храмѣ возлѣ Аргоса, о которой намъ даютъ понятіе изображенія на римскихъ монетахъ. Строгость этихъ древнихъ изображеній сохранилась еще въ фарнезской головѣ Г. въ Неаполѣ (рис. 1). Позднѣйшіе ваятели придавали чертамъ богини больше женственности или величія. Оба эти качества художественно соединены въ знаменитой головѣ Г. Лудовизи (рис. 2) въ Римѣ (обломокъ колоссальной статуи). Изъ сохранившихся статуй, наибольшей славой пользуется Барбериніева Юнона въ Ватиканѣ (рис. 3); она изображаетъ Г. *τελεία*, знаменитую статую которой создалъ Прокситель для г. Платей. См. Schömann, Das Ideal der Hera (Грейфсв., 1847); Roscher, Studien zur vergleichenden Mythologie (Лейпц., 1875); ерго же, Lexikon der griechischen Mythologie. т. 1.,

столб. 2075 сл.; Vogel (то же сочин. т. 1, столб., 2107 сл.); Förster, Die Hochzeit des Zeus und der Hera (Бресл., 1867); Overbeck, Griechische Kunstmythologie, 2 кн. Hera (Лейпц., 1873).

Гера (Gera), въ княж. Рейсѣ младшей линіи, гл. г. однимъ баронства, въ живописной долинѣ Бѣлаго Эльстера, почти уничтоженъ пожаромъ 1780, но затѣмъ вновь отстроенъ и за послѣдн. десятилѣтіе значит. увеличился нѣск. новыми кварталами. Замѣчательна старая ратуша. Число жит. (1895) 43,544, изъ нихъ 895 катол. и 166 евр. Промышленность значительна, особенно шерстяная, на долю кот. приходится свыше 30 фабрикъ съ ежегодн. оборотомъ въ 18 милл. мар. На шерсточесальныхъ фабрикахъ свыше 100,000 механич. ткацкихъ станковъ; нѣск. красильнѣ и апретурныхъ заведеній. Значительны также кожев., табачное и сигарное производство, въ особ. занесенное сюда изъ Вѣны производство гармоникъ; восемь фабрикъ (около 1500 раб.) ежегодно даютъ: 15,000 мелодіоновъ, 300,000 аккордіоновъ и 250,000 дюжинъ губныхъ гармоникъ; имѣются многочислен. садоводства съ весьма развитой культурой цвѣточныхъ растеній. Торговля оживленная. Среди книжныхъ магазиновъ 5 издательскихъ фирмъ. Г. узловой пунктъ ж. д.; имѣть: гимназію, реальную гимназію, коммерческую школу, высшее уч. заведеніе для купеч. сословія, ткацкую школу. Г. мѣстопребываніе властей для управления Рейсомъ мл. линіи. Противъ Г., на лѣв. бер. Эльстера, находится Унтермгаусъ съ (1890) 3274 жит.; надъ послѣднимъ, на склонѣ покрытаго лѣсомъ Гайнберга, княжеская резиденція Остерштейнъ (300 м. н. у. м.) со многими худож. сокровищами.

Г., по древн. граматамъ Герага, основана сербами, принадлежала съ 999 епископству Кведлинбургъ и къ концу XII в. была предоставлена фогтамъ Вейды (см. *Рейс*), а ленное владѣтельство надъ Г. въ началѣ XIV в. перешло къ Тюрингіи.

Гераса (Gerasa), г. въ Палестинѣ, по ту сторону Иордана, при сѣв. притоцѣ Яббака, основанъ, вѣроятно, ветеранами Александра Великаго, въ послѣдствіи еписк. резиденція, упоминается также въ крестовыхъ походахъ. Городъ извѣстенъ своими роскошными развалинами изъ II-го и III-го в. послѣ Р. Х. Въ стѣнахъ, окружающихъ въ наст. время Джерашъ, гдѣ недавно поселились черкесы, находятся развалины нѣсколькихъ храмовъ, двухъ театровъ, большихъ купаленъ, длинной, пересѣкающей весь городъ сѣ с. на ю., улицы съ колоннадами и многими частными зданіями, а внѣ стѣнъ сохранились почти цѣликомъ триумфальная арка, остатки ристалища и многочисленныхъ виллъ, также много саркофаговъ.

Гераклейонъ, Гераклеумъ, въ настоящее время небольшой приморскій городъ Платамона, по западному берегу

Салоникскаго залива, близъ устья р. Саламбрин; жит. 2000.

Гераклеонась, сынъ византійскаго имп. Ираклія, былъ по смерти отца (641) соправителемъ своего своднаго брата Константина, а послѣ его смерти правилъ одинъ, съ 15 лѣтнаго возраста. Но уже черезъ шесть мѣсяцевъ Г. былъ свергнутъ солдатами, которые возвели на престолъ Константа II, сына Константина, изуродовали Г. вмѣстѣ съ его матерью, отрѣзавъ имъ носъ и языкъ и отослали въ изгнаніе, гдѣ Г. и умеръ въ полномъ забвеніи.

Гераклеополисъ, въ древности г. въ средн. Египтѣ, при входѣ въ Файюмъ, мѣсто поклоненія ихневмону, находился на мѣстѣ Анаса. Отсюда ведутъ происхожденіе 9 и 10 египетск. династии.

Гераклеумъ (Heracleum), латинское названіе борщевника (см.).

Гераклея, названіе многихъ городовъ древности. Важнѣйшіе изъ нихъ: 1) Г. въ Луканіи, въ Нижней Италиі у р. Ацириса, близъ современ. Полигоро, основ. тарентинцами и турийцами на мѣстѣ разрушеннаго іоническаго Сириса, ставшаго портомъ Г., 432 до Р. Х.; здѣсь собирались конгрессы городовъ Греціи во время ея независимости; родина Зейкиса. Здѣсь 280 Пирръ разбилъ римлянъ подъ предводительствомъ П. Валерія Лѣвина. При римлянахъ, Г. была самостоятельна и существовала еще въ VI стол. по Р. Х. 2) Г. Линкестисъ, у подножія Варна въ Македоніи, построена, вѣроятно, 358 до Р. Х. Здѣсь 220 происходила битва между Филиппомъ III и консуломъ Гальбой. Въ эпоху римлянъ Г. являлась гл. г. четвертой обл. въ Македоніи и называлась Пелагонія; 479 по Р. Х. г. былъ сожженъ Теодорихомъ. Развалины Г. въ получасѣ ходьбы отъ г. Монастыръ. 3) Г. Миноа, на ю. бер. Сициліи, между Агригентомъ и Селиномъ; въ началѣ финикійскій г., Г., 510 до Р. Х., захвачена спартанцемъ Эврилеономъ, затѣмъ 403 разрушена караегянами и съ тѣхъ поръ не играла никакой роли. Развалины около мыса Біанко. 4) Г. при Понтѣ, въ Виеніи, на бер. Чернаго м., въ странѣ подчиненныхъ Виеніи маріандиновъ, основана мегарейскими и виотійскими колонистами около 560 до Р. Х., имѣла два прекрасн. порта и подыалась вскорѣ до значит. степени расцвѣта и могущества, но не задолго до паденія персидск. царства подпала подъ владычество тиранновъ. Свое могущество г. утратилъ гл. обр. черезъ войну съ Митридатомъ, во время кот. Г. разрушилъ Аврелій Котта. Въ наст. время незначит. пунктъ Эрегли.

Гераклидъ Понтійскій (*Ἡρακλείδης Ποντικός*), греч. писатель изъ Гераклеи на Понтѣ, жилъ ок. 350 до Р. Хр. въ Афинахъ, былъ ученикомъ Платона и Аристотеля и раздѣлялъ склонность своихъ учителей къ поліисторіи и научнымъ изслѣдованіямъ. Онъ написалъ около 60 сочиненій различнаго содержанія (по фило-

софіи, математикъ, музыкъ, грамматикъ, политической и литературной исторіи), отчасти въ диалогической формѣ, но считался лишеннымъ критическаго чутья и легко-вѣрнымъ. Кромѣ фрагментовъ (собранныхъ у Müller'a въ „Historicorum graecorum fragmenta“, т. 2), до насъ дошли извлеченія изъ приписываемаго ему сочиненія о государственныхъ устройствахъ въ Греціи (изд. Schneidewin'омъ, Геттинг., 1847), которыя являются, впрочемъ, не болѣе, какъ подложной компиляціей изъ „*Πολιτεία*“ Аристотеля. Г. былъ, между прочимъ, первымъ ученымъ, предполагавшимъ вращеніе земли вокругъ ея оси.

Гераклидъ Критскій (*Ἡρακλείδης Κρητικός*), греч. писатель ок. 250 до Р. Хр., изъ сочиненій котораго до насъ дошли три значительные и въ высшей степени интересные отрывки описанія Греціи (изд. Müller'омъ въ „Geographi graeci minores“, томъ 1).

Гераклиды (*Ἡρακλείδαι*), общее названіе многочисленныхъ потомковъ греческаго героя Геракла (см.), которыхъ онъ оставилъ въ различныхъ земляхъ во время своихъ далекихъ странствованій. Миеографъ Аполлодоръ насчитываетъ одинацать различныхъ родовъ Геракла. Македонскіе цари называли себя Г.; въ Лидіи до Мермнадовъ правила династія Г., и даже нѣкоторые римскіе роды, какъ напр. Потитіи, Пинаріи и Фабіи вели свое происхожденіе отъ Геракла. Но обыкновенно подъ Г. разумѣютъ тѣхъ потомковъ Геракла, съ именемъ которыхъ преданіе связывало завоеванія дорянъ. Родоначальникомъ ихъ былъ старшій изъ четырехъ сыновей Геракла и Дейянны, Гилль, и по ихъ имени переселеніе дорянъ въ Пелопоннесъ (ок. 1104 до Р. Х.) называется также возвращеніемъ Гераклидовъ. Гилль былъ владѣтелемъ дорянъ, такъ какъ Геракль за услуги, оказанныя дорійскому царю Эгимію во время войны послѣдняго съ лапнеями, получилъ для себя и для своихъ потомковъ треть дорійской земли и царское достоинство. Построивъ корабли въ мѣстности, получившей съ того времени названіе Навпакта (корабельная верфь), Г., подъ предводительствомъ одноглазаго этоліица Оксила, переправились черезъ проливъ у мыса Ріона въ Пелопоннесъ. Первая же битва, въ которой палъ Атридъ Тисамень, рѣшила судьбу полуострова. Побѣдители раздѣлили страну между собою по жребію: Темень получилъ Аргось, сыновья Аристодема, братья-близнецы Прокль и Эврисоенъ, Лакедемонъ, Кресфонтъ Мессену. Этоліицу Оксилу Г. назначили область по Алфею, Элиду. Происхожденіе этого миеа объясняется тѣмъ, что въ дорійскомъ переселеніи принимали участіе, и другія племена, а именно гиллеи, ахейцы, и греки старались истолковать это обстоятельство, не оскорбляя гордости дорянъ; кромѣ того доряне, какъ и прочіе греки, очень любили производить родъ сво-

ихъ царей отъ древнихъ и почитаемыхъ героевъ и объяснять свои завоеванія, какъ возобновленіе стараго незаконно-прерваннаго наследственнаго права владѣнія. Въ новѣйшее время самый фактъ переселенія доріанъ въ Пеллопоннесъ стали относить къ миеамъ. См. Veloch, въ „Rheinisches Museum für Philologie“ (т. 45, стр. 555 сл.); но см. Busolt, Griech. Gesch., I, 201 слл.

Гераклинь (артил.), взрывчатое вещество, состоящее изъ смѣси пикриновой кислоты съ составами, подобн. обыкновенн. пороху. Употребл. такъ же, какъ порохъ.

Гераклитъ Ефесскій (Herakleitos), греч. философъ, прозванный темнымъ, изъ за неясности его ученія, позднѣе противупоставлявшійся, какъ плачущій философъ, смѣяющемуся Демокриту; жилъ около 500 до Р. X. Является самымъ значительнымъ философомъ іонической школы. Объ его жизни мало извѣстно. Его въ прозѣ написанное сочиненіе, носящее названіе „О природѣ“, полное глубокихъ мыслей, изложенное образнымъ языкомъ и трудно понимаемое пѣлилось въ древности очень высоко. Г. принимаетъ огонь за первоначало всего существующаго: всѣ вещи возникли изъ огня и опять превращаются въ огонь. Миръ не созданъ кѣмъ-либо изъ боговъ или людей, онъ былъ и будетъ вѣчно пребывающимъ огнемъ, который въ неуклонномъ порядкѣ возгорается и гухнетъ. Вѣчно совершается превращеніе вещей, все находится въ процессѣ творчества, „все течетъ“ (почему ученики его въ насмѣшку назывались „текучими“); нельзя дважды погрузиться въ ту же рѣку. Двойное движеніе бытія Г. называетъ путемъ книзу и путемъ кверху; возникновеніе всѣхъ измѣненій покоится на противоположности, такъ что война можетъ быть названа отцемъ всѣхъ вещей. Но надъ всѣмъ царитъ законъ необходимости, который есть вмѣстѣ съ тѣмъ разумъ (логосъ); согласно ему, совершается движеніе въ мирѣ, такъ что процессъ творчества — процессъ логической, и гармонія царитъ въ цѣломъ. Каждый человекъ долженъ былъ бы въ своемъ мышленіи и дѣйствіяхъ слѣдовать всеобщему разуму или закону природы, но большинство уклоняется отъ него и слѣдуетъ своему собственному разуму. Души возникаютъ на пути кверху, т. е. въ процессѣ превращенія земли и воды въ огонь; чѣмъ онѣ дальше отъ влажности и чѣмъ суше, тѣмъ чище и мудрѣе; напротивъ, вода это смерть для душъ. При смерти покидающія тѣло души опять соединяются съ душою міра, т. е. со всеобщимъ огнемъ. На физику Г. опиралась въ главныхъ своихъ основаніяхъ физика стоиковъ. Христіанскіе отцы церкви многое позаимствовали у Г.; и даже въ новѣйшее время Гегель объявилъ, что всѣ положенія Г. онъ перенесъ въ свою логику. О Г. см. въ очеркѣ греческой философіи Целлера (перев. съ нѣмецк. подъ редакціей Каринскаго, Спб., 1886).

Гераклій, пятый мѣсяцъ вѣннскаго календаря, съ 24 янв. по 20 февр.

Гераклій, виз. имп., см. *Ираклій*.

Гераклианъ (Heracilianus), полководецъ западно-римск. императора Гонорія, назначенный въ награду за убіеніе Стилихона префектомъ Африки. Здѣсь онъ достигъ неограниченной власти и собралъ значительныя морскія силы, но былъ разбитъ, взятъ въ плѣнъ во время бѣгства и обезглавленъ по приказанію императора 413 по Р. X.

Геракль (*Ἡρακλῆς*, у римлянъ Геркулесъ, Hercules), національный греческій герой. Кругъ сказаній о Г., сложившійся первоначально въ Фессаліи у дорійскихъ Гераклидовъ, постепенно расширился, приводился въ связь съ сказаніями другихъ народовъ о подобныхъ герояхъ и дополнялся финикійскими и египетскими элементами, благодаря чему изъ всѣхъ греческихъ миеовъ сказаніе о Г. является наиболѣе обширнымъ и сложнымъ. Г. былъ сыномъ Зевса и прекрасной супруги еиванскаго царя Амфитріона, Алкмены, изъ рода Персея. Его братъ-близнецъ Ификль, зачатый Алкменой отъ Амфитріона, родна слѣдующую ночь послѣ рожденія Г. Никогда еще бдительная ревность Геры не была раздражена до такой степени, и мести, задуманная ею въ наказаніе невѣрности супруга, соотвѣтствовала ея жесточенію. Еще до рожденія Г. начались преслѣдованія Геры и не прекращались до самой его смерти. Когда насталъ день, въ который Алкмена должна была родить, Зевсъ пообѣщалъ, что тотъ потомокъ Персея, который сегодня увидитъ свѣтъ, будетъ неограниченнымъ властелиномъ надъ всѣми Персеидами. Гера заставила его подтвердить эти слова клятвой и при помощи богини родовъ Илиіи задержала на семь дней рожденіе Г. и ускорила роды супруги Сөөнела, вслѣдствіе чего рожденный ею ранѣе рожденія Г. Эврисеѣй получилъ власть надъ Г. Немного времени спустя послѣ рожденія Г. и Иеикла, Гера послала въ ихъ комнату двухъ огромныхъ змѣй, чтобы погубить ихъ, но Г. схватилъ животныхъ обѣими руками и задушилъ. По другому сказанію, Гермесъ принесъ младенца Г. на Олимпъ и положилъ его у груди Геры во время ея сна. Гера, проснувшись, отбросила его отъ себя, и при этомъ изъ разбрызгавшагося молока образовался на небѣ млечный путь. Амфитріонъ, боясь неукротимой силы Г., отправилъ подросткающаго юношу пасти стада на Кіееронѣ. Къ этому времени софистъ Продикъ приурочиваетъ остроумную басню о Г. на распутіи. Къ одинокому, задумавшемуся юношѣ подошли двѣ женщины высокаго роста и очень различнаго вида: насладженіе и добродѣтель; одна нарисовала ему жизнь, полную безоблачной радости, а другая показала трудный путь къ славѣ. Г. избрала дорогу добродѣтели (см. Welcker, Alte Denkmäler, т. 3, стр.

310—341). Изъ того же времени пастушеской жизни Г. Аполлодоръ сообщаетъ еще слѣдующее приключеніе. На Киѳеронѣ, гдѣ паслись стада Амфитріона и Ѡеспія, жилъ левъ, котораго Г. задумалъ убить. Осилить льва послѣ долгой борьбы, Г. сталъ носить его шкуру вмѣсто своей обычной одежды. Впослѣдствіи онъ вооружился еще палицей, сдѣланной изъ масличнаго дерева въ Немѣѣ (отсюда его римское прозвище „Claviger“). Вскорѣ затѣмъ Эврисеей призвалъ его къ себѣ на службу. Зевсъ уменьшилъ власть, которую Эврисеей, благодаря хитрости Геры, получилъ надъ Г. Онъ рѣшилъ, что Г. долженъ исполнить 12 работъ, какія на него возложить Эврисеей, послѣ чего онъ достигнетъ свободы и безсмертія. Г. сперва отказался отъ службы, но дельфійскій оракулъ приказалъ ему послѣдовать призыву. Въ этомъ изрѣченіи оракула онъ впервые былъ названъ Геракломъ, т. е. героемъ, которому суждено стать славнымъ, благодаря преслѣдованіямъ Геры, а до этого времени онъ назывался Алкеемъ или Алкидомъ (т. е. потомкомъ Алкея, отца Амфитріона). Повинуясь оракулу, Г. поступилъ въ услуженіе къ Эврисею и совершилъ знаменитые 12 подвиговъ. Сказаніе о точно опредѣленномъ кругѣ этихъ 12 работъ Г. создано, вѣроятно, подъ вліяніемъ культа финикійскаго Мелькарта, воюющаго съ враждебными знаками Зодіака. Въ поэтической формѣ работы Г. прославили впервые, насколько намъ извѣстно, Писандръ изъ Камира. Ихъ составъ и порядокъ не были опредѣлены въ точности.

Первая изъ этихъ работъ—бой съ немейскимъ львомъ. Такъ называлось неуязвимое чудовище, рожденное Тифономъ и жившее на пути изъ Клеонъ въ Немѣю въ Пелопоннесѣ. Г. загналъ льва въ пещеру и тамъ задушилъ его. (Мнѣ этотъ имѣетъ, повидимому, символическое значеніе. Левъ въ азіатскихъ культахъ является символомъ опустошительнаго зноя, и мы встрѣчаемъ повсюду сказанія о томъ, какъ могучій богъ солнца сражается со львомъ и укрощаетъ его). Лернейскую змѣю (гидру), чудовище, рожденное Писономъ и Эхидной, опустошавшее мѣстность Лерны возлѣ Аргоса и обладавшее девятью головами, изъ которыхъ средняя была безсмертна, Г. согналъ раскаленными стрѣлами съ ея логовища и отрубилъ ей голову; но такъ какъ вмѣсто одной отрубленной головы постоянно выростали двѣ новыхъ, то Г. сталъ прижигать концы шей пылающими стволами деревьевъ, а на безсмертную девятую голову навалилъ тяжелую скалу. Желчю гидры онъ смазалъ свои стрѣлы, ставшія отъ этого смертоносными. Эриманескій вепрь, котораго Г. долженъ былъ доставить живымъ, ворвался съ горы Эриманеа въ Псофиду. Г. загналъ его въ глубокой снѣгъ и поймалъ живьемъ. Неся дикаго звѣря на спинѣ, Г. пришелъ

къ Эврисею, который такъ испугался, что спрятался въ бочку. По пути на охоту за вепремъ Г. зашелъ къ кентавру Фолу, которому Діонисъ подарилъ боченокъ драгоценнаго вина. Г., противъ воли своего хозяина, открылъ этотъ боченокъ. Тогда другіе кентавры, привлеченные запахомъ вина, напали на пещеру Фола. Г. прогналъ кентавровъ и сталъ ихъ преслѣдовать, но ранилъ при этомъ нечаянно стараго своего друга Хирона, у котораго укрылись кентавры. Керинейская лань съ золотыми рогами и мѣдными ногами была посвящена нимфой Тайгетой богинѣ Артемидѣ и жила въ Керинѣѣ (между Аркадіей и Ахэей), а по другимъ на горѣ Меналѣ въ Аркадіи (отсюда также менальская лань). Г., который долженъ былъ доставить ее живую Эврисею, преслѣдовалъ ее въ теченіе цѣлаго года до страны гипербореевъ у истоковъ Истра и, наконецъ, ранилъ ее стрѣлою въ ногу и поймалъ у рѣки Ладона въ Аркадіи. Затѣмъ Г. долженъ былъ прогнать Стимфалидъ, стаю хищныхъ птицъ—людоедовъ, жившихъ на озерѣ Стимфалѣ въ Аркадіи, съ мѣдными когтями, крыльями, клювами и перьями, которыми они стрѣляли, какъ стрѣлами. Аѳина дала ему мѣдную трещотку, при помощи которой онъ выгналъ птицъ изъ непроходимаго лѣса, и затѣмъ убилъ ихъ своими стрѣлами. Г. получилъ приказаніе доставить дочери Эврисея, Адметѣ, поясъ царицы амазонокъ Гипполиты, подарокъ Ареса. Послѣ многихъ приключеній герой высадился въ Ѡемискирѣ. Гипполита сперва готова была отдать поясъ добровольно; но Гера, превратившись въ амазонку, распустила слухъ, что царица похищена чужеземцемъ. Произошла битва, во время которой Г. стащилъ царицу за волосы съ лошади и убилъ ее. Затѣмъ онъ снялъ съ нея поясъ и принесъ его домой. Мнѣографы ввели въ рассказъ объ этомъ походе множество побочныхъ приключеній (*Παραεργα*), какъ напр. происшествіе въ странѣ гипербореевъ, гдѣ Г. прижилъ съ Эхидной трехъ сыновей, изъ которыхъ одинъ, Скиѳъ, сталъ родоначальникомъ скиѳовъ. На обратномъ пути изъ страны Амазонокъ, Г. высадился въ Троѣ и спасъ здѣсь Геціону (см.) отъ чудовища, посланнаго Посидономъ, и затѣмъ пріѣхалъ въ городъ Энъ во Фракіи, гдѣ убилъ Сарпедона, кичливаго сына Посидона. Послѣ этого Г. было поручено очистить въ одинъ день хлѣвъ Авгія, въ которомъ долгое время стояли 3000 быковъ. Г. удачно справился съ этой задачей при помощи рѣки Алфея; см. *Αεγίη*. (И здѣсь мы видимъ передъ собой солнечный ликъ. Отецъ Авгія, „лучезарнаго“, Гелій, т. е. солнце; его двѣнадцать бѣлыхъ быковъ—двѣнадцать мѣсяцевъ; его стада—облака; проведеніе рѣки черезъ „авгіевъ скотный дворъ“ обезпечивало мѣстность отъ застоя воды и напавенія). Критскій быкъ вышелъ изъ моря, по приказанію Посидона, для того,

чтобы Минось принесъ его въ жертву морскому богу. Прельстившись красотой животнаго, Минось присоединилъ его къ своимъ стадамъ. Тогда Посидонъ сдѣлалъ быка бѣшенымъ, и онъ сталъ опустошать островъ вдоль и поперекъ. Г. по приказанію Эвриссея одолѣлъ бѣшеннаго звѣря, переплылъ на немъ море (солнечный быкъ) и привелъ его живымъ въ Микены. Отпущенный Г. на волю критскій быкъ является въ послѣдствіи въ мифѣ о Тесеѣ подъ именемъ мараѳонскаго быка. Слѣдующей работой Г. было укрощеніе кобылицъ Діомеда, царя бистоновъ во Фракіи, который кормилъ своихъ лошадей мясомъ путешественниковъ, посѣщавшихъ его страну. Г. привелъ кобылицъ живыми въ Микены, бросивъ предварительно имъ на сѣдленіе самого Діомеда. Вслѣдъ за тѣмъ онъ долженъ былъ привести быковъ Геріона, охраняемыхъ на островѣ Эрией въ океанѣ великаномъ Эвритиономъ и двухголовой собакой Орѳоромъ (см. *Геріонъ*). На границѣ Ливіи и Европы онъ поставилъ для обозначенія предѣла своихъ далекихъ странствованій два столба (Геркулесовы столбы), подъ которыми въ древности разумѣли два мыса: Калпе и Абилу, лежащіе одинъ противъ другого на пути черезъ Гибралтаръ. Когда находившійся неподалеку отъ этой мѣстности Гелій сталъ слишкомъ сильно его жечь, Г. натянулъ на него свой лукъ, и Гелій за эту смѣлость ссудилъ ему свой золотой челнокъ или солнечный кубокъ, въ которомъ Г. переплылъ черезъ океанъ. На обратномъ пути Г. прошелъ со своей добычей черезъ Пиренеи и Альпы, черезъ Лигурію и Этрурію, побѣдилъ въ области Рима великана Кака (см.) и, наконецъ, послѣ многихъ другихъ приключеній, вернулся къ Эвриссею, который принесъ быковъ въ жертву аргивской Герѣ. Затѣмъ Г. пришлось совершить еще два подвига. Ближайшей его задачей было доставить въ Микены три золотыхъ яблока Гесперидъ, и эта работа представлялась тѣмъ болѣе трудной, что Г. совершенно не зналъ, гдѣ находятся сады Гесперидъ. Далекое путешествіе, которое пришлось совершить при этомъ Г., дало поводъ связать съ этимъ приключеніемъ множество постороннихъ мифовъ. Прежде всего Г. отправился черезъ Илирію къ нимфамъ рѣки Эридана (По). Нимфы сказали ему что онъ можетъ, заковавъ въ цѣпи Нерей, получить отъ него свѣдѣніе о дорогѣ. Исполнивъ это, Г. пришелъ въ Ливію и побѣдилъ тамъ въ борьбѣ Антея (см.). Отсюда путь героя лежалъ въ Египетъ, гдѣ онъ убилъ Бузириду, приносившаго въ жертву чужеземцевъ, и затѣмъ въ Эіопію. Переплывъ море, Г. убилъ на Кавказѣ орла, пожиравшаго печень Промея, освободилъ закованнаго и пришелъ, наконецъ, къ цѣли своего путешествія, въ страну гипербореевъ къ Атланту. По совѣту Гимея, Г. не пошелъ за яблоками, а послалъ за ними Атланта, взявшись по-

держатъ за него небо. Послѣднимъ и наиболѣе смѣлымъ изъ всѣхъ подвиговъ Г. было выведение Цербера (Кербера) изъ преисподней. Онъ спустился въ сопровожденіи Гермеса и Аины въ преисподнюю у мыса Телара въ Лаконіи и послѣ многихъ приключеній пришелъ къ повелителю подземнаго міра. Послѣдній отпустилъ съ нимъ Цербера подъ условіемъ, что Г. одолѣетъ его безъ оружія. Герой справился съ бѣшенымъ звѣремъ, сковалъ его, привелъ къ Эвриссею, а затѣмъ снова возвратилъ его Гадесу. Таковъ мифъ о двѣнадцати работахъ Г., исполнивъ которыя, онъ освободился отъ службы Эвриссея.

Кромѣ названныхъ 12 работъ, Г. совершилъ еще множество подвиговъ добровольно. Одинъ изъ главныхъ и древнѣйшихъ мифовъ о немъ, связанный съ концомъ его жизненнаго труда, есть мифъ о его женитбѣ на Деянирѣ, дочери этолійскаго царя. Чтобы завладѣть ею, онъ долженъ былъ убить рѣчнаго бога Ахелоя и кентавра Несса, хотѣвшаго причинить насиліе Деянирѣ при переправѣ черезъ рѣку Евенъ. Нессъ, умирая, отомстилъ Г., давъ Деянирѣ комокъ своей запекшейся крови, изъ которой та должна была приготовить по его указанію волшебную мазь, навсегда обезпечивавшую ей любовь ея мужа. Наконецъ, приближилась смерть Г. Лучшее описаніе кончины героя далъ Софокль въ своихъ „Трахинянкахъ“. Г. завоевалъ городъ Эхалию, убилъ царя Эврита и увелъ съ собою прекрасную Іолу. На о. Эвбей онъ поставилъ на мысѣ Кенсъ жертвенникъ Зевсу и приказалъ спутнику своему Лиху принести бѣлую одежду для жертвоприношенія. Съ радостью узнала Деянира, что Г. одержалъ побѣду и собирается вернуться домой; но въ то же время Лихъ привелъ къ ней прекрасную Іолу. Мучимая ревностью, Деянира пожелала испытать мазь Несса, чтобы сохранить за собою любовь мужа. Она намазала ею требуемую одежду и послала ее Г. Но лишь только одежда согрѣлась на его тѣлѣ, ядъ, попавшій въ мазь Несса съ отравленной стрѣлы, сталъ проникать въ тѣло несчастнаго. Какъ бы охваченный безуміемъ, онъ бросаетъ въ море Лиха, принесшаго одежду, и приказываетъ затѣмъ перенести себя въ Трахину. Деянира въ отчаяніи лишила себя жизни. Убѣжденный въ невозможности спасенія, Г. сложилъ на г. Этъ костеръ, взошелъ на него и приказывалъ всѣмъ проходящимъ мимо зажечь его; никто, однако, не рѣшался сдѣлать это. Наконецъ одинъ пастухъ, отецъ знаменитаго стрѣлка Филоктета, а по другому сказанію самъ Филоктетъ исполнилъ его желаніе, за что Г. подарилъ ему свой лукъ и стрѣлы. Но лишь только вспыхнуло пламя, съ неба среди молній и грома опустилось облако и унесло просвѣтленнаго героя на Олимпъ. Съ этого времени включенный въ число смертныхъ, Г. продолжалъ жить на Олимпѣ, помири-

пись съ Герой и получивъ въ супруги вѣчно юную Гебу.

Во многихъ мѣстахъ Г. приносились жертвы, какъ герою и богу. Въ Афинахъ его святилищемъ былъ такъ наз. Киносаргъ. Одинъ изъ древнѣйшихъ и знаменитѣйшихъ храмовъ Г. находился въ Бурѣ въ Ахайѣ. Въ честь его устраивались также состязанія. Посвященный ему праздникъ назывался Гераклеи (*Ἡρακλεία*) и справлялся въ Сикіонѣ, Фивахъ, Линдѣ, на Косѣ и т. д. Въ Афинахъ въ честь его праздновали Діомея (*Διομεία*), сопровождавшія шутками и остроумами. Въ Италіи также существовалъ распространенн. культъ Геркулеса (передѣлка греческаго имени Г.). Въ Римѣ Г. подъ различными прозвищами имѣли множество храмовъ и святилищъ. По всей вѣроятности, культъ греческаго Г. подъ влияніемъ великой Греціи соединился въ Италіи съ культомъ подобнаго же древне-италійскаго героя. Этотъ древній италійскій Геркулесъ (*H. Jovius*) былъ, повидимому, геніемъ, богомъ брака и клятвы и супругомъ Юноны или богини земли Акки Ларенціи. Въ произведеніяхъ этрусскаго искусства мѣсто Юноны занимаетъ Минерва. Италійскій Геркулесъ носилъ также имя Гарани или Рекарана, и отъ его союза съ дочерью Фавны произошелъ царь Латинъ. Родъ Фабіевъ также считалъ Геркулеса, какъ своего родоначальника. Древнѣйшимъ святилищемъ Г. въ Римѣ были Ага тахіа на *Forum boarium*, а въ позднѣйшее время въ городѣ существовало множество святилищъ Геркулеса *Victor'a*. Его почитали также, какъ сельскаго бога, нерѣдко вмѣстѣ съ Сильваномъ. Культъ Г. проникъ и на острова Сицилію, Корсику и Сардинію, и въ Испанію (быть можетъ, черезъ финикіянь). У сабинянь онъ назывался *Semo* или *Semo Sancus*; подъ этимъ же именемъ онъ уже въ древнее время имѣлъ храмъ въ Римѣ. Ему были посвящены серебряный тополь, масляное дерево, плющъ и теплые источники.

Тогда какъ греческій Г. завоевываетъ себѣ божественное достоинство, переноситъ трудности человѣческой жизни, восточный Г. уже съ самаго начала является богомъ. Египетское имя Г. было Сомъ или Дзомъ; отцомъ его считали Аммона (Зевса). Онъ отличается силой и храбростью, проходитъ изъ конца въ конецъ землю и очищаетъ ее отъ чудовищъ. У египтянь Г. является символомъ солнца, „вѣчно борющейся и въ концѣ концовъ всегда побѣждающей солнечной силы“ (*Raoul Rochette*, въ „*Mémoires de l'Académie des inscriptions*“ XVII, 2, 313 сл.). Какъ солнечнаго бога, Г. прославляетъ также посвященный ему орфическій гимнъ, согласно которому неутомимый богъ съ утра до вечера одерживаетъ двѣнадцать побѣдъ. Тирскій или финикійскій Г. назывался Мелькартомъ („царь города“); отцомъ его былъ Демаронъ, сводный братъ

Крона, а матерью Астерія (Астарты); дочерью его была *Carthago* (см. *Movers, Die Phönikier*, т. 1, стр. 431 сл., Боннъ, 1841). Мелькартъ, богъ - покровитель великаго Тира, и Астарты были главными національными божествами финикіянь. Благодаря путешествіямъ финикіянь, культъ Г. распространился и въ отдаленныхъ странахъ. Финикійскій Г. также является солнечнымъ царемъ и повелителемъ вселенной; онъ обязываетъ землю и возить съ собою сына времени, двѣнадцатимѣсячный годъ. Въ то же время онъ считался богомъ торговли. Культъ его продолжалъ существовать и подъ римскимъ владычествомъ до временъ Константина В. Сказанія объ индійскомъ Г., т. е. о Г., проникшемъ въ Индію, носить на себѣ отпечатокъ греческаго мифа, занесеннаго въ Индію. Далѣе называютъ еще персидскаго Г., по имени Самъ Девъ, который въ зендскихъ книгахъ обнаруживаетъ большое сходство съ греческимъ Г. и является борцомъ въ царствѣ свѣта и справедливости. Упоминаемый Тацитомъ германскій Г. ничто иное, какъ германскій богъ, по господствующему теперь мнѣнію Донаръ (Тунеръ), котораго римляне романизовали, назвавъ его Геркулесомъ. Съ нимъ, вѣроятно, идентиченъ *Hercules Saxanus*, упоминаемый въ рядѣ латинскихъ посвященій, найденныхъ въ древней Германіи. Существовалъ также кельтскій или галльскій Г., называвшіиса, по Лукіану, Оміемъ. Его изображали старцемъ въ львиной шкурѣ съ палицей, лукомъ и колчаномъ. Онъ ведетъ за собою толпу людей, скованныхъ за уши цѣпями (см. *Vazin* въ „*Gazette archéologique*“ 1887, стр. 178 сл.; *Flouest* въ „*Revue archéologique*“, 1888, стр. 273 сл.).

Мифъ о Г. сложился изъ очень разнообразныхъ элементовъ. Въ немъ не только слилось множество мѣстныхъ мифовъ, но, какъ это видно изъ сказаннаго выше, въ него вошло не мало и чужеземныхъ, а именно азійскихъ и египетскихъ сказаній. Г., этотъ, во всякомъ случаѣ, чисто эллинскій герой, сталъ въ концѣ концовъ центральной фигурой всей древней мифологіи и религіи, и въ мифъ о Г. внесли свою лепту всѣ народы и всѣ культурныя эпохи дохристіанской древности. Въ своемъ первоначальномъ значеніи Г. является солнечнымъ божествомъ; въ немъ олицетворяется солнечная сила и, какъ благотѣльная, такъ и губительная дѣятельность солнца. Его стрѣлы, всегда достигающіе цѣли солнечные лучи. Какъ солнечное божество, Г. считается сыномъ небеснаго бога, находится въ дружбѣ съ богиней свѣта Аиной и часто вступаетъ въ сношеніе съ Аполлономъ и Діонисомъ (богомъ природы). Его постигла общая участь солнечныхъ героевъ: онъ не остался, подобно Аполлону, богомъ, какимъ онъ былъ первоначально, а былъ низведенъ на степенъ полубога. Этотъ духъ свѣта въ древнія времена пользовался почитаніемъ въ Аргосѣ и

Микенахъ. Затѣмъ, еще въ отдаленную эпоху, его культъ соединился съ культомъ финикійскаго и мало-азійскаго воинственнаго солнечнаго бога. Почитаніе финикійскихъ божествъ издавна существовало въ Фивахъ, и вслѣдствіе этого культъ Г. былъ перенесенъ изъ Аргоса въ Фивы. Фиванскій мифъ привелъ Г. въ связь съ финикійскимъ Мелькартомъ (см.); сказанія о смерти и воскресеніи Мелькарта соединились въ этомъ мифѣ съ греческими возрѣніями на подземный міръ и съ грече-



Фиг. 1. Фарневскій Гераклъ (Неаполь).

скими представленіями о божествахъ свѣта, побѣждающихъ духовъ тьмы.

Искусство изображало Г., какъ идеаль мужской силы, съ плотными, мускулистыми членами, короткими кудрявыми волосами на головѣ и бородѣ (иногда, впрочемъ, безбородымъ), съ короткой шеей, относительно небольшой головой и низкимъ лбомъ. Его лицо и поза выражаютъ обыкновенно спокойствіе, часто утомленіе. Главную черту его наружности составляетъ закаленная въ борьбѣ сила. Почти всегда онъ изображался обнаженнымъ, съ львиной шкурой и палицей, часто также съ лукомъ и колчаномъ. Этотъ типъ Г. получилъ развитіе, гл. обр., благодаря Мирону и Лизиппу. Среди сохранившихся статуи, первое мѣсто занимаетъ такъ наз. фарневскій Г. въ неаполитанскомъ музеѣ (рис. 1), превосходно сохранившаяся колоссальная статуя опирающаяся на палицу и отдыхающаго ге-

роя, найденная 1590 въ термахъ Каракаллы. Статуя эта—работа аеинянина Гликона, какъ говоритъ надпись на камнѣ, но, по всей вѣроятности копія съ произведенія Лизиппа, имя котораго сохранилось на другомъ (флорентинскомъ) экземплярѣ. Въ художественномъ отношеніи еще значительнѣе, но очень обезображенъ (безъ головы, рукъ и ногъ) знаменитый торсъ сидящаго и отдыхающаго Г. въ бельведерѣ Ватикана (найденный въ Римѣ при папѣ Юліи II, рис. 2), произведеніе Аполлонія изъ Аеинъ, въ которомъ однако, Зауеръ („Der Torso des Belvedere“, Гиссенъ, 1893), врядъ ли съ достаточными основаніями



Фиг. 2. Торсъ Геракла (Римъ, Ватиканъ).

(см. Petersen въ Festschrift für O. Benndorf, Вѣна, 1898, 129 слл.), видитъ Полифема. Всего же охотнѣе изображали героя дѣятельнымъ, представляя ту или другую сцену изъ его жизни. Множество изображеній этого рода сохранилось въ статуяхъ и рельефахъ, главнымъ же образомъ въ безчисленныхъ рисункахъ на вазахъ. Изъ нихъ мы назовемъ борьбу съ морскимъ божествомъ Тригономъ или Нереемъ, борьбу съ кентаврами, сцену похищенія треножника, уведенія Цербера (см.), сцену борьбы съ змѣями (статуя во Флоренціи и нѣсколько стѣнныхъ картинъ), Г. въ борьбѣ съ гидрой (статуя въ капитолійскомъ музеѣ), рельефы на метопахъ Фезеова храма въ Аеинахъ и Зевсова храма въ Олимпіи, изъ которыхъ изображающій борьбу съ критскимъ быкомъ находится въ настоящее время въ Луврѣ, въ Парижѣ, фарневскую мраморную группу, представляю-

щую Г. и Омфалу (въ неаполитанскомъ музее), Г. съ маленькимъ Телефомъ на рукахъ (въ ватиканскомъ музее) и проч. Какъ бога успѣха и плодородія, Г. изображали также съ рогомъ изобилія (см. Hartwig, Herakles mit Füllhorn, Лейпц., 1883). См. O. Müller, Die Dorer, т. 2, стр. 493 сл., Rochette, Mémoires sur l'Hercule assyrien et phénicien (Пар., 1848); Bréal, Hercule et Cacus (1863); Furtwängler и R. Peter въ „Lexikon der griechischen und römischen Mythologie“ Roscher'a, т. 1, столб. 2135 сл., 2901, сл.; Dettmer, De Hercule Attico (Боннъ, 1869); v. Wilamowitz-Möllendorff, Euripides' Herakles, т. 1 (2 изд. Берл., 1895); Jul. Schneider, Die zwölf Kämpfe des Herakles in der ältern griechischen Kunst (Мейсс., 1888); Zahlenberg, De Hercule tragico graecorum (Лейпцигъ, 1892); Escher, Triton und seine Bekämpfung durch Herakles (1890), Zielinski, Exkurse zu den Trachinierinnen въ Philologus N. F. IX, 491 слл.

Герасовъ, Гавріилъ Вас., писатель начала XIX ст. Род. 1775 въ Москвѣ, въ семьѣ греческаго выходца изъ Морей. Учился въ „греческомъ“ корпусѣ, учрежденномъ при Екатеринѣ II для „чужестранныхъ единоверцевъ“. Долгое время былъ учителемъ исторіи въ первомъ петербургскомъ кадетскомъ корпусѣ; впоследствии состоялъ въ сенатѣ за оберъ-прокурорскимъ столомъ. Ум. 1838. Имъ написано было нѣсколько патристическихъ брошюръ по поводу событий начала вѣка, напр. „Герои русскіе за 400 лѣтъ“ (Спб., 1801); „Твердость духа нѣкоторыхъ россиянь“ (1803); „Чувства русскаго“ (1812); „Твердость духа русскіхъ“ (1813—14); „И мои мысли по истребленіи арміи Бонапартовыхъ“ (1813) и т. д. Кроме того, Г. написали рядъ историческихъ статей, вызвавшихъ только насмѣшки; такъ, напр., Маринъ написалъ на Г. эпиграмму въ видѣ пародіи оды „На рожденіе порфиророднаго отрока“ Ни Каченовскій, ни Жуковский не хотѣли печатать статей Г., такъ что онъ принужденъ былъ самъ издать ихъ подъ загл. „Россійскіе историческіе отрывки, писанныя Г., но не помѣщенные Г. Жуковскимъ въ свой журналъ В. Евр. 1808, съ прибавленіемъ и того, что не помѣщено 1805 г. въ „Вѣстникъ же Европы“ Г. Каченовскимъ“ (1810). Подъ конецъ жизни онъ составилъ „Путевыя записки по многимъ рос. губерніямъ 1820—21“ (1828—30). О Г. воспоминанія Булгарина (ч. 1) и Вигеля, митр. Евгеній, словарь; Лонгиновъ, Вибл. записки (Соврем., 1856, 11).

Геральдика (лат. ags geraldica), вначалѣ была ничто иное, какъ описаніе гербовъ и объясненіе красокъ, для чего имѣлось нѣсколько различныхъ системъ. Систематическая обработка и вмѣстѣ съ тѣмъ исторія Г. начинается съ того времени, когда за это взялись люди науки — юристы и духовныя лица. Старѣйшими авторами геральдическихъ сочиненій были

жившіе почти одновременно: ученый юристъ Бартолусъ изъ Сассоферато (съ 1375 со-вѣтникъ имп. Карла IV) и тюрингецъ Іо-ганнесь Роте (1307 священникъ въ Эй-зенахѣ). Бартолусъ въ своемъ трактатѣ: „De armis et insigniis“, считавшемся авторитетомъ въ теченіе 5 столѣтій, разбираетъ различные вопросы геральдическаго права, и занимается техникой раскраски гербовъ. Іоганнесь Роте въ своемъ соч.: „Ritterspiegel“ объясняетъ происхожденіе гербовъ,

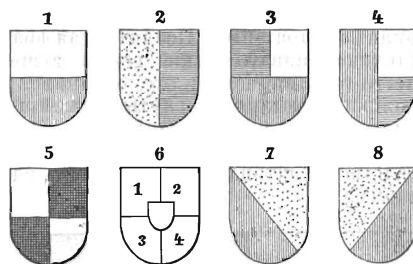

Къ описанію гербовъ.

символическія значенія изображеній и даетъ указанія и основы для составленія гербовъ. Для описанія, т. е. объясненія и значенія гербовъ, принимаются въ основу слѣд. правила: право и лѣво считается не отъ зрителя, а отъ щитососа. Правая сторона герба называется передней. Описание начинается всегда съ верхней или передней стороны герба. Изображенія на гербахъ, присвоенныя Г., наз. геральдическими фигурами, другія же, заимствованныя изъ міра животныхъ, растений или фантастическія, наз. негеральдическими. Относительно дѣленія гербовъ на государственныя и фамиліальные см. *гербы*.

Геральдическая поэзія (гербовая поэзія), направленіе въ нѣмец. литературѣ, процвѣтавшее особенно въ XIV и XV вв. Стихотворенія этого рода занимаютъ описаніемъ гербовъ, къ чему обыкновенно присоединяется восхваленіе высокопоставленныхъ особъ. Старѣйшее произведеніе въ этомъ родѣ „Turnier von Nantes“ Конрада Вюрцбургскаго. Главные представители Г. п. въ позднѣйшее время Петеръ Зухенвиртъ и Гансъ Розенблютъ.

Геральдическія краски, такихъ красокъ въ старой геральдикѣ только шесть. Ихъ раздѣляютъ на металлы: золото (желтый) и серебро (бѣлый) и на краски въ тѣсномъ смыслѣ слова: красный (киноварь), синій, зеленый, черный. Различные оттѣнки цвѣтовъ хотя и допускаются, но не считаются самостоятельными красками. Только пурпуръ, употребляемый для окраски роскошныхъ экземпляровъ, признается въ новѣйшихъ учебникахъ геральдики самостоятельной, пятой краской. Относительно Г. к. соблюдалось прежде два правила: 1) ни одинъ гербъ не долженъ, безъ особенно основательной причины, имѣть болѣе двухъ красокъ, такъ какъ въ

символикъ красокъ въ средних вѣкахъ пестрота считалась символомъ непостоянства; 2) каждый гербъ долженъ имѣть или золото, или серебро, а не то и другое вмѣстѣ; другими словами металлъ не долженъ быть рядомъ съ другимъ металломъ, одна краска рядомъ съ другой. Последнее правило соблюдалось особенно строго. Герольды объявляли ложными всѣ гербы, которые ему противорѣчили, и рыцари, являвшиеся съ подобными гербами, къ турниру не допускались. Только гербъ Иерусалимскаго королевства, имѣющій оба металла, признанъ настоящимъ. Позднѣйшая франц. геральдика назвала такіе гербы *armes à enquerre* (отъ *enquerir*); это означало, что они должны быть подвергнуты ближайшему разсмотрѣнію и изслѣдованію. Въ графическомъ изображеніи краски передаются посредствомъ штриховки и пунктира слѣд. образомъ:



Пурпуръ Серебро Золото Черный Зеленый Синій Красный

Геральдъ, небол. о—въ въ Ледовит. океанѣ, на с.-в. отъ устьевъ р. Колымы, состоитъ изъ гранитныхъ и сланцевыхъ скалъ, поднимающихся до 425 м. надъ ур. моря.

Герамбъ (Gegamb), Фердинандъ ф. генераль-прокуроръ ордена траппистовъ, род. 1772, ум. 1848 въ Римѣ, принадлежалъ къ венгерск. дворянскому роду; 1812 былъ арестованъ въ Гузумѣ, въ Даніи, по приказу Наполеона, за прокламаціи къ жителямъ Вѣны (1807) и заключенъ сначала въ Венсенской тюрьмѣ, потомъ въ La Forge. Получивъ свободу, Г. 1816 сдѣлался траппистомъ, поступилъ въ монастырь Port-du Salutъ близъ Лавала, былъ избранъ въ ген.-прокурора ордена и въ этомъ санѣ совершилъ паломничество въ Иерусалимъ. Его сочиненіе: *Pèlerinage à Jérusalem et au mont Sinaï en 1831—33* (Пар., 12 изд. 1874) переведено на многіе языки.

Гераніевое масло, получается изъ цвѣтковъ и листьевъ растенія *Pelargonium odoratissimum*, *P. Radula*, *P. roseum* и *P. capitatum* перегонкою съ водою. Оно безцвѣтно или слегка желтоватаго, зеленоватаго или буроватаго цвѣта. Запахъ очень пріятный, напоминающій запахъ розы; вкусъ горьковатый, растворяется въ спиртѣ, кипитъ при 216—220°, застываетъ при 16°; состоитъ главнымъ образомъ изъ гераніола ($C_{10}H_{16}O$). Г. добывается въ Турціи, Франціи, Испаніи, Алжиріи и др. Употребляется въ парфюмерномъ дѣлѣ и главн. обр. для фальсификаціи розоваго масла; въ свою очередь, Г. фальсифицируется южными маслами, получаемыми изъ различныхъ видовъ растенія *Andropogon*.

Гераніевыя (*Geraniaceae DC.*), семейство двудольныхъ свободноплепестныхъ растеній съ верхнею завязью; травянистыя

растенія съ супротивными или разсѣянными листьями, съ небольшими прилистниками. Цвѣтокъ полный, правильный, рѣдко симметричный. Плодъ пятираздѣльный, распадающійся

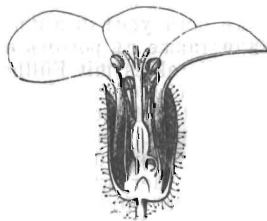

Продольный разрѣзъ цвѣтка журавельника (*Geranium*).

или пятистворчатая коробочка. Виды Г. принадлежатъ умѣренному поясу всей земли; въ Европѣ особенно широко распространены виды родовъ *Geranium L.* (журавельникъ) и *Erodium L'Hérit.* (грабельки), а въ южн. Африкѣ *Pelargonium L'Hérit* и *Monsonia*.

Гераніоль ($C_{10}H_{16}O$), главная составная часть индѣйскаго гераніеваго масла, содержится также и въ розовомъ маслѣ; это безцвѣтная жидкость, пахнущая розами, уд. в. 0,885 при 15°, растворима въ спиртѣ и эфирѣ, почти нерастворима въ водѣ, оптически недѣятельная, кипитъ при 232°, въ воздухѣ осмоляется и даетъ при окисленіи марганцовокаліевой солью валерьяновую кислоту, а при дѣйстви фосфорнаго ангидрида углеводородъ гераніенъ ($C_{10}H_{16}$).

Гераніумъ (*Geranium*), латинское названіе журавельника (см.).

Гераніумъ лакъ, составъ, употребляемый въ живописи и изготовляемый изъ смолы и дегтя; прекраснаго внѣшняго вида, но посредственнаго достоинства.

Герань (*Pelargonium Hérit.*), родъ изъ семейства гераніевыхъ. Къ этому роду относятся частью травянистыя, частью деревянистыя растенія, иногда съ мясистымъ или клубненоснымъ стеблемъ, супротивными, простыми, круглыми, лапчатыми или глубоко-разрѣзными листьями, пазушными цвѣтами въ пучкахъ или зонтикахъ и плодомъ, съ остающимся столбикомъ. Около 175 видовъ, распространенныхъ въ южн. Африкѣ; нѣсколько видовъ встрѣчается въ Австраліи, Сиріи и Абиссиніи. Многіе виды съ безчисленнымъ количествомъ помѣсей и формъ разводятся въ качествѣ садовыхъ и комнатныхъ растеній. Благодаря своимъ пахучимъ съ красивымъ рисункомъ листьямъ и постоянною обилію цвѣтовъ, эти растенія являются излюбленными и повсемѣстно распространенными. Кустарниковые виды культивируются очень легко, тогда какъ травянистые клубненосные требуютъ заботливаго ухода. *P. odoratissimum Ait.* съ очень короткимъ, мясистымъ стеблемъ, сильно пахучими, длинночерешковыми, округлосердцевидными, вѣерообразными листьями и мелкими бѣлыми цвѣтами, также какъ и *P. roseum Willd.*, доставляетъ алжирское гераніевое масло. Последнее растеніе съ лапчатораздѣльными по краямъ завернутыми наружу пахучими листьями, изъ которыхъ готовится южнофран-

цузское гераниевое масло, представляет собою разновидность *P. Radula Ait.* Изъ видовъ, служащихъ декоративнымъ цѣлямъ, слѣдуетъ упомянуть: *P. galale Ait.* съ толстымъ мясистымъ стеблемъ, округло-сердцевидн., неясно лопчатыми листьями, снабженными рисункомъ въ видѣ темно-коричневой ленты, многоцвѣтковыми зонтиками на длинныхъ ножкахъ и обыкн. пурпурными и кроваво-красными цвѣтами; *P. tricolor Curt.*, съ сѣрозелеными, длинно-черешковыми, войлочноволосистыми, ланцетовидными разрывозубчатыми листьями и нѣжными красными, бѣлыми или черными цвѣтами; *P. superbum Vent.* съ крупными бѣлыми лепестками вѣнчика, изъ которыхъ верхніе два покрыты красными пятнами. Иногда въ книгахъ подъ именемъ *G.* указываются виды журавельника.

Герардеска, знамен. тоскан. родъ, ведущій свое генеалогическое дерево отъ X в. Съ начала XIII в. Г. играли значительную роль въ Пизѣ. Они принадлежали къ партіи гибеллиновъ. Одинъ изъ нихъ, графъ Герардо Доноратико, сопровождалъ (1268) Конрадина въ Неаполь и умеръ съ нимъ на эшафотѣ. Съ предводителями гвельфской партіи въ Пизѣ, Висконти, Г. были въ непрерывной враждѣ. Но графъ Уголино делла Г., изгнанный изъ Пизы за превышеніе власти, соединился съ гвельфами Флоренціи, Лукки и Сіены, покорилъ Пизу и изгналъ изъ нея гибеллиновъ; однако, ему пришлось дѣлать власть съ Нино изъ дома Висконти. Несогласіями, возникшими между ними, воспользовались гибеллины подъ предводительствомъ архіепископа пизанскаго Руджіеро Убальдини, 1268 произошло въ Пизѣ восстаніе противъ ненавидимаго всѣми Уголино; послѣ упорнаго сопротивленія, его схватили съ двумя сыновьями его, Гадуо и Угучіоне, и съ двумя внуками заперли въ башню Гваланди, назв. съ тѣхъ поръ „башней голода“ (Torre della Fame), гдѣ они и умерли голодной смертью. Этотъ конецъ Г. Данте описалъ въ своей „Божественной Комедіи“. См. Zobi, Considerazioni istorico critiche sulla catastrofe di Ugolino della Gherardesca (Флоренція, 1840). Родъ Уголино не потерялъ, однако, послѣ этого своего значенія въ Пизѣ. 1316—47 городъ почти безъ прерыва находился подъ ихъ властью. Только когда молодой графъ Раньери делла Г. 1347 умеръ, какъ полагаютъ, отъ отравленія, родъ этотъ совершенно утратилъ господство надъ Пизой. Но онъ и теперь еще процвѣтаетъ во Флоренціи. Графъ Уголино делла Г., умершій 1882, былъ послѣ присоединенія Тосканы, членомъ итальянской палаты депутатовъ, а съ 1863 членомъ сената.

Герарди (Gherardi), Эвариста, итал. актеръ, род. около 1670, ум. 1700 возлѣ Парижа, отъ послѣдствій неосторожнаго паденія во время представленія. 1689 Г. выступилъ впервые, въ роли арлекина,

и затмилъ своего знаменитаго предшественника Біанкоелли. Скоро онъ сталъ директоромъ Théâtre Italien, на которомъ было поставлено много Comedie dell'arte соч. Г. Но 1697 театръ былъ закрытъ, по настоянію госпожи де Мэнтенонъ, которая нашла въ одной пьесѣ пародію на себя. Тогда Г. собралъ сценаріи пьесъ, ставившихся итальянской группой, и издалъ ихъ подъ заглавіемъ „Le théâtre italien, etc.“. Эта книга, важная для исторіи итальянскаго театра во Франціи и вообще для итал. театра, вышла въ первый разъ анонимно въ 3-хъ т., Брюссель, 1691. Затѣмъ съ именемъ Парижъ, 1695; Брюссель, 1697; Амстердамъ, 1698; въ 6 том. тамъ же, 1701; въ 8 т., Пар., 1729; въ 6 том. тамъ же 1741 и др.

Герарди дель Теста, Томмазо, итал. драматургъ, род. 1815, ум. 1881. Живость, свѣжесть и естественность діалога, при тосканской чистотѣ языка, а также бойкій тонъ и удачный юморъ замысла, дали значительный успѣхъ уже первымъ его комедіямъ. Наибольшую популяриность изъ комедій этой эпохи приобрѣли: „Il sistema di Giorgio“; „Cogli nomi non si scherza“; „Il padiglione delle mortelle“; „Il regno di Adelaide“; „Il sistema di Lucrezia“. Позже онъ углубилъ содержаніе своихъ комедій и преслѣдовалъ болѣе серьезныя цѣли, не утрачивая первоначальной силы своего свѣжаго дарованія. Национальное возрожденіе Италіи дало его юмору большій просторъ въ политическомъ направленіи. Въ этомъ направленіи написаны: „Le false letterate“; „La modà e la famiglia“; „Le Scimmie“; „La carita pelosa“; „Le coscienze elastiche“; „Oro ed orpello“, а особенно „Il vero blasone“ и „La vita nuova“. Его многочисленныя пьесы собраны подъ загл. „Teatro comico“ (самое полное изд. Флоренц., 1872—83). Г. написалъ и романы „La farina del diavolo“ и „La povera e la ricca“ (1858), а также нѣсколько очень удачныхъ политическихъ стихотв. въ стилѣ Джустини. (см.). См. „Rassegna nazionale“, 1882, т. 3.

Герардини (Gherardini), Джованни, итал. филологъ, род. 1778, ум. 1861. Его главный трудъ: „Supplemento ai vocabolari italiani“ (Миланъ, 1852—57, 6 т.) нов. изд.: Vocabolario della lingua italiana, proposto a supplemento a tutti i vocabolari finora pubblicati“ (1878, 6 т.); „Elementi di poesia ad uso delle scuole“ (Миланъ, 3-е изд. 1847), „Appendice alle grammatiche italiane“ (2-е изд. 1862) и др. Г. участвовалъ также въ изданіи миланскаго собранія итальянскихъ классиковъ.

Герардсбергенъ (Geeraerdsbergen), Гертсбергенъ, франц. Граммонъ, г. въ белг. провинціи Вост. Фландріи, окр. Ало, узловой пунктъ ж. д., производство черныхъ кружевъ, (1890) 10,891 жит.

Герардъ, Влад. Никол., одинъ изъ самыхъ блестящихъ представителей русской адвокатуры, товарищъ предсѣдателя совѣта присяжныхъ повѣренныхъ при слѣб.

судебной палатѣ, род. 1839; окончивъ 1859 курсъ имп. училища правовѣднія, Г. поступилъ на службу въ правительствующій сенатъ, откуда былъ переведенъ въ правительственную юридическую комиссію, учрежденную для введенія въ губерніяхъ царства польскаго судебныхъ уставовъ императора Александра II. Здѣсь онъ пробылъ до 1866, когда назначенъ былъ на должность члена новооткрытаго спб. окружнаго суда. Но уже черезъ два года (1868) Г. перемѣнилъ госуд. службу на адвокатуру. Черезъ годъ (1869) спб. совѣтъ присяжныхъ повѣренныхъ избралъ его своимъ членомъ, а затѣмъ и товарищемъ предсѣдателя. Какъ судебный ораторъ, Г. главнымъ образомъ пользуется заслуженною популярностью.

Гераръ, г. филистимлянъ на южн. границѣ Ханаана, въ 7 км. къ ю.-з. отъ Гаазы, временное мѣстопребываніе Авраама и Исаака (1. Моис. 26,2). Въ наст. время Уммъ Джераръ.

Герасимовъ, псевдонимъ Н. Г. Помяловскаго („Журналъ для воспитанія“, 1857 и „Разсвѣтъ“, 1859).

Герасимовъ, Дмитрій Ѳедоровъ, русск. граверъ на мѣди, род. 1739, ум. 1784; въ 1749 былъ взятъ въ рисовальную палату, 1753 переведенъ въ грядоровальный департаментъ, съ 1757 въ классъ грав. Шмидта, въ 1766 получилъ званіе мастера; путешествуя болѣе 2 лѣтъ за границей, Г. приобрѣлъ тамъ прекрасную манеру и чрезвычайную легкость въ гравированіи небольшихъ вещицъ, сильный и красивый рѣзецъ; оставилъ по себѣ рядъ портретовъ (Вецкій, Дашковъ, кн. Павелъ Петровичъ, Ягужинскій и пр.) и, между пр. работами, 11 виньетокъ къ изд. „Учрежденіе Воспитательнаго Дома“, 1763, часть к-рыхъ была повторена во французскомъ изд. *Les plans et les statuts des differents etablissemens par Betzkoу* (1775, 2 т.); лучшая работа—портретъ фельдмаршала Салтыкова (доска въ академіи наукъ).

Герасимъ, 1) преп. Болдинскій; уроженецъ г. Переяславля-Залѣскаго, постригся въ мѣстномъ монастырѣ на 13-мъ году. Необыкновеннымъ трудолюбіемъ Г. достигъ большой извѣстности, но сталъ тяготиться ею; съ благословенія своего игумена и руководителя, св. Даніила, онъ удалился въ уединеніе въ Дорогобужскіе лѣса. 1530, по особому откровенію, Г. перешелъ на Болдину гору въ 15 верст. отъ г. Дорогобужа и основалъ тамъ Троицкій мон., сразу ставшій многочленнымъ. При постройкѣ храма и келій Г. изумлялъ всѣхъ своимъ трудолюбіемъ. Устроивъ еще 2 монастыря: Предтечевъ въ Вязьмѣ и Введенскій въ Брынскихъ лѣсахъ на р. Жиздрѣ, Г. скончался 1554. Мощи его покоятся въ Болдинскомъ мон. Память 1-го мая.

2) Г., преп. вологодскій; род. и постригся въ Кіевѣ. 1147 Г. отправился въ лѣса на р. Вологду, на то мѣсто, гдѣ позже возникъ городъ, и построилъ здѣсь монастырь

Св. Троицы, содѣйствовавшій утверженію христіанства въ глухомъ финскомъ краѣ. Г. скончался 1178. Мощи его подъ спудомъ въ Троицкой (бывшей монастырской) церкви г. Вологды. Память 4-го марта.

3) Г., св. 3-й епископъ пермскій, одинъ изъ мало извѣстныхъ преемниковъ св. Стефана. Г. участвовалъ на соборѣ 1441, осудившемъ митр. Исидора, и на соборѣ, опредѣлившемъ порядокъ избранія русск. митрополитовъ соборомъ русск. епископовъ. Среди заботъ о распространеніи христіанства среди пермскихъ инородцевъ, Г. былъ задуманъ омофоромъ, своимъ воспитанникомъ, новокрещеномъ-вогуломъ, котораго готовилъ къ пастырскому званію. Мощи его подъ спудомъ въ Благовѣщенскомъ соборѣ Усть-Выми. Память 29 янв.

4) Г. (Князевъ), инокъ Рождественской малиновой пустыни, авторъ посланій къ раскольникамъ безповоццамъ—именно: на Донъ (два посл. 1784) съ доказательстами необходимости власти епископской, и посланія въ Елисаветградъ съ увѣщаніемъ принять единовѣріе (1787); послѣднее посланіе напеч. въ Историч. изв. о раскольник., IV. См. Филаретъ, Обзоръ дух. литер. II.

5) Г. (Кремневъ), авторъ рукописнаго сочиненія „Алфавитъ на удобъ разумѣваемыхъ рѣчей, иже обрѣтаются въ святыхъ книгахъ славянскаго языка“. Съ 1640—86 Г. былъ архіеписк. тобольскимъ.

6) Г. (Парееновичъ), жилъ въ полов. XVII в.; авторъ двухъ сочиненій: Пѣснь образу Пресв. Богородицы Иверскія (не напечат.; рукоп. въ Имп. публ. библ.) и разсказа о видѣніи вѣнца надъ патриархомъ Никономъ; послѣдн. соч. напеч. въ „Христіанск. Чт.“ 1880.

Герать, сѣв.-зап. провинція Афганистана; границы ея болѣе или менѣе точно опредѣлены лишь на з., съ Персіей, и на сѣв. съ русскими владѣніями; заним. около 160,000 кв. км. и насчитываетъ 754,000 жит., изъ нихъ 434,000 въ округахъ Г., Гуріанъ, Керухъ, Обе, Сабсоръ, Ферра и Бакуа и 320,000 въ 11 зависимыхъ отъ Г. областяхъ Г. расположенъ у зап. конца Гиндукуша, открытъ къ с.-з. и ю. Между отрогами Гиндукуша Гуромъ (Паропаміяхъ древнихъ), Фирусъ-кохомъ, Сефидкохомъ, Сіакохомъ и Кі-Валой протекаетъ гл. рѣка страны Герирудъ, направляясь къ сѣв. въ туркменскую степь; воды, стекающія съ сѣв. склона Фирусъ-коха и Паропамиза, образуютъ р. Мургабъ и его притокъ Кушкъ; съ Сіакоха начинается Гарудъ и стекаетъ на югъ. Весна и осень умѣренныя, свѣжія. Лѣтняя жара умѣряется зап. вѣтрами, преобладающими въ это время; зимой температура иногда падаетъ, но всего лишь на нѣсколько часовъ, до—19°; снѣгъ остается лежать, самое большее, въ теченіе 14 дней. Въ силу обильнаго орошенія рѣками, крайне плодородная страна производитъ хлѣбъ, поставляя для вывоза, кромѣ того, прекрасныхъ лошадей, шелкъ, Аса

foetida, шафранъ, фисташки, смолу и манну. Населеніе южныхъ равнинъ образуютъ преимущественно таджики, кромѣ того афганцы, туркмены и евреи, на с. обитаютъ по персидски говорящіе кизилбаши и туранскіе хазара, и тѣ и другіе шиты, и наконецъ, аймаки (сунниты), отрасль таджиковъ См. Malleson, H., the granary and garden of Central Asia (Лонд., 1880).

Гл. г. Г., подъ 34° 22' с. ш. и 62° 3' в. д., 792 м. надъ у. м., за свои плодородныя окрестности носить у персовъ названіе „жемчужины міра“, расположенъ въ живописной долинь р. Герирудъ, въ 6 км. къ с. отъ рѣки, черезъ которую перекинуть мостъ съ 26 пролетами и которая снабжаетъ городъ водою, посредствомъ нѣсколькихъ водопроводовъ. Г. образуетъ удлиненный четырехугольникъ, нѣкогда окруженъ глибоитной стѣной 15 м. высоты, съ 6 башенными воротами изъ кирпича и рвомъ, наполненнымъ водою; въ наст. время, усиленіями англійскихъ офицеровъ, Г. превращенъ въ сильно укрѣпленный военный пунктъ. Кромѣ главной улицы съ ея базарами и караванъ-сараями, Г. представляетъ лабиринтъ узкихъ и грязныхъ переулковъ. Къ с.-в. находится цитадель Хакаръ Багъ, возведенная изъ кирпича. Населеніе города (персы, афганцы, таджики, белуджи, татары, индусы, евреи), по опредѣленію полковника Гродекова, въ 1878 составляло 50,000 чел., занимающихся гл. обр. производствомъ ножей, ковровъ, розоваго масла, куртокъ и шапокъ изъ каракулевыхъ овчинъ. Развалины, занимающія въ окрестностяхъ огромную площадь, напоминаютъ о прежнемъ блескѣ города; королевскій садъ Багъ-и-Шахи слытъ чудомъ свѣта. Долина, орошаемая 9 (прежде 20) отведенными изъ Герируда каналами, полна виноградниками, плодовыми садами, почему Г. называется также городомъ съ тысячъ садовъ. Въ стратегич. отношеніи, Г. является ключемъ къ Афганистану и Индіи съ з.; черезъ Г. двигались въ Индію всѣ персидскіе завоеватели; вся караванная торговля до сихъ поръ еще происходитъ исключительно по этой дорогѣ. Этимъ объясняются неоднократныя попытки персовъ овладѣть Г., а также старанія русскихъ и англичанъ (со стороны послѣднихъ даже война въ 1856 съ Персией, бывшей въ то время подъ вліяніемъ Россіи) удержать Г. за Афганистаномъ.

Г. называемый въ древне персидскихъ книгахъ Гарэва, а у древнихъ географовъ Арія, былъ при завоеваніи Персіи калифами въ VII в. подчиненъ калифату вмѣстѣ со всѣмъ Хорасаномъ, а 1036 взятъ сельджуками. Въ X в. былъ столицей всего Ирана, въ эпоху Тагеридовъ, но съ торжествомъ Саманидовъ уступилъ первенство Бухарѣ. Въ серединѣ XII в. Г. сдѣлался резиденціей султановъ Гора, и городъ подъ ихъ владычествомъ достигъ высокой степени процвѣтанія. Въ концѣ XII в. Г. подпалъ подъ власть шаха хораз-

скаго (хивинскаго), а 1220 былъ разрушенъ Чингизъ-Ханомъ. Отстроенный снова, Г. 1291 былъ разоренъ еще разъ монголами. 1381 онъ вмѣстѣ съ Хорасаномъ подчинился Тимуру. Преемники послѣдняго оставили здѣсь, однако, прежнихъ властителей, удовольствовавшихся данью. 1507 городъ былъ завоеванъ узбеками, 1510 при Измаилѣ Сефи перешелъ къ Персіи, 1715 былъ завоеванъ афганцами, 1735 опять взятъ персами, но 18 лѣтъ спустя снова возвращенъ афганцами. Самостоятельнаго государственнаго устройства Г. достигъ 1823 при Камранѣ, принявшемъ титулъ султана; онъ помогалъ персамъ противъ русскихъ, но въ войнѣ на Кавказѣ не принималъ участія. Во время англо-афганской войны (1838—42), персы задумали снова завладѣть Г.; но попытка эта не удалась, вслѣдствіе храбраго сопротивленія гератцевъ и дипломатической поддержки англичанъ. Многочисленная англійская миссія, подъ начальствомъ маіора Тодта, члены которой проникли до самой Хивы, утвердила англійское вліяніе въ Афганистанѣ. Когда умеръ Яръ-Магомедъ-ханъ (1852), Персія снова вмѣшалась въ дѣла Г. Эмиръ афганистанскій, Достъ Магомедъ, захотѣлъ отнять престолъ у сына Яръ-Магомеда и двинулъ войска противъ Г. Городъ готовился уже къ сдачѣ, когда вмѣшательство Англій заставило эмира снять осаду Г. Персія при этомъ должна была обязаться передъ Англійей не нападать впредь на афганскія владѣнія, не прибѣгнувъ предварительно къ посредничеству Англій. 1856 Персія, однако, возобновила войну противъ Г.; но Англія выслала суда въ Персидскій заливъ, принудила персовъ отозвать свои войска и договоръ былъ подтвержденъ при заключеніи парижскаго мира 4 мар. 1857. Персы успѣли, однако, возвести на султанскій тронъ зятя Достъ-Магомеда, Ахметъ-хана, по прозвищу „Джана“. Послѣдній получалъ отъ Персіи пушки и военные запасы; онъ велѣлъ чеканить монету съ именемъ шаха. Но въ началѣ 1861 начались несогласія между Г. и Афганистаномъ, потому что Г. подстрекалъ князей Гора, подчинившихся ему 1845, къ разбойничьимъ набѣгамъ на Фаррахъ. Когда афганскій губернаторъ собрался наказатъ сторонниковъ гератскаго султана, послѣдній въ іюнѣ 1862 выступилъ съ 8000 ч. войска и 3 пушками имъ на помощь, и разбилъ его на голову при Килатгакѣ; но вслѣдъ затѣмъ, самъ былъ побѣжденъ Достъ-Магомедомъ при Гиришкѣ у Гильменда. Съ тѣхъ поръ Г. остается во власти Афганистана, хотя и старался не разъ освободиться отъ него. Дальнѣйшую исторію Г. см. *Афганистанъ, исторія*. Въ настоящее время значеніе Г. въ международномъ отношеніи не маловажно, потому что онъ лежитъ на пути ожидаемаго англичанами русскаго похода на Индію. Какъ богатая продуктами область, Г. можетъ служить источникомъ для прокормленія даже зна-

чительной армии. Проведение закаспийской жел. дор., а особенно туркестанских и оренб.-ташкентской умаляет это значение Г. и дѣлаетъ его завладѣніе Россіей не столь опаснымъ для Англій.

Гербань (нѣм. Heerbann, франц. ban и aggrège-ban) народное ополченіе у древнихъ германцевъ, собиравшееся для защиты противъ вторженія внѣшняго врага; въ Г. должны были являться вооруженными всѣ совершеннолѣтніе свободные граждане. Впослѣдствіи, съ введеніемъ аллодіальной системы (см.), Г. утратилъ свой воинскій духъ. Карлъ Великій, желая при помощи Г. обуздать своихъ могущественныхъ вассаловъ, ввелъ въ немъ стройную организацию, которая, однако, пала при его преемникахъ. Генрихъ Птицеловъ при содѣйствіи Г. одержалъ нѣсколько побѣдъ надъ славянами и венграми. Во Франціи банъ и арьербанъ составляли ополченія 1 и 2 разряда. Послѣдній разъ банъ былъ созданъ на защиту отечества при Людовикѣ XIV, 1674; Наполеонъ I въ 1812 раздѣлилъ націон. гвардію имперіи на 2 бана, причемъ 100 т. чел. перваго изъ нихъ призваны были подъ знамена. См. Brandt, „Geschichte des Kriegswesens“; Rocquancourt, „Cours élémentaire d'artil et d'histoire militaire“; Meynert, „Geschichte des Kriegswesens und der Heerverfassungen in Europa seit dem Mittelalter bis auf die Gegenwart“.

Гербаризировать, ація, составлять, составленіе гербарія (см.).

Гербарій (лат. названіе: Herbarium vivum, Hortus siccus), представляетъ собраніе высушенныхъ, сохраняемыхъ между листами бумаги, растений или вѣтвей. Г. представляетъ необходимое пособіе для изученія систематики растений, такъ какъ признаки растений при высушиваніи сохраняются и ихъ легко опредѣлить, особенно, если высушенное растеніе прокипятить въ водѣ; частями высушенныхъ растений также можно пользоваться и для микроскопическихъ изслѣдованій. Для составленія гербарія руководствуются слѣдующимъ: 1) Чѣмъ-нибудь замѣчательные экземпляры собираютъ по возможности полнѣе: съ цвѣтами и плодами. У злаковъ желательно имѣть корни и корневища; у луковичныхъ — луковицы; тайнобрачныя обыкновенно собираются во время плодоношенія. Обращаютъ особенное вниманіе на разновидности и мѣстныя отступленія, равнымъ образомъ, на экземпляры съ различныхъ мѣстъ находенія, область распространенія которыхъ требуется установить. Для первоначальнаго сохраненія растений, собранныхъ на экскурсіяхъ или въ путешествіи, служатъ жестянки, или ихъ помѣщаютъ между листами пропускной бумаги, которую можно носить въ портфель, переплетъ котораго состоитъ изъ крѣпкой проволочной сѣтки. Водоросли сохраняютъ въ стеклянной банкѣ, въ водѣ, въ которой онѣ живутъ. 2) Затѣмъ растенія расправляютъ

и сушатъ. Влажныя растенія обтираются пропускной бумагой; очень сочныя растенія или части растений обдаютъ кипяткомъ, или утюжатъ горячимъ утюгомъ, помѣстивъ между листами бумаги. Для высушиванія употребляютъ пропускную бумагу, между листами которой растенія помѣщаются порознь и такъ, чтобы всегда слѣдовало нѣсколько пустыхъ листовъ, число которыхъ зависитъ отъ плотности или сочности растений. Затѣмъ листы съ растеніями сжимаются настолько крѣпко, чтобы части растений не искривлялись и не сѣживались, но не настолько, чтобы онѣ могли сплющиваться и доступъ воздуха къ нимъ былъ бы затрудненъ. Этого достигаютъ помощью двухъ проволочныхъ рамокъ, между которыми листы съ растеніями затягиваются посредствомъ скобки и цѣпочки, или бичевой. Бумагу мѣняютъ, смотря по успѣшности высушенія растений. Если желаютъ сохранить цвѣтъ вѣжныхъ цвѣтовъ, то ихъ сушатъ между листами папирозной бумаги или неклееной ваты при высокой температурѣ. Совершенно сухія растенія кладутся въ собранные вмѣстѣ листы бѣлой бумаги не прикрѣпленными или прикрѣпляютъ ихъ на отдѣльныхъ половинкахъ бумаги тонкими полосками бумаги, покрытыми клеемъ. Каждый экземпляръ снабжаютъ этикеткой, на которой должно указать полное ботаническое названіе, мѣсто находенія, время сбора и кто собиралъ. Очень маленькія растенія: мхи или тѣла, на которыхъ находятся лишай, микроскопическіе грибы и т. п., непосредственно приклеиваютъ къ бумагѣ или помѣщаютъ въ бумажный конвертикъ съ этикеткой, который и приклеиваютъ къ листу бумаги. Маленькія, живущія въ водѣ, водоросли переносятъ на листочки бумаги, съ которыми ихъ и сушатъ; иногда ихъ прикрѣпляютъ на стеклышки, употребляемые при микроскопическихъ работахъ. Мясистые шляпочные грибы препарируютъ такъ: разрезаютъ грибъ вдоль, удаляютъ изъ половинки всю мякоть и кожуцу наклеиваютъ на бумагу, сохраняя естественную форму гриба. Рядомъ наклеиваютъ тонкій продольный разрѣзъ шляпки гриба, чтобы показать форму и цвѣтъ нижней части шляпки; споры наклеиваютъ, смотря по цвѣту, на черной или бѣлой бумагѣ, которую помѣщаютъ тутъ-же. 3) Гербарій долженъ быть приведенъ въ порядокъ на основаніи научныхъ данныхъ. Листы съ экземплярами одного и того же вида помѣщаются въ одну обложку, на которой обозначается названіе вида. Всѣ виды одного рода помѣщаются, въ свою очередь, въ одну общую обложку, на которой помѣщаютъ названіе рода. Если видовъ много, то ихъ располагаютъ въ алфавитномъ порядкѣ. Обложки складываютъ въ пакки, помѣщаемыя на полкахъ по отдѣленіямъ, на столько низкимъ, чтобы удобно только было вынимать и вкладывать; отдѣленія закрываются дверцами или занавѣской. Со-

держаніе пачки должно быть на ней обозначено. Помѣщаютъ полки около сухихъ комнатныхъ стѣнъ. 4) Необходимо предохранять гербарій отъ поврежденія насѣкомыми. Малые гербаріи—прямо просматриваются и при этомъ уничтожаютъ попадающихся насѣкомыхъ. Въ большихъ гербаріяхъ,—высушенные растенія, до помѣщенія въ гербарій, опускаются въ спиртовой растворъ сулемы или имъ обмазываются, а потомъ вторично сушатся между пропускной бумагой. Самый старый гербарій собранъ въ 1559 Ратценбергеромъ и хранится теперь въ Кассельскомъ музеѣ. Большой Г. нельзя собрать самому, но нужно сношаться съ другими коллекціонерами, обмѣниваться и покупать. Въ началѣ XIX в. Гохштеттеръ основалъ въ Эслингѣ „общество путешественниковъ“, которое послало собирать растенія въ различныя страны. Въ настоящее время можно купить разработанныя коллекціи растеній многихъ странъ. Существуютъ въ настоящее время и общества обмѣна коллекціями. Въ Россіи есть подобное общество при императорскомъ юрьевскомъ университетѣ, а также покойный академикъ С. И. Коржинскій издавалъ: „Гербарій русской флоры“. Болье известныя большіе общественныя Г.: Кювье, британскаго музея и Линеевского общества въ Лондонѣ; въ Женевѣ—Де-Кандоля и Буассье; подобныя есть въ Парижѣ, Берлинѣ и Лейпцигѣ. Въ Россіи известны Г. Императорскаго ботаническаго сада и академіи наукъ. См. Kreutzer, Das Herbar (Вѣна, 1864); Mylius, Das Anlegen von Herbarien (Штуттг., 1885); Saint-Lager, Histoire des herbiers (Пар., 1885); Hinterwaldner, Wegweiser für Naturaliensammler (Вѣна, 1889); есть русскій переводъ подъ редакціей проф. Э. Ю. Петри; U. Dammer, Handbuch für Pflanzensammler (Штуттг., 1891); его-же, Anleitung für Pflanzensammler (1894); Willkomm, Das Herbar (Вѣна, 1892).

Гербартъ (Herbart), Іоганнъ Фридрихъ, известный философъ, род. 1776 въ Ольденбургѣ и воспитанъ своею матерью, одною изъ рѣдкихъ и замѣчательныхъ женщинъ. Уже мальчикомъ, Г. обнаружилъ склонность къ философскимъ размышленіямъ, вкусъ къ естествознанію, особенно къ физикѣ и математикѣ, и музыкальный талантъ, будучи искуснымъ исполнителемъ на рояли и виолончели, а позже и компонистомъ. Всѣ эти свойства повлияли потомъ на математическо-реальный характеръ его философской системы. Еще будучи студентомъ въ іенскомъ университетѣ, Г. лично представилъ Фихте замѣчанія на его наукословіе, излагавшееся послѣднимъ съ университетской кафедры; вполнѣдствіи подобнаго же замѣчанія представлены имъ относительно сочиненій Шеллинга, въ которыхъ Г. заявилъ свое уклоненіе отъ послѣкантиовскаго идеализма. Первые основы собственной системы Г. положилъ въ 1798, въ видѣ примѣненія математики къ психологіи. Профессоромъ фи-

лософіи Г. былъ въ Геттингенѣ, потомъ въ Кенигсбергѣ и, наконецъ, снова въ Геттингенѣ. Ум. Г 14 авг. 1841.

Главнѣйшія сочиненія Г. слѣдующія: „Allgemeine Pädagogik“ (Геттинг., 1806); „Allgemeine praktische Philosophie“ (1808); „Hauptpunkte der Logik und Methaphysik“ (1808); „Lehrbuch zur Einleitung in die Philosophie“ (Кенигсб., 1815, 5 изд. 1850)—это самое известное изъ его сочиненій; „Lehrbuch zur Psychologie“ (1816, 3 изд. 1850); „Psychologie als Wissenschaft, neu gegründet auf Erfahrung, Methaphysik und Mathematik“ (1824—25, 2 т.); „Allgemeine Methaphysik nebst den Anfängen der philosophischen Naturlehre“ (1828—29, 2 т.); „Encyclopädie der Philosophie aus praktischen Gesichtspunkten“ (Галле, 1831, 2 изд. 1841); „Umriss pädagogischer Vorlesungen“ (Геттинг., 1835, 2 изд. 1841); „Psychologische Untersuchungen“ (1839, 2 изд.). Его „Kleinere philosophische Schriften und Abhandlungen“ (Лейпц., 1842—43, 3 т.), вмѣстѣ съ біографическимъ очеркомъ, издалъ Гартештейнъ, которому принадлежитъ и полное изданіе „Sämtliche Werke“ Г. (Лейпц., 1850—52, 12 т.; вновь перепечатано это изданіе Гамб., 1883—93; къ нему т. 13: Nachträge und Ergänzungen“ 1893). Новое изданіе сочиненій Г. въ хронологическомъ порядкѣ сдѣлано Кехрбачомъ (Лангенз., 1897 7 т.). „Pädagogische Schriften“ Гербарта были изданы Вильманомъ (Лейпц., 1874—75, 2 т.) и Бартоломеемъ (5 изд. 1890, 2 т.).

Философія Г. развилась изъ кантовской. Фихте развилъ идеалистическую сторону кантовской философіи, а Г.—реалистическую. Между тѣмъ какъ Фихте изъ двухъ факторовъ познанія, объективнаго и субъективнаго, устранилъ объективный (вещь въ себѣ) и удержалъ лишь субъективный (я) съ его врожденными формами дѣятельности, Г. весь опытъ, и по матеріи и по формѣ, признавалъ объективнымъ, т. е. даннымъ субъекту, а не произведеннымъ имъ. Поэтому система Г. называется реализмомъ. Для Г. философія есть „обработка понятій“. Подобно Канту, она начинается опытомъ, но не ограничивается имъ, а подвергаетъ опытные понятія обработкѣ. А такъ какъ обработка понятій касается или ихъ формы или содержанія, то возникаетъ слѣдующія главныя части философіи: логика, метафизика и эстетика. Первая есть наука чисто формальная и занимается изслѣдованіемъ ясности и раздѣльности понятій; вторая возникаетъ изъ обработки понятій, неизбежно данныхъ въ опытѣ, но противорѣчивыхъ, которыя поэтому не могутъ быть удержаны въ томъ видѣ, какъ даны, но должны быть исправлены; третья возникаетъ изъ обработки тѣхъ опытныхъ понятій, которыя сопровождаются одобрительными или порицательными сужденіями. Метафизическія понятія, чтобы быть мыслимыми, нуждаются въ выполненіи, эстетическія подлежатъ сведенію къ ихъ перво-

начальной очевидности, въ силу которой они ясны. Къ противорѣчивымъ метафизическимъ понятіямъ принадлежатъ: „вещь со многими признаками“, являющаяся въ одно и тоже время и единою и мноюу, „измѣненіе“, при которомъ одна и та же вещь является и тою и другою, „матерія“, при дѣленіи которой дѣйствительность теряется въ безконечно маломъ, и „я“, которое должно представлять само себя, т. е. каждый разъ свое собственное представлѣніе, такъ что представлѣніе своего „я“ въ дѣйствительности никогда не можетъ совершиться.

Нѣтъ дыма безъ огня. Въ опытѣ данное явленіе указываетъ на скрытое позади его бытіе; множество и разнообразіе явленій—на соответствующее множество и разнообразіе сущаго. Такимъ образомъ, за пестрымъ міромъ явленій Г. допускаетъ существованіе многихъ качественно различныхъ, но простыхъ реальностей, полаганіе которыхъ абсолютно, т. е. не зависитъ отъ воспринимающаго субъекта. Эти реальности, неизмѣнныя по своимъ качествамъ, внутри доступны дѣйствительному быванію, т. е. самосохраненію того простого качества, изъ котораго состоятъ, противъ нарушенія со стороны другихъ. Акты самосохраненія реальностей, ихъ сочетанія и раздѣленія, образуютъ реальную основу измѣненія и качественности подлежащихъ чувствамъ явленій опыта.

Исправленіе опытныхъ понятій совершается методомъ отношений. Вещь имѣетъ многія свойства, потому что она имѣетъ многія отношенія къ другимъ вещамъ. Вещь бѣла, т. е. по отношенію къ другимъ вещамъ возбуждаетъ ощущеніе бѣлизны; она сладка, т. е. по отношенію къ другимъ оказывается сладкой. Такимъ образомъ, всѣ свойства суть только относительныя понятія и безъ отношеній къ другимъ вещамъ немислимы. Единственная реальность, которую мы знаемъ по собственному опыту, есть человѣческая душа, простое непространственное существо, акты самосознанія котораго суть представленія. Представленія и служатъ основой всего дальнѣйшаго развитія душевной жизни; мнимыя душевныя способности, которыя играли такую видную роль въ психологіи Вольфа и Канта, суть миеологическія существа. Чувствованія и стремленія суть только выраженія положеній представленій, а не первоначальныя состоянія; чувствованія выражаютъ состояніе стѣсненности представленій, а стремленія—борьбу съ задержками и препятствіями. Представленія суть силы, и вся душевная жизнь есть результатъ взаимодѣйствія этихъ силъ. Степень задержки и напряженности представленій бываетъ неодинаковой, а вмѣстѣ неодинаковой и ихъ ясность. Определить степень напряженія представленій и составляетъ задачу приложенія математики къ психологіи, каковымъ путемъ Г. полагаетъ возможнымъ сдѣлать психологію точ-

ной наукой. Забвеніе и воспроизведеніе представленій, ихъ ассоціація и постепенное преобразованіе отъ элементарныхъ до самыхъ сложныхъ подчиняются твердымъ законамъ. Равновѣсіе или покоящееся состояніе представленій изслѣдуетъ статика, а ихъ смѣну или движеніе—динамика.

Источникъ эстетическихъ идей заключается въ произвольныхъ сужденіяхъ вкуса объ отношеніяхъ тоновъ, красокъ и т. п., а источникъ этическихъ идей—въ сужденіяхъ вкуса о волевыхъ отношеніяхъ. Отъ просто пріятнаго и желаемаго прекрасное отличается тѣмъ, что имъ вызывается невольное и безкорыстное сужденіе одобренія. То, что нравится или не нравится, постоянно есть форма и, сверхъ того, отношеніе. Нравственная философія имѣетъ своимъ предметомъ тѣ простѣйшія отношенія воли, которыя вызываютъ нравственное одобреніе или порицаніе, тѣ практическія идеи или понятія образцовъ, по которымъ нравственный вкусъ судитъ произвольно и съ безусловною ясностью о достоинствѣ или недостаткѣ хотѣнія. Существуетъ пять первоначальныхъ идей или основныхъ сужденій совѣсти: внутренней свободы, совершенства, благожеланія, права и возмездія съ справедливостью. Въ двухъ первыхъ идеяхъ разсматривается воля отдѣльнаго человѣка, сравнивается сама съ собою, а въ остальныхъ разсматривается ея отношеніе къ какой либо другой волѣ. Первоначальныя пять идей не выводятся изъ какой-либо единой и высшей.

Изъ соединенія нѣсколькихъ существъ въ одну личность протекаютъ пять дальнѣйшихъ понятій объ образцахъ, пять производныхъ или общественныхъ идей нравственнаго устройства, въ которыхъ осуществляются первичныя идеи, именно: система возмездія, опредѣляющая наказанія, правовое общество, препятствующее спору, система управленія, направленная къ развитію возможно большей силы и виртуозности и, наконецъ, какъ высшая система, объединяющая въ себѣ остальные, одушевленное общество, которое, будучи вооружено необходимою силой, называется государствомъ. Совокупность первоначальныхъ нравственныхъ идей въ единствѣ личности даетъ добродѣтель. Отрасли ученія о добродѣтели суть политика и педагогика. Цѣль воспитанія—образованіе добродѣтельнаго человѣка, при помощи пробужденія въ немъ многосторонняго интереса и развитія твердаго характера.

Г. остался вѣренъ Канту въ строгомъ раздѣленіи теоретической и практической философіи: его метафизика совершенно свободна отъ этическихъ вліяній, а этика отъ метафизики. Его метафизика есть качественная атомистика и родственна съ ученіемъ Лейбница о монадахъ и атомистикой современнаго естествознанія. Его практическая философія исключаетъ естественное раздѣленіе между моралью и правомъ; его эстетика—что пріятное заклю-

чается въ формѣ—признается многими знаками искусства. Около Г. образовалась большая группа послѣдователей, цѣлая школа, и его философія, особенно же психологическія и педагогическія идеи распространились далеко за предѣлами Германіи. О жизни Г. см.: Ziller, *Herbartsche Reliquien* (Лейпц., 1871); Rob. Zimmermann, *Ungedruckte Briefe von und an H.* (Вѣна, 1877); о философіи Г. см.: Drobisch, *Beiträge zur Orientierung über Herbarts System der Philosophie* (Лейпц., 1834); Thilo, *Herbarts Verdienste um die Philosophie* (Ольденб., 1875); Capesius, *Die Methaphysik Herbarts* (Лейпц., 1838); Schöl, *Herbarts philosophische Lehre von der Religion* (Дрезд., 1884); Közle, *Die pädagogische Schule Herbarts und ihre Lehre gemeinfasslich dargestellt* (Гютерсл., 1889); Wagner, *Vollständige Darstellung der Lehre Herbarts* (7 изд. Лангензальца, 1894); Zimmermann, *Perioden in Herbarts philosophischem Geistesgang* (Вѣна, 1876). На русскомъ языкѣ имѣется: Психологія Гербарта. Пер. А. Нечаева (Спб. 1895); о философіи Г. см.: Гогоцкій, *Философскій лексиконъ*, II, 270—310; Фалькенбергъ, *Исторія новой философіи*. Пер. подъ редакц. А. И. Введенскаго (Спб., 1894); Ибервергъ-Гейнци, *Исторія новой философіи*. Пер. Колубовскаго (Спб., 1890); *Очеркъ лекцій по педагогикѣ Гербарта*, Н. Г. Дебальскаго (Педагог. Сбор. 1875, №№ 1, 2, 4, 6 и 7); Николаевскій, *Гербартъ, какъ педагогъ* (Жур. мин. нар. проsv. 1876, ч. 187, стр. 11—46, 47—74).

Гербекъ (Herbeck), Иоганнъ, композиторъ и дирижеръ, род. 1831, ум. 1877, музыкальное образованіе получилъ въ пѣвческой школѣ Гейлигенкрейцъ. По окончаніи гимназическаго курса изучалъ въ теченіе трехъ лѣтъ юридическія науки, но затѣмъ предпочелъ посвятить себя музыкѣ и взялъ мѣсто хормейстера общества вѣнскаго мужскаго хора; 1850 сдѣлался профессоромъ консерваторіи, а затѣмъ директоромъ общества любителей музыки. 1866 Г. занялъ мѣсто капельмейстера придворной оперы. Какъ дирижеръ, Г. оказалъ большія услуги общественной музыкальной жизни Вѣны. Г. извѣстенъ также, какъ композиторъ. Онъ написалъ нѣсколько мессъ, симфоній, квартетовъ и много пріобрѣвшихъ большую популярность пѣсенъ и соч. для мужскаго хора. См. *Johann Herbeck, ein Lebensbild von seinem Sohn Ludwig Herbeck* (Вѣна, 1885).

Гербекъ, Эмилъ Ѳедоровъ, виолончелистъ, солистъ оркестра императорской русской оперы, преподаватель петербургской консерваторіи. Род. 1853 г., въ Лионѣ, во Франціи, въ нѣмецкой семьѣ. Общее и музыкальное образованіе получилъ въ Мюнхенѣ. Съ 1871—73 былъ виолончелистомъ цирихскаго опернаго театра. Дважды пріѣзжалъ съ оркестромъ Вильзе въ Спб. для участія въ лѣтнихъ концертахъ Павловскаго вокзала. Окончательно переселился въ Спб. 1874 и съ этого года, совершен-

ствуя свою игру подъ руководствомъ К. Ю. Давыдова, поступилъ въ оркестръ итальянской оперы, гдѣ съ 1881—85 состоялъ первымъ солистомъ; затѣмъ перешелъ въ оркестръ императорской русской оперы, гдѣ продолжаетъ занимать то же мѣсто. 1900 приглашенъ преподавателемъ виолончели въ Спб. консерваторію.

Гербель, 1) Николай Вас., поэтъ-переводчикъ и библиографъ (1827—83). Учился въ нѣжинскомъ лицей гв. Безбородка, окончивъ кот., поступилъ въ Изюмскій гусарскій полкъ и отличился во время венгерской компаніи 1849. 1851 былъ переведенъ въ лейбъ-уланскій полкъ. Выйдя затѣмъ въ отставку и поселясь въ Спб., Г. сталъ печатать свои стихотв. переводы изъ Байрона и Шиллера въ „Соврем.“, „Отеч. Зап.“, „Библи. для Чт.“, впоследствии въ „Вѣстн. Евр.“ и во мн. др. журналахъ. Обладая большими средствами, Г. предпринялъ рядъ изданій знаменитыхъ европ. писателей въ прозаич. и стихотв. переводахъ, исполненныхъ какъ имъ самимъ, такъ и др. рус. писателями и поэтами. Онъ издалъ болѣе или менѣе полныя собранія соч. въ русскомъ переводѣ Шекспира, Шиллера, Байрона, Гёте, Гофмана (4 т., Спб. 1873—74), Шевченка, выдержавшія по нѣскольку изданій. Затѣмъ онъ составилъ хрестоматическія большіе сборники изъ произведеній рус. и иностр. поэтовъ и издалъ ихъ въ видѣ отдѣльных томовъ. Таковы: „Русскіе поэты въ біографіяхъ и образцахъ“ (3 изд., Спб., 1873—88), „Поэзія славянъ“, „Англійскіе поэты“ и „Нѣмецкіе поэты“. Занимаясь библиографіей, Г. собралъ и издалъ подъ своей редакціей сочиненія и переводы И. П. Крешева (1858), Е. П. Гребенки (5 т., Спб., 1862) и А. В. Дружинина (8 т., Спб., 1868) съ полными библиографич. указателями. Затѣмъ онъ издалъ книгу „Гимназія высшихъ наукъ и лицей князя Безбородко“ (2-е изд., Спб., 1881), заключающую въ себѣ біографіи замѣчат. дѣятелей, воспитывавшихся въ означенномъ заведеніи. „Слѣдуетъ отмѣтить такъ же его „Матерьялы“ для полнаго изданія Пушкина, вышедшіе въ Берлинѣ. Имъ было переведено стихами „Слово о Полку Игоревѣ“ (3 изд., Спб., 1854, 1855 и 1876). Его оригиналы и переводныя стихотв. изданы были подъ заглавіемъ „Отголоски“ (Спб., 1858), а впоследствии вышло и „Полное собр. стихотв.“ его (2 т., Спб., 1882). Подъ конецъ жизни Г. впалъ въ психич. разстройство.

2) Г., Ольга Ив. (урожд. Соколова), жена предыд. (1840—83). Также занималась переводами въ стихахъ съ иностр. языковъ и, между прочимъ, перевела трагедію Байрона въ 5 дѣйствіяхъ „Вернеръ“ („Байронъ въ переводѣ русскихъ поэтовъ“, т. IV).

Герберга (Gerberga), дочь германск. короля Генриха I, род. 913, ум. 969, была супругой франц. короля Людовика IV, который, вслѣдствіе этого, заявилъ притязаніе

нія на Лотарингію; но безуспѣшно. Послѣ смерти Людовика IV 954, Г., съ помощью братьевъ, удержала за своимъ сыномъ, Лотаремъ III, короноу Франціи.

Гербергеръ (Herberger), Валеріусъ, одинъ изъ богатѣйшихъ фантазією и задушевностью аскетическихъ писателей протестантизма, род. 1562, ум. 1627. Изъ его многочисленныхъ произведеній извѣстнѣйшія: „Die evangelische Herzpostille“ (нов. изд. Бахмана, Берл., 1853); „Die epistolische Herzpostille“ (нов. изд. 1852); „Geistliche Trauerbinden“ (32 надгробныхъ проповѣдей, нов. издание Леддергозе, Галле, 1854). Ему же принадлежитъ духовная пѣсня „Valet will ich dir geben etc.“. Его биографію написали Ledderhose (Билеф., 1851), G. Pfeiffer (Эйслебенъ, 1877) и Henschel (Галле, 1889).

Гёрбергъ (Hörberg), Перъ, шведск. живописецъ, род. 1746, ум. 1816, былъ паствохомъ, затѣмъ крестьяниномъ и рисоваль самоучкой. Лишь на 37 году жизни ему удалось попасть въ академію въ Стокгольмѣ, гдѣ онъ, однако, въ короткое время получилъ двѣ преміи, 1797 Г. сдѣлался членомъ академіи художествъ, а затѣмъ придворнымъ живописцемъ наслед. принца Карла Югана. Онъ написалъ 87 алтарныхъ картинъ, число его прочихъ произведеній доходитъ до 600. Къ лучшимъ фрескамъ его принадлежитъ „Борьба титановъ“ въ замкѣ Финспонгѣ. Г. былъ одаренъ богатой фантазією, но все возвышенное и святое удавалось ему лучше, нежели миловидное и красивое. Кромѣ того Г. имѣлъ большія способности къ механикѣ и изобрѣлъ особенный родъ скрипки. Музыкальные его сочиненія оригинальны и полны глубокаго чувства. Онъ написалъ свою автобиографію.

Гёрберсдорфъ (Görbersdorf), селеніе въ прусск. окр. Бреславль, въ долинѣ, окруженной горами Вальденбургскаго хребта (561 м. в. у. м.), покрытыми лѣсомъ, имѣетъ заведеніе для леченія холодной водой, 2 садиаторіи для легочныхъ больныхъ и (1890) 750 жит., б. частью лютеранъ. Благодаря прекрасному климату и чистому воздуху, но не менѣе благодаря отличному устройству своихъ лѣчебныхъ заведеній, Г. пользуется славой хорошаго климатич. курорта для страдающихъ болѣзнями нервовъ, легкихъ, малокровіемъ, а также для выздоравливающихъ отъ малокровія и др. См. сочиненія Pallecke (Берл., 1872), Busch (Берл., 1875) и Ortman (3 изд., Цюрихъ, 1887) и „Beiträge zur Kenntnis der Tuberkulose. Mitteilungen aus der Brehmerschen Heilanstalt für Lungenkranke“ (Висбад., 1891).

Гербертъ, свѣтское имя папы Сильвестра II.

Гербертъ (Herbert), обл. брит. ю.-афр. Капской кол. въ Зап. Гривкваландѣ, площ. въ 7156 кв. км. и (1891) 9075 жит. (2430 б. расы, 4408 банту, 2237 готтентотовъ).

Гербертъ, 1) Гилярій А., сѣв.-амер. государств. дѣятель, организаторъ добро-

вольческаго отряда во время гражданской войны, съ которымъ онъ примкнулъ къ федеративной арміи; за военные успѣхи произведенъ былъ въ полковники. 1864 г. вслѣдствіе полученной имъ тяжелой раны выбылъ изъ строя и, по выздоровленіи, возвратился къ своимъ прежнимъ занятіямъ адвокатской практикой. При президентѣ Кливелендѣ въ 1893 г. Г. былъ назначенъ секретаремъ морского министерства.

2) Г. Джонъ Роджерсъ, англійскій живописецъ, род. 1810, ум. 1890, учился въ лондонской академіи и, написавъ портретъ королевы Викторіи, сдѣлался любимымъ портретистомъ аристократіи. 1835 онъ выставилъ жанровую картину; „Свиданіе“, написанную въ манерѣ англійскихъ прерафаэлитовъ. Еще болѣе обозначается это направленіе въ слѣдующихъ картинахъ: „Молитва“, „Плѣнница, освобождаемая кондотьерами“, „Дездемона проситъ за Кассіо“ и др. Около 1838 Г. перешелъ въ католичество и новое направленіе ясно сказывается въ его картинахъ: „Введеніе христіанства въ Британію“, „Христовъ и Самари-тянка“, „Отрокъ Иисусъ при видѣ креста“, „Юаннъ Креститель передъ Иродомъ“ и др. Въ залахъ новаго парламента Г. написалъ: „Судъ Соломона“, „Встрѣча Царицы Савской“, „Даніилъ во рвѣ львиномъ“ и т. д. Съ 1846 онъ былъ членомъ академіи.

3) Г. лордъ Сидней, англійскій государственный дѣятель, род. 1810, ум. 1861, 1832—61 г. состоялъ членомъ нижней палаты, гдѣ принадлежалъ къ консервативной партіи, руководимой Пилемъ. 1841 г. въ министерствѣ Пиля занималъ постъ секретаря адмиралтейства, а 1845—постъ военнаго министра. 1846. Г. вмѣстѣ съ Пилемъ перешелъ въ лагерь приверженцевъ свободной торговли и примкнулъ къ той маленькой парламентской группѣ, которая, подъ названіемъ „пилитовъ“, соединяла умѣренно-консервативные принципы съ либеральной торговой политикой. 1852 Г. занялъ снова постъ военнаго министра въ министерствѣ Эбердина, который онъ, однако, долженъ былъ покинуть вслѣдствіе раскрытія дѣла ряда злоупотребленій въ англійской арміи во время крымской кампаніи, вызвавшихъ въ обществѣ бурю негодованія. 1859 Г. опять получилъ портфель военнаго министра въ министерствѣ Пальмерстона и осуществленіемъ нѣкоторыхъ реформъ заставилъ замолчать своихъ противниковъ.

Гербертъ Спенсеръ, англ. мыслитель, см. *Спенсеръ*.

Гербертъ фонъ Горнау (Herbert von Hornau), Мартинъ, катол. прелатъ и заслуженный писатель по исторіи музыки, род. 1720, ум. 1793; кромѣ историческихъ трудовъ: „Codex epistolarius Rudolphi I“ (Ст. Блаз., 1772) и „Historia Nigrae Silvae“ (Кельвъ, 1783—88, 3 т.), онъ доставилъ весьма дѣльные вклады въ исторію музыки въ своихъ сочиненіяхъ: „De cantu et musica Sacra“ (Ст. Блаз., 1774, 2 т.); „Vetus liturgia aleman-

nica“ (1776, 2 т.); „Monumenta veteris liturgiae alemannicae“ (1777, 2 т.); и „Scriptores ecclesiastici de musica sacra potissimum“ (1784, 3 т.). Это послѣднее сочиненіе, въ которомъ впервые опубликованы многія цѣнныя работы музык. писателей средних вѣковъ, остается до сихъ поръ однимъ изъ важнѣйшихъ источниковъ для изученія исторіи музыки.

Герберштейнъ, баронъ, Сигизмундъ, австр. государств. дѣятель и историкъ, род. 1486, ум. 1566; въ рядахъ императорскихъ войскъ сражался противъ Венеціи; былъ возведенъ императоромъ Максимилианомъ въ рыцарское достоинство. Назначенный императорскимъ совѣтникомъ, Г. не разъ исполнялъ различныя дипломатическія порученія: 1516 ѣздилъ въ Данію и 1516—18 въ Польшу и Россію. Карль V также пользовался услугами Г. въ государственныхъ дѣлахъ. 1526 Г. былъ вторично посланъ въ Россію. 1532 Г. принималъ участіе въ турецкой войнѣ и 1541 отправился въ качествѣ посла къ султану. Позднѣе Г. былъ тайнымъ совѣтникомъ и президентомъ финансовой коллегіи, но 1566 вышелъ въ отставку. Г. написалъ „Regum moscoviticarum commentarii“ Вѣны, 1549, по нѣм. 1557, одно изъ первыхъ сочиненій, по кот. Европа могла ознакомиться съ внутр. состояніемъ Россіи начала XVI в. „Комментаріи“ Г. и для русскаго историка составляютъ важный источникъ, до сихъ поръ не вполне использованный. Русскій переводъ сдѣланъ Антоновымъ; изслѣдованіе о Г. принадлежитъ Замысловскому, Г. и его извѣстія о Россіи, Спб., 1884.

Автобіографія Г. (до 1553) впервые издана въ сборникѣ Ковачича (Офенъ, 1805); ею пользовался Аделунгъ въ своемъ *Lebensbeschreibung N-s* (Пресб., 1818). Нов. изд. сдѣлалъ Караянъ въ *Fontes regum austriacarum* (I, 1, Вѣна, 1855). „Посольство въ Испанію“ Г. издалъ Хмель (1846).

Герберъ (Guerber), 1) Жозефъ, эльзасскій политикъ, род. 1824, былъ католическимъ капеланомъ въ Гагенау и каноникомъ въ Страсбургѣ. Съ 1874 Г. состоитъ членомъ рейхстага, принадлежа къ сторонникамъ самоуправленія имперскихъ земель и защитникамъ правъ католич. церкви. Написалъ: „Naguenau au XVI siècle“ (Страсб., 1861); „A. Räss, Bischof von Strassburg“ (1873); „Leopold Bruno Liebermann“ (Фрейб., 1880) и др.

2) Г., Іоаннъ Готфридъ Генрихъ, инженеръ, род. 1832 въ Баваріи, учился въ Нюрнбергѣ и Мюнхенѣ. Г. далъ для расчета при построеніи желѣзныхъ мостовъ новыя правила, изобрѣлъ пролеты съ висячими стойками, которые съ тѣхъ поръ примѣняются въ Англіи и Америкѣ при сооруженіи висячихъ мостовъ, и изобрѣлъ названный его именемъ шарниръ для желѣзныхъ построекъ.

3) Г., Іоаннъ Густавъ, родомъ изъ Бранденбурга, 1710 поступилъ на русскую службу. Участвовалъ въ сѣвер. войнѣ, а

затѣмъ въ войнѣ съ Персіей, по окончаніи которой былъ уполномоченнымъ комиссаромъ въ Грузіи, заключилъ выгодный договоръ съ Турціей и описалъ страны, прилегающія къ Каспійскому морю изд. 1736 академіей наукъ (съ картой). Съ 1729 былъ членомъ главн. артил. канцеляріи, а 1731, былъ назначенъ начальникомъ экспедиціи въ Хиву и Бухару. Экспедиція окончилась неудачно, ее ограбили разбойники. Г. спасся, вернулся въ Спб. и въ 1734 былъ отправленъ въ Азовъ съ тяжелой артиллеріей, но дорогой умеръ.

4) Г., Карль Фридрихъ фонъ, извѣстнѣйшій юристъ, догматикъ, публицистъ и политическій дѣятель, род. 1823 въ Эбелебенѣ, въ княжествѣ Шварцбургъ-Зондерсгаузенъ, ум. 1891 въ Дрезденѣ. Съ 1844 приватъ-доцентъ въ Іенѣ; 1846 назначенъ экстраординарнымъ профессоромъ. Въ томъ же году появился его капитальный трудъ: „Das wissenschaftliche Prinzip des gemeinen deutschen Privatrechts“ (Іена, 1846), въ которомъ онъ пытается за ново обосновать догматику нѣмецкаго частнаго права. Въ 1847 онъ былъ приглашенъ въ качествѣ ординарнаго профессора нѣмецкаго права въ Эрлангенъ на мѣсто Ласпейра. Тамъ онъ закончилъ открывшее новые пути: „System des deutschen Privatrechts“ (Іена, 1848—49, 2 ч.; 16 изд. 1890). Въ 1851, какъ профессоръ, преемникъ фонъ Велтера, онъ перешелъ ректоромъ въ тюбингенскій университетъ и въ то же время получилъ мѣсто въ юртембергской палатѣ депутатовъ. Въ 1857—61 онъ былъ представителемъ Юртемберга на нюрнбергскихъ и гамбургскихъ конференціяхъ по составленію обще-германскаго торговаго уложенія. Въ 1862 занимаетъ кафедру и должность высшаго аппеляціоннаго судьи въ Іенѣ. Въ 1863 переходитъ въ Лейпцигъ, профессоромъ германскаго частнаго, государственнаго и церковнаго права. Въ 1871 становится во главѣ саксонскаго министерства народнаго просвѣщенія, и сохраняетъ этотъ постъ до смерти. Изъ его произведеній слѣдуетъ назвать: „Zur Charakteristik der deutscher Rechtswissenschaft“ (Тюбинг., 1851); „Über öffentliche Rechte“ (1852); „Grundzüge eines Systems des deutschen Staatsrechts“ (Лейпц., 1865, 3 изд., 1880); „Die Ordinarien der Juristenfakultät zu Leipzig“ (авонимн., 1869); „Gesammelte juristische Abhandlungen“ (Іена, 1872). Съ Іерингомъ онъ основалъ въ 1856 „Jahrbücher für die Dogmatik des heutigen römischen und deutschen Privatrechts“.

5) Г., Эрнстъ Людвигъ, историкъ музыки, род. 1746 въ Зондерсгаузенѣ, гдѣ отецъ его занималъ мѣсто органиста, ум. 1819, изучалъ въ Лейпцигѣ сначала юридическія науки, но потомъ посвятилъ себя музыкѣ и сдѣлался преемникомъ своего отца въ Зондерсгаузенѣ. Онъ особенно извѣстенъ, какъ авторъ сочин. *Historisch-biographischer Lexikon der Tonkünstler* (Лейпц., 1890—92, нов. изд. 1812—14). Хотя

этотъ трудъ и служилъ первоначально лишь дополненіемъ къ „Лексикону“ Вальтера, но въ послѣдствіи получилъ значеніе важнаго источника и даже по сіе время принадлежить къ наиболѣе цѣннымъ лексикографическимъ пособіямъ.

Гербеттъ (Herbette), Жюль, франц. дипломатъ, род. 1839; у Ж. Фавра состоялъ секретаремъ мин. иностр. дѣлъ 1870—71; 1876 членъ дунайской комиссіи, 1878 секретарь берл. конгресса; съ 1882 совѣтникъ минист. иностр. дѣлъ; съ 1886 посолъ въ Берлинъ; съ 1896 отозванъ. Написалъ книгу: „Les Conditions du travail en Allemagne“ (Парижъ, 1890).

Гербиполнсь, латинизиров. имя гор. *Вюрибурга*.

Гербовая бумага, см. *гербовый сборъ*.

Гербовецкій или Горбовецкій-Успенскій мужск. мон. общежительный, Бессараб. губ., Оргѣвскаго у., въ 40 вер. къ западу отъ Оргѣва на лѣвомъ берегу Икеля; основанъ въ половинѣ XVII в. бѣжавшими отъ уни изъ Бершадскаго мон. иноками, съ Іоанникомъ Горбатымъ во главѣ. Запустѣвшій мон. 1730 былъ возобновленъ молдавскимъ бояриномъ Карпузомъ. При мон. школа съ пріютомъ. Въ Успенской церкви икона Гербовецкой Божіей Матери.

Гербовый сборъ, пошлина, взимаемая государствомъ съ разнаго рода документовъ и актовъ или посредствомъ обязательнаго употребленія заранее оплаченной государству гербовой бумаги, или путемъ наложенія особыхъ гербовыхъ марокъ. Возникновеніе этого сбора относится ко временамъ римской имперіи (царствованію Юстиніана). Въ новѣйшее время г. пошлина явилась впервые въ Голландіи, въ XVII вѣкѣ. Г. сборы раздѣляются на неподвижные и пропорціональные суммъ актовъ. Въ Англіи почти всѣ пошлины имѣютъ форму г. сбора (stamp-duties). Во Франціи этотъ сборъ (les timbres) также весьма распространенъ и взимается съ документовъ или въ видѣ пошлины съ извѣстнаго числа строкъ на страницѣ (t. de dimension), или пропорціонально суммъ актовъ (t. proportionnel), или, наконецъ, въ видѣ опредѣленной таксы въ 10 сант. Въ Германіи Г. с. существуютъ, въ качествѣ имперскаго налога, съ векселей, заемныхъ писемъ, акцій, рентъ, игральныхъ картъ и лоттерейныхъ билетовъ; нѣкоторыя отдѣльныя германскія государства имѣютъ Г. с. съ наслѣдствъ, съ документовъ и т. п. Закономъ 1 іюля н. с. 1900 г. въ Германіи Г. пошлины значительно повышены и распространены на биржевыя сдѣлки, какъ фондовыя, такъ и товарныя; обложены пошлиной: фрахтовые документы, акціи, облигаціи, торговые пай и проч., за исключеніемъ акцій предприятий, преслѣдующихъ общепользныя цѣли и приносящихъ, притомъ, не болѣе 4% на капиталъ. Въ Россіи Г. с. былъ впервые введенъ, въ видѣ

г. бумаги, въ 1699, при Петрѣ I. Съ 1811 онъ отнесенъ къ вѣдѣнію министерства финансовъ, въ которомъ и нынѣ находится въ завѣдываніи главнаго управленія неокладными сборами и казенной продажи питей, въ составъ котораго входитъ особое гербовое казначейство, для учета и храненія г. бумаги. Въ Россіи, по закону 10 іюня 1900, сборъ раздѣляется на простой (пяти разрядовъ), и пропорціональный, взыскиваемый по суммѣ актовъ; послѣдній, въ свою очередь, раздѣляется на вексельный (по 15 к. со 100 р.) и актовый—двухъ окладовъ: высшаго (по 40 к. со 100 р. актовъ и документовъ до 10,000 р. по 4 р. съ каждой 1000 р. превышающей 10,000 р. и по 4% съ суммы процент. бумагъ и низшаго по 40 к. съ каждой 1000 р.). Особенностью новаго закона являются: правило, по которому документы и акты съ неправильно погашенными г. марками считаются неоплаченными Г. с.; затѣмъ, оплата многихъ документовъ, которые по закону 1886 не оплачивались актовымъ Г. с. (маклерскія записки, торговыя письма, телеграммы и пр.); оплата Г. с. паличными деньгами и, наконецъ, фактической контроль за правильностью взиманія Г. с. со стороны податныхъ инспекторовъ или другихъ чиновниковъ министерства финансовъ, особо командированныхъ для этой цѣли.

Гербовый щитъ, щитъ или дощечка для помѣщенія на нихъ подписи, орнамента, эмблемы, герба. Г. щиты, служившіе для послѣдней цѣли имѣли строго опредѣленные формы въ зависимости отъ національности, степени достоинства владѣльца герба (см.) и др. условій.

Гербортъ фонъ Фрицларъ, средневерхненѣм. поэтъ, жившій ок. 1200 при дворѣ ландграфа Тюрингенскаго Германа. Написалъ „Liet von Troie“ исторію троянской войны въ стихахъ, по франц. поэмѣ трувера Бенуа де Сентъ-Моръ (изд. Joly Par., 1870, 2 т.) поэма Ф. издана Frommann'омъ; „Herborts v. F. Leit von Troie“ (Кведлинб., 1837). См. Die Sage vom Trojanischen Krieg in den Bearbeitungen des Mittelalters (Лейпц., 1869).

Гербствъ, (Herbst), 1) Вильгельмъ, педагогъ и писатель, род. 1825, ум. 1882, изучалъ филологію и исторію, былъ учителемъ, директоромъ, съ 1876 профессоромъ педагогики въ Галле. Изъ сочиненій его заслуживаютъ упоминанія: „Das klassische Altertum in der Gegenwart“ (Лейпц., 1852); „Friedrichs d. Gr. Antimachiavell“ (Дюсс., 1864); „Zur Frage über den Geschichtsunterricht auf höheren Schulen“ (Майнцъ, 1869) и др. 1878 онъ основалъ „Deutsche Litteraturblatt“ (продолженный Кокомъ и затѣмъ до 1889 Пфлейдереромъ); вмѣстѣ съ другими историками началъ онъ изданіе „Encyclopädie der neuern Geschichte“ (Гота, 1882—90, 5 томовъ).

2) Г., Іоганнъ Фридрихъ Вильгельмъ, зоологъ, род. 1743, въ Петерсгагенѣ близъ Миндена, ум. 1807, архидіако-

номъ въ Берлинѣ. Г. написалъ „Einleitung zur Kenntniss der Insecten“ (Берлинъ, 1784—86, 3 т.); „Naturgeschichte der Krabben und Krebse“ (1782—1804, 3 т.); „Einleitung zur Kenntniss der Würmer“ (1787—88, 2 т.); „Naturesystem der ungeflügelten Insecten“ (1797—1800, 4 выпуск.); „Naturgeschichte der in- und ausländischen Insecten (вмѣстѣ съ Яблонскимъ, 1782—1806, 21 т.).

3) Г., Эдуардъ, австрийскій юристъ и государств. дѣятель, род. 1820, ум. 1892; сдѣлался профессоромъ философіи права въ львовскомъ университетѣ и написалъ: „Handbuch des allgemeinen österreichischen Strafrechts“ (7 изд., 1882—84). Въ политикѣ онъ игралъ выдающуюся роль. Въ ландтагѣ онъ былъ вождемъ нѣмецкой партіи; въ кабинетѣ кн. Ауэрсперга, получилъ 1867 портфель министра юстиціи; Г. предложилъ парламенту новый порядокъ гражданскаго процесса и достигъ отмены личнаго ареста за долги и введенія суда присяжныхъ для преступленій противъ законовъ о печати. При Таафѣ Г. принадлежалъ въ парламентѣ къ большинству, желавшему болѣе строгой централизаціи дислейтанскихъ пров. Даже въ министерствѣ Потоцкаго Г., благодаря своему уму и краснорѣчію, сохранилъ свое вліяніе въ парламентѣ, какъ предводитель вѣрной конституціи лѣвой. Послѣ смерти его палата, по предложенію нѣмецкой лѣвой, поставила ему памятникъ въ стѣнахъ самого парламента.

Гербъ (франц. Armes, англ. Arms, итал. Arme; нѣм. Wappen, т. е. „оружіе“ такъ какъ Г. прежде не отдѣлялся отъ всего вооруженія, по которому одинъ рыцарь отличался отъ другого). Въ концѣ XII в. гербомъ сталъ называться знакъ на щитѣ и шлемѣ и только князья и очень знатные люди, имѣвшіе собственную свиту рыцарей, могли имѣть свой собственный Г. Постые же рыцари носили гладкій щитъ съ Г. того, кому они служили. Только въ концѣ XIII в. и эти рыцари получили право имѣть собственные Г. Тѣ Г., которые перешли въ потомство, стали называться родовыми Г., а Г., перешедшіе на владѣнія рыцарскихъ семей, влостительными Г. (Herrschaftswappen), изъ нихъ же впоследствии образовались государственные Г. Въ концѣ XIV в. щитъ и шлемъ стали считаться необходимыми составными частями Г. Впоследствии къ нимъ присоединились: балдахины, короны, мантии, девизы, а затѣмъ съ XVI в. фигуры людей и животныхъ. Уже въ началѣ XIII в. вошло въ обычай соединять два или нѣсколько Г. въ одинъ. При соединеніи двухъ Г., каждый изъ нихъ раздѣляя пополамъ и соединяли половиною одного Г. съ половиною другаго (причемъ въ такъ наз. брачныхъ Г. правая сторона бралась отъ Г. мужа, лѣвая отъ Г. жены). Такимъ образомъ получались самыя странныя соединенія фигуръ, какъ напр., полуполу-орелъ и т. п. Встрѣчающіяся въ Г. половинныя фигуры орловъ также

указывали на соединеніе двухъ Г. въ одинъ.

Гербъ государственный, есть внѣшній символъ государства, выражающій идею государственнаго могущества и представляющій собою внѣшнее изображеніе титула Императорскаго Величества. Въ древней Руси изображеній государственнаго Г. не встрѣчается: на грамотахъ правителей ставились изображенія Спасителя, Богоматери, или, по большей части, того святого, имя котораго носилъ данный князь. Но съ XIV в. на печатахъ князей московскихъ, тверскихъ и д. появляется изображеніе всадника съ мечомъ въ рукѣ, и съ 1408 изображеніе этого всадника, получившаго впоследствии название и значеніе св. Георгія побѣдоносца, поражающаго змія, становится постояннымъ Г. великихъ князей московскихъ. Къ этому Г. со временъ Ивана III—послѣ его брака съ Софьей Палеологъ присоединяется государственный Г. Византіи, черный двухглавый орелъ; и съ тѣхъ поръ эти два изображенія являются основными элементами русскаго государственнаго Г. На печатахъ Ивана III, Василія III и Ивана IV съ одной стороны изображался двухглавый орелъ, а съ другой—св. побѣдоносецъ Георгій, и только съ царствованія Θεодора Иоанновича эти изображенія сливаются, и всадникъ изображается на груди орла. Законъ о государственномъ Г. былъ изданъ только 1667, когда по заключеніи Андрусовскаго мира велѣно было сдѣлать большую государственную печать съ изображеніемъ на ней государственнаго Г., сходнаго съ тѣмъ изображеніемъ, какое имѣетъ онъ въ настоящее время. Означенный Г. втеченіе XVIII и первой половины XIX в. подвергался нѣкоторымъ измѣненіямъ, и лишь 1857 установлена была окончательная его форма. Основные законы (ст. 34) различаютъ нынѣ 3 государственныхъ Г.: большой, средній, и малый. Большой государственный Г. имѣетъ слѣдующее изображеніе: черный двухглавый орелъ въ золотомъ щитѣ, коронованный двумя императорскими коронами, надъ которыми такая же, но большихъ размѣровъ корона съ двумя развѣвающимися концами Андреевской ленты, держитъ золотые скипетръ и державу. На груди орла—московский гербъ; въ червленномъ съ золотыми краями щитѣ святой великомученикъ и побѣдоносецъ Георгій въ серебряномъ вооруженіи и лазуревой мантии на серебряномъ, покрытомъ багряной тканью съ золотой бахромой, конѣ, поражающій золотымъ копьемъ золотого съ зелеными крыльями дракона. Щитъ двухглаваго орла увѣнчанъ шлемомъ святого великаго князя Александра Невскаго. Вокругъ щита цѣпь ордена св. апостола Андрея Первозваннаго; по сторонамъ изображенія святыхъ архистратига Михаила и архангела Гавріила. Сѣнь золотая, коронованная императорской короной, усаженная российскими орлами и подлаженная

горностаемъ. На сѣни червленная надпись: „Съ нами Богъ!“; надъ сѣнью государственная хоругвь съ восьмиконечнымъ на древкѣ крестомъ. Полотно хоругви золотое; на ней изображеніе средняго государственнаго Г., но безъ окружающихъ его девяти щитовъ. Надъ сѣнью главнаго щита государственнаго Г. расположены 6 щитовъ: 1) щитъ соединенныхъ гербовъ княжествъ и областей великороссійскихъ — Псковской, Смоленской, Тверской, Югорской, Нижегородской, Рязанской, Ростовской, Ярославской, Бѣлозерской и Удорской; 2) щитъ соединенныхъ гербовъ княжествъ и областей бѣлорусскихъ и литовскихъ: великаго княжества Литовскаго, Бѣлостокскаго, Самогитскаго, Полоцкаго, Витебскаго, и Мстиславскаго; 3) щитъ соедин. гербовъ губ. юго-западныхъ; 4) щитъ соединенныхъ гербовъ областей прибалтійскихъ: Эстляндск., Лифляндской, Курляндской, и Корельской; 5) щитъ соединенныхъ гербовъ сѣверо-восточныхъ областей — Пермской, Вятской, Болгарской, Обдорской и Кондійской и 6) Гербъ Туркестанскій. Снизу главный щитъ государственнаго Г. окружаютъ 9 щитовъ, увѣнчанныхъ принадлежащими имъ коронами: 1) Г. царства казанскаго, 2) Г. царства астраханскаго, 3) Г. царства польскаго, Г. царства сибирскаго, 5) Г. царства херсонско-таврическаго, 6) Г. царства грузинскаго, 7) соединенный Г. великихъ княжествъ—кѣвскаго, владимѣрскаго и новгородскаго, 8) Г. великаго княжества финляндскаго и 9) родовой Г. государя императора.

Въ такомъ видѣ государственный Г., называемый большимъ или полнымъ Г. изображается на большой государственной печати, на тронахъ, балдахинахъ и въ залахъ, назначенныхъ для торжественныхъ при дворѣ собраний. Средній государственный Г. отличается отъ большаго только тѣмъ, что въ немъ нѣтъ изображенія государственной хоругви и шести расположенныхъ надъ сѣнью гербовъ. Этотъ Г. изображается на средней государственной печати и также по особымъ указамъ Его Императорскаго Величества. Малый государственный Г., изображаемый въ большинствѣ случаевъ, отличается отъ средняго тѣмъ, что не имѣетъ сѣни, изображенія святыхъ и герба Е и В. Малымъ Г. или просто государственнымъ Г., служащимъ, съ нѣкоторыми измѣненіями, также и личнымъ Г. государя, называютъ иногда и изображеніе въ золотомъ щитѣ двуглаваго чернаго орла, украшеннаго коронами, держащаго скипетръ и державу и имѣющаго на груди московскій Г.

Гервазій, см. *Гервасій*.

Гервартъ фонъ Биттенфельдъ (Herwarth von Bittenfeld), Карлъ-Эбергардъ, прусскій генер.-фельдмаршалъ, род. 1796, ум. 1884, поступилъ на военную службу въ 1811, участвовалъ въ войнахъ 1813—15. Въ 1864 командовалъ прусскими войсками въ Голштиніи; 29 іюня руководилъ

переправою войска на остр. Альзенъ; въ 1866 Г. командовалъ Эльбскою арміею и участвовалъ въ сраженіяхъ при Гюнер-вассерѣ, Мюнхенгрецѣ и Кенигрецѣ, гдѣ разбилъ лѣвый флангъ австрійцевъ. Послѣ заключенія мира, Г. командовалъ 8 корпусомъ; во время войны 1870—71 гг. Г. былъ генер.-губернаторомъ и завѣдывалъ отправкой запасныхъ чиновъ.

Гервасій (Gervasius Tilberiensis), 1) изъ Тильбюри, историографъ, род. въ половинѣ XII столѣтія въ Эссексѣ, при королѣ Оттонѣ IV былъ канцлеромъ и маршаломъ Арелатскаго королевства, ум. ок. 1235. Для англійскаго короля Генриха Младшаго, сына Генриха II, онъ составилъ сборникъ анекдотовъ (*Liber facetiarum ad Heinricum regem junioem*—еще не изданъ), а для забавы Оттона IV 1212 написалъ „*Otia imperialia*“—собраніе занимательныхъ рассказовъ самаго разнообразнаго содержанія, м. пр. и историческаго. Въ немъ цѣнно—обозрѣніе исторій император. съ Карла V, изданное Лейбницомъ въ „*Scriptores Brunsvicensis*“, I 881—1004; II 751—784.

2) Г., святой, вмѣстѣ съ своимъ братомъ, святымъ Протасіемъ, пострадавшій въ Миланѣ при Діоклетіанѣ; въ исторіи искусства извѣстны многочисленныя произведенія на сюжеты изъ ихъ жизни и мученичества; таковы мозаики въ ц. *Sant' Ambroggio* въ Миланѣ, изображенія на ракъ ихъ въ Альтбрайзахѣ и многочисленныя изображенія Шемпеля и Ле-Сюёра въ XVII в.

Гервегъ (Herwegh), Георгъ, самый выдающійся изъ нѣмецкихъ политическихъ лириковъ 40-хъ гг. XIX в., род. 31 мая 1817 въ Штуттгартѣ, ум. 7 апр. 1875 въ Лихтенталѣ близъ Баденъ-Бадена; поступилъ въ протестантско-теологическій институтъ въ Тюбингенъ, но скоро оставилъ его и занялся литературой. Изъ Швейцаріи онъ выпустилъ свои „*Lieder eines Lebendigen*“ (Цюрихъ и Виттеръ, 1841; 10 изд. Штуттг., 1877), которые дышатъ такимъ свѣжимъ юношескимъ пыломъ и давали такое благозвучное выраженіе неопредѣленному стремленію молодежи къ свободѣ, что быстро стали популярными. Правда, ихъ паеосъ былъ неяснымъ паеосомъ юношескаго броженія той эпохи, которая, колеблясь между національными и космополитическими, республиканскими и монархическими идеалами, ясно сознавала только необходимость разрыва съ старыми господствовавшими условіями. Послѣ кратковременнаго пребыванія въ Парижѣ, Г., чтобы приобрести сотрудниковъ для проектировавшагося имъ изданія, отправился въ путешествіе по Германіи, оказавшееся настоящимъ триумфальнымъ шествіемъ. За написанное въ дек. 1842, изъ Кенигсберга, письмо къ королю прусскому, въ которомъ, онъ, нарушая всѣ общепринятыя формы, въ самыхъ горькихъ выраженіяхъ жаловался на запрещеніе своего журнала, его выслали изъ Пруссіи. Тогда онъ вернулся въ Швейцарію, но

здѣсь въ нѣсколькихъ кантонахъ встрѣчалъ враждебное отношеніе къ себѣ, пока наконецъ не получилъ въ Базельскомъ кантонѣ права швейцарскаго гражданства. Послѣ путешествія по южной Франціи и Италиі, Г. поселился въ Парижѣ и здѣсь напечаталъ 2-й томъ „*Gedichte eines Lebendigen*“. Въ нихъ ясные и опредѣленные выступаютъ республиканскія тенденціи Гервега; но вдохновеніе, вслѣдствіе многократно испытанныхъ разочарованій, является значительно ослабѣвшимъ; одновременно съ этимъ, онъ перевелъ всѣ сочиненія Ламартина (Штуттг., 1843—44, 12 т.).

Вскорѣ послѣ февральской революціи 1848 Г. выступилъ вождемъ нѣсколькихъ нѣмецкихъ манифестацій въ Парижѣ и въ апрѣлѣ вторгся въ Баденъ во главѣ нѣмецко-французской республиканской рабочей колонны, 27 апр. былъ разбитъ при Шопфегемѣ вюртембергскими войсками и обязанъ своимъ счастливымъ спасеніемъ только мужеству своей жены. Затѣмъ онъ долго жилъ въ уединеніи сначала въ Парижѣ, потомъ въ Цюрихѣ, наконецъ въ Лихтенталѣ близъ Баденъ-Бадена. Въ послѣдніе годы Г. только по особымъ поводамъ выступалъ въ печати съ отдѣльными стихотвореніями, кромѣ того перевелъ нѣсколько драмъ Шекспира для Боденштеттовскаго изданія. Напечатанныя посмертно „*Neue Gedichte*“ (Цюрихъ, 1877) производятъ печальное впечатлѣніе своимъ ожесточеннымъ и лишеннымъ всякой мѣры стремленіемъ къ опшенизмъ.

Гервей (Nerveu), архипелагъ (архип. Кука), брит. группа о-вовъ въ Полинезиі, между 18—20° ю. ш. и 157—162° з. д., къ ю.-з. отъ о-вовъ Товарищества, площ. въ 368 кв. км. и (1891) 8400 жит., состоитъ изъ острововъ Раротонга, Мангеа, Аитутаки и др. Раротонга вулканич. происхожденія (въ остальные коралловые), населенъ 100 европейцами, самый крупный о-въ архипелага, внутри живописныя горы, вокругъ кот. обширная, плодородная прибережная равнина. Роскошная флора и бѣдная фауна родственны флорѣ и фаунѣ Таити. Климатъ ровный и здоровый. Жители, ведущіе свое происхожденіе, бытъ м., отъ первобытнаго меланезійскаго племени, премѣшавшагося съ перекочевавшими сюда таитянами, отважны и храбры; еще до появленія европейцевъ обладали нѣкоторой культурой общественной жизни, но были при этомъ людодѣды. Въ протестанство проповѣдниками съ о-ва Таити, и англійск. миссіонерами обращены въ 1827. Въ наст. время многіе жит. о-ва Раротонга отправляются, какъ проповѣдники хр., на о-ва Южн. моря, вплоть до Новой Гвиней. Гл. продукты: кофе, хлопокъ, арроуруть и кокос. орѣхи. Наибольше посѣаемымъ портомъ служитъ Аваруа, на с. бер. о-ва Раротонга, гдѣ могутъ бросать якорь суда въ 100 тоннъ водоизмѣщенія, резиденція брит. резидента. Вывозъ въ 1891 г.: 48,576 ф. стерл. Группа о-вовъ открыта въ 1773 г. Кукомъ во

время его второго путешествія, а съ 1888 вся находится подъ брит. протекторатомъ. См. карту Океаніи.

Герверденъ (Herwerden), Генрихъ ванъ, филологъ, род. 17 сент. 1831 въ Беестерцвагѣ (Фрисландія), съ 1864 проф. греческаго яз. въ Утрехтѣ. Научныя заслуги его состоятъ гл. обр. въ критической разработкѣ текста греческихъ писателей, въ особенности сценическихъ поэтовъ. Изъ трудовъ его наиболее значительны изданія: Софокла „*Oedipus Rex*“ (Утр., 1866); Эврипида „*Jon*“ (1875) и „*Helena*“ (Лейд., 1895); Аристофана „*Pax*“ (1897); Фукидидъ (Утр., 1882); Геродотъ (1884); Алтифонъ (1890); Аристотеля „*Αθναίων Πολιτεία*“ (вмѣстѣ съ J. van Leeuwen'омъ, Лейд., 1891); Лисій (Утр., 1899) и др. Г. извѣстенъ и какъ переводчикъ греческихъ трагиковъ на голландскій языкъ.

Гервигъ, Робертъ, род. 1820, ум. 1885, инженеръ путей сообщенія, учился въ политехнической школѣ въ Карльсруэ. Проектированная имъ и выстроена отъ 1866—73, Шварцвальдская желѣзная дорога, на протяженіи 52 км. 596 м., помимо другихъ искусныхъ сооружений, имѣющая 38 туннелей, представляетъ собою одно изъ самыхъ смѣлыхъ горныхъ желѣзнодорожныхъ сооружений. 1889 передъ вокзаломъ въ Трибергѣ Г. воздвигнуть памятникъ.

Гервинусъ, Георгъ Готфридъ, историкъ, писалъ также по исторіи литературы, род. 1806, ум. 1871. Недостатокъ школьнаго образованія Г. постался пополнить самообразованіемъ, затѣмъ поступилъ 1825 въ гиссенскій университетъ, и 1826 отправился въ Гейдельбергъ, гдѣ изучилъ преимущественно исторію подъ руководствомъ Шлоссера. Получивъ степень за сочиненіе „*Geschichte der Angelsachsen*“ (Франкф. 1830), Г. отправился въ Италию, гдѣ провелъ годъ. 1835 Г. издалъ первый томъ своей „*Geschichte der deutschen Nationallitteratur*“ (Лейпц., 1835—42, 5 т. Послѣдующія изданія этого сочиненія вышли подъ заглавіемъ: „*Geschichte der deutschen Dichtung*“. Пятое изданіе (К. Бартта) вышло частью уже послѣ его смерти (Лейпц., 1871—74). Это было первое произведеніе, которое рассматривало нѣмецкую литературу въ связи съ политической и національной жизнью и вообще со всей культурной обстановкой. По рекомендаціи Дальмана, Г. сдѣлался 1835 профессоромъ исторіи и словесности въ Гёттингенѣ. Вскорѣ послѣ того онъ издалъ: „*Grundzüge der Historik*“ (Лейпц., 1837, снова перепечат. въ его автобиографіи), небольшое, но продуманное сочиненіе. Преподаваніе въ Гёттингенѣ прервалось внезапно, такъ какъ Г., подписавшій вмѣстѣ съ шестью другими профессорами протестъ противъ отгнѣны королемъ Эрнстомъ Августомъ ганноверской конституціи, былъ 1837 лишенъ каедръ и высланъ изъ Ганновера. Онъ жилъ съ тѣхъ поръ частью въ Дармштадтѣ, частью въ Италиі, пока 1844 не полу-

чилъ профессуры въ Гейдельбергѣ. 1847 Г. основалъ вмѣстѣ съ Гейсеромъ, Мати и др. газету „Deutsche Zeitung“, которую редактировалъ въ теченіе года и гдѣ напечаталъ много руководящихъ статей. Весной 1848 ганзейскіе города послали Г. своимъ уполномоченнымъ въ бундестагъ, а одинъ изъ избирательныхъ округовъ прусской Саксоніи избралъ его членомъ національнаго собранія. Но Г. не принималъ выдающагося участія ни въ разработкѣ проекта германской конституціи, ни въ преніяхъ франкфуртскаго парламента. Неудовлетворенный ходомъ событій, онъ 1848 вышелъ изъ парламента и искалъ успокоенія и обновленія силъ въ путешествіи по Италіи. Возвратившись отсюда въ началѣ 1849, онъ снова принялъ писать для „Deutsche Zeitung“ статьи, въ которыхъ высказывался за болѣе цѣлесообразное устройство центральной власти и за самостоятельность Германіи по отношенію къ Австріи. Послѣ распушенія національнаго собранія, удалился съ политическаго поприща и началъ писать большое сочиненіе о Шекспирѣ, разбирая его драматическія произведенія съ психологической и исторической точки зрѣнія („Shakespeare“ 4 изд. съ прим. Р. Жене, 1872). 1853 напечаталъ Г. „Einleitung in die Geschichte des XIX Jahrhunderts“, подвергнутое запрещенію въ Германіи за либеральныя идеи, а затѣмъ 1854 издалъ первый томъ „Geschichte des XIX Jahrhunderts“, (Лейпц., 1856—66, 8 т.), начинающийся съ вѣнскаго конгресса и съ описанія всеобщаго стремленія народовъ къ свободѣ и самоуправленію, съ точки зрѣнія конституціоннаго либерализма. Первые томы имѣли большой успѣхъ, не смотря на то, что вслѣдствіе скудности источниковъ, разсужденія преобладали надъ историческимъ матеріаломъ. Интересъ публики началъ ослабѣвать, начиная съ третьяго тома, въ которомъ съ утомительными подробностями излагалась революція въ Южн. Америкѣ, и даже описаніе греческой борьбы за независимость и исторія Франціи и Германіи до 1830 не могли оживить его. Катастрофа 1866, хотя и приведшая Германію ближе къ желанной Г. цѣли, ея политическ. единенію, но совершенно инымъ путемъ, нежели представлялъ себѣ Г., а именно переходомъ многихъ герм. областей во владѣніе Пруссіи, глубоко огорчила Г. и озлобила его противъ Пруссіи и противъ Бисмарка. Свои воззрѣнія на ходъ политическихъ событій съ 1866 онъ развилъ въ двухъ, напечатанныхъ послѣ его смерти, статьяхъ: „Denkschrift zum Frieden an das preussische Königshaus“ и „Selbst Kritik“ („Hinterlassene Schriften“, Вѣна, 1872). Послѣдней изъ напечатанныхъ имъ книгъ было сочин. „Händel und Shakespeare. Zur Aesthetik der Tonkunst“ (Лейпц., 1873). Слѣдуетъ упомянуть также его „Nekrolog Friedrich Christoph Schloßers“ (Лейпц., 1861); здѣсь онъ высказываетъ свой взглядъ на задачи историка. См. Lehmann, Gervinus,

Versuch einer Charakteristik (Гамб. 1871), Gosche, Gervinus (Лейпц., 1871) Н. Rückert въ журн. „Unsre Zeit“ 1871; „Briefwechsel zwischen Jakob. u. Wilh. Grimm, Dahmann und G.“ Берл., 1885) и изданная послѣ смерти его жены автобиографія: G. G. Gervinus' Leben. Von ihm selbst“ (до года его женитьбы 1836, Лейпц., 1843). По русски переведены: „Исторія XIX столѣтія“ съ „Введеніемъ“ и „Шекспиръ“.

Герга, см. Гурге.

Гергардъ (Gerhardt), 1) Дагобертъ фонъ, нѣмецъ поэтъ и писатель, извѣстный подъ псевдонимомъ Гергардъ фонъ Аминторъ, род. 1831. Первая его произведенія „Hypochondrische Plaudereien“ и „Randglossen zum Buch des Lebens“ прошли почти незамѣченными; но уже поэма „Peter Quidams Rheinfahrt“ (Штуттг., 1878) и повѣсть „Der Zug des Todes“ (Эльберф., 1878) обратили на себя болше вниманія. Особенно сильно выступаетъ консервативное и религіозно-христіанское направленіе Г. въ „Lieder eines deutschen Nachtwärters“ (Брем., 1878) и въ сборникъ стихотвореній „Der neue Romancero“ (Гамб., 1880). Кромѣ того онъ написалъ: „Der Priester“, эпосъ; новеллы: „Eine räthelhafte Katastrophe“; „Im Hörseberg“; „Drei Küsse“ и др.; романы: „Das bist Du!“, „Ein Problem“; „Vom Buchstaben zum Geiste“; „Eine heilige Familie“ и много др.

2) Г., Иоганъ, лютер. теологъ, род. 1582, ум. 1637; изучалъ сперва медицину, но по объѣту посвятилъ себя теології; былъ генераль-суперинтендантомъ въ Кобургѣ, а съ 1615 профессоромъ теології въ Іенѣ, гдѣ пользовался такою извѣстностью, что его совѣтовъ въ государственныхъ и церковныхъ дѣлахъ искали, какъ герцога веймарскій, такъ и иностранные правители. Замѣчательнѣйшія изъ его сочиненій: „Loci communes theologici“ (Іена, 1610—22, 9 томовъ, нов. изд., Лейпц., 1885); „Meditationes Sacrae“ (Лейденъ, 1627); которое много разъ издавалось и переведено на многіе европейскіе языки (на нѣмецк. 3 изд., Лейпц., 1876); „Confessio catholica et evangelica“ (Іена, 1634—37, 3 тома).

3) Г., Карлъ, врачъ, родился 1833 г.; изучалъ медицину въ Вюрцбургѣ, былъ ассистентомъ Гринигера въ Тюбингенѣ и 1861 назначенъ профессоромъ въ Іенѣ, а затѣмъ послѣдовательно былъ профессоромъ въ Вюрцбургѣ, Берлинѣ, гдѣ замѣнилъ Фрерихса. Г. имѣетъ большое значеніе, какъ клиницистъ, въ особенности по вопросамъ о болѣзняхъ легкихъ, горгани, а также и по дѣтскимъ болѣзнямъ. Относительно лѣченія расширенія легкихъ (эмфиземы легкихъ) Г. также сдѣлалъ многое и ему принадлежитъ методъ лѣченія этого страданія методическимъ сжатіемъ грудной кѣтки. Онъ написалъ: „Der Kehlkopfkrup“ (Тюбинг., 1859); „Der Stand der Diaphragmas“ (1860); „Lehrbuch der Kinderkrankheiten“ (1860—1880); „Lehrbuch der Auskultation und Perkussion“ (1866—1890); „Hand-

buch der Kinderkrankheiten“ (1877—1889). Въ русскомъ переводѣ имѣется „Учебникъ дѣтскихъ болѣзней“ (1881).

4) Г., Пауль, выдающійся духовный лирикъ XVII в., род. 1607, ум. 1676, былъ пробстомъ и діакономъ въ Берлинѣ. Какъ строгій лютеранинъ, ратовалъ противъ задуманной курфюрстомъ Фридрихомъ Вильгельмомъ униі лютеранъ съ реформатами. Когда же онъ отказался подчиниться эдикту 16 сентября 1664 года, которыми воспрецались обѣимъ сторонамъ взаимныя попреки съ каедрой, то былъ высланъ 1666 изъ страны. Но спустя нѣсколько лѣтъ, герцогъ саксенъ-мерзебургскій сдѣлалъ его архидіакономъ въ Люббенѣ. Первое изданіе 120 духовныхъ его пѣсенъ появилось (п. з. „Geistliche Andachten“) въ Берлинѣ 1666; въ новѣйшее время онѣ издавались много разъ (1842—90). Пѣсни Г. принадлежатъ къ прекраснѣйшимъ цвѣтамъ протестантской церковной поэзіи и къ лучшимъ нѣмецкимъ стихотвореніямъ XVII в. См. Roth, Paul G. (2 изд., Люббенъ, 1832), Langbecker, Paul Gerhards Leben und Lieder (Берл., 1841), а также небольшія сочиненія Бахмана (2 изд., Лейпц., 1876) и Рихтера (1876).

Гергардъ, графы голштинскіе: 1) Г. III, Великій, кромѣ Голштиніи и Штормарка, которыми обладалъ уже ранѣе, Г. получилъ (1326) въ наслѣдственный ленъ Южн. Ютландію (Шлезвигъ), причемъ положено было, что эта страна никогда не будетъ присоединена къ Даніи.

2) Г. VI, ввукъ предъд., получилъ въ ленное владѣніе герцогство Шлезвигъ (1386); взамиъ чего долженъ былъ подчиниться датскому королю и сопровождать его съ войскомъ на войну.

3) Г. II, владѣтель Эппштейна (1288—1305), одинъ изъ вліятельнѣйшихъ людей своего времени. Послѣ смерти Рудольфа Габсбургскаго, способствовалъ избранію въ короли графа Адольфа Нассаускаго, а затѣмъ Альбрехта I. Но онъ разсорился съ Альбрехтомъ, когда тотъ еще при жизни своей, вопреки волѣ Г., хотѣлъ заставить избрать въ короли своего сына Рудольфа. Архіепископъ, какъ говорятъ, ударилъ рукой по своему ягдгашу и воскликнулъ: „Тутъ найдется еще не одинъ король!“ См. Neumach, Gerhard von Erpenstein, Erzbischof von Mainz (Страсб., 1880).

4) Г., Вильгельмъ, нѣмец. поэтъ, род. 1780, ум. 1858. Г. сумѣлъ въ своихъ „Gedichte“ (Лейпц., 1826) такъ удачно попасть въ народный тонъ, что многія изъ нихъ получили широкое распространеніе и поются еще до сихъ поръ. Онъ написалъ еще драму „Sophonra“ и на мотивъ сербскихъ народныхъ и героическихъ пѣсенъ стихотворный сборникъ „Wila“ и др.

5) Г., Эдуардъ, археологъ, род. 1795, ум. 1867, посвятилъ себя изученію классическихъ древностей въ Бреславлѣ и Берлинѣ подъ руководствомъ Бека. При содѣйствіи другихъ археологовъ, Г. основалъ

1829 археологическій институтъ въ Римѣ; 1837 Г. получилъ мѣсто археолога при корол. музеѣ въ Берлинѣ, 1844 сдѣлался ординарнымъ профессоромъ при университетѣ и членомъ академіи. Изъ его многочисленныхъ произведеній назовемъ слѣд. объемистыя сочиненія: „Antike Bildwerke“ (Штуттг., 1827—44); „Auserlesene griechische Vasenbilder“ (Берл., 1839—58); „Etruskische Spiegel“ (1843—63, и 1884); „Griechische und etruskische Trinkschalen“ (1843); „Etruskische und kampanische Vasenbilder“ (1843); „Vases apuliens“ (1846) и „Trinkschalen und Gefässe“ (1848—50). Для ватиканскаго, неаполитанскаго и берлинскаго музеевъ Г. издалъ описанія античныхъ памятниковъ искусства. Г. принесъ болѣе существенную пользу наукъ своей организаторской дѣятельностью, нежели своими собственными изслѣдованіями. Его мелкія статьи подъ заглавіемъ „Gesammelte akademische Abhandlungen und Kleine Schriften“ появились въ Берлинѣ 1866—68, въ 2 том. См. O. Jahn, Eduard Gerhard, eine Lebensskizze (Берл., 1868); Reumont, Necrologia di Ed. G. (Флор., 1868).

6) Г., фонъ Риле, архитекторъ, былъ первымъ строителемъ Кѣльнскаго собора, закладка котораго происходила 1248. Онъ же, по всей вѣроятности, былъ составителемъ плана всей постройки, ум. 1295.

Гергебиль, аулъ въ Сѣв. Дагестанѣ, близъ Аймакинскаго ущелья, по которому идетъ одна изъ немногихъ дорогъ, соединяющихъ Сѣв. Дагестанъ съ внутреннимъ. 1842 близъ Г. русскими построено было 2 форта, въ которыхъ оставлено гарнизономъ 350 человекъ, при 5 орудіяхъ. При вторженіи Шамиля 1843, форты эти обложены были 5 т. горцевъ; первый штурмъ 29 окт. былъ отбитъ, не удался и второй 1 ноября; однако, потеря $\frac{1}{2}$ состава всего гарнизона заставила ночью покинуть одинъ фортъ и сосредоточить всѣ оставшіяся силы въ другомъ; при оставленіи форта въ немъ заложена была мина, которая и взорвана была тремя героями, погибшими вмѣстѣ съ 300 горцами. Затѣмъ число горцевъ достигло 12 т., и 8 ноября они взяли штурмомъ второй фортъ, въ которомъ было всего 50 челов. Горцы сильно укрѣпили форты, обративъ ихъ въ опорный пунктъ для набѣговъ въ Сѣв. Дагестанъ. 1847 главнокомандующій кн. Воронцовъ рѣшилъ овладѣть Г., но штурмъ 4 іюня, стоившій намъ до 600 чел., не удался, а распространившаяся въ войскахъ холера заставила снять осаду. 1848 русскія войска снова подошли 13 іюня къ Г., но на этотъ разъ повели уже правильную осаду, которая была крайне тяжела, въ виду скалистаго грунта; когда 6 іюля открытымъ со всѣхъ батарей (46 ор.) бомбардированіемъ разрушены были водоснабжательная башня и водопроводная канава, горцы покинули укрѣпленіе и присоединились къ скопищамъ Шамиля, находившимся вблизи Г. Затѣмъ укрѣпленіе было разрушено.

Гѣргей, Артуръ, одинъ изъ главнѣйшихъ предводителей венгровъ во время войны 1848—49, род. 1818; поступивъ въ венгерскую дворянскую гвардію въ Вѣнѣ, слушалъ лекціи въ піонерной школѣ, а затѣмъ служилъ въ гусарскомъ полку и 1845 вышелъ въ отставку, нѣкоторое время изучалъ въ Прагѣ химію, причемъ написалъ изслѣдованіе о летучихъ кислотахъ кокосоваго масла („Sitzungsberichte der Wiener Akademie“, 1848, III). 1848 Г. поселился въ своемъ родовомъ имѣніи, а съ началомъ военныхъ дѣйствій, поступилъ въ венгерскую службу, по порученію правительства устроилъ пистонную фабрику и закупилъ оружіе въ Люттихѣ. 30 августа 1848 Г. былъ назначенъ командиромъ подвижной національной гвардіи на правомъ берегу р. Тейссы, съ которой успѣшно отражалъ попытки кроатовъ перейти Дунай; взявъ въ сентябрѣ въ плѣнъ графа Евгенія Цихи, Г. предалъ его военному суду за измѣну и возстаніе противъ венгерскаго правительства и казнилъ, благодаря чему сдѣлался очень популярнымъ. 7 октября, вмѣстѣ съ полк. Перкцелемъ принудилъ при Озорѣ къ капитуляціи 10 тыс. арріергардъ отступившаго Елачича, а послѣ неудачнаго сраженія при Швехатѣ (30 окт.), былъ назначенъ, на мѣсто Могаса, командующимъ Дунайской арміей. Вслѣдствіе того, что войска Г. были растянуты на большомъ протяженіи, Г. послѣ перехода р. Лейты кн. Виндишгрецомъ (15 дек.), отступилъ къ Офену, а затѣмъ дѣйствовалъ на лѣвомъ флангѣ наступавшихъ австрійцевъ. 6 янв. Гергей издалъ вмѣстѣ съ многими офицерами въ Вайценѣ „Объясненіе верхней Дунайской арміи“, въ которомъ причиною военныхъ неудачъ выставляя распоряженія правительства. Чтобы спастись отъ наступающихъ австрійцевъ, Г. бросился въ горы, соединился въ Кашау съ Клапкой, а затѣмъ съ главнокомандующимъ Дембинскимъ. Когда Дембинскій потерпѣлъ пораженіе при Капольнѣ (26 февр.), то занявшій его мѣсто Г., двинулся со всѣми силами (50 тыс. чел.) на Виндишгреца, послѣ пѣлаго ряда удачныхъ боевъ, разбилъ Виндишгреца на голову при Ишасенгѣ (6 апр.), двинулся на сѣверъ по лѣвому берегу Дуная, разбилъ ген. Вольгемута при Наги-Шарло (19 апр.) и освободилъ отъ блокады Коморнъ (22 апр.), но попытка его отрѣзать австрійцамъ отступление не удалась. Когда 14 апрѣля народное собраніе въ Дебречинѣ объявило Венгрію независимой республикой, Г. принялъ портфель военнаго министра и главное командованіе надъ арміями, но не согласился перейти границу и перенести войну въ Австрію и Галицію. Пока Г. въ теченіе нѣсколькихъ недѣль осаждалъ Офенъ, для того чтобы водворить въ Пештѣ Дебречинское правительство, подоспѣла помощь со стороны Россіи, а новый австрійскій главнокомандующій Гайнау разбилъ Г. при Передѣ (20—21 іюня) и Пельтен-

берга при Раабѣ (28 іюня). Г. заперся въ укрѣпленномъ лагерѣ у Коморна и послѣ отказа отступить къ Пешту, а оттуда за Тиссу и Марошъ, былъ смѣщенъ правительствомъ съ должности главнокомандующаго, сохранивъ за собой лишь командование верхне-дунайскою арміею. Послѣ неудачнаго боя съ австрійцами (11 іюля), Г. оставилъ въ Коморнѣ гарнизонъ подъ начальствомъ Клапки и 13 іюля двинулся къ Вайцену, а затѣмъ, натолкнувшись тамъ на русскій авангардъ, отступилъ за Тиссу; направившись обходнымъ путемъ черезъ Мишкольць и Токай, Г. потерялъ много времени и лишь 9 авг. вступилъ въ Арадъ, гдѣ была резиденція правительства. 11 авг. Кошутъ отказался въ пользу Г. отъ диктатуры и такъ какъ послѣ пораженія другой венгерской арміи подъ Темешваромъ нечего было и думать о дальнѣйшемъ сопротивленіи, то Г. съ согласія большинства членовъ парламента и арміи вступилъ съ генер. Ридигеромъ въ переговоры о капитуляціи; 23 августа при Вилагошѣ Г. сложилъ съ 12 тыс. чел. оружіе и благодаря заступничеству цесаревича Александра Николаевича, былъ помилованъ и помѣщенъ на жительство въ Клагенфуртъ. По своимъ политическимъ убѣжденіямъ, Г. былъ сторонникомъ умѣренной партіи, требовавшей для Венгріи самостоятельной конституціи, въ противоположность Кошуту, высказывавшему крайніе республиканскіе взгляды. Разочарованные въ исходѣ войны, венгерцы несправедливо обвиняли Г. въ измѣнѣ, а Г. пытался оправдаться въ книгѣ „Mein Leben und Wirken in Ungarn in den Jahren 1848 und 1849“ (Лейпц., 1852, 2 тома). 1868 Г. возвратился въ Венгрію, и жилъ на покоѣ въ Визеградѣ. Цѣлымъ рядомъ историческихъ изслѣдованій, начиная съ брошюры Аспермана „Откровенное слово въ дѣлѣ А. Г.“ (на венг. яз., Клаузенб., 1867) и издавнаго братомъ Гергея Стефаномъ сборника „1848 és 1849—böl“ (Будапештъ, 1885, 2 тома), была доказана несправедливость взведеннаго на Г. обвиненія въ измѣнѣ и 1885 это обвиненіе было окончательно снято публичнымъ заявленіемъ собранія магнатовъ въ Будапештѣ. См. Horn, Arthur G., Oberkommandant der ungarischen Armee (Лейпц., 1850); Kmety, A. Görgeis Leben und Wirken in Ungarn (Лонд., 1853).

Гергелиновое масло, то же, что сесаповое масло.

Гергенретеръ (Hergenröther), Иосифъ, католическій историкъ, род. 1824—90, извѣстенъ особенно своимъ сочиненіемъ: „Anti-Ianus“ (Фрейб., 1870); въ которомъ онъ защищалъ папскую непогрѣшимость; кромѣ того ему принадлежатъ: „Der Kirchenstaat seit der französischen Revolution“ (Фрейб., 1860); „Plotius, Patriarch von Konstantinopel“ (Перенб., 1867—69, 3 тома); „Katholische Kirche und christlicher Staat“ (Фрейб., 1872, сокращ. изданіе 1874); „Handbuch der allgemeinen Kirchengeschichte“

(3 тома, 3 изд., 1884—86). За свою литературную дѣятельность, проникнутую ультрамонтанскими воззрѣніями, Г. былъ возведенъ въ кардиналы и переселился въ Римъ, въ качествѣ архиварія св. престола; здѣсь онъ продолжалъ Гефеле „Konzilien-geschichte“ (т. 8 и 9, Фрейб., 1887—90).

Гѣргень (Görgeny), отрогъ южныхъ Карпатовъ въ Венгрии (Седьмиградіи), тянется въ сѣв.-зап. направленіи къ Марошу. Горы покрыты лѣсами, однако, суровы, необитаемы и достигаютъ въ вершинѣ Мезѣгавашъ 1777 м. высоты.

Гергла (Hergla), мѣстечко въ Тунисѣ, близъ зал. Гаммаметъ, наполовину въ развалинахъ, съ остатками древняго римск. г. Ноггеа Caelia, важный вывозной портъ, съ 1500 жит.

Герго Рейхенбергскій (Gerhoh v. Reichensberg), средневѣковый нѣм. писатель, род. 1093, ум. 1169, былъ пробстомъ монастыря Рейхенбергъ. За политическія статьи Г. противъ папы Александра III имп. Фридрихъ I наложилъ опалу на монастырь. Между сочиненіями противъ злоупотребленій куріи особенно замѣчательна статья подъ загл. „De investigatione Antichristi“, содержащая кромѣ того интересныя сообщенія относительно 2-го крестоваго похода. Въ статьѣ „De quarta vigilia postis“ Г. обличаетъ прелатовъ и кардиналовъ въ жадности и высокомеріи. Сочиненія Г. изданы подъ загл. „Gerhohi opera hactenus inedita“ (Линцъ, 1875). См. Nobbe, „Gerhoh von Reichensberg“ (Лейпц., 1881); Sturmhöfel, „G. v. R.“ (1881—88).

Герговія (Gergovia), трудно доступный горный г. арверновъ въ древней Галліи, немного южнѣ Августонемета (въ наст. время Клермонъ-Ферранъ); въ Г. успѣшно защищался противъ Цезаря Верцингеторигъ въ 52 до Р. Хр., во время общаго возстанія галловъ. Уже при Августѣ г. пришелъ въ упадокъ и отъ него сохранились лишь скудныя развалины. Мѣстность еще по сіе время называется Гергойя (Gergoie).

Герде (Hörde), г. въ прусск. округѣ Арнсбергъ, при р. Эмшеръ, узловой пунктъ ж. д., 106 м. в. у. м., съ древнею крѣпостью (1299), нѣкогда резиденціей графовъ Марки, а въ наст. время жилищемъ заводск. служащихъ; (1895) 18,638 жит., изъ нихъ 8446 катол. и 277 евр. Г. служить мѣстопробыв. союза Г. горнозаводчиковъ, обладателей крупныхъ промышленныхъ предприятий; литье чугуна и стали, пудлинговальныя, кузнечныя и прокатныя мастерскія и желѣзо-дѣлат. заводъ (8 доменныхъ печей и обширныя заведенія для приготвленія кокса). Число рабочихъ до 4000, производство за 1892—93 гг. 431,317 тоннъ на сумму 29 милл. марокъ.

Герде, лѣсъ съ охотничьимъ замкомъ въ Ганноверѣ, гдѣ 4 сент. 1813 дивизія Пеше (корп. Даву) потерѣла поражение отъ союзниковъ, подъ начальствомъ ген. Вальмодена (12 т.); ночью, потерявъ 500 чел.

убитыхъ, болѣе 2000 плѣнныхъ и всю артиллерию, Пешѣ удалось отойти къ Люнебургу. Въ этомъ сраженіи пала прусская героиня Элеонора Прогаска (21 г.), служившая въ вольныхъ егеряхъ подъ именемъ Ренца.

Гердеръ (Herder), 1) Бартоломеусъ, книгоиздатель, род. 1774, ум. 1839, основатель 1801 въ Меерсбургѣ на Боденскомъ оз. книжную торговлю и типографію, которая съ 1810 подъ названіемъ „Herdersche Universitätsbuchhandlung“ въ Фрейбургѣ. Его сыновья дали предпріятію специально католическое направленіе.

2) Г., Иоганъ Готфридъ фонъ, одинъ изъ наиболѣе выдающихся и вліятельныхъ писателей и мыслителей Германіи, родился 25 авг. 1744 въ Морунгенѣ въ Восточн. Пруссіи, ум. 18 дек. 1803 въ Веймарѣ. Въ ранней юности положеніе его было мрачное и тяжелое и избавленіемъ отъ него онъ былъ обязанъ только вмѣшательству одного русскаго полковаго хирурга, который предложилъ отцу Г. взять юношу съ собою для изученія хирургіи въ Кенигсбергѣ, а оттуда въ Петербургъ. Г. прибылъ въ столицу Вост. Пруссіи въ концѣ лѣта 1762, и такъ какъ сразу понялъ, что совершенно не подходилъ къ избранной для него его покровителемъ специальности, то записался студентомъ на богословскій факультетъ. Значительное вліяніе на духовное развитіе юноши оказалъ изъ университетскихъ преподавателей одинъ только Кантъ, а внѣ университетск. круговъ „сѣверный магъ“. І. Г. Гаманнъ (см.). Изъ воздѣйствій, оказанныхъ на него обширнымъ и разнообразнымъ чтеніемъ, наиболѣе глубокимъ, опредѣлившимъ весь его духовный складъ было вліяніе Ж. Ж. Руссо. Первыми литературными опытами Г. были стихотворенія и рецензіи въ „Königsbergische Zeitung“ Кантера; при этомъ возникали и различныя литературныя планы. Осенью 1764 Г. былъ приглашенъ въ Ригу преподавателемъ въ соборную школу, позже былъ назначенъ тамъ же пасторскимъ адъюнктомъ при двухъ церквяхъ, такъ что нашель немаловажное поприще для дѣятельности въ этой старой столицѣ Лифляндіи, которая въ то время пользовалась еще почти полной самостоятельностью. Въ этихъ благоприятныхъ обстоятельствахъ Г. началъ свою широкую литературную дѣятельность статьями: „Fragmente über die neuere deutsche Litteratur“ (Рига, 1766—67), „Über Thomas Abts Schriften. Der Torso von einem Denkmal, an seinem Grab errichtet“ (1768) и „Kritische Wälder“ (1769). Указывая на то, что литературныя произведенія всѣхъ національностей опредѣляются особымъ гениемъ народности и языка, и дополняя критическій методъ изслѣдованія Лессинга своимъ собственнымъ, генетическимъ, Г. занялъ самостоятельное положеніе въ великой борьбѣ той эпохи. Сильное стремленіе къ путешествіямъ и потребность подготовиться къ будущей крупной дѣятельности побудили Г. весной 1769 вый-

ти въ отставку. Въ июнѣ онъ отправился въ большое путешествіе и посѣтилъ Парижъ, а въ концѣ апрѣля 1771 занялъ должность придворнаго проповѣдника и совѣтника консисторіи въ Бюкебургѣ. Время пребыванія въ этомъ городѣ было для Г. настоящимъ періодомъ „бури и натиска“. Талантливымъ разсужденіемъ, премированнымъ берлинской академіей, „Über den Ursprung der Sprache“ (Берл., 1772), начатымъ Г. еще въ Страсбургѣ, открывается длинный рядъ разнообразнѣйшихъ сочиненій, въ которыхъ Г. прокладываетъ и указываетъ новые пути для молодой литературы. Двумя статьями въ летучихъ листкахъ „Von deutscher Art und Kunst“ (Гамб., 1773), „Über Ossian und die Lieder alter Völker“ и „Über Shakespeare“ и сочиненіемъ „Ursache des gesunkenen Geschmacks bei den verschiedenen Völkern, da er gebührt“, Г. сталъ въ самую центрѣ движенія, стремившагося къ обрѣтенію вновь поэзіи, дышащей истинною натурою, исходящей изъ жизни и воздѣйствующей на жизнь. Въ сочиненіи „Auch eine Philosophie der Geschichte zur Bildung der Menschheit“ (Рига, 1774) онъ объявляетъ войну хвастливому и бесплодному образованію эпохи „просвѣщенія“. Уже и эта работа вызвала рѣшительнѣйшія возраженія и злобныя нападки на Г.; но онъ еще болѣе усилился по поводу его богословскихъ и полубогословскихъ работъ: „Älteste Urkunde des Menschengeschlechts“ (Рига, 1774—76); „Briefe zween Brüder Jesu in unserm Kanton“ (Лемро, 1775), „Erläuterungen zum Neuen Testament, aus einer neueröffneten morgenländischen Quelle“ (Рига, 1775) и 15 „Provinzialblätter an Prediger“ (1774). Въ то время, какъ Г. велъ переговоры по приглашенію его въ геттингенскій университетъ, онъ благодаря дружескимъ стараніямъ Гете, былъ весною 1776 призванъ въ Веймаръ гдѣ его литературная дѣятельность становилась все шире и сильнѣе. Процессъ внутренняго просвѣтленія, обратившій наиболѣе выдающихся представителей „бури и натиска“ въ главныхъ вождей нѣмецкой классической литературы, начался и у Г. къ концу 70-хъ годовъ. Очень важное философское разсужденіе „Vom Erkennen und Empfinden der menschlichen Seele. Bemerkungen und Träume“ (Рига, 1778), „Die Plastik. Einige Wahrnehmungen über Form und Gestalt aus Pygmalions bildendem Traum“ (1778) и давно готовая къ печати „Volkslieder“ (которымъ только впоследствии Іоганнесъ ф. Мюллеръ далъ заглавіе „Stimmen der Völker in Liedern“, 1778—79) — были первыми произведеніями, вышедшими въ свѣтъ во время пребыванія Г. въ Веймарѣ. Премированное мюнхенской академіей разсужденіе „Über die Wirkung der Dichtkunst auf die Sitten der Völker in alten und neuen Zeiten“ (1778) представляетъ новыя доказательства, что истинная поэзія есть языкъ чувствъ, первыхъ могучихъ впечатлѣній, фантазіи

и страсти, что поэтому дѣйствіе языка чувствъ всеобщее и въ высшей степени естественное; — истина, которую въ то же время пропаягандировали въ широкихъ кругахъ его „Народныя пѣсни“, избранныя съ большимъ умѣньемъ и знаніемъ литературы, живо прочувствованныя и отчасти прекрасно переведенныя.

Чрезвычайно счастливое вліяніе на дальнѣйшее духовное развитие Г. оказывало возобновеніе съ начала 80-хъ г. близкихъ отношеній его и его семейства къ Гете. Въ этотъ же періодъ 80-хъ г. Г. создалъ почти все то, что доставило внутренней зрѣлостью и внѣшнимъ совершенствомъ прочное значеніе всегда гениальной его дѣятельности. Если „Briefe, das Studium der Theologie betreffend“ (Вейм., 1780—81, 4 ч.) и рядъ отличныхъ проповѣдей относятся къ должности и ближайшимъ обязанностямъ Г., то большое, оставшееся неоконченнымъ сочиненіе „Vom Geiste der Ebräischen Poesie“ (Дессау, 1782—83, 2 ч.; изд. Гофманомъ, Гота, 1891) представляетъ уже переходъ отъ теологии къ поэзіи и литературѣ. Изъ глубокаго сочувствія къ природной силѣ, благочестію и своеобразной красотѣ еврейской поэзіи создано произведеніе, о которомъ биографъ Г., Р. Гаймъ, отзываясь, что оно „сдѣлало для знанія и пониманія востока то же, что сдѣлало сочиненія Винкельмана для изученія искусства и археологии“. 1785 Г. началъ изданіе своего большаго главнаго труда „Ideen zur Philosophie der Geschichte der Menschheit“ (Рига, 1784—91, 4 т.), бывшаго окончательнымъ выполненіемъ любимаго плана, болѣе широкимъ развитіемъ мыслей, которыя онъ давно уже высказывалъ въ небольшихъ сочиненіяхъ, и вмѣстѣ съ тѣмъ — энергическимъ собраніемъ во едино всѣхъ его мыслей и (какъ напоминали его противники) мечтаній о природѣ и жизни человѣка, о космическомъ значеніи земли, о задачѣ живущихъ на ней людей, „коихъ единственная цѣль бытія направлена къ образованію человѣчности, которой должны служить всѣ назменныя земныя потребности“; о языкахъ и нравахъ, о религіи и поэзіи, о сущности и развитіи искусствъ и наукъ, объ образованіи народностей и объ историческихъ событіяхъ. Одновременно Г. напечаталъ сборникъ „Zerstreute Blätter“ (Гота, 1785—97, 6 частей), рядъ прекраснѣйшихъ статей и поэтическихъ переводовъ. Свое уваженіе къ Спинозѣ, онъ выразилъ въ разговорахъ, которые напечаталъ 1787 подъ загл. „Gott“.

Важный періодъ въ жизни Г. составило путешествіе въ Италію 1788—89. Но состояніе его здоровья ухудшилось только временно; физическія страданія лишали его жизнерадостности и рабочей силы. Пятая часть „Ideen“ осталась недописанной и уже „Briefe zur Beförderung der Humanität“ (Рига, 1793—97, 10 сборниковъ) носятъ окраску его омраченнаго духа. Но и въ этотъ періодъ онъ еще даетъ превосходныя произведенія. Старый Гердеровскій духъ сохраняется въ его-

„Terpsichore“ (Любекъ 1795), въ „Christliche Schriften“ (Рига, 1796—99, 5 сборниковъ), въ статьяхъ для „Horen“ Шиллера. За то въ „Metakritik zur Kritik der reinen Vernunft“ (Лейпц., 1799, 2 ч.) и въ „Kalligone“ (1800) Г. съ ожесточеніемъ и бездоказательно нападаетъ на философію и эстетику Канта; „Adrastea“ (1801—1803, 6 ч.) полна скрытыми выходками противъ красоты и жизнерадостности поэзіи Гете и Шиллера, которыхъ онъ не признаетъ, недостойно восхваляя при этомъ отжившее и ограниченное. Только мучительное физическое состояние можетъ оправдать этотъ послѣдній злополучный поворотъ въ его литературной дѣятельности. Физическія силы все болѣе ослабѣвали. Послѣднюю отраду доставила ему поэтическая обработка „Legenden“, переводъ цикла романсовъ „Cid“ и драматическія произведенія: „Der entfesselte Prometheus“ и „Admets' Haus“. Въ 1802 и 1803 онъ лѣтотъ ѣздилъ лѣчиться на воды въ Ахенъ и Эгербрунненъ. Осенью 1803 послѣдовалъ новый сильный припадокъ неизлѣчимой болѣзни печени, и зимою Г. умеръ. На его надгробномъ памятникѣ въ веймарской городской церкви надпись: „Licht, Liebe, Leben“ („свѣтъ, любовь, жизнь“); передъ церковью поставлена 1850 бронзовая статуя Г. (раб. Шаллера).

Въ нѣмецкой литературѣ Г. является часто полнымъ загадокъ и противорѣчій, менѣе ровнымъ въ произведеніяхъ, чѣмъ его великіе современники, но безъ сравненія богатымъ, многостороннимъ, одареннымъ высочайшимъ вдохновеніемъ и глубочайшей силой критики, изобилующимъ духовной жизнью и пробуждающимъ ее вокругъ себя. Въ преобразованіи нѣмецкой жизни въ концѣ XVIII в. онъ принималъ болѣе могучее и рѣшительное участіе, чѣмъ кто либо другой, и слѣды его дѣятельности можно найти и въ литературѣ въ тѣсномъ смыслѣ, и въ спеціальныхъ наукахъ, и въ тѣхъ отрасляхъ ихъ, которыя возникли по его инициативѣ. Почти во всѣхъ его произведеніяхъ обнаруживается громадное богатство мыслей, гениальность воззрѣнія и изумительная восприимчивость всего истинно-поэтическаго. Очень высоки его заслуги, какъ переводчика, усвоившаго и истолковавшаго духъ поэзіи чужихъ народностей. Наряду съ „Volkslieder“, Сидомъ, эпиграммами изъ греческой автологіи, поученіями изъ „Сада розъ“ Сади и большимъ количествомъ другихъ стихотвореній и поэтическихъ образовъ, которые перенесъ въ нѣмецкую литературу восприимчивый духъ Г., стоятъ тѣ восточные рассказы, параміи и басни, которыми Г. пользуется, чтобы въ пересказъ вложить свои собственныя нравственныя воззрѣнія и ученія о гуманности, и которые, такимъ образомъ и благодаря способу пересказа, представляютъ его духовную собственность. Но еще выше, чѣмъ поэтъ, является повсюду Г., какъ прозаикъ: великій историкъ культуры, философъ религіи, эстетикъ съ тонкимъ чутъ-

емъ, производительный критикъ, блестящій эссеистъ, наконецъ, проповѣдникъ и ораторъ съ богатымъ содержаніемъ въ привлекательной формѣ.

Въ первый разъ „Sämtliche Werke“ Г. вышли въ изданіи, предпринятомъ Г. Георгомъ Мюллеромъ, Иоганнесомъ ф. Мюллеромъ и Гейне при содѣйствіи вдовы и сына Г. (Штуттг., Котта, 1805—1820, 45 т.; карм. изд. съ дополненіями 1827—30, 60 т. и 1852—54, 40 т.). Зупанъ и Редлихъ издали „Herders ausgewählte Werke“ (Берл., 1884—87, т. 1—4). Сборники писемъ Г. издали Дюнцеръ и Ферд. Готфр. ф. Гердеръ въ въ сочиненіяхъ: „Aus Herders Nachlass“ (Франкф., 1856—57, 3 т.); „Herders Briefwechsel mit seiner Braut“ (1858); „Herders Reise nach Italien“ (Гисенъ, 1859) и „Von und an H.“ (Лейпц., 1861—62, 3 т.); О. Гофманъ издалъ переписку съ Николаи (Берл., 1887) и съ Гаманномъ (1889). См. также Suphan, „Goethe und H.“ („Preussische Jahrbücher“, 1878). Очень богатыя посмертныя работы Г. приобрѣтены берлинской королевской бібліотекой и использованы для критическаго изданія.

Изъ біографически-критическихъ сочиненій о Г., кромѣ собранныхъ его женой (см. ниже) „Erinnerungen“ и написаннаго его сыномъ Эмилемъ Готфридомъ Г. „Lebensbild“ (Эрланг., 1846—47, 3 т.), слѣдуетъ упомянуть: Danz и Gruber, Charakteristik J. G. von Herders (Лейпц., 1805); далѣе Н. Döring, Herders Leben (2 изд., Вейм., 1829); Jegor v. Sievers, H. in Riga (Рига, 1868); Joret, H. et la renaissance littéraire en Allemagne (Пар., 1875); а главнымъ образомъ біографическій трудъ: R. Naum, H. nach seinem Leben und seinen Werken (Берл., 1880—85, 2 т.). Это сочиненіе переведено на русскій языкъ („Гердеръ и его время“, Москва, 1889); см. кромѣ того Bärenbach, H. als Vorgänger Darwins und der modernen Naturphilosophie (Берл., 1877); Kühnemann, Herders Persönlichkeit in seiner Weltanschauung (Берл., 1893), его-же, Herders Leben (Мюнх., 1894). По русски: Пыпинъ, А. Н., „Гердеръ“ („Вѣстн. Евр.“ 1890). Изъ сочиненій самаго Г. по русски есть только старыи переводъ (1829) „Мысли объ исторіи человѣчества“.

Жена Г., Марія Каролина, урожд. Флаксландъ, род. 1750, ум. 1809, по смерти отца жила у своей сестры въ Дармштадтѣ, гдѣ познакомилась съ Г. и 1773 вышла за него замужъ. По смерти Г. она привела въ порядокъ оставшіеся послѣ него литературныя матерьялы и написала „Erinnerungen aus dem Leben Herders“ (изд. Г. Мюллеромъ, Штуттг., 1820, 2 т., нов. изд. 1830, 3 т.).

Гердиманъ-чай, Чердыминъ-чай, р. Бакін. губ., беретъ начало на южномъ склонѣ главнаго Кавказск. хр. съ горы Бабадахъ, течетъ долгое время въ узкой горной долинѣ, выходитъ у с. Калагайлы на равнину, гдѣ распадается на нѣсколько рукавовъ, вся вода которыхъ расходуется на

мѣстное орошеніе, такъ что р. до Куры не доходить; у ст. Кюндамиръ пересѣкается жел. дор.

Гёрдль-рась (Hurdle-race), скачка съ препятствіями въ видѣ легкихъ плетеныхъ заставокъ, черезъ которыя ѣздокъ долженъ перескочить или которыя онъ долженъ взять.

Герднеръ (Gairdner), Джемсъ, англ. историкъ, род. 1828, занималъ должность въ британскомъ музеѣ; съ 1846 состоитъ при англ. государств. архивѣ, а 1859 назначенъ помощникомъ охранителя общественныхъ бумагъ (Assistant keeper of the public records). Онъ напечаталъ: „Memoirs of Henry VII“ (1858); „Letters and papers of the reigns of Richard III and Henry VII“ (1861—63); „The houses of Lancaster and York“ (1874); „The Paston letters“ (1872—75); „Calendar of state papers of Henry VIII“ (1880—90); „History of the life and reign of Richard III“ (1879); „Early chroniclers of Europe: England“ (1879); „Three fifteenth century chronicles“ (1880); „Studies in English history“ (1881); „Henry VII“ (1889).

Гердонея, древній римскій городъ въ Апуліи, близъ котораго Ганнибалъ дважды разбилъ римлянъ: въ 212 г. до Р. Хр. (изъ 18 т. римлянъ претора Фульвія спаслось только 2 т.) и въ 210 г. до Р. Хр. (изъ войскъ проконсула Фульвія Центумалуса убито 7000 чел.).

Гердъ, Александръ Яковл., педагогъ и писатель-переводчикъ (1841—88). Онъ былъ сыномъ англичанина, прибывшаго въ Россію при Александрѣ I учителемъ школъ, устроенныхъ по методу Белль-Ланкастра. Окончивъ физико-математич. фак. спб. унив., Г. преподавалъ въ воскр. школахъ, особенно въ безплатной василеостровской, а по закрытіи ея онъ, 1865—71, былъ воспитателемъ и преподавателемъ естеств. исторіи въ 1-й военной гимназіи и давалъ уроки въ паж. корпусѣ. Съ 1870 по декабрь 1874 Г. былъ директоромъ землед. колоніи для исправленія малолѣтнихъ преступниковъ, гдѣ, благодаря высокой гуманности и любви къ дѣлу, достигъ блестящихъ результатовъ. Съ 1877 онъ завѣдывалъ перворазряднымъ женскимъ уч. заведеніемъ кн. Оболенской, а съ преобразованиемъ этого завед. въ гимназію (1879) былъ предсѣдателемъ педагог. совѣта; съ 1878 былъ преподавателемъ вел. князей Георгія и Михаила Александровичей и вел. княжны Ксении Александровны. Кромѣ того, онъ былъ членомъ общ. (съ основанія его) для доставленія средствъ высшимъ женскимъ курсамъ, а 1882—88 предсѣдателемъ комитета этого общ. Въ теченіе 10 лѣтъ Г. читалъ естествознаніе на женскихъ педагогич. курсахъ и нѣкот. время на курсахъ фребелевскаго общ., а съ 1880 по 1883 былъ экспертомъ по учебной части при спб. городской училищной комиссіи. Подъ его редакціей переведены: ботанич. „Происхожденіе видовъ“ Дарвина (Спб., 1867—68)

и 2-й т. „Основаній біологіи“ Герберта Спенсера (1870). Въ концѣ 60-хъ г. онъ былъ негласнымъ редакторомъ педагогич. журнала „Учитель“. Написанные имъ учебники („Опредѣлитель минераловъ“, „Учебникъ минералогіи для городскихъ училищъ“, „Руков. минералогіи для реальныхъ училищъ“ и „Краткій курсъ естествознанія“) пользуются заслуженною извѣстностью и выдержали по 5—6 изданій. Его книга „Предметные уроки“ (Спб., 1883) имѣетъ весьма цѣнное значеніе для педагоговъ. См. Н. Ермолинъ, „Очеркъ жизни А. Я. Г.“ (Спб., 1889).

Гердъ (Hurd), Ричардъ, англ. ученый, род. 1720. въ Конгривѣ, въ Стаффордширѣ, ум. 28 мая 1808 въ Кембриджѣ, вступилъ въ 1744 въ духовное сословіе, былъ назначенъ 1775 епископомъ Личфильда и Ковентри, 1781 епископомъ ворчестерскимъ, а 1783 сталъ архиепископомъ кентерберійскимъ. Главныя сочиненія его: „Horatii epistola ad Pisones with notes“ (Лонд., 1749, 3 т.; 5 изд. 1766; переводъ на нѣмецкій языкъ Eschenburg'a, Лейпц., 1772, 2 т.) и „Dialogues moral and political“ (1758—64, 3 т.; 2 изд. 1765). См. Kilvert, Memoir of Bishop Hurd (Лонд., 1860).

Гердъ (Gerdhr), въ скандинавск. мифологіи дочь великана Гимира и супруга бога Фрейра.

Гёрдъ и Макдональдъ (Heard and Macdonald), два о-ва Индѣйскаго ок., подъ 53° 3' ю. ш. и 72—73° в. д., къ ю.-в. отъ Кергуэльской земли, имѣющей болѣе мягкой климатъ. О-ва покрыты ледниками, фирнъ спускается очень низко. Нэрсъ, посѣтившій о-ва 1874, наблюдалъ въ февралѣ (конецъ лѣта) въ воздухѣ и на поверхности моря температ. только въ 2—4°. О-ва, посѣщаемыя китоловами, были открыты 1854 англійск. капитаномъ Макдональдомъ.

Гёре (Göhre), Павелъ, германскій политическій дѣятель, род. 1864, 1885—88 изучалъ въ лейпцигскомъ унив. богословіе и политическую экономію, 1888—90 и 1894—97 былъ евангелическимъ пасторомъ сперва въ королевствѣ Саксоніи, потомъ въ прусской провинціи Бранденбургъ, въ мѣстностяхъ, населенныхъ преимущественно рабочими. 1888—90 издавалъ еженедѣльный журналъ „Christliche Welt“. 1890 Г., въ цѣляхъ изученія быта рабочихъ, прослужилъ нѣсколько мѣсяцевъ рабочимъ на различныхъ фабрикахъ въ Кемницѣ; результатомъ наблюденій явилась книга „Drei Monate Fabrikarbeiter und Handwerksbursche“ (Лейпцигъ, 1891), обратившая на себя всеобщее вниманіе живымъ описаніемъ быта и міросозерцанія саксонскихъ рабочихъ. 1891—94 Г. былъ генеральнымъ секретаремъ „Евангелически-соціального конгресса“; въ качествѣ такового, онъ съ помощью 17,000 протестантскихъ духовныхъ лицъ Германіи произвелъ анкету о положеніи сельскихъ рабочихъ Германіи, результаты которой должны быть опубликованы въ ближай-

шемъ будущемъ. 1896 Г. вмѣстѣ со своимъ другомъ, пасторомъ Науманномъ, и проф. Зономъ основалъ „Национально-соціальный союзъ“, который принялъ горячее участіе, какъ самостоятельная политическая партія, въ выборахъ въ рейхстагъ 1898. Въ этомъ союзѣ самъ Г. занималъ мѣсто на лѣвомъ крылѣ, будучи весьма близокъ къ социаль-демократамъ по всѣмъ экономическимъ и социальнымъ вопросамъ, но оставаясь націоналистомъ и монархистомъ. 1898 рѣчь, произнесенная императоромъ Вильгельмомъ II въ Эйнгаузенѣ, съ требованіемъ смиренняго дома за подстрекательство къ стачкамъ (Zuchthausrede) нанесла, сильный ударъ монархическимъ убѣжденіямъ Г., и онъ предложилъ Национально-соціальному союзу „пересмотръ національной программы, поскольку она является монархической“, требуя, чтобы Союзъ изъ „буржуазно-соціального“ сталъ „пролетарски-соціалистическимъ“. Требованіе не было удовлетворено; напротивъ, Союзъ обнаружилъ наклонность идти направо; тогда Г. разорвалъ съ нимъ, а въ маѣ 1900, на рабочемъ собраніи въ Кемницѣ, произнесъ рѣчь, въ которой заявилъ, что переходитъ въполнѣ на сторону социаль-демократіи, не видя въ ея принципахъ ничего противорѣчащаго его религиознымъ убѣжденіямъ, котор. онъ сохраняетъ. Рѣчь эта напечатана брошюрой подъ загл.: „Wie ein Pfarrer Sozialdemokrat wurde, eine Rede von P. G., Pfarrer a. D.“ (Берл., 1900). Съ тѣхъ поръ Г. состоитъ активнымъ членомъ социаль-демократической партіи. Кромѣ названныхъ выше онъ написалъ еще: „Die evangelisch-soziale Bewegung“ (Лейпц., 1896).

Гередиа (Héredia), Хозе Марія де, французскій поэтъ, род. 1842 на о-вѣ Кубѣ, ребенкомъ попалъ во Францію, гдѣ получилъ школьное образованіе и позже, вернувшись послѣ кратковременнаго пребыванія на своей испано-американской родинѣ, окончилъ курсъ въ Ecole des chartes. Затѣмъ онъ посвятилъ себя поэтическому призванію, время отъ времени печатая какой нибудь советъ или отрывокъ, истинныя жемчужины поэзіи, вообще же довольствовался чтеніемъ своихъ произведеній въ кругу друзей. Постепенно онъ приобрѣлъ репутацію самаго блестящаго и богатаго красками изъ франц. поэтовъ. Испанецъ усвоилъ чужой языкъ, не утративъ въ то же время своего темперамента и природной „грандецы“. Г. соединяетъ съ полнымъ обладаніемъ формой живую фантазію и повѣствовательный талантъ, который онъ охотно посвящаетъ великимъ историческимъ сюжетамъ. Въ его стихотвореніяхъ, выходящихъ съ 1893 и разсчитанныхъ на 3 т., подъ заглавіемъ „Grophées“, выдающееся мѣсто занимаютъ „Conquistadores“, завоеватели Америки. Въ маѣ 1895 Г. избранъ въ члены французской академіи.

Герен (Héra), торжественный праздникъ въ честь Геры, справлявшійся гл. обр.

въ Аргосѣ черезъ каждые пять лѣтъ съ играми и состязаніями и существовавшій и въ императорскую эпоху. Жрица па колесницѣ, запряженной четырьмя бѣлыми быками, ѣхала къ храму Геры (см. *Герей*); ее сопровождала торжественная процессія народа и вооруженныхъ воиновъ. Послѣ принесенія въ жертву большого числа быковъ (вслѣдствіе чего праздникъ носилъ также названіе Гека том беи), устраивалось общее жертвенное пиршество и различныя состязанія. Г. праздновались также въ Элидѣ, на Эгинѣ, Самосѣ и въ другихъ мѣстахъ.

Герей (Ἡραῖον), знаменитый храмъ Геры между Аргосомъ и Микенами. Въ 429 до Р. Хр. храмъ сгорѣлъ, но былъ заново отстроенъ аргивяниномъ Эвполомомъ въ дорическомъ стилѣ и украшенъ Поликлетомъ цѣнными произведеніями искусства, среди которыхъ особенно славилась колоссальная статуя богини изъ золота и слоновой кости (см. *Гера*). Въ 1854—1880 и 1891—94 на этомъ мѣстѣ производились раскопки, обнаружившія значительные остатки очень большого храма (обломки здания и скульптурныя произведенія). См. Waldstein, Excavations of the American School of Athens at the Heraion of Argos (Лондонъ, Нью-Йоркъ и Бостонъ, 1892).

Геремансъ (Heremans), Якобъ Францъ Иоганъ, одинъ изъ лучшихъ знатоковъ нидерландской и фламандской литературы и языка, род. 1825, ум. 1884, членъ бельгійской академіи наукъ и искусствъ. Какъ докладчикъ комиссіи по упорядоченію фламандскаго правописанія, 1864, Г. ввелъ въ Бельгіи голландскую орфографію. Изъ его литературно-историческихъ работъ особенно слѣдуетъ отмѣтить: „Nederlandsche dichterhalle“ (Гентъ, 1858—64); „Over den invloed van Noord-Nederland op de letterkunde in de zuidelijke provinciën gedurende het tijdperk 1815—1830“ (Антверп., 1874); „Hoffmann van Fallersleben en de nederlandsche letterkunde“ (Гентъ, 1874); изъ сочиненій по языковеденію; „Nederlandsche spraakleer“ (1846); „Nederlandsche metrie“ (1862) и „Franschnederlandsch en Nederlandsch-fransch woordenboek“ (Антв., 1865—69). 1864 Г. основалъ значительный фламандскій журналъ: „Nederlandsch Museum“.

Гөрёмбэль-Талольца (Görömböly-Tarolcsa), курортъ въ венг. комитатъ Боршодъ, въ 3 км. отъ Мишкольца, 126 м. н. у. м., живописно расположенъ, съ богатыми водами химически-индифферентными источниками (25°), образующими нѣск. прудовъ.

Геренианъ, послѣдній царь Пальмира, см. *Зеновія*.

Геренсія, Эрэнсія (Herencia), г. въ исп. провинціи Сіудадъ Реаль, при р. Гигуэла, имѣетъ винодѣліе, плодоводство, мыловар. и суконное производство (1887) 5924 жит.

Герень, прежнее, нынѣ не употреб. названіе Амурскаго зал. (см.).

Герень (Guérin), Леонъ де, франц писатель, род. 1807, ум. 1886. Основалъ „Journal des enfants“, затѣмъ „Gazette des enfants et des jeunes personnes“. Наибольшее значеніе имѣють его „Histoire maritime de France“ (1842—43, 4 изд. 1863) и исторія крымской войны, „Histoire de la dernière guerre de Russie“ (1858). Изъ его многочисленныхъ сочиненій для юношества, частью написанныхъ подъ псевдонимомъ Леонидъ де Мирбель, наиболѣе извѣстны: „Le tour du monde“, „Les jeunes navigateurs“, „Les marins illustres de la France“, „Les navigateurs français“, „Veillées du vieux matelot“ и др.

Герень-Меневи́ль (Guérin-Meneville), Феликсъ Эдуардъ, зоологъ, род. 1799, ум. 1864 въ Парижѣ, трудился надъ улучшеніемъ шелководства, вводя новыя породы гусениць; Г. неоднократно получалъ порученія отъ французскаго правительства. Онъ написалъ: „Iconographie du Règne animal de Cuvier“ (Пар., 1830—44, 7 част.); „Genera des Insectes“ (1835); „Spécies et iconographie générale des animaux articulés“ (1843); „Guide de l'éleveur de vers à soie“ (1856); Г. издавалъ также „Magasin de zoologie, d'anatomie comparée et de paléontologie“ (1831—44, 26 т.).

Геренъ, то же, что Герей.

Геренъ, святой, являвшійся довольно излюбленнымъ сюжетомъ въ произведеніяхъ нѣмецкихъ художниковъ; изображается воиномъ, съ крестомъ на груди и знаменемъ и мечемъ въ рукахъ, иногда съ кор. Максимилианомъ или дракономъ у ногъ; лучшая работа — Стефана, въ Кельнскомъ соб.

Гереро́ (Овагереро, Дама, Дамара, Дамра), народъ плем. банту въ с. части нѣм. ю.-з. Африки, въ области Дамара, которая состоитъ изъ пустынной прибрежной полосы, гористой страны, удаляющейся въ глубь Афр. и, примыкающей къ ней и къ пустынь Калахари, ровной степной обл. Г. въ этнографич. отношеніи примыкають къ остальнымъ ю. народамъ племени банту, имѣють долихоцефальный, узкій и продолговатый черепъ, со слабо выраженнымъ прогнатизмомъ, выдающейся горбатый носъ, вздернутыя губы, черные, шерстистые волосы и жидкую бороду; тѣло, искл. ладони рукъ и подошвы ногъ, покрыты густымъ пухомъ. Г. хорошо сложены, съ темно-коричневой кожей. Одежда мужчинъ, поясъ вокругъ бедеръ нѣск. метровъ дл., отъ кот. спадаютъ шкуры, кожаные ремни съ опускающимися ремешками вокругъ колѣнъ, браслеты и сандалии. Женщ. носятъ нѣчто вродѣ корсета изъ 30—50 пѣпочекъ, изъ кусочковъ страусовыхъ яицъ; къ корсету прикрѣпляется шкура въ качествѣ передника, всю спину покрываеть воловьѣ шкура, доходящая до земли и обшитая желѣзными бусами, кожаный чепецъ съ тремя торчащими концами, отъ кот. внизъ опускаются длинные ремни съ жел. гильзами, многочисленныя кольца изъ массивныхъ

жел. бусъ вокругъ голеней, браслеты изъ слоновой кости и желѣза, ожерелья изъ жел. бусъ, кусочковъ страусовыхъ яицъ или раковинъ каури. Г. миролюбивы и гостеприимны, но въ то же время лживы, скупы и очень чувствены. Дворы (крадь) ихъ расположены кругами и окружены тыномъ; въ центрѣ всегда немногочисленныхъ (12—16) ульеподобныхъ хижинъ загонъ для телятъ, рядомъ костеръ, огонь кот. постоянно поддерживается. Домашняя утварь простѣйшаго устройства — изъ дерева выдолбленные сосуды для молока, глиняные горшки, кубки изъ рога, бутылки изъ тыквы. Гл. оружіе Г., кромѣ ввезенныхъ ружей, составляютъ: копье съ жел. наконечникомъ и кирки, дубина, служащая въ качествѣ метельн. оружія. Г. занимаются исключит. скотоводствомъ, земледѣліемъ лишь тамъ, гдѣ побуждены были миссіонерами. Г. разводять рогат. скотъ, овецъ и козъ; нѣкот. являються обладателями стадъ въ нѣск. тысячъ головъ, разведеніе послѣдн. Г. переняли, вѣроятно, у готтенотовъ. Рог. скотомъ пользуются для верховой ѣзды и перевозки своихъ неуклюжихъ повозокъ, очень рѣдко убивають его, питаются молокомъ, и притомъ скисшимъ, и дикими кореньями. Опьяняющихъ напитковъ не умѣють готовить, и не любятъ ихъ, съ удовольствіемъ курятъ табакъ. Единствен. музыкальный инструментъ у нихъ лукъ, по тетивѣ кот. они ударяють небольшою палочкой и кот. пользуются при пѣніи и пляскѣ. Надъ мальчиками, по достиженіи ими 6—10 лѣтняго возраста, съ большою торжествен. совершается обрѣзаніе, при чемъ приносится въ жертву много рог. скота посредствомъ удущенія; по достиженіи 12—16 лѣтъ у нихъ выламываются 4 переднихъ рѣзца, два среднихъ верхнихъ обтачиваются лопатообразно. Дѣвочкамъ того-же возраста совершенно брѣють головы, оставляя лишь на макушкѣ пучокъ волосъ. Жена приобрѣтается путемъ купли, при чемъ женихъ выплачиваетъ соответственное своему состоянію количество рогатаго скота и овецъ. Условія брачныхъ союзвъ заключаются родителями еще для несовершеннолѣтнихъ дѣтей. Друзья и преимущественно братья имѣють часто общихъ женъ, а посему браки между потомками двухъ братьевъ или двухъ сестеръ строго воспрещены. Число женъ ограничено лишь имущественнымъ положеніемъ мужа. При заболѣваніяхъ обращаются къ колдовству. Мертвому голова привязывается между колѣнами, трупъ заворачивають въ шкуры и погребаютъ съ лицомъ, обращенномъ на с., а затѣмъ приносятъ въ жертву быковъ, но въ этомъ случаѣ закалываютъ ихъ копыями. Религія болѣею частью представляеть несомѣтн. ясный культъ предковъ, съ ясно выраженной вѣрой въ загробную жизнь лишь мужчинъ. Число Г. 99,900 чел. Рейнскіе миссіонеры съ давнихъ поръ проповѣдуютъ здѣсь и имѣють

нѣск. станцій съ 2580 членами.— Съ Г. въ родствѣ, по мнѣнію Фрича, горные дама ра или гаукойны; по мнѣнію же Шинца, послѣдн. ничуть не напоминаютъ народовъ племени банту или нама; переходящій въ черный цвѣтъ кожи въ связи съ небольшимъ, но плотнымъ тѣломъ скорѣе приближаетъ ихъ къ неграмъ съ р. Бинуэ. Они представляютъ, повидимому, удѣлѣвшіе остатки первобытнаго населенія, обитавшаго въ гористой ю.-в. Африкѣ до переселенія народовъ племени банту. Т. к. гаукойны пользуются исключит. яз. готтентотовъ, то съ ними они, очевидно, раньше пришли въ соприкосновеніе, чѣмъ съ Г. Въ наст. время они, числомъ ок. 35,000 чел., живутъ въ ю. части Дамара и Большого Нама небольшими, не связанными между собою семьями, въ непроходимыхъ горныхъ мѣстностяхъ, и занимаются охотой при помощи лука и стрѣлъ или вырытыхъ ямъ; гаукойны часто являются невольниками готтентотовъ, гереро и даже бѣлыхъ. Постоянно преслѣдуемые первыми двумя народами, они сплачиваются всѣ тѣсно и тѣсно. См. Fritsch, Die Eingebornen Südafrikas (Берл., 1873); Schinz, Deutsch-Südwestafrika (Ольденбургъ, 1891).

Герзау, г., см. *Герсау*.

Герике водолазы, поля стеклянныя фигурки, измѣняющія, при измѣненіи атмосфернаго давленія, свое положеніе въ водѣ, то отпускаясь глубже (при повышнн давленія), то поднимаясь ближе къ поверхности.

Герике пустота, пустота, производимая помощью воздушнаго насоса; противопоставляется Торичеллиевой пустотѣ, образуемой въ барометрической трубкѣ надъ ртутью.

Герике полушарія, см. *насосы воздушныя*.

Герике (Guericke), Отто фонъ, физикъ, род. 20 ноября 1602 въ Магдебургѣ, ум. 11 мая 1686 въ Гамбургѣ; въ Лейпцигѣ, Гельмштедтѣ и Іенѣ изучалъ права, потомъ въ Лейденѣ математику, геометрію и механику, затѣмъ ѣздилъ во Францію и въ Англію. 1627 занималъ должность ратмана въ Магдебургѣ, послѣ разрушенія города перешелъ на шведскую службу главнымъ инженеромъ въ Эрфуртѣ; 1646 былъ бургомистромъ въ Магдебургѣ и бранденбургскимъ совѣтникомъ; 1681 отказался отъ занимаемыхъ имъ должностей и переселился въ Гамбургъ. Останки его покоятся въ Магдебургѣ. 1650 Г. изобрѣлъ воздушный насосъ, публичное испытаніе котораго онъ произвелъ (1654) на сеймѣ въ Регенсбургѣ. Первый экземпляръ сдѣланнаго по его теоріи воздушнаго насоса хранится въ королевской библиотекѣ въ Берлиѣ. 1661 онъ изобрѣлъ манометръ, „водолаза Герике“ и электрическую машину (безъ тренія и кондуктора), съ помощью которой открылъ, что два одновременно наэлектризованныхъ тѣлъ взаимно отталкиваются, между тѣмъ какъ до него знали только притяженіе

болѣе легкихъ тѣлъ наэлектризованными тѣлами; открылъ также и электрическое свѣченіе. Кромѣ физики, Г. занимался также астрономіей и первый выказалъ мнѣніе, о возможности вычисленія возвращенія кометы. Важнѣйшія свои наблюденія онъ изложилъ въ сочиненіи: „Experimenta nova, ut vocantur, Magdeburgica de vacuo spatio“ (Амстерд., 1672; новое изд. Лейпц., 1881). Въ историческомъ отношеніи заслуживаетъ вниманія его, „Geschichte der Belagerung, Eroberung und Zerstörung Magdeburgs“ 1631, издана Ф. В. Гоффманномъ, Магдеб., 1860, 2 изд. 1887). См. Hoffmann, „Otto v. G.“ (Магдеб., 1864).

Герикуръ, гор. на дорогѣ изъ Момбеляра въ Бельфоръ; здѣсь въ 1474 г. швейцарцы разбили бургундцевъ.

Герильясы, см. *Гверильясы*.

Герингедорфъ, селеніе и извѣст. морской курортъ въ прусск. окр. Штеттинъ, на о-въ Узедомъ, у бер. Балтійскаго м., покрытаго красивымъ буковымъ лѣсомъ, при ж. д., 35 м. н. у. м.; евангелич. церковь, много уютныхъ дачъ, красивые виды и мѣстности для прогулокъ, спасательная станція для потерпѣвшихъ кораблекрушеніе, (1890) 800 жит. Число прѣѣзжихъ доходить ежегодно до 9000 чел. См. Leonhard, das Ostseebad H. (Штеттинъ, 1887).

Гёрингъ, 1) Адольфъ, инженеръ, род. ся 1841 въ Люховѣ (Ганноверъ), 1877 занялъ вновь учрежденную кафедру сооруженія желѣзныхъ дорогъ и тунелей при королевской строительной академіи въ Берлинѣ. Въ 1879 былъ назначенъ штатнымъ профессоромъ, а 1898 ректоромъ высшаго политехническаго института въ Шарлоттенбургѣ. Онъ написалъ: „Eisenbahnbau“ (6 изд., Берл., 1897); „Massenermittlung, Massenverteilung und Transportkosten bei Erdarbeiten“ (3 изд., 1898).

2) Г., Георгъ Вильгельмъ Генрихъ, выдающійся нѣм. писатель, романистъ, извѣстный подъ псевдонимомъ Вилибальдъ Алексисъ, род. 29 июня 1798 въ Бреславлѣ, ум. 16 дек. 1871 въ Арнштадтѣ, происходилъ изъ семьи французскихъ эмигрантовъ изъ Бретани, которые перевели свою французскую фамилію Hareng (селедка) на нѣмецкій языкъ, участвовалъ, волонтеромъ, въ походѣ 1815, затѣмъ изучалъ юриспруденцію въ Берлинѣ и Бреславлѣ, но вскорѣ отказался отъ юридической карьеры и посвятилъ себя исключительно литературной дѣятельности, которую началъ идиллической поэмой въ гекзаметрахъ „Die Treibjagd“ (Берлинъ, 1820), за которой послѣдовали „Die Schlacht bei Torgau“ и „Der Schatz der Tempelherren“ (1822); слѣдствіемъ пари въ дружескомъ кружкѣ явился романъ въ трехъ томахъ „Walladmor“ (Берл., 1823—24), бывшій мистификаціею, такъ какъ авторъ съ полнѣйшимъ успѣхомъ выдалъ его за произведеніе Валтеръ Скотта Романъ этотъ былъ переведенъ на англійскій и нѣк. другіе языки. Подъ этой же маской

появился романъ „Schloss Avalon“ (Лейпц., 1827), которому предшествовалъ „Die Geächteten“ (Берл., 1825). Но скоро Г. выступилъ съ болѣе самостоятельными произведениями, въ которыхъ вліянія В. Скотта и Тика соединялись съ собственными мыслями, навѣянными движеніемъ „Молодой Германіи“, не причиняя, однако, ущерба объективности произведенія. Въ главной своей области — историческаго романа на основѣ исторіи Пруссіи, Г. выступилъ впервые въ самымъ объемистымъ изъ своихъ произведеній „Sabanis“ (Берл., 7 изд. 1893), характерной картиной эпохи Фридриха Великаго. Но уже романомъ „Das Haus Dusterweg“ (Лейпц., 1835) Г., казалось, уклонился опять на новый путь. Къ литературѣ путешествій относятся его „Herbstreise durch Skandinavien“ (Берл., 1828), „Wanderungen im Süden“ (1828) и „Wiener Bilder“ (Лейпц., 1833). Последнее соч. было запрещено въ Пруссіи, между тѣмъ какъ „Schattenrisse aus Süddeutschland“ (Берл., 1834), напротивъ, подвергалось нападкамъ либеральной партіи. Въ промѣжуткахъ между его историческими романами появились еще: „Der Zauberer Virgilius“ (Берл., 1851); „Märchen aus der Gegenwart“ (1852) и отрывокъ оставшагося неоконченнымъ современнаго романа, идиллія „Ja, in Neapel“ (1360). Для сцены Г. написалъ еще раньше комедіи „Der Prinz von Pisa“ и „Die Sonette“ (1828), драму „Annchen von Tharau“ (1829) и карнавальнй фарсъ „Der verschwendene Schneidergesell“ (1841). Кромѣ того онъ издалъ „Balladen“ (Берл., 1836), и совмѣстно съ Э. Феррандомъ и А. Мюллеромъ „Babiolen“ (Лейпц., 1837). Долгое время онъ былъ редакторомъ „Berliner Konversationsblatt“, съ которымъ 1830 былъ соединенъ „Der Freimutige“; отказался отъ редакторства 1835. Начатое имъ вмѣстѣ съ Гитцигомъ изданіе „Der neue Pitaval“ (Лейпц., 1842—63, 33 тома) занимаетъ первое мѣсто между всеми сборниками уголовныхъ разсказовъ, предназначенными для болѣе обширнаго круга читателей. Главное значеніе въ новейшей германской литературѣ Виллибальдъ Алексисъ имѣетъ, только благодаря своимъ превосходнымъ историческимъ романамъ, первымъ изъ которыхъ появился „Sabanis“. Одинъ за другимъ были написаны: „Der Roland von Berlin“ (Лейпц., 4 изд. 1881), „Der falsche Woldemar“ (Берл., 5 изд. 1893), „Die Hosen des Herrn von Bredow“ (12 изд. 1892) въ двухъ отдѣленіяхъ: „Hans Jürgen und Hans Jochem“ и „Der Wärfwolf“ (6 изд. 1894). Всѣ эти романы, хотя и не исполнѣ свободные отъ прозаическихъ элементовъ, въ существенномъ всетаки, благодаря обилію характерныхъ типовъ, а также передачѣ настроенія эпохи и изображеніямъ мѣстн. природы, создавшей своеобразныя характерныя черты населенія — поднимаются до истиннаго поэтическаго значенія. „Gesammelte Werke“ Г. изданы въ 20 т. (Берл., 1874); „Die

Vaterländischen Romane“ отдѣльно въ 8 т. (посл. изд. 1884). См. Julian Schmidt, „Neue Bilder aus dem geistigen Leben unsrer Zeit“ (Лейпц., 1873); Ad. Stern, Zur Litteratur der Gegenwart (1879).

3) Г., Гуго, филологъ-германистъ, род. 1847, съ 1889 проф. скандинавской филологъ въ Килѣ. Г. издалъ „Finnboga sagra hins gamma“ (Галле, 1879); „Islenzdk aeventyri“ (1882—84, 2 т.); „Bruchstücke von Brages, des alten Gedichten“ (1886); „Drauma) Jóns saga“ (1893), „Glossar zu den Liedern der Edda“ (Падеб., 1887) и лучший стихотворный переводъ пѣсенъ такъ назыв. старшей Эдды (Лейпц., 1893).

4) Г., Константинъ, гомеопатъ, врачъ, род. 1800, ум. 1880, изучалъ медицину въ Дрезденѣ и Лейпцигѣ, послѣ чего занялся практикой въ Филадельфій, гдѣ основалъ Allentown'ъ первую американскую гомеопатическую академію. Онъ написалъ: „Amerikanische Arzneiprüfungen“ (Лейпц. 1856); „Condensed Materia medica“ (2 изд., Филадельфія, 1879; нѣм. „Kurzgefasste Arzneimittellehre“, 3 изд. Farrington, Берл. 1890—1893, 2 т.); „Homöopathischer Hausarzt“ (1837; 17 изд., Штутг., 1893; новѣйш. англ. изд., Филад. 1883). Г. издалъ „Comparative materia medica“ Н. Gross'a (Филад. 1867).

5) Г., Теодоръ, род. 1846 въ Штутгартѣ, еванг. богословъ. Пасторъ, а затѣмъ проф. цюрихскаго, гёттингенскаго и тюбингенскаго университетовъ. Написалъ: „Die Theologie und der Vorwurf der doppelten Wahrheit“, „Zu Ritschls Versöhnungslehre“, „Zur Versöhnungslehre“, „Unsere persönliche Stellung zum geistlichen Beruf“ и др.

6) Г., Ульריךъ, одинъ изъ трехъ типографовъ, призванныхъ 1469 въ Парижъ сорбонскими профессорами; родиной его считается окрестность Беромюнстера въ Швейцаріи (по другимъ извѣстіямъ Констанцъ на Боденскомъ озерѣ). Г. былъ первымъ сотрудникомъ каноника Гелье фонъ-Лауффена, долгое время считавшагося первымъ, введшимъ типографское дѣло въ Швейцарію. По отъѣздѣ своихъ сослуживцевъ, Крантца и Фрибурга, Г. остался одинъ въ Парижѣ, почему и называется первымъ французскимъ и парижскимъ типографомъ. Первая напечатанная имъ въ Парижѣ 1470 книга называется „Gasparini Pergamensis epistolarum liber“. За этимъ послѣдовали изданія классиковъ и гуманистическихъ сочиненій, теологическихъ и каноническихъ книгъ и средневѣковыхъ латинскихъ книгъ для легкаго чтенія. Г. ум. 1510. Его бюстъ, вытѣпленный И. Дюма, поставленъ въ признаніе его заслугъ въ портикѣ библиотеки св. Женевьевы въ Парижѣ. См. Philippe, „Origine de l'imprimerie à Paris“ (Пар., 1885); Schiffmann, „Schweizerischer Geschichtsfreund“ т. 42 (1887). См. *книгопечатаніе*.

7) Г., Эвальдъ, физиологъ, род. 1834, въ Алтгресдорфѣ въ Саксоніи, изучалъ меди-

цину, 1860 поселился врачомъ въ Лейпцигъ, въ 1862 приватъ-доцентъ физиологін при тамошнемъ университетѣ, въ 1865 проф. физиологін и медицинскій физики при медико-хирургической академіи Іосифа въ Вѣнѣ и въ 1870 проф. въ Прагѣ. Работы Г. (напр. въ „Hermanns. Handbuch des Physiologie“) касаются преимущественно психо-физики. Кроме того, онъ писалъ о пространственномъ чувствѣ глаза, причѣмъ защищалъ нативистическую теорію, въ противоположность чисто эмпирической теоріи, поддерживаемой Гельмгольцомъ. Г. оспаривалъ психо-физическій законъ Фехнера, и предложилъ новую теорію цвѣтовъ. Кроме этого Г. написалъ „Ueber das Gedächtnis als eine allgemeine Function der organisierten Materie“ (Вѣна 1870, 2 изд. 1876).

8) (Hering) Эдуардъ фонъ, врачъ, род. 1799, ум. 1881, изучалъ сначала ветеринарію, былъ преподавателемъ при Ветеринарной школѣ въ Штутгартѣ, а впоследствии директоромъ клиники. Съ 1832, онъ занимался при королевской медицинской коллегіи; 1869 оставилъ всѣ свои должности при ветер. школѣ. Г. опредѣлили быстроту кровообращенія, силу давленія сердца и работалъ надъ паразитами чешотки у животныхъ; способствовалъ возобновленію международныхъ съѣздовъ ветеринаровъ и предсѣдательствовалъ на первомъ съѣздѣ въ Гамбургѣ. Г. написалъ: „Physiologie für Tierärzte mit steter Berücksichtigung der Pathologie“ (Штутг., 1832); „Vorlesungen für Pferdeliebhaber“ (1834 съ рисунками Baumeistera); „Tierärztliche Arzneimittel“ 1846; 3. Aufl. von Weiss, 1870); „Spezielle Pathologie und Therapie für Tierärzte“ 1842, 3 изд. 1858); „Handbuch der tierärztlichen Operationslehre“ (1857; изд. 5. Vogel, 1891); Biographisch-literarisches Lexikon der Tierärzte“ (со Шредеромъ, 1863); Etymologisches Wörterbuch für Tierärzte (1871). 1839—71, онъ редактировалъ „Repetitorium der Tierheilkunde“ и обработалъ 1846—65 ветеринарный отдѣлъ „Ежегодника“ Капштадта.

Гериньеръ (Guérinière), Францъ Робинзонъ де ла, шталмейстеръ короля франц. Людовика XV; преобразователь старой школы верховой ѣзды. Онъ измѣнилъ кавалерійскую посадку съ неподвижными шенкелями на современную, далъ неприужденность ногамъ, упростилъ устройство мундштука. См. В. v. Oettingen, Ueber die Geschichte und die verschiedenen Formen der Reitkunst.

Герирудъ (также Гератрудъ, т. е. рѣка Герата), р. въ сѣв., Афганистанѣ, начинается двумя истоками Джангалъ и Тингалъ, на Кох-и-Баба, зап. отрогѣ Гиндукуша, протекаетъ въ зап. направленіи между хребтомъ Фирусъ-кохъ, Сефидъ-кохъ и Сія-кохъ, затѣмъ круто поворачиваетъ на с., образуя так. обр. границу между Афганистаномъ и перс. провинціей Хорасанъ. На этомъ разстояніи Г. принимаетъ р. Кешефъ, протекающую у г. Мешада. Около

г. Серакса рѣка вступаетъ въ предѣлы русской Закаспійской области, получаетъ названіе Теджендъ и раздѣляется на нѣсколько рукавовъ, продающихся подъ 38° с. ш. въ оазахъ туркменскихъ пустынь. Г. есть рѣка Аріи древнихъ.

Герисау (Herisau), мѣстечко и главный пунктъ швейц. кантона Аппенцелль-Аусеръ-Роденъ, при ж. д. Винкельнъ-Аппенцелль, 778 м. в. у. м., (1888) 12,970 жит. (1550 катол.). Послѣ С. Галлена, съ кот. и находится въ тѣснѣйшей промышл. и торг. связи, Г. самое значит. мѣсто механич. производства вышивокъ и тканей имѣетъ бѣлизильныя, апретурныя, красильныя заведенія, фабр. разноцвѣтн. бумаги. Вблизи находятся развалины крѣпости Розенбергъ (Розенбургъ), съ красивыми видами, Луценладъ и Генрихсбадъ съ цѣлеб. желѣзистымъ источн., въ то же время курортъ для лѣченія сывороткой.

Гериссонъ (Hérisson), Морисъ, графъ д'Иррисонъ, франц. писатель, род. 1840, ум. 1898, былъ адъютантомъ генерала Монтобана во время китайской экспедиціи, а во время франко-прусской войны — адъютан. генерала Трошу въ осажденномъ Парижѣ; сопровождалъ Жюль Фавра въ Ферьеръ къ Бисмарку, затѣмъ въ Версаль, и здѣсь узналъ, какъ уже и съ начала войны, множество поучительныхъ, мало или вовсе неизвѣстныхъ подробностей. Онъ далъ ему обильный матерьялъ для „Journal d'un officier d'ordonnance“ (1885), анекдотической исторіи осады Парижа. Ранѣе еще онъ напечаталъ: „Étude sur la Chine contemporaine“ (1864); „L'esprit chinois et l'esprit européen“ (1868), „La réforme des humanités“ (1872), „Description générale de l'ancien Bourbonnais“ (1875), „Relation d'une mission archéologique en Tunisie“ (1831). Сочиненіе „Campagne de Chine, d'après la correspondance confidentielle du général comte de Montauban“ тоже было окончено печатаніемъ въ 1882, но запрещено и скулено правительствомъ, какъ злоупотребленіе официальными документами. Это побудило Г. въ 1885 издать „Journal d'un interprète en Chine“, въ которомъ онъ описываетъ личныя приключенія и впечатлѣнія, не пользуясь официальными источниками. Далѣе послѣдовали: „Le cabinet noir. Louis XVII, Napoléon, Marie Louise“ (1887, по запискамъ барона Мунье, директора полиціи при реставраціи); „La légende de Metz“, гдѣ Г., къ великому негодованію большинства своихъ соотечественниковъ, снимаетъ съ Вазена обвиненіе въ измѣнѣ, въ которой его призналъ виновнымъ военный судъ, и „Autour d'une révolution 1788 — 1799“ (1888); исторію 4-го сент. 1870, въ томъ-же духѣ, но подробнѣе, чѣмъ въ „Journal d'un officier d'ordonnance“. 1889 онъ выпустилъ „Journal de la campagne d'Italie“ и „Nouveau journal d'un officier d'ordonnance“; 1890 — „Un drame royal“ и вызвавшую особенно большой интересъ книгу „Le prince impré-

rial"; 1891 послѣдовали: „La chasse à l'homme. Guerres d'Algérie“, „Les girouettes politiques. Un constituant“ и „Les responsabilités de l'année terrible“ (4 изд.).

Геристаль, см. *Гериталь*.

Геритесь, Францъ, чешскій беллетристъ, род. 1851 въ Воднянахъ; учился въ Писнѣ и въ Прагѣ на медицинскомъ факультетѣ, По окончаніи образованія, Г. почти всецѣло посвятилъ себя родному городу, избравшему его своимъ старостой. Въ 1896 Г. переселился въ Прагу, гдѣ сталъ дѣятельно сотрудничать въ газетѣ „Národní Politika“. Его многочисленныя романы: „Arabesku a Kresbu“, „Mařoměstke humoresku“, „Tajemství stryce Josefa“ и др. описываютъ гл. обр. жизнь мелкихъ чешскихъ городковъ, которую онъ зналъ въ совершенствѣ; недостатокъ его произведений — сентиментальный романтизмъ, достоинство — простота, свѣжесть и непосредственность творчества.

Герифёрдширъ, графъ въ Англіи, площ. въ 2174 кв. км., представляетъ холмистую страну, въ кот. живописн. холмы и роскошн. лѣса чередуются съ широк. и плодородн. долинами. Наиболье красивую цѣпь холмовъ представляетъ Гаттераль (Крэдль 810 м. выс.) на ю.-в. границѣ граф. Страна почти сплошь состоитъ изъ краснаго песчаника; изрѣдка попадаются силлурійскія образованія, прорванныя сіенитовыми породами. Орошается главнымъ образомъ р. Уай (впадающ. въ Севернъ) и ея притоками. Населеніе 1891 г. 115,949 жит.; поля занимаютъ 31,2%о, пастбища 52,3%о и лѣса 7,3%о. Гл. занятія жит. земледѣліе и скотоводство (въ особ. овцеводство); шерсть Г. принадлежитъ къ числу лучшихъ англ. сортовъ. Плодовые сады имѣютъ площ. въ 10,520 гект.; въ громаднѣхъ колич. культивируютъ яблоки и груши, приготовляя изъ нихъ грушевый напитокъ (перри), но гл. обр. яблоч. сидръ въ колич. большемъ, чѣмъ гдѣ бы то ни было въ Англіи; хмѣлеводство дов. значит. Важнымъ продуктомъ является дубовая кора. Промышленность мало развита. Главн. г. Герифёрдъ.

Герифёрдъ, Герефордъ (Hereford), гл. г. Герифёрдшира (Англія), въ плодородной долинѣ Уай, древняя епископская резиденція; соборъ, выстроенный въ 1079—1530 въ различныхъ стиляхъ, госпиталь (на мѣстѣ собранія темплиеровъ) съ развалинами монастыря (XIII в.), публичная библиотека, католич. семинарія; жит. 20,267 (1891). Оживленная торговля хмѣлемъ, лѣббомъ, лѣсомъ и скотомъ.

Геріонъ, баснословный король острова Эритей, лежащаго въ самой зап. части океана; сынъ Хризаора и Каллиррой. У него было три тѣла, сросшихся между собой только въ области живота. Онъ обладалъ огромными стадами рыжихъ быковъ, которыхъ пасъ его пастухъ Эвритіонъ съ помощью двуголоваго пса Ортроса. Похищеніе этихъ быковъ составляло одну изъ

двѣнадцати задачъ Гerkулеса (см. *Гераклъ*).

Герке, Антонъ Августовичъ, пианистъ, бывшій проф. с.-петербургской консерваторіи. Род. 9 авг. 1812, ум. 5 авг. 1870 въ Новгородѣ. Поселился въ Петербургъ въ 1832, будучи пианистомъ-виртуозомъ, игра котораго отличалась совершенствомъ техники, мягкостью туше и художественностью фразировки. Былъ въ близкомъ музыкальномъ общеніи съ знаменитыми пианистами — Тальбергомъ, Шопеномъ, Листомъ и Кларою Викъ. Въ 1833 былъ назначенъ пианистомъ Его Величества. Былъ однимъ изъ первыхъ учредителей петербургскаго симфоническаго общества, организованнаго изъ частнаго кружка любителей музыки. Съ основанія петербургской консерваторіи состоялъ профессоромъ фортепьянной игры.

Геркомеръ (Herkomer), Губертъ, нѣм. живописецъ, род. 1849 въ Баваріи, откуда отецъ его, искусный скульптуръ по дереву, переселился сначала въ Соединенные Штаты, а затѣмъ съ 1857 въ Англію. Здѣсь онъ учился въ Соутгемптонской художественной школѣ; 1870 онъ обратилъ на себя вниманіе замѣчательной правдивостью и яркостью характеристики въ своихъ картинахъ. На академической выставкѣ 1873 Г. выставилъ картину: „Послѣ труда“, позднѣе „Въ лѣсу“ и „Богослуженіе старыхъ инвалидовъ въ госпиталѣ въ Чильси“. За послѣднюю онъ получилъ почетную медаль на всемірной парижской выставкѣ 1878. Кромѣ того онъ написалъ меланхолическую картину: „На порогѣ смерти“, портретъ Рихарда Вагнера и мастерски исполненную картину: „Старухи за чаемъ“. Изъ портретовъ его еще замѣчательны: поэтъ Броунингъ и Тенисонъ и портретъ молодой англичанки, доставившій ему большую золотую медаль на Берлинской выставкѣ 1886. Какъ рендантъ къ этому портрету, извѣстному подъ назв. „Дама въ бѣломъ“, Г. написалъ „Даму въ черномъ“; затѣмъ портреты: своего отца, Стенлея, Рёскина и др. 1885 Г. сдѣлался членомъ берлинской академіи и профессоромъ въ Оксфордѣ. Г., кромѣ того, замѣчательный офортистъ. Свои лекціи въ Оксфордѣ онъ издалъ подъ заглавіемъ: „Etching and mezzotint engraving“ (Лондонъ, 1892). 1896 онъ изобрѣлъ новый способъ печатанія гравюръ, благодаря которому оригинальный рисунокъ передается непосредственно, безъ помощи гравюры и художникъ т. о. не зависитъ отъ гравера. Художникъ пишетъ картину жидкими, незасыхающими красками на мѣдной посеребренной доскѣ; затѣмъ посыпаетъ ее металлическимъ порошкомъ, вслѣдствіе чего получается рельефная поверхность. Подвергая эту рельефную пластинку дѣйствію электрическаго тока въ гальванической ваннѣ, получается пластинка съ углубленнымъ рельефомъ, съ которой уже и производятся снимки. Воспроизведенныя та-

кимъ способомъ способомъ картины похожи на мягкій рисунокъ тушью, нѣжно выдѣляющийся на свѣтломъ фонѣ.

Геркулано де Карвальо е Араужо (Herculano de Carvalho e Araujo), Александръ, одинъ изъ извѣстнѣйшихъ новѣйшихъ поэтовъ и писателей Португаліи, вмѣстѣ съ Альмейда Гарреттомъ основатель романтической школы, вернувшій литературу къ национальнымъ источникамъ, род. 1810, ум. 1877, бѣжалъ отъ абсолютизма (1828), закончилъ въ Лондонѣ и Парижѣ свое научное образование, затѣмъ изучилъ главныя европейскія языки, примкнулъ (съ 1832) въ своемъ отечествѣ къ либеральной партіи и съ 1837—43 былъ редакторомъ иллюстрированнаго журнала „Panorama“. Его первымъ поэтическимъ произведеніемъ была навѣянная „Paeoles d'un croquant“ Ламеннэ (см.), написанная ритмической прозой библейско-политическая поэма „A voz do propheta“ („Пророческій гласъ“, Ферроль, 1836 и др.), гдѣ онъ въ видѣніяхъ, мрачными красками, рисуетъ будущность своего отечества. Затѣмъ послѣдовалъ сборникъ стихотвореній также религіозно-поэтического содержания подъ заглавіемъ „A harpa do crente“ („Арфа вѣрующаго“, Лиссаб., 1838 и др.). Несравненно большее значеніе для португальской литературы имѣютъ историческій романъ „Eurico, o presbytero“ и послѣдовавшій за нимъ, еще болѣе удачный разсказъ „O monge de Cister“ („Цистерціанскій монахъ“), изъ эпохи португальской исторіи при королѣ Иоаннѣ I въ началѣ XV в. Оба произведенія изданы вмѣстѣ подъ заглавіемъ „O monasticon“ (Лиссаб., 1844—48, 1864, 5 изд., Лейпцигъ, 1867). Такое же значеніе имѣетъ романъ „O bobo“. „Historia de Portugal“ (Лиссаб., 1845—52, 4 т.), цѣнное произведеніе, отличающееся какъ глубиной критики, такъ и классическимъ языкомъ и отдѣлкою стіля, но къ сожалѣнію неоконченное. Вторымъ важнѣйшимъ историческимъ произведеніемъ было „Da origem e estabelecimento da inquisição em Portugal“ (1854—59). Другія сочиненія Г., кромѣ полного собранія его „Poesias“ (Лиссаб., 1850, 5 изд. 1886): „Lendas e narrativas“, собраніе историческихъ легендъ Португаліи (1851); „Estudos sobre o casamento civil“ (Pio de Жанейро, 1866); „Questoes publicas“ (1873); „Estudos historicos“ (1876). Къ этому присоединяется большое число энергичныхъ полемическихъ статей, собраніе которыхъ издано подъ заглавіемъ „Opuscula“ (Лиссабонъ, 1873—84). Какъ членъ лиссабонской академіи наукъ, Г. также руководилъ изданіе „Portugaliae monumenta historica“. См. Döllinger, Gedächtnisrede auf H. (Нердл., 1878); de Serpa Pimentel, H. e. o seu tempo (Лиссаб., 1881); Th. Braga, Historia do romantismo (1880).

Геркуланумъ, въ древности прибрежный г. Кампаніи, между Неаполемъ и Помпеями у подножья Везувія, основанъ

осками; впоследствии въ Г. вторглись этрусски и самниты. Въ началѣ III в. до Р. Х. Г. овладѣли римляне; во время союзнической войны (90—88 до Р. Х.) г. былъ взятъ проконсуломъ Т. Дидіемъ, впоследствии сталъ муниципіемъ, въ 63 г. по Р. Х., при Неронѣ, на половину превращенъ въ развалины землетрясеніемъ, а 16 лѣтъ спустя изверженіемъ Везувія 24 авг. 79 г. всеѣмъ засыпанъ съ соседними г. Помпеями и Стабіями. Мало по малу на грудѣ развалинъ на выс. 12—30 м. возникали новыя селенія: Портичи, Резина и др. Такимъ образомъ г., положеніе котор. точно опредѣляется древними, былъ забытъ, либо показывался неправильно. Лишь 1713 во время рытья колодца натолкнулись на хорошо сохранившуюся подъ пепломъ комнату съ нишами и статуями, но за дальнѣйшія изслѣдованія не принялись. Раскопки въ болѣе позднѣйшихъ размѣрахъ, но безъ системы, начались 1736 и съ перерывами возобновлялись и въ новѣйшее время, въ особ. 1869—76. Раскопки затруднительны и возможны лишь при посредствѣ штоленъ и подземныхъ ходовъ, ибо присутствіе на поверхности селеній принуждаетъ всюду оставлять крѣпленія. Значительная часть раскопокъ, по извлеченію всего поддающагося переноскѣ, была оставлена на мѣстѣ. Найденныя худож. произведенія, въ особ. бронзовыя статуи (въ наст. время въ музеѣ Неаполя) превосходятъ цѣлостно помпейскія, но остаткіи строеній Г. менѣе интересны. Доступенъ гл. обр. театръ, весь изъ камня, съ 24 рядами для сидѣнія и разсчитанный на 8—10,000 зрителей; къ ю. отъ него—храмъ, отъ кот. идетъ широкая улица, съ крытыми галлереями по сторонамъ. Особ. интересъ еще не исполнѣн отрытый частный домъ Аргуса съ цѣнными украшеніями и садомъ, окруженнымъ колоннами и столбами. Др. домъ замѣчательнъ найденными въ немъ въ закрытыхъ кладовыхъ съѣстными припасами. Кромѣ того найдены хирургическія инструменты въ домѣ одного врача, помѣщеніе циркульниа, гдѣ удивительно сохранились все принадлежности для стрижки и бритвы, скамьи для посѣтителей, ванное помѣщеніе и даже шпильки для волосъ. Человѣчск. скелеты и драгоцѣнности попадаютъ рѣдко, т. к. жит. успѣли спастись. Изъ худож. произведеній заслуживаютъ вниманія двѣ картины, на одной—изображены Оесей и Минотавръ, на др.—Телефъ и Геркулесъ, и красивая картина, извѣстная подъ назван. „Торговки амурами въ Г.“ Лучшія изъ найденныхъ статуй Меркурія, женская статуя, статуи Викторіи, Венеры, Діаны, спящаго фавна въ натуральн. величину. См. „Le antichità di Ercolano“ (Неап., 1757—92, 8 томовъ-фоліо); Jorio. Notizie sugli scavi d'Ercolano (Неап., 1827); Ruggiero, Storia degli scavi di Ercolano (Неап., 1886).

Геркулесвадь (раньше назыв. также курортъ Мехадія, венг. Геркулесфюр-

дѣ), курортъ въ венг. Крашшо-Сѣренскомъ комит., близъ Мехадіи, при ж. д. линіи, на 168 м. в. у. м. въ узкой живописной горной долинь р. Черны, у подножія Дамогледа, знаменитъ термами Геркулесовыхъ источниковъ (Aquae Herculis), извѣстными уже въ древности (Ad medias) и посвященными Геркулесу. Изъ 18 источниковъ (33—56°) употребляются 9; эти термы, сѣрнистые и соляные источ. употребляются особенно при хронич. ревматизмахъ и ихъ послѣдствіяхъ, при ломотѣ, гипохондріи, невралгіяхъ, сыпяхъ и др. Въ Г. много роскошныхъ построекъ, театр и красивыя променады. См. Munk, Der Kurort H. (Вѣна, 1871); A. Popoviciu, Das H. bei Mehadia (Вѣна, 1885).

Геркулесовъ порохъ, название употребляемаго въ Америкѣ особаго состава динамита, содержащаго, однако, всегда селитру и углемагніевую соль, часто также и сахаръ.

Геркулесовы столпы, см. *Геракл.*

Геркулесъ, см. *Геракл.*

Геркулесъ, созвѣдіе сѣв. неба между 233°—283° прямого восхожденія и 4°—51° сѣв. склоненія, по Гейсу изъ 227 видимыхъ простымъ глазомъ звѣздъ; ζ и μ Геркулеса двойныя звѣзды съ періодами обращенія 34 и 48 лѣтъ; переменная λ принадлежитъ къ типу Алголя; періодъ измѣненія блеска 4 дня.

Геркулесъ, или Жукъ Геркулесъ (*Dynastes hercules L.*), пластинчатогусый жукъ изъ группы *Dynastidae*, достигаетъ 15 см. длины, у самца на первомъ членикѣ груди длинный спинной рогъ, на лбу другой рогъ, меньшей длины; передній рогъ снабженъ щеточкою желтыхъ волосъ. Самъ жукъ чернаго цвѣта, надкрылья свѣтло-оливковаго съ черными пятнами. Самка до 9 см. длины, безъ рогъ, черно-ватаго цвѣта, съ бурными волосками. Г. встрѣчается въ центральной и южной Америкѣ.

Герландъ (Gerland), Георгъ, извѣстный лингвистъ и географъ-этнографъ, род. 1833, въ Касселѣ, оконч. курсъ въ марбург. и берлинск. унив., 1856, былъ долгое время учителемъ, затѣмъ съ 1875 проф. геогр. и этногр. въ страбург. унив. Кромѣ специально лингвистическихъ и антрополог. работъ ему принад. состав. 5 и 6 тома въ „Антропологиіи первобытныхъ народовъ“ Вайда, именно, обработка матерьяловъ по описанію обитателей Австраліи и Океаніи, равно какъ редактированіе первыхъ томовъ 2-го изданія этого классич. труда, атласъ по этнографіи, изд. Брокгаузомъ, вся этнографич. часть физическаго атласа Берггауза; отчеты по этнографіи въ *Geogr. Jahrbuch* и др.

Герланъ (Herlanu), минер. воды въ Венгріи, см. *Ранкерлейнъ*.

Герлахъ, 1) Андрей-Христіанъ, ветеринарный врачъ, род. 1811, ум. 1877. Изначалъ ветеринарію въ Берлинѣ. Былъ на военной службѣ, но вскорѣ занялся пе-

дагогической дѣятельностью и былъ сначала репетиторомъ, а потомъ учителемъ ветеринарной школы въ Берлинѣ. 1859 Г. былъ назначенъ профессоромъ и директоромъ школы въ Ганноверѣ; вскорѣ переведенъ въ Берлинъ также директоромъ ветеринарной школы. Здѣсь онъ, кромѣ того занималъ различныя общественныя мѣста. Г. много сдѣлалъ для ветеринарныхъ школъ въ Ганноверѣ и Берлинѣ и обращалъ большое вниманіе на изученіе патологической анатоміи, физиологіи и гистологіи. Онъ содѣйствовалъ развитію ветеринаріи своими работами о повальныхъ болѣзняхъ (чума рогатаго скота), паразитахъ (трихины) и пр., обратилъ вниманіе также на изслѣдованіе мяса. Г. написалъ „Lehrbuch der allgemeinen Therapie der Haustiere“ (Берл., 1853, 1868); „Kratze und Räude“ (1857); „Die Flechte des Rindes“ (1857); „Massregeln zur Verhütung der Rinderpest“ (Галле, 1872, 1875); „Die Fleischkost der Menschen“ (Берл., 1875); Онъ издавалъ кромѣ того „Archiv für wissenschaftliche und practische Thierheilkunde“. 1890 нѣмецкіе ветеринарные врачи поставили ему бронзовую статую въ Берлинѣ.

2) Г., Леопольдъ фонъ, прусск. генералъ, род. 1790, ум. 1861, вступилъ въ армію 1806 и былъ взятъ въ плѣнъ, затѣмъ занялся изученіемъ юридич. наукъ. 1813 снова поступилъ на военную службу и принималъ участіе въ войнахъ противъ Наполеона. 1826 Г. сдѣлался адъютантомъ принца Вильгельма Прусскаго (имп. Вильгельма I) и вступилъ въ болѣе близкія отношенія къ кронпринцу, раздѣляя его шестистическія и контр-революціонныя идеи. 1849 Г. сдѣлался генералъ-лейтенантомъ и генералъ-адъютантомъ короля и ревностно дѣйствовалъ въ смыслѣ церковной и политической реакціи и подчиненія Пруссіи русскому вліянію. См. „Denkwürdigkeiten aus dem Leben Leopolds v. Gerlach“ (изд. его дочерью, Берл. 1891—92); „Briefwechsel des Generals v. G. mit dem Bundestagsgesandten Otto v. Bismark“ (1893).

3) Г., Эрнстъ Людвигъ фонъ, прусскій полит. дѣятель, участвовалъ, какъ и онъ, въ войнѣ съ Франціей (1813—15), затѣмъ вступилъ на юридич. поприще. Одъ былъ членомъ клуба на Вильгельмштрассе, поставившаго себѣ цѣлью возстановленіе христіанско-германскаго государства, и состоялъ сотрудникомъ органа этого клуба: „Politisches Wochenblatt“ 1849 Г. основалъ вмѣстѣ съ бр. „Neue Preussische Zeitung“ (*Kreuzzeitung*), редактированіе которой принялъ на себя Вагенеръ. Г. писалъ для изданія ежемѣсячныя статьи „Rundschau“, въ которыхъ дѣлалъ въ ультраконсервативномъ направленіи остроумный обзоръ текущихъ событій, причѣмъ часто впадалъ въ шаржъ и пасквиль. Какъ членъ первой палаты съ 1849, онъ держался крайней правой, велъ упорную борьбу противъ конституціоннаго направленія и защищалъ средневѣковыя привилегіи дворянства, тре-

буя ихъ возстановленія. При началѣ регентства, Г. пересталъ быть вожакомъ партіи по продолжалъ проводить свои политич. идеи въ своемъ „Rundschau“. По отношенію событій 1866, Г. держался легитимистскихъ принциповъ и открыто выражалъ свое неодобреніе по поводу присоединеній къ Пруссіи и исключенія Австріи изъ Германскаго союза, напр. въ брошюрѣ „Die Anpexionen n. der Norddeutsche Bund“ (Берл., 1866). Въ прусскомъ ландтагѣ Г. выступилъ ожесточеннымъ противникомъ новыхъ церковныхъ законовъ, держался клерикальной партіи центра и 30 янв. рѣзо напалъ на министра Фалька, а 17 дек. нападкой на Бисмарка навлекъ на себя строгій выговоръ послѣдняго. 1874 Г. подвергся судебному наказанію за брошюру противъ правительства и получилъ отставку отъ должности президента въ Магдебургѣ. 10 янв. 1877 Г., при поддержкѣ ультрамонтановъ, былъ выбранъ въ депутаты рейхстага; но въ томъ же году умеръ въ Берлинѣ вслѣдствіе несчастнаго случая (его переѣхалъ экипажъ), на 82 году жизни.

4) Г., Францъ Доротеусъ, филологъ и историкъ, род. 1793, ум. 1876, издалъ философію и теологію въ Гёттингенѣ и 1820 получилъ профессуру при базельскомъ унив. Изъ его филологическихъ трудовъ замѣчательны: изданіе „Саллюстія съ комментаріями“ (Баз., 1823); „Сermania“ Тацита (1835); критическое изданіе „Нонція Марцелла“ (1842). Изъ историческихъ соч. Г. слѣдуетъ назвать: „Historische Studien“ (1847). „Die Geschichtschreiber der Römer bis auf Orosius“ (1853); „Die Geschichte der Römer“ (1851), а также біографію древнихъ римлянъ, какъ напр.: Сципіона, Марія, Суллы, Цицерона, Катона младшаго и т. д.

Герле, Волфгангъ Адольфъ, нѣм. писатель, род. въ Прагѣ 1781, конч. жизнь тамъ же 1846 (самоубійство); 1815—20 редактировалъ „Prager Zeitung“ и проявилъ многостороннюю, но бѣзглу и поверхностную беллетристическую дѣятельность. Повѣствовательныя и описательныя юмористическія книжки, написанныя имъ частью подъ псевдон. G. Erle, Konrad Spät, Hilarius Kurzweil, было бы слишкомъ долго перечислять. Заслуга его передъ родиной Чехіей, заключается въ собраніи „Völksmärchen der Böhmen“ (Прага, 1819) и „Historischer Bildersaal der Vorzeit Böhmens“ (1829). Наибольше успѣхи Г. имѣлъ въ области драмы. Въмѣстѣ съ Иффо Горномъ, онъ получилъ 1837 назначен. въ Штуттгартѣ премію за комедію „Die Vormundschaft“; съ Ледеромъ онъ написалъ часто ставящуюся на сценѣ пьесу „Die kranken Doktoren“. Далѣе, удержали въ репертуарѣ „Der Essighändler“; „Die Abenteuer einer Neujahrsnacht“; „Das Liebhabertheater“; „Oheim und Neffe“. Кромѣ того, онъ переводывалъ фарсы Ганса Сакса и пьесы Кальдерона, и на печаталъ много переводовъ.

Герлинъ (Herlin), Фридрихъ, нѣм.

живописецъ XV в. Главнымъ произведеніями его считаются: алтарныя картины изъ жизни Богоматери въ церкви св. Іакова въ Ротенбургѣ, алтарныя картины, изображающія Рождество Спасителя и Поклоненіе волхвовъ въ Бопфигенѣ (1472) и триптихъ въ Нердлингенскомъ соборѣ: Мадонна, св. Лука и св. Маргарета (1488). Г. выказалъ себя въ этихъ картинахъ послѣдователемъ Рожера ванъ деръ Вейдена, стиль котораго онъ передалъ нѣмецкимъ художникамъ, не вложивъ въ него ничего своего.

Гёрлицъ (Görlitz), г. въ прусск. округѣ Лигницѣ, при Лауницкой или Г—цкой Нейсѣ, 221 м. н. у. м., послѣ Бреслава самый значит. г. Силезіи и одинъ изъ наиб. богатыхъ и красивыхъ г. Германіи. Въ Г. 6 евангел. и 1 католич. церковь, нѣск. молитвенныхъ домовъ различныхъ сектъ и 1 синагога; выдѣляется готическ. церковь св. Петра и Павла (основ. въ 1423—97 гг.). Передъ г. часовня св. Креста, подражаніе часовнѣ Гроба Господня въ Иерусалимѣ, построена въ 1481—89 гг. Замѣчательны ратуша (1537) съ богатой бібліотекой, старые бастионы, домъ сословій съ красив. паркомъ. Число жит. (1895) 70,175, изъ нихъ 8699 католик. и 653 евр. Промышленность значительна. Выдѣляется фабрика жел. дорожн. вагоновъ. Развиты: чугунное литье и машиностроит. дѣло, производство шерстян., полушерстяныхъ, хлопчатобум. и полотняныхъ тканей, отдѣльныхъ частей швейн. машинъ, стекла, фарфора. Г. узловой пунктъ ж. д., имѣетъ гимназію, соединенную съ реальной гимназіей, реальное училище, музей древностей, нѣск. научныхъ обществъ (среди ихъ общ. естествоиспытателей съ бібліотекой и богатыми коллекціями).—Г., имя кот. объясняется или какъ Згорзелись („погорѣлый городъ“) или производится отъ goga („гора“), слав. происхожденія, впервые упоминается около 1071, въ качествѣ селенія (Горелиць) въ Гау Мильзень, въ кот. королемъ Генрихомъ IV дарованы были мейсенскому епископству нѣкот. земли. Въ XII в. Г. получ. городск. права и стѣны, въ 1346 примкнулъ къ союзу 6 городовъ и съ 1377—96 гг. былъ при Иоаннѣ Г. гл. г. герцогства Г., части Верхняго Лаузица. Въ 1815 Г. съ частью Верхняго Лаузица достался Пруссіи.

Герлосзонъ (Herlossohn), Георгъ Карлъ Регинальдъ, нѣм. беллетристъ, род. 1804, ум. 1849. Его многочисленныя романы и повѣсти, благодаря искусству изображенія, выше уровня дюжинной беллетристики, но лишены глубокого поэтического содержанія и зрѣлой формы. Онъ написалъ также стихотворенія: „Buch der Liebe“ (Лейпц., 1842); „Buch der Lieder“ (1848, 4 изд., 1857), за которыми по смерти его послѣдовали еще „Reliquien in Liedern“ (изд. А. Беттгеромъ, 1850); съ Р. Блюмомъ и Г. Маргграфомъ издалъ „Theaterlexicon“ (Альтенб., 1839—42, 7 т.). Его „Gesammelte Schriften“ вышли въ 12 т. (Прага, 1866—68).

Германдада (исп. hermandad: „Брат-

ство“), союзъ кастильскихъ городовъ противъ дворянства, соединившагося съ принцемъ Санчо (впослѣдствіи Санчо IV) во время его возстанія противъ отца короля Альфонса X (1282). Этотъ союзъ возобновился при восшествіи Санчо на престолъ (1295) и получилъ болѣе прочную организацію и болѣе опредѣленное направленіе. Города Кастили и Леона объединились въ тѣсный союзъ съ цѣлью противостоять всякому гнету со стороны королевскихъ васаловъ и дворянства. Изабелла и Фердинандъ Католическій (1479—1516), въ интересахъ усиленія ослабленной притязаніями дворянства королевской власти, покровительствовали этому союзу. Но это покровительство продолжалось лишь до тѣхъ поръ, пока короли нуждались въ помощи городовъ, и совершенно прекратилось, когда окръжная королевская власть ввела систему постоянныхъ армій. Вмѣсто старой Г. возникаетъ въ срединѣ XVI ст. корпусъ полицейскихъ солдатъ, родъ жандармеріи, находившійся въ распоряженіи кастильскаго совѣта, называвшійся также священной Г. (Santa H.); со временемъ и эта организація исчезла. Ошибочно ставятъ ее въ связь съ инквизиціей.

Германизмы, выраженія, свойственныя исключительно нѣмецкому языку и употребляемыя въ подстрочномъ переводѣ на другой языкъ; такъ напр., когда по русски говорятъ: онъ выгладитъ хорошо (er sieht gut aus).

Германикъ (Germanicus), почетное прозвище, дарованное римскимъ сенатомъ Нерону Клавдію Друзу, брату императора Тиберія, лично для него и для его потомковъ, за его подвиги въ Германіи (см. *Друзъ*, 3). Послѣ смерти отца прозвище Г. перешло къ сыну его Германику Цезарю. Цезарь былъ сыномъ Друза и младшей Антоніи, дочери триумвира М. Антонія отъ Октавіи, сестры Августа; род. онъ въ 15 до Р. Х., ум. въ 19 по Р. Х. Еще юношей онъ обнаружилъ такія превосходныя качества, что Августъ въ 4 по Р. Х. согласился назначить Тиберія своимъ преемникомъ черезъ усыновленіе лишь подъ тѣмъ условіемъ, что Тиберій въ свою очередь усыновитъ Г. Въ 7 г. Г., въ качествѣ квестора, уже принималъ участіе въ походѣ Тиберія противъ возмущившихся паннонцевъ и далматовъ, и настолько выдвинулся во время этого похода, что по возвращеніи получилъ триумфъ и преторское достоинство. Въ 12 г. Г. былъ консуломъ, а незадолго до смерти Августа получилъ начальство надъ восьмью легіонами, выставленными на Рейнъ противъ германцевъ. Онъ стоялъ уже во главѣ этихъ войскъ, когда пришло извѣстіе о смерти императора, что дало сигналъ къ опасному возстанію легіоновъ. Съ трудомъ подавивъ мятежъ, Г. чтобы занять солдатъ, совершилъ съ 14—16 г. нѣсколько походовъ въ Германію. Экспедиціи эти дали новыя доказательства храбрости войска и

его предводителя, но не сдѣлали ничего существеннаго для расширенія римскаго владычества (см. *Арминій*). Зависть и подозрительность, а также и убѣжденіе въ бесполезности этихъ предпріятій побудили Тиберія отозвать Г. Послѣ торжественнаго триумфа Г. отправился съ почетными и самыми широкими полномочіями на востокъ для приведенія въ порядокъ тамошнихъ дѣлъ; въ то же время, однако, императоромъ посланъ былъ намѣстникомъ въ Сирію Гней Пизонъ, быть можетъ, съ тайными порученіями. Въ 17 г. началось путешествіе Г. Онъ посѣтилъ Актіи, Аэны и замѣчательныя въ историческомъ отношеніи мѣстности греческихъ, еракійскихъ и мало-азійскихъ береговъ, посадилъ въ Арменіи на престолъ Зенона, сына понтійскаго царя Полемона, обратилъ въ римскія провинціи Каппадокію и Коммагену и проѣхалъ въ 19 черезъ Египетъ до Сіены и Элефантины. По возвращеніи въ Сирію онъ нашелъ, между тѣмъ, почти всѣ свои распоряженія отмѣненными Пизономъ. Дѣло дошло между ними до бурныхъ объясненій, послѣ чего Г. вдругъ заболѣлъ такъ неожиданно и опасно, что его друзья и онъ самъ стали считать причиной болѣзни отравленіе. Чувствуя приближеніе кончины, онъ поручилъ своимъ друзьямъ отомстить за свою смерть и умеръ въ Эпидафнѣ, близъ Антиохіи. Извѣстіе о смерти Г. было встрѣчено съ глубокою скорбью въ провинціяхъ; особенно же горевали въ Римѣ, когда супруга его Агриппина весною слѣдующаго года привезла прахъ Г. въ Италію, чтобы похоронить его въ гробницѣ Августа. Народная молва уже въ то время называла повсюду Тиберія подстрекателемъ убійцы, и этотъ слухъ впослѣдствіи, казалось, подтвердился враждебнымъ и жестокимъ отношеніемъ Тиберія къ вдовѣ и дѣтямъ Г.; но, несмотря на это, даже по мнѣнію Тацита отравленіе не могло быть доказано и является даже мало вѣроятнымъ. Храбрость, благородство, великодушіе и кротость были отъ личительными чертами характера Г.; вмѣстѣ съ тѣмъ онъ принадлежалъ къ образованнѣйшимъ людямъ своего народа и самъ выступалъ на литературномъ поприщѣ Изъ его рѣчей и комедій, написанныхъ на греческомъ языкѣ, ничего не сохранилось. До насъ дошли только 686 стиховъ приписываемаго ему съ большою вѣроятностью латинскаго перевода „Phaenomena“ Арата, превосходящаго по содержанію и по формѣ переводъ, сдѣланный Цицерономъ, и отрывки подобной же передѣлки греческаго стихотворенія подъ названіемъ „Diosemeia“ или „Prognostica.“ Съ именемъ Г. сохранилось также нѣсколько латинскихъ и греческихъ эпиграммъ. Стихотворенія Г. изданы были впервые въ Болоньѣ въ 1474; лучшее изданіе Breyszig'a (Берл., 1867). См. Peterek, Germanicus (Tresemeszlo, 1843); Zingerle, De Germanico Caesare Drusi filio (Триентъ, 1867); v Wieters-

СЪВЕРНАЯ ГЕРМАНИЯ.

Масштабъ 1: 3 400 000.

0 10 20 30 40 50 60 70 80 90 100 110 120 130 140 150
Километры.

Главные города государствъ и провинцій подчеркнуты
два раза, административныхъ округовъ одинъ разъ.
Железные дороги
Главные лики Второстепен. дороги.



Б. Энциклопедія.

Т-во „Просвѣщеніе“ въ Спб.

Изъ ст. „Германія“.

heim, Der Feldzug des Germanicus im J. 16 n. Chr. (Лейпц., 1850); Höfer, Der Feldzug des G. im J. 16 n. Chr. (Бернб., 1884); Knoke, Die Kriegezüge des G. in Deutschland (Берл., 1887, дополнение, 1899).

Германисты, въ противоположность романистамъ — ученые филологи, посвятившие себя изученію германскихъ языковъ и древностей, а также юристы, спеціально изучающіе германское право.

Германій, Ge, металл, встрѣчается съ сѣрой и сѣрнистымъ серебромъ въ минералѣ аргиродитѣ, также въ эвксенитѣ. Г. бѣловато-сѣраго цвѣта, кристаллизуется въ правильной системѣ, очень хрупокъ; атомн. вѣсъ его 72,32; уд. в. 5,469; плавится при 900°, еще при высшей температурѣ улетучивается; нерастворяется въ соляной кислотѣ и растворѣ ѣдкаго калия; растворимъ въ царской водкѣ, азотной кислотѣ, горячей крѣпкой сѣрной кислотѣ и расплавленномъ ѣдкомъ калиѣ. На воздухѣ при обыкновенной температурѣ не измѣняется; при нагрѣваніи же покрывается тонкимъ слоємъ окиси Г. Закись Г. (Ge O) сѣровато-чернаго цвѣта, окись (Ge O₂) безцвѣтна, немного растворима въ водѣ, изъ которой кристаллизуется. Хлористый Г. (Ge Cl₂) безцвѣтенъ, жидокъ, кипитъ при 72°, идетъ съ водою бѣлый осадокъ. Хлорный Г. (Ge Cl₄) сходенъ съ предыдущимъ, жидкая, кипящая при 86°. Хлористый Г. дѣйствуетъ, какъ сильное восстанавливающее. Какъ существованіе Г., такъ и свойства его и его соединений были предсказаны и описаны 1870 Менделѣевымъ на основаніи періодическаго закона, при чемъ Г. былъ описанъ подъ названіемъ экасилиция (экакремнія), въ силу сходства своего и соединений своихъ съ соединениями группы кремня. Въ 1886 Винклеръ открылъ Г. и подтвердилъ предсказанія Менделѣева.

Германія, Германская Имперія (нѣм. Deutschland, Deutsches Reich, франц. Allemagne, англ. Germany), государство, лежащее въ центрѣ Европы и образованное по договорамъ между прежнимъ сѣв.-германскимъ союзомъ и южно-германскими землями (ноябрь и дек. 1870), съ присоединеніемъ областей Эльзаса и нѣмецкой Лотарингіи по Франкфуртскому миру (10 мая 1871). Г. обнимаетъ всѣ земли бывшаго германскаго союза, за исключеніемъ Австріи, Люксембурга, Лимбурга и Лихтенштейна, но со включеніемъ прусскихъ провинцій, Вост. и Зап. Пруссій, Познани и Шлезвига и „Имперской земли“, Эльзасъ-Лотарингіи; простирается отъ 5° 52'—22° 53' в. д., и отъ 47° 16'—55° 54' с. ш. Граничитъ Г. на с. Нѣмецкимъ м., Даніей и Балтійскимъ м.; на в. Россіей и Австріей (Галиціей); на ю. Австріей же отъ Вислы до Боленскаго оз. и Швейцаріей; на з. Франціей, Люксембургомъ, Бельгіей и Нидерландами.

Карты. Устарѣвшія карты, изд. генер. штабомъ, въ наст. время замѣняются картой Г. 1:100,000 въ 674 лист., изд. картографическимъ отдѣломъ спеціального ко-

ролевскаго прусск. учрежденія для съемки (K. P. Landesaufnahme), за исключеніемъ Баваріи, Вюртемберга и Саксоніи, съемкой которыхъ занимаются мѣстныхъ топографическія бюро. Кромѣ того существуютъ слѣдующія хорошія карты: „Topographische Spezialkarte von Mitteleuropa“ (Reymannsche Karte), 1:200,000 въ 796 лист., изъ кот. ок. 550 законченныхъ, изд. съ 1825, а съ 1874 собственностью прусск. генералън. штаба, старые листы кот. постепенно замѣняются новыми клише; Vogel, Karte des Deutschen Reichs, 1:500,000, въ 27 лист. (Гота, 1893). Стѣнные карты: „Post- u. Eisenbahnkarte des D. R.“, 1:450,000, обработ. въ „Kurs-bureau“ имперскаго почтамта, 20 лист. (Берл., 1888); Petermann (Гота), H. Wagner, Kiepert (Берл.), Handtke (Глогау) и др. Dechen, Geologische Karte von D. (Берл., 1869, 2 листа); Lepsius, Geologische Karte des D. R., составленная на основѣ карты Vogel'я, 1:500,000, въ 27 лист. (Гота, 1894 и слѣд.); „Wasserkarte der norddeutschen Stromgebiete“, 1:200,000 (изд. кор. прусск. министерства сельскаго хозяйства и т. д., Берл., 1895); „Atlas der Bodenkultur des D. R.“ (изд. имп. статистич. комитета, Берл., 1881, 15 картъ); Kiepert, Völker- u. Sprachenkarte von D. (Берл., 1874).

Устройство поверхности. Г. представляетъ шесть главныхъ типовъ поверхности:

1) Нѣмецкія Альпы, окаймляющія страну съ юга и распадающіяся на Алгейскія (Меделе Гобель 2649 м.), Баварскія (Цугшпице 2961 м.) и частью Зальцбургскія (Вацманнъ 2714 м.), съ продольными долинами Зальбаха, Инна, Илля и Рейна. Горы эти сложены изъ различныхъ отложеній триаса, юры, мѣла и третичныхъ.

2) Альпійское предгоріе или Швабо-Баварское плоскогоріе, окаймленное съ зап. и сѣв. Юрой, съ сѣв. и вост. Баварскимъ (до 1200 м. выс.) и Богемскимъ лѣсомъ (до 1460 м. высоты); оно продолжается на зап. въ таковое же плоскогоріе Швейцарское, а на востокъ въ Австрійское Альпійское предгоріе. Южная часть плоскогорія характеризуется обиліемъ живописныхъ озеръ, высокихъ торфяниковъ и пересѣкающихъ ихъ рѣчныхъ долинъ, болѣе или менѣе прегражденныхъ съ сѣв. древними моренами нѣкогда спускавшихся сюда альпійскихъ ледниковъ. Моренный ландшафтъ переходитъ мало по малу въ холмистое плоскогоріе, сложенное частью изъ ледниковаго щебня, покрывающаго различныя третичныя породы. Вдоль сѣвернаго края плоскогорія протекаетъ широкая долина Дуная, къ сѣв. отъ которой возвышались вышеозначенныя пограничныя хребты.

3) Юго-западный бассейнъ между Юрой на югъ и вост. (наибол. выс. 1014 м.), Тюрингенскимъ лѣсомъ, Реномъ, Фогельсбергомъ и Таунусомъ — на сѣв. Пфальцемъ, Гартомъ и Вогезами (наиб. выс. 1423 м.) на западѣ. Этими горами ограничивается Верхне-рейнская низменность.

окаймленная съ вост. Шварцвальдомъ (выс. 1500 м.), Оденвальдомъ (628 м.) и Шпессартомъ. Главный бассейнъ, по которому протекаютъ Некаръ и Майнъ съ ихъ притоками, представляетъ террасовидно поднимающийся къ Юрѣ ландшафтъ съ отдѣльными пересѣкающими его рядами холмистыхъ горныхъ группъ триаса. Юрскій хребетъ представляетъ широкую известняковую горную гряду, сложенную изъ отложеній юрской системы и идущую сперва въ сѣв.-вост., затѣмъ въ сѣв. направлении. Въ Вюртембергѣ гряда эта, подъ названіемъ Рауэ Альбъ (въ 1000 м. высоты), представляетъ круто падающія стѣны известняковъ, прорѣзанныхъ только короткими долинами современныхъ рѣкъ и выступами древнихъ изверженныхъ породъ.

4) Средне-германскія горы, между Маасомъ на зап. и Эльбой на вост., начинаются группою Прирейнскихъ сланцевыхъ горъ; эти послѣднія рѣками Рейномъ, Мозелемъ и Ланомъ подраздѣляются на четыре части: два южныхъ крыжа Гунсрюкъ (816 м.) на зап. и Таунусъ (880 м.) на вост.; два сѣверныхъ — вулканической Эйфель (760 м.) на зап. и такіе же вулканич. конусы Зибенгебирге (464 м.) и Вестервальда (657 м.) и др. на вост. отъ Рейна. Основу всѣхъ этихъ болѣе или менѣе рѣзко очерченныхъ горныхъ грядъ, составляютъ сланцы, песчаники и известняки девонской системы, прорваные, какъ древними изверженными зеленокаменными, такъ и новыми вулканическими породами, многочисленными вулканами, дѣйствовавшими еще въ третичномъ періодѣ. Съ сѣвера, юга и востока на девонъ налегаютъ отложенія каменно-угольной системы съ ихъ богатыми отложениями каменнаго угля. На вост. Прирейнскія горы переходятъ въ гористую и холмистую область Гессена; между отдѣльными горными массами здѣсь выдаются изверженные массивы Фогельсберга (772 м.), Габихтсвальда (594 м.), Рёна (950 м.) и др., отдѣленные другъ отъ друга рядомъ поперечныхъ долинъ, пересѣкающихъ средне-германское нагоріе истоковъ и притоковъ Везера, Майна и Лана. Третьимъ членомъ этого нагорія является рѣзко очерченный Тюрингенскій лѣсъ (до 980 м. высоты), весьма сложнаго геологическаго строенія изъ породъ древнихъ кристаллическихъ изверженныхъ и различныхъ осадковъ палеозойской эры. На ю.-вост. Тюр. лѣсъ переходитъ черезъ Франконскій лѣсъ въ гранито-гнейсовый массивъ Фихтеля (до 1055 м.), являющийся орографически центральнымъ пунктомъ всей нѣмецкой и богемской горной системы; на сѣверъ отсюда въ области р. Заалы и ея притоковъ разстилается триасовое Тюрингенское плато, съ отдѣльными холмистыми грядами, несущими различныя названія. Это плато представляетъ переходъ къ отдѣльно стоящей, но параллельной Тюрингенскому лѣсу

горной группѣ рудоноснаго Гарца съ его предгоріями, достигающей въ Брокенѣ высоты 1142 м. Продолженіемъ Гарца на сѣв. и вост. является Субгерцинская холмистая группа, состоящая изъ отдѣльных грядъ различнаго геологическаго строенія, изъ осадковъ триасоваго, юрскаго и мѣловаго періодовъ, недостигающихъ высоты 450 м. и посящихъ различныя мѣстныя названія Везерскихъ горъ, Гильса, Дейстера, Вихенскихъ горъ и Тевтобургскаго лѣса (наиб. высота 464 м.).

5) Горная полоса, погранич. съ Богеміей, слагается изъ Богемскаго лѣса на западъ, Саксонскихъ Рудныхъ горъ на сѣв.-зап. и системы Судетовъ на сѣв.-вост. Саксонскія Рудныя горы (Ergzgebirge), достиг. высоты слишкомъ 1200 м. (Кейльбергъ 1238 м.), имѣютъ видъ скорѣе холмистаго плоскогорія, круто падающаго къ Богеміи и полого къ сѣв. въ предѣлы Саксоніи, спускаясь на зап. въ холмистыя предгорія Эльстера, а на востокъ въ знаменитую красотами природы Саксонскую Швейцарію, которую прорѣзываетъ Эльба среди прихотливыхъ скалъ мѣловаго песчаника (до 700 м. слишкомъ высоты). Сами Рудныя горы сложены изъ различныхъ кристаллическихъ массивныхъ изверженныхъ и слоистыхъ породъ, на которыя налегаютъ древнія осадочныя породы различнаго возраста, заключающія замѣчательныя по количеству и разнообразію минеральныя богатства, прославившія саксонское рудное дѣло. Къ востоку отъ Эльбы сперва идутъ также невысокія гранитныя и отчасти мѣловыя Лаузицкія (Лужицкія) горы (до 600 м.), переходящія далѣе въ широкую равнину Нейсы, за которой уже начинается рядъ параллельныхъ хребтовъ, слагающихъ Судеты; изъ этихъ хребтовъ вдоль границы тянутся гранитныя Исполиновыя горы съ вершиною Шнеекопе (1603 м.); центральная часть Судетовъ носитъ названіе Эйленгебирге (1014 м.) на сѣверѣ и Адлерсгебирге на югъ; между обоими горными цѣпями располагается Гейшейерское плато (920 м.); всѣ три группы замѣчательны, какъ одинъ изъ богатѣйшихъ каменноугольныхъ, а отсюда и промышленныхъ районовъ (силезскій каменно-угольный бассейнъ). Послѣдней пограничною германскою частью Судетской системы являются Глатскія (1424 м.) и Рейхенштейнскія горы, сложенныя изъ кристаллическихъ гнейсовъ и сланцевъ.

6) Сѣверо-германская низменность, разстлана къ сѣверу отъ Судетской системы и Средне-германскихъ горъ, простираясь отсюда до береговъ Балтійскаго и Нѣмецкаго морей. Это по преимуществу равнинная страна, пересѣченная мѣстами невысокими пологими холмами, ландшафтъ которой находится въ зависимости прежде всего отъ почвенныхъ условій; тамъ, гдѣ таковыя благоприятны, разстлана почти непрерывное культивируемое поле; песча-

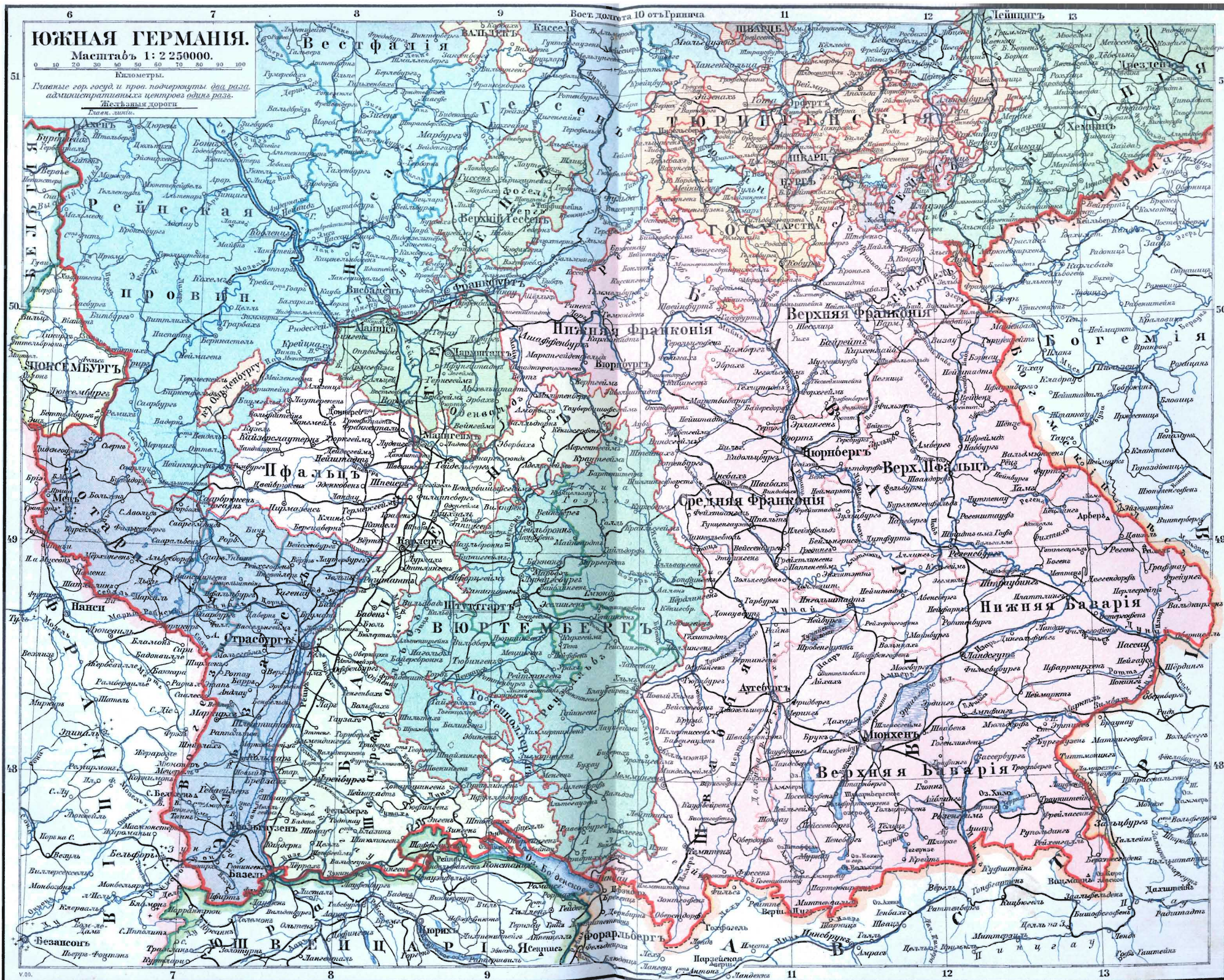

ФИЗИЧЕСКАЯ КАРТА СРЕДНЕЙ ЕВРОПЫ

Масштаб 1:6000 000.

0 50 100 150 200 250 Километры

Высоты в метрах:

ниже урм. 0-100 100-200 200-500 500-1000 1-2000 2-3000 3000Мет.

Альп. пруж.: А. - Альберс, В. - Вурма, Б.Б. - Б.Бернард, М.Б. - М.Б.Бернард, С.Б. - С.Б.Бернард, Л. - Лейба, М. - Мюллер, М. - Мюллер, В.Ш. - В.Ш.Бернард, Г.Ш. - Г.Ш.Бернард, С.Ш. - С.Ш.Бернард, С.Д. - С.Д.Бернард, С.Д. - С.Д.Бернард.



ныя почвы—господство лѣса, смѣняющагося мѣстами бѣдными вересняками и все еще значительными заболоченными пространствами; въ этихъ общихъ чертахъ мѣстнаго ландшафта Сѣв.-герм. низменность является только западнымъ продолженіемъ великой русской равнины восточной Европы. Подобно сѣверо-западной части русской равнины, сѣверо-германская низменность слагается, главнымъ образомъ, осадками четвертичными ледниковаго періода, изъ подъ которыхъ только кое-гдѣ, преимущественно по берегамъ рѣкъ, выступаютъ коренныя породы различныхъ болѣе древнихъ геологическихъ періодовъ. И здѣсь между осадками ледниковаго періода преобладаютъ моренные (валунные) суглинки, раздѣленные слонистыми песчаными отложениями. Моренныя отложения, несмотря на преобладаніе среди нихъ холмовъ неправильныхъ очертаній, складываются тѣмъ не менѣе въ ряды, а мѣстами въ болѣе или менѣе непрерывные моренные валы; одной изъ наиболѣе ясно выраженныхъ грядъ накопленій мореннаго матерьяла является такъ называемая Прибалтійская гряда, начинающаяся въ Ютландіи и переходящая затѣмъ черезъ Гольштейнъ, Мекленбургъ, Померанію, Зап. и Восточн. Пруссію въ предѣлы Россіи, гдѣ продолженіемъ ея служитъ западная вѣтвь Алаунской возвышенности (см.). Какъ и эта послѣдняя, Прибалтійская гряда представляетъ холмистую полосу выше 100 м. (мѣстами доходящую до 160—180 м.), усѣянную озерами и въ современную эпоху пересѣченную крупными рѣчными долинами Вислы и Одера; геологія показываетъ, что это пересѣченіе дѣло болѣе поздняго періода и что было время, когда эти рѣки протекали у южнаго подножія Прибалтійской гряды, направляясь въ Эльбу. Этими древними долинами отчасти воспользовались для проложенія магистральнаго канала отъ Торна на Вислѣ, черезъ Одербергъ на Одерѣ, къ Ваттенбергу на Эльбѣ; подобныя же поперечныя древнія долины наблюдаются и еще южнѣе, образуя въ Бранденбургѣ цѣлую сеть древнихъ долинъ, только отчасти запятыхъ въ настоящее время системами рѣкъ Шпрее и Гавеля и относящимися къ нимъ озерами. Къ югу холмистыя гряды въ 200—300 м. высоты соединяють Сѣверо-германскую равнину съ областью Средне-германскихъ горъ. Къ зап. отъ Эльбы до Аллера разстилается холмистая, песчаная и лѣсистая полоса, извѣстная подъ названіемъ Люнебургскаго вересняка (Heide), еще далѣе къ Везеру и Эмсу господствуютъ совершенно ровныя низменности съ обширными заболоченными пространствами, между которыми мѣстами одни только песчаные дюнные холмы остаются сухими. Подробности относительно строенія поверхности отдѣльныхъ частей Г. см. подъ спеціальными статьями областей, горныхъ хребтовъ и пр.

Геологическое строеніе Г. очень

сложно; какъ показываетъ прилагаемая геологическая карта, въ составъ ея входящихъ на поверхность геологическихъ образованій входятъ представители всѣхъ геологическихъ системъ, равно какъ кристаллическихъ породъ разнаго типа и происхожденія. Г. не имѣетъ только, какъ и вся средняя Европа, нынѣ дѣйствующихъ вулкановъ; но таковыхъ было большое число еще въ теченіе большей части третичнаго періода. Подробности геологич. строенія см. описаніе отдѣльныхъ областей, при которыхъ даны указанія и на распредѣленіе различныхъ полезныхъ ископаемыхъ, которыми вообще Г. чрезвычайно богата. Она имѣетъ многочисленныя и обильныя залежи каменнаго угля, антрацита и бурого угля, которыми на долгое время обезпечена нѣмецкая промышленность, такъ же, какъ солью, желѣзною рудой, равно какъ почти всѣми рудами важнѣйшихъ металловъ. Недостатокъ чувствуется только въ золотѣ, оловянныхъ, кобальтовыхъ, никкелевыхъ, сурьмяныхъ и ртутныхъ рудахъ, которыя хотя и встрѣчаются, но въ количествахъ сравнительно ничтожныхъ, неудовлетворяющихъ и небольшой части спроса; столь же ничтожны выдѣленія нефти и асфальта.

Воды. Г. граничитъ двумя морями: Нѣмецкимъ (Nordsee, т. е. Сѣв. м.) и Балтійскимъ (Ostsee, т. е. Вост. м.); по берегамъ обоихъ морей поставлено много маяковъ. Въ Нѣмецкомъ морѣ, омывающ. Г. на протяж. 300 км., передъ берегомъ континента лежитъ цѣл. рядъ о-вовъ, образующ. какъ-бы вторую, внѣшнюю береговую полосу, и отдѣляющ. отъ настоящаго моря т. наз. Wattenmeer, 8—16 км. шириной. Изъ этихъ о-вовъ наибольшіе: Нордерней (къ Ганноверу) и Зильтъ (къ Шлезвигъ-Голштиніи). Болѣе значит. бухты Нѣм. м. представляютъ лишь лиманообразныя устья рѣкъ; болѣе глубоко въ ходъ въ такое устье Зап. Эмса (Westerems). Берегъ Балтійскаго моря принадлежитъ Г. на протяженіи 1365 км. Особенно замѣчательнъ по своей красотѣ крутой берегъ Шлезвигъ-Голштиніи, изрѣзанной глубокими, узкими заливами (Föhrden), далеко проникающими въ страну; главнѣйшими являются: Фленсбургскій (23—28 м. глуб.), Эккернфордскій и Кильскій (12 м. глуб.) заливы. У этого бер. лежатъ два бол. значит. о-ва: Альзенъ, отдѣленный отъ материка очень узкимъ проливомъ (зундомъ), и Фемарнъ, отдѣленный очень мелкимъ зундомъ. Восточнѣе глубоко вдается въ берегъ Любекская бухта. У бер. Помераніи, на з. Померанскаго залива (при устьѣ Свины), лежитъ о-въ Рюгенъ, берега кот., какъ и все близъ лежащее побережье, сильно изрѣзаны моремъ. Между Рюгеномъ и материкомъ находится цѣлый рядъ отдѣльныхъ частей моря (заливовъ, проливовъ и т. д.), носящихъ названіе Tief („глубина“, бол. или мен. глуб. проливъ, рукавъ въ устьѣ рѣки и т. п.), Wiek и Bodden;

такія же названія носятъ части моря, отдѣляющія полуо—въ Дарсъ и о—въ Цингстъ (на з. отъ Рюгена) отъ материка, равно и вдающіяся въ самый Рюгенъ (такъ проникающій въ глубь его большой Ясмундеръ Бодденъ). Отъ устья Свины до мыса Риксгѣфта бер. однообразенъ, но затѣмъ море образуетъ большой полукруглый Данцигскій зал., въ кот. съ сѣв.-зап. глубоко вдается узкій полуо—въ Гела. Впрочемъ и дальше бер., вплоть до русск. границы, довольно однообразенъ, если не считать своеобразнаго явленія этой части бер. Балт. м.—Гаффовъ. Гаффъ (Haff) большое, не глубокое прѣсное озеро, образуемое при устьяхъ большихъ рѣкъ и отдѣляемое отъ моря лишь узкими стрѣлками, носящ. название Nehlung (Померанскій Гаффъ отдѣленъ о—вами, Узедомомъ и Воллиномъ). Наибольшій изъ нихъ, самъ восточный, Куришъ-Гаффъ, находится при устьяхъ Нѣмана, наименьшій изъ 3-хъ большихъ—Фришгаффъ при устьяхъ Вислы и Прегеля. Изъ подобныхъ же мелкихъ прибрежн. оз. самое крупное Леба. Внутренними озерами Г. очень богата въ сѣв. и южной части, въ средней же полосѣ всего лишь нѣсколько небольшихъ озеръ. Южный озерный поясъ Г. тянется вдоль сѣв. подножя Альпъ. Самое большее оз. Г. Боденское (или Констанское), прилегающее, впрочемъ, къ ней лишь только одной стороною, самое красивое—Королевское (Кѣнигсзее), при Берхтесгаденѣ; кромѣ того болѣе значительны: Вальхенское, Кохельское, Аммерское, Штаффельское, Вюрмское (Штаркбергское), Тегернское, Шлирское и Хемское оз. Главныя изъ 500 слиск. оз. сѣвернаго оз. пояса Г. тянуцагося вдоль бер. Балт. м., суть: Пленское, Зеленское, Мюрицъ, Шверинское, Укерскія, Драцигское, Мадюэ, Вдзыдзское (Wdzydzsee), Гопло, Гезерихское, Мауерское, Левентинское и Шпирдингъ. Кромѣ того, въ провинц. Саксоніи находятся соленое и прѣсное озера при Эйслебенѣ, оз. „Штейнгудское море“ и Дюммерхское оз. въ Ганноверѣ и Лаахское озеро въ Рейнской провинціи.

Изъ 150 рѣкъ Г. главныхъ 9 (нѣм. Ströme): 1) Нѣманъ (нѣм. Мемель, въ Г. 112 км. длин.), вытекаетъ изъ Россіи, принимаетъ справа Юру, слѣва Пешупу и нѣсколькими рукавами впадаетъ въ Куришъ-Гаффъ; 2) Прегель (125 км.) образуется слияніемъ 3 рѣкъ, принимаетъ судоходную Аллу и впадаетъ въ Фришгаффъ (его рукавъ Дейма въ Куришгаффъ); 3) Висла (нѣм. Вейксель, Weichsel) судоходна въ Г. на всемъ своемъ протяженіи въ 284 км.; ея рукавъ Ногать впадаетъ въ Фришгаффъ, а т. назыв. Данцигская Висла въ Данц. заливъ. Западнѣе впадаетъ въ Балтійск. м. рядъ береговыхъ рѣчекъ, кот. всѣ берутъ свое начало на Померанской возвышенности. Еще далѣе на з., образуя Померанскій или Одеръ-Гаффъ, течетъ, 4) Одеръ, судох. на всемъ протяж. въ Г. (741 км.); главнѣй-

шіе его притоки справа: Варта (358 км. въ Г. судох.), слѣва: Глатгская Нейса. Воберъ, Лаузицкая Нейса; 5) Эльба (въ Г. 742 км., судох.) впадаетъ при Куксгавенѣ въ Нѣм. м., образуя лиманъ въ 15 км. шир.; справа принимаетъ въ Г.: Гавель съ Шпрее, слѣва Заалу, Осту и мн. др.; 6) Везеръ (судох. на всемъ своемъ протяж. въ 451 км.), образуется при Мюнденѣ изъ Верры и Фулды, и лежитъ, со всемъ своимъ бассейномъ въ Г.; принимаетъ справа Аллеръ съ Лейной и впадаетъ ниже Бремергафена, 12 км. шир., въ Нѣм. м.; 7) Эмсъ (224 км., судох.), принимаетъ справа Гаазу, образуетъ зал. Доллартъ и впадаетъ двумя рукавами (вост. и зап., Остерамсъ и Вестерамсъ); 8) Рейнъ (въ Г. 721 км., судох.), ниже Боденскаго озера до Базеля образ. границу между Г. и Швейцаріей, а ниже Эммериха оставляетъ Г.; справа принимаетъ Некаръ (судох. на 218 км.), Майнъ (судох. на 330 км.) съ Регницецъ, Франконск. Заалой и др., Зигъ, Руръ, Липпе; слѣва Мозель (судох., 344 км.) и мн. др.; 9) Дунай протекаетъ въ общ. съ з. на в. южно-германск. плоскогоріе и приним. въ Г. всѣ главные притоки съ правой стороны, какъ то: Иллеръ, Лехъ, Изаръ, Иннъ; съ лѣвой стор. можно назвать лишь прит.: Альтмюль и Регенъ.

Каналы въ Германіи давно уже были организованы на большомъ протяженіи; современное германское имперское правитель-ство въ послѣднее время принялось за новыя крупныя сооруженія въ этомъ направленіи. Между всѣми искусственными водными путями, наиб. общее наченіе имѣютъ: соединеніе Мемеля и Прегеля, Бромбергскій каналъ между Вислою и Одеромъ, Шпрее и Гавелемъ, каналъ между Кильской бухтой, Эйдеромъ и устьемъ Эльбы, позволяющій даже крупнымъ океанич. и военнымъ судамъ переходить изъ Нѣмецкаго моря въ Балтійское, не огибая Ютландіи; каналы между Майномъ и Дунаемъ, Рейномъ и Роноу, Рейномъ и Марноу; послѣдніе два связаны съ франц. системою каналовъ. Соединеніе Рейна съ Эмсомъ, Везеромъ и Эльбою, частью уже выполняется, частью настойчиво проводится германск. правительствомъ.

Германія представляетъ больш. богатство дѣлебными минеральными источниками, благоустроенные курорты которыхъ пользуются всемірною извѣстностью, привлекая ищущихъ исцѣленія со всего міра, вмѣстѣ съ тѣмъ оставляющихъ въ Германіи значительные капиталы во время лѣтнебаго сезона. Наибольшее число минер. ключей сосредоточено въ Рейнскихъ сландевыхъ горахъ, Шварцвальдѣ, Везерскихъ Горахъ, Судетахъ и Исполиновыхъ горахъ. имена Киссингена, Эмса, Висбадена, Лахена, Баденъ-Бадена, Зельтерса, Пирмонта, Крейцнаха и др. извѣстны всему цивилизованному человѣчеству; громадное количество этихъ водъ не только употребляется на мѣстѣ, но и экспортируется ежегодно въ десяткахъ и сотняхъ тысячъ бутылокъ.

Климатъ. Большая сѣверн. часть Г. представляетъ низменную равнину, закрытую съ юга горами отъ вліянія средиземноморскихъ странъ, съ преобладающимъ въ нихъ высокимъ давленіемъ воздуха. По этой причинѣ Г. является областью низкаго давленія, особенно въ холодное время года, когда зарождающійся на сѣв. зап. Европы барометрической минимумъ распространяется черезъ Г. далѣе къ востоку; результатомъ является преобладаніе юго-зап. и западн. влажныхъ и прохладныхъ вѣтровъ, умѣряющихъ лѣтній жаръ и зимнюю стужу, приносящихъ обильные осадки и болѣе всего содѣйствующихъ утвержденію за Г. репутаціи наиболѣе умѣренной части Европы. Слабое-же развитіе барометрическаго минимума на сѣв. зап. Европы обусловливаетъ, вмѣстѣ съ юго-вост. и восточными вѣтрами, распротр. на Г. русской зимней стужи, гдѣ въ это время преобладаетъ барометрич. максимумъ. Тѣ же явленія въ лѣтній періодъ производятъ прямо обратные результаты. Средняя годовая температура Г. колеблется въ предѣлахъ отъ 6° для сѣв. Вост. Пруссіи до 11° для Верхне-рейнской низмен.; изотерма 10° проходитъ черезъ Вѣну, Мюнхенъ, на Утрехтъ. Въ Вост. Пруссіи господствуютъ еще рѣзкости температур. русской зимы и лѣта, тогда какъ въ Прирейнскихъ странахъ, вмѣстѣ съ высокой средней темпер., контрасты зимы и лѣта сглаживаются значительно. Кромѣ этихъ различій въ направленіи съ вост. на зап. въ Г. наблюдается нѣкот. пониженіе средней температуры и увеличеніе контрастовъ время года съ сѣв. на югъ подъ вліяніемъ значительнаго возрастанія высоты мѣста надъ ур. моря, отчего Баварія имѣетъ, напр., значительно болѣе рѣзкій климатъ, чѣмъ Прирейнскія области. Распредѣленіе осадковъ показываетъ, что вост. и сѣв. часть Г. бѣднѣе ими, чѣмъ зап. и южная, что находится въ зависимости, какъ отъ господства западн. наиболѣе влажныхъ вѣтровъ, такъ и отъ болѣе высокой южной Г., сравнительно съ сѣверной. Наибольшее количество осадковъ имѣютъ: Гарцъ (170 см.), затѣмъ Шварцвальдъ, Рейнгау, берега Нѣмецк. моря; наименьшее (40 см.) Силезская равнина къ востоку отъ Одера. Распредѣляются дожди неодинаково по всей странѣ: въ берегахъ Нѣмецкаго моря преоблад. дожди осенью, въ Верхне-Рейнской низменности зимою, въ вост. части Сѣв.-Германск. низменности лѣтомъ.

Растительность принадлежитъ къ области средне-европейской лѣсной полосы, въ которой наблюдается постоянная смѣна хвойныхъ и лиственныхъ лѣсовъ, полей, луговъ, болотъ и вересняковъ. Въ флористическ. отношеніи наблюдаются два различныхъ типа, прибалтійскій и альпійскій, смѣшивающіеся между собою въ гористыхъ частяхъ средней Германіи, причѣмъ альпійскій типъ глубоко вдается въ область гористой южн. Германіи, и появ-

ляется снова въ чистомъ видѣ на Судабахъ, гдѣ встрѣчаются даже полярныя формы, на Альпахъ неизвѣстны. Довольно рѣзкій контрастъ растительности слѣдуетъ южной предѣльной границѣ распространенія ели, которая проходитъ черезъ Силезію, Саксонію на Гарцъ и сѣверн. край Рейнскихъ шиферныхъ горъ. Растительность смѣшаннаго балтійско-альпійск. характера, свойственную средне-германской горной полосѣ, обособляютъ теперь въ особый герцинскій типъ. По происхожденію, растительность Г. должна разсматриваться, какъ пришлая изъ другихъ сосѣднихъ областей, такъ какъ въ ближайшіи къ современнымъ условіямъ ледниковый періодъ туземная третичная флора была истреблена, а въ гористой полосѣ средней Германіи, оставшейся свободной отъ льда, распространился типъ альпійской полярной растительности, слѣды которой находимъ теперь, какъ на вершинахъ среднегерманскихъ горъ, такъ и въ ископаемомъ состояніи въ древнихъ торфяникахъ. Послѣ значительныхъ колебаній въ распространеніи оледенѣнія въ герм. низменности и окончательнаго освобожденія ея отъ льда, повидимому, господствовалъ нѣкоторое время болѣе сухой и теплый періодъ, во время котораго Г. частью заняла пришлая съ востока степная флора съ соотвѣтственной фауной, тогда какъ родиною балтійск. флоры нужно считать зап. Европу.

Животный міръ Г. принадлежитъ къ палеарктической области, составляя центральную часть европейск. отдѣла этой области. Болѣе детальное расчлененіе позволяетъ различать фауну нижней и верхней Г., равно какъ вост. и западной, смотря потому, откуда происходитъ большинство переселившихся формъ. Какъ и во всѣхъ культурныхъ странахъ, въ Г. наблюдаются слѣды значительнаго вліянія на фаунистическій составъ человѣческой дѣятельности, истреблявшей животныхъ непосредственно, въ томъ числѣ хищныхъ, а также составлявшихъ предметъ охоты ради мяса и мѣха, такъ что эти животныя остались только либо въ горныхъ лѣсахъ и болотахъ, либо подъ специальной охраной того же человѣка въ охотничьихъ паркахъ и пр. Медвѣдь, дикіе быки, зубръ исчезли совершенно; боръ, норка, рысь, дикая кошка попадаются очень рѣдко, единичными экземплярами; волкъ встрѣчается только въ вост. Г., и въ небольшомъ числѣ на границахъ Франціи. Благородная дичь, какъ олень, лань, лось и даже зайцы, были бы истреблены окончательно, если бы не охрана ихъ законами объ охотѣ. Между птицами различаются постоянные обитатели средней Европы, перелетныя, производящія въ Г. лѣтомъ потомство, и зимніе пришельцы, удаляющіеся на лѣто къ сѣверу; нѣтъ ни одного вида птицъ, исключительно свойственнаго Г. Пресмыкающихся и амфибій очень немного, большинство пришлыхъ формъ съ юго-зап. и

встрѣчающ. только въ этой части страны. Фауна прѣсноводныхъ рыбъ также небогата; есть специальные туземные виды въ южно-германск. альпійскихъ озерахъ, равно какъ въ озерахъ сѣв.-восточн. Пруссіи; нѣсколько различаются также виды рыбъ Рейнскаго и Дунайскаго бассейновъ. Между моллюсками, заслуживаетъ вниманія быстрое распространеніе по всѣмъ германск. рѣкамъ въ теченіе послѣдняго вѣка ра-

кушки (Dreysena); полагаютъ, что она занесена изъ бассейна Волги, хотя въ ископаемомъ состояніи форма эта хорошо извѣстна изъ многихъ четвертич. отложений средней Европы. Между насѣкомыми и моллюсками извѣстны полярныя формы, какъ остатки ледниковаго періода. Вообще же, въ фаунѣ безпозвоночн. наблюдается довольно существенное различіе для сѣв. — низменной и южн. — гористой и возвышенн. Г.

Площадь и населеніе Германіи.

Государства	Кв. км.	‰ всей площ. Г.	Жителей въ 1895 г.	‰ всего нас. Г.	Жит. на 1 кв. км.	
					1895 г.	1840 г.
Королевства:						
1) Пруссія	348 607,0	64,4	31 855 123	60,9	91	54,1
2) Баварія	75 864,7	14,0	5 818 544	11,1	77	57,1
3) Саксонія	14 992,9	2,8	3 787 688	7,2	253	114,0
4) Вюртембергъ	19 517,1	3,6	2 081 151	4,0	107	84,4
Великія Герцогства:						
1) Баденъ	15 081,0	2,8	1 725 464	3,3	114	86,0
2) Гессенъ	7 681,8	1,4	1 039 020	2,0	135	100,5
3) Мекленбургъ-Шверинъ	13 126,9	2,4	597 436	1,1	45	37,6
4) Саксенъ-Веймаръ	3 615,3	0,7	339 217	0,7	94	68,8
5) Мекленбургъ-Штрелицъ	2 929,5	0,5	101 540	0,2	35	30,7
6) Ольденбургъ	6 427,2	1,2	373 739	0,7	58	44,0
Герцогства:						
1) Брауншвейгъ	3 672,2	0,7	434 213	0,8	118	72,1
2) Саксенъ-Мейнингенъ	2 468,1	0,5	234 005	0,4	95	61,8
3) Саксенъ-Альтенбургъ	1 323,7	0,2	180 313	0,3	136	92,7
4) Саксенъ-Кобургъ-Гота	1 958,0	0,3	216 603	0,4	111	72,2
5) Ангальтъ	2 294,4	0,4	293 298	0,6	128	65,0
Княжества:						
1) Шварцб.-Зондерсгаузенъ	862,0	0,2	78 074	0,2	91	66,4
2) Шварцб.-Рудольштадтъ	940,8	0,2	88 685	0,2	94	71,1
3) Вальдекъ	1 121,0	0,2	57 766	0,1	51	52,1
4) Рейсъ. Старшая Линія	316,4	0,1	67 468	0,1	213	104,8
5) Рейсъ. Младш. Линія	825,7	0,1	132 130	0,3	160	89,3
6) Шаумбургъ-Липпе	340,2	0,1	41 224	0,1	121	81,2
7) Липпе	1 215,2	0,2	134 854	0,3	111	84,4
Вольные города:						
1) Любекъ	297,7	0,1	83 324	0,2	279	138,3
2) Бременъ	256,7	0,1	196 404	0,4	765	278,6
3) Гамбургъ	415,0	0,1	681 632	1,3	1 643	480,9
Имперская земля:						
Эльзась-Лотарингія	14 507,1	2,7	1 640 986	3,1	113	103,6
Германія:	540 657,6	100,0	52 279 901	100,0	97	60,7

Въ настоящее время Г. занимаетъ между-европ. государствами по площади 4-ое мѣ- (Россія, Швеція-Норвегія, Австро-Венгія), по колич. населенія послѣ Россіи 2-ое, по плотн. насел. 5-ое (Бельгія, Нидерланды, Великобританія, Италия). 1890 число жит. Г. равнялось 49.428.470 (плотн. 91,5), въ 1875: 42.727.360, 1867 г. 40.093.154, а по вычислениямъ 1852 г. 35.929.691, 1834 г. 30.608.698 и 1816 г. 24.831.396. На 100 мужч. прих. 1895 г. 103,73 женщ. Особенный перевѣсъ женщ. замѣчается въ Берл. (110,37), Силезіи (110,54) и Вост. Пруссіи (107,92). Замѣчательно, что изъ гор. съ болѣе чѣмъ 100 тыс. жит., лишь въ 2-хъ (Магдебургъ и Страсбургъ) больше мужч., чѣмъ женщ., тогда какъ это явленіе сильно распростра-

нено въ фабричныхъ и гарнизонн. городахъ. Всего меньше женщ. на 100 мужч. приходится въ Вестфаліи (95,67), Эльзась-Лотарингіи (96,36) и Шлезвигъ-Гольштиніи (93,34). Во всей Германіи на 100 мужч. приходится женщ. въ возрастахъ:

	Ниже 10	10—20	20—30	40—70	70 и больше
1890	99,5	100,1	103,3	111,3	122,3
1871	99,8	100,6	106,0	106,8	113,1

Что же касается распредѣленія по возрастамъ всего населенія въ 4-хъ наиболѣе различныхъ районахъ, то въ 1890 г. на 1000 чел. насел. приходилось:

Въ	Ниже 10	10—20	20—40	40—70	Свыше 70
Зап. Пруссія	267	213	277	214	29
Берлинъ	191	175	402	216	16
Вестфалия	274	218	285	203	20
Мекл.-Шверинъ	226	201	274	262	37
Во всей Г. въ 1890 г.	242	207	289	234	28
" " " 1880 "	253	196	289	237	25
" " " 1871 "	242	195	297	241	25

Касательно распределения разныхъ возрастовъ по отдѣльнымъ мѣстностямъ, слѣдуетъ замѣтить, что тамъ, гдѣ замѣчается приливъ переселенцевъ, увеличивается число работоспособныхъ, откуда же жители уходятъ, тамъ оно уменьшается. Въ общемъ же это распределение зависитъ отъ числа рожденій и смертностей въ данной мѣстности.

Относительно семейнаго положенія, въ 1890 г. было (въ ‰):

	Холост.	Незамужнихъ	Въ бракѣ	Вдовыхъ	Разведенныхъ
Мужчинъ	62,1	—	34,6	3,2	0,1
Женщинъ	—	57,9	33,3	8,6	0,2
Въ общемъ:	60,0		34,0	5,9	0,2

Изъ лицъ женскаго пола моложе 15 л. были 152 замужемъ и 3 уже вдовами.

Движеніе населенія. Въ Г. изъ холостыхъ и незамужнихъ (старше 15 л.) среднимъ числомъ въ годъ вѣнчаются 5‰, тогда какъ въ Венгрии, напр., 8,1‰, а въ Ирландіи всего 2,6‰. Во всей Германіи на 1000 ч. средняго (за данный періодъ) населенія приходилось:

Г о д а	Бракъ	Рожденія (включая мертворо.)	Смертей	Естествен. приростъ	
				на 100 родившихся	на 1000
1882	7,87	38,71	27,21	11,50	9,29
1884	7,83	38,72	27,45	11,27	9,31
1886	7,90	38,50	27,63	10,87	9,47
1890	8,03	36,97	25,59	11,38	9,10
1891	8,03	38,24	24,68	13,56	9,06
1882—91	7,86	38,16	26,29	11,91	9,31
1896	8,20	37,59	22,1	15,49	9,36

Число браковъ съ 1872 г. (10,29) падало до 1881 (7,47), потомъ стало опять повышаться. Число рожд. за періодъ 1872—81 равн. 40 на тыс. Незаконнорожд. въ Баваріи сост. 1882—91: 15‰ (на 3 десятилѣтія раньше еще 20‰), въ Мекленбургѣ 14‰, зато въ Рейнской провинціи и Вестфалии только 3,5 и 2,5‰. Замѣчательный фактъ, что въ Г. на 100 новорожд. дѣв. прих. 106 мальч. (ср. половую табл.). Смертность на с.-з. Г. значит. меньше, чѣмъ на в. и ю. Что касается прироста населенія Г., то дѣйствительный прир., вслѣдствіе переселенческ. движенія, значит. меньше такъ наз. естественнаго (разности между колич. рожд. и смертей) и лишь въ большихъ гор. и періодами въ нѣкот. промысл. округахъ превышаетъ его. Во всей Г. ежегодно на 1000 жит. средн. приростъ составлялъ:

Въ періодъ	1871—75	1875—80	1880—85	1885—90	1890—95
Приростъ насел.	10,0	11,4	7,0	10,7	11,2
Естеств. приростъ	11,9	13,1	11,3	12,1	13,0

Итакъ за послѣдн. періодъ убыль насел. черезъ переселенія составила 1,8 на тыс. въ годъ или всего 448,810 ч. (изъ нихъ трансатлант. перес. 402,567), среди котор. больше женщ., чѣмъ мужч. Изъ отдѣльн. област. Г. за этотъ періодъ особенно великъ былъ приростъ въ Вестфалии (21,27), Бранденбургѣ (20,88), Рейсѣ Мп. Л. (19,56) и Вольныхъ гор., всего меньше въ Эльзасъ-Лотарингіи (4,82), Вальдекѣ (1,69); убыль замѣч. въ Гогенцоллернской землѣ (—1,01). По отношенію къ прибыліи и убыліи насел. отдѣльн. обл., кромѣ выселенія за границу, играютъ еще большую роль внутреннія (въ предѣлахъ страны) передвиженія жит. Если мы раздѣлимъ всю Г. на 9 группъ: 1) Вост. и Зап. Пруссіи, Померанія, Познань, Силезія; 2) Бранденб. съ Берл.; 3) Брауншв., Ангальтъ, Пров. Саксонія; 4) Гамб., Шлезв.-Голшт., Любекъ, Мекленб.; 5) Бремень, Ольденб., Липпе, Вальдекъ, Ганнов. и Гесс.-Нассау; 6) Вестфалия, Рейнска. обл.; 7) Кор. Саксонія, Тюрингія; 8) Баварія, Вюртемб., Баденъ, Гессенъ, Гогенцоллернъ; 9) Эльзасъ-Лотарингія — то слѣд. табл. покажетъ это передвиженіе:

Въ земляхъ группы	Перваго декабря 1890 г. было родившихся въ земляхъ группы:									Въ Г. вообще	Заграницей
	I	II	III	IV	V	VI	VII	VIII	IX		
I	10594420	115762	27543	19755	11517	13735	23226	5776	1434	10813168	76165
II	685054	3086479	148294	41075	30902	31936	40448	17065	2808	4064061	36516
III	120009	56324	2872610	8494	67358	15594	94195	8818	1313	3244715	11081
IV	104936	36952	31022	2227483	100155	13482	18716	11800	675	2545221	49637
V	67254	18552	86260	39951	4282056	85124	29384	107538	4604	4670726	32411
VI	157866	17784	33772	8300	169430	6584645	20047	55712	10899	7057905	81147
VII	103509	25871	169447	7425	21423	9694	4313512	45909	1296	4698086	75836
VIII	18014	8037	11362	4747	60005	36214	29397	10058719	13465	10239960	108379
IX	17769	4896	9891	2411	13700	49691	6621	64795	1386344	1556116	47388
Во всей Г.	11867331	3371160	3390201	2359641	4706546	6840115	4575546	10376132	1422898	48909960	518510

Изъ этого слѣдуетъ, что въ земляхъ группы:

	I	II	III	IV	V	VI	VII	VIII	IX	Во всей Г.
Прибыль изъ друг. обл. Г.	218 748	997 582	372 105	317 738	438 670	473 260	384 574	181 241	169 774	3 553 692
Убыль въ друг. обл. Г.	1 272 911	285 131	517 591	132 158	474 490	255 470	262 034	317 413	36 494	3 553 692
Общ. прѣв. (+) или уб. (-) отъ внутр. перезд.	-1 064 163	+712 451	-145 486	+185 580	- 35 820	+217 790	+122 540	-136 172	+133 280	000 000

Во всей Г. на мѣстѣ своего рожденія живеть 60% всего насел.; въ большихъ городахъ % уроженцевъ всего ниже, такъ напр., въ Берлинѣ 42, въ Гамбургѣ 44%. Въ особыхъ условіяхъ находится Эльзасъ-Лотарингія, такъ какъ, съ одной стороны замѣчается еще довольно сильное движеніе во Францію, съ другой изъ Г. прибываютъ все новые элементы въ войсковыя части.

Для переселенческаго движенія въ обычномъ смыслѣ (трансатлант.) осо-

бенно важны были въ XIX столѣтніи года: 1852—54 (въ средн. около ста тыс. перес. изъ Г.), когда дѣйствовала притягательная сила чужихъ золотыхъ розышей и т. п.; 1866—1873 (года послѣ войнъ) и съ 1880 (въ посл. періодъ всего больше перес. въ Г. было въ 1881 г.: 220,798, 1880—84 въ средн. ежег. 160 тыс., 1887—1892 около 100 тыс., затѣмъ съ каждымъ год. меньше). Изъ Г. эмигрировало (черезъ герм., бельг., голландск. и французскія гавани):

Г о д ъ	Всего	На 1000 нас. Г.	Въ С.-Ам. Соед. Шт.	Въ Брит. Сѣв. Ам.	Въ Бра-зилію	Въ другія части Америки	Въ Африку	Въ Азію	Въ Авст-ралію
1885	110 119	2,30	102 224	692	1 713	—	—	—	—
1886	83 225	1,98	75 591	33	2 045	—	—	—	—
1891	120 089	2,26	108 611	976	3 710	961	599	97	438
1892	118 000	2,14	107 803	1 577	779	1 077	476	120	376
1893	87 677	1,63	75 102	6 136	1 169	1 058	586	146	261
1898	20 966	0,35	17 272	208	785	1 094	1 092	223	163

Идущіе черезъ французск. гавани различаются по мѣсту назначенія, почему и содержатся лишь въ общемъ столбцѣ. Среди переселенцевъ за послѣднее время почти постоянно приходится 45% на женщинъ (хотя изъ одиночекъ онѣ представляли въ 1892 г., напр., всего лишь 33,9%). Колич. одиночекъ съ 1893 г. все возрастаетъ: въ 1893 г. оно относ. къ числу член. семей, какъ 51,9: 48,1, въ 1896 г. уже, какъ 60,2: 39,8. Участіе же дѣтей съ 1894 г., наоборотъ, уменьшается: 1893 г. 1,08, 1894 г. 0,44 на 1000. Зарабатывающій возрастъ всегда преобладаетъ среди пересел., особенно же изъ южн. госуд. Г. (до 80%), тогда какъ среди пересел. изъ Мекленбурга, % его падаетъ до 40—45. Занятія пересел. отмѣчались до 1890 г. только въ Гамбургѣ: въ 1871—72 г. земледѣльцы составл. 37%, 1876—79: 26%, 1888—92: 14,9%, рабочіе же безъ дальнѣйш. обознач. составл. 18,17 и 27% (1881—82: 32%). Переселенческое движеніе является для Г. важнымъ и какъ особое коммерч. предпріятіе, котор. ведется главнымъ образомъ гор. Бременомъ, Гамбургомъ (занимающимъ первое мѣсто по отправкѣ пересел. не изъ Г., преимущ. изъ Россіи и Австріи), значит. меньше уже Штеттиномъ и др. портами. Всего больше перес. изъ Г. было перевез. 1881 г. (184,369, не изъ Г. 62,967), изъ друг. госуд. 1891 г. (196,080, изъ Г. 93,145); 1898 г. изъ Г. перевезено 17,173, изъ друг. госуд. 83,805 пересел. Впрочемъ, въ послѣднее время въ Г. введены законы, сильно стѣсняющіе свободу дѣйствій лицъ, занимаю-

щихся отправленіемъ, перевозкой и доставкой переселенцевъ.

Населенныя мѣста, города. Изъ всего числа населенныхъ мѣстъ и общинъ (ок. 79 тыс.) и ок. 2870 городовъ (мѣста болѣе, чѣмъ съ 2 тыс. жит.) насчитывали болѣе 100 т. жит.:

	1880 г.	1895 г.
Берлинъ	1 122 380	1 677 304
Гамбургъ	410 127	625 552
Мюнхенъ	230 023	407 307
Лейпцигъ	149 081	399 963
Вреславль	272 912	373 169
Дрезденъ	220 618	356 440
Кельнъ	144 772	321 564
Франкфуртъ-на-М.	136 819	229 279
Магдебургъ	97 539	214 424
Ганноверъ	122 843	209 535
Дюссельдорфъ	95 458	175 985
Кенигсбергъ	140 909	172 796
Нюрнбергъ	99 519	162 386
Хемницъ	95 123	161 017
Штуттгартъ	117 303	158 321
Альтона	91 047	148 944
Бременъ	112 453	141 894
Штеттинъ	91 756	140 724
Эльберфельдъ	93 538	139 337
Страсбургъ	104 471	135 608
Шарлоттенбургъ	30 483	132 377
Барменъ	95 941	126 992
Данцигъ	108 551	125 605
Галле-на-З.	71 484	116 304
Брауншвейгъ	75 038	115 138
Дортмундъ	66 544	111 232
Ахенъ	85 551	110 551
Крефельдъ	73 872	107 245

Съ 1861, особенно же съ 1867, въ Г., какъ

и вездѣ въ Европѣ, замѣтно сильное стремленіе къ скопленію въ городахъ.

Национальность. Изъ всего населенія Г. 47,5 милл. составляютъ нѣмцы, чистаго или смѣшаннаго происхожденія. Вполнѣ нѣмецкими по своему насел. являются мелкія государства Г. и прусскія провинціи: Вестфалія, Ганноверъ, Саксонія и Гессенъ-Нассау. Относительно нѣмецкой части населенія Г., ихъ языка и т. д., см. ст. *нѣмцы*. Остальное населеніе 1890 распредѣлялось по національностямъ приблизит. такъ:

Французовъ въ Эльзась-Лотарингін	220 000
Валлоновъ (Ахень)	11 058
Датчанъ (Шлезвигъ)	139 400
Поляковъ	3 000 000
Лужичанъ (Вендовъ)	120 000
Чеховъ, моравовъ	82 000
Литовцевъ	122 000
Евреевъ	567 884
Иностранцевъ (преим. австрійцевъ)	433 000

Итого: 4 700 000

Поляки Г. раздѣляются на 4 группы: велико-поляки (или просто поляки), преимущ. католи., живутъ въ провинціи Познани, въ ю. зап. Пруссіи къ в. отъ Вислы, въ Штумскомъ окр. и мѣстами въ Бреславскомъ окр. Силезіи; мазуры, преимущ. еванг., въ ю. вост. Пруссіи; кассубы, родственные вендамъ и говорящіе на диалектѣ, плохо понятномъ поляку, живутъ къ з. отъ Вислы въ Зап. Пруссіи и лишь мѣстами остались въ Померани, тогда какъ они, вѣроятно, были коренными жит. всей обл. къ з. отъ Вислы (помереллы, поморяне); наконецъ, ляхи, лехи или водяные поляки живутъ въ Верхней Силезіи. Большинство насел. составл. поляки въ пров. Познани, но провести здѣсь точную границу между ними и нѣмцами нельзя, почти что во всѣхъ частяхъ провинціи разбросаны нѣм. деревни и колоніи (Haulande). И въ другихъ обл. съ польскимъ насел. встрѣчаются нѣмцы, особенно же вдоль главныхъ дорожныхъ путей (напр. желѣзныхъ). Съ другой стор. по всей Сѣв. Г. (особ. на плантаціяхъ сахарн. свеклы и крупныхъ земляныхъ работахъ) можно встрѣтить большія или меньшія колоніи поляковъ, котор. привлекла сюда въ послѣднее время сравнит. высокая заработная плата. Древніе пруссы, первичные обитатели Зап. и Вост. Пруссіи, вымерли, и ихъ языкъ исчезъ; напоминаеть ихъ лишь языкъ немногихъ сотенъ куровъ на Курской стрѣлкѣ (Kurische Neuhung) и около Нѣмана. Зато литовцы сохранились въ довольно большомъ колич. по южн., въ особенн. же по сѣв. бер. Нѣмана, хотя число ихъ и убываетъ съ 1864 замѣтно; вѣроиспов. они евангел.

Чехи живутъ въ Верхн. и Средн. Силезіи. Лужичане занимаютъ на Шпрее область, вдающуюся изъ кор. Саксоніи въ Силезію и Бранденбургъ и содержащую лишь небольшіе островки съ нѣмецк. населеніемъ. Съ 1550 обл. лужичанъ нарѣчій (двухъ) сильно уменьшилась, причемъ

съ с. больше, чѣмъ съ ю. Вѣроиспов. лужичане почти искл. евангелич., только въ Саксоніи небольш. число католи.

Датчане занимаютъ сѣв., и отчасти среднюю часть Шлезвига. Въ 1871 къ Г. перешли 230 тыс. французовъ въ Эльзась-Лотарингін; кромѣ жит. этой области и потомковъ франц. эмигрантовъ, кот. почти всѣ приняли нѣмецкій яз., по французски во всей Г. говорить ок. 11 тыс. чел. (въ гор. Мальмеди Ахенскаго окр. и его окрестностяхъ), кот. причисляютъ къ валлонамъ. Въ Лотарингій граница между районами франц. и нѣм. языковъ проходитъ отъ Риксингена къ с.-з. черезъ Дьёзъ до границы Диденгофенск. окр. Но и внутри франц. района количество, преимущ. военного, нѣмецкаго населенія дѣлается особ. за послѣдніе года все больше и больше.

Евреи распредѣляются, хотя и неравномѣрно, по всей Г. Всего больше ихъ въ крупныхъ город. (въ Берлинѣ 5,10% и Гамбургѣ 2,50% насел.), въ Гессенѣ (2,60%), Познани (2,20%), Эльзась-Лотарингін (20%) и въ нѣкот. частяхъ Бадена, Баваріи и др. Въ средн. и сѣв. Г. евреи встрѣчаются почти исключит. въ городахъ.

Отличный отъ вышеупомянутыхъ не-нѣмецкихъ національностей элементъ составляютъ проживающіе въ Г. иностранцы. Ихъ число въ разныя времена года сильно мѣняется, такъ какъ Г. принадлежитъ къ усердно посѣщаемымъ туристами мѣстностямъ. По переписи 2 дек. 1895, несмотря на зимнее время, оказалось 486,190 иностр. подданныхъ, изъ нихъ 216.107 австрійцевъ, 50,743 нидерландцевъ, 44,875 швейцарцевъ, 28,146 датчанъ, 26,559 русск., 22,693 итальянца, 19,619 французовъ, 15,788 изъ Сѣв.-Ам. Соед. Шт., 15,290 британцевъ и ирландцевъ, 11,755 люксембургцевъ, 8,947 бельгийцевъ, 8,937 шведовъ и т. д. Въ общемъ числѣ и у отдѣльныхъ національностей замѣчается больше мужч., только у британцевъ больше женщ.

По вѣроисповѣданію въ 1890 г. было 31,026,810 (62,80%) евангелич., 17,674,921 (35,80%) католи., 6,716 „евангелич. братьевъ“ (гернгутеровъ), 22,365 меннонитовъ, 29,074 анабаптистовъ, 5,249 англійск. и шотландск. пресвитеріанъ, 10,144 методистовъ и квакеровъ, 5,714 старо-католиковъ, 14,347 свободноповѣрующихъ (Freireligiöse), 23,698 диссидентовъ, 6,482 друг. христіанъ, 567,884 (1,20%) евреевъ и 13,315 друг. вѣроиспов. 1871—90 болѣе всего увеличилось число принадлежащихъ къ еванг. вѣроисп. съ сектами (на 21,80%), всего меньше евреевъ (10,90%).

Церковное устройство евангел. церкви въ отдѣльныхъ государствахъ Г. различно. При такъ наз. пресвитеріальной или синодальной системѣ нѣкот. церковныя права предоставлены церкви. совѣту (Kirchenrat, пресвитерій), состоящему изъ священниковъ и избранныхъ мѣстныхъ прихожанъ; для болѣе крупныхъ дѣлений (административныхъ) существ. соответственные синоды вплоть до общаго синода для всей страны.

При епископальной системѣ главная церковная власть принадлежитъ главѣ государства, какъ высшему епископу; если же власть передана коллегіальнымъ учрежденіямъ, то епископальное устройство носитъ названіе консисторіальнаго. Вообще говоря, проповѣдники (Prediger) и мѣстные священники подчинены суперинтендентамъ, а послѣдніе генералсуперинтенденту. Глава римско-католич. церкви — римскій папа, кот. въ Г. подчинены 5 архіепископствъ: Кёльнское (нижнерейнск. церковн. провинція), Гнѣзно-Познанское въ Пруссіи, Мюнхенъ-Фрейзбургское и Вамбергское въ Баваріи и Фрейбургское въ Ваденѣ (верхнерейнская церк. пров.); 20 епископствъ, епископско-княжеск. делегатура въ Берлинѣ и т. д. Имперская конституція сохранила церковную самостоятельность отд. государствъ Г. и только установила равноправность въ государств. и гражданскихъ правахъ всѣхъ вѣроисповѣданій, но 1872 нѣкоторымъ католич. орденамъ, преслѣдуящ. между проч. политич. дѣли, какъ то іезуитамъ, редемптористамъ и т. п., запрещено пребываніе въ Г. („Майскіе законы“, Kulturkampfgesetze). Старо-католики имѣютъ признаваемого государствомъ (кроме Баваріи) епископа въ Боннѣ.

Образованіе. Въ отношеніи народнаго образованія, Г. стоитъ выше всѣхъ другихъ большихъ государствъ свѣта. Между рекрутами было безъ школьн. образ. (въ $\frac{0}{10}$):

Въ королевствахъ	1887—88 г.	1896—97 г.
Пруссія	1,04	0,16
Баварія	0,04	0,02
Саксонія	0,09	0,02
Вюрттембергъ	0,01	0,03
Эльзасъ-Лотарингія	0,60	0,10
Во всей имперіи:	0,71	0,11

Въ 11 небольш. гос. и въ обл. всѣхъ 3 волын. гор. не получ. школьн. обр. рекр. не было вовсе.

Основаніемъ народнаго образованія служить его обязательность (отъ 5 и 6 л. вообще до 14 л.) Народн. школь (Volksschulen) въ 1896 г. было ок. 56,800 — съ 106,282 учит. и 13,750 учителей. поѣщали 7.925,688 дѣт. Народн. школы обыкн. раздѣлены по вѣроисповѣданію. Почти во всѣхъ частяхъ Г. для народн. школъ сущест. мѣстный надзоръ, кот. больш. част. вѣренъ духовенству. Для образованія народн. учит., сущест. 113 приготоит. завед., 275 мужск. и 25 женскихъ учительскихъ семинарій. Содержаніе общественныхъ народн. школъ обходится ежегодно въ 242,4 милл. мр., изъ котор. 69,3 даются казною. Подъ средними школами (Mittelschule) въ Г. подразумеваютъ носящ. различн. спеціальныя названія учебн. учрежденія, служащія переходомъ отъ народн. школъ къ такъ наз. höhere Lehranstalten (собств. гов. „высш. уч. зав.“ соотвѣтств. русск. среднимъ). Fortbildungsschu-

len, обязат. только при извѣстныхъ условіяхъ, служатъ для укрѣпленія, расширенія школьныхъ свѣдѣній и примѣненія ихъ къ практич. жизни; нѣкот. изъ нихъ носятъ ремесленный характеръ. Въ höhere Lehranstalten должна даваться подготовка къ усвоенію дальнѣйшаго спеціальнаго образованія. Такими учрежд. являются: 1) Гимназія (Gymnasium) съ 9 класс., въ котор. центромъ преподаванія является классич. древній міръ (прогимназія — гимназія безъ высш. классовъ); 2) Реальное училище перваго разряда, или реальная гимназія (Realgymnasium), равноправная съ классич., съ такой же продолжительностью ученія и латинск. языкомъ; 3) Высшее реальное училище (Oberrealschule) съ новыми языками и съ естеств. исторіей вмѣсто латыни; 4) высшія бюргерскія (höhere Bürgerschulen) или реальныя школы, первоначальный прототипъ русскихъ городскихъ училищъ, дающія самостоятельн. законченное образованіе. 1893 г. въ Г. было 1012 учебныхъ завед., дающихъ право одиолѣтняго отбыванія воинской повинности; 1896 г. было 436 гимназій, 92 прогимназій, 129 реальн. гимн., 35 высш. реальн. училищъ, 98 реальн. прогимн., 185 реальныхъ и высш. бюрг. школъ, 35 друг. обществ. и 57 частн. уч. зав.

Университеты (или Hochschulen) въ Г. состоятъ обыкновенно изъ 4-хъ факультетовъ: теологическаго, юридическ., медицинск. и философск. Теологич. факульт. преимущ. евангелич., лишь въ немногихъ католич. или евангелич. и католич. Старѣйшій унив. Г. Гейдельбергскій (1386), новѣйшій Страсбургскій (1872). Всего въ Г., вмѣстѣ съ мюнстерской академіей и католич. теологич. факультетомъ, въ Браунсбергѣ 22 универс.: въ Пруссіи 11, въ Баваріи 3, въ кор. Саксоніи 1, въ Вюрттембергѣ 1, въ Гессенѣ 1, въ Тюрингіи 1, въ Мекленбургѣ 1. Число слушателей 1893 было 31575, лекторовъ 2461 (изъ нихъ 1051 ординарн. проф.).

Для распространенія и развитія физико-техническихъ знаний и ихъ практич. примѣненія сущестуетъ Имперское физико-техническое учрежденіе. Въ Берлинѣ, Ганноверѣ, Аахенѣ, Дармштатѣ, Дрезденѣ, Карлсруѣ, Мюнхенѣ, Штуттгартѣ и Брауншвейгѣ (Collegium Carolinum) находятся высшія техническія училищ., въ Берлинѣ, Фрейбергѣ и Клаусталѣ горныя академіи. Затѣмъ сущест.: 6 высшихъ лѣсныхъ учил. или академій (Forstakademien), центральная лѣсная школа въ Ашаффенбургѣ, 14 горн. школъ, много архитектурныхъ, художественно-архитект. и т. п. строителн. школъ; дальѣ, нѣсколько высш. и средн. коммерческихъ училищъ, академій, книгопродавческ.е учил. въ Лейпцигѣ; военныя академіи въ Берлинѣ и Мюнхенѣ, 2 артиллерійск. и инженерн. училища, морская акад. въ Кильѣ, 9 кадетск. корпусовъ, военныя и унтерофицерскія школы, многочисл. навигаціонныя, морскія.

судоходныя и т. п. школы. Земледѣліе изучается въ различн. высшихъ школахъ, соединенныхъ съ университет. институтахъ, затѣмъ въ „зимнихъ“ школахъ (Winter-schulen) и Fortbildungsschulen. Музыкальн. консерваторіи имѣются въ Лейпцигѣ, Штуттгаргѣ, Дрезденѣ, Кѣльнѣ, Берлинѣ, Мюнхенѣ и др. Наконецъ, есть нѣсколько высш. и средн. ветеринарн., фармацевтич., акушерскихъ, промышленныхъ и ремеслен-ныхъ школъ, нѣсколько нижн. и средн. ткац-кихъ школъ, учил. для подготовки преподават. гимнастики, училища для глухонѣ-мыхъ, слѣпыхъ и т. д. Къ образовательн. учрежденіямъ надо также отнести многоч. ученныя общества („Академіи наукъ“ въ Берлинѣ, Гёттингенѣ, Мюнхенѣ, Лейпцигѣ), библиотеки, музеи, ботанич. и зоологич. сады, и т. п.

Промышленность и занятія. 1895 изъ насе-ленія въ 51.770,284 ч. были отнесены къ отдѣлу А) сельск. хозяйства и рыболовства (исключит. или преимущ.) 35,74⁰/₀; изъ это-го числа было членовъ семей и другихъ домашнихъ, не зарабатывавшихъ вовсе или только отчасти заработ., 53,15⁰/₀; В) промышленности обработыв., горн. дѣла и строительства 39,12⁰/₀ (домашнихъ 57,53⁰/₀); С) торговли и передвиженія, включая ве-деніе дѣла въ гостиницахъ, ресторанахъ и т. д. 11,52⁰/₀ (домашн. 56,08⁰/₀); D) работъ по дому, поденщины различн. рода 1,71⁰/₀ (домашн. 51,09⁰/₀); живущая при своихъ господахъ прислуга, въ колич. 1.339,316 ч., распределена по отдѣльныхъ подраздѣ-леніямъ; E) государственн., обществен., церковн. и т. п. службы 5,48⁰/₀ (домашн. 42,96⁰/₀) и F) самостоятельныхъ, безъ опред. занятій, учащихся или подготовляющихся (живущ. не при родителяхъ), живущихъ въ разнаго рода богоугодн. и т. п. учрежден. 6,43⁰/₀ (домашн. 30,54⁰/₀). Большой ⁰/₀ про-мышленнаго населенія Г. (свыше 30⁰/₀) даетъ весь западъ Г., средняя Г. и отдѣль-ные небольшіе районы: вольныхъ городовъ, Штеттина и Кіля. Промысл. центръ Г. представляетъ Берлинъ. Преимущ. земле-дѣліемъ (болѣе 50⁰/₀ всего насел.) зани-маются жит. всѣхъ остальныхъ частей Г.; первое въ этомъ отношеніи мѣсто заним. большая обл. вост. провинцій (обѣ Пруссіи, Познань).

Сельское хозяйство и т. п. Г. страна преимущ. все еще земледѣльч. и ското-водств. 1893 пашни занимали 47,68⁰/₀, сады 0,87, виноградники 0,25, луга 10,95, пастбища 5,31, лѣса 25,82, дома и дворы 0,89, неудобная земля 3,81, дороги и водн. протр. 4,41⁰/₀ всей поверхности Г.

1896 съ полей, занимавш. указанное про-странство, собрано:

	Площадь въ гект.	Урожай въ тоннахъ
Ржи	5 982 180	7 232 320
Пшеницы	1 926 885	3 008 385
Ячменя	1 676 329	2 317 334
Овса	3 979 643	4 968 272
Картофеля	3 052 790	29 278 132
Полбы	323 001	322 818

	Площадь въ гект.	Урожай въ тоннахъ
Корм. свеклы	461 074	10 526 403
Сахарн. свеклы	434 708	12 616 282
Клевера	1 741 875	5 621 021
Люцерны	215 615	1 066 230
Лугового сѣна	5 909 693	19 943 995

Однако, урожаи въ нѣкоторыхъ областяхъ Г. не удовлетворяютъ нуждамъ населенія. 1896 ввозъ превысилъ вывозъ:

Пшеницы на	1 577 491 т.
Ржи	992 349 „
Ячменя	1 007 166 „
Овса	464 677 „

Всего на 418 м. мр., вывозъ же обработанной муки превысилъ ввозъ на 118,049 т. или 11 м. мр. Воздѣлываніе картофеля находится въ связи съ винокуреніемъ (1896—97: 62108 зав. дализ милл. гкл. чист. алкоголя). Наибольшія пахотныя земли находятся въ Познани (61,3⁰/₀) и пров. Саксоніи (60,2⁰/₀ всей по-верхн.). Въ общемъ, почва Г. довольно плодородна, и очень хорошо удобрена. Южно-Германскія горы не только содер-жать наибольшія простр. соверш. негодной для обработки земли (въ Верхн. Баваріи всего 31,6⁰/₀ пахотн. земли), но сильный ростъ травы и въ горахъ отчасти совер-шенно исключаетъ земледѣліе, отчасти при-нуждаетъ къ залуженію полей (т. наз. Eggartenwirtschaft). Въ настоящее время въ Г. главной земледѣльч. системой яв-ляется плодoperемѣнная, довольно ча-сто употребляется еще введенная уже Кар-ломъ Вел. трехпольная, въ сѣв. Г., въ негусто-населенныхъ мѣстп. распро-странена голштинская система (Koppel- или Grosswirtschaft). Бѣдный крестьянинъ бо-лотѣ сѣв.-зап. Г. доставляетъ необходимое удобрение болотной почвѣ посредствомъ ея выжиганія.

Изъ промышленныхъ растений прежде всего разводится ленъ, значительно менѣе конопля, для нѣкоторыхъ обл. очень ва-женъ табакъ (1896—97 на 22,077 гкт.), преимущ. въ Баденѣ, Пфальцѣ, Средн. Франконіи, Эльзасѣ-Лотаринги, Бранден-бургѣ и Помераніи, собр. 46,289,8 тон. сух. листьевъ на 37 м. мр.; обработкой табака заним. въ окр. 10,500 фабр., болѣе 100 т. рабоч.; воздѣлываніе этихъ растений, равно и масличныхъ, какъ то: рапса, коль-раби, мака, посл. время сильно уменьши-лось. Далѣе воздѣлывается сахарн. свек-ла (всего болѣе въ пров. Саксоніи; во всей Г. 1897—98 на 402 зав. добыто изъ 137 милл. метр. центн. св. 16,5 м. м. ц. сах.) и въ незначит. колич. красильныя раст., рыжикъ, саффоръ, ворсовальныя шишки, цикорій (пров. Саксонія и др.), тминъ близъ Галле въ полѣ. Въ значит. объемѣ добывается клеверное и (у Ашерслебена) севоальное сѣмя.

Садоводство, плодоводство, ого-родничество и т. п. Ульмъ, Швейн-фуртъ, Кведлинбургъ, Дармштадтъ, Страс-бургъ, Губенъ въ Лаузицѣ, Бардовикъ близъ Лüneбурга славятся разведеніемъ

овощей, нѣкоторые особенно спаржи и разныхъ сѣмянъ, Нюрнбергъ и Бамбергъ, кромѣ того, многихъ лѣкарственныхъ растений; въ средней Тюрингіи вѣкругъ Эрфурта сосредоточивается торговля овощами, цвѣточными сѣменами и живыми растеніями. Въ Берлинѣ тоже сильно развито цвѣтководство и его гіацинты конкурируютъ теперь даже съ голландскими. Плодоводство распространено почти по всей Г. особенно же на с.-з. (свѣжіе и сушеные фрукты); въ Вюртембергѣ и въ Франкфуртѣ на М. весьма распространено изготовленіе сидра. Впрочемъ, туземное плодоводство далеко не удовлетворяетъ внутреннему спросу. Главный винодѣльческій районъ лежитъ на ю. з., въ связи съ французскимъ и швейцарскимъ. Изъ главной въ этомъ отношеніи Верхнерейнск. долины, виноградники идутъ по всѣмъ боковымъ долинамъ притоковъ вплоть до высоты въ 400 м. Лучшее вино Г. получается въ сѣв. части долины (такъ наз. Рейнгау), на южн. склонѣ Таунуса и Рейнгаускихъ горъ (Рюдесгеймъ, Юганнисбергъ, Гейзенгеймъ, Рауэнгаль и г. д.). Другой столь же большой, но вслѣдствіе менѣе теплаго климата далеко уступающій первому винодѣльческій районъ лежитъ съ средн. Г. отъ Тюрингенск. лѣса, вплоть до мѣстн. за Одеромъ. На 116,404 гект. во всей Г. 1896 добыто 5 милл. гкл. виногр. сусла. Въ Кобленцѣ, Майнцѣ, Вюрцбургѣ и др. приготавливаются шипучія вина.

Хмѣль воздѣлывается во многихъ мѣстн. и вывозится даже за границу; 1896 на 40,700 гект. собр. 25,325 тоннъ (болѣе полов. въ Баваріи). Главной страной въ отношеніи пивоваренія, какъ по колич., такъ и по кач., является Баварія (хотя „баварскіе“ пивные заводы въ настоящее время распространены по всей Г.). 1897 г. 7542 дѣйствующихъ зав., изъ 8055, существ. во всей области, подлежащ. въ этомъ отнош. налогу (Г. и Люксембургъ, кромѣ Баваріи, Вюртемб., Бадена и Эльзась-Лотарингіи) дали 41,6 милл. гкл. Въ остальн. части Г. 13,676 зав. дали 24,8 милл. гкл.

Скотоводство. Рогатый скотъ разводится преимущ. въ „земляхъ на маршѣ“ у Нѣм. и Балт. морей, въ Вюртембергѣ и альпійскихъ мѣстн., вывозящихъ его не только по всей Г., но также въ Великобританію и Францію; масло идетъ даже за море, главн. обр. въ Южн. Америку; швейцарскій сыръ (изъ Алгау) распространяется повсюду. 1897 всего было 18½ милл. гол. Козы вездѣ, особенно въ горн. мѣстн., являются молочнымъ скотомъ для бѣдныхъ (1892 г. 3 милл. гол.). Свиноводство распространено повсемѣстно, но славится въ Вестфалии и Помераніи (1897 г. 14,3 милл.). Померанія и Мекленбургъ доставляютъ лучшихъ гусей. Разведеніе лошадей составляетъ тоже важную отрасль сельскаго хозяйства Г., особенно въ Восточн. Пруссіи (зав. въ Тракененѣ), Мекленбургѣ, Саксоніи (Градицъ), откуда доставляются лошади даже для заграничныхъ полковъ;

вывозъ ломовыхъ и скаковыхъ лош. тоже не малъ. 1897 было всего 4 милл. гол. Овцеводство, особенно значит. въ крупныхъ помѣстьяхъ (особая порода, полученная скрещиваніемъ испанск. мериносовъ и негретты), все больше и больше падаетъ. Въ нач. 60-хъ гг., въ Г. было еще около 28 милл. овецъ, 1897 менѣе 11. Нѣмецкая шерсть сбывается на ежегодныхъ шерстяныхъ ярмарк.; на 2-хъ важнѣйшихъ (въ Бреславлѣ и Берлинѣ) ежег. оборотъ достигаетъ 50 тыс. метр. центн. Муловъ и ословъ въ Г. было всего 9795 гол. (1883).

Шелководство въ Г. не смотря на рядъ попытокъ, не прививается. Пчелководство особенно развито въ сѣв. Г., нѣсколько понизилось, 1892 было 2 милл. ульевъ.

Рыболовство на сѣв. побережьи и рѣкахъ нѣкогда было гораздо значительнѣе, хотя въ наст. время его сильно поддерживаютъ Г-ское рыболовное общ. и правительство 1893 на Нѣм. м. было 59 парох. и 396 парусн. суд., предн. для рыбн. ловли. Уменьшившаяся добыча устрицъ принудила ежегодно 3—5 тыс. тоннъ. Самый богат. и интересн. рыбный рынокъ на материкѣ Г. находится въ Мюнхенѣ, гдѣ имѣется также значит. заведеніе для находящаго теперь по всей горной части Г. примѣненія искусственн. разведенія рыбы. Ввозъ свѣж. рыбы сост. (1892 г.) 505,585, выв. 33,974 метр. центн.

Лѣсоводство ведется въ Г. рационально. Большинство лѣсовъ находится внутри страны, гдѣ горныя мѣстн. совсѣмъ не годятся, или очень мало пригодны для земледѣлія. Буковые лѣса преобладаютъ, впрочемъ, кромѣ того, и на побережьи Нѣм. моря. Дубъ (находящійся также въ смѣшанныхъ лѣсахъ Южно-Г-скихъ плоскогорій и сѣв.-герм. низменности) растетъ преимущ. на кремнистой почвѣ нижеобласт. и др. горъ; въ противуположность дубамъ на Шпессартѣ, дающ. превосходн. матерьялъ для судостроенія, прирейнскіе лѣса во мног. мѣст. низкорослы; лѣса вмѣстѣ съ кустарниками, служащими для обдирания коры (для дубленія), заним. вообщ. 433 тыс. гкт. Хвойные лѣса Г. составл. 66,5% всѣхъ. Сосна раст. преимущ. къ в. отъ Эльбы, на песч. почвѣ баварск. Франконіи, на южн.-г-скомъ плоскогоріи. Весьма важны для Г. обширные еловые и пихтовые лѣса на горахъ, въ Альпахъ къ нимъ присоединяется лиственница; 1883 г. 427 тыс. жили исключит. или отчасти лѣснымъ промысл. Въ лѣсахъ разбѣлны многочисл. лѣсопильни, особенно на каналахъ и на стар. Одерѣ въ Бранденбургѣ, гдѣ постоянно лежить доставленный изъ вост. пров., Польши и Галиціи строит. лѣсъ, припл. на 20 милл. мр. Не одна тыс. чел. занимается изготовл. изъ дерева разнообразнѣйшихъ предм., въ Баваріи, Саксоніи и Берлинѣ. Производство мебели замѣч. въ Майнцѣ, токарное въ Руль (также изъ морск. пѣнкн), Франкенгаузенѣ (изъ перламутра), игрушечн. въ Зоппенбергѣ (одновременно изъ

наше-маше), Нюрнбергъ и др., откуда особ. великъ сбытъ въ Америку. Въ Шварцвальдѣ знаменито производство первонач. исключ. деревянныхъ часовъ.

Горное дѣло и промышл. обрабаты- вающая. Горная добыв. и обработ. промышл. сосредоточена въ наст. время главн. обр. въ Силезіи, на нижн. Рейнѣ, въ Саксоніи, въ Гарцѣ. 1897 въ Г. (безъ Люксембурга) 1778 горныхъ предпріятій съ 465,541 ч. раб. дали 135 милл. тоннъ различныхъ горныхъ продуктовъ на 848 милл. мр.; въ 382 горн. зав. съ 51,759 раб. добыто 7 мил. т. на 492.4 милл. мр. Добыча золота равн. 1897 г. 2781 кгр., серебра 448 тонн.; производство серебр. и золотыхъ вещей особ. значит. въ Берлинѣ, Ганану, Нюрнбергѣ и Фюртѣ, ювелирное дѣло въ Оффенбахѣ. Мѣдной руды добыто 700,619 тоннъ, мѣди 29,723 (изъ нихъ $\frac{2}{3}$ въ Мансфельдѣ). Свинцов. руды (Таунусъ, Гарцъ, Рейнская пров., Верхн. Силезія): 150,179, свинца и глета: 122,222 т. Висмутъ добывается въ Саксоніи, сурьма въ Тюрингии и Вестфалии, кобальтъ, изъ кот. добывается еще лишь на немног. заводахъ синяя краска, въ Саксоніи и Гессенѣ, никкель (1464 т.) въ Саксоніи и Рейнской пров., олово (929 т.) и вольфрамъ въ Саксонскихъ рудн. гор. (игрушками изъ олова и его сплавовъ славится Нюрнбергъ, вообще олов. изд.—Люденшейдъ въ Вестфалии), марганцовая руда (1897 г. 46,427 т.); на р. Ланѣ и въ Тюрингии, ртуть лишь въ незначит. колич. въ Вестфалии. Цинков. руды 1897 добыто 663,850 т., цинка 150,739. Пруссія доставляетъ болѣе половины всего цинка, идущ. для изготовл. латуни, фигурирующей на всемирн. рынкѣ; въ литѣ цинка перв. мѣсто занимаетъ Берлинъ, въ кот. процвѣтаютъ также гальванопластика и изгот. вещей изъ новаго серебра.

Въ высшей степени важно для промышленнаго развитія Г. богатство каменнымъ углемъ, котор. 1897 добыто 91 милл. т., свыше чѣмъ на 650 милл. мр.; бураго угля 29,5 милл. т. ($\frac{3}{4}$ всего кол. въ окр. Галле на з.). Добыча нефти (23,303 т.) им. какое нибудь значеніе лишь на с.-з. Г.

Желѣзодѣлательная промышленн. Г. по своему производству въ 6 милл. тоннъ сырого желѣза (1897) стоитъ на 3 мѣстѣ (послѣ Сѣв. Ам. С. Шт. и Англіи) и даетъ пропитаніе 200 тыс. раб. Ея центры находятся на нижнемъ Рейнѣ и въ Вестфалии (вмѣстѣ болѣе половины произв.), затѣмъ въ Эльзасѣ-Лотарингии, Люксембургѣ, наконецъ въ Верхн. Силезіи. Желѣзныхъ рудъ добыто 1897 г. 10,116,970 т. (на каждую изъ перв. 3-хъ обл. приход. ок. 3 м. т.). Въ производ. стали Г. въ настоящее время опередила всѣ страны; большіе сталелитейные зав. находятся въ Эссенѣ (Круппа), Бохумѣ, Виттенѣ и производятъ всемирно-извѣстные орудія и рельсы. Берлинъ, Мюнхенъ и Нюрнбергъ славятся производ. разнообразнѣйшихъ чугушныхъ и брон-

зовыхъ вещей. Центрами желѣзнаго и стального производ. служатъ Дюссельдорфъ и Арнсбергъ. Золингенъ и Ремшейдъ (холодное оружіе, покупаемое даже въевропейскими государствами, ножи и т. п.) занимаютъ мѣсто тотчасъ послѣ Шеффилда въ Англіи. Производство иглолокъ, булавокъ и т. п. особенно крупно въ Ахенѣ и Буртшейдѣ. Въ Альтонѣ находится главное мѣсто проволочнаго производства. Большіе оружейные зав. имѣются въ Шпандау (казенный), Берлинѣ и др. Кузнечное, замочное и т. п. производства сосредоточ. главн. обр. въ Рейнской пров. и въ Вестфалии. Въ Г. (съ Люксемб.) 1892 было получено: въ 1193 литейн. зав. съ болѣе, чѣмъ 61 тыс. раб. свыше 1 милл. т. литыхъ издѣлій цѣн. ок. 166 м. мр., 122 бैसेмер. зав. съ так. же числ. раб. 2,76 м. т. продукт. на 337 м. мр. и въ 246 зав. сварочн. стали и жел. съ 46 тыс. раб. 1,36 м. т. прод. на 170 м. мр.

Изготовленіе машинъ находится въ прогрессивномъ развитіи; до 1867 ввозъ маш. въ г—скій тамож. союзъ превышалъ вывозъ. Теперь въ Г. уже 14 зав. паровозостроит. и 25 вагоностроит. Въ судостроеніи выдающееся мѣсто занимаютъ г—скіе порты. Значительно производство швейныхъ машинъ земледѣльческихъ машинъ и орудій. Относительно производства музыкальныхъ инструментовъ (425 фабр.), Г. превосходитъ всѣ страны; роялей и т. п. ежегодно производится ок. 70 тыс. Органы и гармоніумы изготовляются во многихъ мѣстахъ на ю. Г. Затѣмъ произв. гармоники, смычковые инструменты (Верхн. Баварія, особ. же Саксонск. Фогтландъ); механическіе муз. INSTR., какъ то табакерки и пр. изготовляются въ Шварцвальдѣ. Всемирно извѣстны научными INSTR. и аппаратами Берлинъ, Мюнхенъ, Нюрнбергъ и др.

Глинами всѣхъ качествъ Г. очень богата. Кирпичи обжигаются въ 12,500 зав. слишк. (въ Бранденбургѣ по новѣйш. способу). Производство глиняной посуды и т. п. особ. развито въ Ганноверѣ, кор. Саксоніи, Вюртембергѣ, Баденѣ, въ Вестервальдѣ, въ Шварцвальдѣ; особ. извѣстны глин. трубки (Усларъ), кружки (Рансбахъ). Пассаускіе плавильные тигли изъ графита Баварскаго Лѣса, шамотъ. Фарфоро-фаянсовыхъ фабрикъ въ Г. около 100, всего больше въ Тюрингенск. лѣсу, затѣмъ въ Баваріи, Саксоніи; старѣйшая въ Европѣ—Мейсенская (1710). Въ Берлинѣ, Мейсенѣ, Вамбергѣ процвѣтаетъ рисованіе по фарфору.

Стеклянной промышленности служатъ около 400 зав. съ прил. 60 тыс. раб. (Пруссія, Баварія, Эльзасъ-Лотарингія). Берлинъ, Мюнхенъ и Нюрнбергъ славятся рисунками по стеклу.

Печей для обжиганія извести 5200 (крупныя преимущ. въ Пруссіи). Асфальта въ 1897 было доб. 61,645 т. Гипсъ, важное въ Г. удобрение, встрѣчается во мног. мѣстн.

Пруссіи; цементный известнякъ въ Минденскихъ гор. Порландск. цементъ пригото-вл. въ Штеттинѣ, Оппельнѣ и др. Фосфоритъ добывается ежегодно въ больш. колич. (Висбаденъ и мн. др.); мергель встрѣчается кое гдѣ на равнинахъ. Затѣмъ добываются: магнезитъ (Силезія), плавиковый шпатъ (въ горахъ), тяжелый шпатъ (Висбаденъ и Кассель). Для построекъ употребляются: ледниковые валуны; песчанки изъ Саксонской Швейцаріи, туфъ изъ Эйфеля и трахитъ изъ Зибенгебрге далеко известны въ кач. очень хорошаго матерьяла. Граниты Исполнскихъ г. и Фихтельгебрге, базальты изъ средн. Г. доставл. превосходныя плиты и мостильные камни. На склонѣ Альпъ и въ средне-г.—ск. гор. нах. много ломокъ отлич. мрамора, даже статуянаго. Для значит. по величинѣ произведеній искусства, употребляется серпентинъ изъ Саксоніи и Силезіи и алебастръ изъ Тюрингіи. Литографскіе камни въ франконскихъ Юрскихъ гор. извѣстны всему свѣту. Точильный камень добывается въ Тюрингенскомъ лѣсу, въ Альпахъ и др. Въ Тюр. лѣсу нах. также лучшія въ Европѣ залежи кровельнаго сланца (ежег. доб. прев. 2 м. мр.), грифельнаго и аспиднаго сланца. Мельничные жернова дѣлаются особ. изъ лавы на Эйфелѣ.

Изъ драгоцѣнныхъ камней въ Г. находятся только: топазъ (кор. Саксонія), хризопрасъ (Силезія), агатъ (въ в. г. Ольденбургскомъ агатовая шлифовка); горн. хрусталь (Силезія, Саксонія, Гарцъ и др.) въ видѣ аметиста, дымч. топаза, халцедона, оникса, карнеола, яшмы и пр. Наконецъ, янтарь добывается главн. обр. по бер. Балт. м.; разн. вещи изъ него дѣлаются особ. въ Данцигѣ, Мемелѣ и Штольпѣ. Солью особенно богата пров. Саксонія и Ангальтъ; тамъ располож. обширныя соляныя копи Стасфуртскія и Леопольдсгалльскія, кот. знамениты огромнымъ отложеніемъ калийныхъ солей. Соляныя озера разрабатыв. въ Тюрингіи, Ганноверѣ, Вестфалии, Вюртембергѣ, гдѣ одноврем. добывается и каменная соль, въ то время, какъ извѣстн. уже 800 лѣтъ залежи ея въ Эльзасѣ—Лотарингіи исчерпаны. Въ Баваріи добыча соли огранич. теперь лишь ю.-в. 1897 въ Г. добыто 763,412 т. кам. соли, 992,389 т. каинита, пріобрѣвшаго большее знач. въ кач. удобрения, 953,798 т. друг. калийныхъ солей, изъ кот. самая важная карналлитъ, а изъ солян. растворовъ 894,815 т. солей на 43 м. мр., изъ нихъ 543,272 т. поваренной (на 12,1 м. мр.).

Химическихъ заводовъ 1891 въ Г. было 5273 съ 100,285 раб. (кромѣ Стасфурта и Леопольдсгалля въ Пруссіи, Гамбургѣ, Баваріи, Саксоніи, Баденѣ и др.). 1897 добыто 133,302 т. сѣрн. колчед. и 623,130 т. сѣрн. кислоты. Мѣлъ для письма идетъ изъ Рюгена; красильныя глины находятся въ Тюрингіи и Франконіи; заводы красильныхъ веществъ имѣются

въ Тюрингіи, Баваріи и др. Парфюмерными заводами славятся Берлинѣ, Франкфуртѣ на М., произв. благовонныхъ водъ Кельнѣ. Горючія вещества изготовл. въ Гессенѣ, Вюртембергѣ, Баваріи, Пруссіи; мыла и свѣчи въ Берлинѣ, Барменѣ, Кельнѣ, въ Нюрнбергѣ карандаши изъ графита. Свѣт. газъ получается теперь уже во всѣхъ средн., многихъ малыхъ город., селеніяхъ и даже на отдѣльныхъ фабрикахъ и заводахъ. Клей изготовляется особенно въ прирейнскихъ земляхъ.

Для бумажнаго произв. сущ. въ Г. 501 фабр. машиннаго произв. и 631 др., 344 картонныхъ и для папье-маше, въ обществ. съ 975 машинами и свыше 60 тыс. раб. Всѣ почти сорта этого производства Г. изготовляютъ и для вывоза; въ изготовленіи цвѣтной бумаги даже превышаетъ всѣ другія страны. Особенно велико бум. произв. въ Пруссіи и кор. Саксоніи. Бумажн. обои производятся главн. обр. въ Пруссіи, Гессенѣ и Гамбургѣ. Въ Берлинѣ, Лейпцигѣ, Нюрнбергѣ и др. есть фабрики роскошной бумаги, въ кот. работаютъ 300—1200 раб. и многія изданія печатаются на 17 яз., т. к. эти произведенія находятъ сбытъ во всѣхъ странахъ. Затѣмъ производятся: кровельный толь, изд. изъ папье-маше, изящные переплеты. Соломенные изд. идутъ преимущ. изъ Шварцвальда и Вогезъ, плетенныя корзины изъ Баваріи. Производство шляпъ и искусств. цвѣтовъ увеличивается. Въ Гарбургѣ, Берлинѣ и др. существуютъ большія фабр. гуттаперч. и резиновыхъ издѣлій.

Кожевенное произв. въ Г. весьма древняго происхожд.; оно значительнѣе на ю. и з. Особенно хорошіе сорта кожъ и издѣлія изъ нихъ даютъ Рейнская провинція, южн. Г. и Ганау; значит. также произ. сѣделъ, ремней, сумокъ. На высокой степени развитія стоитъ изготовленіе военн. аммуниціи, кот. находятъ крупн. сбытъ за границу.

Для прядильнаго и ткацкаго произв. Г. потребляетъ большое количество сырого матерьяла изъ заграницы. Въ шерстяныхъ фабр. (особ. мн. въ Пруссіи, Саксоніи) работаютъ не менѣе 150 тыс. чел. Число прядильныхъ станковъ ок. 3,6 милл. Изготавливаются преимущ. сукна, шерст. и полшерст. матеріи для платья (въ Эльзасѣ вытканныя различными цвѣтами), мебельныя матеріи (меб. плюши), шали, ковры (особ. важно произв. восточныхъ вязан. ковровъ), трикотажн. издѣлія.

Полотняное производство имѣло для Г. нѣкогда еще большее значеніе, особ. въ качествѣ кустарнаго промысла; и теперь еще послѣдній сохранился въ вост. пров., тогда какъ фабричное произв. распространилось особ. въ Силезіи, Вестфалии, Саксоніи, Баваріи и Вюртембергѣ. Въ наст. вр. въ Г. производятъ изъ льна пряжу 301 тыс. станковъ, матеріи 13,500 механич. и 150 тыс. ручн. станковъ. Гл. обр. въ Берлинѣ и Билефельдѣ изготовляется бѣлье, для вывоза даже за границу.

Джутовое произв. (Брауншвейгъ, Гамбургъ и др.) занимало 1891 ок. 78,700 прялокъ и 3600 механ. ткацкихъ станковъ.

Хлопчатобумажное произв. представляетъ главную отрасль промышленности въ Эльзасъ-Лотарингии, кор. Саксонии, Вюртембергъ и Баденъ; важно также въ Баварии, Пруссии и др. Число веретенъ и прялокъ 5,5 милл., 1836—40 потребление сырого хлопка составляло въ годъ 92,986, въ 1891 г. — 2,37 милл. центн.; число ткацкихъ станковъ, 300 тыс.; фабрикъ (болѣе чѣмъ съ 5 раб.), въ которыхъ преобладаютъ механическіе станки, свыше 1100. Большая часть этихъ станковъ и фабр. находятся вблизи прядильныхъ фабр. Высоко стоитъ бѣленье, окраска, аппретура бумажн. тканей (Эльзасъ, Силезія, Баварія), но особенно важную отрасль этой промысл. составляетъ печатанье; Эльзасъ по части печатанья мебельной и платяной матеріи давно уже знаменитъ. Не лишено значенія производство кружевъ (Нюртингенъ) и разнаго рода вышивокъ (Вюртембергъ, Берлинъ и Франкфуртъ на М.), позументное произв. (Барменъ). Центромъ изготвл. дамскаго верхняго платья и костюмовъ явл. Берлинъ, снабжающій ими всѣ страны свѣта. Производство всевозможн. шелковыхъ тканей сосредоточено въ Рейнск. пров. (продукты Крефельда конкурир. съ французскими) и верхнемъ Эльзасѣ. Всюду, гдѣ производятся цвѣтныя и отпечатанныя матеріи, ткацкому производству сопутствуетъ красильное; въ Эльберфельдѣ и Барменѣ процвѣтаетъ спец. окраска въ турецкій красн. цвѣтъ.

Съ данными, какъ отдѣльныхъ статей промысл. добыв. и обработ., такъ и торговли не безынтересно сравнить слѣдующ. таблицу, показ. колич. продуктовъ, потребленныхъ за 1895—96 въ области Г.—скаго таможеннаго союза:

	Абсолютное количество	На 1 челов.
Камени. угля	79 590 373 тонн.	1 516,0 кгр.
Бураго „	34 439 376 „	656,0 „
Тобаку	93 581 „	1,8 „
Повар. соли	409 610 „	7,8 „
Сахару	668 860 „	12,7 „
Кофе	129 884 „	2,46 „
Чаю	2 625 „	0,05 „
Заграничн. пряностей .	8 747 „	0,17 „
Рису	127 243 „	2,41 „
Селедокъ	1 214 996 боч.	3,45 „
Ржи	6 468 821 тонн.	123,6 „
Пшеницы	3 894 094 „	74,4 „
Ячменю	3 063 409 „	58,5 „
Овса	4 804 945 „	91,8 „
Картофеля	23 791 652 „	492,8 „
Хлопка	256 556 „	4,85 „
Керосина	853 545 „	16,14 „
Пива	60 595 000 гект.	115,7 литр.
Водки (обл. надич.) . .	2 289 800 „	4,4 „

Торговля и сообщенія. Весьма благотвѣтельное вліяніе на хозяйственное развитіе Г.

оказалъ таможенный союзъ 1-го янв. 1834, вошедшій въ конституцію Г. имп. и включающій, кромѣ нея (за исключ. Гельголаанда, обл. гамбургскаго вольт. порта, Бремергафена, Геестемюнде и 2-хъ мал. баденск. обл.), Люксембургъ и 2 австр. общины. Послѣ значит. таможенныхъ облегченій 70-хъ гг, таможенный законъ 1879 имѣющій и нынѣ силу въ Г., сильно повысилъ пошлины. Свободный ввозъ сохраненъ для: отбросовъ, главнѣйшихъ сырыхъ продуктовъ, научныхъ инструментовъ, морскихъ и деревянныхъ рѣчныхъ судовъ и произведеній литературы и искусства. Рядъ свободныхъ до тѣхъ поръ отъ пошлины продуктовъ, какъ: чугуна, грубыя желѣзныя издѣлія, машины, жел.-дор. локомотивы и вагоны, хлѣбъ и мука, лѣсъ и подѣлочное дерево, сало, лошади, рогатый скотъ и овцы были обложены пошлиной. 1882 владѣльцы мельницъ были освобождены отъ платы ввозной пошлины при вывозѣ соответствующаго ввозу колич. муки. 1881, 1885 и 1888 еще повышены пошлины. Пошлины на вывозъ изъ Г. упразднены уже 1865, окончат. же 1873; транзитныя пошлины въ 1861. Торговые договоры въ качествѣ „наиболѣе благоприятнаго для державы“ и съ обоюднымъ облегченіемъ тарифовъ заключены почти со всеми европейскими государствами и съ большинъ числ. внѣвропейскихъ. См. v. Aufsesz, Die Zölle u. Steuern sowie die vertragmässigen Handelsbeziehungen des D. R. (4 перераб. изд., Мюнх., 1893).

Въ 1872 ввозъ сост. 3464,6, вывозъ 2492 милл. мр., а 1898 (въ милл. мр.):

Разряды товаровъ	Ввозъ	Вывозъ
Москательные, бакалейные и кондитерскіе товары	729,4	375,5
Хлѣбъ и др. продукты земледѣл. . .	932,1	117,1
Земли, руды, благородные металлы, асбестъ и изд. изъ него	511,1	318,7
Шерсть и шерстян. товары	411,5	306,1
Хлопокъ и хлопч.-бум. товары . . .	377,2	233,1
Аптекарскіе и т. п. товары	233,6	355,8
Дерево и др. матерьялы для рѣзбы .	371,4	113,5
Желѣзо и желѣзн. товары	73,4	363,5
Камени, бурый уголь, коксъ, торфъ .	124,6	192,5
Шелкъ и шелковыя издѣлія	159,0	153,4
Кожы и шкуры	188,9	81,8
Инструменты, машины, экипажи и т. п.	59,6	199,6
Масла, неупомянутыя въ др. рубрикахъ, жиры	180,8	30,3
Кожа (выдѣл.) и кожев. товары . . .	62,6	153,1
Мѣдь и мѣдные товары	96,5	95,3
Галантер., мелочной, металлическ. и т. п. товары	48,7	130,7
Произвед. литературы и искусства .	41,0	132,8
Скотъ	141,4	18,0
Волосъ конскій, человѣчск. и т. п.; перья, щетина	89,3	58,8
Животныя и ихъ продукты	136,8	9,8
Одежда, бѣлье, галантерейн. товары и т. п.	9,0	132,4
Лѣсъ и др. растит. прядильн. матерьялы, кромѣ хлопка	98,6	22,5
Бумага, картонъ и т. п. товаръ . . .	14,7	98,2
Каучукъ, гутаперча и изд. изъ нихъ	37,2	37,4

Разряды товаровъ	Ввозъ	Вы- возъ
Отбросы	64,3	14,4
Камни и издѣлія изъ камня	49,3	20,0
Керосня	65,2	1,8
Глиняные товары	8,8	55,7
Нитки, полотно, льняные товары	32,0	22,9
Стекло и стеклянные товары	10,5	39,1
Деготь, варъ, смола, асфальтъ	38,2	10,1
Цинкъ и цинковые товары	8,8	27,2
Свинецъ и свицовые товары	13,0	17,0
Хмѣль	7,4	17,9
Олово и оловянные товары	18,7	5,4
Мыло и духи	1,9	14,4
Соломенные и мочальд. товары	9,8	3,1
Щетки, сита и т. п.	2,3	8,2
Мѣха (скорняжн. товары)	2,3	4,0
Клеѣнки разн. рода	0,9	1,4
Календари	0,5	0,5
Свѣчи	0,1	0,5
Игральные карты	—	0,3
Неполно обозначенные товары	—	7,4
Итого:	5 477,4	4 001,5

Участіе главнѣйшихъ странъ въ ввозѣ и вывозѣ Г.:

Страны отправленія	Милл. мар. (1892 г.)	%оввоза
Великобританія	621,0	14,7
Соед. Шт. Сѣв. Ам.	612,0	14,5
Австро-Венгрія	575,4	13,6
Россия	383,4	9,1
Франція	262,3	6,2
Нидерланды	212,1	5,0
Бельгія	208,2	4,9
Брит. Индія	149,9	3,5
Швейцарія	141,6	3,4
Бразилія	136,0	3,2
Италія	134,6	3,2
Аргентина	86,9	2,1
Австралія	85,5	2,0
Данія	76,2	1,8
Чили	75,1	1,8
Швеція	55,7	1,3
Румынія	41,3	1,0
Испанія	40,7	1,0
Турція	28,0	0,7
Зап. Афр. безъ Герм. протект.	25,5	0,6
Нидерландская Индія	25,5	0,6
Норвегія	19,7	0,5
Центральная Америка	17,2	0,4
Вольная гав. Гамбурга	16,9	0,4
Болгарія	16,5	0,4
Канадія	15,8	0,4
Мексика	14,7	0,3
Египетъ	13,5	0,3
Португалія	13,3	0,3
Китай	12,5	0,3
Гаити	11,7	0,3

Страны назначенія	Милл. марокъ (1892 г.)	%о вывоза (1892 г.)	Милл. мар. (1895)
Великобританія	640,0	20,3	678,1
Австро-Венгрія	376,8	12,0	435,8
Соед. Шт. Сѣв. Ам.	346,7	11,0	368,7
Россия	239,5	7,6	220,9

Страны назначенія	Милл. марокъ (1892 г.)	%о ввоза (1892 г.)	Милл. мар. (1895)
Нидерланды	233,8	7,4	245,1
Франція	202,9	6,4	202,9
Швейцарія	173,8	5,5	219,0
Бельгія	140,7	4,5	159,2
Италія	91,2	2,9	83,4
Данія	75,6	2,4	100,9
Швеція	67,5	2,1	76,6
Бразилія	51,9	1,6	75,2
Чили	45,2	1,4	44,5
Испанія	40,6	1,3	31,2
Турція	39,7	1,3	39,0
Румынія	39,4	1,2	34,1
Вольн. гав. Гамбурга	38,2	1,2	37,1
Норвегія	37,9	1,2	42,4
Аргентина	35,2	1,1	37,5
Брит. Индія	32,3	1,0	44,7
Китай	30,0	0,9	35,4
Австралія	20,8	0,7	22,9
Японія	17,1	0,5	26,1
Брит. Сѣв. Америка	14,8	0,5	16,3
Мексика	12,0	0,4	16,3
Нидерл. Индія	11,2	0,4	11,6
Египетъ	8,0	0,3	5,8
Португалія	—	—	13,1
Капландія	—	—	13,0

Участіе каждой изъ остальныхъ странъ, какъ въ ввозѣ, такъ и въ вывозѣ, составл. менѣе, чѣмъ 0,3%.

Средства сообщенія. Г—скій торговый флотъ, четвертый по водоизмѣщенію (послѣ Великобританіи, Сѣв. Ам. С. Шт. и Норвегіи), состоитъ въ 1897 изъ 3678 морск. суд. (въ 2.059,948 тонн.), изъ кот. 1126 пароходовъ. Для внутренняго сообщенія служатъ водные пути, длин. въ (1896) 13,529 км. Что касается передвиженія, то въ самое послѣднее время упадокъ замѣчался только на Вислѣ, вслѣдствіе уменьшенія движенія плотовъ, и на Дунаѣ, вслѣдствіе почти полнаго отсутствія регулировки его по большей части бурнаго верхн. теченія; на всѣхъ друг. водн. путяхъ замѣчалось возрастаніе движенія, на Рейнѣ, Эльбѣ и Шпрее даже весьма значительное. Для внутренняго сообщенія 1892 было: 21,318 парусн. судовъ (21,168 изъ нихъ вмѣстим. въ 2.688,596 т.), и 1530 парох. (1210 изъ нихъ въ 71,937 т.).

Железныя дороги составляютъ въ Г. существен. часть народнаго достоянія. 1891 затроч. на нихъ капиталъ равн. 10,5 милліард. мр., ихъ длина выраж. кругл. числ. (1896 г.) 50 тыс. км. или около 9 км. ж. д. на 100 кв. км. пространства. За исключеніемъ нѣкоторыхъ мѣстныхъ промышл. жел. дор., всѣ дороги Г., а съ ними и Австро-Венгрии, Нидерландовъ и Люксембурга, Румыніи, а также нѣкот. бельгійскія, руско-польскія и боснійскія имѣютъ общій центръ въ основанномъ 1846 союзѣ управленій жел. дор. подъ руководствомъ кор. жел. дор. дирекціи въ Берлинѣ.

Почтовое и телеграфное дѣло организовано въ имперской почтовой области однородно. Обл. эта заключаетъ всю Г. имп., за исключ. Баваріи и Вюртемберга.

имѣющ. отдѣльно почтовые и телеграфныя вѣдомства. Съ Австро-Венгерск. монархіей Г. соединена почтовыми договоромъ 1872 и телеграфнымъ дог. 1871 г.

Мѣры и монеты. Въ началѣ XIX в. земли Г. Союза обладали весьма разнородными системами мѣръ и монетъ. Послѣ не однократныхъ попытокъ согласованія ихъ (Мюнхенская, Дрезденская конвенціи), вѣнскимъ монетнымъ договоромъ установленны были 1857 талеры и гульдены. Однородная система мѣръ и вѣсовъ, именно метрическая, вытѣснила всѣ другія въ 1872. Единицами и установленными закономъ кратными и частями ихъ являются теперь: 1) мѣры длины: метръ (м., m.), километръ (км, km) = 1000 м., сантиметръ (см., cm.) = = 0,01 м. и миллиметръ (мм., mm.) = 0,001 м.; 2) мѣры поверхн.: квадратный м. (кв. м., qm.), аръ (а) = 100 кв. м., гектаръ (гга, ha) = 100 а., допускается квадратн. см. (qcm.) = 0,0001 кв. м. и кв. мм. (qmm.) = = 0,01 кв. см.; мѣры объема: кубическій м. (кб. м., cbm), гектолитръ (гкл., hl.) = 0,1 кб. м., литръ (л., l.) = 0,001 кб. м., допускается кб. см. (csm.) = 0,001 л. и кб. мм. (cmm.) = = 0,001 кб. см.; мѣры вѣса: килограммъ (кгр., kg.), тонна (т., t.) = 1000 кгр., граммъ (гр., g.) = 0,001 кгр. и миллиграммъ (мгр., mg.) = 0,001 гр. До 1884 г. допускались кромѣ непоказанныхъ десят. мѣръ, слѣд. нѣм. обозначенія: Kette = 10 м., Stab = м., Neuzoll = см., Strich = мм., Fatz = гкл., Scheffel = 50 л., Kanne = л., Schoppen = = 1/2 л., Zentner = 50 кгр. (современн. же центнеръ есть такъ наз. двойной, Doppelzentn. или метрич. и равняется 100 кгр.), Pfund = 1/2 кгр. и Neulot = 10 гр. См. Varsynski, Die Mass- u. Gewichtsordnung im D. R. (Magdb., 1893).

До конца 1875 всѣ мѣстныя монеты были изъяты изъ употребленія, кромѣ большого числа талеровъ по 14 и 30 на фунтъ сер. (принудит. курсъ ихъ серебра къ зол. = = 1:15 1/2). За этимъ исключеніемъ законной монетой является золотая; взносы: серебр. мон. не менѣе, чѣмъ на 200 мр., никел. и мѣдн. не менѣе 50 мр., кассы государственнаго банка мѣняютъ на золотыя. Подъ 1 маркой въ 100 пфенниговъ подразумевается 100/279 гр. чист. золота. Чеканятся монеты въ 20, 10 и 5 мр. съ 90% содерж. золота (двойная корона, корона и поль-кроны). Размѣнной серебряной монеты чеканится 100 мр. изъ фунта чистаго серебра (тоже 90%). Никелевая монета чек. въ 10 и 5 пфенн., мѣдная въ 1 и 2 пф. Вся размѣнная монета, вслѣдствіе долгаго обращенія потерявшая въ вѣсѣ и въ ясности рисунка, принимается во всѣхъ имперскихъ и мѣстныхъ кассахъ по номин. цѣнѣ. Во всѣхъ монетныхъ дворахъ Г. до конца 1897 было отчеканено золотой монеты (въ тыс. мр.) на 3.234,852, серебр. на 507,630, никелевой на 55,615 и мѣдной на 13,651 тыс. мр.; изъято же изъ употр.: золота на 6226, серебра на 13,405 и никел. мон. на 4 тыс. мр.

Въ 1896 въ Г. было 8 банковъ, имѣющ.

право выпускать банк. билеты (1896 бил. всѣхъ банк. было на 1261,6 милл. мр., капиталъ вмѣстѣ 219,7 милл. мр., металла на 971,6 м. мр., векселей на 862,5 м. мр.), между ними государственный банкъ съ 120 милл. кап.; 1892 весь оборотъ послѣдняго сост. 104,489 милл.; его банк. билетовъ въ эт. г. было въ средн. 1017 милл. въ обращеніи, изъ нихъ 70,4 (1896 г. 293,4 м. м.) непокрыт.; чистый доходъ сост. 12 милл. вмѣсто 18,7 въ предыдущ. г., 31 ипотечный и 94 кредитн. банковъ, всѣ вмѣстѣ съ 1652,8 милл. мр. кап. и 326 м. мр. запасн. капит.

Въ Г. много посѣщаемыхъ ярмарокъ (Лейпцигъ, Франкфуртъ на М., Берлинь, Брауншвейгъ, Франкфуртъ на Одерѣ). Главныя сухопутн. торговые центры Г. на с.: Берлинь, Лейпцигъ, затѣмъ: Бреславль, Франкфуртъ на Од., Магдебургъ, Ганноверъ, Кассель, Дюссельдорфъ, Кѣльнъ, Эльберфельдъ; на ю.: Аугсбургъ, Нюрнбергъ, Регенсбургъ, Штуттгартъ, Майнцъ, Мангеймъ, Страсбургъ и Мюльгаузенъ.

Колоніи. Первымъ колоніальнымъ владѣніемъ Г. были основанныя при Великому Курфюртѣ на гвинейскомъ бер. торговыя поселенія, кот., однако, вскорѣ уже перешли въ руки голландц. (1717). Только въ 80-хъ годахъ уже новая Г. имп. вступила черезъ пріобрѣтенія обширныхъ обл. въ Африкѣ и Океаніи въ рядъ колоніальн. державъ, при чемъ ея колоніальныя владѣнія занимаютъ теперь между 8 идущими въ счетъ государствами 3-е мѣсто (послѣ Англій и Франціи).

Въ 1898 г. колоніальныя владѣнія Г. составляли:

	Кв. км.	Жителей	Начисл.	Населен.
Того	82 330	2 000 000	101	11
Камерунъ	493 600	3 500 000	256	68
Герм. Ю.-Зап. Африка	830 980	200 000	1 879	593
Герм. Вост. Африка	941 100	3 000 000	663	215
Итого Африка:	2 347 990	8 700 000	2 901	887
Земля Имп. Вильгельма	181 650	110 000	50	2755
Архипелагъ Бисмарка	47 100	188 000	56	130
Сѣв. Соломоновы о-ва	22 255	89 000	—	—
Маршальскіе о-ва и Науру	415	15 000	50	40
Каролинск. и Палаук. о-ва	1 450	36 000	—	865
Маріанскіе о-ва	62С	1 629	—	—
Итого Океанія:	253 496	439 629	156	3 790
Кіао-чау	540	70 000	—	—
Всего:	2 602 026	9 209 629	—	—

Всѣ африканскія владѣнія и Маршальскіе о-ва съ Науру непосредственно подчинены имперіи и управляются ея губернаторами или комиссарами, точно также имперія покрываетъ лишніе расходы, тогда какъ Ново-Гвинейская компанія сама должна заботиться объ управленіи и расходахъ предоставленныхъ ей земель: имп.

Вильгельма, Бисмаркова архипелага и сѣв. Соломоновыхъ о-вовъ.

Литература по географіи и статистикѣ: Р. Е. Richter, Litteratur der Landes- u. Volkskunde des D. R. (Лейпц., 1896); K. F. V. Hoffmann, D. u. seine Bewohner (Штуттг., 1834—34, 4 т.); Berghaus, D. u. seine Bewohner (Берл., 1860, 2 ч.); Penk, Das D. R. (1-я ч. Kirchhoff'a „Länderkunde von Europa“, Прага и Лейпц., 1887); O. Richter, Das D. R., eine Vaterlandskunde (2 изд., Лейпц., 1898); „Forschungen zur deutschen Landes- u. Volkskunde“ (изд. Lehmann'a и Kirchhoff'a, Штуттг., 1885 и слѣд.) и „Anleitung zur deutschen Landes- u. Volksforschung“ (1889 и слѣд.); E. H. Meyer, Deutsche Volkskunde (Страсб., 1897); Daniel, D. nach seinen physischen u. politischen Verhältnissen (6 изд., Лейпц., 1893, 2 т.) и его же, Ortslexikon des D. R. (3 изд. W. Kiel'a, Лейпц., 1894); Thiele, D. landwirtschaftliche Klimatographie (Боннъ, 1895); Drude, D. Pflanzengeographie (1-я ч., Штуттг., 1896); v. Dechen, Die nutzbaren Mineralien u. Gebirgsarten im D. R. (Берл., 1873); Lepsius, Geologie von D. (Штуттг., 1889 и слѣд.); Petersilie, Das öffentliche Unterrichtswesen im D. R. u. in den übrigen europäischen Kulturländern (Лейпц., 1897, 2 ч.). Официальные изд.: „Statistik des D. R.“, „Monatshefte“ и „Vierteljahrshefte zur Statistik des D. R.“ и „Statistisches Jahrbuch“ (съ 1881), „Handbuch des D. R.“ (Берлинъ); къ послѣднему Kirschner'a „Staats-Hof- u. Komunalhandbuch des Reichs u. der Einzelstaaten“ (Эйзенахъ).

Сухопутная армія.

По учрежденіи сѣверо-германскаго союза (1 июля 1867 г.) сухопутныя военныя силы и военный флотъ были подчинены союзному законодательству; прусскій король, въ качествѣ союзнаго главнокомандующаго, получилъ право объявлять войну и заключать миръ и союзныя договоры; союзный флотъ былъ объединенъ подъ командой прусскаго короля. 9 ноября 1867 г. былъ изданъ уставъ о воинской повин. (Wehr-gesetz). Къ началу франко-прусской войны численность союзныхъ войскъ (со включеніемъ гессенскаго контингента) доходила въ мирное время до 302,633 чел., 73,312 лоша., 808 полев. и осадн. орудій, по военному же составу числилось:

	Офицер- ровъ	Нижн. чины	Лошад.	Орудій
Полевыхъ войскъ . . .	12 777	543 508	155 896	1 212
Резервныхъ	3 280	182 940	22 545	234
Осадныхъ	6 376	198 678	15 689	234
Всего:	22 433	924 676	194 130	1 680

Вслѣдствіе заключенныхъ Пруссіей съ Баваріей, Вюртембергомъ, Баденомъ и Гессеномъ союзныхъ договоровъ, по которымъ эти государства обязались выставить въ случаѣ войны свои войска, составъ союзной

арміи значительно усилился. Съ образованіемъ германской имперіи, этотъ оборонительный и наступательный союзъ сдѣлался постояннымъ.

§-омъ 2 германской конституціи 16 апрѣля 1871 уставъ о воинской повинности 9 ноябрю 1867 былъ объявленъ имперскимъ закономъ; по этому уставу: „каждый германско-подданный обязанъ воинской повинностью и не можетъ замѣстить себя другимъ для отбытія ея“; освобождаются отъ нея только члены нѣкоторыхъ медиатизированныхъ владѣтельныхъ домовъ.

По закону 22 ноября 1888, воинской повинности подлежатъ граждане въ возрастѣ отъ 17 до 45 лѣтъ. Призыву подлежатъ молодые люди, которымъ въ предыдущемъ году исполнилось 19 лѣтъ. Общій срокъ службы опредѣленъ въ 18½ лѣтъ; изъ нихъ поступающіе въ кавалерію и конную артиллерію служатъ под знаменами 3 г., состоятъ въ резервѣ 4½ г., въ ландверѣ I призыва 3 г. и въ ландверѣ II призыва 8 лѣтъ; поступающіе же въ остальные роды оружія служатъ под знаменами 2 года, въ резервѣ 5½ л., въ ландверѣ I призыва 5 л. и въ ландверѣ II призыва 6 л. Часть молодыхъ людей, принятыхъ на дѣйствительную службу, черезъ нѣкоторое время зачисляется въ запасный резервъ (Ersatz-Reserve) на 12 лѣтъ, считая съ 1 октября призывнаго года, послѣ чего они переходятъ въ ландверъ 2-го призыва.

Въ ландштурмѣ числятся всѣ обязанные военной службой отъ 17 до 45 л. возраста, не состоящіе на дѣйствительной военной службѣ и въ ландверѣ. Къ первому призыву принадлежатъ исключительно люди необученные, отъ 17 до 39 лѣтняго возраста, ко второму люди отъ 39 до 45 л., прошедшіе черезъ ряды арміи. На обязанности ландштурма лежитъ защита страны, но въ случаѣ крайности онъ можетъ быть призванъ для укомплектованія частей дѣйствующей арміи. Первый призывъ мобилизуется главнокомандующимъ, второй императоромъ. Какъ ландштурмъ, такъ и ландверъ 2-го призыва въ мирное время не подчиняются никакому контролю.

Офицерскіе чины слѣдующіе: а) генеральскіе: ген.-фельдмаршалъ, генер.-фельдцейхмейстеръ, ген. отъ инфант., кавал., артил.; ген.-лейтенантъ, ген.-майоръ, б) штаб-офицерскіе: полковникъ, подполковникъ, майоръ; в) капитанъ и ротмистръ; г) субалтернъ-офицеры: поручикъ и подпоручикъ. Въ военное время личный составъ субалтернъ-офицеровъ пополняется подпоручиками и поручиками резерва (Reserve Leutnant), производимыми по экзамену изъ одностолбчатыхъ вольноопредѣляющихся, и фельдфебелями-лейтенантами, соответствующими нашимъ заурядъ-прапорщикамъ.

Закономъ 2 мая 1874 г., численность германской арміи на 1 септеня (1875—1881) была опредѣлена въ 401,659 чел., — считая призванныхъ изъ запаса и одно-

голичныхъ вольноопредѣляющихся. Количество народонаселенія, съ 42½ милліоновъ въ 1875, успѣло возрасти къ 1880 до 45 мил., а потому, для того чтобы содержать подъ ружьемъ 1/100 часть населенія, необходимо быдо увеличить численность арміи, что и было сдѣлано закономъ 6 мая 1880, увеличившимъ штаты мирнаго времени на семилѣтіе 1881—1888 до 427,274 чел. На третій септенатъ (1887—1894) штаты мирнаго времени были доведены до 468,409 чел., а въ 1890 вновь увеличены до 486,983 чел.

Въ 1893 было опредѣлено устанавливать впредъ численность арміи не на 7, а на 5 лѣтъ, причемъ на періодъ 1893—1899 она была опредѣлена въ 557,093 чел. Закономъ 1899 установлено дальнѣйшее увеличеніе и къ 1903 она должна составить 577,006 чел. За тридцатилѣтіе, 1874—1903, численность германской арміи выросла, какъ видно, на 44%. Въ настоящее время призывается ежегодно 523 т. чел. (1% населенія) изъ коихъ принимается на службу до 51,2% призывныхъ. Установленіе двухлѣтняго срока службы значительно увеличило число обученныхъ людей. Число лицъ, подлежащихъ призыву, уравнивается ежегодно, сообразно контингентамъ и распределяется по корпусамъ военнымъ министерствомъ. Современное распределеніе частей германской арміи по корпусамъ и войсковымъ единицамъ видно изъ прилагаемой при семь таблицы:

	Офицеровъ	Нижн. чиновъ
I. Пѣхоты:		
215 полк. лин. пѣхоты; 19 егерскихъ бат.	12 550	381 925
II. Кавалеріи:		
93 полка кав.	2 385	65 734
III. Артиллерія:		
85 полк. полев. арт. (2784 ор.); 17 полк. крѣп. арт.	2 015	37 989
IV. Пионерн. войска:		
26 пионерн. баталіоновъ	2 318	60 583
V. Войска Соеобщеній:		
7 желѣзнодорожн. бат.; 1 воздухоп. бат.; 3 телегр. парка	236	6 977
VI. Обозъ:		
22 обозн. бат.	324	8 262
VII. Офицеры и нижн. чинов., не состоящ. въ войск. част.	2 552	151
VIII. Части особ. назн.:		
Учебн. части, дворцов. роты, фельдъегери и пр.	531	4 446
IX. Ландверн. Управл.:		
Пруссія 227, Саксонія 21; Виртембергъ 17, Баварія 32	819	5 652
Всего: офицеровъ	28 730	
универс-офицеровъ	79 873	
рядовыхъ	491 826	
военныхъ врачей	2 155	
ветеринарныхъ врачей	659	
чиновниковъ	1 039	
оружейн. мастеровъ и сѣдельн. лошадей	1 107	101 065

Личный составъ арміи по родамъ оружія и родамъ войскъ къ 31 марта 1900 по штатамъ мирнаго времени виденъ изъ таблицы: помѣщенной на стр. 528.

Вооруженіе герман. арміи составляетъ: 1) малокалиберное магазинное ружье, стрѣляющее бездымнымъ порошкомъ, образца 1897 г. и 2) магазинное ружье Маузера 1884. Офицеры вооружены револьверами и пѣх. и кав. офицерскими саблями. Артиллерія вооружена скорострѣльными орудіями образца 1896 года (калибръ 7,7 см., скорость стрѣльбы 6—10 выстрѣловъ въ минуту, снаряды: граната и шрапнель). Есть и стар. гаубицы.

Организація арміи слѣдующая: пѣхота состоитъ изъ 215 полковъ, изъ нихъ 175 полковъ 3-хъ баталіонныхъ, остальные 2-хъ батал.; кромѣ того 19 егерскихъ баталіоновъ; всѣ 4 ротнаго состава. Пѣхотные полки сведены въ бригады (изъ 2 или 3 полковъ) и дивизіи (изъ 2 бригадъ). Въ военное время пѣхота образуетъ 57 пѣхотныхъ дивизій (115 бригадъ, 233 полка), всего 718 баталіоновъ. Кавалерія состоитъ изъ 93 кавалерійскихъ полковъ (73 прус., 10 бав., 6 саксон., 4 вюртемб.) изъ коихъ 39 полковъ тяжелой кавалеріи (10 кирас., 4 рейт., 25 улан.) и 54 полка легкой кавалеріи (27 драг., 2 гусар. и 6 бавар. полковъ). Кавалерійскіе полки сведены въ 46 бригадъ 2-хъ полковаго состава. Полки въ мирное время содержатся въ 5-ти эскадронномъ составѣ; всего 465 эскадр.; кромѣ того, 17 эск. конныхъ егерей, изъ коихъ 12 сведено въ 3 полка. При мобилизаціи кавалер. полки выступаютъ въ 4-хъ эск. составѣ, 5-й остается на мѣстѣ, въ качествѣ запаснаго. Въ военное время будетъ 372 дѣйств. эскадр. (93 полка) и 93 запасныхъ эскадрона. Изъ 93 полковъ 66 войдутъ въ составъ гвардейской и формируемыхъ въ военное время 10 армейскихъ кавал. дивизій, каждая 6-ти полковаго состава, а остальные, съ придачей резервно-кавал. пол., формируемыхъ при мобилизаціи, будутъ распределены между пѣхотными дивизіями въ качествѣ дивизионной кавалеріи.

Артиллерія дѣлится на полевую и крѣпостную. 1) Полевая артиллерія состоитъ изъ 574 шести-орудійныхъ батарей, изъ коихъ 534 ѣздящія и 40 конныхъ. Всѣ онѣ сведены въ 191 отдѣл., 94 полка, 96 бригадъ. Въ мирное время всего 2,988 орудій и 66 зарядныхъ ящиковъ; въ военное время 3,444 орудій и 5,166 заряд. ящиковъ. 2) Крѣпостная артил., предназначена для обороны крѣпостей; въ мирное время имѣется 4 крѣп. артил. бригады (Берлинъ, Торнъ, Мецъ, Страсбургъ) изъ 37 бат., сведенныхъ въ 17 полковъ. Въ военное время при каждомъ крѣпостномъ бат. формируется 1 вылазочная батарея, кромѣ того, формируются осадно-артил. баталіоны.

Пионерныя войска. Въ мирное время имѣется 26 баталіоновъ, по 1 на корпусъ, а въ I, XV и XVI по 2; баталіоны 4-хъ ротнаго состава (2 саперныя, 1 понтонная и

Распределение частей германской армии по корпусам.

№ корпуса	Корпусное управление	Дивизии	Пѣхота				Кавалерии		Батареи		Крѣпостных арт. бат.	Пioneer бат.	Обозных бат.									
			Бригады	Полковъ	Баталіон.		Полковъ	Эскадроновъ	Взвѣдчѣхъ	Конныхъ												
					Линейн.	Егерскихъ																
Гвард.	Берлинъ	1 гвард. . . .	2	5	31	2	—	—	20	5	—	1	1									
		2 "	3	6										31	2	—	—	20	5	—	1	1
I	Кенигсбергъ	гв. кавал. . . .	—	—	32	1	—	3 драг. 2 улан.	41	—	2	—	—									
		1-я див. . . .	2	4										32	1	—	3 драг. 2 улан.	41	—	2	2	2
		2-я "	2	4																		
37-я "	2	4	32	1	—	3 драг. 2 улан.	41	—	2	2	2											
II	Штеттинъ	3-я "										2	4	28	—	2 драг. 1 улан.	20	21	3	3	1	1
		4-я "										3	6									
III	Берлинъ	5-я "	2	4	24	1	1 драг. 1 улан.	20	23	2	—	1	1									
		6-я "	2	4										24	1	1 драг. 1 улан.	20	23	2	—	1	1
IV	Магдебургъ	7-я "	2	4	22	—	—	20	19	3	2	1	1									
		8-я "	2	4										22	—	—	20	19	3	2	1	1
V	Познань	9-я "	2	4	28	1	—	20	23	2	2	1	1									
		10-я "	3	6										28	1	—	20	23	2	2	1	1
VI	Вреславль	11-я "	3	6	28	1	—	25	21	3	2	1	1									
		12-я "	2	4										28	1	—	25	21	3	2	1	1
VII	Мюнстеръ	13-я "	3	6	28	1	—	20	21	3	4	1	1									
		14-я "	2	4										28	1	—	20	21	3	4	1	1
VIII	Кобленцъ	15-я "	2	4	28	—	1 драг. 1 гус.	20	23	2	—	1	1									
		16-я "	3	6										28	—	1 драг. 1 гус.	20	23	2	—	1	1
IX	Альтона	17-я "	3	6	28	1	—	20	24	—	—	1	1									
		18-я "	2	4										28	1	—	20	24	—	—	1	1
X	Ганноверъ	19-я "	2	4	23	—	—	20	22	2	—	1	1									
		20-я "	2	4										23	—	—	20	22	2	—	1	1
XI	Кассель	22-я "	2	4	23	1	1 драг. 1 гус.	10	22	2	—	1	1									
		38-я "	3	4										23	1	1 драг. 1 гус.	10	22	2	—	1	1
XII (1-3 Сакс.)	Дрезденъ	23-я "	2	4	19	2	гв. кон. 2 гус.	21	21	2	—	1	1									
		32-я "	2	3 ³⁾										19	2	гв. кон. 2 гус.	21	21	2	—	1	1
XIII (Виртемб.)	Штутгартъ	26-я "	2	4	25	—	2 драг. 2 улан.	20	23	—	—	1	1									
		27-я "	2	5 ³⁾										25	—	2 драг. 2 улан.	20	23	—	—	1	1
XIV (Бадеск.)	Карлсруэ	28-я "	2	4	28	4	—	21	27	1	—	1	1									
		29-я "	2	4										28	4	—	21	27	1	—	1	1
XV	Страсбургъ	30-я "	3	7 ³⁾	34	—	—	21	22	2	3	2	1									
		31-я "	2	5 ³⁾										34	—	—	21	22	2	3	2	1
XVI	Мецъ	34-я "	2	4	28	1	—	20	20	3	8	2	1									
		35-я "	3	6										28	1	—	20	20	3	8	2	1
XVII	Данцигъ	35-я "	3	6	28	1	—	21	23	2	4	1	1									
		36-я "	2	4										28	1	—	21	23	2	4	1	1
XVIII	Франкф.-на-М. . . .	21-я "	2	5	28	—	—	20	23	1	1	1	1									
		25-я "	2	5										28	—	—	20	23	1	1	1	1
XIX (2-я Сакс.)	Лейпцигъ	24-я "	2	3	20	1	1 караб. 1 улан.	10	21	—	—	1	1									
		40-я "	2	4										20	1	1 караб. 1 улан.	10	21	—	—	1	1
I Бав.	Мюнхенъ	1-я бавар. . . .	2	4	30	1	2 конн. 2 шев.	21	21	2	2	2	1									
		2-я "	3	6										30	1	2 конн. 2 шев.	21	21	2	2	2	
		3-я "	2	4																		30
II "	Вюрцбургъ	4-я "	2	4	40	1	2 конн. 2 улан.	31	31	—	1	1	1									
		5-я "	3	6										40	1	2 конн. 2 улан.	31	31	—	1	1	
Итого:			106	215	605	19	—	472 ⁴⁾	500 ⁵⁾	40	37	26	22									

¹⁾ 1 гвардейская пѣхотная дивизія: 1-й и 3-й гв. пѣх. полки; 2 и 4 гв. пѣх. п.; гв. фузилерн. полкъ; 2 гв. пѣх. дивизія: 1 и 3 грен. п., 2 и 4 гв. грен. п.; 5-й гв. пѣх. полкъ; 5-й гв. грен. п. ²⁾ Гв. кав. див.: Garde du Corps; гв. кирасирск.; 1 и 3-й гв. уланск. п.; гв. гусары; 2-й гв. улан. п. и 1 эскадронъ козачьихъ егерей. ³⁾ 1 саксонск. и 1 вирт. полкъ прикомандированы къ XV корпусу. ⁴⁾ Формируются еще 10 конн. егерск. эскадроновъ. ⁵⁾ Недавно сформировано еще 34 батареи.

минная). При мобилизации пiонерные батальоны расформируются въ полевых пiонерных роты, назначаемых по 1 въ составъ каждой дивизіи, съ придачей дивизионнаго парка. Кроме того, формируются пiонерныя команды для кавалеріи и воздухоплавательныхъ отдѣленій.

Войска сообщеній: 1) 1 прусская желѣзнодорожная бригада (изъ 3 полковъ по 2 батальона) и отдѣльный баварскій желѣзнодорожный батальонъ; 2) воздухоплавательный прусскій бат. и баварское отдѣленіе и 3) 3 прусскихъ телеграфныхъ бат. 4-хъ ротнаго состава.

Обозная части. 23 обозныхъ батальона 3-хъ ротнаго состава, по 1 на корпусъ; при каждомъ изъ нихъ 1 колонна хлѣбопекоевъ. При мобилизации каждый бат. выдѣляетъ определенное число провіантскихъ и фуражныхъ колоннъ, 3 санитарныхъ отдѣленія, конское депо и хлѣбопекарную колонну.

Въ военное время сухопутныя силы Г. состоятъ изъ двухъ главныхъ группъ: дѣйствующей арміи и войскъ вспомогательнаго назначенія. А) Дѣйствующая армія раздѣляется на полевыхъ войска, комплектуемая частями войскъ постоянной арміи, и резервныя войска — резервные, пѣхотные, кавалерійскіе и артиллерійскіе полки (полк. и крѣпостные) и пiонерные батальоны. Б) Войска вспомогательнаго назначенія состоятъ изъ трехъ категорій: 1) ландверн. войскъ, назначенныхъ для обложенія неприятельскихъ крѣпостей, этапной службы и обороны собственныхъ береговъ; 2) гарнизонныхъ войскъ, назначаемыхъ для содержанія гарнизоновъ въ собственныхъ крѣпостяхъ и 3) запасныхъ войскъ, служащихъ для пополненія убыли въ людяхъ и лошадахъ. Нѣсколько армейскихъ корпусовъ, съ придачей кавалеріи и резервной дивизіи, сводятся, въ зависимости отъ стратегическихъ соображеній, въ армейскіе отдѣлы (Armée-Abtheil.) различнаго состава. Нѣсколько армейскихъ отдѣловъ сводятся въ дѣйствующую армію определеннаго театра войны. Корпусъ состоитъ изъ корпуснаго штаба, 3 дивизій и частей вспомогательнаго назначенія. Дивизія — изъ штаба и административнаго управленія, 2 пѣхотныхъ бригадъ, 1 полка дивизионной кавалеріи, 9—12 бат. дивизионной артиллеріи, 1—2 пiонерныхъ ротъ, 1 телеграфнаго отдѣленія и 1 санитарнаго отдѣленія.

Крѣпостями завѣдуетъ генераль-инспекція инженерн. и пiонерн. войскъ и крѣпостей. Въ вѣдѣніи ея находятся: 3 инженерныхъ инспекціи, каждая изъ 2—3 крѣпостныхъ инспекцій; каждая крѣпостная инспекція вѣдаетъ 2—6 крѣпостями. Въ Баваріи имѣется особая инженерная и крѣпостная инспекція. Въ настоящее время въ Г. имѣется 34 укрѣпленныхъ пункта, которые дѣлятся на 3 разряда. Къ 1 разряду принадлежатъ 16 крѣпостей: Кенигсбергъ, Данцигъ, Познань, Торнъ, Глогау, Кюстринъ, Магдебургъ, Шпандау, Везель, Кельнъ, Кобленцъ, Майнцъ, Мецъ, Страс-

бургъ, Ульмъ, Ингольштадтъ; изъ нихъ: Кенигсбергъ, Познань, Торнъ, Кельнъ, Мецъ, Страсбургъ и Ингольштадтъ представляютъ сильныя крѣпости-лагери, вполне отвѣчающіе современнымъ требованіямъ. Къ крѣпостямъ II разряда принадлежатъ 10 пунктовъ. Кроме того, приморскія крѣпости и укрѣпленія: Мемель, Пилава, Свиенюнде, Киль, Вильгельмсгафенъ, укрѣпленія острова Гельгоlanda и укрѣпленія устья Везера и Эльбы.

Императоръ германскій — верховный главнокомандующій всѣми вооруженными силами германской арміи и приказы его имѣютъ одинаково обязательную силу для войскъ всѣхъ континентовъ. Ему принадлежитъ высшая командная власть въ военное время; въ мирное время король баварскій является самостоятельнымъ главнокомандующимъ своихъ войскъ; короли же саксонскій и вюртембергскій принимаютъ только участие въ управленіи своихъ войскъ и пользуются правомъ назначенія въ нихъ офицеровъ. Право назначать командировъ корпусовъ и комендантовъ крѣпостей принадлежитъ исключительно императору. Баденскія и гессенскія войска, хотя и подчинены всецѣло императору, но образуютъ особые войсковыя части: первая — XIV армейскій корпусъ, вторыя — 25-ю дивизію (XI армейскаго корпуса).

Во главѣ всего управленія стоятъ: 1) Военныя министерства прусское, баварское, саксонское и вюртембергское. „Совѣщательная союзная коммиссія для арміи и крѣпостей“, изъ определеннаго числа представителей отъ каждаго государства, утратила нынѣ всякое значеніе. Большее вліяніе имѣетъ непосредственно подчиненный императору, „военный кабинетъ“, кот. вѣдаетъ всѣмъ дѣлопроизводствомъ по личному составу офицеровъ и по наградамъ. При немъ находится секретная воен. канцелярія. Штатъ прусскаго министерства весьма небольшой и вмѣстѣ съ воен. кабинетомъ состоитъ изъ 85 офицеровъ и 320 чиновниковъ. 2) Генеральный штабъ, совершенно независимъ отъ военнаго министра; онъ дѣлится на большой и войсковой ген. штабъ; къ послѣднему принадлежатъ всѣ офицеры ген. штаба, состоящіе въ корпусныхъ и дивизионн. штабахъ. 3) Инспекція, составляютъ учрежденія, подчинены частью военному министру, частью самому императору. Инспекторами арміи назначаются принцы или ген.-фельдмаршалы. Къ остальнымъ 11 ген.-инспекціямъ принадлежатъ: 1) ген. инспекція кавалеріи; 2) ген. инсп. крѣпостной артил.; 3) ген. инсп. инженер. войскъ и крѣпостей; 4) управл. фельдцейхмейстера; 5) ген. и в. учебныхъ заведеній; 6) инспекція егерей и стрѣлковъ; 7) инспекція полевой артиллеріи; 8) инспекція войскъ сообщеній; 9) инспекція пѣхотн. школъ; 10) инспекція в. исправительныхъ заведеній и 11) инспекція ремонтныхъ.

Къ мѣстнымъ управленіямъ принадлежатъ: губернаторства (въ Берлинѣ и 7 крѣ-

постяхъ), комендантскія (52) и плацъ-майорскія (7) управления.

Флотъ. Въ 1675 году курфюрстъ Фридрихъ Вильгельмъ нанялъ у голландскаго судохозяина Веньямина Руля, три 48 пушечныхъ и два 16 пушечныхъ фрегата для того, чтобы съ ними подъ бранденбургскимъ флагомъ (красный орелъ въ бѣломъ полѣ), отнять у шведовъ померанскій берегъ. Успѣхъ кампаніи повелъ къ увеличенію флота, который 1684 насчитывалъ уже 35 судовъ и 40 шлюповъ съ 290 орудіями. Великій курфюрстъ, стремясь къ колоніальнымъ пріобрѣтеніямъ, усилилъ составъ флота, а 1682 камеръ-юнкеръ фонъ-деръ Гребенъ былъ посланъ съ фрегатами „Курпринцъ“ и „Маріанъ“ въ Гвиану, гдѣ на Золотомъ берегу былъ основанъ фортъ Гроссъ - Фридрихбургъ. По смерти Великаго курфюрста начинается упадокъ прусской колоніальной политики и 1707 бранденбургскій флагъ исчезъ съ лица морей. Только при Фридрихѣ Великомъ (1757) была сооружена эскадра изъ 4 галліотовъ и 8 рѣбовольныхъ судовъ, для защиты отъ шведовъ устья Одера, но 1759 она была потоплена шведами. 1848 національное собраніе во Франкфуртѣ на Майнѣ признало необходимымъ основать германскій флотъ, ассигновало 6 миллион. талеровъ на покупку судовъ въ Америку и Англію; флотъ, подъ командой адмирала Бромма, состоялъ изъ 6 пароходовъ, 1 парус. фрегата и 27 канонерныхъ лодокъ; всѣ они 1853 были распроданы. Еще ранѣе, послѣ смерти Фридриха. Вильгельма III, въ Пруссіи возникло сильное движеніе въ пользу основанія военнаго флота. Королевскимъ указомъ 27 мая 1847 былъ учрежденъ отдѣльный корпусъ морскихъ офицеровъ, и учебное судно штетинской навигаціонной школы „Амазонка“ было передано въ морское вѣдомство и послужило ядромъ будущаго германскаго флота. 1849 морская коммиссія военнаго министерства была преобразована въ главный морской штабъ. Къ этому времени прусскій военный флотъ состоялъ изъ 1 паруснаго корвета, 2 колесныхъ пароходовъ и 27 мелкихъ судовъ, при 67 орудіяхъ съ экипажемъ изъ 37 офицеровъ и 1520 матросовъ. 1 дек. 1853 отъ герц. Ольденбургъ былъ пріобрѣтенъ за 500 т. талер. портъ Ядебуфенъ, гдѣ заложена воен. гавань. При объявленіи войны Дани, флотъ состоялъ изъ 1 броненосца, 8 корветовъ и 67 мелкихъ судовъ, при чемъ, въ боевой готовности состояли лишь 3 корвета и 42 канон. лодокъ при 157 орудіяхъ (большею частью 12 и 24 фунт. пушки, заряжаемая съ казны). Во время войны 1866 г. флотъ состоялъ уже изъ 84 воен. судовъ, въ числѣ коихъ было 40 паровыхъ и 2 броненосца. Флотъ этотъ перешелъ въ вѣдѣніе сѣверо-германскаго союза, а затѣмъ германской конституціей былъ признанъ обще-германскимъ. 1873 былъ утвержденъ планъ развитія военнаго флота, выполненный въ 1885.

Въ послѣднее время выработанъ новый планъ, ставящій Германію, въ случаѣ его выполненія, въ число первоклассныхъ морскихъ державъ. Старый бранденбургскій флагъ раздѣляется нынѣ на кормъ броненосца „Бранденбургъ“. Основанное въ 1853 адмиралтейство было раздѣлено въ послѣдствіи на морской главный штабъ и морское министерство. 1872 они были опять соединены въ морское министерство, переименованное въ имперское адмиралтейство и подчиненное начальнику адмиралтейства. 30 марта 1889 произошло вновь раздѣленіе его на нынѣ существующіе главный морской штабъ и имперское морское управленіе. 14 марта 1899, взаменъ перваго для управленія личнымъ составомъ и завѣдыванія морской политикой флота былъ учрежденъ морской штабъ адмирала (Admiralstab der Marine), управленіе же флотомъ въ матеріальномъ отношеніи возложено на имперское морское управленіе. Начальникъ штаба непосредственно подчиненъ императору; государственный секретарь (морской офицеръ) стоящій во главѣ морского управленія, подчиненъ имперскому канцлеру. Морское управленіе заботится о боевой годности флота и о береговыхъ укрѣпленіяхъ. Морскому штабу (въ Берлинѣ) подчиняются: станціонные штабы морей Балтійскаго (Киль) и Сѣвернаго (Вильгельмсгафенъ); 2 морскія инспекціи, въ каждой по 1 матросской и по 1 машинистской дивизіи, и комендантства въ Киль, Куксгафенъ, Фридрихсортъ, Геестемюнде, и Вильгельмсгафенъ. Инспекція морской артиллеріи съ 4 отдѣленіями въ Фридрихс-ортѣ, Вильгельмсгафенѣ, Геестемюнде и Куксгафенѣ подчинена штабу Сѣвернаго моря; миная инспекція съ 2 отдѣленіями и инспекція морской пѣхоты съ 2 морскими батальонами — морскому штабу Балтійскаго моря.

Учебная дирекція, которой подчинены морская академія и офицерскія школы морскихъ офицеръ, и штурман., флагманъ первой эскадры и всѣ крейсерныя эскадры, а также военныя суда, находящіяся въ заграничномъ плаваніи, непосредственно подчиняются императору, который назначаетъ главнаго морского инспектора.

Главному морскому имперскому морскому управленію подчинены: верфи въ Киль, Вильгельмсгафенѣ и Данцигѣ, коммисіи для испытанія судовъ и судовой артиллеріи и для опредѣленія аварий, артиллерійскія и миная депо, 6 береговыхъ инспекцій, маякъ въ Гамбургѣ, морскія интендантства въ Киль и Вильгельмсгафенѣ съ ихъ станціонными казначействами, обмундировальными и провіантскими управленіями, гарнизоннымъ управленіемъ и морскими лазаретами; ему же подчиняется въ военномъ и въ гражданскомъ отношеніи Кіау-Шаускій губернаторъ (морской офицеръ). Военный флотъ состоитъ изъ военныхъ судовъ, станціонеровъ, яхтъ и казенныхъ пароходовъ. По назначенію различаются:

1) учебныя и опытные суда: артиллерійскія, минныя, торпедныя, 2) суда для политической службы, крейсера, въ мирное время поддерживающіе въ заграничныхъ водахъ германскіе интересы, а въ военное время служащіе для веденія крейсерной кампаніи; 3) боевыя суда—броненосцы съ торпедными лодками, авизо и др., образующіе ядро военнаго флота; 4) суда береговой обороны: броненосцы 4-го ранга и броневыя канонерскія лодки, образующія наступательную часть береговой обороны; ихъ поддерживаютъ береговыя батареи, минныя загражденія въ гаваняхъ и рейдахъ и подводныя торпедныя батареи.

Къ концу 1899 по спискамъ флота состояло: 15 адмираловъ, 837 офицеровъ, 207 гардемариновъ, 120 кадетъ, 128 инженеръ-механиковъ, 40 офицеровъ морской пѣхоты, 142 врача и 10,460 строевыхъ нижнихъ чиновъ. Личный составъ нижнихъ чиновъ флота комплектуется изъ числа всѣхъ германскихъ подданныхъ, преимущественно изъ прибрежныхъ жителей, моряковъ по профессіи, рыбаковъ, корабельныхъ плотниковъ, машинистовъ на морскихъ и рѣчныхъ пароходахъ; въ отдѣленія юнгъ могутъ поступать всѣ молодые люди, изъ числа германскихъ подданныхъ, хотя бы и не принадлежащіе къ вышеупомянутымъ категориямъ. 10 апрѣля 1899 изданъ законъ о германскомъ флотѣ, принятый въ рейхстагѣ громаднымъ большинствомъ. Составъ германскаго флота (не считая торпедныхъ и канонерскихъ лодокъ, а также судовъ учебныхъ и спеціальныхъ) установленъ слѣдующій: 1) готовыхъ къ военнымъ дѣйствіямъ: 1 флагманскій корабль, 2 эскадры по 8 линейныхъ судовъ въ каждой, 2 дивизіи, каждая изъ 4 броненосцевъ береговой обороны, 20 крейсеровъ для мѣстной службы и 13 для заграничнаго плаванія; 2) матерьяльный резервъ: 2 линейныхъ корабля и 7 крейсеровъ. Постройка недостающихъ по этому плану судовъ должна быть закончена къ концу 1903 г. Соотвѣтственно этому, увеличивается и личный составъ флота.

Исторія Германіи.

Германскіе короли и императоры.

Домъ Каролинговъ.	1039—1056	Генрихъ III.
843—876 Людовикъ Нѣмецк.	1056—1106	Генрихъ IV.
876—887 Карлъ Толстый	1106—1125	Генрихъ V.
887—899 Арнульфъ Каринтскій	1125—1137	Лотарь Саксонскій
900—911 Людовикъ Дятя		
912—918 Конрадъ I		Гогенштауфены.
Саксонскій домъ.	1138—1152	Конрадъ III.
919— 936 Генрихъ I	1152—1190	Фридрихъ I.
936— 973 Оттонъ I	1190—1197	Генрихъ VI.
973— 983 Оттонъ II	1198—1208	Филиппъ Швабскій.
983—1002 Оттонъ III	1208—1215	Оттонъ IV.
1002— 1024 Генрихъ II	1215—1250	Фридрихъ II.
	1250—1254	Конрадъ IV.
Франконскій домъ.		
1024—1089 Конрадъ II.	1254—1278	Междуцарствіе.

Императоры разл. домовъ:	1612—1619	Матвій.
1273 -1291 Рудольфъ I Габсбургскій	1619—1637	Фердинандъ II.
1292—1298 Адольфъ Нассаускій.	1637—1657	Фердинандъ III.
1298 -1308 Альбрехтъ I Австрійскій.	1658—1705	Леопольдъ I.
1308- 1313 Генрихъ VII Люксембургскій	1705—1711	Иосифъ I.
	1711—1740	Карлъ VI.
1314—1346 Людовикъ Баварскій	1742—1745	Карлъ VII Баварскій.
1346—1378 Карлъ IV Люксембургскій		Домъ Габсбургско-Лотарингскій
1378—1400 Венцеславъ	1745—1765	Францъ I.
1400—1410 Рупрехтъ Пфальцскій.	1765—1790	Иосифъ II.
1410—1437 Сигизмундъ Люксембургскій	1790—1792	Леопольдъ II.
	1792—1806	Францъ II.
Габсбурги.	1806—1813	Рейнскій Союзъ.
1438—1439 Альбрехтъ II.	1815—1866	Германск. союзъ.
1440—1493 Фридрихъ III.	1866—1871	Сѣверо-германскій Союзъ.
1493—1519 Максимилианъ I		Домъ Гогенцоллерновъ.
1519—1556 Карлъ V.	1871—1888	Вильгельмъ I.
1556—1564 Фердинандъ I.	1888	Фридрихъ III.
1564—1576 Максимилианъ II.	съ 1888	Вильгельмъ II.
1576—1612 Рудольфъ II.		

Древнѣйшій періодъ (до 919).

Первыя свѣдѣнія объ области, лежащей у Сѣверн. моря, и ожившемъ на его юго-восточномъ берегу племени, совершенно различномъ отъ всѣхъ другихъ извѣстныхъ въ то время древнимъ племенъ, мы получаемъ отъ греческаго географа Питеаса изъ Массилии, который проникъ въ эти страны въ IV в. до Р. X. Сосѣдніе съ ними кельты, а затѣмъ римляне, назвали это племя германцами (см.). Область ихъ граничила Рейномъ, и Майномъ; но отдѣльныя племена скоро перешли эти границы, частью вытѣснивъ кельтовъ, частью смѣшавшись съ ними; нѣкоторыя, какъ кимвры и тевтоны, проникли и еще далѣе, до границъ римской имперіи, и лишь послѣ долгихъ и кровавыхъ войнъ были 102 и 101 до Р. X. уничтожены. Другое германское племя, которое подъ предводительствомъ Ариовиста осѣло въ средней Галліи, было покорено Цезаремъ въ 58 г. до Р. X., послѣ чего Цезарь частью подчинилъ себя, частью уничтожилъ германскія племена, перешедшія на лѣвый берегъ Рейна. Затѣмъ весь лѣвый берегъ Рейна былъ раздѣленъ на двѣ римскія провинціи: Germania Superior и Germania Inferior. Лежащая же по правую сторону Рейна область стала называться Germania magna и сохранила свою независимость, благодаря Арминію, уничтожившему легионы Вара въ Тевтобургскомъ лѣсу (9 г. по Р. X.) и храброму отраженію войскъ Германика (14—16 по Р. X.). Только устья Рейна и области между среднимъ Рейномъ и верхнимъ Дунаемъ, т. наз. agri decumates, римлянамъ удалось присоединить къ имперіи и романизировать. Западныя германскія племена (гермундуры, капты, фризы, и т. д.) вели осѣдлый образъ жизни, занимались земледѣліемъ и скотоводствомъ и имѣли правильное устройство, въ основѣ котораго лежала племенная организація; тогда, какъ

племена, жившія по правую сторону Эльбы, до Вислы и далѣе по сѣв. склонамъ Карпаты до низовьевъ Дуная (лонгобарды, семноны, маркоманы, квады, бургунды, готы, вандалы и т. д.), населяя мѣстность мало плодородную, отчасти болотистую и песчаную, принуждены были жить не столько земледѣльемъ, сколько охотой и рыбной ловлей, предпринимали издавна набѣги на римскую имперію и старались отвоевать себѣ у Рима новыя, болѣе плодородныя и удобныя мѣстности. Съ нихъ-то и началось гл. об. то движеніе, которое носить въ исторіи названіе великаго переселенія народовъ (см. т. IV), послѣ чего эти племена частью были совершенно уничтожены, частью поглощены Римомъ—романизированы. Только остатки племени маркомановъ и квадовъ сохранились въ племени баваровъ. Послѣдніе, вмѣстѣ съ вновь возникшимъ изъ разныхъ племенъ союзомъ алеманновъ, съ тюрингенцами, саксами и франками, составили теперешнее нѣмецкое населеніе Германіи, уступивъ всю область на В. отъ Эльбы, Заалы и Богемскаго лѣса славянскому племени, но за то расширивъ предѣлы Г. въ Альпійскую область расселеніемъ баваровъ; на лѣвый берегъ Рейна поселеніями алеманновъ; на область Мозеля, Мааса и низовья Рейна колонизаціей франковъ. Основанное Хлодвигомъ Франкское королевство распространилось еще далѣе на з. и ю. и заняло, послѣ покоренія вестготовъ и Бургундскаго королевства, всю Галлію до Средиземнаго м. и до Гаронны. Здѣсь завоеватели переняли языкъ и нравы завоеваннаго романскаго племени, тогда какъ франки по Рейну и Маасу сохранили свою германскую народность и вмѣстѣ съ алеманнами (покор. 496), тюрингенцами (покор. 530) и баварцами составили одну компактную массу, которая съ успѣхомъ могла бороться противъ романизаціи. Даже и христіанство, распространившееся въ VII в. въ вост. части франкскаго государства, а въ VIII в. насажденное св. Бонифаціемъ въ Алеманніи, Баваріи и Тюрингіи, и тѣсно связанное по церковной организаціи съ Римомъ, прибавило только новый культурный элементъ къ національному характеру германцевъ. Господство Каролинговъ, въ особенности въ царствованіе Карла Вел. (768—814), побороваша саксовъ и обратившаго ихъ въ христіанство, еще болѣе ускорило развитіе герм. культуры. Духовное образованіе, носителемъ котораго явилась церковь, очень много выиграло отъ политич. связи съ Галліей и Италіей. Военное и судебное устройство приведено въ порядокъ организаціей марки при Карлѣ Вел. Военная организація пограничныхъ марокъ обезлечила восточную границу и подготовила покореніе славянъ. Такъ обр., германцы могли уже составить самостоятельное государство послѣ распада Франкской монархіи при послѣднихъ Карла Вел. Верденскій договоръ (843), раздѣлившій

франк. государство между сыновьями Людовика Благочестиваго: Лотаремъ, Людовикомъ Нѣмецкимъ и Карломъ Толстымъ, отдѣлилъ чисто-германскую восточную область по правую сторону Рейна отъ романской западной области; между обоими возникло среднее государство, совмѣщавшее германское населеніе съ романскимъ.

Восточное франкское государство было также близко къ распаденію, какъ и монархія Карла Вел., хотя послѣ смерти Людовика Нѣмецкаго (876) и послѣ смерти его старшихъ сыновей, Карломана и Людовика, Карлъ Толстый (876—887) получилъ въ наслѣдство все Вост. франкское кор-во, но будучи избранъ въ короли Зап. франкской монархіи и получивъ императорскую корону, онъ сталъ стремиться, не имѣя на то никакихъ данныхъ, къ восстановленію Карловой монархіи и представилъ восточ. Франконію вторженію разбойническихъ шаекъ норманновъ, моравовъ и мадьяровъ. Отдѣльныя племена должны были защищаться отъ этихъ набѣговъ собственными средствами и потому избрали себѣ герцоговъ изъ богатыхъ старинныхъ родовъ. Захвативъ бывшія королевскія имущества и опираясь на неслглаженное еще различіе племенъ, эти герцоги пользовались полной независимостью; созданное Карломъ Великимъ чиновничество потеряло всякое значеніе. Правда, герцоги подчинились власти короля Арнульфа (887—899), побѣдившаго венгровъ (894) и разрушившаго державу Святополка Моравскаго. Но послѣ смерти его, когда на престолъ сѣлъ малолѣтній сынъ его Людовикъ Дитя (900—911), только высшее духовенство съ архіепископомъ Гаттономъ Майнцкимъ во главѣ стояло за единство монархіи и за королевскую власть. Національная связь между племенами вост. франкской монархіи была уже такъ рашатана, что послѣ смерти Людовика Дитяти (912), съ которымъ угасъ каролингскій домъ въ вост. франкской монархіи, только два племени, франки и саксы, поддержали единство монархіи, избравъ королемъ герцога франконскаго, Конрада I (912—918). Его попытки восстановить права королевской власти и подчинить себѣ всѣ восточно-франкскія племена остались безуспѣшными. Разсорившись съ единственнымъ своимъ союзникомъ, герцогомъ саксонскимъ, онъ долженъ былъ уступить Лотарингію зап. франкскому государству, а Баварія и Швабія отказались признать его королемъ. Послѣ смерти его вост. франк. государству грозило полное распаденіе; мадьяры безпрятственно грабили и раззоряли всю южную Г.

Основаніе Германской и Священной Римской Имперіи 919—1024.

По совѣту Эбергарда, брата Конрада I, франконцы и саксонцы избрали (919) королемъ герцога Генриха Саксонскаго (919—936). Падая національныя особенности племенъ, Г. I началъ съ подчиненія герцоговъ

своей верховной власти. Ему удалось соединить въ одно цѣлое — пять герцогствъ, составлявшихъ съ 870 вост. франк. государство. Тогда онъ обратился къ обезпеченію безопасности границъ Г. Съ мадьярами онъ заключилъ 924 г. 9 лѣтнее перемиріе, чтобы выиграть время для приготовления къ рѣшительному отпору (см. *Генрихъ*). Когда 933 мадьяры снова вторглись въ Тюрингію, Генрихъ могъ уже противопоставить имъ отлично обученное войско и освободилъ страну отъ ихъ набѣговъ. Основавъ, послѣ побѣдоноснаго похода на датчанъ, Шлезвигскую марку и упрочивъ престолъ за сыномъ своимъ, Генрихъ умеръ 936. Избраніе и коронованіе Оттона I (936—973) произошло въ Ахенѣ. Королевская власть (936) настолько уже окрѣпла, что ни одинъ изъ герцоговъ не посмѣлъ оказать неповиновеніе новому королю; они охотно исполняли обязанности высшихъ придворныхъ сановниковъ. Только славянскія пограничныя племена сдѣлали безуспѣшную попытку воспользоваться перемѣной правленія и отпасть, да мадьяры снова совершили нѣсколько набѣговъ. Возникшія внутри государства смуты были усмирены Оттономъ; герцоги были обращены въ чиновниковъ и намѣстниковъ короля, къ нимъ приставлены пфальцграфы, для управленія королевскими имуществами, королевскаго суда и надзора; во Франконіи, герцогская власть была 939 вовсе уничтожена и король принялъ на себя лично управленіе страной. Остальныя герцогства Оттонъ раздавалъ по своему благоусмотрѣнію близкимъ родственникамъ, братьямъ, сыну, зятю, или преданнымъ ему людямъ. Притомъ, нѣкоторыя герцогства были раздроблены; изъ другихъ выдѣлены были маркграфства, такъ что племенного единства, лежавшаго въ основѣ старыхъ герцогствъ, уже не было. Кромѣ того, Оттонъ I искалъ опоры королевской власти въ духовныхъ, назначеніе которыхъ на должности привело въ совершенную зависимость отъ короля. Извнѣ Оттонъ I подчинилъ жившихъ между Одеромъ и Эльбой лужичанъ, обратилъ ихъ въ христіанство и началъ колонизовать ихъ область германцами. Герцогъ чешскій, короли польскій и датскій принуждены были признать надъ собой верховную власть Г., а побѣда на Лехскомъ полѣ (955) надъ мадьярами навсегда избавила Г. отъ ихъ вторженій. Г. приобрѣла политич. вліяніе во всей средней Европѣ; бургундскіе и итальянскіе князья избрали герм. короля въ третейскіе судьи, во Франціи онъ водворилъ изгнаннаго короля. При этихъ условіяхъ Оттонъ I поставилъ себѣ важнѣйшей цѣлью — добиться для своей власти высшей санкціи, какую могла дать тогда идея всемірнаго римскаго владычества, соединенная съ идеей всемірной религіи. Съ этой цѣлью, онъ предпринялъ 931 свой первый походъ въ Италію и утвердилъ за собой верховную власть надъ этимъ королевствомъ. Во время вто-

рого похода онъ свергнулъ своего вассала Беренгара, захватилъ, вмѣстѣ съ ломбардской короной, непосредственную власть надъ Италіей и папа Іоаннъ XII вѣнчалъ его римской императорской короной (962). Такимъ образомъ, онъ воздвигнулъ имперію Карла V., которая сама была реставраціей древней римской имперіи, и основалъ священную римскую имперію германской націи, заявивъ, такимъ образомъ, притязаніе на владычество надъ всѣмъ христіанскимъ западомъ. Благодаря тѣсному союзу съ Италіей, цивилизація Г. несомнѣнно быстро двинулась впередъ. Но для этой всемірно исторической задачи представлять собой и распространять христіанскую культуру Г. пришлось принести тяжелыя жертвы. Помимо того, что въ борьбѣ съ Италіей погибли безчисленные легіоны германскихъ войскъ, германцы не могли посвятить должнаго вниманія жизненнымъ интересамъ собственной страны. Колонизація на вост. границѣ совсѣмъ остановилась, низшіе классы отданы были на произволъ сильныхъ вассаловъ, и каждое замѣшательство за границей вовлекало Г. во внутрен. смуты и безпорядки. Уже самому Оттону I его новый титулъ причинилъ много затрудненій. Со времени коронованія императоромъ, ему приходилось жить почти исключительно въ Италіи для подавленія постоянныхъ возстаній; онъ не могъ притомъ отнять у Византіи южныхъ провинцій. Калабрію и Апулію. Еще труднѣе было справиться съ задачей преемникамъ Оттона. Его 18 лѣтній сынъ Оттонъ II (973—983), уже выбранный и коронованный раньше, вступилъ на престолъ безпрепятственно. Онъ усмирилъ возмущившагося герцога Баварскаго, ослабилъ Баварію, отдѣливъ отъ нея Австрію и Каринтію, снова подчинилъ чеховъ и датчанъ и наказалъ французск. короля Лотаря за вѣроломное вторженіе въ германскія владѣнія, прогнавъ его назадъ до самаго Парижа (978). Но когда онъ предпринялъ походъ въ южную Италію, то потерпѣлъ окончательное пораженіе (982) отъ сарациновъ и умеръ въ Римѣ, оставивъ наслѣдникомъ трехлѣтняго сына, Оттона III (983—1002), тоже уже избраннаго и коронованнаго. Малолѣтствомъ Оттона III хотѣлъ воспользоваться Генрихъ Баварскій, чтобы захватить регентство и корону; но партія матери Оттона II, Теофано, и ея помощника, епископа Виллигиса Майнцаго, восторжествовала. Однако, вернуть къ покорности датчанъ и вендовъ, возставшихъ послѣ смерти Оттона II, оказалось уже невозможнымъ. Во время регентства имп. Теофано и послѣ ея смерти, герцоги, маркграфы, архіепископы, епископы и настоятели болѣе крупныхъ монастырей — всѣ получили вліяніе на дѣла правленія. Они обратили данныя имъ государственн. должности въ наслѣдственные лены и захватили въ свои руки госуд. имущества и регалии (напр., чеканку монеты, таможенные налоги, судебныя пени и т. п.). Какъ только От-

тонъ III сдѣлался совершеннолѣтнимъ, онъ отправился въ Римъ, гдѣ и прожилъ до своей смерти. Свою фантастическую мечту о восстановленіи римской имперіи во всѣхъ ея древнихъ формахъ ему, конечно, не удалось осуществить. Вслѣдствіе возстанія, онъ принужденъ былъ оставить Римъ и умеръ 1002 г.

Послѣ него, не безъ борьбы противъ другихъ соперниковъ, вступилъ на престолъ послѣдній отпрыскъ Саксонской династіи, Генрихъ II, герцогъ Баварскій (1002—1024). Онъ велъ неуспѣвшую борьбу съ герцогомъ польскимъ, Болеславомъ Храбрымъ, и долженъ былъ, по миру въ Бауценѣ (1018) не только признать его независимость, но еще и уступить ему Лужицкую область. Вслѣдствіе возстанія вендовъ, онъ потерялъ земли на сѣв. отъ Эльбы. Въ Италіи Генрихъ былъ счастливымъ: онъ усмиривъ маркграфъ Ардуина Иврейскаго, который хотѣлъ сдѣлаться независимымъ королемъ, короновался 1014 имп. короной и восстановилъ уваженіе къ импер. власти. За то въ Г. Генриху II приходилось безпрестанно усмирять возстанія крупныхъ вассаловъ; хотя ему и удалось въ концѣ концовъ водворить порядокъ, но лишь цѣной признанія наслѣдственности леновъ и цѣной обязательства — спрашивать совѣта вассаловъ во всѣхъ важныхъ случаяхъ. Опираясь на духовныхъ вассаловъ противъ свѣтскихъ, онъ долженъ былъ дать духовенству политическое вліяніе путемъ пожалованія ему свѣтскихъ должностей и имѣній: правда, онъ удержалъ за собой неограниченное право назначать на должности — и этимъ удерживалъ ихъ въ подчиненіи. Со смертью его прекратилась саксонская династія (1024).

Франконская династія и борьба съ церковной властью. 1024—1125.

На избирательномъ собраніи представителей всего германскаго народа въ Камбѣ близъ Майнца (1024), былъ избранъ королемъ Конрадъ, графъ франконскій, потомокъ Оттона I по женской линіи. Конрадъ II (1024—1039) укрѣпилъ государство, обезпечилъ безопасность сѣв. и вост. границъ, заключивъ миръ съ датскимъ королемъ Кнудомъ Вел. и получивъ его помощь противъ славянъ цѣною уступки части Шлезвига. Польское королевство, распавшееся послѣ смерти Болеслава Храбраго, снова признало свою зависимость отъ Г. 1027 Конрадъ II короновался имп. короной въ Римѣ, а 1032 присоединилъ къ Г. к.—во Бургундію. Большую часть герцогствъ ему удалось пріобрѣсти для сына Генриха и для своихъ близкихъ родственниковъ. Точно также и высшія духовныя должности онъ раздавалъ своимъ близкимъ. Мелкихъ вассаловъ (министеріаловъ) онъ освободилъ отъ зависимости по отношенію къ ихъ сюзеренамъ, объявивъ ихъ лены наслѣдственными владѣніями. Однако, наслѣдственности королевской власти ему не удалось установить; пришлось довольствоваться

тѣмъ, что сынъ былъ избранъ и коронованъ еще при жизни отца. Генрихъ III (1039—1056) съ большою энергіей и успѣхомъ продолжалъ дѣло отца. Далію, Польшу и Чехію онъ держалъ въ повиновеніи и заставилъ даже Венгрію признать надъ собой 1044 верховную власть Г. Онъ былъ строгъ съ герцогами, не разъ лишалъ ихъ сана и потому всегда долженъ былъ быть на сторожѣ противъ ихъ возмущеній и непокорности. Когда онъ 1046 отправился въ Италію, чтобы возложить на себя императорскую корону, его избрали на соборѣ въ Сутри судьей надъ тремя, спорившими за папскую тиару епископами. Онъ отрѣшилъ всѣхъ трехъ и утвердилъ на папскомъ престолѣ нѣмецкаго епископа, котораго считалъ способнымъ возстановить утраченное значеніе папской власти. Будучи самъ чрезвычайно строгихъ нравовъ, Генрихъ III пользовался своимъ вліяніемъ на церковныя дѣла для того, чтобы освобождать церковь отъ злоупотребленій и всячески способствовать усиленію нравственнаго вліянія папства, самъ создавъ, такимъ образомъ, опаснаго соперника для своихъ наслѣдниковъ.

Генрихъ III умеръ, когда ему не было еще 40 лѣтъ отъ роду (1056), скоропостижно, оставивъ государство шестилѣтнему сыну Генриху IV подъ регентствомъ матери его, имп. Агнесы. Князья воспользовались слабостью новаго правленія, чтобы усилить свою власть. Всякій князь бралъ себѣ то, что могъ, а кѣльскій архіепископъ Аннонъ, посредствомъ хитрости, овладѣлъ самимъ малолѣтнимъ королемъ. Наконецъ, Генриху удалось, съ помощью Адальберта Бременскаго, освободиться отъ ненавистныхъ опекуновъ. Достигнувъ совершеннолѣтія, Генрихъ IV старался вернуть себѣ власть и началъ борьбу съ князьями. Но 1073 произошло всеобщее возстаніе саксовъ, и король очутился въ большой опасности. Влестящей побѣдой надъ саксонцами при Унштрутѣ (1075) Генрихъ, правда, подавилъ возстаніе. Но воспользоваться побѣдой для упроченія своей власти ему не удалось, такъ какъ онъ тотчасъ же былъ вовлеченъ въ новую борьбу съ папой Григоріемъ VII, стремившимся къ тому, чтобы доставить папскому престолу всемірную власть и подчинить ему всѣхъ свѣтскихъ властителей, не исключая и императора. Съ этой цѣлью Григорій VII ввелъ безбрачіе духовенства и запретилъ не только симонію, но и инвеституру (см.). Утверждая, что церковь одна только имѣетъ право назначать епископовъ и настоятелей монастырей, онъ значительно умалалъ вліяніе королевской власти на дѣло церкви. Генрихъ IV, оскорбленный уже ранѣе сдѣланнымъ ему папой запросомъ, оправдаться передъ нимъ за практикованіе симоніи, и раздраженный вмѣшательствомъ папы въ его дѣла съ побѣжденными саксонскими епископами, вступилъ въ борьбу съ папой, заставивъ свергнуть его на соборѣ нѣмец-

кихъ епископовъ въ Вормсѣ (1076). Григорій VII отвѣтилъ на это отлученіемъ Генриха IV отъ церкви, что дало нѣмецкимъ князьямъ желанный поводъ избѣнить королю. Генрихъ разомъ лишился всѣхъ преимуществъ, которыя доставила ему побѣда надъ саксами. Ему пришлось допустить судъ надъ собой князей въ Трибурѣ (1076) и только цѣною униженія онъ спасъ себя отъ немедленнаго низложенія. Тѣмъ не менѣе его предполагали низложить на сеймѣ въ Аугсбургѣ (1077) подъ предсѣдательствомъ самого папы. Но Генрихъ предупредилъ это, побудивши папу унижительнымъ покаяніемъ въ Каноссѣ снятъ съ него отлученіе. Когда князья все-таки рѣшили приступить къ избранію новаго короля въ лицѣ Рудольфа Швабскаго, Генрихъ IV, наконецъ, взялся за мечъ, чтобы съ помощью мелкаго дворянства и городовъ отстоять свои права. Послѣ упорной борьбы Рудольфъ палъ въ битвѣ при Цейцѣ (1080) и, хотя саксонцы еще и продолжали волноваться, все-таки главная сила возстанія въ Г. была уже сломлена. Генрихъ отправился 1081 въ Римъ и возвелъ на престолъ другого папу, Климента III, котораго и заставилъ короновать себя императорской короной. Григорій VII бѣжалъ и умеръ въ изгнаніи въ Салерно. Однако, побѣда Генриха надъ церковью была не прочна. Ея власть надъ умами и сердцами, усиленная еще движеніемъ въ пользу крестовыхъ походовъ, не могла быть сломлена матерьяльными средствами, тѣмъ болѣе, что на вѣрность вассаловъ разчитывать было трудно. Церковь постоянно устраивала новыя возстанія противъ Генриха IV. Его собственные сыновья, поддавшись вліянію духовенства, подняли возстаніе. Этотъ послѣдній ударъ свелъ Генриха IV въ могилу (1106).

Генрихъ V (1106—1125), хотя и обязанъ былъ папской партіи и князьямъ вступленіемъ на престолъ, но утвердившись во власти, принялъ за возстановленіе императорскихъ правъ относительно церкви и вассаловъ. Во время своего похода на Римъ (1111) Генрихъ V принудилъ папу Пасхалія II заключить договоръ, признавшій за нимъ право инвеституры. Но только что Генрихъ вернулся въ Г., кардиналы и часть духовенства начали слова агитировать противъ него. Пораженіе, которое Генрихъ V потерпѣлъ отъ саксонцевъ при Вельфсгольдѣ (1115), и возникшій по поводу наслѣдства маркграфини Матильды споръ съ паной, принудили Генриха V заключить съ паной Каликстомъ II Вормскій конкордатъ (1122), по которому императоръ призналъ за церковью рѣшающій голосъ при назначеніи на высшія духовныя должности. Такимъ образомъ, правленіе Генриха кончилось неудачно. Власть свѣтскихъ вельможъ усилилась признаніемъ наслѣдственности всѣхъ ленныхъ владѣній; епископы зависѣли уже не отъ императора, а отъ папы; заселеніе восточной

границы германскими племенами прекратилось; сравнительно съ эпохой Оттоновъ эта граница подалась назадъ. Со смертью Генриха V (1125) угасла франконская династія.

Эпоха Гогенштауфеновъ 1125—1278.

Ближайшими наслѣдниками франконскаго (салическаго) дома были два брата изъ дома Штауфеновъ: Фридрихъ Швабскій и Конрадъ Франконскій; первому изъ нихъ умирающій императоръ передалъ знаки императорскаго достоинства; но собравшіеся въ Майнцѣ князья выбрали подъ вліяніемъ папы не его, а главу княжеской оппозиціи, герцога саксонскаго Лотаря (1125—1137). Относительно церкви Лотарь высказалъ большую уступчивость; но Г. управляя энергично и осмотрительно. Послѣ его смерти (1137) выборъ палъ на Конрада III перваго изъ дома Гогенштауфеновъ (1138—1152). Его правленіе не было счастливо. Вражда Штауфеновъ съ вельфами (см.) не давала покоя Г. Участіе Конрада III, въ безуспѣшномъ второмъ крестовомъ походѣ не могло поднять его значенія. Умирая (1152), онъ назначилъ своимъ наслѣдникомъ племянника Фридриха Швабскаго.

Фридрихъ I (1152—90) Барбаросса былъ однимъ изъ замѣчательнѣйшихъ государей Г. Онъ поставилъ себѣ задачей поднять имперію на высоту первой христіанской державы. Для достиженія этой цѣли онъ, прежде всего, немедленно помирился съ вельфами, отдалъ Генриху Льву отнятую у него Конрадомъ III Баварію; затѣмъ заставилъ Польшу вновь признать ленную зависимость отъ императора; рѣшивъ споръ двухъ датскихъ принцевъ Свена и Кнута, онъ короновалъ перваго и сдѣлалъ его своимъ вассаломъ; Чехію возвысилъ на степень королевства и тѣмъ привязалъ ее прочнѣе къ имперіи; въ Бургундіи возстановилъ уваженіе къ императору. Желая оставаться въ мирѣ съ папою, онъ помогъ Адриану IV подавать возстаніе, поднятое смѣлымъ реформаторомъ Арнольдомъ Врешіанскимъ. Но послѣ смерти Адриана IV Фридрихъ не захотѣлъ признать его преемника Александра III. Между тѣмъ ломбардскіе города возстали противъ Фридриха, желавшаго осуществить по отношенію къ нимъ права императора во всей ихъ полнотѣ. Борьба противъ папы и ломбардскихъ союзныхъ городовъ окончилась пораженіемъ Фридриха при Леньяно и подчиненіемъ его папѣ въ Венеціи (1177). По констанцкому миру 1183, признана была независимость сѣверо-итальянскихъ городовъ. Тѣмъ не менѣе, борьба эта была полезна для Г. тѣмъ, что дала новый толчекъ ея культурному развитію. Значительно двинулась впередъ въ это время и германизація заальбскихъ областей. Отказавшись на время отъ Италіи, Фридрихъ I занялся упроченіемъ своей власти внутри государства. Прежде всего онъ наказалъ самого могущественнаго изъ имперскихъ князей — Генриха Льва, отказъ котораго

въ помощи повлекъ поражение при Леньяно. Онъ отнялъ у Генриха Льва Баварію. Саксонію онъ раздробилъ на нѣскольکو частей и тѣмъ покончилъ съ послѣднимъ большимъ герцогствомъ; Лотарингія и Баварія были раздроблены раньше; Швабія, какъ уже раньше Франконія, больше не отдавалась князьямъ. Такимъ образомъ, вмѣсто немногихъ герцоговъ явился цѣлый классъ имперскихъ князей, замкнувшійся отъ простыхъ графовъ и дворянъ: званіе имперскаго князя давалось теперь отдѣльно. Утвердивъ так. обр. свое господство надъ князьями, Фридрихъ I вернулся къ осуществленію своихъ плановъ на Италію. Женитьбой сына Генриха на Констанціи, наслѣдницѣ сицилійскаго престола, онъ упрочилъ за Г. въ будущемъ обладаніе королевствомъ обѣихъ Сицилій. Продолжая считать себя вождемъ христіанства, Барбаросса сталъ во главѣ третьяго крестоваго похода, во время котораго онъ умеръ 1190. Преемникъ Барбароссы Генрихъ VI (1190—97) занялъ престолъ въ Неаполѣ и Сициліи послѣ кровавой расправы съ возмущившейся аристократіей. Опираясь на южную Италію, Генрихъ составилъ грандіозный планъ завоеванія всего Востока. Въ Г. онъ укрѣпилъ могущество своего дома, вновь побѣдивъ вельфовъ, сдѣлавъ императорское званіе наслѣдственнымъ въ династіи Гогенштауфеновъ и признавъ за то неограниченное право наслѣдованія (даже по женской линіи) за княжескими ленами. Но преждевременная смерть прервала выполнение всѣхъ плановъ Генриха и вызвала большую смуту. Воспользовавшись младенческимъ возрастомъ сына Генриха VI, Фридриха, штауфенская партія возвела на престолъ Филиппа Швабскаго (1198—1208), а партія вельфовъ избрала королемъ сына Генриха Льва, Оттона IV. Завязалась долгая и отчаянная борьба. За папой Иннокентіемъ III признано было Оттономъ право третейскаго суда въ рѣшеніи вопроса о германскомъ престолѣ; князья, въ награду за свою помощь, вымогали у обоеихъ королей все, что можно, и расхватили большую часть государственныхъ земель. Датчане свергли съ себя ленную зависимость отъ Г. Когда, наконецъ, Филиппъ окончательно справился съ противникомъ, онъ былъ убитъ и престолъ перешелъ къ Оттону IV (1208—1215). Оттонъ былъ признанъ также и гогенштауфенской партіей и получилъ изъ рукъ Иннокентія III императорскую корону. Но какъ только Оттонъ IV заявилъ притязанія на наслѣдство Матильды и на главенство надъ церковью, папа отлучилъ его отъ церкви и выставилъ претендентомъ на германскій престолъ сына Генриха VI, Фридриха. Оставленный князьями, Оттонъ IV искалъ защиты въ Англіи, тогда какъ Фридрихъ соединился съ королемъ французскимъ Филиппомъ II. Побѣда послѣдняго при Бувинѣ (1214) рѣшила судьбу и герман-

ской короны. Молодой Фридрихъ II Гогенштауфенъ былъ признанъ королемъ и короновался въ Ахенѣ (1215—1250) съ большою помпой.

Фридрихъ II былъ одаренъ блестящими способностями. Такъ же, какъ и предки его, онъ мечталъ объ основаніи всемірной имперіи и исходной точкой ея хотѣлъ сдѣлать сицилійское королевство. Заставивъ избрать сына Генриха (1220) королемъ Г. онъ самъ сталъ жить въ Италіи и вернулся лишь 1235, когда Генрихъ сдѣлалъ попытку отложиться отъ него. Фридрихъ подавилъ возстаніе; но для того, чтобы князья согласились избрать королемъ его втораго сына, Конрада, ему пришлось уступить имъ верховныя права государя надъ ихъ землями и предоставить ихъ произволу города и низшія сословія. Но это не принесло Фридриху никакой пользы. Противъ неограниченной власти папъ и церкви онъ былъ безсиленъ. Формально изложенный папой Иннокентіемъ IV на ліонскомъ соборѣ 1245, онъ умеръ въ Апуліи 1250, тогда какъ въ Г. выбраны были въ короли сперва Генрихъ Распе Тюрингенскій (1246—47), потомъ Вильгельмъ Голландскій (1248—56). Сынъ Фридриха Конрадъ IV (1250—1254) бросилъ Г. на произволъ судьбы и посѣтилъ въ Италію, чтобы спасти свое сицилійское наслѣдство, но умеръ уже 1254. Сводный братъ его Манфредъ, отчаянно боролся съ непримиримымъ папой, отстаивая итальянскія владѣнія германскихъ королей отъ притязаній призваннаго папой Карла Анжуйскаго, но палъ въ битвѣ при Беневентѣ 1266. Сынъ Конрада IV, Конрадинъ, дорого заплатилъ за свою попытку отнять у французовъ свое отцовское наслѣдіе. Онъ умеръ отъ руки палача (1268). Это былъ послѣдній изъ Гогенштауфеновъ.

По смерти Конрада IV въ Г. насталъ періодъ смуты, названный междоусобіемъ (1254—73). Вельфская партія избрала по смерти Вильгельма Голландскаго англійскаго принца Ричарда Корнуэльскаго, а штауфенская Альфонса Кастильскаго. Но послѣдній вовсе не былъ въ Г., а первый пріѣхалъ только нѣсколько разъ. Фактически — монархической власти не существовало; государственный права перешли къ отдѣльнымъ территориямъ, ставшимъ совершенно независимыми; въ ряду князей выдѣлилось семеро, присвоившихъ себѣ исключ. право — участвовать въ выборѣ императора (см. *курфюрсты*). За крупными князьями послѣдовали графы и рыцари: многіе изъ нихъ тоже добились непосредственной зависимости — прямо отъ императора; такого же положенія достигли до 60 городовъ, присвоившихъ себѣ всѣ верховныя права и полное самоуправленіе. Такого же независимаго положенія относительно мѣстныхъ князей стали добиваться города, духовенство и дворянство отдѣльныхъ областей, въ свою очередь не желавшіе подчиняться мѣстной территоріальной власти и требо-

ваши для себя „права войны“ (Fehdegecht), т. е. самостоятельной вооруженной защиты своего права, которое, конечно, весьма плохо охранялось тогдашними учреждениями. Так. обр., характерным признакомъ времени сдѣлалось „кулачное право“. **Г. подъ владичествомъ императоровъ различныхъ династій 1278—1410.**

Чтобы спасти Г. отъ окончательнаго упаденія и сохранить собственное господствующее положеніе, курфюрсты рѣшились, наконецъ, по смерти Ричарда Корнуэльскаго (1272) избрать короля изъ мѣстныхъ князей. Выборъ ихъ палъ на графа Рудольфа Габсбургскаго, изъ богатаго, но не особенно могущественнаго верхнерейнскаго рода. Рудольфъ долженъ былъ заранее отказаться отъ той силы и власти, которую имѣли саксонскіе и франконскіе императоры, и на которую претендовали Штауфены. Стремленія Рудольфа должны были ограничиться усиленіемъ собственнаго дома. Князя съ своей стороны, чтобы воспрепятствовать усиленію королевской власти и одного какого либо дома, рѣшили не допускать выбора королей изъ одной и той же династіи; они считали себя вправѣ даже низлагать королей. Столкновеній съ папой Рудольфъ I (1273—91) избѣжалъ тѣмъ, что, не отказываясь отъ своихъ правъ на Италію и на императорскую корону, не вмѣшивался въ итальянскія дѣла. Напротивъ, въ Г. онъ добился неожиданнаго успѣха. Оттокаръ Богемскій отказался вернуть захваченное имъ выморочное (съ 1246) Австрійское герцогство, Штирію, Каринтію и Крайну. Рудольфъ занялъ эти земли и разбилъ его при Мирнскомъ фельдѣ (1278), при чемъ самъ Оттокаръ былъ убитъ. Австрію, Штирію и Крайну Рудольфъ отдалъ, съ согласія курфюрстовъ, своимъ двумъ сыновьямъ и тѣмъ положилъ прочную основу власти дома Габсбурговъ. Послѣ этого Рудольфъ принялся за восстановление внутр. мира и порядка и за обузданіе разбойничавшихъ рыцарей, многихъ изъ нихъ повѣсилъ, а замки ихъ разорилъ. Но именно это усиленіе Габсбурговъ и помѣшало избранію его сына Альбрехта. По смерти Рудольфа выборъ князей снова палъ на одного изъ мелкихъ графовъ, Адольфа Нассаускаго (1292—98); но его попытки усилить власть своего дома повели къ тому, что курфюрсты свергнули его и выбрали Альбрехта I Австрійскаго. Въ борьбѣ противъ него Адольфъ потерялъ корону и жизнь. Альбрехтъ I (1298—1308) прежде всего вступилъ въ открытую борьбу съ самовластными рейнскими архіепископами и одержалъ надъ ними верхъ, отнялъ у нихъ рейнскія пошлины, чѣмъ усилилъ города, и искалъ опоры противъ князей въ дворянствѣ. Онъ даже вошелъ въ переговоры съ папой Бонифаціемъ VIII, чтобы тотъ отнялъ у курфюрстовъ право избирать императоровъ и объявилъ бы германскую корону наслѣдственной. Но Бонифацій VIII

былъ низвергнутъ королемъ французскимъ Филиппомъ IV (1303), а преемники его совершенно подчинились вліянію Франціи. Всѣ попытки Альбрехта I увеличить владѣнія своего дома были безуспѣшны. Онъ былъ убитъ (1308), передъ своимъ родовымъ замкомъ въ Швейцаріи, роднымъ племянникомъ своимъ Іоанномъ Швабскимъ (Parricida). По проискамъ архіепископа майнцаго королемъ былъ избранъ Генрихъ Люксембургскій. Генриху VII (1308—13) досталась одна изъ богатѣйшихъ областей государства: чехи выбрали королемъ его сына, Іоанна, женившася на принцессѣ изъ дома Пшемысла, Елизаветѣ. Но Генрихъ VII этимъ не довольствовался; онъ стремился возстановить императорскую власть въ Италію. Съ цѣлою свитой имперскихъ князей онъ вступилъ въ Италію, гдѣ послѣ Гогенштауфеновъ не былъ ни одинъ изъ германскихъ королей. Здѣсь партія гибеллиновъ съ поэтомъ Данте во главѣ радостно привѣтствовала его, какъ избавителя отъ раздиравшихъ Италію распрій гвельфовъ съ гибеллинами. Генрихъ VII короновался сначала ломбардскою короною въ Миланѣ, а затѣмъ 1312 и императорскою короною въ Римѣ. Но когда, вмѣсто того, чтобы, какъ ожидали гибеллины, сдѣлаться послушнымъ орудіемъ въ рукахъ ихъ партіи, сталъ проводить свою идею императорской власти, стоящей выше всѣхъ партій, стѣнники его отпали отъ него и перешли на сторону гвельфовъ. Во главѣ противниковъ сталъ король Робертъ Неаполитанскій, а папа Климентъ V отлучилъ Генриха отъ церкви. Въ приготовленіяхъ къ походу на Неаполь Генрихъ VII умеръ. 1313 опять выступили два претендента: сынъ Альбрехта I, Фридрихъ Прекрасный, и герцогъ Людвигъ Баварскій. Оба были выбраны одновременно 1314 своими сторонниками и потому завязалась борьба. Послѣ пораженія при Моргартенѣ (1315), Фридрихъ былъ взятъ въ плѣнъ при Мюльдорфѣ (1322) и короля Г. осталась за Людвигомъ Баварскимъ (1314—46). Хотя войну и продолжалъ братъ Фридриха, герцогъ Леопольдъ Австрійскій, а папа Іоаннъ XXII отлучилъ Людвига отъ церкви и произнесъ интердиктъ надъ всей Г., но Людвигъ не сдался. Онъ вошелъ въ прямое соглашеніе съ Фридрихомъ, который отказывался отъ притязаній на императорскую корону и Италію и дѣлался соправителемъ Людвига въ Г. Послѣ этого Людвигъ началъ борьбу съ папой. Съ небольшимъ наемнымъ войскомъ онъ вступилъ въ Италію, съ помощью гибеллиновъ получилъ изъ рукъ римскаго народа имп. корону въ Римѣ (1328), объявилъ Іоанна XXII государственнымъ измѣнникомъ и еретикомъ и возвелъ на папскій престолъ антипапу Николая V. Но ошибки Людвига и жадность его приверженцевъ скоро принудили его поспѣшно вернуться въ Г. На собраніи курфюрстовъ въ Рензе (1338) онъ провозгласилъ независимость император-

ской власти отъ утверждения папы. Но скоро усиленіе его дома привело къ столкновенію съ князьями. Людвигу удалось присоединить къ своимъ владѣніямъ, посредствомъ браковъ и другихъ благоприятныхъ обстоятельствъ: Бранденбургъ, Голландію, Фрисландію и Зеландію, Верхнюю и Нижнюю Баварію, объявленныя нераздѣльными, затѣмъ Тироль и Каринтію. Эти же успѣхи вызвали сильное раздраженіе курфюрстовъ, а папа отлучилъ его за вмѣшательство въ права церкви. Побуждаемые папой, курфюрсты собрались въ Ренсъ и низложили Людвигъ, выбрали Карла Люксембургскаго, признавшаго снова все притязанія папы. Людвигъ уже готовился съ оружіемъ въ рукахъ защищать корону, но умеръ (1347) и Карлъ IV вступилъ (1346—78) на престолъ Г., которую посѣтила въ то время страшная эпидемія подъ именемъ „черной смерти.“ Карлъ короновался въ Римѣ 1356 имп. короной, но долженъ былъ тотчасъ же уйти изъ Рима и продать остатки императорскихъ правъ городамъ и династіямъ. Въ Г. онъ старался дать государству организацію, опредѣленную закономъ и для этой цѣли на сеймъ въ Мецѣ (1356) опубликовалъ первый основной законъ имперскаго строя, такъ наз. Золотую Буллу (см.). Въ ней опредѣлялись права семи курфюрстовъ и устранялось совершенно вмѣшательство папы въ избраніе германскаго короля. Курфюрсты должны были ежегодно съзвѣжаться для обсужденія дѣлъ съ императоромъ. Своимъ наследственнымъ землямъ Карлъ посвятилъ особенное вниманіе. Чехія достигла при немъ высокой степени процвѣтанія; онъ украсилъ Прагу прекрасными зданіями и основалъ тамъ 1348 университетъ. Онъ приобрѣлъ часть верх. Пфальца, добился верховныхъ правъ надъ Силезіей, dokonчилъ присоединеніе къ Чехіи лужицкой области и купилъ бранденбургскую марку. Такъ образомъ, ему удалось соединить въ своихъ рукахъ округленную территорію отъ Дуная почти до Балтійскаго моря. Онъ мечталъ также о приобретеніи Польши и Венгріи; напротивъ, отъ Еургундіи онъ отказался. Правда, все эти приобретения были потеряны при его преемникѣ Венцелѣ или Венцеславѣ (1378—1400). Онъ не сумѣлъ сохранить цѣлости владѣній Люксембургскаго дома, тѣмъ труднѣе было ему поддерживать авторитетъ импер. власти въ Г. Сѣв. города ганзейскаго союза обходились безъ помощи и защиты императора и господствовали на берегахъ Балтійскаго моря; на югѣ Г. швабскіе и рейнскіе города составили союзы для защиты противъ князей; Швейцарія же составила союзъ кантоновъ (Eidgenossenschaft) противъ дома Габсбурговъ. Точно также и рыцари разныхъ мѣстностей составили союзы для защиты своего права вооруженнаго грабежа. 1377 вспыхнула война швабскихъ городовъ съ графомъ Эбергардомъ Вюртембергскимъ. Швейцарцы

возстали противъ австрійцевъ и побѣдили ихъ въ битвѣ при Земпахѣ (1386) и Нефельсѣ (1388) и тѣмъ упрочили свою независимость. Швабскіе города потерпѣли отъ Эбергарда пораженіе при Дѣффингенѣ (1388); а рейнскіе отъ Рупрехта Пфальцскаго при Вормсѣ. Венцеславъ способствовалъ паденію силы городовъ, запретивъ союзы между городами (1389). Однако этимъ онъ не приобрѣлъ расположенія князей, которые низложили его и выбрали королемъ Рупрехта Пфальцскаго (1400—1410), котораго, впрочемъ, южная Г. почти не признавала. Чтобы отвоевать Миланъ у Висконти, Рупрехтъ совершилъ безуспѣшный походъ въ Италію и этимъ окончательно подорвалъ свое значеніе. Когда онъ умеръ, курфюрсты раздѣлились на двѣ партіи: одна избрала маркграфа Ювита Моравскаго, другая Сигизмунда, короля венгерскаго. Кромѣ того, и Венцеславъ еще предъявлялъ свои притязанія на престолъ; но Ювита вскорѣ умеръ (1411), Венцеславъ удовольствовался титуломъ римскаго короля и обладаніемъ Богеміей (ум. 1419) и Сигизмундъ остался единодержавнымъ королемъ Г.

Попытки реформъ въ церковномъ и государственномъ устройствѣ.

Сигизмунду (1410—37) предстояла задача, удачное разрѣшеніе которой могло снова поставить Г. во главѣ всѣхъ государствъ Запада. Съ 1378 существовало два папы; къ нимъ послѣ собора въ Пизѣ (1409) прибавился третій, и, такъ обр., церковь нуждалась въ содѣйствіи императора. Сигизмундъ собралъ 1414 соборъ въ Констанцѣ, главной цѣлью котораго было прекращеніе раскола въ церкви. Цѣль эта была скоро достигнута: власть собора формально признана выше папской власти и все три папы низложены. Однако внутр. реформы церкви и ограниченіе папской власти путемъ епископальнаго устройства національныхъ церквей — затормозилось, гл. обр., по винѣ императора, который въ самую рѣшительную минуту уѣхалъ изъ Констанца и предпринялъ долгое путешествіе, чтобы помирить Францію и Англію. Папская партія добилась того, что новый папа, Мартинъ V, выбранъ былъ еще до обсужденія церковныхъ реформъ. Онъ помирилъ съ собой оппозицію путемъ заключенія конкордатовъ съ отдѣльными паціями, и затѣмъ распустилъ соборъ. Не состоялась и реформа государственнаго устройства, и необходимая тогда реформа войска. Вскорѣ послѣ Констанцскаго собора Г. была вовлечена въ страшныя гуситскія войны, гдѣ тяжеловѣсному германскому войску было трудно бороться противъ воодушевленныхъ религиознымъ и національнымъ чувствомъ народныхъ массъ. Германскимъ войскамъ, предводительствуемымъ самимъ императоромъ, приходилось терпѣть уничительныя пораженія отъ простыхъ крестьянскихъ ополченій. Побѣдоносныя толпы гуситовъ, грабя и разрушая все, распро-

странились по окружающимъ Богемію землямъ и огромное германское государство было безсилно противъ нихъ. Только, когда возникли несогласія среди самихъ гуситовъ, удалось, наконецъ, посредствомъ пражскаго договора (1433), усмирить возстаніе, и Сигизмундъ могъ войти на освободившійся послѣ смерти Венцеслава богемскій престолъ. Новая попытка провести церковную реформу на Базельскомъ соборѣ (1431—48) повела лишь къ новымъ раздорамъ между соборомъ и папой. 1437 умеръ Сигизмундъ, не оставивъ мужскихъ наслѣдниковъ и домъ Люксембурговъ прекратился.

Курфюрсты избрали зятя и наслѣдника Сигизмунда, герцога Альбрехта Австрійскаго, короля Чехіи и Венгріи. Альбрехтъ II (1438—39) царствовалъ всего одинъ годъ. Ему наслѣдовалъ родственникъ его Фридрихъ III, герцогъ Штирійскій (1440—93). Его правленіе было весьма продолжительно и вслѣдствіе его неспособности пагубно для Г. Онъ ничего не сдѣлалъ ни для проведенія церковныхъ и государств. реформъ, ни для защиты Г. отъ внѣшнихъ враговъ, угрожавшихъ ея нераздѣльности. Хотя еще при жизни Альбрехта II курфюрсты на сеймѣ въ Майнцѣ утвердили большую часть постановленій Базельскаго собора о реформахъ, долженствовавшихъ положить начало національной организаціи нѣмецкой церкви, но Фридрихъ III, ради полученія импер. короны въ Римѣ (1445), самовольно отказался отъ постановленій Базельскаго собора и призналъ папу Евгенія IV. Преемнику послѣдняго, папѣ Николаю V, удалось сломить нѣмецкую оппозицію и все движеніе свелось къ тому, что по вѣнскому (ашафенбургскому) соглашенію (1448) папѣ возвращены были все прежнія права, которыхъ Базельскій соборъ отнялъ, какъ злоупотребленія. Точно также остались безъ результата, вслѣдствіе пассивности Фридриха, все толки о внутреннихъ реформахъ на сеймахъ. Въ Г. господствовали внутреннія смуты: саксонская междоусобная война, борьба маркграфовъ Альбрехта Ахилла съ франкскими городами и Виттельсбахами. Въ то же время прусскій орденъ былъ покоренъ Польшей, а Чехія и Венгрія избрали себѣ своихъ національныхъ королей. Наконецъ, императоръ былъ изгнанъ изъ своихъ наслѣдственныхъ владѣній венгерскимъ королемъ, Матвѣемъ, и долго скитался непрошеннымъ гостемъ по монастырямъ и городамъ. Чтобы завоевать Швейцарію, онъ призвалъ изъ Франціи наемное войско, такъ наз. „арманьяковъ“; отбитые швейцарцами, они бросились грабить и опустошать Эльзасъ и Лотарингію. Фридрихъ не помѣшалъ усиленію рядомъ съ Г. государства Бургундскаго: бургундскій герцогъ, Карлъ Смѣлый изъ дома Валуа, отнялъ у Г. Лютихъ (1467), Гельдерландъ (1473) и т. д., стремясь подчинить себѣ весь лѣвый берегъ Рейна. Однако, послѣ преждевременной

смерти Карла Смѣлаго (1477), дочь его, Марія, отдала свою руку сыну Фридриха, Максимилиану, и принесла ему въ приданое все прежде принадлежавшія Г. земли. Фридрихъ получилъ по наслѣдству также и Тироль (1489), а 1490, вслѣдствіе смерти Матвѣя, снова безпрепятственно могъ овладѣть своими австрійскими землями. Съ Владиславомъ Чешскимъ Максимилианъ заключилъ 1491 въ Пресбургѣ договоръ, по которому въ Чехіи и Венгріи право наслѣдства оставалось за домомъ Габсбурговъ. Фридриху III, слѣдовательно, удалось, несмотря на все униженія, подоготовить господство габсбургскаго дома въ Европѣ. Но т. обр. центръ тяжести габсбургскаго вліянія былъ передвинутъ внѣ имперіи и Г. отъ этого ничего не выигрывала.

Максимилианъ I (1493—1519), вступивъ на престолъ, отнесся къ своей задачѣ серьезнѣе и глубже, нежели отецъ. Въ надеждѣ на восстановленіе прежняго могущества Г., онъ занялся внутреннимъ преобразованиемъ государства и съ этой цѣлью созвалъ сеймъ въ Вормсѣ (1495). Прежде всего провозглашенъ былъ „вѣчный внутренній миръ“ (Landfriede). Все внутрен. споры должны были разрѣшаться вновь учрежденнымъ рейсхкаммергерихтомъ, состоявшимъ наполовину изъ ученыхъ юристовъ. Каждый годъ долженъ былъ собираться сеймъ для охраны мира, исполненія приговоровъ имперскаго суда и т. д. Помимо курфюрстовъ и князей, составлявшихъ двѣ высшія „коллегія“, въ сеймъ допущена была третья „коллегія“ представителей городовъ, правда, не получившихъ рѣшающаго голоса, на какой они претендовали, а лишь право veto, особенно въ вопросахъ о налогахъ. Всего было въ рейхстагѣ до 100 голосовъ; 20 членовъ его составляли постоянный комитетъ, „имперское правительство“. Для проведенія всѣхъ новыхъ реформъ Г. дѣлилась на 10 округовъ; во главѣ каждого стояла „директорія“ Чехія и Швейцарія не входили въ эту имперскую организацію. Новое устройство имѣло чисто олигархическій характеръ, вслѣдствіе перевѣса вліянія курфюрстовъ во всѣхъ важнѣйшихъ присутств. мѣстахъ. Города и рыцари не были удовлетворены ею. Что дальнѣйшее развитіе госуд. строя остановилось, этому были отчасти причиною самъ Максимилианъ. Онъ предпринялъ рядъ походовъ въ Италию для восстановленія императорской власти; свою неудачу онъ приписалъ нежеланію имперскихъ сословій отблагодарить его за проведенную имъ реформу — надлежащимъ содѣйствіемъ. Раздраженный этой обманутой надеждой, онъ сталъ тормозить осуществленіе реформы. „Имперское правительство“ было 1502 распущено; дѣятельность имперскаго суда парализована придворнымъ судомъ (Hofgericht). Потерпѣвъ неудачу въ Италиі, Максимилианъ обратилъ все свое стараніе на усиленіе дома Габсбурговъ. Женитьба его сына, Филиппа Красиваго, на испан-

ской наслѣдницѣ Іоаннѣ, дочери Фердинанда и Изабеллы, доставляла дому Габсбурговъ наслѣдство испанской монархіи, къ которой принадлежали Сицилія, Неаполь, Сардинія и только что открытая Америка. Это наслѣдство и получилъ потомъ внукъ его Карлъ. Женитба его второго внука на сестрѣ короля Людовика Венгерскаго и Ческаго давала надежду на приобрѣтеніе этихъ государствъ; но избранія внука своего Карла наслѣдникомъ своимъ онъ не могъ добиться при жизни и умеръ (1519), оставляя Г. безъ верховнаго главы въ одинъ изъ самыхъ рѣшительныхъ моментовъ ея исторіи.

Эпоха Реформаціи.

Въ началѣ XVI в. въ Г. происходило сильное броженіе умовъ. Рыцари, горожане и крестьяне жаждали радикальной реформы госуд. строя; но не могли придти къ соглашенію между собой. Рыцарство хотѣло занять свое прежнее положеніе господствующаго военнаго класса, какъ во время Гогенштауфеновъ, мечтая о походахъ и завоеваніяхъ; граждане требовали прежде всего сильнаго правительства для защиты торговли и промышленности и участія въ этомъ правительствѣ, пропорціонально платимымъ налогамъ; крестьяне и городскіе бѣдняки желали совершеннаго измѣненія существовавшихъ порядковъ, т. е. освобожденія отъ гнета податей и барщины, отъ произвола крупныхъ и мелкихъ господъ. Войны швейцарцевъ и гуситовъ, роль составленныхъ изъ горожанъ и крестьянъ отрядовъ ландскнехтовъ пробудили въ низшихъ классахъ сознание ихъ силы, что уже отразилось въ неоднократныхъ возстаніяхъ крестьянъ въ Швабіи и на верхнемъ Рейнѣ. Политическое броженіе осложнилось присоединившимся къ нему умственнымъ движеніемъ гуманизма и моральными стремленіями церковной реформы. Развитіе искусствъ, возрожденіе классич. древности, основаніе многочисленныхъ новыхъ школъ и университетовъ, распространеніе образованія, вслѣдствіе изобрѣтенія книгопечатанія—все это пробуждало стремленіе къ самостоятельности и свободѣ и открывало глаза на возмутительныя явленія въ сферѣ церковной жизни, на грубость и безнравственность духовенства. Одного толчка, одного живого слова достаточно было для того, чтобы вызвать взрывъ общественнаго мнѣнія и подорвать основы средневѣковаго зданія церкви. Это слово произнесъ Мартинъ Лютеръ, прибывши свои 95 тезисовъ (1517) противъ опущенія грѣховъ къ дверямъ виттенбергскаго собора. Смѣлый вызовъ его былъ встрѣченъ восторженнымъ сочувствіемъ со стороны народа, горожанъ и университетовъ; его привѣтствовали, какъ начало реформы. Вопросъ о томъ, какой оборотъ приметъ дѣло реформы,—какъ политической, такъ и церковной, зависѣлъ гл. обр. отъ того, кто займетъ императорскій престолъ Г. послѣ Максимилиана I. На германскій престолъ было

два претендента: Карлъ Испанскій и Франсуа I французскій. Хотя большинство курфюрстовъ, подкупленное Франсуа I, стояло за него, перевѣсъ оказался на сторонѣ Карла, за котораго было общественное мнѣніе Г., возглавившее большія надежды на принца германской крови. Курфюрстамъ пришлось уступить и выбрать императоромъ Карла V (1519—56). Но т. к. основу могущества Карла составляла испанская монархія, Г. же представляла для него второстепенный интересъ и могла служить ему только средствомъ для усиленія габсбургскаго дома и Испаніи, то къ политическимъ и церковнымъ интересамъ ея Карлъ былъ равнодушенъ. Тотчасъ послѣ коронаціи (1520) онъ созвалъ сеймъ въ Вормсѣ (1521), на которомъ было опредѣленъ порядокъ управленія во время отсутствія императора, затѣмъ означено количество войска, которымъ Г. должна была помогать императору въ Италіи. Все это рѣшено было весьма поспѣшно, такъ какъ Карлъ торопился начать съ Франсуа I войну за господство надъ Италіей. Папу Льва X онъ расположилъ въ свою пользу общаніемъ — наказатъ отлученнаго отъ церкви Лютера свѣтской властью. Лютеръ былъ объявленъ опальнымъ; противъ его послѣдователей изданъ Вормскій эдиктъ, угрожавшій наказаніемъ за распространеніе и поддержку „ереси“. Этимъ Карлъ не только совершенно отказывался отъ участія въ національно-церковной реформѣ Г., но и ставилъ себя во враждебное отношеніе къ прогрессивному движенію страны. Затѣмъ онъ на дѣлахъ 9 лѣтъ (до 1530) оставилъ Г. „Имперское правительство“, однако, не отказываясь отъ церковной и политической реформы. Новый папа Адрианъ VI готовъ былъ отмѣнить наиболѣе вопіющія злоупотребленія церкви. Нюрнбергскій сеймъ (1523) составилъ списокъ требованій Г. подъ именемъ 100 Gravamina (жалобъ), потребовалъ въ годичный срокъ созыва въ Г. собора, въ которомъ бы могли участвовать и свѣтскія лица, а до того времени—свободной проповѣди Евангелія. Въ то же время и рыцари обнаружили свое недовольство Вормскимъ эдиктомъ—въ формѣ открытаго воостанія рейнскаго и майнскаго союзовъ рыцарей, съ Сикингеномъ и Гуттенгомъ во главъ, на защиту религіозной и политической свободы противъ самовластиа князей. Но, не получивъ ожидавшейся поддержки отъ городовъ, рыцари потерпѣли полное пораженіе отъ князей. Сикингенъ палъ при защитѣ крѣпости Ландштуль 1523, а Гуттенъ умеръ въ Швейцаріи. Новый папа Климентъ VII согласился на отмѣну нѣкоторыхъ злоупотребленій, но зато обязалъ нѣкоторыхъ князей (бавар. герцоговъ и эрцг. Фердинанда), а также епископовъ южной Г. не терпѣть долѣе въ своихъ владѣніяхъ ученія Лютера. Т. обр. совершилось распаденіе на папистовъ и сторонниковъ реформы въ самой Г. Въ это время разразилась крестьянская вой-

на (см.). Крестьяне захотѣли распространить проповѣдуемую Лютеромъ евангельскую свободу на свое социальное положеніе и формулировали свои требованія въ 12 статьяхъ „Манифеста простого человѣка“. Скоро, однако, движеніе приняло стихійный характеръ, и всѣ попытки упорядочить его и организовать массу остались безплодны. На югѣ возстаніе было подавлено довольно легко, тогда какъ въ средней Г. князьямъ пришлось вести отчаянную борьбу съ отрядами Томаса Мюнцера, которые, однако, были совершенно уничтожены при Франкенгаузенѣ (1525). Съ тѣхъ поръ дѣло реформы перешло въ руки имперскихъ представителей. На сеймѣ въ Шпейерѣ (1526) принято было рѣшеніе, что „въ дѣлахъ, касающихся религіи и Вормскаго конкордата, каждая имперская область должна поступать сообразно тому, какъ понимаетъ свои обязанности къ Богу и императору“. Съ этого момента нѣкоторые князья начали проводить въ своихъ земляхъ церковную реформу по указаніямъ Лютера.

Между тѣмъ императоръ, въ союзѣ съ папой, одержалъ верхъ надъ Франсуа I въ Италіи побѣдой при Павии (1525) и заставилъ его отказаться отъ всякихъ притязаній на Италію и Бургундію. Но папа Климентъ VII, не желая допустить исключительнаго господства Карла надъ Италіей; перешелъ на сторону Франсуа I и заключилъ съ нимъ 1526 священную лигу. Между папой и императоромъ началась война. Имперскія войска взяли приступомъ и разграбили Римъ (1527) и въ то же время снова возгорѣлась борьба Карла съ Франсуа I. Хотя Карлъ V по миру въ Камбрэ (1529) и отказался отъ Бургундіи, за то онъ сохранилъ господство надъ Италіей, которое было, наконецъ, признано и папой Климентомъ VII по миру въ Барселонѣ.

Карлъ V обязался, взаменъ того, бороться съ ересью въ Г. и короновался императорскою короною (1530). На второмъ сеймѣ въ Шпейерѣ (1529) большинство князей оказалось противниками реформации: по предложенію императора, они рѣшили возстановить силу Вормскаго конкордата, а евангелическими общинамъ воспретить всякія дальнѣйшія нововведенія. 19 евангелич. имперскихъ общинъ, 5 князей и 14 городовъ протестовали противъ права большинства—рѣшать вопросы совѣсти; съ этихъ поръ и всѣхъ приверженцевъ новаго ученія стали называть „Протестантами“. Въ маѣ 1530 Карлъ V вернулся въ Г. и открылъ блестящій сеймъ въ Аугсбургѣ (1530), на которомъ 25 іюня было прочтано т. н. Аугсбургское Исповѣданіе (см.), составленное Меланхтономъ и въ очень сдержанныхъ выраженіяхъ констатировавшее разницу между старымъ и новымъ ученіемъ. Католическіе богословы представили опроверженіе, которымъ Карлъ V и удовольствовался, не при-

нявъ защиты Меланхтона и потребовавъ отъ протестантовъ, чтобы они подчинились папѣ, въ ожиданіи, пока будетъ созванъ вселенскій соборъ. Затѣмъ сеймъ былъ распущенъ съ угрозой, что если протестанты не вернуться къ 15 апрѣля добровольно въ лоно церкви, то будетъ приступлено къ искорененію новаго ученія силой. Подъ впечатлѣніемъ этой угрозы главы протестантской партіи заключили между собой въ началѣ 1531 Шмалькальденскій союзъ (см.) для защиты религіозной свободы и борьбы съ насиліемъ. Но до борьбы дѣло пока не дошло. Турки послѣ битвы при Могачѣ (1526) сдѣлались слишкомъ опасными сосѣдями для наслѣдств. земель Габсбурговъ; 1529 они проникли до Вѣны. Карлу V необходимо было заручиться для борьбы съ турками содѣйствіемъ сословій, а также согласіемъ курфюрстовъ на избраніе его брата Фердинанда королемъ римскимъ. Въ виду этого онъ согласился подписать Нюрнбергскій религіозный миръ (1532), который давалъ протестантамъ свободу вѣроисповѣданія впредь до созыва вселенскаго собора.

Послѣ того, какъ турки прогнаны, Карлъ V снова уѣхалъ въ Испанію, откуда пытался завоевывать Варварійскія владѣнія—Алжирь и Тунисъ. Съ Франціей у него тоже завязалась новая война, для которой онъ опять-таки нуждался въ помощи германскихъ войскъ, точно такъ же, какъ и Фердинандъ для отраженія то и дѣло возвращавшихся турокъ. Поэтому Нюрнбергскій миръ подтвержденъ былъ 1541, дозволенъ переходъ въ протестанство и протестанты изъяты изъ вѣдѣній камергерихта. Это содѣйствовало распространенію реформации, въ особенности въ сѣверной Г. Карлъ V увидѣлъ, что помѣшать дальнѣйшимъ успѣхамъ ея можно было только собраніемъ вселенскаго собора. Онъ внезапно прекратилъ успѣшную войну съ Франціей миромъ въ Крепи (1544) и добился, наконецъ, отъ папы (дек. 1545) созыва собора въ Тридентѣ. Члены шмалькальденскаго союза заранѣе отказались явиться на соборъ. Тогда Карлъ V рѣшился употребить силу и началась шмалькальденская война (1546—47). Имперскія войска, подкрѣпленные итальянскими и испанскими, безъ труда завладѣли южной Г. Заключивъ тайный договоръ съ Морицомъ Саксонскимъ, Карлъ направился въ Саксонію, побѣдилъ Іоанна Фридриха при Мюльбергѣ (1547) и взялъ его въ плѣнъ. Курфюршество Саксонія отдано было Морицу; шмалькальденскій союзъ уничтоженъ. Императоръ заставилъ князей принять (1548) т. н. Аугсбургскій интеримъ (см.), по которому допускалось причащеніе подъ обоими видами, бракъ священниковъ и ограничивалась власть папы въ Г., но сохранялась рим. іерархія и месса, и требовалось отъ протестантовъ безусловное подчиненіе рѣшеніямъ собора. „Интеримъ“, однако, остался мертвой буквой, такъ какъ

папу онъ не удовлетворилъ, а протест. князья его не исполняли. Скоро германскіе князья вообще почувствовали свои „вольности“ небезопасными отъ претензій Карла. Онъ присвоилъ себѣ назначеніе членовъ импер. суда; учредить имперскую военную казну, которая давала ему возможность на имперскій счетъ призывать во всякое время итальянскія и испанскія войска. Наконецъ, Карлъ потребовалъ (1551) отъ своего брата Фердинанда и отъ сына его, Максимилиана, чтобы они отказались отъ императорскаго достоинства въ пользу его сына Филиппа.

Тогда Морицъ Саксонскій возсталъ на защиту независимости нѣмецкихъ князей и свободы вѣроисповѣданія. Неожиданно для императора онъ выпустилъ манифестъ противъ „наслѣдственнаго порабощенія“ Испаніи. Быстрымъ движеніемъ войскъ овладѣлъ всей верхней Г. Застыгнутой врасплохъ, Карлъ бѣжалъ изъ Инсбрука въ Штирію. Больной и упавшій духомъ, онъ предоставилъ своему брату Фердинанду сговориться съ князьями. Переговоры эти повели къ Пассаусскому миру (1552), по которому интересъ былъ отмѣненъ и признавалась религиозная свобода протестантскихъ князей. Окончательный миръ подписанъ былъ въ Аугсбургѣ (см. *Аугсбургскій религиозный миръ*) 1555; имъ восстановленъ принципъ: *cujus regio, ejus religio* (чья страна, того и религія), но введены два важныя ограниченія: реформаты (цивинглиане и кальвинисты) выключались изъ этого мира и духовные государи, перемѣняя вѣру, лишались своихъ владѣній, которая продолжали быть связаны съ дух. должностью (*reservatum ecclesiasticum*, „церковная оговорка“). Карлъ V неохотно подписалъ аугсбургскій договоръ. Чувствуя, что счастье и силы измѣняются ему, онъ передалъ Бургундію, Италію и Испанію своему сыну Филиппу; австрійское наслѣдіе съ Богеміей и Венгріей брату Фердинанду, въ пользу котораго отказался и отъ императорской короны и заперся въ монастырѣ св. Юста, гдѣ умеръ (1558). Хотя такимъ образомъ имперія и раздѣлилась, за то Г. избавилась отъ подчиненія Испаніи.

Контръ-реформація и тридцатилѣтняя война (1555—1648).

Оба преемника Карла V въ Г. Фердинандъ I (1556—64) и сынъ его Максимилианъ II (1564—76), старались охранять по возможности религиозный миръ. Послѣдній самъ даже серьезно подумывалъ о переходѣ въ протестантизмъ, который при немъ безпрепятственно распространялся въ Чехіи, Венгрии и Австріи. Въ сѣв. Г., пользуясь настроеніемъ императора, многія монастырскія и церковныя земли были обращены въ свѣтскія владѣнія ихъ государами, вопреки „церковной оговоркѣ“. Отъ перехода къ реформаціи удержала Максимилиана непримиримая яржеда и споры между кальвинистами и лютеранами, а

среди послѣднихъ между альбертинцами и эрнестинцами; въ то же время и династич. интересы удерживали его при старой вѣрѣ. Между тѣмъ, католическая церковь на Тридентскомъ соборѣ получила новую организацію и, съ помощью іезуитовъ, начала контръ-реформацію, цѣлью которой, м. пр., было и искорененіе лютеранства. Іезуиты заняли мѣста профессоровъ въ католическихъ университетахъ, духовниковъ и политическихъ совѣтниковъ при католическихъ князьяхъ. Ихъ школы были поставлены въ научномъ отношеніи такъ хорошо, что даже протестантскіе князья отдавали туда на воспитаніе своихъ дѣтей. Когда же Рудольфъ II (1576—1612), сынъ Максимилиана, воспитанный въ Испаніи, вступилъ на престолъ, іезуиты получили преобладающее вліяніе и при габсбургскомъ дворѣ. По ихъ настояніямъ, у протестантовъ, владѣвшихъ, вопреки „оговоркѣ“, церковными землями, было отнято право присутствовать на сеймахъ. Два воспитанника іезуитовъ, эрцгерцогъ Фердинандъ Штирійскій и Максимилианъ Баварскій, опираясь на правило: *cujus regio, ejus religio*, принялись въ своихъ областяхъ огнемъ и мечемъ искоренять евангелическое ученіе. Нѣкоторые протестантскіе князья составили между собой Аугаузенскую Унію (въ которую, впроч. не вошли самые вліятельные: саксонскій и бранденбургскій), тогда какъ Максимилианъ Баварскій учредилъ Католическую лигу. Франція и Испанія приняли участіе въ антагонизмѣ религиозныхъ партій, первая—за унію, вторая—за лигу. Поводомъ къ столкновенію партій послужила „грамата величества“ (*Majestätsbrief*), которою Рудольфъ II далъ протестантамъ свободу вѣроисповѣданія. Этой мѣрой были крайне недовольны братья императора. Король чешскій Матвѣй (1612—19), смѣнившій неспособнаго Рудольфа II, рѣшился принять строгія мѣры противъ протестантовъ и, когда тѣ однажды пожаловались ему на нарушеніе „граматы величества“, императоръ рѣзко отказалъ имъ въ удовлетвореніи. Тогда въ Прагѣ поднялся мятежъ. Преемникъ Матвѣя, Фердинандъ II (1619—37), питомецъ іезуитовъ, энергично принялся за усмиреніе возстанія, разбилъ выбраннаго чехами короля Фридриха V при Бѣлой Горѣ (1620) и силой принялся искоренять евангелич. исповѣданіе въ Чехіи и Австріи. Ободренный успѣхомъ, онъ перенесъ свою дѣятельность и въ Г. и этимъ сдѣлалъ неизбѣжною тридцатилѣтнюю войну (1618—48). См. *тридцатилѣт. война*. Вестфальскій миръ, въ общемъ, восстановилъ положеніе дѣлъ, бывшіе до войны, точнѣе, до 1 янв. 1624. Так. обр., большая часть секуляризов. земель вернулась къ протестантамъ; реформатская церковь принята подъ покровительство мира, императорская власть сильно ограничена. Габсбургъ не добился даже наслѣдственности короны Г. для своего дома а. Единственный, притомъ отрицательный резуль-

татъ войны, освобожденіе отъ политич. и религ. порабощенія Габсбургамъ, стоилъ огромныхъ жертвъ. Вѣдшее могущество Г. было уничтожено, почти все побережье Балтійскаго и Сѣвернаго морей съ важнѣйшими гаванями и устьями рѣкъ отошло къ Швеціи; на западъ были навсегда потеряны Нидерланды и Швейцарія. Франція, завоевавъ Эльзась, проникла до Рейна и получила преобладающее вліяніе на дѣла западной Г. Внутреннее состояніе Г. было ужасно; три четверти населенія убыло, крестьянское сословіе было разорено на много лѣтъ; у крестьянъ не было ни скота, ни земледѣльческихъ орудій, ни даже сѣмянъ; многіе продолжали вести разбойническую жизнь, къ которой пріучила ихъ многолѣтняя война; торговля и промышленность совершенно погибли. Наука, литература, бодрое настроеніе, жизненная энергія — все это было унесено войной. Тупая покорность, мелочный педантизмъ, отсутствіе вѣры въ себя и рабское подражаніе всему иностранному—сдѣлались господствующими чертами эпохи. Кромѣ того и вражда религіозныхъ партій, хотя и была обезоружена мирнымъ договоромъ, но отнюдь не погасла. Словомъ состояніе Г. во второй половинѣ XVII в. было самое печальное.

Упадокъ Имперіи.

Всю культурную работу приходилось теперь начинать сначала. Для организаціи новаго государственнаго строя созванъ былъ 1653 сеймъ въ Регенсбургѣ, гдѣ онъ и засѣдалъ постоянно съ 1663. Но его работѣ помѣшало само его устройство: курфюрсты, князья и города составляли три „куріи“, единогласія которыхъ было очень трудно достигнуть; а такъ какъ въ двухъ послѣднихъ засѣдали лишь „послы“ отъ представителей сословій, то по всякой мелочи они должны были обращаться за новыми инструкціями. Особенно враждовали курфюрсты съ князьями. Так. обр., новое госуд. устройство такъ и не было выработано: отдѣльныя части имперіи воспользовались этимъ для закрѣпленія своей самостоятельности: Вестфал. миръ давалъ имъ даже право заключать договоры и вести войну съ иностр. державами. Австрія все болѣе выдѣлялась изъ Г. Искоренивъ у себя реформацію, она порвала съ Г. духовную связь, а затѣмъ освободилась и отъ общеперскихъ повинностей. Импер. корона сохранялась еще въ рукахъ Габсбурговъ, и послѣ смерти Фердинанда III (1657), несмотря на соперничество Люд. XIV, избранъ былъ его сынъ Леопольдъ I (1658—1705). Но власть его была еще болѣе ограничена, чѣмъ власть предшественниковъ, и онъ интересовался имперіей лишь съ точки зрѣнія личныхъ выгодъ. Главной цѣлью политики Леопольда I было подчинить Венгрію, гдѣ онъ, своимъ фанатическимъ преслѣдованіемъ протестантизма, вызывалъ постоянныя возстанія, а вслѣдствіе этого вмѣшательства турокъ. Кромѣ того,

онъ имѣлъ въ виду присвоить себѣ испанскую корону, какъ наслѣдство готоваго угаснуть дома Габсбурговъ въ Испаніи.

Но испанское наслѣдство было также цѣлью стремленій Людовика XIV французскаго. Между соперниками завязалась борьба. Французскій король, вторгнувшись въ Голландію, не пощадилъ и сосѣднихъ съ нею германскихъ владѣній. Въ то же время и шведы напали на Бранденбургъ, но имперскія войска одержали надъ ними блистательную побѣду при Ферберлиннѣ (1675). По миру, заключенному въ Нимвегенѣ (1678), Людовикъ XIV удержалъ Лотарингію, эльзасскіе имперскіе города, Франшъ-Конте и часть испанскихъ Нидерландовъ; шведамъ бранденбургскій курфюрстъ принужденъ былъ уступить Померанію. Ободренный успѣхомъ, Людовикъ XIV безцеремонно захватилъ среди мира Страсбургъ. Г. негодовала, но занята была отраженіемъ турокъ отъ Вѣны (1683); послѣ побѣды надъ турками Габсбурги приобрѣли, правда, Венгрію; но на западѣ германское оружіе было не такъ счастливо, и по Риввикскому миру (1697) Франція окончательно удержала за собой Эльзась со Страсбургомъ.

Вскорѣ началась такъ наз. война за испанское наслѣдство (см.). Г. была втянута въ нее, вопреки собственнымъ интересамъ, и до битвы при Гѣхштедтѣ (1704), должна была служить театромъ военныхъ дѣйствій. Послѣ этого война продолжалась уже внѣ Г., въ Нидерландахъ и Италіи. Когда Людовикъ XIV готовъ былъ (1709) прекратить войну и отдать назадъ Эльзась и Лотарингію, династическая политика Габсбурговъ сказала въ томъ, что вступившій между тѣмъ на престолъ Іосифъ I (1705—11) отказался отъ этой уступки и потребовалъ, чтобы Людовикъ лишилъ испанскаго престола своего собственнаго внука. Преемникъ Іосифа I, братъ его Карлъ VI (1711—40), также не хотѣлъ отказаться отъ правъ на испанскую корону, но достигъ лишь того, что всѣ державы заключили съ Франціей миръ въ Утрехтѣ (1713). Императоръ продолжалъ войну, но скорѣ и самъ принужденъ былъ заключить миръ въ Раштатѣ (1714), а Г. имперія въ Баденѣ. Тогда какъ Карлъ VI получилъ изъ испанскаго наслѣдства итальянскія области (Миланъ, Неаполь и Сицилію), Г. пришлось, кромѣ Эльзаса, уступить окончательно еще и Ландау. Так. обр., изъ долгой кровопролитной войны Г. не только не извлекла никакой пользы, но наоборотъ потерпѣла лишь новыя потери и даромъ истратила на войну огромныя суммы денегъ. Пользу извлекли для себя только отдѣльные князья Г. Въ это время началось и возвышеніе Пруссіи. Курфюрстъ Бранденбургскій, Фридрихъ, короновалъ себя королемъ прусскимъ (1701). Курфюрстъ саксонскій, Фридрихъ Августъ, получилъ польскую корону. Но это только повредило и ему и Г., вовлеки ея въ

участіе въ Сѣверной войнѣ (1700—1721), въ результатѣ которой мѣсто преобладающей на Балтійскомъ морѣ державы перешло отъ Швеціи къ гораздо болѣе опасной для Г. Россіи. Связь однихъ частей имперіи (какъ Саксонія и Ганноверъ) съ иностр. государствами, усиленіе другихъ (Пруссія), чисто династическая политика Габсбурговъ — все это одинаково способствовало разрушенію имперской организаціи. Полное безсиліе германской имперіи сказалось особенно въ борьбѣ, которую пришлось вести Маріи-Терезіи съ Фридрихомъ II прусскимъ, а также въ войнѣ за австрійское наслѣдство. Г. снова раздѣлилась на двѣ партіи и иностранныя державы боролись за гегемонію на германской почвѣ. По настоянію Франціи, императоромъ былъ избранъ курфюрстъ баварскій Карлъ VII (1742—45). Но онъ не могъ даже отвоевать у австрійцевъ своихъ наслѣдственныхъ владѣній и скоро умеръ на чужбинѣ. Тогда Марія Терезія добилась того, что императоромъ былъ избранъ ея супругъ Францъ Стефанъ Лотарингскій, который вступилъ на престолъ подъ именемъ Франца I (1745—65) и началъ собой новую Габсбургско-лотарингскую династію. Австрія вмѣстѣ съ импер. короной удерживала преобладающее положеніе въ Г. Это первенство рѣшился оспаривать у нея Фридрихъ II Пруссскій и началась семилѣтняя война (1756—63). Официальнымъ представителямъ имперіи пришлось соединиться съ Австріей; но самъ народъ не могъ быть на сторонѣ императора, союзниками котораго были Франція, Швеція и Россія, наводнившія своими войсками германскія земли и разоравшія ихъ. Притомъ же, побѣда Австріи означала бы пораженіе протестантизма. Так. обр. общественное мнѣніе было на сторонѣ Фридриха II, рукоплескало его насмѣшкамъ надъ объявленіемъ надъ нимъ опалы, и его блестящимъ военнымъ успѣхамъ, льстившимъ національной гордости и возвращавшимъ народу вѣру въ свои силы. Так. обр., вмѣстѣ съ матеріальнымъ успѣхомъ, Пруссія пріобрѣтала и нравственный. Всѣ другія нѣмецкія государства, въ особенности Австрія, съ Маріей Терезіей во главѣ, старались подражать ей въ государственномъ управленіи, въ упорядоченіи финансовъ, реорганизаціи войска, въ стремленіи поднять благосостояніе страны путемъ просвѣщеннаго законодательства. Для наукъ и искусства, а особенно для литературы наступилъ новый періодъ расцвѣта.

Пруссія стала, благодаря семилѣтней войнѣ, наряду съ Австріей, и въ теченіе цѣлаго столѣтія дуализмъ этихъ нѣмецкихъ державъ оставался преобладающей чертой исторіи Г. Послѣ Франца I вступилъ на престолъ сынъ его Іосифъ II (1765—90). Онъ старался увеличить территорію Австріи и тѣмъ возмѣстить потерю Силезіи. Для этой цѣли онъ началъ съ курф. Карломъ-Теодоромъ переговоры объ уступкѣ ему Баваріи.

Но Фридрихъ II протестовалъ во имя правъ предполагаемаго наслѣдника, герц. Карла Цвейбрюкенскаго, и началась война за баварское наслѣдство (1778—79), окончившаяся въ пользу Пруссіи. Тѣмъ не менѣе, Іосифъ II, по смерти своей матери, Маріи Терезіи, составилъ планъ возвысити императорскую власть габсбургскаго дома въ Г. и началъ приводить его въ исполненіе. Онъ проектировалъ, м. пр., обмѣнъ Баваріи и Зальцбурга на австрійскіе Нидерланды. Но имперскіе князья, независимости которыхъ угрожала такого рода политика, составили союзъ князей, во главѣ котораго сталъ Фридрихъ II. Іосифу пришлось отказаться отъ баварскихъ плановъ. Однако, и надежды князей на союзъ, какъ на постоянную организацію, съ прочными политич., судебными и военными учрежденіями, не оправдались, гл. о. потому, что преемникъ Фридриха II, Фридрихъ Вильгельмъ II (1786—97), не преслѣдовалъ политику союза, а старался воспользоваться войной Франца II и Екаторины II съ Турціей, для того, чтобы округлить свои владѣнія и пріобрѣсти роль третейскаго судьи въ дѣлахъ Европы. Но этотъ планъ развалился о пренебрежительность брата и преемника Франца II, Леопольда II (1790—92), который постарался даже сблизиться съ Пруссіей и заключилъ съ ней союзъ противъ французской революціи.

Эпоха Революціи и Наполеоновскихъ войнъ.

Начало французской революціи встрѣтило горячее сочувствіе въ Г. Всѣ надѣялись, что и въ Г. остатки среднихъ вѣковъ въ политическомъ строѣ будутъ уничтожены, а крестьянство и мѣщанство получить „права человѣка“. Надежды эти были обмануты. Французское націон. собраніе распространило свои постановленія на земли нѣмецкихъ князей, находившіяся на франц. территоріи. Князья отказались отъ возмѣщенія убытковъ ассигнаціями или національн. имуществами и принесли жалобу сейму. Императ. Леопольду удалось удержать Г. отъ столкновенія съ Франціей; но послѣ смерти его, когда новое жироидистское министерство вступило въ управленіе Франціей и склонно было отвлечь внѣшней войной внутреннее волненіе, война, давно желаемая князьями, стала неизбежной. Вступленіе прусскихъ и австрійскихъ войскъ въ Шампань окончилось несчастной для нѣмцевъ битвой при Вальми (20 сент. 1792) и отступленіемъ къ Рейну. Дюмурье своей побѣдой при Жемаппѣ (6 ноября) принудилъ нѣмцевъ очистить Бельгію. Въ то же время Кюстингъ вступилъ въ область средняго Рейна. Народъ привѣтствовалъ французовъ, какъ избавителей; основана была даже республика въ Майнцѣ. Князья были объгаты ужасомъ, нѣкоторые бѣжали, другіе выпрашивали охранныя грамоты у французовъ, а представители имперскихъ сословій въ Регенсбургѣ готовились бѣжать внизъ по Дунаю. Только образованіе пер-

вой европейской коалиціи (1793) противъ Франціи ободрило Г. къ сопротивленію. Собранныя новыя силы, австрійцы и пруссаки выступили въ походъ. Первые прогнали французовъ изъ Бельгіи, послѣдніе отняли у нихъ Майнцъ и Пфальцскую область. У Австріи тотчасъ же возобновились планы обмѣна Бельгіи на Баварію. Недовѣріе къ Пруссіи усилилось при извѣстїи, что при второмъ раздѣлѣ Польши она получила Данцигъ и Вел. Польшу. Австрійскій министръ Тугутъ рѣшился на сближеніе съ Россіей, чтобы, при новомъ раздѣлѣ Польши, Австрія могла также получить свою долю. Это и удалось ему. Тогда Пруссія заключила съ Франціей отдѣльный миръ въ Базелѣ (1795) и Австріи пришлось остаться одной. Вся южная Г. (Вюртембергъ, Баденъ и Баварія) подчинилась французамъ уже 1796, франц. войска проникли на правый берегъ Рейна, Бонапартъ прогналъ австрійцевъ изъ сѣв. Италіи и закончилъ итальянскій походъ миромъ въ Кампо - Форміо (1797). Лѣвый берегъ Рейна отходилъ по этому миру къ Франціи, а потерпѣвшіе отъ этого князья вознаграждались секуляризованными землями на правомъ берегу. Австрія за Миланъ получала республику Венецію съ Далмаціей и Истріей. Новый порядокъ въ Г. обсуждался на Раштатскомъ конгрессѣ, на которомъ французскіе уполномоченные держали себя, какъ властители Г. Конгрессъ превратъ былъ второй коалиціей, къ которой примкнули также и Австрія съ южной Г. Французскіе уполномоченные на конгрессѣ были убиты (1799). Война противъ Франціи сначала была успешна; но затѣмъ коалиція распалась и Австрія очутилась одна противъ Франціи. Бонапартъ, сдѣлавшій консуломъ, побѣдой при Маренго (1800) отнялъ у австрійцевъ Италію. Въ южн. Г. Моро разбилъ эрцгерц. Юанна при Гогенлинденѣ. Чтобы спасти Вѣну, Австрія успѣшила заключить миръ въ Люневилѣ (9 февр. 1801), подтвердившій, въ общемъ, условия кампоформійскаго мира. Въ окт. Франція и Россія сговорились воспользоваться соперничествомъ Австріи и Пруссіи, чтобы выдѣлить южно-нѣмецкія государства въ третью группу. Когда составилась противъ Наполеона третья коалиція (1805), эти государства, Баварія, Вюртембергъ и Баденъ, заключили союзъ съ Франціей. Австрійцы подѣ предводительствомъ Мака дошли до Ульма; тутъ ихъ окружилъ Наполеонъ и принудилъ къ капитуляціи. Дорога въ Вѣну была открыта для французовъ. Наполеонъ вступилъ въ Вѣну, а затѣмъ при Аустерлицѣ (1805) совершенно разбилъ союзное войско. Австрія заключила съ Наполеономъ Пресбургскій миръ (1805), по которому, кромѣ земельныхъ потерь, признала независимость новыхъ королевствъ, Баваріи и Вюртемберга, и вел. герцогства Баденскаго. Изъ нихъ составилъ рейнскій союзъ (1806),

къ которому примкнули 16 нѣмецкихъ князей. Этотъ союзъ, хотя и имѣлъ федеративное представительство во Франкфуртѣ, но былъ совершенно во власти своего протектора, императора Наполеона. Когда на Регенсбургскомъ сеймѣ было объявлено о составленіи рейнскаго союза и о выходѣ его членовъ изъ имперскаго союза, Францъ II сложилъ съ себя (6 авг. 1806) титулъ императора германскаго и подѣ именовемъ Франца I объявилъ себя наслѣдственнымъ императоромъ Австріи. Такъ кончилось существованіе священной римской имперіи германской націи. Противъ Наполеона выступила затѣмъ униженная имъ Пруссія, гдѣ царствовалъ Фридрихъ Вильгельмъ III (1797—1840); но ея войска были разбиты при Іенѣ и Ауэрштедтѣ (окт.). Послѣ битвы при Эйлау (февр. 1807) и Фриландѣ (іюнь), Пруссія принуждена была заключить миръ въ Тильзитѣ (іюль 1807), по которому она потеряла владѣнія на западѣ отъ Эльбы и приобрѣтенія при раздѣлахъ Польши. Итакъ теперь и сѣв. Г. была во власти Наполеона. Союзники Пруссіи, курфюрстъ Гессенскій и герцогъ Брауншвейгскій были изгнаны изъ своихъ владѣній, изъ которыхъ вмѣстѣ съ частью Ганновера и отнятыми у Пруссіи землями образовалось Королевство Вестфалія, отданное Наполеономъ своему младшему брату Жерому. Саксонія за своевременное отпаденіе отъ Пруссіи получила титулъ королевства и великое герцогство Варшавское. Все сѣверное побережье Г. было подвергнуто континентальной блокадѣ и торговля приморскихъ городовъ была совершенно уничтожена.

Так. обр., всѣ финансовыя и военныя силы Г. были въ распоряженіи Наполеона. Нѣмецкія войска проливали кровь подѣ предводительствомъ французскихъ генераловъ въ Испаніи, Италіи и Польшѣ. Наполеонъ неоднократно взималъ тяжелыя военныя контрибуціи съ своихъ вассаловъ и нѣмецкими землями награждалъ своихъ генераловъ. Но, съ другой стороны его владычество имѣло и благотворное вліяніе, уничтоживъ много остатковъ старины. Суды и финансы были преобразованы по франц. образцу. Армія реорганизована, сословныя различія уничтожены, монастыр. имущество конфисковано, внутреннія пошлины и цеховыя стѣсненія отмѣнены. Увлеченіе всеѣмъ французскимъ дошло до крайности. Только Пруссія и Австрія сохраняли самостоятельность. Первая предприняла дѣло національнаго возрожденія цѣлымъ рядомъ рациональныхъ реформъ, какъ въ области государственнаго устройства, такъ и въ области духовной культуры. Австрія собирала всѣ свои силы, чтобы, по примѣру Испаніи, возстать противъ Наполеона и освободить Г. отъ французскаго ига. Но и на этотъ разъ Наполеонъ предупредилъ ес, въ южной Германіи отбросилъ по частямъ австр. армію и во второй разъ вступилъ въ Вѣну. Хотя послѣ этого

онъ и потерпѣлъ поражение при Аспернѣ (1809), но поднявъ Г. не удалось и Австрія осталась изолированной Эрцгерцогъ Карлъ не сумѣлъ воспользоваться побѣдой и въ кровавой битвѣ при Ваграмѣ (1809) былъ побѣжденъ. Австрія заключила Вѣнскій миръ, съ новыми земельными потерями, и породнилась съ Наполеономъ, брачнымъ союзомъ. Произвольное и неограниченное господство Наполеона надъ Г. продолжалось. Однимъ взмахомъ пера онъ обмѣнивалъ и дѣлил цѣлыя области; сѣв. Ганноверъ, Ольденбургъ, Бременъ, Гамбургъ и Любекъ были обращены въ французскія провинціи. Контингентъ войскъ и военныя контрибуціи, которыя должны были доставлять Наполеону государства рейнского союза, достигли разорительныхъ размѣровъ. Къ этому присоединились еще стѣсненіе печати строжайшей цензурой, система шпіонства, нарушенія тайны частной переписки и посягательства на личную свободу гражданъ. Но престижъ власти Наполеона былъ такъ великъ, что никто и подумать не смѣлъ о возможности противодѣйствія. Изъ 600,000 арміи, которую Наполеонъ повелъ 1812 противъ Россіи, было 200,000 чел. вспомогат. нѣмецкихъ войскъ, почти всецѣло погибшихъ при разгромѣ „Великой арміи“. Но эта катастрофа вмѣстѣ съ тѣмъ дала сигналъ къ возстанію въ Пруссіи. „Воззваніемъ къ моему народу“ Фридрихъ Вильгельмъ III присоединился къ общему настроенію. Однако, до общаго возстанія Г. дѣло пока не дошло. Саксонія, Союзъ рейнскихъ областей и многіе князья не посмѣли выказать непокорность Наполеону. Наконецъ, къ союзникамъ примкнула Австрія, первый министръ которой имѣлъ въ виду вовсе не освобожденіе Г., а исключительно увеличеніе и усиленіе Австріи. Послѣдовали освободительныя войны 1813—14 гг., окончившія съ чужеземнымъ игомъ, но не могшія создать сильной нѣмецкой державы.

1-я и 2-я статьи Союзнаго акта 9 іюня 1815 гласили: „Суверенные князья (короли Баварскій, Саксонскій, Ганноверскій и Вюртембергскій, курфюрстъ Гессенскій, вел. герцогъ Гессенскій, Баденскій, Саксонскій, Мекленбургскіе (2) и Ольденбургскій, герцоги Саксонскіе (4), Ангальтскіе (3), Брауншвейгскій и Нассаускій, ландграфъ Гессенъ-Гамбургскій, князья Шварцбургскіе (2), Рейскіе (2), Липпскіе (2), Гогенцоллернскіе (2), Лихтенштейнскій и Вальдекскій) и вольные города (Любекъ, Бременъ, Гамбургъ и Франкфуртъ н. М.), а также имп. Австрійскій и король Пруссій, далѣе король Датскій за Гольштейнъ и король Нидерландскій за Люксембургъ заключаютъ между собой постоянный союзъ, который долженъ называться Германскимъ союзомъ“.

Дѣла союза обсуждались собраніемъ, (наз. бундестагъ), состоявшимъ изъ представителей государствъ подъ предсѣдательствомъ Австріи и засѣдавшимъ (см. Г.

союзъ) во Франкфуртѣ на М. Ближайшими задачами бундестага были: выработка основныхъ законовъ Союза, организациія военнаго вѣдомства иностр. и внутр. сношеній, а также соглашеніе между его членами относит. свободы печати, авторскаго права и регулированія торговыхъ сношеній. Отдѣльныя государства должны были ввести одинаковыя конституціи съ сословнымъ представительствомъ, а также полную равноправность христ. исповѣданій. Но немногія государства исполнили эти обязательства. Менѣе всего расположены были дѣлать это Австрія и Пруссія. Меттернихъ въ Вѣнѣ, Цшоппе, Кампцъ и Шмальцъ въ Берлинѣ—преслѣдовали всякое выраженіе свободомыслія или націон. одушевленія, какъ государств. преступленіе Rheinischer Merkur Гѣрреса былъ запрещенъ, тугендбундъ уничтоженъ; послѣдствіемъ Варбургскаго праздника было введеніе цензуры и ограниченіе студенческихъ корпоративныхъ правъ. Когда русскій агентъ Коцебу былъ убитъ іенскимъ студентомъ А. Зандомъ (1819), Меттернихъ усмотрѣлъ въ этомъ доказательство того, что революціонный духъ проникъ въ университеты и тотчасъ созвалъ въ Карлсбадѣ конференцію, рѣшенія которой (т. наз. Karlsbader Beschlüsse) были утверждены бундестагомъ. Ими устанавливалась строгая цензура, надзоръ за университетами и учреждалась въ Майнцѣ центральная слѣдственная комиссія для преслѣдованія демагогической пропаганды. Множество совершенно безвинныхъ юношей были арестованы и по нѣскольку лѣтъ сидѣли въ тюрьмахъ. Люди, подобные Арндту, Вельнеру, Яну, были арестованы и лишены должностей. Вѣнскимъ заключительнымъ актомъ (1820) Меттернихъ сдѣлалъ изъ бундестага нѣчто въ родѣ международнаго полицейскаго учрежденія для поддержанія внутр. и внѣшняго порядка. Только южно-германскія государства (особ. Вюртембергъ) оказали противодѣйствіе и нѣсколько ограничивали полицейскій произволъ бундестага, заслужившаго всеобщее презрѣніе Г. Но масса народа еще не созрѣвала своего приниженаго положенія, тѣмъ болѣе что она поглощена была матерьяльными заботами о поправленіи своего благосостоянія послѣ наполеоновскихъ войнъ. Только въ ограниченныхъ культурныхъ слояхъ живы были національное чувство и стремленіе къ свободѣ. Южно-германскіе образованные кружки взяли себѣ образцомъ франц. либераловъ.

Іюльская революція (1830) дала толчокъ либеральному и объединительному движенію въ Г. Обнаружилось повсемѣстное волненіе; нѣкот. государства получили конституцію, въ Баденѣ и Гессенѣ-Дармштадтѣ внесены предложенія о созывѣ общегерманскаго представительства. Реакціонеры пришли въ сильное волненіе, особенно, когда республиканская и революціонная молодежь устроила Гамбахскій праздникъ (1832) и совершила нападеніе на Бундестагъ

(Франкфуртское покушение, 1833). Бундестагъ подъ диктовку Метерниха составилъ постановление, по которому союзъ получалъ право усмирять всякія революціонныя движенія собств. средствами. Всякія собранія, носившія политическій характеръ, были запрещены, либеральныя газеты закрыты. На вѣнскихъ конференціяхъ 1833—34 рѣшено отнять у народн. представительства право отказывать въ новыхъ налогахъ, цензура распространена на обнародованіе парламентскихъ дебатовъ, послѣдніе ограничены внутр. дѣлами, усиленъ надзоръ за университетами, назначена новая центр. слѣдственная коммиссія во Франкфуртѣ. Множество юношей, профессоровъ и писателей снова полатились долгимъ изгнаніемъ и многолѣтнимъ заключеніемъ за свой либерализмъ. Даже ремесленникамъ запрещено было ходить работать во Францію и Швейцарію, чтобы они не заражали тамъ либеральными идеями. Бундестагъ ничего не дѣлалъ и для охраны внѣшнихъ интересовъ страны. По почину Пруссіи, сдѣланъ былъ шагъ къ экон. объединенію Г. въ устройствѣ (1833) таможеннаго союза, въ который Австрія не вошла. Затѣмъ Фридрихъ Вильгельмъ IV (1840—61), вступивъ на прусскій престолъ, предложилъ, согласно съ желаніемъ народа, реформу союзнаго управленія. Но его нерѣшительность, его средневѣковыя понятія въ политикѣ и стремленіе къ церковному ортодоксализму въ религіи—оттолкнули отъ него общественное мнѣніе. Казалось, метерниховскимъ порядкамъ долго еще суждено было существовать въ Г., когда разразилась въ Парижѣ Февральская революція 1848.

Франкфуртское національное собраніе и его конституція.

Тотчасъ же послѣ паденія королевской власти во Франціи, въ дармштадтской палатѣ и въ кружкѣ 51 выдающихся дѣятелей, собравшихся по своей инициативѣ въ Гейдельбергѣ, возникъ вопросъ о созданіи общегерманской госуд. власти и представительствѣ. Всѣ бывшіе и настоящіе члены ландтаговъ были приглашены „комиссіей семи“ собраться въ Франкфуртѣ на М. для предварительнаго обсужденія основъ будущаго устройства. Бундестагъ не присоединился къ этому собранію, а рѣшился самъ произвести пересмотръ союзной конституціи при помощи 17 уполномоченныхъ отъ болѣе значительныхъ государствъ. Правительства почти повсюду растерялись и уступили народнымъ требованіямъ. Въ Мюнхенѣ король Людвигъ отрেকся отъ престола; въ Вѣнѣ вспыхнула революція; Метернихъ былъ свергнутъ и изгнанъ. Въ Берлинѣ также произошелъ взрывъ, заставившій Фридриха Вильгельма созвать національное собраніе для выработки либеральной конституціи. 30 марта собралось засѣданіе такъ называемаго „предварительнаго парламента“ (изъ 500 членовъ) во Франкфуртѣ на М. Собра-

ніе декретировало рядъ резолюцій, вродѣ присоединенія Шлезвига, искупленія несправедливости, нанесенной Польшѣ, провозглашенія народнаго верховенства; затѣмъ оно увлеклось полемикой съ республиканцами Геккеромъ и Струве о преимуществахъ республики; свою же главную задачу, подготовить созывъ національнаго собранія, парламентъ передалъ, съ согласія правительствъ, коммисіи пятидесяти, которая и рѣшила выбрать депутатовъ по одному отъ 50,000 населенія герм. союза. Выборы были произведены въ порядкѣ; коммиссія 17-ти подготовила проектъ конституціи. Открытіе перваго Германскаго національнаго собранія (изъ 568 членовъ) состоялось 16 мая 1848 въ Франкфуртѣ на М., въ церкви св. Павла. Въ немъ принимали участіе, подъ предсѣд. Гагерна, лучшіе люди Г. въ томъ числѣ до 100 выдающихся ученыхъ. Но недостатокъ политич. подготовки сказался здѣсь полнымъ невниманіемъ къ даннымъ условіямъ политической жизни и черезчуръ большой увѣренностью въ силѣ идеалистическихъ факторовъ. Растерянность правительствъ подтолкнула собраніе объявить себя верховной властью и лишить эти правительства всякаго участія въ выработкѣ конституціи. Только крайняя правая требовала согласенія со всѣми отдѣльными правительствами, напротивъ, лѣвая открыто склонялась къ республикѣ и требовала, чтобы за каждымъ отдѣльнымъ государствомъ признано было право объявить себя республикой. Представителемъ центральной власти быть избранъ, съ титуломъ намѣстника (Reichsverweser), эрцгерцога Іоаннъ Австрійскій. Согласно рѣшенію парламента, онъ распустилъ бундестагъ и составилъ имперское министерство; прусское предложеніе дополнить центр. учрежденія совѣтомъ депутатовъ государствъ было отклонено. Въ парламентѣ началось безконечное обсужденіе „основныхъ правъ германскаго народа“. Не дожидаясь выработки конституціи, парламентъ и министерство начали функционировать, какъ представители единаго государства. Относительно внѣшней политики національное собраніе рѣшило докончить войну за Шлезвигъ-Гольштейнъ, гдѣ уже вспыхнуло возстаніе противъ Дани; для подкрѣпленія шлезвигъ-гольштинскихъ и прусскихъ войскъ намѣстникъ двинулъ довольно значительное южно-германское войско. Между тѣмъ, Пруссія приходилось много терять со стороны Дани, которая блокировала ея прибалтійскіе порты. Кромѣ того ей угрожало вмѣшательство Россіи и Англіи. Поэтому Пруссія успѣшила заключить невыгодное для союза перемиріе при Мальмѣ. Народъ во Франкфуртѣ, недовольный тѣмъ, что національное собраніе, послѣ нѣкот. борьбы, приняло договоръ, объявилъ депутатовъ измѣнниками чести и свободъ народа, поднялъ мятежъ, построены были баррикады съ цѣлью ра-

зогнать національное собраніе. Австрійскіе и прусскіе солдаты овладѣли баррикадами; но два депутата: ген. Ауерсвальдъ и кн. Лихновскій были убиты. Тогда наконецъ большинство въ національномъ собраніи сознало необходимость войти въ соглашеніе съ правительствами и составить конституцію, какъ можно скорѣе, прекративъ дебаты объ „основныхъ правахъ“. Выключить Австрію изъ имперскаго союза не представлялось болѣе препятствій со стороны большинства, которое прежде симпатизировало ей. Въ Вѣнѣ былъ убитъ, по распоряженію правительства, депутатъ франкфуртскаго парламента Блумъ. Къ тому же и новый австрійскій министръ президентъ, кн. Феликсъ Шварценбергъ, объявилъ, что единственной цѣлью правительства будетъ отнынѣ соединеніе всѣхъ габсбургскихъ владѣній въ одно цѣлое и, что когда цѣль эта будетъ достигнута, тогда и опредѣляется отношенія Австріи къ Г. Президентъ министерства Гагернъ представилъ тогда программу мало-германской партіи, въ которой отдѣленіе Австріи отъ Г. и опредѣленіе ихъ взаимныхъ отношеній договоромъ разсматривались, какъ единственный путь къ спасенію Имперіи. Хотя и незначительнымъ большинствомъ, предложеніе Гагерна было принято и національное собраніе уполномочило его вести переговоры съ Австріей, которая между тѣмъ сама отрѣзала путь къ соглашенію, провозгласивъ всѣ габсб. земли нераздѣльной констит. монархіей. Тогда мало-нѣмецкая партія побѣдила: король прусскій Фридрихъ Вильгельмъ IV былъ избранъ наследственнымъ императ. Г. (1849). 29 марта опубликована была конституція, заранѣе одобренная 28 правительствами. Императору предоставилась по ней власть посредствомъ отвѣтственныхъ министровъ рѣшать вопросы о войнѣ и мирѣ, созывать и распускать парламентъ (рейхстагъ), который распался на двѣ палаты: государствъ народныхъ и представителей. Противъ рѣшеній рейхстага императоръ имѣлъ только отсрочивающее veto. Отдѣль „основныхъ правъ“ былъ еще демократичѣе: здѣсь провозглашены были неограниченная свобода печати и собраній, отмѣна дворянства и титуловъ, уничтоженіе государственной церкви. Единство Г. зависѣло теперь отъ согласія прусск. короля. Но романтическіе предразсудки Фридриха Вильгельма IV не позволяли ему принять императорскую корону „изъ рукъ революціи“, поэтому онъ объявилъ депутатамъ, что не приметъ избранія, безъ согласія князей и вольныхъ городовъ Г. Прусское правительство пригласило всѣ германскія правительства прислать уполномоченныхъ въ Франкфуртъ. Всѣ они, за искл. четырехъ королевъ, пока еще колебавшихся, заявили о своемъ согласіи; но король требовалъ также согласія и относительно содержанія выработанной парламентомъ конституціи. Тогда радикальная партія взяла

перевѣсъ. Въ Дрезденѣ вспыхнуло возстаніе, которое вскорѣ было усмирено помощью прусскихъ войскъ; но распространилось далѣе. Въ Гессенѣ, Баденѣ, на Рейнѣ, въ Вюртембергѣ, всюду бурныя народныя собранія требовали утвержденія имперской конституціи. Тогда, намѣстникъ передалъ мѣсто вышедшаго въ отставку Гагерна члену крайней правой, не имѣвшему никакого значенія въ парламентѣ, Гревелю. Между тѣмъ парламентъ принималъ все болѣе радикальныя рѣшенія, на которыя Пруссія, Саксонія и Ганноверъ отвѣтили отозваніемъ своихъ депутатовъ. Вышла и партія Гагерна. Оставшіеся въ парламентѣ члены, въ виду стягивавшихся къ Франкфурту войскъ, рѣшились перенести съ 4 іюня засѣданія въ Штутгартъ. Для осуществленія конституціи этотъ „обрубленный“ парламентъ (Rumpfparlament) назначилъ имперское регентство изъ пяти лицъ и потребовалъ отъ вюртембергскаго правительства войскъ для приведенія своихъ рѣшеній въ исполненіе. Министръ Рёмеръ не только отказалъ въ этомъ собранію, но и потребовалъ, чтобы оно перенесло засѣданія въ другое мѣсто и даже вооруженной силой помѣшалъ 18 іюля членамъ собираться. Таковъ былъ печальный конецъ перваго германскаго національнаго собранія.

Неудавшаяся политика объединенія и восстановленіе бундестага.

Фридрихъ Вильгельмъ IV обѣщалъ, однако, въ прокламаціи къ народу, что въ основу проектированной прусскимъ правительствомъ уніи положена будетъ имперская конституція, что съ Австріей будетъ заключенъ особый союзъ, и что для осуществленія уніи заключенъ между Пруссіей, Саксоніей и Ганноверомъ 26 мая союзъ трехъ королевъ. До сентября къ нему примкнули 21 государство, на согласіе пяти другихъ тоже можно было надѣяться, только Баварія и Вюртембергъ рѣшительно отказались примкнуть къ прусской уніи, пайдя поддержку въ Австріи; на ихъ сторону перешли Саксонія и Ганноверъ и заключили съ южно-германскими королевствами 1850 союзъ четырехъ королевъ. Пока въ Пруссіи шла внутренняя борьба между сторонниками уніи и реакціонерами, бывшими противъ нея, Австрія пригласила всѣхъ членовъ германскаго союза прислать уполномоченныхъ въ Франкфуртъ на М. и открыла 2 сент. 1850 прежній бундестагъ. Пруссія, послѣ нѣкоторыхъ колебаній, рѣшилась уступить Австріи, въ пользу которой высказался и имп. Николай I на свиданіи съ Францемъ Іосифомъ въ Варшавѣ. Въ концѣ марта 1851 она пригласила союзныя государства уніи послать уполномоченныхъ въ бундестагъ. Подъ защитой старыхъ союзныхъ учреждений реакція торжествовала теперь полную побѣду. Во всѣхъ почти государствахъ Г. наступилъ полицейскій режимъ, цѣлью котораго было изгладить всѣ воспоминанія

о 1848 и предупредить возможность его повторения. Послѣ неудачной попытки среднегерманскихъ государствъ выступить въ роли третьей державы наряду съ Пруссіей и Австріей, послѣ также неудачной попытки Австріи сдѣлаться членомъ таможеннаго союза, все вниманіе общества было обращено на Пруссію. Тамъ безнадежно заболѣвшій (1858) Фридрихъ Вильгельмъ IV сложилъ съ себя правленіе и регентомъ былъ назначенъ 1858 братъ его, Вильгельмъ. Соперничество съ Австріей тотчасъ возобновилось при немъ, по поводу франко-австрийской войны за Италию, въ которой принцъ-регентъ отказался фигурировать въ войнѣ, въ качествѣ полководца союза, стоящаго подъ командой Австріи. Съ своей стороны и Францъ Іосифъ предпочелъ скорѣе уступить Ломбардію по Виллафранкскому миру, нежели потерять первенствующее значеніе въ Г. Вновь возгорѣвшійся споръ опять выдвинулъ на сцену вопросъ объ объединеніи Г., а примѣръ Италіи разбудилъ, послѣ десятилѣтняго перерыва, національныя и либеральныя стремленія. Великогерманская партія основала въ южной Г. „союзъ реформъ“, а остатки малогерманской, вмѣстѣ со свѣжими силами, соединились по почину Беннигсена, въ національный союзъ (1859), поставившій задачей возстановленіе центр. власти подъ главенствомъ Пруссіи и созданіе имперскаго парламента. Къ союзу примкнуло скоро до 20,000 членовъ. Между тѣмъ на прусскій престолъ вступилъ Вильгельмъ I (1861—88). Столкновеніе между королемъ и либералами въ парламентѣ по поводу новой организациі войска повело къ образованію новой передовой партіи, которая противилась желаніямъ короля и отвратила отъ Пруссіи симпатіи остальной Г. Новый министръ Отто фонъ Бисмаркъ своимъ отношеніемъ къ оппозиціи выказалъ себя крайнимъ реакционеромъ. Австрія думала воспользоваться этимъ моментомъ, чтобы путемъ реформы союза упрочить свою гегемонію въ Г. Императоръ Францъ Іосифъ удивилъ Г., неожиданно пригласивъ всѣхъ германскихъ государей и вольные города на конгрессъ въ Франкфуртѣ на М. (1863). На конгрессѣ, состоявшемся 17 авг. 1863, подъ председательствомъ императора, отсутствовала одна Пруссія. По предложенному Австріей проекту, общія дѣла союза должны были рѣшаться союзной директоріей (Bundesdirectorium), состоящей изъ имп. австрийскаго, королей прусскаго и баварскаго и двоихъ другихъ государей попеременно, подъ председательствомъ Австріи. Каждые три года должно было собираться собраніе (300) депутатовъ союза для обсужденія законопроектвъ; его рѣшенія затѣмъ поступали на усмотрѣніе совѣта князей. Проектъ былъ принятъ единогласно; но Вильгельмъ I, несмотря на коллективное обращеніе къ нему всего собранія, не

далъ согласія, а Бисмаркъ отвѣтилъ, что интересы Пруссіи совпадаютъ съ интересами герм. народа и, слѣдовательно, могутъ быть ввѣрены только прямому представительству всей націи. Послѣ этого ловкаго отвѣта стало вполне ясно, что вопросъ объ объединеніи Г. есть въ сущности вопросъ гегемоніи между Австріей и Пруссіей, и, какъ таковой, можетъ быть разрѣшенъ только силой.

Шлезвигъ-Гольштинскій вопросъ и окончательное рѣшеніе судьбы Германіи.

По смерти короля датскаго Фридриха VII (1863) Шлезвигъ-Гольштинія отказалась признать его преемника Христіана IX и на основаніи своихъ особенныхъ законовъ о престолонаслѣдїи провозгласила своимъ герцогомъ Фридриха VIII Августенбургскаго. Австрія и Пруссія сочла это удобнымъ поводомъ для оккупациі Гольштиніи, хотя союзъ предпочиталъ поддерживать Фридриха. Вопреки противодѣйствію союза, Австрія и Пруссія на свой страхъ повели германско-датскую войну, и послѣ ряда успѣховъ, потребовали уже полнаго отдѣленія отъ Даніи Шлезвига и Гольштиніи, что и было достигнуто Вѣнскимъ миромъ. Тогда Пруссія рѣшилась идти еще дальше уже одна, и когда Фридрихъ не хотѣлъ подчиниться всѣмъ требованіямъ ея, рѣшилась присвоить себѣ оба герцогства. Австрія, съ остальной Г., стояла за Фридриха. Конфликтъ былъ отдаленъ Гаштейнскимъ договоромъ (1856), но не на долго. Считая Пруссію изолированной и ослабленной внутреннимъ конфликтомъ, Австрія, 16 марта 1866, предложила предоставить союзу рѣшеніе шлезвигъ-гольштинскаго вопроса. Пруссія отвѣтила предложеніемъ реформы союза путемъ созыва націон. собранія, избраннаго всеобщей подачей голосовъ. Австрія 1 іюня дѣйствительно передала дѣло на рѣшеніе союза; тогда Пруссія 7 іюня послала Мантейфеля занять Гольштинію. Въ отвѣтъ на это союзъ принялъ предложеніе Австріи мобилизовать всѣ союзныя войска, что было равносильно объявленію войны Пруссіи. Прусскій уполномоченный Савиньи прочелъ въ отвѣтъ заявленіе, что Пруссія считаетъ союзъ уничтоженнымъ, и хотя готова вступить въ новое соглашеніе съ герм. государствами, но безъ Австріи. Прусско-нѣмецкая война (см.) приняла оборотъ, котораго никто не ожидалъ. Пока союзныя войска еще только собирались, Пруссія заняла Саксонію, курфюршество Гессенское и, послѣ кровавой битвы при Лангензальцѣ, Ганноверъ. Вскорѣ вся сѣв. Г. была въ ея рукахъ. Большинство мелкихъ государствъ вскорѣ сами присоединились къ Пруссіи. Битва при Кѣнигрецѣ была рѣшительной и роковой для Австріи; Вмѣстательство Наполеона III спасло Саксонію и принудило Пруссію ограничиться устройствомъ сѣв. германск. союза; однако, Пражскій миръ далъ возможность и южно-германск. государствамъ соединиться

съ сѣв. герм. союзомъ. Австрія вышла изъ Германскаго союза и дуализмъ Г. окончился полнымъ торжествомъ Пруссіи; территория увеличилась присоединеніемъ Шлезвига-Гольштиніи, Ганновера, курфюршества Гессенскаго, Нассау и Франкфурта. Вмѣстѣ съ тѣмъ Бисмаркъ хотѣлъ примирить съ Пруссіей южно-германскія государства и т. о. подготовить почву къ объединенію всей Г. безъ Австріи. Ваварія, Баденъ, Вюртембергъ и Гессенъ заключили съ Пруссіей тайные оборонительно-наступательные союзы, взаимно гарантировавшіе участникамъ безопасность ихъ владѣній, при чемъ въ случаѣ войны прусскому королю предоставлялась роль главнокомандующаго.

Сѣверо-Германскій союзъ и основаніе Германской имперіи.

Въ декабрѣ 1866 представители 22 государствъ собрались въ Берлинѣ для составленія проекта конституціи Сѣверо-германскаго союза. Въ февралѣ 1867 уже открылся первый союзный рейхстагъ въ Берлинѣ. Союзная конституція была принята 230 голосами консерваторовъ и національ-либераловъ противъ 53 (болѣе частью „прогрессистовъ“, противниковъ Бисмарка). Первенство въ союзѣ было отдано королю Прусскому, который получилъ наслѣдственные права — объявлять войну и заключать миръ, заключать договоры и союзы, быть представителемъ союза во внѣшнихъ дѣлахъ, назначать союзнаго канцлера и созывать союзный совѣтъ (представителей 22 государствъ) и сеймъ. Осуществленіе южно-германскаго союза оказалось невозможнымъ; но также и немисливо было пока, чтобы Вюртембергъ и Баварія примкнули къ сѣверному союзу. Не удалась и реформа таможеннаго союза.

Но и послѣднія препятствія къ полному объединенію Г. были устранены франко-германской войной. Ловкою интригою Бисмарка по поводу кандидатуры принца Леопольда Гогендоллерскаго на испанскій престолъ, Франція приведена была къ войнѣ (1870). Въ Г. это вызвало общій взрывъ національнаго возбужденія. Рейхстагъ тотчасъ же утвердилъ военный заемъ въ 120 милл. тал. Южныя государства немедленно заявили въ Берлинѣ, что ставятъ свои войска въ распоряженіе короля прусскаго. Нѣмецкія войска быстро прогнали неприятеля за Рейнъ, а мѣсяць спустя послѣ начала военныхъ дѣйствій цѣлая армія французовъ была взята въ плѣнъ, вторая заключена въ Мецъ, а нѣмецкое войско проникло на пути къ Парижу. Тогда Ваварія, Вюртембергъ, Баденъ и Гессенъ, уступая общественному мнѣнію, вступили въ переговоры о присоединеніи къ сѣверо-германскому союзу; въ Версалѣ переговоры закончились, а рейхстагъ переименовалъ союзъ въ Германскую имперію. Въ Версалѣ, гдѣ находился въ то время король, отправилась депутація отъ рейхстага и просила

его „вмѣстѣ съ князьями Г.“ принять императорскую корону. Въ Зеркальномъ залѣ версальскаго дворца произошло торжественное провозглашеніе Германской имперіи (19 янв. 1871). По версальскому договору, Эльзасъ и часть Лотарингіи съ Мецъ отошли къ Г., и Франція кромѣ того обязывалась уплатить 5 миллиардовъ фр. военной контрибуціи. Окончательный миръ между Франціей и Г. подписанъ былъ въ Франкфуртѣ на М. (10 мая 1871).

Правленіе императора Вильгельма I. 1871—1888.

Имперскій канцлеръ Бисмаркъ и парламентъ усердно занялись упроченіемъ основъ имперіи: проведенъ былъ германскимъ рейхстагомъ законъ, опредѣлившій на семь лѣтъ составъ войска въ мирное время въ 401,000 чел. (септенатъ) и законъ о ландштурмѣ. Проведены были также: важная реформа судоустройства; законъ о печати; законъ о гражданскомъ бракѣ. Во всѣхъ этихъ случаяхъ національ-либеральному большинству приходилось вступать въ компромиссы съ правительствомъ, что разрушило единство внутри партіи и поссорило ее съ прогрессистами. Послѣдствіемъ этого была потеря обѣими партіями большинства на выборахъ въ рейхстагъ 1877. И Бисмаркъ все болѣе расходился съ національ-либералами, особенно когда задумалъ несогласную съ политикой свободной торговли податную реформу. Либералы отклонили 1876 цѣлый рядъ косвенныхъ налоговъ (на пиво, кофе, водку, табакъ и т. п.) и протестовали (февр. 1878) противъ предложенной Бисмаркомъ табачной монополіи. 11 мая произошло покушеніе Гёделя на жизнь императора, обратившее вниманіе правительства на социаль-демократическую партію, значительно усилившуюся въ парламентѣ послѣ выборовъ 1877. Правительство представило рейхстагу проектъ исключительныхъ законовъ противъ социалистовъ, отвергнутый 24 мая либеральнымъ и ультрамонтанскимъ большинствомъ. Но 2 іюня Нобилингъ тяжело ранилъ императора, такъ что Вильгельмъ I долженъ былъ назначить замѣстителемъ кронпринца и принять власть только 5 дек. Бисмаркъ распустилъ парламентъ, на выборахъ дѣйствовалъ противъ либераловъ, что уменьшило число ихъ представителей до 101, а прогрессистовъ до 24. Затѣмъ законъ о социалистахъ былъ принятъ на 2½ года, но надежнаго большинства въ парламентѣ, состоявшемъ изъ трехъ почти равносильныхъ партій, Бисмаркъ не получилъ.

Гораздо болѣе успѣха, нежели въ парламентѣ, имѣлъ Бисмаркъ во внѣшней политикѣ. Здѣсь Бисмаркъ старался поддержать дружественныя отношенія со всѣми державами, но особенно сблизился съ Австріей и старался поссорить ее съ Россіей, но сначала обмануть послѣднюю дружбой. Это удалось ему съ помощью свиданія трехъ императоровъ (1872) въ Берлинѣ. Александра II

и Франца Иосифа сопровождали ихъ министры Горчаковъ и Андраши. Всѣ три державы согласились охранять миръ и существующій порядокъ вещей. Когда Англія выказала недовольство условіями Санъ-Стефанскаго договора, Бисмаркъ предложилъ свое посредничество и созвалъ конгрессъ въ Берлинъ, на которомъ Россіи по Берлинскому миру (1878) пришлось сдѣлать существенныя уступки въ Санъ-Стефанскомъ договорѣ, тогда какъ Австрія получила возможность оккупировать Боснію. Это повело къ давно желанному сближенію. Отношенія между Россіей и Г. все болѣе и болѣе натягивались; даже личное свиданіе обоихъ императоровъ въ Александровѣ (1879) не могло измѣнить положенія дѣлъ. Тогда Бисмаркъ заключилъ 7 окт. 1879 оборонительно-наступательный союзъ съ Австро-Венгріей. Этотъ союзъ былъ возобновленъ 1883 и къ нему присоединилась также и Италія. Въ сентябрѣ 1884 произошло второе свиданіе трехъ императоровъ въ Скерневицахъ, которое нѣсколько ослабило натянутость положенія.

Между тѣмъ Бисмарку удалось провести, опираясь на 204 консервативныхъ и ультрамонтанскихъ депутатовъ, повышеніе таможенныхъ пошлинъ на хлѣбъ, дерево, желѣзо и т. д. и акциза на вино, табакъ, чай, кофе, керосинъ и т. д. (12 іюля 1879). Септенатъ же и законъ противъ социалстовъ удалось продлить съ помощью національ-либераловъ. Послѣ выборовъ 1881 и 1884 правительство, однако, уже не могло полагаться на консервативное и національ-либеральное большинство; оно имѣло противъ себя оппозицію 240 депутатовъ-ультрамонтановъ, вельфовъ, поляковъ, эльзасцевъ, социаль-демократовъ и нѣмецкихъ свободомыслящихъ. Спротивленіе различнымъ законопроектамъ кончилось отверженіемъ (1887) септената, послѣ чего рейхстагъ былъ распущенъ. Новые выборы дали консервативно-националь-либеральное большинство (картель), которое разрешило возобновить септенатъ, приняло законы объ акцизѣ на водку и сахаръ и разрешило кредиты на усиленіе оборонит. силъ, въ отвѣтъ на увеличеніе военныхъ силъ въ Россіи и Франціи (1888). Срокъ парламентскихъ полномочій продленъ былъ съ 3 на 5 лѣтъ.

Новѣйшее время.

Вильгельмъ I умеръ 9 марта 1888. Преемникъ его Фридрихъ III, нѣсколько лѣтъ уже страдавшій неизлѣчимымъ недугомъ, умеръ 15 іюня 1888, царствовалъ только 99 дней. Сынъ его, Вильгельмъ II, началъ царствованіе посѣщеніемъ Спб., Вѣны и Рима, а 1889 — Англіи, Аѣинъ и Константинополя, стараясь личными свѣянями укрѣпить дружественныя отношенія Г. Въ парламентѣ проведенъ законъ о страхованіи рабочихъ на случай старости, но возникли несогласія по поводу превращенія срочнаго закона о социалистахъ въ постоянный.

Рейхстагъ былъ распущенъ и назначены новые выборы (1890). Причиной неожиданнаго распущенія парламента было разногласіе между императоромъ и Бисмаркомъ; Бисмаркъ хотѣлъ продолжать репрессивную политику по отношенію къ социаль-демократамъ, императоръ же надѣялся, путемъ удовлетворенія законныхъ требованій рабочихъ, отнять силу у социалистическаго движенія. Двумя указами 4 февр. 1890 онъ обѣщаль регулировать рабочей вопросъ въ Пруссіи и созвать международную конференцію. Намѣренія императора не измѣнились и послѣ того, какъ выборы дали перевѣсъ ультрамонтанамъ, свободомыслящимъ и социаль-демократамъ. Бисмаркъ, не желавшій ни отмѣны закона о социалистахъ, ни второго посѣщенія Россіи, ни сближенія съ Англіей, подалъ въ отставку и ген. Каприви занялъ его мѣсто (мартъ 1890). Новый рейхстагъ тотчасъ же согласился на усиленіе мирнаго состава войска на 487,000 чел. Непосредственно за тѣмъ, Г. заключила съ Англіей договоръ о разграниченіи областей протектората въ Африкѣ. Англія уступила Гельголандъ; по за то Г. должна была отказаться отъ Зананбара, Уганды и Виту.

Оставшійся нерѣшеннымъ вопросъ о законодательной охранѣ рабочихъ рѣшенъ лишь въ зимней сессіи 1890—91. Направленіе вѣдшей политики выразилось возобновленіемъ тройственнаго союза и заключеніемъ торговыхъ договоровъ съ Австріей, Италіей, Бельгіей и Швейцаріей. 1892 рейхстагу снова былъ предложенъ новый проектъ усиленія войска на 72,000 чел. и увеличенія военнаго бюджета на 64 милл. мар. Недочетъ долженъ былъ покрыться повышеніемъ налоговъ на биржевыя операціи, водку и пиво. Но противъ двухъ послѣднихъ налоговъ поднялась такая агитація, что правительство принуждено было взять предложеніе назадъ. Послѣ обсужденія въ комиссіи, проектъ опять внесенъ былъ въ рейхстагъ 1893, но большинствомъ 210 голосовъ противъ 162 отклоненъ. Парламентъ тотчасъ же былъ распущенъ. Новые выборы усилили національ-либераловъ, социаль-демократовъ и антисемитовъ, нѣмецкая свободомыслящая партія (распавшаяся на Рихтеровскую и Риккертовскую группы) получила только 34 мѣста на перебаллотировкахъ. Императоръ внесъ законопроектъ о мирномъ составѣ войска, въ примирительной формѣ, предложенный депутатомъ центра ф. Гюне. Послѣ краткаго обсужденія проектъ былъ принятъ большинствомъ 201 голоса противъ 185.

Въ то же время прусскій министръ финансовъ, Микель, вошелъ въ соглашеніе съ министрами финансовъ прочихъ германскихъ государствъ относительно проведенія общей финансовой реформы, долженствовавшей поднять сумму доходовъ и уменьшить сумму вноса cadaqua отдѣльнаго государства въ имперскую казну. Съ

этой цѣлью введены были табачный, винный, биржевой и штепельный налогъ. Эти налоги дали 100 милл., изъ которыхъ 60 милл. поступало въ кассу военныхъ издержекъ, а 40 милл. въ кассу отдѣльныхъ государствъ. Кромѣ того рейхстагу были предложены три торговыхъ договора съ Испаніей, Румыніей и Сербіей, которые были встрѣчены весьма враждебно „союзомъ сельскихъ хозяевъ“, особенно въ виду предстоявшаго обсуждения торговаго договора съ Россіей, отъ котораго ожидалась самая пагубная послѣдствія для сельскаго хозяйства восточной Г. Тѣмъ не менѣе три вышеупомянутые договора, хотя и слабымъ меньшинствомъ, были приняты. Предполагавшаяся же финансовая реформа, за исключ. биржевой пошлины, не удалась. Новые выборы 1898 ввели въ рейхстагъ 57 консерваторовъ, 20 членовъ имперской партіи, 49 національ-либераловъ, 12 членовъ свободомыслящаго союза, 30 свободомыслящихъ, 8 южнотѣмек. народн. партіи, 106 членовъ центра, 57 социаль-демократовъ. Число голосовавшихъ за послѣднихъ избирателей поднялось съ 1.783,000 (1893) до 2.120,000; національ-либераловъ съ 997,000 до 1.160,000. Сверхъ того въ парламентъ вошло 14 поляковъ, 12 антисемитовъ, 9 вельфовъ, 8 эльзасцевъ, 1 датчанинъ, 4 аграрія, 3 отъ союза баварск. крестьянъ и 7 дикихъ. Центръ сохранилъ преобладающее значеніе: чтобы составить большинство, онъ могъ соединяться или съ консерваторами, или съ социаль-демократами. Въ октябрѣ Вильгельмъ II предпринялъ путешествіе съ супругой на Востокъ. Онъ посѣтилъ Константинополь, гдѣ султанъ пригласилъ его блистательную встрѣчу. Дружественное отношеніе къ османскому царству имѣло цѣлью получене выгоды для германской промышленности. Затѣмъ императорская чета отправилась въ Палестину. При этомъ случаѣ, нѣмецкіе католики заявили рѣшительный протестъ противъ претензій Франціи на исключительное покровительство надъ катол. церковью и привѣтствовали Вильгельма II, какъ своего покровителя. Занятія рейхстага состояли главн. обр. въ обсужденіи новаго законопроекта объ увеличеніи военныхъ силъ. Важнѣйшая часть проекта, усиленіе и преобразование полевой артиллеріи, было одобрено большинствомъ, по усиленіи кавалеріи встрѣтило настойчивыя возраженія со стороны центра, свободомыслящихъ и социаль-демократовъ. Депутатъ Либеръ, отъ имени центра, предложилъ увеличить мирный составъ войска до 1903 г. не на 502,506 чел., а на 494,780. Правительству пришлось помириться на общани, что недостающіе 7000 будутъ разрешены въ теченіе слѣдующаго пятилѣтія. Послѣ того законопроектъ былъ принятъ большинствомъ 222 противъ 132 голосовъ. Отступничество Г. отъ буровъ, англо-герм. соглашеніе о Китаѣ, китайская экспедиція и внутр. борьба, под-

нятая аграріями, наполнили собою послѣдніе года XIX и первые XX в.

Литература по исторіи Г. Источники къ исторіи среднихъ вѣковъ собраны въ обширномъ сочиненіи „Monumenta Germaniae historica“, въ „Fontes rerum germanicarum“ собр. Бёмеромъ и въ Jaffé, „Bibliotheca rerum germanicarum“ (Берл., 1864—73), „Chronicon der deutschen Städte vom 14 bis ins 16 Jahrhundert“ (Лейпц., 1862—92); „Deutsche Reichstagsakten“ (Мюнхенъ, 1868); Dahlmann-Waitz, Quellenkunde der deutschen Geschichte (Геттинг., 1883); Wattenbach, Deutschlands Geschichtsquellen im Mittelalter (Берл., 1893); Lorenz, Deutschlands Geschichtsquellen im Mittelalter seit dem 13 Jahrhundert (1886).

Подробно разработана вся исторія Г. въ слѣд. соч.: Leo, Vorlesungen über die Geschichte des deutschen Volkes und Reiches (Галле, 1854—67); Sugenheim, Geschichte des deutschen Volkes und seiner Kultur (Лейпц., 1866); K. W. Nitzsch, Geschichte des deutschen Volkes bis zum Augsburger Religionsfrieden (2 изд., 1892, 3 т.); „Deutsche Geschichte“ von Dahn, Dove и др. въ „Geschichte der europäischen Staaten“ (Гота, 1883); „Bibliothek deutscher Geschichte“, изд. Zwiedineck Südenhorst'омъ (Штуттг., 1887); Lamprecht, Deutsche Geschichte (Берл., 1891); Erler, Deutsche Geschichte in den Erzählungen vaterländischer Geschichtschreiber (до реформации, Лейпц., 1884).

Учебники: Duller, Geschichte des deutschen Volkes (переработана Pierson'омъ, Берл., 1891); Rückert, Deutsche Geschichte (3 изд., Лейпц., 1873); Kohlrausch, Deutsche Geschichte (Ганнов., 1875); D. Müller, Geschichte des deutschen Volkes (Берлинъ, 1891); Kämmer, Deutsche Geschichte (Дреденъ, 1889); G. Dittmar, Geschichte des deutschen Volkes (Гейдельб., 1890); Gebhardt, Handbuch der deutschen Geschichte (Штуттг., 1892); Biedermann, Deutsche Volks- u. Kulturgeschichte (Висб., 1891); Stacke, Deutsche Geschichte (Билеф., 1880—81, съ иллюстр.); Richter u. Kohl, Annalen der deutschen Geschichte (Галле, 1873).

Исторія государствъ устройства: Pütter, Historische Entwicklung der heutigen Staatsverfassung des Deutschen Reiches (Геттинг., 1798); Eichhorn, Deutsche Staats- und Rechtsgeschichte (1843—44); G. Waitz, Deutsche Verfassungsgeschichte (Киль, 1844—78); Walter, Deutsche Rechtsgeschichte (Боннъ, 1857); W. Sichel, Geschichte der deutschen Staatsverfassung bis zur Begründung des konstitutionellen Staates (Галле, 1879).

Сочиненія по отдѣльнымъ эпохамъ. Древнѣйшая эпоха: Zeuss, Die Deutschen und die Nachbarstämme (Мюнхенъ, 1837); Arnold, Deutsche Urzeit (Гота, 1881); Dahn, Geschichte der deutschen Urzeit (1883); Wietersheim, Geschichte der Völkerwanderung (Лейпцигъ, 1880—81). Эпоха Меролингъ и Каролингъ: Kaufmann, Deutsche Geschichte bis auf Karl v. Gr. (1880—

1881); Dümmler, Geschichte des ostfränkischen Reiches (Лейпц., 1887—88); Hahn, Jahrbücher des fränkischen Reiches, 741—752 (1863); Ólsner, Jahrbücher des fränkischen Reiches unter Pippin, 751—768 (1870); Abel и Simson, Jahrbücher des fränkischen Reiches unter Karl d. Gr. (1888); Simson, Jahrbücher des fränkischen Reiches unter Ludwig dem Frommen (1874—76); Arnold, Fränkische Zeit (Гота, 1882). До времени саксонской династии: „Jahrbücher des Deutschen Reiches unter dem sächsischen Haus“, изд. Л. Ганке (Лейпц., 1863). Для франконской династии: Bresslau, Jahrbücher des Deutschen Reiches unter Konrad II (1879—1884, 2 т.); Steindorff, Jahrbücher des Deutschen Reiches unter Heinrich III (1874—81). Эпоха Гогенштауфенов: Jaffé, Geschichte des Deutschen Reiches unter Lothar dem Sachsen (Берл., 1843); его же, Geschichte des Deutschen Reiches unter Konrad III (Ганнов., 1845); Olenschlager, Erläuterte Staatsgeschichte des römischen Kaisertums in der ersten Hälfte des 14. Jahrhunderts (Франкф. на Майнѣ, 1755); O. Lorenz, Deutsche Geschichte im 13 и 14 Jahrhundert (Вѣна, 1864—67); Lindner, Geschichte des Deutschen Reiches vom Ende des 14. Jahrhunderts bis zur Reformation (Брауншв., 1875); K. Fischer, Deutsches Leben und deutsche Zustände von der Hohenstaufenzeit bis ins Reformationszeitalter (Гота, 1884); Bachmann, Deutsche Reichsgeschichte im Zeitalter Friedrichs III u. Max I (Лейпц., 1884). Для истории империи вообще: Giesebrecht, Geschichte der deutschen Kaiserzeit (Брауншвейгъ, 1855—80, до 1164). Для реформации и 30-ти лѣтней войны: Ranke, Deutsche Geschichte im Zeitalter der Reformation (Лейпц., 1880—82); Egelhaaf, Deutsche Geschichte im Zeitalter der Reformation (Берл., 1885); Hagen, Deutschlands litterarische und religiöse Verhältnisse im Reformationszeitalter (Франкф., 1844); Janssen, Geschichte des deutschen Volkes seit dem Ausgang des Mittelalters (Фрейб., 1893); по русски переведенъ 1-й томъ; точка зрѣнія—ультрамонтанская; Ranke, Zur deutschen Geschichte vom Religionskrieg bis zum Dreissigjäh. Krieg (Лейпц., 1874); Ritter, Geschichte der deutschen Union (Шафх., 1867—1873); Gindely, Geschichte des Dreissigjäh. Krieges (Прага, 1869—80, неоконч. Есть популярн. изд. 1884); Koch, Geschichte des Deutschen Reiches unter Ferdinand III (Вѣна, 1865—66). Для периода послѣ Вестф. мира: Ranke, Die deutschen Mächte und der Fürstenbund 1780—90 (1876); Biedermann, D. im 18 Jahrhundert (1854—80), Häusser, Deutsche Geschichte vom Tode Friedrichs d. Gr. bis zur Gründung des Deutschen Bundes (Берл., 1869); Treitschke, Deutsche Geschichte im 19. Jahrhundert (5 т., 1879); Kaltenborn, Geschichte der deutschen Bundesverhältnisse und Einheitsbestrebungen 1806—56 (1857); Ilse, Geschichte der deutschen Bundesversammlung (Марб., 1860—62, неоконч.); K. Fischer, Die Nation und der

Bundestag (Лейпц., 1880); Weber, Der Deutsche Zollverein, seine Entstehung und Entwicklung (1871); Jastrow, Geschichte des deutschen Einheitsraums (Берл., 1890); Goette, Geschichte der deutschen Einheitsbewegung im 19. Jahrhundert (Гота, 1892); L. Hahn, Zwei Jahre preussischdeutscher Politik (Берл., 1868); его же, Die deutsche Politik seit 1867 (1871); Biedermann, Dreissig Jahre deutscher Geschichte 1840—1870 (Бресл., 1883); Sybel, Die Begründung des Deutschen Reiches durch Wilhelm I (Мюнх., 1889—90); H. Blum, Das Deutsche Reich zur Zeit Bismarcks (Лейпц., 1893); О войнѣ 1870 г. см. *Франко-германск. война.*

Сочиненія по исторіи культуры. W. Wachsmuth, Geschichte deutscher Nationalität (Брауншв., 1860—62); Scherr, Geschichte deutscher Kultur und Sitte (Лейпц., 1887); его же, Germania (иллюстрир. изд., Штутг., 1885); Henne-Am Rhyn, Kulturgeschichte des deutschen Volkes (Берл., 1892); Lippert, Deutsche Sittengeschichte (Лейпц., 1889); G. Freytag, Bilder aus der deutschen Vergangenheit (1893); Gerdes, Geschichte des deutschen Volkes und seiner Kultur im Mittelalter (1890); Lamprecht, Deutsches Wirtschaftsleben im Mittelalter (1886); Löher, Kulturgeschichte der Deutschen im Mittelalter (Мюнх., 1891—92); Schultheiss, Geschichte des deutschen Nationalgefühls (1893); Lindenschmit, Handbuch der deutschen Altertumskunde (Брауншв., 1880—89); Göttinger, Reallexikon der deutschen Altertümer (Лейпц., 1884); Rettberg, Kirchengeschichte Deutschlands (Геттинг., 1845—1848), до смерти Карла V.; Hauck, Kirchengeschichte Deutschlands (Лейпцигъ, 1887); Krieger, Deutsches Bürgertum im Mittelalter (Франкф., 1868—71); Unger, Geschichte der deutschen Landstände (Ганнов., 1844); Hüllmann, Städtewesen des Mittelalters (Боннѣ, 1825—29); Arnold, Verfassungsgeschichte der deutschen Freistädte (Гота, 1854); Maurer, Geschichte der Städteverfassung in D. (Мюнх., 1869—71); Inama-Sternegg, Deutsche Wirtschaftsgeschichte (Лейпц., 1879); K. Braun, Bilder aus der deutschen Kleinstaaterei (Берл., 1881).

Германія, въ произведеніяхъ искусства аллегорически изображается въ видѣ женщины съ величественною осанкою, въ императорскомъ вѣнцѣ и съ римскимъ орломъ сбоку, иногда облокотившейся на глобусъ, на которомъ обозначены границы Римской Имперіи; на медальяхъ — въ видѣ стоящей женщины съ копьемъ въ правой и длиннымъ, упирающимся въ землю щитомъ въ лѣвой рукѣ.

Германлы, мѣст. на жел. дор. Филиппополь-Константинополь. Здѣсь 7 янв. 1878 русскими захваченъ былъ громадный тур. обозъ до 20 т. повозокъ.

Германо-датская война 1864 г. вызвана была стремленіемъ Дании присоединить герцогство Шлезвигъ, которое съ 1815 вмѣстѣ съ герцогствомъ Голштинскимъ входило въ составъ Датскаго королевства

но вѣнскимъ трактатомъ было гарантировано самостоятельное управл. обоихъ герцогствъ. Со смертью короля Фридриха VII (1863) въ Даниі престолъ долженъ былъ перейти къ Христіану IX (по женской линіи), въ герцогствахъ же, въ силу салическаго закона, престолъ долженъ былъ наследовать принцъ Аугустенбургскій, но въ силу лондонскаго протокола 1850 Шлезвигъ-Голштинскій герцогства должны были остаться за Данией, подъ условіемъ сохраненія въ нихъ самостоятельнаго управленія. Между тѣмъ, король Христіанъ IX подписалъ утвержденную парламентомъ еще при жизни Фридриха VII общую для Даниі и Шлезвига конституцію 1863. Союзный германскій сеймъ, усмотрѣвъ въ этомъ нарушеніе національныхъ правъ Шлезвига, какъ нѣмецкаго государства, занялъ въ декабрѣ 1863, въ видѣ экзекуціи, Голштинію войсками Саксоніи и Ганновера. Вслѣдъ затѣмъ Австрія и Пруссія потребовали отъ днъ датско-шлезвигской конституціи и, получивъ отказъ, ввели свои войска (26 т. австрійцевъ и 43 т. пруссаковъ) въ Шлезвигъ, подъ общимъ начальствомъ прусскаго ген. Врангеля. Датская армія ген. де-Меца (52 т.) занимала данневерскую позицію. Скрытно произведенная въ ночь на 6 февр. переправа части союзныхъ войскъ черезъ заливъ Шлей въ тылъ датской арміи заставила послѣднюю отступить къ Фленсбургу и далѣе частью къ Дюппелю и частью къ сѣверу для защиты Ютландіи. Штурмъ Дюппельской позиціи, 18 апр., отбросилъ датскія войска на остр. Альзенъ; наступленіе союзниковъ къ сѣверу, задержанное дипломатическ. заступничествомъ Россіи и Англіи, 8 марта привело къ сраженію у Вейле, послѣ кот. одна часть датск. войскъ отступила въ крѣп. Фридеріциу, другая къ г. Горсенсу; 25 апр. Фридеріциа была очищена датчанами, отступившими на о—въ Фіонію. Единственный успѣхъ выпалъ на долю Даниі лишь въ морскомъ сраженіи, 9 мая, съ австр. флотомъ у Гельголанда. Заключенное 12 мая перемиріе остановило военныя дѣйствія до 26 июня. Начатыя въ Лондонѣ переговоры не привели къ соглашенію и, по окончаніи перемирія, война продолжалась. Союзники подъ начальствомъ принца Фридриха-Карла (прусс.) заняли о—въ Альзенъ и готовились къ переправѣ на о—въ Фіонію, куда отступили всѣ датскія войска, но Христіанъ IX началъ переговоры о мирѣ, который подписанъ былъ въ Вѣнѣ, въ окт. 1864. Даниа отказалась отъ Шлезвига, Голштиніи и Лауенбурга, въ пользу Австріи и Пруссіи. Литература: фонъ-Бломъ, „Война 1864 г. въ Даниі“ (Спб., 1885); Rüstow, „Der Deutsch-Dänische Krieg 1864“ (Цюрихъ, 1864); Graf Waldsee, „Krieg gegen Dänemark im J. 1864“ (Берл., 1865); „Der Deutsch-Dänische Krieg“ (изд. прусск. генер. штаба, Берл., 1887).

Германрихъ, (Ermanarich), готскій король изъ рода Амаловъ, основатель остготскаго могущества; въ началѣ IV в.

подчинилъ много германск. и славянск. племенъ своему владычеству, распространившемуся отъ Дона до Тиссы и отъ Дуная до Балтійскаго моря. При нападеніи гунновъ на его царство, Г., боясь пережить свою славу, бросился на мечъ (375).

Германская миѳологія, (т. е. ученіе о вѣрѣ и культѣ древнихъ германцевъ), развилась на почвѣ религиозныхъ вѣрованій, отчасти общихъ всему индоевропейскому племени. Источники для изученія Г. м. скудны; они заключаются 1) въ сообщеніяхъ древнихъ авторовъ (Цезаря, Тацита, Плутарха, Страбона, Светонія, Прокопія и др.); 2) въ сочиненіяхъ писателей ранней христіанской поры (Иордана, Григорія Турскаго, Фредегара, Павла Діакона и др.); 3) въ постановленіяхъ князей и духовенства, направленныхъ противъ язычества; 4) рѣдкихъ по количеству языческихъ нѣмецкихъ памятникахъ (напр., Мерзебургскіе заговоры, нѣсколько руническихъ надписей и др.); 5) въ народн. преданіи среднихъ и новыхъ вѣковъ. Къ болѣе многочисленнымъ свидѣтельствамъ скандинавской миѳологіи, заключающимся въ обширномъ литер. матерьялѣ, слѣдуетъ относиться весьма осторожно, въ виду того, что тамъ въ позднейшую пору (IX—XI в.) самостоятельно пародился новый слой миѳовъ, вѣроятно не безъ вліянія христіанскихъ идей. Сообщенія Тацита свидѣтельствуютъ о существованіи среди германцевъ богато развитаго миѳа и культа. Они поклонялись Туисто и его сыну Манну (т. е. „человѣку“). Сыновья этого Манна, Ермнасъ, Ингвасть и Иствась, были родоначальниками 3-хъ великихъ западно-германскихъ амфиціоній: Эрминоновъ, Ингвеоновъ и Иствеоновъ. Главнымъ божествомъ германцевъ первоначально былъ Тивъ (нѣм. Цю, сканд. Тиръ), который соотвѣтствуетъ старонд. Djáus, греч. Зевсу, лат. Юпитеру; внослдствіи лишь онъ сталъ богомъ войны, почему римскіе авторы отождествляютъ его съ Марсомъ. Его мѣсто занялъ Воданъ, первоначально богъ бури, олицетвореніе движущейся атмосферы; онъ былъ возведенъ въ бога неба у франковъ, а отсюда почитаніе его распространилось къ сосѣднимъ племенамъ, отъ которыхъ перешло къ англосаксамъ и въ Скандинавію. Тацитъ называетъ его еще Меркуриемъ. Кромѣ того, Тацитъ упоминаетъ какого-то Геракла, вѣроятно Доцара (сканд. Торъ), бога грозы, сопоставляемого внослдствіи обыкновенно съ Юпитеромъ, и 3-хъ богинь: Нерту, богиню плодородія, имѣвшую храмъ на какомъ-то о—въ, нигдѣ болѣе не встрѣчающуюся Танфану и Фрію (Фриггу), кот. Тацитъ, однако, по имени не называетъ, жену Водана, соотвѣтствующую египетской Изидѣ. Въ нѣмецк. народномъ преданіи Фрია является подъ разными именами: Berchta, Holda и т. под. Кромѣ этихъ главныхъ божествъ, въ Германіи извѣстны еще: Бальдеръ, богъ свѣта и лѣта, Сунна, богиня солнца, и др. Рядомъ съ почитаніемъ этихъ божествъ су-

ществовалъ культъ демоновъ и предковъ, т. е. умершихъ, кот. по происхожденію гораздо древнѣе и держится въ народѣ упорнѣе. Демонѣвъ представляли себѣ въ образѣ человѣческомъ или животномъ; они олицетворяли собой силы природы. Различали водяныхъ (никсы), горныхъ и земныхъ (карлики, Рюбецаль и др.) духовъ и демоновъ вѣтра (альбы и др.). Души умершихъ, кот. по германск. повѣрью живутъ въ водѣ, въ пещерахъ горъ или въ воздухѣ, собираются въ извѣстныя времена года и, подъ предводительствомъ Водана, носятся въ дикой охотѣ. По повѣрью древнихъ германцевъ, душа человѣка даже при жизни могла временно покидать тѣло и принимать другой образъ. На этомъ кощеницѣ вѣра въ колдовство и вѣдьмъ.

Литература: Первое научное изложеніе Г. м. принадлежитъ Я. Гримму: „Deutsche Mythologie“ (Гёттинг., 1835, 4 изд. Г. Мейера, Берл., 1875—78, 3 т.), не потерявшее значенія и донынѣ. Кромѣ того: W. Müller, „Geschichte und System der altdeutschen Religion“ (Гёттинг., 1844); K. Simrock, Handbuch der deutschen Mythologie (6 издание, Боннъ, 1887). A. Holtzmann, „Deutsche Mythologie“ (Лейпц., 1874); W. Schwartz, „Der heutige Volksglaube und das alte Heidentum“ (2 изд., Берл., 1862); Mannhardt, „Germanische Mythen“ (1858); „Die Götter der deutschen und nordischen Völker“ (1860); Bratuschek, „Germanische Göttersage“ (2 изд., 1878); E. H. Meyer, „Germanische Mythologie“ (1891); L. Laistner, „Nebelsagen“ (Штуттг., 1879); и „Das Rätsel der Sphinx“ (Берлинъ, 1882); A. Wuttke, „Der deutsche Volksaberglaube der Gegenwart“ (2 изд., 1869); U. Jahn, „Die deutschen Opfergebräuche bei Ackerbau und Viehzucht“ (1884); Mogk, „Mythologie“ въ „Grundriss der german. Philologie“ изд. H. Paul, т. III, (2 изд., Страсб., 1899).

Германская унія (союзъ двадцати двухъ), основанъ въ Галле Бардтомъ, послѣ смерти Фридриха II. Цѣлью общества было противодѣйствовать духу религіознаго фанатизма и обскурантизма. Но союзъ скоро распался, когда Бардтъ былъ заключенъ въ крѣпость. См. „Mehr Noten als Text oder die deutsche Union der Zweiundziger“ (Лейпц., 1789).

Германская филологія, наука, изучающая культуру германскихъ народовъ, въ особенности ихъ языкъ и литературу. Основатель ея Яковъ Гриммъ (ум. 1863). Всѣ отдѣльныя дисциплины ея обнимаетъ „Grundriss der germanischen Philologie“ (изд. Пауля, Страсб., 1891, въ настоящ. время выходитъ 2-е изд.). См. также R. v. Raumer, Geschichte der german. Philol. (Мюнх., 1870).

Германскіе языки составляютъ одну изъ самостоятельныхъ вѣтвей индоевропейской семьи, на ряду съ славянскими, кельтскими и т. д., выдѣляющуюся изъ общаго состава индоеврп. яз. цѣлымъ рядомъ фонетическихъ и морфологическихъ

нововведеній, прежде всего такъ наз. перебоемъ согласныхъ (см.). Они распадаются на три группы: восточную, сѣверную и западную. Первая, къ которой принадлежали нѣкогда языки готовъ, вандаловъ, гепидовъ и друг., давно вымерла (см. *готы*), успѣвъ, однако, создать готскій литературный языкъ, на который еписк. Вульфилъ (IV в.) перевелъ свящ. Писаніе. Вторая (скандинавская) группа распадается на восточную (шведско-датскую) и западную (норвежско-исландскую) вѣтви. Какъ шведская, такъ и датская народности имѣютъ богато развитыя литературныя языки; что касается Норвегіи, то здѣсь въ литературѣ, официальной письменности, церкви, школѣ и т. д. господствуетъ языкъ датскій, тогда какъ на норвежскомъ яз. говорятъ только низшіе классы населенія. Лишь въ наше время въ литературѣ сказывается оппозиція противъ датскаго и стремленіе поднять родной языкъ на степеня литературнаго языка. Перенесенный уже въ IX в. по Р. Хр. въ Исландію, норвежскій яз. развился здѣсь въ литературный исландскій (см.), носителя богатой и своеобразной письменности. — Третья группа (западно-германская), нѣкогда сосредоточенная исключительно на материкѣ, распалась здѣсь на англофризскую, нижненѣмецкую и верхненѣмецкую вѣтви. Англи, переселившись въ V в. въ Британію, занесли сюда и свое нарѣчіе, которое, слившись на новой родинѣ съ языками другихъ переселенцевъ (саксовъ и ютовъ), образовало здѣсь англосаксонскій яз. (см.), имѣвшій богатую литературу уже въ IX и X в. и давшій въ конечномъ своемъ развитіи, послѣ принятія многочисленныхъ романскихъ (французскихъ) элементовъ, нынѣшній англійскій яз. Языкъ ближайшихъ родичей англв., фризвѣ, занимавший нѣкогда все сѣверное побережье отъ Голландіи до Ютландіи, не приобрѣлъ самостоятельнаго значенія; территорія его въ настоящее время обнимаетъ лишь небольшую область въ Голландіи и острова у береговъ Шлезвига; его постоянно вытѣсняетъ съ одной стороны голландскій, съ другой нѣмецкій яз. Изъ нижненѣмецкихъ нарѣчій, занимающихъ всю сѣверную Германію, особое значеніе получило нижнефранкское, легшее въ основу голландскаго литературнаго языка; другія остались говорами народными (plattdeutsch). Болѣе значительную роль сыграли верхненѣмецкія нарѣчія (среднія, гл. обр. франкскія, и южныя: алеманское, швабское, баварско-австрійское). На верхненѣмецкой, точнѣе средненѣмецкой почвѣ выросъ нѣмецкій литературный яз. (см.), господствующій теперь надъ нарѣчіями на всемъ протяженіи германской имперіи.

Первая научная грамматика Г. яз.: Jakob Grimm, Deutsche Grammatik (4 т. Гёттинг. 1819—37; затѣмъ новая изданія), послѣднія и лучшія работы: W. Streitberg, Urgermanische Grammatik (Гейдель-

бергъ, 1896); Kluge, Vorgeschichte der altgermanischen Dialekte въ Grundriss der germanischen Philologie, изд. Н. Paul (2 изд., т. I, Страсб., 1899); тамъ-же исторія отдѣльныхъ языкъ. Полныя научн. грамматики каждаго Г. яз. въ отдѣльности даетъ серія „Sammlung kurzer Grammatiken germanischer Dialekte, herausgeb. von W. Braune“ (Галле). Полнаго сравнительнаго словаря Г. я еще нѣтъ; его можетъ замѣнить Fick, Vergleichendes Wörterbuch der indogermanischen Sprachen (4 изд., Гёттинг. 1880 сл.), O. Schade, Altdeutsches Wörterbuch (2 изд., Галле, 1874—80); превосходный и надежный словарь F. Kluge, Etymologisches Wörterbuch der deutschen Sprache (6 изд., Страсб., 1899).

Германскій національный музей, національное учрежденіе, имѣющее цѣлью сохраненіе и увеличеніе знаній, касающихся самаго ранняго прошлаго Германи, а также наглядное изображеніе хода развитія нѣмецкой культуры во всѣхъ ея проявленіяхъ. Основаніе этого учрежденія рѣшено было 16 авг. 1852 на собраніи нѣмецкихъ историковъ и археологовъ въ Дрезденѣ и мѣстомъ основанія избранъ Нюрнбергъ. Культурно-историческія коллекціи музея раздѣлены на 40 группъ, изъ которыхъ б. ч. доступна публикѣ, остальные же открываются только для специалистовъ. Для многихъ отдѣловъ существуютъ спеціальныя каталоги, для цѣлаго музея „Указатель“. Музей имѣетъ евой собственный органъ: „Anzeiger des Germanischen Nationalmuseums“ съ приложеніемъ: „Mitteilungen aus dem germanischen Nationalmuseum“. Кромѣ того изданы „годовые отчеты“, „путеводители по музею“, каталоги церковной утвари, строительныхъ матеріаловъ, ткацкаго производства, живописи, игральныхъ картъ, гравюръ XV в., доисторическихъ памятниковъ, переплетовъ, оригинальной скульптуры, предметовъ токарнаго производства, бронзовыхъ эпитафій и пѣкоры, составленные дирекціей музея, мемуары. См. Kunst und Kulturgeschichtliche Denkmäler der Germanischen Nationalmuseums (Франкфуртъ, 1877); Zeitschuh, Das germanische Nationalmuseum in Nürnberg (Бамб., 1890).

Германскій союзъ, союзъ германскихъ государствъ, основанный 8 июня 1815 и существовавшій до 1866. Членами союза были 35 (впосл. 31) монархическихъ государствъ и 4 вольныхъ города. Область союза не включала въ себя изъ земель нынѣшней германской имперіи: пров. Восг. и Зап. Пруссію, Познань, Шлезвигъ и Эльзасъ Лотарингію. За то въ составъ союза входили: нѣмецкія коронныя земли Австріи, Лихтенштейнъ и Люксембургъ-Лимбургъ, и слѣд. союзъ былъ почти на 120,000 кв. м. больше области Германской имперіи. Постоянный бундестагъ, открывшійся 5 ноября 1816 и состоящій изъ уполномоченныхъ представителей союзныхъ государствъ, засѣдалъ во Франкфуртѣ на М.

Предсѣдательствовала Австрія. Собраніе союза засѣдало: 1) какъ общее собраніе или пленумъ, на которомъ Австрія и 5 королевствъ: Пруссія, Баварія, Саксонія, Вюртембергъ и Ганноверъ имѣли по 4 голоса (24), Баденъ, Кургессенъ, Гессенъ-Дармштадтъ, Гольштинія и Люксембургъ по 3 голоса (15), Брауншвейгъ, Мекленбургъ, Шверинъ и Нассау по 2 голоса (8), остальные государства по 1 голосу, такъ что пленумъ насчитывалъ 70 (впосл. 65) голосовъ; 2) и какъ тѣсный совѣтъ (союзное управленіе), въ которомъ Австрія, 5 королевствъ, Баденъ, Кургессенъ, Гессенъ-Дармштадтъ съ Гессенъ-Гамбургомъ, Гольштиніей и Люксембургомъ имѣли по 1 голосу (11), остальные же государства 6 голосовъ вмѣстѣ. Пленумъ собирался, въ тѣхъ случаяхъ, когда дѣло касалось составленія или отмѣны основныхъ законовъ союза, органическаго устройства союза, объявленія войны или заключенія мира, принятія новаго члена въ союзъ. Обсужденіе вопроса и совѣщанія не происходило, а только отбирались голоса, причѣмъ для рѣшенія вопроса требовалось большинство въ двѣ трети голосовъ. Въ тѣсномъ совѣтѣ рѣшало абсолютное большинство. Дополненіемъ союзныхъ актовъ служилъ принятый за союзный законъ (8 июня 1820) вѣнскаго заключительнаго акта. Основанный 30 окт. 1834 союзный третейскій судъ долженъ былъ рѣшать недоразумѣнія между правительствомъ и представителемъ отдѣльныхъ государствъ союза прежде, чѣмъ стороны обращались къ бундестагу. Союзное войско состояло изъ 10 корпусовъ арміи, изъ которыхъ Австрія и Пруссія выставляли по 3; все же остальныхъ государствъ 4 корпуса вмѣстѣ. Союзными крѣпостями были: Майнцъ, Люксембургъ, Ландау, Раггъ и Ульмъ. Постъ событій 1866 союзное собраніе перешло 14 іюля въ Аугсбургъ, а 24 авг. происходило его послѣднее засѣданіе. См. *Германія*, исторія. Kaltenborn, Geschichte der deutschen Bundesverhältnisse (1857); Ilse, Geschichte der deutschen Bundesversammlung (1860—62); K. Fischer, Die Nation und der Bundestag (1880); Roschinger, Preussen im Bundestag 1851—59 (1882—85).

Германскія нарѣчія, см. *германскіе языки*.

Германско-ганноверская партія, такъ называли себя 1869 приверженцы вельфской династіи въ Ганноверѣ, никогда, однако, не составлявшіе особой фракціи въ рейхстагъ, гдѣ ихъ теперь всего 7 человекъ.

Германское право, см. *нѣмецкое право*.

Германсонъ (Hermanson), Робертъ Фридрихъ, финляндскій политикъ, и преподаватель государств. права, съ 1881 доцентъ, съ 1884 профессоръ гельсингфорскаго университета. Написалъ: Om lagstiftningen, des begrepp och förhållande till öfriga statliga funktioner (1881); Om Fin-

lands ständer, deras förhållande till monarken och till folket" (1884); Finlands statsrättsliga ställning (1892), въ защиту автономіи Финляндіи. Своимъ критикамъ Г. отвѣчалъ остроумной брошюрой: „Bemötande i fråga om Finlands statsrättsliga ställning" (1892). Съ 1891 Г. является представителемъ отъ университета въ сеймѣ, гдѣ примкнулъ къ свекоманамъ.

Германстоунъ, гор. въ штатѣ Пенсильваніи (Сѣв. Америкѣ). Здѣсь америкальцы (ген. Вашингтонъ) 3 окт. атаковали англичанъ (ген. Гоу); удачно начатое нечаянное нападеніе было съ большимъ уропомъ отбито англичанами.

Германфридъ (Irminfried), послѣдній король Тюрингіи; отъ одного изъ своихъ братьевъ, бывшихъ его соправителями, онъ освободился путемъ убійства, другого же погубилъ во время войны, начатой противъ него въ союзѣ съ королемъ франковъ Теодорихомъ I. Когда Г. отказался отдать послѣднему, по условію, половину земель погибшаго брата Г., то Теодорихъ въ союзѣ съ братомъ Клотаромъ I и саксами началъ 530 войну съ Г., разбилъ его и затѣмъ приказалъ умертвить (531). Тюрингія, за исключеніемъ сѣверной части, доставшейся саксамъ, была присоединена къ франкскому государству.

Германцы, арійское племя, оставшее, предположительно, первичную родину индо-европейской (иначе арійской) расы позже греко-италійцевъ и кельтовъ и поселившееся, первоначально по берегамъ Нѣмецкаго и Балтійскаго морей между Везеромъ и Одеромъ, откуда Г. уже впоследствии стали двигаться постепенно на ю. и на з. Названіе Germani у римлянъ вошло въ употребленіе во времена Цезаря и представляетъ кельтское слово, обозначающее всего вѣроятіемъ „лѣса“, т. е. жителей лѣсовъ. Галлы первоначально такъ называли своихъ некультурныхъ, неимѣющихъ городовъ сосѣдей германскаго или кельтскаго племени, жившихъ въ бассейнахъ Мааса и нижняго Рейна; только потомъ уже это названіе было перенесено на цѣлое большое племя по ту сторону Рейна. Сами Г., надо думать, впервые услышали такое обозначеніе отъ галловъ и употребляли первоначально его лишь въ общеніи съ иностранцами, главн.-же общ. съ римлянами (особенно популярнымъ и обычнымъ оно никогда не сдѣлалось у народовъ германскаго племени). Въ настоящее время подъ терминомъ Г. подразумеваются не только народы, живущіе въ Германіи, но и другіе, принадлежащіе къ этому-же племени. См. Mahn, Über den Ursprung u. die Bedeutung des Namens G. (Берл., 1864).

Первое извѣстіе о Г. народы древняго міра получили въ описаніяхъ путешествій ученаго купца Пинія Массилійскаго, кот. познакомился съ ними около 330 г. до Р. Хр. на побережьи Нѣмецк. и Балтійскаго морей; отсюда-же вышли кимвры и тевто-

ны, первые Г., вступившіе въ исторію 113—101, наводя ужасъ на населеніе Италіи, Галліи и Испаніи. Земля Г. была до Цезаря римлянамъ почти совершенно неизвѣстна; впрочемъ, небольшіе походы его на в. отъ Рейна и то, что онъ слышалъ о Г. въ Галліи, тоже не могли дать никакихъ опредѣленныхъ о нихъ представлений. Лишь войны Друза, Тиберія, Германика и др. около Р. Хр., въ которыхъ римляне достигли Везера и Эльбы, доставили болѣе точное знаніе страны. Границы Германіи, кот. римляне называли Germania magna, G. barbara или G. transrhena-pa (зарейнская), были на с. и в. неопредѣленны. Въ качествѣ вост. сосѣдей упоминаются живущіе по ту сторону Вислы сарматы; на с. границу представлялъ океанъ, въ котор. лежали о—ва, какими тогда считали современную Ютландію и Скандинавію. На з. Рейнъ отдѣлялъ Германію отъ Галліи; на ю. она граничила римскими провинціями Винделиціей, Норикомъ и Панноніей. Первоначальной границей германской области служилъ Герцинскій Лѣсъ (Hercynia silva), подъ кот. подразумевалась цѣпь находящихся въ связи горъ, тянущихся отъ нынѣшн. Саксонскихъ — Рудныхъ и Исполинскихъ горъ вплоть до Карпатовъ. Кромѣ того были въ ходу еще слѣдующія названія: Gabreta (Богемскій Лѣсъ), Судеты (Рудныя горы), Mons Abnova или Silva Marciana (Шварцвальдъ), Юра (названіе, употребляемое уже Цезаремъ и Птоломеемъ), Taunus, Silva Baccenis, положеніе которой неизвѣстно, Vosagus (ошибочно Vogesus, т. е. пѣм. Wasgau, Вогезы), Semana (Тюрингенскій Лѣсъ), Melibocus (вѣроятно Гарцъ), Asci-burgium (Исполинскія г.), Тевтобургскій Лѣсъ и др.; названія Buchonia silva для Рейна и Фогельсгирге въ древнихъ памятникахъ не найдено. Изъ рѣкъ Германіи римлянамъ особенно извѣстны были: Danubius (Дунай), составлявшій границу между ними и Г., Rhenus (Рейнъ) съ рукавомъ Vahalis (Вааль) и притоками Nicer (Некаръ), Moenus (Майнъ), Laugona (Ланъ), Luppia (Липпе) и др., затѣмъ Vidrus (Фехтъ), Amisia (Эмсъ), Visurgis (Везеръ), Albis (Эльба), Viadrus (Одеръ), Vistula (Висла), Guttalus (Прегель), послѣдній впрочемъ лишь по слухамъ. Изъ озеръ знали римляне, какъ самое большое Lacus Brigantinus, иначе Venetus (Боденское).

Г., по словамъ Тацита и др. римскихъ писателей, отличались высокимъ ростомъ, крѣпкимъ сложеніемъ, бѣлокурыми или рыжими волосами и свѣтлыми, голубыми глазами. И теперь еще, по наблюденіямъ, произведеннымъ съ этою цѣлью надъ учащимися въ школахъ Германіи и нѣкотор. другихъ странъ съ преимуш. германскимъ населеніемъ, процентъ блондиновъ оказался весьма значительнымъ. Описанія климата и почвы Германіи римлянами весьма неблагоприятны: суровая страна, покрытая сплошь болотами и густыми

лѣсами, съ тусклымъ небомъ, пропитаннымъ туманомъ и сыростью воздухомъ; вслѣдъ за короткимъ лѣтомъ наступаетъ продолжительная зима съ ужасными бурями, причемъ рѣки покрываются надолго льдомъ. Дѣйствительно, въ тѣ времена большую часть страны занимали обширные буковые и дубовые лѣса; на с. росли также хвойныя деревья. Плодовые деревья, по крайней мѣрѣ благородныя, по Тациту, отсутствовали. Изъ хлѣбныхъ злаковъ произрастали ячмень, овесъ и просо, можетъ быть, также пшеница; кромѣ того воздѣлывались ленъ и нѣкоторыя овощи (рѣпа, рѣдька, спаржа, нѣбы и др.). Многочисленныя стада состояли изъ низкорослаго и непригляднаго, но выносливаго рогатаго скота, овецъ, козъ и особ. свиней. Туземныя лошади были не красивы и не особенно быстры, но нетребовательны и выносливы. Многочисленная дичь удовлетворяла любви Г. къ охотѣ. Кромѣ особенно удивительныхъ для римлянъ лосей (Elch, римск. alces) и зубровъ (urus), во множествѣ встрѣчались медвѣди, волки, рыси, дикія кошки, кабаны, олени, козули и др. Рѣки и озера изобиловали рыбой. Изъ минераловъ добывались янтарь, соль и немного серебра и желѣза.

Особую часть „Большой Германіи“ составляли Agri decumates (десятиныя земли), ю.-зап. уголъ Германіи, между среднимъ Рейномъ и верхнимъ Дунаемъ, кот. былъ понемногу завоеванъ римл. и укрѣпленъ погранич. валомъ (limes), шедшимъ на протяженіи 500 км. отъ Рейна при Кобленцѣ (Confluentes), черезъ земли франковъ и швабовъ до Регенсбурга. Эта римская область существовала до начала IV в., когда во время царствованія Гонорія аллеманы прорвали во всѣхъ пунктахъ линію укрѣпленій, хлынули на западъ и отняли ее у римл. О дѣятельности римл. въ этихъ краяхъ свидѣтельствуютъ многочисл. укрѣпленія, дороги и города, равно какъ находженія многихъ древностей; здѣсь былъ построенъ цѣлый рядъ городовъ: Aquae или Aurelia Aquensis (Баденъ-Баденъ), Arae Flaviae (Роттвейль), Sumelocenna (Роттенбургъ), Sclagenna (Канштаттъ), Porta Hercynia (Пфюрцгеймъ), Aquae Mattiacae (Висбаденъ) и др.

Съ Germania magna не слѣдуетъ смѣшивать римскую провинцію G. (иначе G. Cisrhenana), охватывающую на зап. бер. Рейна тѣ области, котор. были заняты германскими народами, перешедшими Рейнь. Прежде эти области причислялись къ Gallia Belgica, при Августѣ-же были раздѣлены на двѣ части: Germania superior или prima, отъ юрскихъ горъ до Наге, и G. inferior или secunda, отъ Наге до моря. Въ этихъ мѣстностяхъ римлянами было устроено тоже большое число мѣстечекъ и лагерей, и постоянно квартировало большее, чѣмъ гдѣ либо, колич. легионовъ, готовыхъ отбить нападеніе воинственнаго и грознаго сосѣда.

Всѣ народности Г. Тацитъ дѣлитъ на 3 большія группы: ингэвоновъ (ингэвоны) у моря, герминоновъ въ центральной части Германіи и истэвоновъ (истэвоны), къ котор. принадлежатъ всѣ остальные; Плиній прибавляетъ еще четвертую группу (вандаловъ) и пятую (пейкиповъ и бастарновъ). Тройное дѣленіе Тацита основывается, вѣроятно, исключительно лишь на сказаніяхъ и пѣсняхъ, которые приписывали праотцу Г., Manius'u, 3-хъ сыновей, отъ кот. и производили эти группы; въ дѣйствительной жизни племенъ болѣе основательнымъ является другое подраздѣленіе, сдѣланное Цезаремъ и Тацитомъ: на свевовъ къ с.-в. отъ Эльбы, кот. занимали большую с.-в. равнину, жили болѣе охотой и скотоводствомъ, чѣмъ земледѣліемъ, и были склонны къ переселеніямъ, и другихъ, западн. Г., не-севвовъ. До конца II в. по Р. Хр., германскія народности распредѣлялись приблизит. слѣд. обр.: на лѣв. бер. Рейна, т. е. въ римской провинціи Germania, жили трибоки въ Эльзасѣ съ гор. Argentoratum (Страсбургъ), неметы съ гор. Noviomagus (Шпейеръ) и вангионы съ гор. Borbetomagus (Вормсъ) и Mogontiacum (Майнцъ). Далѣ къ с. въ нижней Германіи, еще среди кельтскихъ народностей, жили уби съ центральнымъ пунктомъ Colonia Ubiorum sive Agrippinensis (Кѣльнъ); здѣсь-же были основаны Друзомъ Бингенъ, Кобленцъ, Ремагенъ и др. укрѣпленія; ближе къ устью Рейна, на о—въ, имъ образуемомъ, жили извѣстные своею храбростью батавы, имя кот. сохранилось еще въ названіи мѣстности Бетуге, и внутри, вокругъ Тонгорна, тунгры. По бер. Нѣм. м. слѣдуютъ далѣе фризы отъ Рейна до Эмса и хауки отъ Эмса до Эльбы. На ю. къ нимъ примыкалъ цѣлый рядъ народовъ, слившихся позднѣе въ франкскую группу, какъ-то: хамавы, о котор. напоминаетъ средневѣковой гау Хамаландъ; хаттуаріи между Руромъ и Липпе; амсваріи, первонач. на Эмсѣ, позднѣе отгѣсненные оттуда хауками; зигаморы по обѣимъ стор. Рура отъ Липпе до Зига, побѣжденные Тиберіемъ и поселенные имъ отчасти на римской землѣ; наконецъ, бруктеры въ углу между Эмсомъ и Липпе. Болѣе вглубь страны главныя народности были катты въ теперешнемъ Гессенѣ и почти до самаго Рейна, ангриваріи на среднемъ Везерѣ, херуски между Гарцемъ и Тюрингенск. Лѣсомъ и гермундуры между Майномъ и Дунаемъ. Изъ свевскихъ племенъ надо назвать: семноновъ по Гавели и Шпрее, рѣйдигновъ, авіоновъ, эйдозовъ, свардоновъ, нуитоновъ и цѣлый рядъ друг. менѣе извѣстныхъ народовъ, жившихъ на в. вплоть до моря. Тацитъ причисляетъ къ свевамъ также лангобардовъ, кот., надо думать, уже и въ его время жили въ районѣ Люнебургскаго версеняка, англовъ и вариновъ въ Голштиніи и Мекленбургѣ; къ нимъ-же отно

сятся, вѣроятно, и маркоманны въ Богеміи и квады къ в. отъ посл. по Дунаю. Далѣе на в. находился сильный, распадающійся на нѣсколько вѣтвей, народъ лигійцевъ. Особую самостоятельную группу образуютъ народы готско-вандалской группы, жившіе на крайнемъ в. древней Германіи между Одеромъ и Вислой и даже нѣсколько далѣе на в. вплоть до Нѣмана. Къ нимъ относились, кромѣ самихъ готовъ и вандаловъ, еще бургундіоны, древнѣйшимъ мѣстонахожденіемъ кот. служили бассейны Нетцы и Варты, гепиды на верхн. Вислѣ, ругіи, скиры, туркилинги, герулы, лемовійцы и др. Послѣднюю группу, наконецъ, составляютъ скандинавы, къ кот. принадлежатъ зулоны (шведы), ошибочно причисляемые Тацитомъ къ свевамъ. Итакъ, если исключить скандинавовъ, Г. простирались отъ Дуная до Нѣм. и Балт. морей, отъ Рейна до Вислы и Карпатовъ. Цезарю были извѣстны около 20 герм. народовъ, Страбону и Плинію ок. 30, Тациту болѣе 60 и Птоломею болѣе 100.

Существенныя измѣненія въ географич. распредѣленіи народовъ Г. наступили лишь въ концѣ II и въ началѣ III в. по Р. Хр., въ то время, когда уже и старыя названія народностей постепенно исчезаютъ, и рядомъ съ именемъ готовъ появляются имена аллеманновъ, франковъ, саксовъ, затѣмъ баварцевъ и друг. Въ IV в. Великое переселеніе народовъ (см.) побудило значительную часть Г. къ завоевательнымъ походамъ, поведшимъ къ разрушенію западно-римской имперіи и созданію на ея землѣ могущественныхъ государствъ, вестготскаго въ Галліи и Испаніи, вандалскаго въ Африкѣ, остготскаго и лангобардскаго въ Италиі, бургундскаго въ области Роны, англосаксонскаго въ Британіи и франкскаго въ с.-вост. Галліи. Границы Германіи были совершенно измѣнены. На право отъ Эльбы и Заалы, Богемія, Австрія, вся восточно-альпійская область были уступлены тѣснящимся славянамъ; германскія государства же въ Италиі, Африкѣ и Испаніи пали и ихъ германскіе жители были романизированы. Такая-же участь постигла бургундовъ и зап. часть Франціи. Оставшіеся въ Германіи, т. е. въ области между Альпами и Нѣм. м., отъ Мозеля, Мааса и Шельды на з. до славянской границы на в., были всѣ присоединены къ франкской монархіи Карломъ Вел., позднѣе-же составили собственное восточно-франкское государство и въ X в. получили названіе „Deutsche“. Впрочемъ, современные нѣмцы (см.) являются не чистыми Г., равно какъ и всѣ образованныя ими во время Великаго переселенія національности.

Въ антропологическомъ отношеніи есть основаніе предполагать свойственной германскому типу долихоцефалію. Всего ближе къ этому типу подходятъ шведы (индексъ 77,2), что дало даже поводъ искать въ

Скандинавіи первичную родину средневропейскаго населенія. Затѣмъ слѣдуютъ нижегерманцы, къ которымъ принадлежатъ голландцы и фламандцы (см. *Бельгія*; индексъ 78,1, относительно короткоголовые только фризы) и нѣкоторыя народности въ современной Германіи. Въ среднемъ, однако, слѣдуетъ считать современное населеніе Германіи мезоцефальнымъ (индексъ 81,2), причѣмъ къ брахцефаліи стремится черепъ замѣтно съ с. къ ю., особенно къ ю.-з. Хотя англичане представляютъ народъ сложнаго, смѣшаннаго происхожденія, однако, можно сказать, что основнымъ ядромъ этой націи являются различныя Г. народности, чему и соответствуетъ индексъ черепа (78,9). Если мы примемъ теперь во вниманіе колонизаторскую способность англичанъ и крупное участіе нѣмцевъ въ Трансантлантич. переселенч. движеніи (см. *нѣмцы*), ихъ распространеніе въ Россіи и т. п., мы не можемъ не признать, что германская раса захватываетъ все болѣе и болѣе крупное мѣсто среди народонаселенія земного шара.

Культура и государственныя учрежденія германцевъ. Подробными свѣдѣніями объ образѣ жизни, нравахъ и обычаяхъ, равно какъ и о государственномъ устройствѣ германцевъ, мы обязаны „Германіи“ Тацита, написанной въ 98 по Р. Х. По описанію древнихъ авторовъ, всѣ германцы отличались высокимъ ростомъ и сильнымъ сложеніемъ, бѣлой кожей, бѣлокурными волосами и голубыми глазами. Съ ранняго дѣтства германцы пріучали тѣло къ труду и лишениямъ. Когда юноша подросталъ, какойнибудь знатный человекъ или его собственный отецъ вручалъ ему въ народномъ собраніи оружіе, и съ этого времени онъ вступалъ членомъ общины. Жизнь германца проходила на охотѣ и на войнѣ. Домашнія и полевныя работы были предоставлены женщинамъ, рабамъ, старикамъ и неспособнымъ носить оружіе. Въ домѣ германца всѣмъ распоряжалась его жена, какъ „хозяйка“. Святость супружескаго союза строго охранялась, многоженство не было извѣстно, а развратный образъ жизни сурово преслѣдовался. Въ качествѣ прорицательницъ, женщины объявляли волю боговъ и, такимъ образомъ, вліяли на судьбу пѣлыхъ народовъ. Земледѣіемъ занимались повсюду; плугъ былъ извѣстенъ издавна. Свободные люди селились частью отдѣльными хуторами, частью въ деревняхъ, но всегда такъ, что каждый домъ былъ окруженъ просторнымъ дворомъ или садомъ. Городовъ было мало: обь укрѣпленныхъ мѣстахъ также рѣдко упоминается. Ремеслами германцы занимались лишь въ такой мѣрѣ, насколько это нужно было, чтобы удовлетворить ихъ несложныя потребности: приготовить одежду изъ шкуръ животныхъ или соткать шерстяную и льняную матерію, сковать, наточить и украсить золотомъ и серебромъ оружіе. Судходство по рѣкамъ и по открытому морю

было знакомо германцамъ. Торговлю вели главнымъ образомъ племена, жившія по римской границѣ; они ввозили украшенія и одежды, а также вино, которое со времени императора Проба стали воздѣлывать и на Рейнѣ; только пограничныя племена знали деньги и ихъ употребляли; прочіе же германцы вели мѣновую торговлю мѣхами, перьями, медомъ, янтареиъ, скотомъ и рабами.

У германцевъ была сильна родовая связь: на членахъ одного рода лежала обязанность взаимной защиты и мести за убитыхъ кровныхъ родственниковъ. Местъ эта могла быть замѣнена выкупомъ (Wergeld), который платила семья убійцы. Члены рода обязаны были также помогать другъ другу на судѣ; изъ этого обычая возникъ древнегерманскій институтъ присяжныхъ свидѣтелей.

Послѣ семьи второй объединяющей организацией была деревенская община (община — марка). При первомъ поселеніи Г. на новыхъ мѣстахъ, не вся земля, захваченная въ общее владѣніе людьми, соединившимися въ одинъ поселокъ, раздѣлялась между отдѣльными лицами; большая часть земли оставалась невоздѣланною и служила, въ качествѣ лѣса или выгона, для общаго пользованія по опредѣленнымъ правиламъ. Земля эта называлась „общей маркой“ или „Allmande“. Для обсуждения и выработки правилъ пользованія общественной землею, жители деревни собирались въ какомъ либо опредѣленномъ мѣстѣ. Совѣщаніями руководилъ выборный представитель деревни. Государственные дѣла могли рѣшаться только народомъ или племенемъ и его подраздѣленіями, сотнями. Государственная власть принадлежала совокупности свободныхъ людей, явившихся на вѣче вооруженными (народъ и войско были тождественны). Народъ былъ носителемъ верховной власти даже въ томъ случаѣ, когда во главѣ племени, какъ это было у восточныхъ Г., стоялъ наследственный король изъ знатнаго рода. Всѣ верховныя права, какъ напр. право объявлять войну и заключать миръ, судить и наказывать членовъ общины, назначать начальниковъ, принадлежали народному вѣчу. На вѣче народъ собирался въ опредѣленный срокъ, во время новолунія или полнолунія, а въ особо важныхъ случаяхъ и внѣ срока. Совѣщанію, которое происходило подъ открытымъ небомъ (въ священныхъ рощахъ или другихъ, посвященныхъ божеству мѣстахъ), предшествовало торжественное пиршество. Король, а тамъ, гдѣ не было короля, одинъ изъ князей руководилъ преніями. Рѣчи произносили обыкновенно только люди, отличавшіеся знатностью, почтеннымъ возрастомъ, военной славой или краснорѣчіемъ. Народъ одобрительными восклицаніями и громкимъ брачаніемъ оружія выражалъ свое сочувствіе сдѣланнымъ предложеніямъ или отклонялъ ихъ недовольнымъ ропотомъ и кри-

ками. На время войны Г. избирали изъ числа князей предводителя (герцога). Кромѣ собраній всего народа, существовали еще собранія отдѣльныхъ сотенъ, на которыхъ распадалось племя. Въ этихъ собраніяхъ преимущественно происходилъ судъ. Во главѣ сотенъ въ мирное и военное время, въ войскахъ и на судѣ стояли князья (principes), избравшіеся всѣмъ племенемъ изъ достойнѣйшихъ свободныхъ людей. Князья и короли пользовались правомъ имѣть дружину, т. е. окружать себя свитой изъ храбрыхъ молодыхъ людей. Эти дружинники, связанные прочными узами вѣрности со своимъ предводителемъ, дѣлили съ нимъ честь и славу, добычу и опасность и шли за нимъ на бой и на смерть. Зачисленіе въ такую дружину не наносило ущерба ни свободѣ, ни чести. У большинства германскихъ племенъ существовала немногочисленная знать. Знатные люди („Adalinge“ или „Ethelinge“) пользовались уваженіемъ и вліаніемъ, такъ какъ Г. цѣнили благородное происхождение, но не обладали никакими политическими преимуществами. Ниже свободныхъ стояли по своему положенію крѣпостные (литы), принадлежавшіе, быть можетъ, къ кореннымъ Г. народностямъ; они должны были за пользованіе землею служить владѣльцу земли или платить оброкъ и не имѣли никакихъ политическихъ правъ; лично они были свободны. Рабы, по большей части военнопленные, считались вещью; ихъ можно было покупать и продавать; но они не терпѣли жестокаго обращенія и жили обыкновенно на отведенномъ имъ участкѣ земли, за который платили оброкъ хлѣбомъ и скотомъ. Дѣленію народа въ мирное время соответствовали порядки на полѣ битвы: дружина окружала своего предводителя, а остальной народъ сражался, построившись по рядамъ и племенамъ. Боевой строй имѣлъ клинообразную форму; всадники строились вперемежку съ пѣхотинцами. На паденіе, сопровождавшееся дикимъ крикомъ (baritus), было стремительно, но не всегда достаточно стойко. Сначала Г. уступали римлянамъ въ военномъ искусствѣ, но скоро научились у своихъ побѣдителей. Главнымъ оружіемъ были копьѣ, короткій мечъ (особенно у сѣверныхъ племенъ) и пестро раскрашенный щитъ; пѣхота была вооружена кромѣ того лукомъ и стрѣлами. Папцыри и шлемы были только у немногихъ избранныхъ. Нѣкоторыя племена, какъ напр. тенктеры и левки, славились своей конницей, но главную силу германскаго войска составляла пѣхота.

См.: Zeuss, Die Deutschen und ihre Nachbarstämme (Мюнх., 1837); Gaupp, Die germanischen Ansiedelungen und Landteilungen in den Provinzen des römischen Westreiches (Впецл., 1844); v. Wietersheim, Zur Vorgeschichte der deutschen Nation (Лейпц., 1852); Weinhold, Altnordisches Leben (Берл., 1856); Müllenhoff, Deutsche Altertumskunde (1870, т. 1); Arnold, Deut-

sche Urzeit (3 изд., Гота, 1881); Dahn, Die Könige der Germanen (Мюнх. и Вюрцб., 1861—94, 7 т.); его же, Geschichte der deutschen Urzeit (1883); Waitz, Deutsche Verfassungsgeschichte, т. I (2 изд., Киль, 1865); v. Sybel, Entstehung des deutschen Königtums (Франкф., 1844); Gemnings, Ueber die agrarische Verfassung der alten Deutschen (Киль, 1869); Baumstark, Tacitus' „Germania“ (Берл., 1875); Hübner, Römische Herrschaft in Westeuropa (1890); Kaufmann, Deutsche Geschichte bis auf Karl d. Gr., т. I. Die Germanen der Urzeit (Лейпц., 1880); Riese, Das rhein. Germanien in der antiken Litteratur (Лейпц., 1892); H. Brunner, Deutsche Rechtsgeschichte (т. I 1887, т. II 1892).

Германштадтъ, венг. Себенъ (Szeben), венг. комит. въ Седмиградѣ, гранич. комитатами Гуниадскимъ, Унтеръ Вейсенбургскимъ, Гросъ-Кокельбургскимъ и Фогарашскимъ, а также Румыней, насчитываетъ на 3314 кв. км. (1890) 148,738 жит., преимущ. румынъ и саксонцевъ (правосл. и еванг. вѣроисп.). Комит. очень гористъ, особенно на ю., орошается рр. Алутой и Зибиномъ и въ низменныхъ частяхъ плодороденъ. Одноименный главн. гор. комитата былъ главн. пунктомъ бывшей королевской области.

Германштадтъ (Hermannstadt), венгерск. Надъсебенъ (Nagyszében), румышк. Сибью, лат. Sibinium), королевск. вольный гор. и гл. пунктъ венг. комитата Г. (см. выше), при р. Зибинъ, ж.-д. станція, состоитъ изъ правильнаго, лежащаго на холмѣ верхняго г. (431 м. н. ур. м.), изъ соединеннаго съ нимъ посредствомъ лѣстницъ нижняго г. и изъ 3 предмѣстій, населенныхъ б. ч. румынами; нѣкогда г. былъ сильно укрѣпленъ. Г. имѣетъ пѣск. женскій монастырь, 11 церк., изъ нихъ евангелич. готическ. приходскую церк. (XIV стол.) съ башней 80 м. выс., ратушу съ саксонскимъ націон. архивомъ, дворецъ барона Брукенталя (съ цѣнной библиотекой, картинной галлереей, собраніемъ мѣдныхъ гравюръ, монетъ, древностей и минераловъ. Жит. Г. (1890 г. — 21,465): саксонцы, рум. и мадьяры, евангелич., католич. и правосл. вѣроисповѣд., занимаются ремеслами и торговлей. Въ Г. имѣются: пѣск. высшихъ уч. заведеній (юридическ. академія, правительств. и евангелич. гимназіи, евангелич. реальное уч., школа для кадетовъ, евангелич. семинарія, правосл. семинарія, 2 женск. уч. заведенія и др.). Г. — резиденція православл. архіепископа, евангелич. суперинтендента и консисторіи, сакс. національн. университета, союза родиновѣднѣя для Трансильваніи, союза Трансильванск. Карпатъ. — Г. поселеніе, основанное нѣм. колонистами, призванными въ страну венг. королемъ Гейзой (Геза) II (1141—61), назывался первоначально Villa Hermann, являлся средоточіемъ нѣмецкаго правового порядка въ Трансильваніи и уже 1224 сдѣлался предмѣстьемъ

тѣхъ нѣмецкихъ группъ колонистовъ, кот. венгерскій король Андрей II соединилъ въ одинъ гау.

Близъ гор. Г. 27 янв. 1849 русскій отрядъ полк. Скарятинъ (2½ тыс.) выдержалъ упорный бой съ превосходными силами ген. Бема. Въ томъ-же году разбитый ген. Лидерсомъ при Шегашварѣ венгерскій отрядъ ген. Бема быстро двинулся на Г., рассчитывая разбить оставленный тамъ слабый русск. отрядъ генерала Гасфельда; послѣдній 24 іюля въ полномъ порядкѣ отступилъ къ Потентурмскому ущелью и принялъ еще разъ бой въ ожиданіи подхода войскъ Лидерса. 25 іюля Лидерсъ въ свою очередь атаковалъ генер. Бема и обратилъ венгерцовъ въ безпорядочное бѣгство.

См. Seivert, Die Stadt H. (Г., 1856); „H. und Umgebung“ (1884); Zimmermann, Das Archiv der Stadt H. und der sächsischen Nation (1887).

Германъ (древн. герм. Heriman — человекъ войны, войска), мужское имя. Лица, носившія это имя:

Германъ, 1) вождь херусковъ, болѣе извѣстный подъ латинизованнымъ именемъ Арминія (см.).

2) Г. Алтайскій (Hermann von Altaich), средневѣковый историкъ, род. 1200, ум. 1275, составилъ превосходную хронику Нидералтаиха отъ 1137 до 1273, продолженную другими до 1305. Изд. Чаффе въ Monum. Germ. т. 17 и 24. См. Kehr, H. und seine Fortsetzer (Геттинг., 1883).

3) Г., Вильгельмъ, лютеранскій богословъ и писатель-миссіонеръ, род. 1840, какъ миссіонеръ дѣйствовалъ между та мулами въ Остъ-Индіи. Написалъ нѣсколько біографическихъ очерковъ миссіонеровъ, издалъ: „Genealogie der Malabarischen Götter“ (Мадрасъ, 1867); „Barth. Ziegenbalgs“ и нѣкотор. другія сочиненія.

4) Г., Вильгельмъ, протест. теологъ, род. 1846, съ 1879 профессоръ систематической теологіи въ Марбургѣ, авторъ сочиненій: „Die Metaphysik in der Theologie“ (Галле, 1876); „Die Religion im Verhältniss zum Welterkennen und zur Sittlichkeit“ (1879); „Die Gewissheit des Glaubens und die Freiheit der Theologie“ (Фрейб., 1847); „Worum handelt es sich in dem Streit um das Apostolicum“ (Лейпц., 1893).

5) Г., Гансъ, нѣм. живопис., род. 1858, учился сначала въ берлинской, а потомъ дюссельдорфской академіи, и совершилъ для этюдовъ путешествіе по Голландіи, специализировался на приморскомъ пейзажѣ. Особенно тщательно изучилъ Г. свѣтъ, воздушную перспективу, атмосферическія явленія и прекрасно умѣетъ соединить свѣтовые и воздушные эффекты съ общимъ видомъ. Его особенная манера письма выказалась впервые въ его „Рыбномъ рынкѣ въ Амстердамѣ“. Затѣмъ онъ напис.: „Ноябрьское утро въ Амстердамѣ“, „Внутренность мясного рынка въ Амстердамѣ“ и др. амстердамскіе виды. 1888 онъ отправился въ Италію и написалъ: „Рыб-

ный рынокъ въ Кюджъ“ и рядъ венецианскихъ видовъ. 1889 онъ писалъ „Деревенки на берегахъ Зюдерзее“. Г. писалъ также и акварели. Одна изъ нихъ: „Еврейскій кварталъ въ Амстердамѣ“ приобрѣтена для берлинской націон. галлерей.

6) Г., Готфридъ, выдающийся нѣмецкій филологъ, род. 1772 въ Лейпцигѣ, ум. 1848; въ 1786 онъ поступилъ уже въ университетъ родного своего города для изученія юриспруденціи, но все болѣе и болѣе увлекался филологіей. 1798 онъ былъ назначенъ экстраординарнымъ профес. философіи въ Лейпцигѣ, затѣмъ былъ ординарнымъ профессоромъ краснорѣчія (съ 1803) и поэзіи (съ 1809). Г. былъ признаннымъ вождемъ критико-грамматической школы, видѣвшей цѣль филологіи въ пониманіи античной литературы и считавшей изученіе языка главнымъ и необходимѣйшимъ средствомъ для достиженія этой цѣли, въ противоположность универсальному направлению Бѣка, послѣдователи котораго упрекали Г. въ односторонности взглядовъ и въ пренебреженіи такъ наз. реальной филологіей. Полемика по этому вопросу побудила Г. написать сочиненіе: „Ueber Böckhs Behandlung der griechischen Inschriften“ (Лейпц., 1826). Мало по малу, впрочемъ, эта вражда уступила мѣсто соглашенію спорящихъ сторонъ. Лекціи Г., по большей части экзегетическаго характера, отличались рѣдкой живостью и ясностью изложенія и превосходнымъ методомъ. 1799 онъ основалъ греческое общество. Изъ научныхъ трудовъ Г. новые взгляды въ науку внесли первыя сочиненія его, посвященныя древней метрикѣ, въ которыхъ онъ, оставивъ въ сторонѣ древнихъ ритмикомъ и музыкальныхъ теоретиковъ, создалъ новую теорію, построенную на кантовскомъ ученіи о категорияхъ. Изъ его работъ по этому вопросу мы назовемъ: „Handbuch der Metrik“ (Лейпц., 1799); „Elementa doctrinae metricae“ (1818); „Epitome doctrinae metricae“ (1818, 4 изд., 1869). Кроме того, Г. былъ основателемъ рациональнаго изученія греческой грамматики. Къ этой области относятся: „De emendanda ratione graecae grammaticae pars I“ (Лейпц., 1801) и „Libri IV de particula ζ“ (1831; и „Opuscula“, т. 4). Но ярче всего обнаружилась даровитость и опытность Г. въ его изданіяхъ, въ особенности греческихъ поэтовъ. Онъ закончилъ послѣ смерти Эрфурдта (1813) начатое имъ изданіе „Софокла“ и редактировалъ послѣдующія изданія отдѣльныхъ томовъ. Изъ сочиненій Эврипида онъ издалъ отдѣльныя трагедіи для своихъ лекцій; полное собраніе ихъ доведено имъ лишь до 8 т. Кроме того онъ издалъ: „Nubes“ Аристофана (Лейпц., 1799 и 1830); „Orphica“ (1805); „Гомеровскіе гимны“ (1806); изъ латинскихъ поэтовъ: Плавта „Trinummus“ (1800, 2 изд. 1853) и „Vaschides“ (1845); изъ греческихъ прозаиковъ: Аристола „De arte poetica“ (1802). Только послѣ его смерти вышли

его изданія буколическихъ поэтовъ Біона и Мосха (Лейпц., 1849) и критическое изданіе Эсхила (подъ редакціей М. Hauefer'a, 1852, 2 т.). Мелкія статьи Г. собраны въ „Opuscula“ (т. 1—7, Лейпц., 1827—39, изд. имъ самимъ, т. 8, 1877, изд. Теодоромъ Фрише); „G. Hermanns lateinische Briefe an seinen Freund Volkmann“, издалъ А. Б. Фолькманъ (Гейдельб., 1882). См. A. Jahn, „Gottfr. Hermann, eine Gedächtnisrede“ (Лейпцигъ, 1849); Köchly, „Gottfr. Hermann. Zu seinem hundertsten Geburtstag“ (1874).

7) Г., Иоганъ, естествоиспытатель, родился въ 1738 въ Баррѣ близъ Страсбурга, ум. 1800, профессоромъ медицины, ботаники и естественныхъ наукъ при страсбургскомъ университетѣ. Г. написалъ: „Anatomiae comparatae specimen osteologicum de dentibus“ (Страсб., 1770); „Tabula affinitatum animalium“ (Страсб., 1738).

8) Г., Иоганъ Фридрихъ, сынъ предыдущаго, род. 1768, ум. 1793. Написалъ: „Mémoire aptérologique“ (Страсб., 1804).

9) Г., Карлъ Генрихъ, нѣм. живописецъ, род. 1802, ум. 1880, учился въ дрезденской академіи, затѣмъ въ Дюссельдорфѣ у Корнелиуса. Онъ сопровождалъ Корнелиуса въ Мюнхенъ и писалъ вмѣстѣ съ другими фрески въ Глиптотекѣ и въ церкви св. Людвигъ. Изъ фресокъ его собственной композиціи замѣчательны: „Парциваль“ въ королевскомъ дворцѣ, потолокъ въ церкви Вознесенія и фреска на одной изъ арокъ мюнхенскаго сада, представляющая побѣду имп. Лудвига баварскаго при Амфингѣ. Въ монастырской церкви въ Берлинѣ онъ написалъ 14 фресокъ: протцы, пророки, евангелисты и апостолы Петръ и Павелъ.

10) Г., Карлъ Фридрихъ, филологъ, родился 1804 въ Франкфуртѣ на М., ум. 1855 въ Геттингенѣ. Съ 1842 Г. былъ преемникомъ О. Мюллера по кафедрѣ филологіи и археологіи въ геттингенскомъ университетѣ и приобрѣлъ извѣстность своими трудами почти по всѣмъ отраслямъ классической филологіи. Главное сочиненіе его „Lehrbuch der griechischen Antiquitäten“ (Гейдельб., 1831—52, 3 т.; новѣйшее изданіе Blümner'a и Dittenberger'a, Фрейбургъ, въ Б., 1882—92, 4 т.). Кроме того нужно особенно отличить: „Geschichte und System der Platonischen Philosophie“ (Гейдельб., 1839, т. I, къ сожалѣнію не окончена) и „Kulturgeschichte der Griechen und Römer“ изданную послѣ его смерти G. Schmidt'омъ (Геттинг., 1857—58, 2 т.). Ему принадлежатъ также прекрасное изданіе сочиненія Лукіана „De conscribenda historia“ (Франкфуртъ, 1828) и критическія изданія текста Платона (Лейпц., 1851—53, 6 т.), Персія и Ювенала (1854). Небольшая часть въ высшей степени цѣнныхъ статей Г. собрана имъ въ „Gesammelte Abhandlungen“ (Геттингенъ, 1849). См. M. Lechner, Zur Erinnerung an K. F. Hermann и проч. (Берлинъ, 1864).

11) Г., Людвигъ фонъ, нѣмецк. писа-

тель, род. 1837. Съ 1848 директоръ университетской библиотеки въ Инсбрукѣ. Извѣстность его основана на культурныхъ очеркахъ „Tiroler Volkstypen“ (Вѣна, 1877) за котор. послѣдовали „Tirolisches Volksleben“ (1879) и „Schneiderhüpfel aus den Alpen“ (Инсбр., 1881, 3 изд. 1894) и друг.

12) Г., Людимаръ фیزیол., род. 1838 въ Берлинѣ, съ 1855—59 слушалъ лекціи въ берлинскомъ университетѣ, въ 1865 тамъ же приватъ-доцентъ фیزیологіи; въ 1868 назначенъ профессоромъ фیزیологіи въ Цюрихъ, а 1884 профессоромъ въ Кенигсбергъ. Онъ напечаталъ: „Grundriss (Lehrbuch) der Physiologie des Menschen“ (Берл., 1863, 10 изд., 1892, перев. на русск. языкъ подъ загл. „Основы фیزیологіи человека“ Спб., 1875); „Lehrbuch der experimentellen Toxikologie“ (Берл., 1874); „Untersuchungen zur Physiologie der Muskeln und Nerven“ (Берл., 1867—68, 3 вып.); „Die Vivisectionsfrage“ (Берл., 1877). Въѣстъ съ Оберомъ (Aubert) и др. Г. издавалъ: „Handbuch der Physiologie“ (Лейпц., 1879—83, 6 т., пер. на русск. языкъ подъ заглавіемъ „Руководство къ фیزیологіи“, съ 1887).

13) Г., Николай, композиторъ, писавшій также и духовныя стихотворенія, род. около 1480, былъ канторомъ въ Іоакимсталѣ въ Богеміи, гдѣ священникомъ былъ въ то время другъ Лютера Матезіусъ; умеръ въ глубокой старости 1561. Его духовныя стихотворенія носятъ характеръ строго литургическихъ пѣсень, отличаются искренностью чувства и плавностью рѣчи, почему и перешли большею частью въ церковныя молитвенники для пѣнія. Они появились въ двухъ сборникахъ и относятся къ сказаніямъ евангелія и разсказамъ изъ ветхаго завѣта. Музыка къ нимъ написана б. ч. имъ самимъ, въ Галле, 1855. См. Pfeiffer, Nicolaus Herman (Берл., 1858).

14) Г., Рудольфъ, минералогъ, которому много обязана минералогія Россіи; род. 1805, въ Дрезденѣ, ум. 1879 въ Москвѣ; фармацевтъ-химикъ по образованію, Г. поступилъ на службу въ лабораторію Струве въ Дрезденѣ, впервые начавшаго изготовлять искусств. минер. воды. При основаніи въ Москвѣ 1828 перваго акціонернаго предпріятія этого рода, Г. былъ рекомендованъ для его устройства, а затѣмъ управленія, на каковой службѣ онъ и провелъ всю свою жизнь, организовалъ такое же первое предпріятіе по изготовленію искусств. минеральныхъ водъ въ Петербургѣ. Первыя научныя изслѣдованія Г. имѣли чисто химическій характеръ, касались болѣе изученія состава минер. водъ, а также различныхъ вопросовъ органической химіи; онъ вскорѣ посвятилъ себя химическому изслѣдованію различн., преим. русскихъ минераловъ. Ему принадлежитъ открытіе нѣсколькихъ новыхъ минеральныхъ видовъ, и одни изъ наиболѣе точныхъ анализовъ множества русскихъ минераловъ; особенно интересовали его минералы рѣдкіе и содержащіе рѣдкіе химическіе элементы груп-

пы ніобія и тантала. Во время дѣятельности Г. въ Москвѣ почти вовсе не было лицъ занимавшихся химическ. анализомъ, и Г. почти единолично приходилось производить практическія химич. работы самаго разнообразнаго направленія и содержанія, отъ анализовъ рудъ, водъ, до изслѣдованія состава крови и выдѣлений холерныхъ больныхъ въ эпидемію 1830. Его многочислен. научныя статьи сосредоточивались въ бюллетеняхъ моск. общ. исп. природы, гдѣ находится и его некрологъ съ полнымъ спискомъ сочиненій, помѣщенныхъ частію и въ иностран. періодич. изданіяхъ. Среди статей Г. находится цѣлый рядъ работъ по теоретической химіи и физикѣ.

15) Г., Фридрихъ, капельмейстеръ Явился первымъ капельмейстеромъ лѣтнихъ концертовъ Павловскаго вокзала, которымъ управлялъ съ 1838—44. Ум. въ 1873.

16) Г., Фридрихъ Бенедиктъ Вильгельмъ фонъ, нѣм. экономистъ, род. 1795, ум. 1868, изучалъ въ Вюрцбургѣ математику и камеральныя науки и сдѣлался впоследствии профессоромъ математики при политехнической школѣ въ Нюрнбергѣ. Онъ приобрѣлъ извѣстность своимъ учебникомъ „Lehrbuch der Arithmetik und Algebra“ (Нюрнб., 1826—45) и соч. „Ueber polytechnische Institute“ (1826—28). 1827 Г. совершилъ путешествіе по Франціи, послѣ чего получилъ кафедру политической экономіи при мюнхенскомъ университетѣ. Въ Мюнхенѣ Г. издалъ „Staatswissenschaftliche Untersuchungen“ (1832, 2 изд., 1870), соч., которое доставило ему прочную славу въ области политико-экономической литературы. 1848 Г. избранъ былъ депутатомъ въ учредительное народное собраніе въ Франкфуртѣ, гдѣ принадлежалъ къ лѣвому центру и здѣсь, такъ же, какъ и позднѣе въ баварской палатѣ, стоялъ а объединеніе германо-австрійскихъ таможенъ. Многія статьи Г. напечатаны въ изд. „Beiträge zur Statistik des Königreich Bayern“ (Мюнх., 1850—67), а также въ изд. „Vau Archiv“ и въ рефератахъ баварской академіи.

17) Г., Эрнстъ Адольфъ, нѣмецкій историкъ (1812—1884); изучалъ въ Дерптѣ исторію и философію; съ 1834 посвятилъ себя въ Берлинѣ подъ руков. Ранке изученію исторіи новаго времени. Впослѣдствіи поселился въ Дрезденѣ, гдѣ 1842 предпринялъ продолженіе труда Штраля „Geschichte des russischen Staates“ (въ серіи Герена-Укерта). Занявъ 1848 профессорскую кафедру въ іенскомъ универ., Г. вмѣстѣ съ тѣмъ редактировалъ 1849—51 „Weimarische Staatszeitung“; 1857 онъ былъ приглашенъ въ качествѣ ординарнаго профессора на кафедру исторіи въ марбургскій университетъ. Написалъ: „Die österreichisch preussische Allianz vom 7 Febr. 1792 und die zweite Teilung Polens“ (1861), „Forschungen zur deutschen Geschichte“; „Diplomatische Korrespondenzen aus Revolutionszeit“ (1861), „Beiträge zur Geschichte des russischen

Reichs“ (1843), „Russland unter Peter dem Grossen“ (тексты Фокеродта и Плейера). „Peter d. Gr. und der Zarewitsch Alexei“ (1880).

18) Г. I, пфальцграфъ саксонскій и ландграфъ тюрингенскій, 1190 наследовалъ ландграфство Тюрингенское. Онъ счумьль отразитъ притязанія императора Генриха IV на Тюрингию, но повредилъ себѣ постоянными переходами то на сторону Филиппа Швабскаго, то на сторону Оттона IV Брауншвейскаго. 1211 собралъ нѣсколько нѣмецкихъ князей и графовъ въ Нюрнбергъ, объявившихъ отлученнаго папою Инокентіемъ III императора Оттона IV низложеннымъ и на его мѣсто выбравшихъ Фридриха II. Это вызвало возстаніе саксонцевъ противъ Г., поставившее его въ очень критическое положеніе, отъ котораго его спасъ Фридрихъ. Г. очень любилъ искусство и имя его встрѣчается среди именъ миннезингеровъ (см. *Вартбургскій праздникъ*). Ум. 1217.

19) Г. IV, ландграфъ гессенскій (1607—1658), сынъ ландграфа Морица гессен-кассельскаго, получилъ научное образованіе и извѣстенъ слѣдующими своими трудами: „Observationes historico-mathematicae de annis 1618—35“ (1635); „Deutsche Astrologia“ (1637); „Historia meteorologica“ (1651) и „Hexameron“ (1652).

20) Г., Люксембургскій, графъ ф.-Сальмъ, сынъ графа Гизельберта, во время отсутствія (1081) Генриха IV, былъ избранъ саксонцами и швабами королемъ. Когда, по возвращеніи изъ Италіи, Генрихъ IV съ войскомъ вторгнулся 1085 въ Саксонію, Г. бѣжалъ къ датчанамъ, но вскорѣ возвратился назадъ и въ союзъ съ герцогомъ Вельфомъ разбилъ 1086 императора при Блейхфельдѣ на Майнѣ; наскучивши жалкой ролью слѣпого орудія, которымъ онъ являлся въ рукахъ честолюбивой знати, Г. вернулся 1088 г. въ свои наследственные земли и въ томъ же году скончался.

21) Г., графъ фонъ-Видъ, курфюрстъ и архіепископъ кельнскій (1477—1552). 1520 короновалъ въ Аахенѣ Карла V. Будучи противникомъ ученія Лютера, онъ, однако, стремился къ улучшенію церковныхъ порядковъ. Но когда созданный имъ для этой цѣли въ его церковномъ округѣ 1536 соборъ не удовлетворилъ его желаніямъ, тогда онъ завязалъ сношенія съ Меланхтономъ и пригласилъ его, Буцера и др. въ Кельнъ, гдѣ совмѣстными усиліями были выработаны проектъ реформы 1543. Но большинство кельнскаго духовенства апеллировало къ Карлу V и папа Павелъ III лишилъ Г. архіепископской каѳедры 1546.

22) Г., герцогъ саксонскій, ум. 973; основатель саксонскаго герцогскаго дома, названнаго впоследствии Виллунгскимъ; преданный союзникъ императора Оттона I въ борьбѣ его съ заальбскими славянами; родъ Г. угасъ 1106 со смертью герцога Магнуса (см.).

23) Г., архіепископъ Патрасскій, род. 1771, ум. 1826, образованіе получилъ въ грече-

скихъ школахъ Пелопонеса и въ Смирнѣ. Посвященный 1806 въ архіепископы Патраса, Г. сталъ втихомолку готовить возстаніе грековъ противъ турокъ и 25 марта 1821 поднялъ въ знакъ возстанія въ монастырѣ Стазія Лавра еще и теперь хранящееся тамъ крестоносное знамя. Г. принадлежалъ къ самымъ вліятельнымъ дѣятелямъ борьбы за освобожденіе, дѣйствуя въ качествѣ члена временнаго правительства. Его „Мемуары объ освобожденіи Греціи“ представляютъ собой цѣнный документальный матерьялъ. Въ Патрасѣ ему поставленъ 1885 памятникъ.

Германъ фонъ Зальца, магистръ Нѣмецкаго ордена, род. 1170, ум. 1239, получилъ образованіе при дворѣ ландграфа Германна Тюрингскаго и вступилъ въ Нѣмецкій орденъ, избравшій его 1210 своимъ магистромъ или гоhmeйстеромъ. Г. участвовалъ 1218—20 въ неудачномъ крестовомъ походѣ въ Даміетту, а 1228—29 сопровождалъ имп. Фридриха II въ пятый крестовомъ походѣ. Г. открылъ ордену новое поле дѣятельности пріобрѣтеніемъ Кульмской земли и завоеваніемъ Пруссіи, начатымъ имъ 1230. Онъ былъ кромѣ того полезнымъ совѣтникомъ имп. Фридриха II въ походѣ противъ его возмущившагося сына Генриха. Г. въ то же время не терялъ изъ вида интересы своего ордена и способствовалъ соединенію его съ меченосцами (1237). См. A. Koch, Hermann von Salza, Meister des Deutschen Ordens (Лейпц., 1885).

Германъ фонъ Саксенгеймъ (Hermann von Sachsenheim), нѣмецкій поэтъ XV в., изъ швабскаго рыцарскаго рода, жилъ въ Констанцѣ и ум. 1458, въ глубокой старости. Изъ его произведеній, въ аллегорическомъ направленіи того времени, изданы Э. Мартинюсомъ (Штуттг., 1879, литер. союзъ) слѣд.: „Die Mörin“, написанное послѣ 1451 въ излюбленной тогда формѣ процесса, довольно сухое стихотвореніе о любви (перв. изд. Страсбургъ, 1512); „Der goldne Tempel“, стихотв. въ честь дѣвы Маріи (напис. 1455) и „Jesus der Arzt.“

Германъ фонъ Фрицларъ (Hermann von Fritzlar), средневѣковый нѣмецкій поэтъ, которому приписывается аскетическое сочиненіе: „Buch von der Heiligen Leben“ (напечат. у Пфейффера въ „Buch der Deutschen Mystiker des 14. Jhdts, т. 1, Лейпц., 1842). На самомъ дѣлѣ оно написано не имъ, а лишь по его почину.

Германъ хромой (Hermannus Contractus, Hermann von Reichenau) нѣмецкій историкъ (1013—1054); былъ воспитаникомъ, а затѣмъ монахомъ рейхенаускаго монастыря. Главный его трудъ: „Chronicon ab urbe condita ad annum 1054“, продолженный до 1066 г. его ученикомъ Бертольдомъ и являющийся историческимъ источникомъ первостепенной важности. Г. обнаружилъ также и поэтическій талантъ въ дидактическомъ стихотвореніи: „De octo vitis principalibus“. Г. оставилъ также труды по математикѣ и астрономіи; ему при-

писываютъ также церковныя гимны: „Salve regina“, „Alma redemptoris“ и „Veni sancte Spiritus“. См. Hansjakob, Hermann der Lahme (Майнцъ, 1875).

Германъ, 1) св., вмѣстѣ со св. Сергіемъ основатель иноческой жизни на Валаамскомъ остр. Происхождение и жизнь ихъ неизвѣстны; житіе утрачено во время войнъ. Мѣстныя преданія относятъ ихъ дѣятельность къ древнимъ временамъ, называя св. Сергія ученикомъ апост. Андрея; другія считаютъ ихъ современниками Владимира св., первыми распространителями христіанства на далекомъ новгородскомъ сѣверѣ. Послѣднему даетъ вѣру митр. Макарій въ Ист. рус. церкви; онъ полагаетъ, что св. Г. и Сергій при I-мъ новгородскомъ архіеп. Іоакимѣ, ум. 1030, распространяли христіанство среди корель; мощи же ихъ, по Софійской лѣтописи, обрѣтены 1164. Другіе относятъ дѣятельность Г. и Сергія къ XIV в., когда шведы усиленно проповѣдывали католицизмъ среди православныхъ корель. Ради поддержанія православія они основали монастырь на остр. Валаамѣ. Не смотря на нападенія шведовъ, братство сразу сдѣлалось многочисленнымъ. Св. Г. скончался около 1353; мощи его обрѣтены около 1400 и покоятся подъ спудомъ. Память 27 іюня и 11 сентября.

2) Г., св. архіепископъ казанскій 1564—1567. Происходилъ изъ знатнаго рода Садыревыхъ-Полевыхъ, потомковъ князей смоленскихъ, и назывался въ міру Григоріемъ; постригся въ Волоколамскомъ мон., гдѣ подвизался подъ руководствомъ игумена св. Гурія, трудясь надъ перепиской книгъ. 1551 иноки Успенскаго мон. въ Старицѣ пригласили Г. въ настоятели, но св. скоро вернулся въ Волоколамскъ, гдѣ Гурій уже жилъ на покой. 1555 съ назначеніемъ послѣдняго казанскимъ архіепископомъ, Г. поѣхалъ съ нимъ, какъ ближайшій сотрудникъ; устроилъ монастырь въ Свяжскѣ, чтобы усилить вліяніе христіанства среди языческаго и магометанскаго населенія, и былъ здѣсь первымъ архимандритомъ. 1564 по смерти Гурія, Г. былъ избранъ его преемникомъ въ Казани. 1566, послѣ отказа митроп. Афанасія отъ своей катедры, Іоаннъ Грозный назначилъ Г. на его мѣсто, но Г. сталъ вразумлять царя, требуя отъѣзды опричнины. По однимъ извѣстіямъ, царь прогналъ Г. изъ Москвы, по другимъ приближенные отговорили царя отъ назначенія Г. Св. Г. скончался въ Москвѣ 1567 во время мороваго повѣтрія, и погребенъ у церкви Николы Мокраго. 1595, по просьбѣ жителей Свяжска, мощи его перенесены въ Свяжскій-Богородицкій мон. Память праздуется 6 ноября и 30 іюля.

3) Г., (Копшевичъ), съ 1692 былъ префектомъ, а съ 1729 ректоромъ Славяно-гр.-лат. академіи въ Москвѣ, съ 1731 архіеп. архангелогородскій и холмогорск. (въ Холмогорахъ Г. открыта школа), ум. 1735.

4) Г., св. новгородскій архіепископъ

конца XI в.; происхождение его неизвѣстно. Постриженный въ Кіевъ-Печерскомъ мон., Г. основалъ Спасскій мон. на Берестовѣ, гдѣ былъ игуменомъ 1072. Погребенъ въ Новгородѣ въ Софійскомъ соборѣ.

5) Г., преподобный, соловецкій подвижникъ. Ум. 1479. Уроженецъ Тотмы, Г. бывалъ съ рыболовами на Бѣломъ морѣ и на Соловецкихъ остр. Онъ началъ подвижническую жизнь на р. Выпь, куда къ нему пришелъ Валаамскій инокъ Савватій. Отсюда оба они отплыли на Соловецкій остр. около 1420. По смерти Савватія туда явился преп. Зосима, которому Г. усердно помогалъ въ устройствѣ монастыря. Нѣсколько разъ ѣздилъ онъ въ Новгородъ по дѣламъ новой обители, принималъ пожертвованія, собиралъ книги для библиотеки, и умеръ тамъ въ Антоніевѣ монаст. черезъ 6 л. мощи Г. были перевезены на Соловецкій остр., гдѣ и покоятся въ особой часовнѣ. Память 30 іюля.

6) Г. (Кононовичъ), архим. черниговско-ильинскій (ум. 1737). Г. издалъ: „Новый Заветъ“ (1717) съ посвященіемъ Скропадскому и съ замѣчаніями герменевтическаго характера; „Поученіе о седмихъ сакраментахъ“ (Черниг., 1716). Вообще Г., завѣдывая ильинской типографіей, усердно занимался изданіемъ разныхъ книгъ („Молитвословецъ повседневный“, 1714); „Правило ко св. Причащенію“; „Псалтырь“ и др.). Г. пришлось перенести много неприятностей изъ-за издательской дѣятельности. См. Пекарскій, „Наука и литература при Петрѣ В.“ т. II; Филаретъ, „Обзоръ рус. дух. лит.“ т. II.

7) Г., Ив. Ив., ген. отъ инф., саксонецъ по происхожденію; 1770 поступилъ на русскую службу; участвовалъ съ отличіемъ въ турецкой войнѣ и въ дѣйствіяхъ противъ пугачевцевъ, а съ 1783 служилъ на Кавказѣ; 1792 назначенъ ген. квартирмейстеромъ въ арміи Кречетникова въ Литвѣ, 1794 получилъ особый корпусъ въ Польшѣ. Производившійся подъ руководствомъ Г. картографическія работы обратили на него вниманіе императора Павла, который 1799 поручилъ ему командованіе десантомъ въ англо-русской экспедиціи въ Голландію; экспедиція окончилась неудачей, Г. при Бергенѣ попалъ въ плѣнъ и былъ исключенъ изъ службъ. По возвращеніи изъ плѣна Г. снова былъ зачисленъ на службу, но не получалъ уже никакого назначенія до самой смерти (1801).

8) Г., Ив. Филип., род. 1755, ум. 1815; проф. вѣнскаго унив., вызванный въ Россію въ 1787, былъ назначенъ оберъ-берггауптманомъ, съ 1790 — членъ акад. наукъ. Извѣстенъ своею дѣятельностью на Уралѣ, какъ устроитель горныхъ заводовъ. Его научныя и техническія труды многочисленны и отчасти не утратили своего значенія, какъ фактич. матерьялъ, и теперь, особенно: „Versuch einer Mineral. Beschreib. d. Uralischen Erzgebirge“, 1789; „Mineralogische Reisen in Sibirien v. 1783—96“; „Сочиненіе

о сибирск. рудникахъ и заводахъ“ 1797—98; „Историческое начертаніе горнаго про-изв. въ Россіи“, 1810.

9) Г., Карлъ Федор., одинъ изъ первыхъ русскихъ статистиковъ, род. 1767 (въ Данцигѣ), учился въ Геттингенѣ у знаменитаго „государствовѣда“ Шлецера; былъ приглашенъ въ Россію въ 1795 воспитателемъ въ семью гр. Гурьева (см.), но затѣмъ былъ приглашенъ въ 1805 въ академію наукъ (адъюнктомъ), а съ 1806 сталъ читать лекціи статистики въ Педагогич. Институтѣ, а затѣмъ и въ университетѣ (Спб.). 1821, въ числѣ другихъ профессоровъ, подвергся гоненіямъ со стороны Рунича и былъ изгнанъ изъ университета; но въ акад. наукъ онъ остался и былъ послѣ того (1836) сдѣланъ ординарнымъ академикомъ. Кромѣ того, Г. былъ инспекторомъ классовъ въ двухъ женскихъ институтахъ и служилъ въ статист. отдѣленіи мин. внутрен. дѣлъ. Ему принадлежатъ нѣсколько обще-теоретическихъ трудовъ по статистикѣ (въ духѣ школы государствовѣдовъ Ахенвалль-Шлепера), какъ-то: „Краткое руководство къ всеобщей исторіи статистики“, 1808 и „Всеобщая исторія статистики“, 1809; кромѣ того рядъ статистич. изслѣдованій отдѣльныхъ частей Россіи и о народонаселеніи вообще („Стат. изслѣдованія Россійской Имперіи“, ч. I, 1819). Ученикомъ Г. былъ нашъ послѣдующій статистикъ и географъ К. И. Арсеньевъ (см.).

10) Г., Лука Лукичъ, инженеръ-полковникъ, въ теченіе 39-ти лѣтъ бывший профессоромъ математики въ инжен. училищѣ. Ум. 1861.

11) Г., Мартынъ Ив. (1754—1822). Онъ былъ первымъ изъ иностр. ученыхъ, приглашенныхъ въ казанскій унив.—тѣ. До того времени онъ уже сталъ извѣстнымъ своими трудами: „Handbuch der Mythologie aus Homer und Hesiod“ (Берл., 1787—95) и „Die Feste von Hellas, historisch-philosophisch bearbeitet“ (Берл., 1808). Въ этихъ сочин. Г. доказывалъ символич. происхождение греч. мифовъ. 1805 онъ былъ приглашенъ читать въ казан. ун.—тѣ римскую словесность, кот. долженъ былъ читать на латинскомъ языкѣ. Такъ какъ студенты почти ничего не понимали, то Г. предлагалъ улучшить преподаваніе латинскаго яз. и завести въ Казани филологич. семинарію, но всѣ старанія его въ этомъ направленіи встрѣтили сопротивленіе въ лицѣ проф. Яковкина. Послѣ ревизіи каз. ун-та Магницкимъ, въ 1819, Г. былъ оставленъ „по старости лѣтъ“ и ум. въ нищетѣ въ Саратовѣ. См. Н. Н. Буличъ, „Изъ первыхъ лѣтъ каз. ун-та“ (К., 1887—91).

12) Г., Фѣдоръ Фѣдор., врачъ, ум. 1892, состоялъ главнымъ врачомъ Спб. городской Обуховской больницы въ теченіе 50-ти лѣтъ. Былъ однимъ изъ популярнѣйшихъ врачей въ городѣ. Одинъ изъ капитальныхъ трудовъ Г. есть „Историческій обзоръ Обуховской больницы за 100 лѣтъ“, изданный имъ 1884. Кромѣ того онъ написалъ

много статей по вопросу объ инфекционныхъ заболѣваніяхъ въ Спб.

Гермаполлонъ, статуя юноши съ атрибутами Меркурія (или Гермеса) и Аполлона одновременно: кадуцеемъ, лирою и лукомъ.

Гермаръ (Germar), Эрнстъ Фридрихъ, минералогъ и энтомологъ, род. 1786 въ Глаухау, ум. 1853 въ Галле, съ 1804 учился правовѣднію въ Фрейбергѣ и Лейпцигѣ, 1810 читалъ лекціи въ Галле, 1811 совершилъ научное путешествіе въ Далмацію и, по возвращеніи, назначенъ директоромъ минералогическаго музея а 1817 профессоромъ минералогіи. Г. написалъ: „Systematis glossatorum prodromus“ (Галле и Лейпц., 1811); „Coleopterorum species novae vel minus cognitae“ (Галле, 1824); „Fauna insectorum Europae“ (1812—48, 24 терп.); „Die Versteinerungen der Steinkohlenformation von Wettin und Löbejün“ (1844—52, 8 терп.). Кромѣ этого Г. издавалъ „Magazin der Entomologie“ (1813—24, 4 т.) и „Zeitschrift für Entomologie“ (Лейпц., 1838—44, 5 т.).

Гермафродитизмъ (Hermaphroditismus), такъ называютъ явленіе, заключающееся въ существованіи у одного и того-же экземпляра животнаго или растенія, какъ мужскихъ такъ и женскихъ половыхъ органовъ. Г. очень распространенъ у растеній и у низшихъ животныхъ; въ большинствѣ случаевъ часто при Г. не бываетъ самооплодотворенія, но яйца одного индивида (гермафродита) оплодотворяются сѣменемъ другого и наоборотъ (перекрестное оплодотвореніе); въ другихъ случаяхъ при совокушеніи одинъ изъ гермафродитовъ играетъ исключительно роль самца, — другой роль самки, или же, наконецъ, мужскіе и женскіе органы одного индивида развиваются одновременно, такъ что гермафродитъ въ извѣстный періодъ своей жизни можетъ играть только роль самца, въ другой-же періодъ роль самки. Въ молодости у многихъ животныхъ, даже у высшихъ, замѣчается склонность къ Г.; въ послѣдствіи часть первоначально гермафродитной половой железы атрофируется и индивидъ становится однополымъ. Это явленіе, между прочимъ, обычно у лягушекъ и у жабъ. Въ типѣ позвоночныхъ нормальный Г. встрѣчается только у нѣкоторыхъ рыбъ (Serganus, морской окунь). Человѣческіе т. наз. гермафродиты всегда или по преимуществу мужскаго или по преимуществу женскаго пола; никогда не бываютъ настоящіе Г. у человѣка, т. е. такіе, у которыхъ развиваются какъ яйца, такъ и сѣмя. Г. мужскаго пола походятъ на женщинъ всѣмъ тѣломъ и наоборотъ Г. женскаго пола скорѣе похожи на мужчинъ. Одно только устройство половыхъ железъ можетъ служить критеріемъ о томъ, къ какому полу принадлежитъ Г.: Г. со скрытыми сѣмянниками (testiculi), слѣдуетъ считать мужчинами, не обращая вниманія на его тѣлосложеніе; Г.-же, снабженный яич-

никомъ, всегда жепскаго пола, если даже похожъ на мужчину. Большинство чело-вѣческихъ т. наз. Г. принадлежить къ мужскому полу. Такъ какъ половыя желъзы въ подобныхъ случаяхъ часто рудиментарны, то бываетъ очень трудно рѣшить, къ какому полу принадлежить данное лицо, нерѣдко приходится для этого прибѣгать къ микроскопическому изслѣдованію.

Гермафродитная полова я желъза, желъза, которая вырабатываетъ какъ сѣмянные тѣльца, такъ и яйца, существуетъ у многихъ моллюсковъ изъ класса брюхоногихъ и у нѣкоторыхъ пластичатожаберныхъ.

Гермафродитъ (*Гермафродитосъ*), въ греч. мифологіи сынъ Гермеса и Афродиты; воспитанный на Идѣ, Г. пришелъ 15-лѣтнимъ юношей въ Карію, гдѣ нимфа источника Салмакида, въ которомъ онъ купался, тщетно молила его о взаимной любви. По ея обращенной къ богамъ мольбѣ о вѣчномъ соединеніи съ нимъ, тѣла ихъ такъ соединились, что получилось двойственное существо, наполовину мужчина, наполовину жепщина, названное Г. Основаніемъ для этого мифа послужилъ, вѣроятно, существовавшій на Кипрѣ культъ Афродиты; происхождение же всей этой идеи нужно искать въ азиатскихъ естественныхъ религіяхъ. Такимъ путемъ онъ старались возстановить единство міропониманія, которое было нарушено присущимъ имъ дуализмомъ, находившимъ особенно яркое выраженіе въ параллельномъ существованіи мужскаго и женскаго элементовъ. Г. былъ излюбленнымъ сюжетомъ греческаго искусства позднѣйшаго періода, которое изобразило его то на ложѣ, въ сладострастномъ снѣ (статуи въ Луврѣ, въ Римѣ, Флоренціи и т. д.), то стоящимъ въ граціозной позѣ или удивляющимся собственной своей природѣ; иногда (сѣвнная живопись въ Помпеяхъ) онъ изображался окруженнымъ эртами или смотрящими на него съ удивленіемъ сатирами и панами; иногда же въ плѣну у сатировъ. Въ древности особенно славилась статуя младшаго Поликлета. См. P. Hegmann, въ „Lexikon der griechischen u. rom. Mythologie“, Rother's, t. I, столб. 2314 сл.; Cauve въ Daremberg et Saglio, Dictionnaire des antiquités, II, 135 сл.

Гермштедтъ, Сигмундъ Фридрихъ, химикъ (1760—1833), изучалъ медицину въ Эрфуртѣ. 1791 былъ профессоромъ химіи и фармаціи въ медицинско-хирургическомъ коллегіумѣ въ Берлинѣ. 1820 былъ профессоромъ химіи въ военномъ училищѣ и въ горномъ институтѣ, а 1819 профессоромъ химіи и технологіи при университетѣ. Онъ написалъ: „Sistematischer Grundriss der allgemeinen Experimentalchemie“ (Берл., 1791—93, 4 т.), перевелъ „Систему химіи“ Лавуазье и, кромѣ того, выпустилъ въ свѣтъ цѣлый рядъ сочиненій по техникѣ.

Герменевтика, наука, указывающая способы и правила, по которымъ

можно узнавать и изъяснять подлинный смыслъ св. писанія (*επιερειν*—толковать, изъяснять что-либо, посредствомъ перевода съ одного яз. на другой или подробнаго раскрытія предлагаемой мысли). Въ Г. различаются 3 части: 1) о смыслѣ св. писанія и главнымъ руководителемъ началъ толкованія; 2) о средствахъ и пособіяхъ, необходимыхъ для уразумѣнія смысла и 3) о способѣ изъясненія его другимъ, когда смысла найдены. Первымъ сочиненіемъ по Г. слѣдуетъ считать книгу, составленную въ III в. Оригеномъ, который въ 4-й ч. своего труда „О началахъ“ изложилъ ученіе о божественности св. писанія и о томъ, какъ читать и толковать его. Въ IV в. составили такіе же правила Іоаннъ Златоустъ, Іеронимъ, Августинъ, Тихоній, еще раньше „Христіанской Науки“ Августина написавшій „Книгу правилъ“. Въ V и VI в. Адрианъ, „Введеніе въ св. писаніе“; М. Авр. Кассиодоръ, „Наставленіе въ чтеніи св. писанія“; Юнилій, „Двѣ книги о частяхъ Божественнаго писанія“. Перечисленные сочиненія не отличаются систематичностью; научное изложеніе Г. начинается съ XVI в. См. Савваитовъ „Православное ученіе о способѣ толкованія св. писанія“ (Спб., 1857); Игнатій, „Примѣчанія къ чтенію и толкованію св. пис.“ (1848); Августинъ, „Христіанская наука“ (Кіевъ, 1835); Савваитовъ, „Библейская герменевтика“ (Спб., 1859).

Герменегильдъ, старшій сынъ вестготскаго короля Леовигильда (569—586), женился на Ингундѣ, дочери короля Зигберта австралийскаго и Брунгильды. Когда вторая жена Леовигильда, Госвинта, стараясь обратитъ въ арианство Ингунду, подвергла ее жестокимъ истязаніямъ, Г. рѣшился отомстить за супругу. Принявъ католичество, онъ возсталъ противъ отца, но былъ побѣжденъ и сосланъ въ заточеніе, а за отказъ принять арианство обезглавленъ 585 въ Таррагонѣ. Единовѣрцы признали его святымъ мученикомъ и впоследствии Г. былъ канонизированъ.

Герменегильды, св., орденъ испанскій, учрежденъ Фердинандомъ VII 1814, жалуются за отличіе на войнѣ и 40-лѣтн. воен. служб.

Гермерсгеймъ (Germersheim), г. въ бав. окр. Пфальцъ, при впаденіи Квейха въ Рейнъ, узловый пунктъ ж. д., лат. школа, производство сигаръ, табака и хмѣля, рыболовство, судоходство, (1895) 5736 жит., изъ нихъ 2303 евангелич. вѣроисп. и 62 евр., важный военный оплотъ противъ Франціи во второй линіи (къ Страсбургу и Мецу). Г. древнее римск. укрѣпленіе и мѣсто стоянки Vicus Julius, принадлежалъ впоследствии саліицамъ. Конрадъ II построилъ крѣпость, вокругъ которой образовался г., получившій 1276 городск. право отъ Шпейера и сдѣлавшійся имперск. городомъ. Укрѣпленія Г. на обоихъ берегахъ р. Рейна обезпечиваютъ герм. арміи свободное пользованіе ими.

Гермесіанактъ (*Ἑρμειανὰξ*), греч. элегикъ, ок. 300 до Р. Хр. изъ Килофона, написавшій по образцу произведеній Антимаха 3 книги эротическихъ элегій подъ заглавіемъ *Λεβντιον* (имя его возлюбленной), изъ которыхъ сохранилось 98 стиховъ (въ „*Anthologia lyrica*“ Bergk'a 4 изд., Лейпц., 1890); переводъ на нѣмецкій яз. Weber'a, „*Elegische Dichter der Hellenen*“ (Франкф., 1826), см. Couat, *La poesie alexandrine*, 57.

Гермесъ (*Ἑρμῆς*, *Ἑρμείας*), греч. богъ, сынъ Зевса и Майи, дочери Атланта. Тотчасъ послѣ рожденія онъ обнаружилъ всѣ главныя черты своего характера: изобрѣтательность, проворство, соединенное съ граціей, хитрость и коварство. Необыкновенно быстро развиваясь, онъ на пятомъ часу послѣ рожденія покидаетъ колыбель, дѣлаетъ лиру, натянувъ струны на панцирь черепахи, и воспѣваетъ на ней любовь Зевса и Майи. Почувствовавъ желаніе поѣсть мясной пищи, онъ спѣшитъ въ сумерки въ Піерію и крадетъ 50 быковъ изъ стада Аполлона; привязавъ къ ногамъ быковъ сандалии или вѣтки деревьевъ, онъ гонитъ ихъ передъ собой и скрываетъ въ пещерѣ возлѣ Пилоса. Затѣмъ онъ возвращается къ своей матери и ложится въ люльку, какъ будто бы ничего не случилось. Но Аполлонъ, обладающій даромъ провидѣнія, открываетъ вора и ведетъ его къ Зевсу. По приговору Зевса, Аполлонъ получаетъ обратно своихъ быковъ и уступаетъ ихъ добровольно Г. въ обмѣнъ на изобрѣтенную имъ лиру. Тогда Г. изобрѣтаетъ для себя скромную пастушескую свирѣль (сирингу), но и ее онъ уступаетъ Аполлону за „железъ глашатая“. Такимъ образомъ Г. сдѣлался богомъ стадъ и пастбищъ, тогда какъ Аполлонъ съ этого времени сталъ ревностно заниматься музыкой. Кромѣ того, Аполлонъ научилъ своего младшаго брата искусству предсказаній, а Зевсъ сдѣлалъ его глашатаемъ боговъ. Съ этого времени Г. выступаетъ въ мѣтахъ о богахъ и герояхъ, чаще всего вѣстникомъ Зевса, но часто также въ качествѣ хитраго друга людей и героев, всегда готоваго дать разумный совѣтъ. Всего охотнѣе онъ проводитъ свое время въ обществѣ лѣсныхъ и полевыхъ нимфъ. Такъ, Пріапъ, Гермафродитъ, Дафнисъ въ Сициліи и мн. др. считались его сыновьями. Первоначально Г. „стремительный, спѣшащій“, былъ богомъ вѣтра, вслѣдствіе чего его представляли себѣ крылатымъ, затѣмъ сталъ богомъ поѣздокъ и путешествій и наконецъ богомъ торговли и всякихъ дѣлъ вообще; какъ богъ путешествій, онъ сопровождаетъ людей въ ихъ послѣднемъ странствованіи въ преисподнюю, поэтому онъ называется „проводникомъ душъ“ (*ψυχοπομπός*). Древнѣйшей формой почитанія Г. было поклоненіе ему въ образѣ простой кучи камней. Въ такой кучѣ укрѣплялся столбъ, а когда на столбѣ стали изображать фаллъ, а впоследствии

также придѣлывать къ столбу голову бога, то получились гермы (см.), которые вмѣстѣ съ тѣмъ служили первоначально путевыми столбами и снабжались мудрыми изрѣченіями. Философы-миѳологи называли Г. „общимъ переводчикомъ“ (*Ἑρμηνεύς*), который далъ людямъ языки и письмена, а вмѣстѣ съ тѣмъ возможность выражать свои мысли; греки символически указывали на это принося ему въ жертву языки жертвенныхъ животныхъ. Палестры и гимназіи также считались его изобрѣтеніемъ и были ему посвящены. Особый праздникъ въ честь Г. назывался „Герменъ“ и справлялся гл. обр. въ Афинахъ въ гимна-



Фиг. 1. Гермесъ Праксителя (изъ Олимпіи).

зіяхъ и палестрахъ. Г., столь разностороннее по своему характеру божество, считался здѣсь преимущественно богомъ гимнастической ловкости. Совершенно въ другомъ значеніи (какъ предотвратитель эпидеміи) почитался онъ въ Танагрѣ (Беотія); иное, опять таки, значеніе имѣлъ его культъ на о. Критѣ (здѣсь культъ Г. приближался къ культу Сатурна въ римскихъ Сатурназіяхъ). Средоточіемъ культа Г. была Аркадія, и здѣсь (особенно въ Фенеѣ) Г. пользовался высокимъ почетомъ, какъ богъ древнѣйшаго сельскаго населенія страны. Какъ богъ торговли, Г. отождествлялся съ римскимъ Меркуріемъ (см.). Къ атрибутамъ Г. принадлежатъ пилосъ (*pileus*, конусообразная шапка) или *πέταβος* (дорожная шляпа съ широкими полями). Уже Гомеръ изображалъ Г. обутымъ въ крылатыя сандалии; впоследствии онъ получилъ крылья не только на сандаляхъ, но также

на шляпѣ, на жезлѣ и за плечами. Къ атрибутамъ Г. относится также *τροχισβῶν*, „жезлъ глашатая“.

Художественныя изображенія Г. были также разнообразны, какъ и его значенія: онъ является то пастухомъ, то вормомъ, то купцомъ (съ кошелькомъ), иногда съ лирой, иногда же вѣстникомъ боговъ или глашатаемъ. Г., несущій барана, перешелъ въ христіанскую символику въ видѣ изображенія добраго пастыря. Древнѣйшее искусство представляло его бородатымъ, т. е. сильнымъ мужемъ, но уже въ раннюю эпоху получило распространеніе изображе-



Фиг. 2. Гермесъ Логіосъ (Римъ, вилла Лудовизи).

ніе Г. въ юношескомъ возрастѣ. Онъ носитъ короткіе вьющіеся волосы и отличается пытливымъ и умнымъ выраженіемъ лица. Изъ сохранившихся статуй прежде всего слѣдуетъ назвать найденное 1877 въ Олимпіи образцовое произведеніе Праксителя, Г. съ мальчикомъ Діонисомъ на рукахъ (рис. 1), статую, которую раньше неправильно считали изображеніемъ Язона въ Мюнхенѣ и въ Капитолійскомъ музеѣ) и бронзовую статую отдыхающаго вѣстника боговъ въ натуральную величину (найдена въ Геркуланѣ и находится нынѣ въ Неаполитанскомъ музеѣ). Покровителемъ школы борцовъ представляетъ его прекрасная мраморная статуя въ Бельведерѣ Ватикана

(раньше неправильно называвшаяся Антиномемъ). Строго выдержаннымъ изображеніемъ Г. *Αβυροῦς*, т. е. покровителя ораторскаго искусства, является статуя „Г. Лудовизи“ въ Римѣ (рис. 2), съ характернымъ жестомъ приподнятой правой руки, послужившая образцомъ для знаменитой статуи такъ наз. Германика въ Луврѣ въ Парижѣ. Богомъ торговли и дѣловыхъ сношеній (съ наполненнымъ кошелькомъ) Г. является въ прекрасной статуеткѣ Капитолійскаго музея въ Римѣ и въ изящной бронзовой статуеткѣ Британскаго музея. Римскіе художники часто изображали Г. съ пѣтухомъ и бараномъ (рис. 3). Н. D. Müller, *Mythologie der griechischen Stämme* (2 т., Геттинг., 1869); Preller, *Griechische Mythologie* (2 изд.); Mehlis, *Die Grundidee des Hermes vom Standpunkte der vergleichenden Mythologie* (Эрланг., 1875—77);

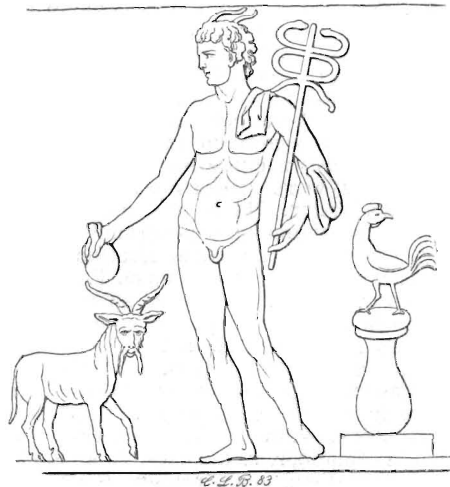

Фиг. 3. Меркурій (Рельефъ на серебр. вазѣ Нейвидъ).

Roscher, H., *Der Windgott*, (Лейпц., 1878); Lambeck, *De Mercurii statua vulgo Iasonis habita* (Торнъ, 1861). См. литературу о Праксителѣ.

Гермесъ Тримегистъ, греч. названіе луннаго бога древнихъ египтянъ, Теута или Тота, одного изъ интереснѣйшихъ представителей египетскаго мира боговъ, котораго изображали въ видѣ ибиса или съ головою ибиса. Значеніе этого бога выяснилось, благодаря многочисленнымъ указаніямъ египетскихъ памятниковъ и найденныхъ папирусныхъ свитковъ. Какъ богъ луны, Тотъ является вмѣстѣ съ тѣмъ богомъ времени и періодовъ времени, такъ какъ послѣдніе опредѣляются движеніемъ луны, а затѣмъ „измѣрителемъ“, богомъ мѣры; онъ считался представителемъ однообразнаго порядка мѣры, въ немъ олицетворялся присущій міру духъ порядка и законмѣрности. Впослѣдствіи онъ сталъ представителемъ духа вообще, въ особености же богомъ покровителемъ всѣхъ земныхъ законовъ. Въ то же время онъ яв-

ляется божествомъ разума, учредителемъ богослужебн. обрядовъ, творцомъ искусствъ и наукъ, избрѣвателемъ языка и письменъ и покровителемъ библиотекъ. Теуть считался творцомъ всей литературы, и вслѣдствіе этого греки называли сочиненія египтянъ по разнымъ наукамъ (математикѣ, астрономіи, медицинѣ, музыкѣ и т. д.) герметическими книгами. Первоначально эти науки могли передаваться лишь въ качествѣ тайнаго ученія отъ учителя къ ученику, и эта преемственность называлась герметической цѣпью. Кромѣ того Теуть имѣлъ значеніе и въ загробной жизни: онъ „оправдываетъ“ души умершихъ, т. е. изслѣдуетъ, жили ли они праведно и благочестиво, и по своему усмотрѣнію допускаетъ ихъ къ общенію съ солнечными божествами. Когда греки узнали Тота, они стали отождествлять его со своимъ Гермесомъ и дали ему прозвище *τρισμέστος* („трижды величайшій“). Пегроглифическія надписи называютъ уже иногда Теута „трижды великимъ“ или еще чаще „велико-великимъ“, „дважды великимъ“. Впослѣдствіи эвгемеристы, неоплатоники и христіане считали Г. древнимъ мудрецомъ или египетскимъ царемъ, который научилъ людей и написалъ таинственныя книги. На почвѣ смѣшенія греческихъ и египетскихъ воззрѣній возникъ рядъ сочиненій, полныхъ мистики и суевѣрій, которыя приписывались Г. и сохранились отчасти и до нашего времени. Эти греко-египетскія воззрѣнія нашли также доступъ къ сирійцамъ и магометанамъ и надолго сохранились среди нихъ въ разнообразныхъ формахъ, смѣшавшись съ иными религиозными традиціями. Изъ упомянутыхъ сочиненій слѣдуетъ особенно отмѣтить „Poëmander, s. de potestate ac Sapientia divina“ (нов. изд. Parthey, Берл., 1854, перев. на нѣмецкій М. Tudemann'a, Берл., 1781); остальные сочиненія собраны въ „Physici et medici graeci“ I. L. Ideler'a; французскій переводъ почти всѣхъ Г. произведеній издалъ Ménard (Hermès Trismégiste, 2 изд., Пар., 1866); см., кромѣ того, Baumgarten-Crusius, De librorum hermeticorum origine atque indole (Вена, 1827); Nilger, De Hermetis Trismegisti Poëmandro (Боннъ, 1855); Pietschmann, Hermes Trismegistos (Лейпц., 1875). Б. Тураевъ, О богѣ Тотѣ (Спб., 1898). См. Dieterich, Papyrus magica Lugdunensis Batavi (Jahrbücher für Philologie, Suppl. XVI, 1888).

Гермесъ (Hermes), 1) Георгъ, основатель философо-догматической школы въ католической церкви, род. 1775, ум. 1831, былъ проф. догматики въ Мюнстерѣ, вполн. въ боннскомъ унив. Въ своихъ соч.: „Untersuchungen über die innere Wahrheit des Christentums“ (Мюнстеръ, 1805); „Philosophische Einleitung in die christkatholische Theologie“ (1819); „Christkatholische Dogmatik“, Г. старался установить такую теорію, которая путемъ разсужденія приводила къ католической вѣрѣ (Гермесіанизмъ).

Это ученіе привлекало къ нему большое число послѣдователей и вскорѣ гермесіанцы заняли всѣ философскія и богословскія кафедры въ Прирейнской Пруссіи и Вестфалии. Пока живъ былъ архіепископъ кельнскій Шпигель, гермесіанцы свободно распространяли свое ученіе, по послѣ смерти его 1835 изданъ былъ папскій указъ объявлявшій гермесіанцевъ еретиками и новый архіепископъ, Дросте Битерингъ, началъ ихъ преслѣдовать. Напрасно старались они оправдаться въ Римѣ, преслѣдованія продолжались. Нѣкоторые изъ профессоровъ были удалены, другіе подчинились. Всѣ послѣдующія столкновенія церкви съ правительствомъ въ Пруссіи (до 1848) всегда имѣли большую или меньшую связь съ гермесіанизмомъ. Главнымъ органомъ гермесіанцевъ былъ журналъ: „Zeitschrift für Philosophie und katholische Theologie“ (Боннъ, 1832—52); См. Esser, Denkschrift auf G. Hermes (Кельнъ, 1832); Elvenich, Acta Hermesiana (Геттинг., 1836); „Acta romana“ (Ганнов., 1858); Nides, Philosophiae Hermesii explicatio“ (Лейпц., 1839); Stupp, „Die letzten Hermesianer“ (Висбад., 1844—45).

2) Г., Гуго, нѣмецкій политическій дѣятель, род. 1837. Съ 1876 состоитъ членомъ прусской палаты депутатовъ, а 1871—77 и 1890—93 былъ членомъ рейхстага; принадлежалъ къ свободомыслящей партіи.

3) Г., Иоганнъ Тимотеусъ, нѣмецкій писатель, род. 1738, ум. 1821, въ свое время пользовался большимъ успѣхомъ, какъ романистъ; находился подъ влияніемъ англійскихъ романистовъ (Ричардсонъ) и Виланда Изъ его сочиненій. — Geschichte der Miss Fanny Wilkes“ (Лейпц., 1766, 3 изд., 1781); „Sophiens Reise von Memel nach Sachsen“ (1770—75, 3 изд. 1778) и „Für Töchter edler Herkunft“ (1787) возбудили извѣстный интересъ, особенно второй изъ названныхъ. Гете и Шиллеръ осмѣивали его въ „Ксеніяхъ“, за двусмысленныя положенія, встрѣчающіяся въ его романахъ несмотря на ихъ морализирующія тенденціи.

4) Г., Отто, нѣмецкій политикъ, братъ предыдущаго, род. 1838, очень вліятельный гласный берлинской городской думы; 1886 былъ членомъ прусской полаты депутатовъ, а 1881 и затѣмъ снова 1887 избирался въ германскій рейхстагъ, гдѣ занимаетъ мѣсто въ рядахъ народной свободомыслящей партіи.

Герметическій, все что относится къ Гермесу, въ особенности къ мнѣческому отцу алхимиковъ Гермесу Тризмегисту; въ настоящее время спеціально примѣняется къ закупоркѣ; герметически закупорить—значить, разобщить данный предметъ или вещество отъ всякаго непосредственнаго соприкосновенія съ внѣшнимъ міромъ.

Герметическое искусство (герметическая философія), то же, что алхимія; см. *Гермесъ Тризмегистъ*.

Гермея или **гермеи**, въ древней Греціи празднества въ честь Гермеса.

Герминіумъ (Herminium), латинское названіе бровника (см.).

Герминоны (Герминоны, Herminones), у Плинія и Тацита общее обозначеніе среднихъ племенъ древней Германіи, къ которымъ по первому автору принадлежали свевы, гермунды, катты и херуски.

Гермій (*Ἑρμίας*), 1) знатный грекъ, ученикъ Платона и другъ Аристотеля, былъ правителемъ Атарнея въ Мизіи подъ верховною властью персовъ, но возмущился противъ персовъ и по приказанію царя былъ позорно казненъ въ 348 до Р. Хр. Аристотель сочинилъ дошедшую до насъ надпись для поставленнаго ему въ Дельфахъ памятника; ему посвящено также сохранившееся до нашего времени прекрасное стихотв. Аристотеля. Г. написалъ сочиненіе о безсмертіи. См. Bösch, Hermlas (въ Abhandlungen der Berliner Akademie“, 1853).

2) Г., христ. апологетъ, жившій въ концѣ II или въ началѣ III в., написалъ апологетическо-полемическое сочиненіе противъ языческой философіи, которую онъ не особенно удачно, пытается осмѣять. Новѣйшее изданіе Отто въ „Corpus apologetarum“ (т. 9, Іена, 1872).

Герміона (*Ἑρμιόνη*), дочь Менелая и Елены, родившаяся до похищенія Елены Парисомъ, прекрасная, какъ Афродита. Согласно данному обѣщанію она была противъ воли отдана отцомъ въ супружество сыну Ахиллеса Неоптолему (Пирру). По рассказамъ поздѣйшихъ поэтовъ она была уже раньше помолвлена за Ореста и похищена Неоптолемомъ, послѣ чего Орестъ убилъ Неоптолема.

Герміона (*Ἑρμιόνη*), въ древности дріопскій, и послѣдствіи дорическій городъ въ Арголидѣ, у подошвы горы Прона, при Герміонскомъ заливѣ (противъ острова Гидреи); имѣлъ много храмовъ и, между прочимъ, храмъ хеонической Деметры (знаменитый, какъ убожище преслѣдуемыхъ). Павзаній нашелъ еще городъ хорошо сохранившимся. Нынѣ Кастри или Эрміони.

Гермогеніанъ, одинъ изъ поздѣйшихъ между римскими юристами, приведенными въ Пандектахъ Юстиніана, жилъ въ концѣ III и въ началѣ IV в., написалъ шесть книгъ *juris epitomae*. Относительно тождественности его съ авторомъ „Codex Hermogenianus“, лишь въ отрывкахъ дошедшаго до насъ частнаго собранія законовъ отъ 314 и 324, положительныхъ данныхъ не существуетъ.

Гермогенъ (*Ἑρμογένης*), 1) древнегреческій архитекторъ, строитель открытаго Гуманомъ (1893) храма Артемиды въ Магнези и храма Діонисія въ Θεοσῶ, о которыхъ послѣ него остались записки.

2) Г., греческій риторъ изъ Тарса въ Киликіи, при императорѣ Маркѣ Аврелиѣ; на 15 году онъ выступилъ уже съ большимъ успѣхомъ въ качествѣ софиста. но еще въ юношескомъ возрастѣ

внезапно потерялъ ораторскія способности. Кромѣ „*Προομιλάσματα*“ (стилистическія упражненія для начинающихъ) переведенныхъ на латинскій языкъ Присціаномъ подъ заглавіемъ „*Graecae exercitationes*“ онъ написалъ ораторское искусство (*Ἐξήγησις ἑρτορικῆς*) въ 4 книгахъ. Сочиненіе это пользовалось необыкновеннымъ уваженіемъ и еще въ средніе вѣка оставалось главнымъ учебникомъ риторики, вслѣдствіе чего неоднократно комментировалось и экскерпировалось. (Изд. съ древними комментаріями и схоліями въ 1 т. „*Rhetores graeci*“ Walz'a, Штуттг., 1832; безъ коммент. въ сборникѣ Spengel'я, т. 2, Лейпц., 1854; комментарий Сириана изд. Rabe, 1882—83, 2 т.).

Гермогенъ, 1) патріархъ, знаменитый дѣятель смутнаго времени. Происходилъ, по всей вѣроятности, изъ посадскихъ людей, былъ въ Казани священникомъ; 1589 поставленъ митрополитомъ казанскимъ. Здѣсь, на вновь приобретенной окраинѣ, Г. обнаружилъ большое миссіонерское усердіе и большую заботливость о чистотѣ православія. Тѣ же качества онъ проявилъ при названномъ Димитріи, по вопросу о крещеніи Марины Мнишекъ, за что и былъ высланъ изъ Москвы (можетъ быть, даже подвергнутъ заточенію въ одномъ изъ монастырей его епархіи). Послѣ переворота 17 мая 1606, Г., естественно, выдвинулся, какъ и всѣ гонимые при „Разстригѣ“, а послѣ кратковременнаго неудачнаго патріаршества Филарета Никитича Романова онъ сдѣлался патріархомъ (въ іюнѣ 1606). Съ новымъ царемъ, В. И. Шуйскимъ, Г. лично не ладилъ, но считалъ себя обязаннымъ его поддерживать, какъ законнаго государя, и въ своихъ грамотахъ (см., напр., его грамоты по поводу бунта Болотникова, Акты Археогр. Экспед. II № 57—9), и непосредственнымъ вмѣшательствомъ (его рѣчь къ народу при попыткѣ тушинцевъ свергнуть Шуйскаго 17 февр. 1609, которую, впрочемъ, нѣкто источникъ приписываютъ другимъ лицамъ). Большимъ влияніемъ въ обществѣ онъ, однако, не пользовался еще въ это время, и Шуйскій былъ сведенъ съ престола, не смотря на протестъ Гермогена. Крупную историческую роль Г. начинаетъ играть лишь съ той минуты, когда вполне обнаружили, и неспособность, и нравственная ненадежность польско-боярскаго правительства. Начинаяшмуса противъ этого правительства движенію (см. *смутное время*), вмѣшательство патріарха дало религиозную санкцію, и несомнѣнно, что для многихъ колеблющихся и нерѣшительныхъ воззванія Г. были критическимъ моментомъ. Сначала патріархъ не рѣшился открыто благословить вооруженное возстаніе, но его агенты въ областяхъ сразу примкнули къ крайнему теченію, вѣроятно, еще безъ его вѣдома. Скоро и самъ Г. былъ увлеченъ общимъ потокомъ. Уже въ началѣ 1611 его грамоты прямо призываютъ народъ къ возстанію противъ поляковъ. Разъ было признано

незаконнымъ правительствомъ, дѣйствовавшее отъ имени Владислава и Сигизмунда, патриархъ оставался единственнымъ начальнымъ челоѣкомъ въ Русской землѣ; а такъ какъ онъ все время находился въ рукахъ своихъ враговъ, то онъ являлся и первымъ страдальцемъ за землю. И то, и другое должно было поднять его авторитетъ въ глазахъ народа на недосыгаемую высоту. Г., говоритъ одинъ современникъ, „яко столпъ, неколебимо стоитъ среди нашей великой земли... стоитъ единъ противу ихъ всѣхъ... аки исполинъ мужъ безъ оружія и безъ ополченія воинскаго“. Только боярское правительство старалось подчинить себѣ Г. угрозами; рассказать о томъ, какъ Салтыковъ хотѣлъ зарѣзать патриарха, по всей вѣроятности, позднѣйшая выдумка, но несомнѣнно, что Г. грубо оскорбляли и всячески тѣснили. Когда подошло къ Москвѣ ляпуновское ополченіе, Г. былъ заключенъ подъ стражу (мартъ 1611); въ заключеніи онъ и умеръ, какъ говорили потомъ, отъ голода 17 февраля слѣдующаго 1612. Что его смерть не имѣла никакого вліянія на успѣхъ того движенія, во главѣ котораго онъ номинально стоялъ, это вполне понятно, такъ какъ для движенія имя Г. было гораздо важнѣе его личности. Характерно, что этой послѣдней не создала ореола даже мученическая кончина Г. Наиболѣе живое и наглядное изображеніе Г. даетъ намъ одинъ современникъ, повидимому, духовное лицо, близко знавшее патриарха (разсказъ т. наз. „Хронографа 2-й редакцій“). Въ его характеристикѣ Г. выступаетъ съ чертами грубаго и сварливаго челоѣка, жестокаго къ подвластнымъ и, въ то же время, недалекониднаго. Крутой нравъ Г. косвенно подтверждается извѣстіями о многочисленныхъ жалобахъ на него казанцевъ, когда онъ былъ у нихъ митрополитомъ. Г. былъ погребенъ сначала въ Чудовомъ мон., а 1651 гробъ его, по настоянію патр. Никона, перенесенъ въ Успенскій соборъ. См. Платоновъ, „Очерки по исторіи смуты“ и ст. *смутное время*.

2) Г., епископъ псковскій (въ мірѣ Константинъ Петровичъ Добронравинъ), род. 1820; сынъ священника петерб. епархіи. По окончаніи петерб. семина., а затѣмъ, въ 1845, петерб. духовн. акад., со степенью магистра, Г. былъ священникомъ въ столицѣ, а впоследствии, 1873, постригся въ монахи и въ томъ же году занялъ кафедрю сперва еписк. выборгскаго 2-го викарія петерб. епархіи, а вскорѣ ладожскаго 1-го викарія. Затѣмъ, управляя самостоятельной таврической епархіей, а съ 1885 по день кончины, 1893, заним. кафедрю епископа псковскаго. Соч. Г.: „Очеркъ исторіи христіанск. церкви“; „Краткая исторія русск. церкви“; „Литургика“; „Очеркъ исторіи славянск. церквей“; „Таврическая епархія“; „Утѣшеніе въ смерти близкихъ сердцу“.

Гермоглифъ, то же, что скульпторъ или ваятель.

Гермодъ (старосѣв.: Hermodhr т. е. „смѣлый въ бою“), въ скандин. мифологіи сынъ бога Одина, который ходилъ въ обитель Гели, т. е. преисподнюю, чтобы вернуть убитаго Вальдера.

Гермосильо (Hermosillo, прежде Петикъ), гл. г. мекх. шт. Сонора, на прав. бер. р. Соноры, при тихоокеанской ж. д., ведущей къ порту Гваймасу, окруженъ искусственно орошаемыми садами, имѣетъ б. ч. одноэтажные дома изъ адобе (кирпичи, внутри пустые); (1889) 7071 жит.; занимаются промышленностью и оживлен. торг. торговлей (значит. часть торг. въ нѣм. рукахъ) пшеницей, маисомъ, хлопкомъ, виномъ, продуктами плодородн. окрестн.

Гермократь (*Ἡρμοκράτης*), сынъ Гермона, сицилійскій патриотъ изъ Сиракузъ. На мирномъ конгрессѣ въ Гель въ 424 до Р. Х., желая предотвратить вмѣшательство афинянъ, онъ убѣдилъ дорійскія и халкидо-іонійскія колоніи положить конецъ раздорамъ. Когда афиняне, вслѣдствіе новыхъ междоусобій въ Сициліи, предприняли въ 415 большой походъ на островъ, Г. сперва тщетно убѣждалъ соотечественниковъ своевременно приготовиться къ оборонѣ, а когда враги приблизились къ Сиракузамъ, избранный полководцемъ, руководилъ защитой города и довелъ своей хитростью афинянъ до полного пораженія (413). Съ флотомъ изъ 22 кораблей онъ прибылъ въ 412 на помощь спартамцамъ въ Эгейское море; въ это время демократическая партія, захватившая власть въ свои руки подъ предводительствомъ Дюклеса, заочно приговариваетъ его къ изгнанію. Г. сдѣлалъ попытку силой добиться возвращенія въ Сиракузы, но былъ убитъ въ уличной схваткѣ въ 408. Чтобы привлечь на свою сторону все еще многочисленную партію Гермократа, Діонисій Старшій женился на его дочери.

Гермонъ, съ древнихъ временъ употребительное названіе для самой южн. части Антиливана въ Сирии, къ в. отъ истоковъ Иордана, котораго Г. гл. образомъ и питаетъ водою. Этотъ хребетъ, называемый въ наст. время Джебелъ-эшъ-Шейхъ, имѣетъ около 25 км. длины, достигаетъ въ Касръ-Антаръ 2860 м. высоты, состоитъ б. частью изъ известняка, прорваннаго на югъ и около Гасбейи базальтовыми породами. Г. имѣлъ нѣкогда на своей вершинѣ и на склонахъ много храмовъ. Какъ прежде, такъ и въ настоящее время, Г. доставляетъ окрестнымъ жителямъ снѣгъ и ледъ, сохраняющіеся, однако, лѣтомъ лишь въ глубокихъ ущельяхъ. Не слѣдуетъ смѣшивать съ упомянутымъ хребтомъ т. назыв. Малый Г. (Джебелъ-эль-Даги), горную вершину 515 м. выс. въ Палестинѣ, къ ю.-з. отъ Табора.

Гермополь, см. *Ашмуненъ*.

Гермосъ, Гермъ (новогреч. Сарабадъ, турецк. Гедизъ-чай), р. въ мал. Азіи, впадающ. въ Гермейскій (нынѣ Смирскій) заливъ.

Гермддорфъ, Нижний Г. (Hermsdorf), селеніе въ прусск. окр. Бреславль, крупн. разработка кам. угля (въ 1893 г. 6400 рабочихъ добыли 1.189,118 тоннъ угля), обжиганіе кокса, производство дегтя, аммоніака и т. д. (1845) 9894 жит.

Гермундуры, герм. народъ племени свевовъ, поселенный незадолго до Р. Хр. Домиціемъ Агенобарбомъ въ южн. Германіи между Майномъ и Дунаемъ. Г. были вѣрными союзниками римлянъ и единственные изъ всѣхъ герм. народовъ находились съ римлянами въ мирныхъ торговыхъ сношеніяхъ (Тацитъ, Germ., 41). Въ 20 г. по Р. Хр. Г. подъ предводительствомъ нѣкоего Вибилія прогнали готона Катувальда, подчинившаго своей власти маркомановъ въ Богеміи, а въ 50 г., въ союзъ съ лигійцами, уничтожили государство Ванній, короля свевовъ, основавшагося съ разрѣшенія римлянъ между рѣками Magus (Мархъ) и Susus (Ваагъ). Въ 58 Г. счастливо боролись съ каттами изъ за обладанія соляными источниками вблизи пограничной рѣки Верры. Въ 152 въ союзъ съ маркоманнами, квадами и свевами они угрожали сѣв. границѣ римской имперіи. Съ тѣхъ поръ имя Г. исчезаетъ въ исторіи, однако дюринги или тюрингеры (см.) повидимому тождественны съ Г. См. Kirchhoff, Thüringen doch Hermundurendland (Лейпц., 1882).

Гермуполисъ (Новая Сира), г. на вост. берегу греч. о-ва Сиръ, состоитъ изъ стараго верхняго города (съ католич. населеніемъ) и недавно возникшаго нижняго города, имѣетъ 2 гимназіи, морскую и коммерческую школы, духовное училище, театр, фабрики (въ особ. конфетъ) и (1889) 22,104 жит. Г. по торговому значенію является третьимъ городомъ Греціи и въ то же время важѣйшимъ мѣстомъ Леванта по части судостроенія. Большой, имѣющій форму полукруга, недавно исправленный портъ еще до недавняго времени служилъ мѣстомъ стоянки всѣхъ пароходовъ, поддерживающихъ сношенія между Европой и портами Леванта. Но съ 1880 Г. въ нѣкоторыхъ отношеніяхъ долженъ былъ уступить первенство Пирею и Патрасу. Вывозъ (наждакъ, обдѣланныя кожи, вино, масло, табакъ) составлялъ 3.692,112 драхмъ. Въ портъ Г. пришло въ 1893 г. 2234 парусныхъ судовъ и 532 пароходовъ. Г. служитъ резиденціей номарха Кикладскихъ о-въ, греч. архіепископа, католич. епископа. Нижний городъ ведетъ свое начало лишь со времени греч. освободительной войны; избѣгнувшіе гибели отъ руки турокъ жители острововъ Хіоса и Псары и г. Айвалыка (въ Малой Азіи) поселились на мѣстѣ древняго г. Сира. Прежде существовалъ, въ лучшую часть пути вглубь страны, на крутой горѣ, лишь верхній городъ.

Гермы (греч. ἔρμαι), въ буквальный значеніи этого слова изображенія Гермеса (Меркурія), которому часто поклонялись въ образѣ четырехугольнаго столба; широ-

каго сверху и суживающагося къ низу (гермъ). Затѣмъ, въ болѣе общемъ смыслѣ названіе четырехгранныхъ столбовъ, кончающихся бюстомъ или изображеніемъ верхней части человѣческой фигуры (см. рисунокъ). Прекраснѣйшіе образцы греческихъ Г. послѣдняго рода находятся въ Villa Ludovisi въ Римѣ. Г. перваго рода снабжались обыкновенно кубическими выступами для вѣшанія вѣнковъ (такъ наз. „руками“, греч. χεῖρες) по обѣимъ сторонамъ столба, близъ головы, и фалломъ спереди. Время возникновенія этой художественной формы до сихъ поръ еще не выяснено. Древнѣйшая эпоха еще не знаетъ ея, и образцы Г. встрѣчаются лишь въ послѣднемъ періодѣ архаическаго искусства. Въ древнѣйшую эпоху соединили изображеніе верхней части человѣческаго таза съ четырехграннымъ столбомъ и придавали даже фигурѣ живость и движеніе (таковъ напр. гермъ дискобола въ Виллѣ Лудовизи въ Римѣ); впоследствии къ столбу прикрѣпляли обыкновенно только голову. Если на гермѣ стояло изображеніе не Меркурія, а какого либо другаго бога или героя, то названіе герма соединяли съ именемъ того лица, чья голова изображалась; отсюда названія: Гермаресъ (гермъ Ареса), Гермасина (г. Аѣины), Гермераклъ (г. Геракла), Гермеротъ (г. Эрога), Гермполлонъ (г. Аполлона), Гермасиера (г. Миеры), Гермалкивіадъ (г. Алкивіада, очень распространенный въ Аѣинахъ). Г. часто украшались надписями. Отъ грековъ Г. перешли къ римлянамъ (см. Терминъ), и отъ послѣднихъ ихъ заимствовало искусство ренессанса, барокко и рококо. Въ современной скульптурѣ форма Г. также часто употребляется для бюстовъ и полуфигурныхъ изображеній. См. A. G. Meyer, Zur Geschichte der Renaissance - Hermen (Лейпц., 1894).

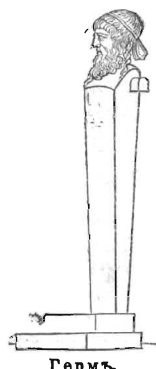

Гермъ.

Гернадъ (Hernad), р. въ Венгріи, беретъ начало въ вост. склонѣ Крадова-Гола и впадаетъ въ Тейсу; глав. прит. Сайо.

Гернальсъ (Hernals), предмѣстье Вѣны, въ настоящее время вмѣстѣ съ Дорнбахомъ и Нейвальдегомъ образуетъ 17 участокъ г. Вѣны, при рѣкѣ Альсъ. имѣетъ правит. гимназію, коммерческую школу, фабрики и заводы машинъ, металлургич. товаровъ, химич. продуктовъ, клеенки, спиртныхъ напитковъ и т. д., (1890) 70,933 жит.

Гернадесъ (Hernandez Francesco), врачъ Филиппа II испанскаго и естествоиспытатель, былъ посланъ для изслѣдованія природы Мексики, написалъ: „Nova plantarum, animalium et mineralium mexicanorum historia“ (Римъ, 1651).

Гернгутеры, см. *богемскіе братья*.

Гернгутъ (Herrnhut), община въ сакс. окр. Бауценъ, при ж. д., замѣчат., какъ мѣсто возникновенія основаннаго здѣсь въ 1722 братства (см.), члены кот. посему носятъ названіе Гернгутеровъ. Мѣстечко отличается правильностью построекъ и чистотою, (1890) 1169 жит., б. частью гернгутеровъ, отличающихся простотою, порядкомъ, тихимъ прилежаніемъ, и строго исполняющихъ законы; жит. промышленютъ разнообразными издѣліями, въ особ. полотнами. Братство имѣетъ въ Г. церковь, воспитательное заведеніе и 3 церкви. дома (большіе жилые дома и въ то же время дома трудолюбія для вдовъ, холостыхъ братьевъ и незамужнихъ сестеръ), страннопріимный домъ (убѣжище для пробъжнихъ миссіонеровъ), архивъ съ собраніемъ картинъ, этнографическо-историч. музей и т. д. Г. основали въ 1722 переселившіеся сюда моравскіе братья на землѣ помѣстья Бертельсдорфъ, принадлежавшаго тогда графу Цинцендорфу. Съ теченіемъ времени возникло свыше 90 колоній этой общины (въ особ. въ Америкѣ, Россіи и Калландіи).

Герне (Herne), г. въ прусск. окр. Арнсбергъ, въ кам.-уг. бассейнѣ Рура, при вѣтви канала Дортмундъ-Эмсъ, узловой пунктъ ж. д., низшее горное училище, управленіе горнаго окр., портъ, крупныя залежи кам. угля, производство машинъ, проволочн. канатовъ, котловъ, (1895) 19,304 жит., б. частью лютеранъ.

Гернезандъ (Hernösand), главн. гор. шведск. лѣна Вестерноррландъ, въ мѣстности Зюдонгерманландъ на о.—въ Герне, при впад. Онгерманзѣлфа, имѣетъ портъ, мореходную школу, учит. семинарію, (1890) 5789 жит., занимающихся судостроеніемъ, табачн. производствомъ, лѣснымъ промысломъ, рыболовствомъ, торговлей и судоходствомъ. Въ 1892 на 1050 судахъ было вывезено изъ обл. Г. много дерева и желѣза, б. частью во Францію и Великобританію. Продукты ввоза: сахаръ, кофе, керосинъ, мука, мясо, масло и др. Г. служить также епископ. резиденціей.

Гёрнеръ (Görner), Карлъ Августъ, актеръ и писатель, род. 1806, ум. 1884, сынъ чиновника, тайно ушелъ изъ родительскаго дома, чтобы посвятить себя сценѣ, дебютировалъ въ Штетинѣ. 18-ти лѣтнимъ юношей; Г. составилъ себѣ собственную труппу и въ теченіе двухъ лѣтъ странствовалъ съ нею по Германіи; 1827 получилъ постоянный ангажементъ въ Стрелицѣ, гдѣ вскорѣ сдѣлался директоромъ театра, впоследствии Г. игралъ въ Бреславлѣ, въ Берлинѣ и въ Гамбургѣ. 1882 онъ праздновалъ 60 лѣтній юбилей своей сценической дѣятельности. Онъ написалъ около 150 пьесъ для театра. Изъ нихъ наиболѣе извѣстныя: Nichte und Tante“, „Schwarzer Peter“, „Englisch“, „Ein glücklicher Familienvater“, „Enpassant“, „Das Salz der Ehe“. Кромѣ того Г. писалъ пьесы для дѣтскаго театра и напечаталъ: „Der Deklamator für öffentliche und Privatgesellschaften“ (Гамб.,

1864—70) и „Konzert und Gesellschaftsdeklamator“ (1879).

Гёрнесъ, 1) Морисъ, этнографъ, археологъ, братъ геолога, род. 1852, докторъ фил. берлин. унив., одинъ изъ директор. вѣнскаго естествоис. музея, извѣстенъ своими археолог. изслѣдованіями въ Босніи и Герцеговинѣ и крупнымъ сочиненіемъ: „Urgeschichte des Menschen“ (Вѣна, 1891).

2) Г., Рудольфъ, геологъ и палеонтологъ, род. 1850 въ Вѣнѣ, гдѣ окончилъ университетскій курсъ. Извѣстенъ своими путешеств. и геологич. описаніями Италіи, остр. Самоеракъ, южн. Тироля. Съ 1876 проф. унив. въ Грацѣ. Большою извѣстностью пользуются его изслѣдованія о землетрясеніяхъ, и его руководство: „Erdbebenkunde“ (1893); „Elemente der Paläontologie“ (1884), переводъ и на франц. языкъ (Пар., 1886), „Grundzüge der Geologie“ (1889), специальная палеонтол. изслѣдованія, касающіяся фауны третич. періода Австріи.

Гернетъ, Ал—ръ Христофоровичъ, обществ. дѣятель и писатель, род. 1837, ум. 1893; образованіе получилъ въ херсон. гимн., проходилъ сначала военную службу и участвовалъ въ Восточн. войнѣ 1853—56, именно въ Европ. Турціи, потомъ перешелъ на гражд. службу, состоялъ при херс. губернаторѣ, впоследствии извѣстномъ сенаторѣ Клушинѣ и около половины 60-хъ годовъ оставилъ госуд. службу для общественной въ открывавшихся тогда органахъ самоуправленія, херсонскомъ губернскомъ земствѣ, потомъ одесской городской думѣ. Около десяти лѣтъ Г. занималъ въ одесской думѣ спеціально для него созданную должность „секретаря городскихъ подготовительныхъ комиссій“, иначе говоря, автора всякихъ преобразовательныхъ и ameliorативныхъ проектовъ по городскому хозяйству и благоустройству. Замѣчательно быстрое и многостороннее развитіе городского благоустройства, народнаго образованія, оздоровленія, упорядоченія городского хозяйства, чѣмъ такъ отличалось одесская муниципальная жизнь въ семидесятыя годы XIX в., обязано своимъ успѣхомъ Г—ту болѣе, чѣмъ кому либо другому изъ дѣятелей того времени. Г. принималъ также участіе въ мѣстной печати, гдѣ писалъ дѣльныя статьи по земскимъ и городскимъ вопросамъ (б. ч. анонимно) и фельетоны (подъ псевдонимомъ Зулкурнай). 1879, распоряженіемъ временнаго одесск. ген. губерн. графа Тотлебена, Г. былъ высланъ въ Восточную Сибирь. Вернувшись въ концѣ восьмидесятыхъ годовъ въ Одессу, Г. послѣдніе годы жизни провелъ внѣ дѣлъ.

Гернефорсъ, сел. въ Швеціи, на бер. р. Герне, по дорогѣ изъ Умео въ Гернезандъ. 22 іюня 1809 русскій отрядъ ген. Казачковскаго неожиданно атаковалъ здѣсь шведовъ подъ нач. генер. Сандельса и заставилъ ихъ въ безпорядкѣ отступить.

Герники (Hernici), „обитат. скаль“, древне-италійскій народъ, вѣроятно, сабин-

скаго происхожденія, населялъ долину р. Трера (Сакко) и сосѣднія высоты Апеннинъ по сосѣдству съ марсами, эквами и волсками; примкнулъ въ 486 г. къ римско-латинскому союзу, но въ 306 г. принималъ участіе въ самнитской войнѣ, побѣжденъ римлянами и съ тѣхъ поръ въ полномъ подчиненіи у послѣднихъ. Самымъ значительнымъ городомъ страны была Анагнія (Анабъи).

Герниарія (Herniaria), латинское названіе грыжника (см.).

Герниотомія (Herniotomie), грыжесѣченіе, см. *грыжа*.

Гернле (Hörnle), Августъ Фридр. Рудольфъ ориенталистъ, род. 1841, сынъ священника; изучалъ философію и санскритскій яз. въ Лондонѣ, отправился въ Индію и состоитъ директоромъ магометанскаго университет. въ Калькуттѣ, почетнымъ секретаремъ Азіятскаго об-ва и экзаменаторомъ при англійскомъ унив-тѣ. Онъ написалъ: „A comparative grammar of the Gandian languages“ (Лонд., 1880), „A comparative Bihari dictionary“ (Кальк., 1885); напечаталъ въ „Bibliotheca indica“ написанный на древне-индусскомъ языкѣ эпосъ „Prithiraj Rasau“ и два пракритскихъ соч.: „Uvasagadasa“ и „Prakrita Kakshanam“ и вѣскольکو брошюръ объ индійскихъ монетахъ, надписяхъ, рукописяхъ и т. д. въ Journale of the asiatic Society of Bengal“ въ „Indian Antiquary“ и др. журналахъ. Г. самый выдающійся изъ всѣхъ живущихъ нѣм. знатоковъ современныхъ арійскихъ партій Индіи.

Гернотъ, братъ Кримгильды въ пѣснѣ о Нибелунгахъ, не принимавшій участія въ заговорѣ противъ Зигфрида. Въмѣстѣ съ прочими бургундскими героями, Г. погибаетъ въ землѣ Аттилы въ поединкѣ съ маркграфомъ Рюдигеромъ (см. *Нибелунги*).

Герноде (Gernode), Г. и климатич. курортъ въ герцог. Ангальдѣ, окр. Балленштедтъ, у подножія Штубенберга, узловой пунктъ ж. д., 215 м. н. у. м., имѣетъ долечное заведеніе, мельницы, политепажная завед., ломки гипса, (1890) 2654 жит., почти исключит. лютеранѣ. Г. представлялъ имперско-княжеск. женск. аббатство (первоначально бенедикт. женскій монастырь), основанное около 960 г. маркграфомъ Геро и конфискованное въ 1610 году. Уцѣлѣвшая еще церковь Кириаки (съ моголой Геро) замѣчат. въ архитект. отношеніи, какъ образецъ древнѣйшаго романск. стилиа, была въ 1858—74 гг. реставрирована. Древнѣйшая ч. этой церкви, начатой еще при Геррихѣ I, но оконченной лишь послѣ его смерти въ 937 г., сохранилась до наст. времени въ восточн. криптѣ.

Гернсгеймъ (Gernsheim), Фридрихъ, композиторъ, окончилъ музыкальное образованіе въ лейпцигской консерваторіи, 1861 получилъ мѣсто директора музыки въ Зарбрюкенѣ, а 1865 мѣсто преподавателя игры на фортепiano и композиціи въ кельнской консерваторіи. Какъ композиторъ, Г.

пріобрѣлъ извѣстность камерной музыкой; 1890 Г. былъ приглашенъ на мѣсто дирижера общества пѣвца (Sternscher Gesang-verein) и управляющаго художественной частью при штернской консерваторіи. Изъ сочиненій его, въ которыхъ онъ выказывается вездѣ отличнымъ контрапунктистомъ, слѣдуетъ называть: двѣ симфоніи, квартеты для фортепiano, тріо, соната для скрипки, другая для виолончели, квартеты для струнныхъ инструментовъ и для фортепiano, концертъ для фортепiano, мелкія пьесы для фортепiano, увертюра „Waldmeisters Brautfahrt“ и сочин. для хора: „Salve regina“, „Salamis“, „Wächterlied“, „Römische Leichfeier“ (для мужск. хора и оркестра) „Hafis“.

Гернси (Guernsey), одинъ изъ о-въ въ Каналѣ (о-въ Sarmia у древнихъ), принадлежитъ Англій, площ. въ 64,8 кв. км., (1891) 35,339 жит., имѣетъ фигуру прямоуг. треугольн., съ отвѣсными ю. бер., разорваннымъ глубокими ущельями, и съ низменнымъ с. бер.; внутри живописная и плодородная страна. Около $\frac{2}{3}$ всей площади о-ва занимаютъ поля и сады. Славятся коровы Г., являющіяся, кромѣ гранита, гл. продуктомъ вывоза. О-ву Г. принадлежали въ 1891 г. 90 судовъ въ 11,481 тон. вмѣстим., 118 рыбацкихъ лодокъ. Мѣстное управленіе такое же, какъ и въ Джерси (см.). Гл. г. С-тъ Петеръ Портъ (см.).

Гернь (Gern), Альбертъ, комикъ, род. 1789, ум. 1869, сынъ опернаго пѣвца въ Берлигѣ, поступилъ на сцену 1807 и съ тѣхъ поръ былъ постояннымъ членомъ берлинскаго театра. Г. первый вывелъ мѣстные берлинскіе типы. Въ теченіе почти 60 лѣтъ онъ былъ любимцемъ берлинской публики, пока онъ 1865 не сошелъ со сцены.

Гернь Бе (Herne Bay), морское купанье на с. бер. англ. граф. Кентъ, въ 12 км. къ с.-в. отъ Кэнтерберри, (1891) 3829 жит. Вблизи Рекульверсъ съ остатками римск. Regulbium.

Геро (Herault), Эро, въ древн. Auaris, прибрежная р. въ ю. Франціи (департам. Гардъ и Г.), начинается въ Севеннахъ у горы Эгуаль, судоходна отъ Бессана, 197 км. дл., впадаетъ ниже Агда въ Средиз. море. Выше Агда рѣку пересѣкаетъ каналъ дю-Миди.

Департаментъ Г образованъ изъ части прежняго Лангедока, гранич. на с. и в. департам. Гардъ, на ю.-в. Средиз. моремъ, площ. въ 6223 кв. км. На с. и з. департамента проходятъ отроги Севенновъ (горы л'Эспинузъ, 1122 м. и др.). Въ сторону, направленную къ берегу, горы переходятъ въ песчанья и болотистыя равнины и въ цѣпь береговыхъ озеръ, сопровождающихъ все средиземноморское побережье, начиная отъ Пиренеевъ, вплоть до крутыхъ береговъ Прованса. Департам. орошаютъ прибрежныя р.: Г., Орбъ и др., связанныя между собою и съ берегов. озерами каналомъ дю Миди и др. Число жит. (1896) 469,684. Страна производитъ пшеницу, овесъ, рожь, картофель, каштаны, маслины, плоды и кор-

мовья травы. Виноградники, сильно порченныя филоксерой, но вновь насажденные, занимали въ 1891 г. 155,690 гект. и дали 5,2 милл. гект. Изъ винъ наиболѣе извѣстны мускатъ люнель и фронтиньянъ. Существуетъ производство шелка (84,000 килогр.) и овцеводство (344,561 штукъ). Лѣса заним. площ. въ 85,000 гект. Въ департам. добываются кам. уголь и морская соль, имѣется нѣсколько минеральныхъ источниковъ. Гл. отрасли промышленности: производство водки, ликера, сукна, мыла, свѣчей и рыбная ловля. Торговля оживленная; гл. портъ Сеттъ. Департам. распадается на 4 округа. Гл. г. Монпелье.

Геро, маркграфъ и герцогъ Вост. Марки, род. около 900, ум. 965. Имп. Оттонъ Вел. поручилъ ему охрану границы противъ славянъ. Г. соединялъ большой военный талантъ съ осмотрительностью и энергіей. Онъ былъ основателемъ германскаго владычества на вост. отъ Эльбы, гдѣ образовалась, благодаря ему, большая пограничная область *Limes sorabicus*. 963 Г. проникъ за Одеръ и принудилъ также поляковъ признать верховную власть нѣмцевъ и платить имъ дань. Затѣмъ онъ отравился въ Римъ и положилъ свой мечъ на алтарь св. Петра. Вскорѣ по возвращеніи изъ Рима онъ умеръ. Имя Г. долго жило въ преданіяхъ и пѣсняхъ о борьбѣ съ славянами. Весьма возможно что *marcgrave Gêre* въ пѣснѣ о Нибелунгахъ заимствовалъ отъ него свое имя. См. *Lentch, Markgraf Gero* (Лейпц., 1828); *O. v. Heinemann, Markgraf G.* (Брауншв., 1860).

Геро и Леандръ, знаменитая въ древности любящаяся чета. На праздникъ Афродиты въ Сестѣ на Геллеспонтѣ жрица богини Геро и юноша Леандръ, прибывшій на праздникъ изъ лежащаго по другую сторону пролива Абидоса, увидѣли и полюбили другъ друга. Такъ какъ положеніе Геро, какъ жрицы, и воля родителей препятствовали ихъ союзу, Леандръ переплывалъ каждую ночь Геллеспонтъ для свиданія съ возлюбленной, руководимый свѣтомъ фонаря въ жилищѣ Г., одинокой башнѣ на морскомъ берегу. Однажды въ бурную ночь фонарь погасъ, и Леандръ погибъ въ волнахъ. Когда на слѣдующее утро Г. замѣтила прибытый къ берегу трупъ Леандра, она бросилась съ башни въ море. Сказаніе это неоднократно служило предметомъ поэтической обработки. Въ древности имъ воспользовался Мусей (см.) для своей эпической поэмы, а въ новѣйшее время, кромѣ Шиллера, Гривъпарцеръ для своей драмы „*Des Meeres und der Liebe Wellen*“. См. *Iellinek, Die Sage von Hero und Leander in der Dichtung* (Берл., 1890).

Геродіанъ (*Ἡροδιανός*), 1) Элій, греч. грамматикъ изъ Александріи, жившій въ Римѣ во второй половинѣ II в. по Р. Хр. и пользовавшійся здѣсь покровительствомъ Марка Аврелія. По приглашеніи послѣдняго онъ написалъ главное свое сочиненіе „Всеобщую просодію“ въ 21 книгѣ (пре-

имущественно ученіе объ удареніяхъ). Въ этомъ сочиненіи онъ привелъ въ систему наблюденія своихъ предшественниковъ, гл. обр. Аристарха и Трифона. Сочиненіе это цѣликомъ не сохранилось, но восстановлено въ главныхъ частяхъ по выдержкамъ позднѣйшихъ писателей. Специальное изслѣдованіе о „Гомеровской просодіи“ сохранилось въ извлеченіи въ схолияхъ къ Гомеру. Изъ многочисленныхъ сочиненій Г. по разнымъ отдѣламъ грамматики до насъ дошло лишь одно объ исключительныхъ и неимѣющихъ аналогій формахъ; все же другія, носящія его имя — подложны. Собраніе дошедшихъ до насъ отрывковъ Г. сдѣлало *Lentz*’омъ: „*Herodiani reliquiae*“ (Лейпц., 1867—70, 2 т.).

2) Г., греч. историкъ изъ Сиріи, ок. 170—240 по Р. Хр., занималъ въ Римѣ рядъ государственныхъ должностей и написалъ тамъ исторію своего времени отъ смерти Марка Аврелія (180) до Гордіана III (238) въ 8 книгахъ. Сочиненіе это отличается простотой и ясностью изложенія, а въ отношеніи содержанія ограничивается личными судьбами императоровъ и вѣдшими событиями. Главное изданіе *Mendelssohn*’а (Лейпц., 1883) переводъ на нѣмецкій *M. Stahr*’а (1858); на русской Оболенскій, В (Москва, 1829). См. *H. Peter, „Die Geschichtliche Litteratur über die römische Kaiserzeit II“*, 101 слл. (Лейпц., 1897).

Геродотъ (*Ἡρόδοτος*), первый греческій историкъ, въ истинномъ смыслѣ этого слова, род. ок. 484 до Р. Хр. въ Галикарнассѣ въ Каріи, ум. ок. 425 (неизвѣстно въ Афинахъ или Фуріяхъ); происходилъ изъ знатнаго рода. Гонимый тираномъ Галикарнасса Лигдамиомъ, Г. бѣжалъ на о. Самосъ; вернувшись на родину, онъ содѣйствовалъ сверженію Лигдамида, но вскорѣ, вследствие нерасположенія согражданъ, долженъ былъ навсегда покинуть родной городъ и удалился въ Аонию. Здѣсь въ 445 онъ читалъ публично часть своего произведенія и получилъ въ награду 10 талантовъ изъ государственной казны. Въ 444 онъ переселился въ основанную аоніями въ Нижней Италіи колонію Фуріи, которая стала для него вторымъ отечествомъ. Отсюда онъ неоднократно посѣщалъ Аонию, гдѣ находился въ дружескихъ отношеніяхъ съ выдающимися людьми того времени, между прочимъ съ Перикломъ и Софокломъ. Историческій и географическій матеріалъ для своего сочиненія Г. собралъ во время совершенныхъ имъ путешествій. Житейскія обстоятельства заставили его побывать въ Малой Азій, Греціи и Нижней Италіи. Кромѣ того онъ совершилъ большія морскія путешествія по Черному морю до Киммерійскаго Боспора, на о. Кипръ, въ Египетъ, Кирену, Тиръ и сухимъ путемъ черезъ Египетъ отъ Накратиды до Элефантины и по персидскому царству отъ морского побережья до Сузъ. Г. носитъ имя „отца исторіи“, т. к. онъ впервые взялся за изло-

женіе великихъ міровыхъ событій и впервые написалъ историческое сочиненіе по широко задуманному плану. Главнымъ предметомъ этого сочиненія, раздѣленнаго александрійскими учеными на девять книгъ, изъ которыхъ каждая была названа именемъ одной изъ девяти музъ, служить борьба между варварами и эллинами, развившаяся гл. обр. въ двухъ великихъ греко-персидскихъ войнахъ. Г. начинается съ исторіи лидянъ, царь которыхъ Крезъ впервые совершилъ нападеніе на греческую Малую Азію, затѣмъ переходитъ къ персамъ, побѣдителямъ лидянъ, отъ нихъ къ египтянамъ, вавилонянамъ и скиавамъ, которые послѣдовательно были покорены персами, а начиная съ пятой книги, излагаетъ въ связномъ разказѣ исторію войны грековъ съ варварами. Многочисленныя отступленія внутри отдѣльныхъ частей содержатъ разнообразныя свѣдѣнія о странахъ и народахъ, имѣющихъ болѣе или менѣе близкое отношеніе къ главнымъ событіямъ и, такимъ образомъ, все произведеніе, охватывающее эпоху, приблизительно въ 300 лѣтъ, отъ временъ царя Гигеса до 479 г., является до нѣкоторой степени сводомъ всѣхъ историческихъ знаній того времени. Въ вопросѣ о томъ, какъ возникло произведеніе Г., мнѣнія ученыхъ расходятся: наряду съ предположеніемъ, что Г. прiderживаясь съ самого начала опредѣленнаго плана, обрабатывалъ послѣдовательно составныя части своего произведенія въ Аѳинахъ и Θуріяхъ (см. Kirchhoff, „Ueber die Entstehungszeit des Herodotischen Geschichtswerkes“, 2 изд., Берл., 1878), существуетъ также мнѣніе, что онъ написалъ отдѣльныя части въ разное время въ видѣ самостоятельныхъ монографій и только впоследствии соединилъ ихъ въ одно цѣлое (см. Bauer, „Die Entstehung des Herodotischen Geschichtswerkes“, Вѣна, 1878). Неизвѣстно также, избралъ ли намѣренно Г. окончаніемъ своего сочиненія взытіе Сеста, мало важное и не особенно пригодное для заключенія событія, или смерть помѣшала ему продолжать изложеніе. Несмотря на свое дорійское происхождение, Г., какъ и его предшественники, логографы, писалъ на іоническомъ діалектѣ. Мягкость и плавность этого нарѣчія прекрасно гармонируетъ съ простотой стиля и наивностью изложенія. Главное достоинство произведенія Г. составляетъ въ высшей степени богатое содержаніе, неисчерпаемая полнота свѣдѣній чуть ли не о всѣхъ народахъ извѣстнаго тогда міра. Г. нельзя назвать критическимъ изслѣдователемъ, но, тѣмъ не менѣе, критическое отношеніе къ излагаемому матеріалу не было ему чуждо. На это указываетъ различіе, которое онъ дѣлаетъ между собственными наблюденіями, свѣдѣніями, полученными изъ вторыхъ рукъ и простымъ предположеніемъ, равно какъ и его обычай, въ случаѣ разнорѣчивыхъ извѣстій, удѣлять мѣсто обѣимъ сторонамъ

и предоставлять рѣшеніе читателю. Во всякомъ случаѣ главной его заботой было отысканіе истины; онъ вѣрно оцѣнилъ и, въ большинствѣ случаевъ, правильно изложилъ все видѣнное и пережитое лично. Множество извѣстій Г. о чужихъ странахъ, долго считавшихся сомнительными, поразительно подтвердились новѣйшими изслѣдованіями. Нѣкоторыя его заблужденія объясняются тѣмъ, что въ сношеніяхъ съ чужеземцами онъ не могъ обойтись безъ помощи переводчиковъ и особенно охотно обращался къ жрецамъ, которые изъ суевѣрія или съ цѣлью обмана давали ему ложныя объясненія. Ни одинъ грекъ не обнаружилъ такого чувства справедливости по отношенію къ варварамъ, какъ Г.; что же касается Греціи, то пристрастіе къ аѳинянамъ, правда умѣренное, заставило его сдѣлать нѣсколько невѣрныхъ выводовъ. гл. обр. на счетъ Коринѳа и Фивъ. Его религиозныя возрѣнія также мѣшали иногда объективности историческаго пониманія. Важнѣйшія изданія сдѣланы Schweighäuser'омъ (съ примѣчаніями предыдущихъ издателей, Страсб., 1816, 6 т.), Gaisford'омъ (3 изд., Оксф., 1849, 4 т.), Bähr'омъ (2 изд., Лейпц., 1856—61), Stein'омъ (Берл., 1841, 2 т.), Sayce'омъ (т. 1—3, на основаніи новѣйшихъ изслѣдованій, Лонд., 1883), Wiedemann'омъ („Herodots 2. Buch mit sachlichen Erläuterungen“, Лейпц., 1890); малыя комментированныя изданія принадлежатъ K. W. Krüger'у (2 изд., Лейпц., 1881), Abicht'у (3 и 4 изд., Лейпц., 1893, 5 т.), Stein'у (3—5 изд., Берл., 1893); изданіе текста сдѣлано Dietrich-Kallenberg'омъ (2 изд., Лейпц., 1884) и др. На англійскій языкъ Г. переведенъ Rawlinson'омъ съ цѣнными примѣчаніями (2 изд., Лонд., 1876, 4 т.); на русскій Мартыновымъ (1826—28), и Θ. Г. Мищенко (т. 1—2, Москва, 1884—86). „Lexicon Herodoteum“ изд. Schweighäuser'омъ (Страсб., 1824, 2 т.; Лонд. 1841). См. Dahlmann, „Herodotos, aus seinem Buch sein Leben“ (Альтона, 1824); Bauer, „Die Entstehung des Herodotischen Geschichtswerkes“ (Вѣна, 1878); его же, „Herodots Biographie“ (Вѣна, 1878); Hauvette, „Hérodote, historien des guerres médiques“ (Пар. 1894). Драгомановъ, М. П., Очерки греческой историографіи: логографы и Геродотъ, Киевск. унив. Изв. 1868, № 1, 5, 6; Дьячонъ, „Геродотъ и его Музы“, (Варш., 1877, изд. съ русск. комментаріемъ Гобза, Москва, 1891) (Думновъ); специально 4 кн. (извѣстія о скиахъ), Гаазе, Царское Село, 1892 (Собр. греч. и рим. класс. Георгіевскаго и Манштейна). Многочисленныя статьи о свѣдѣлствахъ Г. о Скиахъ см. въ системат. указателѣ книгъ и статей по греч. филологіи Прокурова стр. 23 сл. и 270. Новѣйшими работами являются статьи Θ. Г. Мищенко въ Журн. Мин. Нар. Просв. и Филолог. Обзорѣнія.

Геродъ (Герондъ), греч. поэтъ III в. до Р. Х., по всей вѣроятности см. о Коса, писавшій такъ наз. миміамбы (мимы въ

хоямбахъ), сцены изъ греческой народной жизни, въ формѣ разговора между нѣсколькими лицами, на ионическомъ диалектѣ. Изъ стихотвореній Г. раньше было извѣстно лишь нѣсколько скудныхъ отрывковъ. Въ новѣйшее время въ одномъ изъ египетскихъ папирусовъ (опубликованъ Kenyon'омъ въ „Classical texts from Papyri in the British Museum“, Лонд., 1891) найдено было ок. 700 стиховъ восьми болѣе или менѣе полныхъ стихотвореній Г. (изд. Bücheler'омъ, Боннъ, 1892; Crusius'омъ, 2 изд., Лейпц., 1894; V. Meister'омъ, 1893; переводъ на нѣм. В. Crusius'a, Гетт., 1894). См. Crusius, Untersuchungen zu den Miamben des Herodas (Лейпц., 1892); Зѣлинскій, Геродъ и его бытовые сценки („Филол. Обзор.“ II, 2, 117—150, М., 1892); Воеводскій, Миміамбы Герода и реализмъ въ греческой литературѣ (Одесса, 1884, изъ „Запис. Новор. Унив.“, т. 63).

Герой (греч. *ήρωας*) или полубогъ, предметъ культа и религіознаго почитанія. Постепенное развитіе героизма (т. е. культа героевъ) всего удобнѣе прослѣдить у грековъ. Намъ придется для этой цѣли прежде всего обратиться къ Гомеру и эпическимъ національнымъ сказаніямъ, къ той миѣической эпохѣ въ исторіи народа, которая носить названіе героическаго періода. Въ тѣ времена знанъ считалась совершенно иной породой людей, чѣмъ простой народъ, и этотъ взглядъ отразился въ мифахъ, которые дѣлають героевъ сыновьями боговъ. Гомеръ представляетъ себѣ своихъ героевъ одаренными тѣлесной силой въ значительно большей степени, чѣмъ обыкновенные люди. Они, какъ и всѣ прочіе, подвластны смерти, и лишь въ рѣдкихъ случаяхъ особое благоволеніе боговъ удаляетъ ихъ отъ земли и, такимъ образомъ, избавляетъ отъ смерти. Слѣды религіознаго почитанія этихъ героевъ мы находимъ впервые у послѣдъ гомеровскихъ эпическихъ поэтовъ; это почитаніе было связано обыкновенно съ священными мѣстностями и памятниками героическаго періода, въ особенности же съ могилами героевъ, такъ какъ культъ полу-боговъ возникъ изъ почитанія умершихъ. Далѣе къ той же области мифовъ относятся герои, которыхъ считали основателями и родоначальниками городовъ (напр. Бизантъ, основатель Византіи), филъ, демовъ (областей и округовъ), цеховъ, товариществъ и т. д.; всѣ они являються создателями чистой фантазіи, безъ какой бы то ни было исторической подкладки. Вторую труппу составляютъ историческія личности, возведенныя послѣ смерти или даже еще при жизни въ божеское достоинство. Въ эпоху упадка нравовъ, при обоготвореніи того или иного лица, стала играть такую роль лесь, что нѣтъ никакой возможности по факту апоѳеоза судить объ истинномъ достоинствѣ и о дѣйствительныхъ заслугахъ. Первымъ изъ грековъ, получившихъ божескія почести при жизни, былъ Лисандръ;

со времени Александра восточный обычай обоготворенія монарховъ пустилъ прочные корни и въ греческомъ мірѣ. Наивысшаго развитія культъ достигъ при дворахъ греческихъ правителей на востокъ, какъ напр. при дворахъ Селевкидовъ и Птолемеевъ. Отсюда онъ перешелъ постепенно и въ Римъ. Въ самомъ широкомъ смыслѣ слово Г. обозначало каждаго умершаго. Жертвы и возліанія, приносимыя Г., принадлежали къ общей категоріи жертвъ усопшимъ. Возліанія состояли изъ воды или изъ смѣси молока, меда, вина и масла и вливались въ яму, находившуюся къ западу отъ могилы, причемъ приносящій жертву также обращался лицомъ къ западу (странѣ мрака и преисподней). Въ жертву Г. приносились также и животныя; за жертвой слѣдовало торжество. Нѣкоторымъ Г. воздвигались святилища, подъ которыми въ большинствѣ случаевъ нужно разумѣть погребальныя часовни надъ могилами. Атрибутами Г. служатъ змѣи и лошади. См. Ukert, „Ueber Dämonen, Heroen und Genien“ (Лейпц., 1850); Ohlert, „Beiträge zur Heroologie der Griechen“ (Лаубанъ, 1875); Lippert, „Der Seelenkult“ (Берл., 1881); Wassner, „De heroum apud Graecos cultu“ (Киль, 1883); Rohde, „Psyche“ (Фрейб. въ Б., 1890—93), изложеніе послѣдней книги Ю. Кулаковскій, „Смерть и безсмертіе“, (Кіевъ, 1898); см. Зѣлинскій, Фил. Обзор. 1891 и 1894 и С. Трубецкой, „Вопросы философіи и психологіи“ (1895).

Герой (греч. *ήρώων*), святилище героя, въ особенности его надгробный памятникъ.

Герои (соціол.), по терминологіи Н. К. Михайловскаго, лица, которыя, во время массовыхъ народныхъ движеній, своимъ прямѣромъ увлекають массы на подвигъ, на постыдное бѣгство, на преступленія, см. *народныя движенія*.

Героида (Hérois), греческое названіе элегическаго стихотворенія въ формѣ посланія, въ которомъ поэтъ говоритъ отъ лица какихъ-либо, обыкновенно миѣическихъ, героя или героини. Изобрѣателемъ Г. считается Овидій, написавшій рядъ (21) посланій этого рода; сохранились, кромѣ того, 2 Г. Проперція. Подражанія Г. писали итальянскіе поэты Бруно и Крассо, французы Колардо, Дора и др., изъ англійскихъ поэтовъ особенно Поупъ („Heloise und Abelard“) и др.; въ нѣмецкой поэзіи образецъ Г. стихотвореніе Гёте „Alexis an Dora“.

Героическая книга, точнѣе— „книга о герояхъ“ (Der Helden Buch), заглавіе сборника старинныхъ нѣмецкихъ эпическихъ поэмъ, содержащаго: „Ortnit“, „Hugdietrich“, „Wolfdietrich“, „Grosser Rosengarten“ и „Kleiner Rosengarten“ или „König Laurin“. Первое изд. безъ года и мѣста, 2 изд. 1491, позднѣйшія 1509, 1542 и друг. (изд. А. Келлеръ въ B. bl. d. Litter. Verein, Штуттг., 1867). Хотя форма страдаетъ нѣкоторыми неровностями, особенно въ отношеніи метрическомъ, но всетаки цѣльза не

отмѣтитъ умѣлость и живость пересказа, сохранившаго почти всѣ древнія черты преданія. Гораздо ниже по поэтическому значенію, но важнѣе по сохранившимся передѣлкамъ утерянныхъ оригиналовъ, другой сборникъ 1472, содержащій кромѣ вышеупомянутыхъ произведеній, нѣсколько сказаній изъ цикловъ Эцеля и Дитриха Бернского. Онъ приписывается Каспару фонъ деръ Рёнъ (Rhön) и напеч. въ изд. Heldenbuch'a Гагена и Примиссера (1825, 2 т.). Тѣмъ же именемъ Heldenbuch назвалъ Гагенъ свое собраніе старонѣм. героическихъ поэмъ, припадающихъ къ циклу сказаній о Дитрихѣ Бернскомъ и Нибелунгахъ (Лейпц., 1855, 2 т.). Кромѣ того „Deutsches Heldenbuch“ (Берл., 1866—73, 5 т.) критическое изд. того же матер'яла Мюлленгофа и его учениковъ, и „Deutsches Heldenbuch“ Зимрока (1843—49, 6 т.).

Героическая симфонія (Eroica), названіе третьей симфоніи Бетховена (Es dur), сочиненная 1804 въ честь Наполеона и посвященная ему, какъ „истинно-республиканскому герою“. Но послѣ востества Наполеона на престолъ Бетховенъ уничтожилъ это посвященіе.

Героическій эпосъ, народн. пѣсни о герояхъ, составляющія опредѣленный циклъ. Образованіе народнаго эпоса можно представлять себѣ такимъ образомъ: въ дѣлѣ, имѣющемъ значеніе для всего народа, извѣстное лицо совершило подвигъ, взволновавшій всю народную массу (убіеніе Гектора, вождя противной стороны, избрѣтеніе коня, съ помощью котораго удалось проникнуть въ стѣны Трои, паденіе Роланда отъ рукъ невѣрныхъ басковъ и т. п.). Вслѣдствіе этого, богатырь, имѣвшій первоначально лишь мѣстное значеніе и служившій героемъ только мѣстныхъ пѣсенъ, начинаетъ интересоваться весь народъ, ради котораго богатырь совершилъ свой подвигъ. По закону литературной ассоціаціи, съ именемъ того-же героя связываются все новые и новые подвиги, и онъ становится центральной фигурой народнаго эпоса. По мѣрѣ развитія этого процесса, совершается идеализація народнаго героя въ направленіи, которое особенно цѣнится народомъ, выдвигаются на первый планъ такія стороны характера, которыя соответствуютъ идеальнымъ представленіямъ народа о личности. Такъ, Роландъ (герой французскаго эпоса) становится представителемъ набожнаго рыцарства, для кот. важнѣе всего на свѣтѣ оборона христіанства отъ язычниковъ; Дитрихъ Бернскій поражаетъ своей сдержанной силой и мощью духа, а Зигфридъ отвагой и рыцарской жаждой опасныхъ подвиговъ; въ Сидѣ, герой испанскихъ романовъ, отличительной чертой служатъ отвага и забота о своей рыцарской чести; Илья Муромецъ — хранитель завѣтовъ старины, представитель добродушной и могучей думой Руси, которая, избѣгая напраснаго кровопролитія, не останавливается ни передъ чѣмъ, когда дѣло идетъ

о защитѣ отечества; въ финскомъ эпосѣ „Калевала“, Вейнемейнену приписывается даръ чудеснаго пѣвня, съ помощью кот. онъ можетъ оборачивать предметы и волновать и т. д.

По мѣрѣ того, какъ выдвигается на первый планъ личность героя, тускнѣють образы лицъ (царей и князей), ради кот. герои свершаютъ свои подвиги. Чтобы ярче отмѣнить благородство этихъ послѣднихъ, надо поставить героевъ въ положеніе гонимыхъ злыми и коварными государями. Поэтому, у насъ образъ князя Владиміра блѣднѣетъ передъ образами его богатырей, и личность князя „краснаго солнышка“ оказывается далеко не высокой въ нравственномъ отношеніи. Карлъ Великій, кот. въ „Пѣснѣ о Роландѣ“ представляется еще очень почтеннымъ лицомъ, превращается въ позднѣйшихъ эпическихъ пѣсняхъ въ тщеславнаго старика, приходящаго въ бѣшенство, когда его не признаютъ самымъ красивымъ челоѡкомъ на свѣтѣ; царь Кайкаусъ (въ персидскомъ эпосѣ: „Шахъ-наме“) гонитъ своего защитника Рустема.

Такимъ образомъ, развитіе Г. эп. кончается на томъ, что составляется масса пѣсенъ, прославляющихъ нѣсколько героевъ. Обработка этихъ пѣсенъ въ видѣ цикла, при которой одни варианты приносятся въ жертву другимъ, дѣло литературно образованныхъ людей (такова обработка „Калевалы“ Лённротомъ, гомеровскихъ эпопей въ Греціи при Писистратѣ и т. д.).

Литературу см. при обзорѣ отдѣльныхъ эпосовъ и подъ словами: *поэтика*, *былины*.

Герокомія (Gerokomia, греч.), ученіе о діетическомъ или гигиеническомъ содержаніи стариковъ. Герокоміонъ или Геронтокоміонъ, учрежденія для ухода за старыми людьми.

Герокъ (Gerok), Карлъ, проповѣдникъ и религиозный стихотворецъ, род. 1815, ум. 1890, былъ прелатомъ въ Штуттгартѣ, приобрѣлъ обширн. извѣстность, въ особенности своими „Palmblätter“ (Штуттг., 1857, 100-ое изд. 1893), собраніемъ духовныхъ стихотвореній, въ которыхъ поэтически объясняются разныя мѣста, заимствованныя изъ Библии; новая серія явилась 1878 (15 изд. 1892). Подобнымъ же образомъ относятся къ дѣяніямъ апостоловъ „Pflingstrosen“ (Штуттг., 1864; 8 изд. Гитерсло, 1884). Свѣтское содержаніе имѣютъ: „Blumen und Sterne“ (15 изд. 1891), новая серія (13 изд. 1892); патриотическія стихотворенія: „Deutsche Ostern“ (8 изд. 1893); „Eichenlaub“ (Берл., 1871) и „Unter dem Abendstern“ (9 изд. 1892). Ему же принадлежатъ „Jugenderinnerungen“ (Билеф. и Лейпц., 5 изд. 1892). См. Gustav Gerok, Carl G. ein Lebensbild (Штуттг., 1892).

Герольдсекъ (Geroldseck), прежнее германск. графство, съ развалин. замка Гогенгерольдсекъ, съ XII в. принадлеж. могуществ. мѣстнымъ дворянскимъ родамъ;

медиатизировано 1806 сперва въ пользу Австріи, затѣмъ 1819 вошло въ составъ Бадена.

Герольдія, см. *герольдъ* и *сенатъ*.

Герольдъ, въ древности посолъ, котораго одно государство отправляло къ другому для объявленія войны или вообще для какого-либо важнаго извѣщенія. Въ среднихъ вѣкахъ на Г. лежала обязанность наблюдать за придворнымъ церемоніаломъ и за рыцарскими обычаями при дворахъ, рѣшать вопросы о правоспособности къ участию въ турнирахъ и т. д.; имъ поручено было также разсмотрѣніе дѣлъ, касавшихся проступковъ противъ феодальнаго властителя (Lehnselfonie); при поединкахъ они передавали вызовы; наконецъ, Г. должны были вести герольдическія книги и писать хроники. Отсюда произошла т. наз. герольдская наука (Herolderei) и тѣ, которые ею занимались, составляли особый цехъ или гильдію, въ которой были мастера, подмастерья и ученики. Герольдскіе союзы наз. герольдіями; между членами герольдй существовали слѣд. различія: пѣшіе гонцы (назыв. *garzun* — скороходы); конные гонцы (*nuntii equitantes*) — это была низшая подготовительная ступень къ должности Г., для которой рыцарское происхождение было обязательнымъ; затѣмъ вторая ступень — персеванты (отъ фр. *poursuivant*), помощники Г., изъ числа которыхъ, послѣ семилѣтней службы избирались Г. Предсѣдателемъ герольдіи былъ гербовый король (Warrenkönig). Особеннымъ почетомъ пользовались имперскіе Г., которымъ поручень былъ порядокъ веденія сеймовъ. Одной изъ важнѣйшихъ обязанностей Г. было исполненіе дарованной императоромъ свободной охраны. Съ паденіемъ рыцарства пало и значеніе Г. Долге всего держалась эта должность при дворѣ германскихъ императоровъ, гдѣ она была еще въ силѣ 1706 при объявленіи имперской опалы курфюршеству Кельнскому и курфюршеству Баварскому. Обязанности Г. по отношенію къ придворному церемоніалу перешли къ другимъ придворнымъ чинамъ, такъ что въ наст. время Г. лишь изрѣдка появляются при особенно торжественныхъ случаяхъ, при коронаціяхъ, свадьбахъ и т. п. Нѣкоторые рыцарскіе ордена и до сихъ поръ еще имѣютъ Г., фигурирующихъ при торжествахъ. См. Gehe, Beschreibung eines Herolds (Дрезд., 1668).

Герольдъ (Herold), 1) Луи Жозефъ Фердинандъ, композиторъ, род. 1791, ум. 1833; музыкальное образованіе получилъ въ парижской консерваторіи; 1810 удостоился первой преміи за игру на фортепіано, учился композиціи у Кателя, Мегюля и Керубини и за кантату „Mademoiselle de la Vallière“ получилъ римскую премію. Во время своего пребыванія въ Римѣ Г. написалъ свою первую оперу: „La gioventù di Enrico Quinto“, которая съ успѣхомъ была поставлена въ Неаполѣ (1815). Въ слѣдующемъ году Г. возвратился въ Парижъ и поста-

вилъ здѣсь свою оперу „Les Rosières“, успѣхъ которой имѣлъ для него рѣшающее значеніе. Слѣдующія затѣмъ оперы Г. произвели такъ мало эффекта, что онъ готовъ уже былъ отказаться отъ сцены и заняться исключительно инструментальной музыкой, когда необычайный успѣхъ его оп. „Marie“ (1826) снова внушилъ ему довѣріе къ своимъ силамъ. Представленію оп. „Цампа“ (1831) было настоящимъ триумфомъ для Г. Опера эта обошла всѣ европейскія сцены и поставила ея автора на ряду выдающихся французскихъ оперныхъ композиторовъ. Не меньшими достоинствами обладаетъ послѣднее произведеніе Г. „Le prè aux clercs“ (1832). См. Jouvin, Hérold, sa vie et ses oeuvres (Пар., 1868).

2) Г. Йосифъ, чешскій политикъ, род. 1850, учился на юрид. факульт. пражскаго унив. и съ 1881 занимался адвокатской практикой. 1883 выбранъ младшею членомъ въ чешскій сеймъ, 1885 — въ палату депутатовъ. И тамъ, и здѣсь, благодаря выдающемуся ораторскому таланту, онъ скоро сдѣлался руководителемъ своей партіи, боевую программу которой всего полнѣе развилъ въ своихъ нападкахъ на чешско-нѣмецкое соглашеніе 1890.

3) Г., Эдуардъ, чешскій беллетристъ и художникъ, род. 1820 въ Прагѣ; исключенный за лѣтность изъ гимназіи, отданъ былъ въ перчаточную мастерскую, но и здѣсь подвергся той же участи; потомъ попалъ на службу къ содержателю кукольнаго театра, который, замѣтивъ въ немъ способности къ рисовальному искусству, помогъ ему поступить въ академію художествъ. Подъ влияніемъ Вальтеръ-Скотта, которымъ онъ зачитывался въ молодости, Г. началъ писать историческія повѣсти на сюжеты изъ родной старины (печатались въ „Lumir“). Таковы: „Petr Brandl“, „Stavitel Karlova“, „Pauska jednota“, „Markvart z Varlenberka“, „Lavržená“, „Kutna Hora v XVI století“, „Jan Olbramovič“, „Harant z Polžic“ и др. Повѣсти его отличаются растянутостью; на первомъ планѣ авторомъ ставится замысловатость сюжета, съ точки же зрѣнія исторической правды, беллетристическія произведенія Г. не выдерживаютъ самой слабой критики. Въ области живописи Г. извѣстенъ нѣсколькими пейзажами, отличающимися красотой и поэтичностью замысла.

Герольштейнъ (Gerolstein), мѣст. и курортъ, въ Трирскомъ округѣ Рейнской провинц. Пруссіи, въ живописной мѣстности, среди древнихъ вулканич. образованій, при ж. д., съ развалин. древняго замка; постоянн. жит. 901 ч. (1890). Минеральный углекисл. источникъ извѣстенъ еще со временъ римскаго владычества, очень богатая углекислотою вода разсылается въ большомъ количествѣ, преимущ. въ Голландію, Англію, Америку и Индію, гдѣ конкурируетъ съ Зельцерской, Арролингаріс и др. подобными водами.

Героновъ Фонтанъ, это героновъ

шаръ, въ которомъ воздухъ сжимается давлѣніемъ столба воды. Г. ф. состоитъ изъ двухъ шаровъ, верхняго и нижняго, которые сообщаются между собою помощью вертикальной трубки. Вода наливается въ верхній и въ нижній шары. Когда налитая въ верхній шаръ вода переливается по вертикальной трубкѣ изъ верхняго шара въ нижній, то находящійся въ нижнемъ шарѣ воздухъ сжимается, давить на воду, здѣсь содержащуюся и выбрасываетъ ее изъ прибора съ извѣстной силой на нѣкоторую высоту.

Героновъ шаръ (по предполагаемому изобрѣтателю Герону Александрійскому), сосудъ, частью наполненный водою (см. прил. рис.), въ который вводится открытая съ обоихъ концовъ трубка, плотно вставленная и погружающаяся однимъ концомъ до дна сосуда.

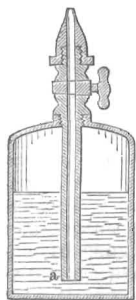

Героновъ шаръ.

Если внутри сосуда давленіе воздуха больше, нежели внѣ его, то вода поднимается изнутри шара по трубкѣ и, съ большей или меньшей силой, выбрасывается черезъ внѣшнее отверстіе трубки наружу. Внутреннее давленіе въ сосудѣ можно увеличить, или накачивая въ него воздухъ снаружи прямо черезъ закрытую краномъ трубку, или же уменьшая наружн. давленіе воздуха, помѣстивъ Г. подъ колоколъ воздушн. насоса и выкачавъ изъ подъ этого колокола воздухъ. На принципѣ Г. ш. основана обыкновенная, употребляемая въ лабораторіяхъ промывалка. Точно также употребляемые для домашняго приготовленія шипучихъ напитков т. наз. шифоны, представляютъ ничто иное, какъ Г. ш. Наконечъ, воздушный котелъ пожарнаго насоса (см. *насосы пожарные*), въ которомъ сгущенный воздухъ вызываетъ правильное выбрасываніе водяной струи, есть Г. ш. въ большихъ размѣрахъ.

Геронтіи, митрополитъ московск., поставленъ 1473 изъ епископовъ коломенскихъ, раньше былъ архимандритомъ синонова монастыря. Ум. 1489. При немъ была открыта въ Новгородѣ ересь жидовствующихъ (см.), въ борьбѣ съ которой онъ, впрочемъ, принималъ мало участія. Зато Г. обнаружилъ много энергіи въ борьбѣ за свои права, какъ митрополита, противъ покушеній и сверху, и снизу. Когда при освященіи Успенскаго собора в. кн. Іоаннъ III хотѣлъ заставить его ходить „по-солонѣ“, (т. е., какъ солнце ходитъ), Г. отказался и добился того, что в. кн. взялъ назадъ свое требованіе, извинившись передъ митрополитомъ, „добивъ ему челомъ“. Такъ же неудачно кончилась попытка Іоанна свести Г. съ митрополитомъ противъ его воли, когда Г. тяжело захворалъ. А непослушнаго чудовскаго архимандрита Геннадія Г. сажалъ у себя подъ палатю на ледникъ, опять таки не

смотря на заступничество за Геннадія великаго князя. См. Голубинскій, Ист. русск. церкви II, I, с. 549 ст.

Геронтократія, управленіе стариковъ.

Геронты (греч. *γέροντες*, „старцы“), названіе старѣйшихъ или знатнѣйшихъ членовъ племени, которые уже у Гомера составляли совѣтъ Агамемнона. Въ историческую эпоху названіе это встрѣчается гл. обр. въ дорійскихъ государствахъ, особенно въ Спартѣ. Здѣсь существовалъ основанный или узаконенный Ликургомъ совѣтъ Г., герусія (*герусіа*) изъ 28 мужей, достигшихъ 60-лѣтняго возраста и отличавшихся безупречною жизнью. Г. избирались на всю жизнь. Вмѣстѣ съ обоими царями коллегія насчитывала 30 членовъ; предсѣдательство въ ней принадлежало царямъ. Въ рукахъ герусіи находилось, во первыхъ, управленіе государствомъ, такъ какъ она вырабатывала законы, которые затѣмъ представлялись на утвержденіе въ народное собраніе; во вторыхъ, уголовное судопроизводство въ тѣхъ случаяхъ, которые влекли за собою безчестіе или смертную казнь. Г. вмѣстѣ съ эфорами принадлежалъ судъ надъ царями. Съ теченіемъ времени возрастающее вліяніе эфоровъ отнѣснило на задній планъ дѣятельность и значеніе Г. Совершенно подобной же властью пользовалась герусія на о. Критѣ, послужившая образцомъ для спартанской.

Героннополисъ, г. въ Египтѣ, см. *Ливомъ*.

Геронъ, Александрій, одинъ изъ многостороннѣйшихъ греч. математиковъ, жившій около 100 до Р. Х., ученикъ Ктесибія, авторъ нѣсколькихъ сочиненій по геометріи и физикѣ, дошедшихъ до насъ б. ч. въ переработкахъ различныхъ временъ, что служитъ доказательствомъ ихъ большого практическаго значенія. Геометрическія сочиненія Г. (изд. Hultsch, „*Heronis Alexandrini geometricorum et stereometricorum reliquiae*“ Берл., 1864), по всей вѣроятности, составляли прежде обширный геодезическій трудъ, отдѣльные части котораго въ теченіе столѣтій употреблялись, какъ учебники. Геодезическій трактатъ о діоптрѣ, родъ теодолита (изд. съ франц. перевод. подъ загл. „*Notices et extracts des manuscrits de la bibliothèque impériale*“ Пар., 1858) содержитъ формулу плоскости треугольника, выраженной тремя сторонами. Изъ его сочиненій по механикѣ сохранились довольно большіе отрывки (изд. Hultsch, Берл., 1877). Кромѣ того, въ Парижѣ издаю соч. Г. по прикладной механикѣ „*Veterum mathematicum organa*“ (Пар., 1693). Въ латинскомъ переводѣ сохранилась его „*Коптотрика*“ („*Anecdota graeca*“). Физика обязана Г. нѣсколькими изобрѣтеніями, какъ наприм. эолипиль, гелиостатъ, аппаратъ для изображенія привидѣній посредствомъ зеркалъ, героновъ фонтанъ и т. д. Но такъ наз. героновъ шаръ изобрѣтенъ не имъ. На соч. Г. основанъ всецѣло геоде-

зическій трактатъ одного анонимнаго, прежде произвольно называемаго Г. младшимъ византийскаго автора (изд. съ франц. перевод. Vincent: „Notices et Extraits des manuscrits de la bibliothèque impériale), писавшаго около 938. См. Martin, Recherches sur la vie et les ouvrages d'Héron d'Alexandrie; Cantor, Vorlesungen über Geschichte der Mathematik (Лейпц., 1894).

Геростратъ (*Ἡρόστρατος*), эфесянинъ; поджегъ знаменитый храмъ Артемиды въ родномъ своемъ городѣ, съ тою лишь цѣлью, какъ онъ показалъ подъ пыткой, чтобы имя его сохранилось въ потомствѣ. Эфесяне рѣшили предать его имя забвенію, но Теопомпъ сохранилъ его.

Герофилъ (*Herophilus*), послѣ Гипократа самый знаменитый врачъ древнихъ временъ, род. въ Халкедоніи 300 до Р. X. Изучилъ медицину подъ руководствомъ Праксагора въ медицинской школѣ, основанной Птоломеемъ I въ Александріи. Благодаря Г., Александрія сдѣлалась центромъ медицинскихъ наукъ. Онъ занимался очень много по анатоміи и семіотикѣ; въ первой сдѣлалъ много важныхъ открытій. Г. первый призналъ нервы за органы оцущенія, описалъ довольно подробно строеніе мозга и глаза, первый установилъ ученіе о пульсѣ и раньше Эрасистрата очень близко подошелъ къ открытію млечныхъ сосудовъ въ брыжейкѣ. Кромѣ того, Г. занимался разработкой общей патологіи и терапіи, причѣмъ придавалъ большее значеніе семіотикѣ и прогнозу, чѣмъ опредѣленію причины болѣзней; точно также Г. много сдѣлалъ по вопросу объ ученіи о лѣкарственныхъ средствахъ и хорошо понималъ значеніе діететики. Изъ его многочисленныхъ сочиненій („Anatomica“, о глазахъ, о пульсѣ, о причинахъ болѣзней, о помощи при родахъ и пр.) до насъ дошли одни отрывки и мы знаемъ объ немъ только по рассказамъ Галена, Цельса и др. См. Магх, „Herophilus“ (Карлсб., 1838).

Герофонъ, см. *музыкальные инструменты*.

Герпінъ (*Herpin*), Леонъ, франц. живописецъ, род. 1841, ум. 1890; былъ ученикомъ Андре, Бюффона и Добиньи, заимствовалъ ихъ пѣжную туманную манеру, хотя и писалъ виды городовъ въ большихъ размѣрахъ. Къ лучшимъ его картинамъ принадлежатъ: „Берегъ Сены“; два ренданты: „Восходъ и закатъ въ Ба-Медонвѣ“, „Видъ въ Севрскомъ лѣсу“. Его колоссальная картина „Парижъ съ моста Сень-Перъ“ была 1878 куплена парижскимъ городскимъ совѣтомъ для украшенія новой ратуши. Послѣ этого Г. въ рендантъ къ ней, написалъ другую картину: „Парижъ съ Новаго моста“.

Герпетологія, наука о пресмыкающихся и земноводныхъ (*Reptilia et Amphibia*).

Герра, см. *Джера*.

Герра-Шункейро (*Guerre Iunqueiro*), Абилио, португ. поэтъ, род. 1850. Те-

перь онъ живетъ въ Порто и дѣйствуетъ тамъ, какъ одинъ изъ вождей ультра-демократической партіи. Г. считается однимъ изъ наиболѣе даровитыхъ современныхъ поэтовъ и въ особенности отличается своимъ оппозиционнымъ духомъ, саркастическимъ юморомъ и мастерствомъ языка. Его три главнѣйшія произведенія: романтическая поэма: „A morte de D. Ioaõ“ (Порто, 1874, 3-е изд. 1830); оппозиционный, направленный противъ совр. португ. режима, циклъ: „A velhice do Padre Eterno“ (1885) и исполненная глубокаго чувства, возвеличивающая наизвную вѣру народа, книжечка: „Os simples“ (Простые духомъ, 1892). Кромѣ того, онъ написалъ еще „Lira dos quatorze annos“ (1866); „Vozes em eco“ (1857); „Tragedia infantil“ (1878); „A Musa em ferias“ (1879, послѣднее изд. 1894) и „Finis Patriae“ (1891). Въ послѣднемъ стихотвореніи Г. вылилась вся наболѣвшая душа патриота.

Герренбургъ (*Herrenburg*), Иоганнесъ Андреасъ, нѣм. живописецъ, род. 1824, учился пейзажной живописи у Бирманна и путешествовалъ для своего образованія по Германіи, Франціи и Италіи. Въ Греціи онъ изучалъ древніе памятники Пелопонеса, а оттуда сопровождалъ турецкую экспедицію, отправившуюся съ научной и художественной цѣлью въ Малую Азію, Палестину и Персію. На Кипрѣ онъ дѣлалъ географическія изслѣдованія и составилъ первую специальную карту того острова. Обвѣздивъ еще Египетъ, Нубію и Абиссинію, Г. вернулся 1848 въ Берлинъ и сталъ писать по своимъ эскизамъ пейзажи и архитектурныя картины. Изъ нихъ наиболѣе замѣчательныя: „Улица въ Каирѣ“, „Фивская равнина въ Египтѣ“, „Видъ на Сидонъ“, „Мотивъ на Бѣломъ Нилѣ“, „Улица въ Багдадѣ“, „Берегъ Паеоса“, „Колоссы Мемнона“. 1855 Г. переселился въ Дрезденъ и написалъ еще нѣсколько сѣверныхъ пейзажей и картинъ классической архитектуры.

Геррера (*Herrera*), 1) Антонио, испанскій историкъ, род. 1549, ум. 1625, вполнѣдствіи назначенъ Филиппомъ II на должность перваго историографа обихъ Индіи и Кастиліи. Написалъ слѣдующія сочиненія: „Historia general de los hechos de los Castellanos en las islas y tierra firme del mar oceano, 1492--1554“, „Descripcion de las Indias occidentales“ (Мадр., 1601 и 1615); „Historia del mundo, en el Reynado del rey D. Phelipe II 1554—89“ (1601—12, 3 т.); „Comentarios de los hechos de los Españoles, Franceses y Venecianos en Italia, 1281—1559“ (1624) и „Historia de Portugal y conquista de las islas de los Acores, 1582—82“ (1591).

2) Г., Донъ Себастианъ де Барнуэво, исп. живописецъ и скульпторъ, род. 1619, ум. 1671. Восковая фигура Христа, привязаннаго къ столбу, считалась его шедевромъ. Въ Эскуриалѣ хранятся его картины: Св. Иеронимъ въ пустынѣ,

ап. Варнава, ап. Иоаннъ на Патмосѣ и Иоаннъ Креститель въ пустынь.

3) Г., Фернандо, по прозвищу „el Divino“ („божественный“), одинъ изъ величайшихъ лирич. поэтовъ Испаніи. Объ его жизни извѣстно только то, что онъ род. около 1534, вѣроятно, въ Севильѣ, принадлежалъ къ духовному сословію и ум. 1597. Большая часть его поэтическихъ произведеній, изъ которыхъ имъ самимъ издано только небольшое количество (Севилья, 1582), пропала, такъ какъ полная рукопись сгорѣла вскорѣ по смерти Г. Оставшееся издалъ его другъ, живописецъ Франсиско Пахекко, подъ заглавіемъ „Versos“ (Севилья, 1619). Дополнены нѣсколькими, ранѣе не напечатанными, они вошли въ 4 и 5 томъ сборника поэтовъ, изд. дон. Рамона Фернандеса (Мадр., 1786, нов. изд. 1808); затѣмъ стихотв. Г. были напечатаны въ „Biblioteca de autores españoles“ (1854, т. 32). Они состоятъ изъ сонетовъ и элегій въ стилѣ Петрарки и изъ вдохновенныхъ одъ и пр., принадлежащихъ къ прекраснѣйшимъ произведеніямъ испанской лирики. Особеннаго упоминанія заслуживаетъ ода на побѣду при Лепанто (напеч. въ первой обработкѣ въ Севильѣ, 1572; см. А. Morel-Fatio, „L'homme sur Léranthe“, Пар., 1893) и другая — на смерть португальскаго короля Себастьяна въ сраженіи при Альказаръ-Кебирѣ. Кромѣ стихотвореній, Г. оставилъ два цѣнныхъ историч. сочиненія: „Relacion de la guerra de Chipre у sucesos de la batalla naval de Lepanto“ (Севилья, 1572) и „Vida у muerte de Tomas Mogo, chanciller de Inglaterra“ (1592). Г. далъ кромѣ того прекрасное изданіе съ комментариемъ стихотвореній Гарсилазо (1580).

4) Г., Франсиско де, назв. Эль Мозо (младшій), исп. живописецъ и архитекторъ, род. 1622, ум. 1685, ученикъ своего отца, бѣжалъ въ Римъ и только послѣ смерти отца вернулся въ Испанію; составилъ себѣ имя своими жанровыми картинами изъ народной жизни и особенно хорошо писалъ рыбъ, вслѣдствіе чего итальянцы прозвали его *Lo Spagnuolo dei pesci*, былъ директоромъ академіи въ Севильѣ и придворнымъ живописцемъ короля Филиппа IV. Его картины находятся больш. ч. въ Мадридѣ и Севильѣ.

5) Г., Франсиско де, назв. Эль Виохо (старый), исп. живописецъ, род. 1576, ум. 1656, былъ однимъ изъ первыхъ художниковъ, освободившихся отъ неестественной манеры; своимъ натуралистическимъ направленіемъ Г. основалъ новую школу испанской живописи. Онъ былъ ученикомъ Луиса Фернандеса и Пачеко. Къ послѣднему, вслѣдствіе неуживчивости характера Г., перешли не только ученики, но даже и сыновья Г. Его произведенія встрѣчаются во многихъ церквяхъ и музеяхъ Испаніи. Шедевромъ его считается „Страшный судъ“ въ церкви св. Севастьяна въ Севильѣ. Двѣ другія замѣчательныя

картины Г.: „Израильтяне въ пустынь“ и „Св. Василій“, находятся въ Луврѣ. Большая часть его картинъ историческаго содержанія, но онъ писалъ и жанровыя сцены. Г. былъ также хорошимъ архитекторомъ, что доказываетъ фасадъ монастыря de la Merced въ Севильѣ.

Герреро (Guerrero), штатъ въ республикѣ Мексики, на берегу Тихаго океана, площ. въ 66,477 кв. км., (1893) 353,193 жит., большею частью индѣйцевъ. Г. сильно расчлененная горная страна, покрытая первобытн. лѣсами и отличается хорошимъ климатомъ, жаркимъ лишь въ глубоко врѣзанныхъ долинахъ и на побережьи. Рио де ласъ Балзасъ или Мехкала пересекаетъ штатъ съ в. на з. и отдѣляетъ береговые Кордильеры отъ склоновъ плоскогорія Анагуакъ. Воздѣлываются гл. обр. маисъ, хлопокъ, сах. тростникъ, табакъ, кофе, какао, анисъ и индиго, пшеница лишь въ выше расположенныхъ мѣстностяхъ. Лѣса даютъ хорошій строевой лѣсъ. Страна богата золотомъ, серебромъ, ртутью, углемъ, но всѣ эти продукты мало разрабатываются. Главн. гор. Чильпансинго съ 5500 жит., гл. портъ Акапулько. См. карту Мексики.

Герреро, городъ въ мекик. штатѣ Тамаулипасъ, при Рио Саладо, (1880) 5000 жит. Вблизи кам.-угольные и мѣдныя рудники, залежи сурика и красной жел. охры.

Герресгеймъ (Gerresheim), гор. въ прусск. окр. Дюссельдорфѣ, узлов. пунктъ ж. д., 3 крупныхъ завода проволоочн. гвоздей, заводъ заклѣпокъ, стекл. заводъ (самый большой на землѣ съ особой рабочей колоніей въ 2324 душъ и съ ежедневнымъ производствомъ свыше 150,000 бутылокъ), (1895) 9073 жит., изъ нихъ 4373 катол. и 65 евр.

Гёрресъ (Görres), 1) Гвидо, нѣм. писатель, сынъ публициста Иоганнеса Юсифа Г., (см.), род. 1805, ум. 1852, изучалъ въ Боннѣ исторію и философію и вмѣстѣ съ Филисомъ основалъ газету: „Historische politische Blätter“. Изъ его соч. назовемъ „Die Jungfrau von Orléans nach den Prozessakten und gleichzeitigen Chroniken“ (Perenсбургъ, 1883); „Festkalender in Bildern und Liedern“ (Мюнхенъ, 1835—39); „Schön Röslein“ (1883); „Marienlieder“ (1853); эпическая поэма „Das Leben der heil. Cäcilia“ (1843); „Der hurnen Siegfried“ (1883); „Gedichte“ (1844); „Die Gottesfahrt nach Trier und des Teufels Landsturm“ (1846); „Die arme Pilgerin zum heiligen Rock“ поэма (1846); „Das deutsche Hausbuch“ (1846—47).

2) Г., Иоганнесъ Иозефъ, нѣмецк. публицистъ и ученый, род. 1776, ум. 1848. Его занятія медициной въ Боннѣ были прерваны распространеніемъ французской революціи 1793. Онъ посвятилъ себя исключительно политикѣ, говорилъ рѣчи за свободу въ клубахъ и народныхъ собраніяхъ, основалъ журналъ „Das rechte Blatt“, который, послѣ запрещенія французскими властями, снова появил-

ся было подъ заглавіемъ „Rübezahl“, но вскорѣ прекратился. Посланный 1799 во главѣ депутаціи въ Парижъ, чтобы тамъ хлопотать о присоединеніи лѣваго берега Рейна къ Франціи, Г. убѣдился, что „въ лицѣ Наполеона міру предстоитъ тираннія, какой не бывало со временъ римлянъ“ и отказался отъ своей миссіи. Свои впечатлѣнія отъ этого путешествія Г. изложилъ въ отдѣльной брошюрѣ: „Resultate meiner Sendung nach Paris im Brumaire VIII“. Проникнутый убѣжденіемъ, что дѣло свободы при данныхъ обстоятельствахъ безвозвратно проиграно, Г. оставилъ политическую дѣятельность, взявъ мѣсто учителя естеств. исторіи и физики въ средне-учебномъ заведеніи въ Кобленцѣ и при этомъ занялся изученіемъ медицины и натурфилософіи Шеллинга. Къ этой эпохѣ относятся его соч.: „Aphorismen über die Kunst“ (Кобл., 1802); „Aphorismen über Organonomie“ (1802); „Exposition der Physiologie“ (1805); „Aphorismen über Organologie“ (Франкф., 1805, т. 1) и „Glaube und Wissen“ (Мюнх., 1806). Взявъ отпускъ на годъ, онъ 1806 отправился въ Гейдельбергъ, гдѣ его частныя лекціи вызвали большое стеченіе слушателей. Плодомъ изученія персидскаго языка была его „Mythengeschichte der asiatischen Welt“ (Гейдельб., 1810, 2 т.). Его интересовала и поэзія среднихъ вѣковъ и Г. выказалъ проникательность въ остроумныхъ, хотя большей частью неосновательныхъ комбинаціяхъ, изложенныхъ имъ во введеніи къ изданію „Лоэнгринъ“ (Гейд., 1813). 1813 Г. принялъ горячее участіе въ національномъ движеніи и съ февраля 1814 издавалъ „Rheinischer Merkur“, самую вліятельную политическую газету этой эпохи, которую французы называли „пятой державой“. Въ пламенныхъ словахъ онъ высказывался противъ симпатій къ французамъ въ Германіи, провозглашалъ любовь къ нѣмецкому языку и обычаямъ, единеніе князей и народовъ, возобновленіе германской имперіи, свободу печати и народное представительство. Въ 1816, въ февралѣ, „Rheinischer Merkur“ былъ запрещенъ за нападки на прусское правительство и Г. съ семействомъ переѣхалъ въ Гейдельбергъ. Черезъ нѣсколько лѣтъ Г. выпустилъ сочиненіе „Teutschland und die Revolution“ (Кобленцъ, 1820), гдѣ поддерживалъ либеральныя стремленія того времени. Прусское правительство дало приказъ объ арестѣ Г. и ему пришлось спастись бѣгствомъ въ Страсбургъ и въ Швейцарію. Къ этой эпохѣ относятся сочиненія: „Das Heldenbuch von Iran aus dem Schah Nameh des Firdusi“ (Берл., 1820, 2 т.). Въ политическихъ соч.: „Europa und die Revolution“ (Штутт., 1821), „In Sachen der Rheinprovinzen und in eigener Angelegenheit“ (1822), „Die Heilige Allianz und die Völker auf dem Kongress zu Verona“ (1822) — выражается негодованіе Г. на присоединеніе къ Пруссіи его родного города и рейнскихъ провинцій. Странная склонность къ ми-

стицизму и ультрамонтанству высказалась въ „Emanuel Swedenborg, seine Visionen und sein Verhältnis zur Kirche“ (Шпейеръ, 1827). Съ этихъ поръ, Г. ожидалъ осуществленія своихъ надеждъ отъ усиленія католической церкви, и сообразно съ этимъ посвятилъ свою дѣятельность защитѣ церковныхъ интересовъ. Это повело къ его приглашенію въ Мюнхенъ профессоромъ исторіи (1826), гдѣ онъ скоро сталъ считаться главою самыхъ ревностныхъ католиковъ и въ своихъ лекціяхъ и сочиненіяхъ, именно въ „Historisch-politische Blätter“, вступилъ въ тѣсную связь съ господствующей іерархической партіей. Смерть помѣшала ему осуществить его планъ — написать подробную „Welt- und Menschen-geschichte“. Отрывки этого труда представляютъ статьи: „Die Japhetiden“ (Мюнх., 1845) и „Die drei Grundwurzeln des Keltischen Stammes in Gallien“ (1845). См. Sepp, „Görres und seine Zeitgenossen“ (Hördl., 1876); Galland, „I. v. G. in seinem Leben und Wirken“ (Фрейб., 1876). Въ честь его, въ столѣтнюю годовщину его рожденія, 1876, основано „Общество Гёрреса“, для поощренія науки въ духѣ католичества. Оно издаетъ, между проч., „Historisches“ и „Philosophisches Jahrbuch“, „Quellen und Forschungen aus dem Gebiet der Geschichte“ и „Staatslexikon“, а также назначаетъ преміи за сочиненія. Мѣстонахожденіе общества въ Боннѣ.

Герри (или Гэрри), Андре Мишель, франц. статистикъ, род. 1802, ум. 1867, первоначально былъ адвокатомъ и въ качествѣ такового собралъ много матерьяла для своихъ изслѣдованій, преимущественно въ области уголовной статистики. Въ послѣдствіи былъ членомъ-корреспондентъ франц. академіи. Г. считается послѣдователемъ Кетле (см.), хотя ко многимъ изъ своихъ выводовъ пришелъ и раньше его самостоятельно. Онъ является представителемъ такъ назыв. аналитическаго метода въ статистикѣ, главн. обр. въ области моральныхъ явленій. Здѣсь онъ доказываетъ законмѣрность большинства явленій, если ихъ разсматривать въ большихъ массахъ, и устанавливаетъ методы ихъ изслѣдованія. Первое его сочиненіе: „Essai sur la statistique morale de la France“ (1833), а второе, болѣе крупное: „Statistique morale de l'Angleterre, comparée avec la stat. mor. de la France“ (1864). Къ этому-то послѣднему сочиненію, снабженному прекрасными картограммами и диаграммами, присоединено обширное предисловіе, въ которомъ изложены его взгляды на исторію примѣненія чиселъ къ моральнымъ наукамъ и на соотвѣтственные приемы. Въ своихъ выводахъ и общеніяхъ Г., однако, гораздо осторожнѣе, чѣмъ Кетле, ограничиваясь преимущественно количественнымъ анализомъ нравственныхъ явленій. См. Ю. Э. Янсонъ, „Направленія въ научной обработкѣ нравственной статистики“ (1871).

Герригъ (Herrig), Гансъ, нѣм. поэтъ

и писатель, род. 1845, ум. 1892. Написалъ рядъ серьезныхъ драмъ, каковы: „Alexander der Grosse“ (Лейпц., 1872, 2 изд. 1879); „Kaiser Friedrich der Robbart“ (1873); „Jerusalem“ (1874); „Der Kurprinz“ (Берл., 1876); „Konradin“ (1881) и др., въ которыхъ проявился не дюжинный, но направленный въ риторическую сторону и непригодный собственно для сцены талантъ. Большой успѣхъ имѣло его народное „Kirchliches Festspiel“ къ юбилею Лютера 1883 (23 изд., Берл., 1894), поставленное во многихъ городахъ. Кроме того, Г. напечаталъ элегически-пессимистич. поэму „Die Schweine“ (Лейпц., 1876); „Mären und Geschichten“ (2 изд., Берл., 1879); юмористич. стихотв. „Der dicke König“ (1885) и сочиненія: „Die Meininger, ihre Gastspiele und deren Bedeutung für das deutsche Theater“ (1879); „Luxustheater u. Volksbühne“ (1886); „Über christliche Volksschauspiele“ (Нюрнб., 1891); наконецъ „Das Kaiserbuch, acht Jahrhunderte deutscher Geschichte“ (Берл., 1891); „Gesammelte Aufsätze über Schopenhauer“ (Лейпц., 1894). Его „Sämtliche Schrift“ вышли 1888 въ Берлинѣ въ 8 томахъ.

Геррикъ (Herrick), Робертъ, англійск. поэтъ, род. 1591, ум. 1674. Стихотворенія его часто печатались въ альманахахъ и, положенныя на музыку, пѣлись. Два сборника издалъ онъ самъ: „Noble numbers, or pious pieces“ (1647) и „Hesperides“ (1648). Стихи Г. отличаются мелодичностью и естественнымъ изяществомъ; никто привлекательнѣе его не изобразилъ удовольствій старо-англійской сельской жизни. Послѣ долгаго забвенія, 1823 вышло полное собраніе стихотвореній Г. — Майтленда, затѣмъ 1825 — Пикеринга, 1859 — Вальфорда, 1869 Газлитта, новѣйшее и самое полное Грозарта (Лонд., 1878, 3 т.). См. E. Hale, Chronologie der Dichtungen Herricks (Галле, 1892).

Гёррингъ, см. *Гьеррингъ*.

Геррисъ (Herries), Джонъ-Чарльзъ, англійскій государственный дѣятель, род. 1778, ум. 1855 г.; 1823 былъ секретаремъ государственнаго казначейства и членомъ парламента. Въ министерствѣ Годрича (Рипонъ) 1827 былъ канцлеромъ казначейства, но вслѣдствіе конфликта съ коллегами, повѣдашаго къ паденію кабинета, вышелъ въ отставку и занялъ затѣмъ второстепенную должность въ министерствѣ Веллингтона. 1841 Г. потерялъ на выборахъ свое депутатское мѣсто, какъ противникъ уничтоженія хлѣбныхъ законовъ. Избранный снова 1847 Г. былъ однимъ изъ вожаковъ протекционистской партіи; 1852 вступилъ въ министерство лорда Дерби. По окончаніи сессіи 1853 Г. сложилъ съ себя депутатскія полномочія. Сынъ Г. издалъ *The Right Hon. I. C. H. Memoirs of his life* (Л., 1880, 2 т.).

Геррихъ-Шефферъ (Herrich-Schäffer), Готлибъ Августъ, энтомологъ, род. 1799 въ Регенсбургѣ, ум. тамъ же 1874. Изучалъ медицину въ Вюрцбургѣ, Гей-

дельбергѣ и Берлинѣ; 1821 поселился въ качествѣ врача въ Регенсбургѣ, гдѣ 1824 назначенъ судебнымъ врачомъ, но, въ свободное отъ служебныхъ занятій время, занимался преимуществ. энтомологіей. Онъ написалъ: „Fortsetzung von Pauzer's Fauna insectorum Germaniae“ (тетр. 110—190, Регенсбургъ, 1830—44); „Nomenclator entomologicus“ (1835—40, 2 части); „Die wanzentartigen Insecten“ (Нюрнб., 1831—52, 9 т., начаты Ганомъ); „Systematische Bearbeitung der Schmetterlinge von Europa“ (Регенсб., 1843—56, 69 тетр., съ гравюрами на мѣди); „Lepidopterorum exoticorum species novae“ (1850—56) и „Neue Schmetterlinge aus Europa“ (1856—71, 3 вып.).

Герросъ, страна по Днѣпру, въ древней Скииѣ, занимавшая приблизительно область современной Малороссіи (см. Геродотъ, 4-я книга).

Герса (*Ессон*), сестра Аглаоры (см.).

Герсау (Gersau), селеніе въ швейц. кантонѣ Швицъ, у ю. подножія Риги, 444 м. н. у. м. (1888), 1817 жит., одна изъ излюбленныхъ станцій туристовъ на бер. Фирвальдштетск. озера, окружено скалистыми стѣнами, съ домами, разбросанными въ тѣни каштановъ и плодовыхъ деревьевъ. Въ Г. есть нѣск. кургаузовъ, гостинницъ, флоретовыя шелковыя прядильни. Г. извѣстенъ, какъ зимній курортъ, благодаря умѣренному климату и защищенному положенію отъ с. вѣтра. Съ 1390 Г. въ теченіе четырехъ в. представляло самостоятельную республику, самую маленькую въ Европѣ (едва 15 кв. км., съ 1000 жит.), но путемъ торговли и шелковаго производства достигло значительнаго благосостоянія, но 1798 респуб. Гельвеція положила конецъ республиканскому устройству Г., присоединивъ Г. къ тогдашнему кантону Вальдштеттенъ. 1863 Г. перешла къ кантону Швицъ и образуетъ въ настоящее время одинъ изъ его 6 округовъ. См. Samenzind, Geschichte der Republik G. (въ „Geschichtsfreund der fünf Orte“, т. 19).

Герсе, портовой гор. въ малоазійск. турец. вилайетѣ Кастамуни, къ югу отъ Синопа, имѣетъ до 4 т. жит. и прекрасн. рейдъ.

Герсевановъ, 1) Мих. Ник., инженер., род. 1830, образование получилъ въ Николаевской инженерной академіи, служилъ на Кавказѣ, гдѣ руководилъ устройствомъ шоссеиныхъ дорогъ, портовъ, минеральныхъ водъ и пр. Съ 1883 директоръ института путей сообщенія. Изъ его сочиненій назовемъ: „Лекціи о морскихъ сооруженіяхъ“, „Очеркъ гидрографіи Кавказа“. „Объ обводненіи южной степной полосы Россіи“ и др.

2) Г., Николай Борисовъ, писатель по военнымъ и общественнымъ вопросамъ (ум. въ 1871). Онъ написалъ: „Военно-статистич. обзорнѣ Таврич. губ.“ (Спб., 1849), „Какія желѣзныя дороги выгоднѣе для Россіи, конныя или паровыя“ (Одесса, 1856), „О социализмѣ редакцион-

ныхъ комиссій“ (Берл., 1860), „О народномъ характерѣ евреевъ“ (Од., 1860), „Гоголь предъ судомъ обличит. литературы“ (1861), „О дѣйствіяхъ русскихъ войскъ въ Крыму 1854 и 1855“ (Спб., 1867).

Гёрсель (Hörselberge), голый, отвѣсный кряжъ раковиннаго известняка въ Тюрингіи, тянется къ в. отъ Эйзенаха вдоль праваго берега рѣки Г. въ юго-вост. направленіи до селенія Зэттельштедтъ, распадается на двѣ части, Большой Г. (486 м.) и къ з. отъ него Малый Г. (434 м.). Первый изъ нихъ мало по малу понижается къ с. на южной сторонѣ, обращенной къ Тюрингенскому лѣсу, круто и живописно спадаетъ внизъ; на верху Г. выстроенъ обществомъ Тюрингенскаго лѣса ресторанъ, изъ котораго открывается восхитительный видъ на окрестныя горы. Къ нему приурочиваются преданія объ Тангейзерѣ и гротѣ Венеры (см.). Входитъ въ послѣдній образуетъ т. назыв. Гёрсельлохъ, изъ котораго, по народному повѣрью, неслись звуки пѣвня и странныхъ голосовъ. Разсѣлина въ скалѣ, 1 м. высоты и 0,5 м. ширины ведетъ въ очень низкую, около 22 м. длины и отъ 47—125 см. ширины пещеру; внутри пещеры Полакъ, изслѣдовавшій ее, слышалъ подобное хорошему пѣнію жужжанію миллионовъ небольшихъ мошекъ; это обстоятельство и послужило, по мнѣнію изслѣдователя, къ возникновенію вышеупомянутой легенды.

Герсилія (Hersilia), супруга Ромула (Квирина), захваченная во время похищенія сабинянокъ; въ послѣдствіи она получила безсмертіе и почиталась подъ именемъ Нога Quirini. По другой легендѣ, Г. была супругой союзника Ромула, Гостилия, и бабкой ставшаго въ послѣдствіи царемъ Тулла Гостилия.

Герсониды. Семья типографовъ въ Прагѣ въ началѣ XVI столѣтія. Основатель типографіи Герсонъ бенъ Саломонъ Когенъ (Кацъ, откуда и позднѣйшее названіе Кадовской книгопечатни) считается первымъ типографомъ въ Прагѣ, пользовавшимся еврейскими литерами для печатанія.

Герсониты (дѣти Герсона), израильскій священнической родъ, потомки Герсона или Герсона, старшаго изъ сыновей Леви. Ихъ было въ пустынѣ 7500 чел.; ихъ обязанностью было нести ковры и покрывало Ковчега Завета.

Герсонъ, 1) Войцехъ, современн. пол. живописецъ и художественный критикъ, род. 1834 (Варшава), ученикъ варшавской художественной школы (1845—50), затѣмъ Спб. академіи художествъ (1853—1855), получившій здѣсь серебряную медаль, далѣе совершенствовавшійся въ Парижѣ у Конье (Cognet); въ послѣдствіи преподаватель рисованія въ варшавскомъ институтѣ глухонѣмыхъ и живописи — въ в. художественной шк., сотрудникъ „Gazeta Polska“ и др.; написалъ рядъ картинъ, бывшихъ на выставкахъ 1867 (Пар.) и 1873 (Вѣна), преим. историческихъ и жанровыхъ, издалъ „Ко-

стумы польскаго народа“ (Варшава, 1855) и „Польскіе гетмань“.

2) Г., Жанъ Шарль, одинъ изъ ученѣйшихъ и вліятельнѣйшихъ теологовъ XV в., 1363—1429, былъ канцлеромъ парижск. университета. Какъ своими сочиненіями („De unitate ecclesiastica“, „De auferibilitate papae“), такъ и своею дѣятельностью способствовалъ устраненію папскаго раскола и реформѣ церкви, именно на соборахъ въ Пиизъ и Констанцѣ. На этомъ послѣднемъ онъ преимущественно поддерживалъ энергичное отношеніе собранія къ бѣглому папѣ и ратовалъ противъ нечестивой безправственности духовенства, за что былъ прозванъ „Doctor christianissimus“ Последнія десять лѣтъ онъ провель въ монастырѣ въ Лионѣ, занимаясь обученіемъ юношества. Его „Considerationes de mystica theologia speculativa et practica“ стремятся доказать единство мистической и схоластической теологіи. Г. есть вмѣстѣ съ тѣмъ одинъ изъ старѣйшихъ музыкальныхъ писателей; музыкальное сочиненіе его: „De sanctiorum originali ratione“ находится въ 3 т. полного собранія его сочиненій, базельскаго изданія (1518), въ 3 т. Наилучшее собраніе его сочин. издалъ Людвигъ Эллисъ дю Пэнъ (Антверп., 1706, 5 том.). См. Engelhardt, De Gersonio mystico (Эрланг., 1822—23); L'Écu, Essai sur la vie de Jean G. (Пар., 1832); Schwab, Johannes G. (Вюрцб., 1858).

Герстекеръ (Gerstäcker), Адольфъ, энтомологъ, род. 1828 въ Берлинѣ, ум. 1895 въ Грейфсвальдѣ, изучалъ медицину и естественныя науки съ 1847—51 въ Берлинѣ, гдѣ и поселился 1852 г. въ качествѣ врача, съ 1856 г. началъ читать лекціи зоологіи при берлинскомъ университетѣ въ качествѣ приватъ-доцента; въ томъ же году назначенъ завѣдующимъ королевской энтомологической коллекціей университета и 1873 профессоромъ зоологіи. Съ 1860 Г. состоялъ еще доцентомъ при земледѣльческомъ учебномъ институтѣ въ Берлинѣ, а 1876 перешелъ профессоромъ зоологіи и директоромъ зоологическаго музея въ Грейфсвальдѣ. Г. написалъ: „Rhipiphoridae, coleopterorum familiae dispositio systematica“ (Берл., 1855); „Entomographien“, т. I: „Monographie der Entomychiden“ (Лейпц., 1858); „Naturwissenschaftliche Reise nach Mosambik von W. Peters“, т. 5. „Insecten“ (Берл., 1862); „Bericht über die wissenschaftlichen Leistungen im Gebiet der Entomologie 1853—70“ (Берлинъ, 1855—72); „Die Gliederthierfauna des Sansibargebiets, nach dem von Kersten während der v. d. Deckenschen Expedition gesammelten Material bearbeitet“ (Лейпц., 1873); „Zur Morphologie der Orthoptera amphibiota“ (Берл., 1873); „Ueber den Vorkommen von Tracheenkiemen bei ausgebildeten Insecten“ (Лейпц., 1874); „Die Wanderheuschrecke“ (Берл., 1876); „Der Coloradokäfer“ (Кассель, 1877); „Das Skelett des Döglings“ (Лейпц., 1887). Кромѣ этого Г. обработалъ

типъ членистоногихъ для учебника Каруса „Carus Handbuch der Zoologie“ (Лейпц., 1863) и для изданія Бронна (Bronn „Klassen und Ordnungen des Tierreichs“, Лейпц., 1866—93).

Герстенбергъ, Генр. Вильгельмъ, фонъ, нѣмецк. поэтъ и критикъ, род. 1737; получивъ юридическое образованіе въ Лейпц., поступилъ въ датскую военную службу и жилъ нѣкоторое время въ Копенгагенѣ, гдѣ вступилъ въ дружескія отношенія съ Клопштокомъ. Оставивъ въ 1766 военную службу, онъ занималъ различныя должности въ Любекѣ, Альтонѣ. 1812 вышелъ въ отставку и получилъ пенсію. Литературную дѣятельность Г. началъ „Tändeleien“ (1759), стихотв. въ духѣ галльскихъ анакреонтиковъ. За ними послѣдовали, между прочимъ, „Kriegslieder eines dänischen Grenadiers“ (1762), „Das Gedicht eines Skalden“ (1766), первая попытка воскресить въ германской поэзіи сѣверную мифологию, оказавшая рѣшительное вліяніе и на Клопштока. Его „Brieſe über Merkwürdigkeiten der Litteratur“ (1766—70, нов. изд. 1888), имѣютъ особенное значеніе тѣмъ, что Г. выступилъ въ нихъ горячимъ поклонникомъ Шекспира и этимъ способствовалъ развитію драматическихъ теорій періода „бури и натиска“. Наибольшей извѣстности Г. достигъ трагедіей „Ugolino“ (Гамб., 1768); въ ней онъ разрабатываетъ съ безспорнымъ мастерствомъ, исполненный всяческихъ ужасовъ матерьялъ, повидимому, противящійся драматической отдѣлкѣ. Собраніе его „Vermischte Schriften“ вышло въ 3-хъ томахъ (Альтона, 1815). Кромѣ его прежнихъ произведеній, которыя здѣсь помѣщены частью въ переработанномъ видѣ, сюда вошли изслѣдованія по философіи Канта. Его избранныя поэтическія произведенія издалъ Гамель въ „Deutsche Nationalliteratur“ Киршнера.

Герстенцвейгъ, Даниилъ Александровичъ, род. 1790, ум. 1848, ген. отъ артиллеріи. Участвовалъ въ наполеоновскихъ войнахъ, 1831 командовалъ артиллеріей подъ Гроховымъ, а затѣмъ—отдѣльнымъ отрядомъ, и при Раціонжѣ отбилъ нападеніе поляковъ, 1835 назначенъ командиромъ своднаго кавалерійскаго корпуса и начальникомъ новороссійскихъ военныхъ поселеній. 1848 вступилъ въ Молдавію для усмиренія волненій, но вскорѣ окончилъ жизнь самоубійствомъ.

Герстеръ (Gardini-Gerster), Этелька, оперная пѣвица, род. 1855, въ Венгріи, училась у Маркези въ вѣнской консерваторіи; 1876 выступила на сцену въ Венеціи въ партіи Джильды („Риголетто“), пѣла въ Марселѣ и Генуѣ, а 1877 въ театрѣ Кроля, въ Берлинѣ. Въ томъ же году вышла замужъ за опернаго антрепренера Гардини и съ нимъ предпринимала артистическія поѣздки, пѣла въ Парижѣ, Лондонѣ, Петербургѣ, Москвѣ и Америкѣ, всюду пользуясь громаднымъ успѣхомъ.

Герстнеръ, 1) Францъ Іозефъ, рит-

теръ фонъ, инженеръ, род. 1756, ум. 1832, основатель пражскаго политехническаго института; его сочиненіе: „Ob und in welchen Fällen der Bau schiffbarer Kanäle Eisenwegen oder gemachten Strassen vorzuziehen sei“ (Прага. 1813) имѣлъ большое вліяніе на развитіе желѣзныхъ дорогъ въ Средней Европѣ.

2) Г., Францъ Антонъ, сынъ предыдущаго, род. 1793 въ Прагѣ, ум. 1840 въ Нью-Йоркѣ, посѣщалъ политехнической институтъ въ Прагѣ, 1818 былъ профессоромъ практической геометріи въ политехническомъ институтѣ въ Вѣнѣ, затѣмъ изучалъ желѣзнодорожное дѣло въ Англии; Г. построилъ первую желѣзную дорогу въ Россіи, отъ Царскаго Села до Спб., 1834.

Герсфельдъ (Hersfeld), Гергольфсфельдъ, Герокампія, бывшее бенедикт. аббатство, вполнѣдствіи имперск. княжество (450 кв. км.), въ кач. аббатства основано въ 769 (св. Лулусъ, архіепископъ майнцскій, былъ первымъ аббатомъ) и богато одарено Карломъ Вел. Еще въ бытность перваго аббата, Г. было непосредств. подчинено папѣ и получило право свободн. избранія аббатовъ. При аб. Гагано (936—959) Г. получилъ право чеканить монеты, а при Госбертѣ (970—985) была основана нѣкогда знаменитая бібліотека. При франконскихъ императ. аббатахъ обдѣдѣло, но при Гогенштауфенахъ вновь достигло значительнаго расцвѣта. По Вестфальскому миру 1648 аббатство было окончательно секуляризовано и, какъ свѣтское княжество, уступлено Гессенъ-Касселю. Вполнѣдствіи Г. сдѣлался гессенской провинц., затѣмъ частью провинц. Фульда и наконецъ, 1866, вмѣстѣ съ Куръ-Гессеномъ, перешелъ къ Пруссіи.

Герсфельдъ, нѣкогда гл. гор. княж. Г., въ наст. время г. въ прусск. окр. Кассель, при впад. Гейса и Гауна въ Фульду, при ж. д. имѣетъ гимназію съ реальной прогимназіей, военную школу, 3 лѣсныхъ заводовъ, производство сукна, кожи, канатныхъ издѣлій, машинъ, бум. матерій (1895) 7413 жит., изъ нихъ 287 католи. и 187 евр.

Герсхопъ (Heerschoop), Гендрикъ, голл. живописецъ и граверъ, род. около 1620 (Гарлемъ), ум. позже 1672; ученикъ В. Класа Геды въ Гарлемѣ, затѣмъ Рембрандта въ Амстердамѣ; въ Имп. Эрмитажѣ (Спб.) находится его картина „Св. Семейство“ (0,42×0,382 м.).

Гертви́гъ (Hertwig), 1) Карлъ Генрихъ, ветеринаръ, род. 1798, ум. 1881, изучалъ медицину въ Бреславлѣ, ветеринарію—въ Вѣнѣ и Мюнхенѣ. Былъ послѣдовательно репетиторомъ, преподавателемъ и профессоромъ при берлинской ветеринарной школѣ. 1877 вышелъ въ отставку. Онъ написалъ: „Beiträge zur näheren Kenntnis der Wutkrankheit“ (Берл., 1829); „Praktische Arzneimittellehre für Tierärzte“ (1833, Лейпц. 1872); „Praktisches Handbuch der Chirurgie für Tierärzte“ (Берл., 1850, 1873); „Taschenbuch der gesamten

Pferdekunde" (1851, 1878); „Die Krankheiten der Hunde und deren Heilung" (1853, 1880). Вмѣстѣ съ Эрдманномъ онъ издавалъ „Tierärztliche Rezeptierkunde und Pharmakopöe" (Берл., 1886); 5 издание Гоффмана подъ назван.: „Tierärztliche Arzneiverordnungslehre" (1891) и совмѣстно съ Гурльтомъ издавалъ „Chirurgische Anatomie und Operationslehre für Tierärzte" (1847), точно также 1835—74 и „Magazin für die gesamte Tierheilkunde".

2) Г., Оскаръ, анатомъ и зоологъ, род. 1849 въ Фридбергъ близъ Франкфурта, съ 1868 изучалъ естественныя науки и преимущественно сравнительную анатомію въ Іенѣ, Цюрихѣ и Боннѣ, съ 1874—75 былъ ассистентомъ Макса Шульца при анатомическомъ кабинетѣ въ Боннѣ, загѣмъ приват-доцентомъ въ Іенѣ, гдѣ читалъ лекціи по анатоміи и эмбриологіи, 1878 экстраординарнымъ и 1881 ординарнымъ профессоромъ анатоміи того же университета. Въ 1888 Г. перешелъ въ Берлинъ директоромъ вновь учрежденнаго второго анатомическаго театра. Онъ написалъ: „Ueber das Zahnsystem der Amphibien" (Боннъ, 1879); „Beiträge zur Kenntnis der Bildung, Befruchtung und Theilung des thierischen Eies" (1875, 1875); „Die Symbiose" (Іена, 1883, перев. на русск. яз. подъ заглавіемъ: „Симбіозъ или жизнь въ товариществѣ у животныхъ", Русское Богатство, 1884); „Das Problem des Befruchtung und der Isotropie des Eies, eine Theorie der Vererbung" (1884); „Lehrbuch der Entwicklungsgeschichte des Menschen und der Wirbelthiere" (1886, 3 изд., 1893, перев. на русск. яз. М. Шульгинымъ подъ заглавіемъ: „Учебникъ эмбриологіи позвоночныхъ животныхъ и члвчѣвѣка"); „Die Zelle und die Gewebe, Grundzüge der allgemeinen Anatomie und Physiologie" (1892). О работахъ, изданныхъ Г. вмѣстѣ со своимъ братомъ Рихардомъ Г. См. Г., 3).

3) Г., Рихардъ, зоологъ, братъ Оскара Г., род. 1850, въ Фридбергѣ, вмѣстѣ съ братомъ 1868—72 изучалъ медицину и естественныя науки въ Іенѣ, Цюрихѣ и Боннѣ, съ 1873—74 былъ ассистентомъ Макса Шульца въ Боннѣ, въ 1874 сталъ читать лекціи по зоологіи въ Іенѣ, 1878 тамъ-же назначенъ экстра-ординарнымъ профессоромъ, 1881 перешелъ профессоромъ зоологіи въ Кенигсбергъ, 1883 въ томъ-же званіи въ Боннѣ, а 1885 приглашенъ въ Мюнхенъ въ качествѣ профессора зоологіи и сравнительной анатоміи и директора государственнаго зоологическаго музея. Оба брата совершили вмѣстѣ рядъ путешествій съ научной цѣлью, и работали съ Геккелемъ 1871 въ Лезинѣ и 1875 на Корсикѣ и въ Виллафранкѣ. Они занимались изслѣдованіемъ нервной системы кишечно-полостныхъ, дали дальнѣйшее развитіе теоріи гастрей Геккеля и, опираясь на изслѣдованія Ковалевскаго, Гексли, Вальфура и др., создали теорію о происхожденіи средняго зародышеваго листка. „Zur Histologie der Radiolarien"

(Лейпц., 1876); „Der Organismus der Radiolarien" (Іена, 1879); „Der Zoologe am Meere" (Берл., 1881); „Die Actinien der Challenger expedition" (Іена, 1882, Suppl. 1888); „Ueber die Conjugation der Infusorien (Мюнх., 1890); Lehrbuch der Zoologie" (Іена, 1891, 3-е изд. 1894); вмѣстѣ съ своимъ братомъ Оскаромъ онъ издалъ: „Das Nervensystem und Sinnesorgane der Medusen" (Лейпц., 1878); „Der Organismus der Medusen und seine Stellung zur Keimblättertheorie" (Іена, 1878); „Studien zur Blättertheorie" (1879—83, 5 вып.) и „Untersuchungen zur Morphologie und Physiologie der Zelle" (1884—90, 6 вып.).

Гертвигъ, старинная крѣпость въ Закавказьи, въ 25 верст. отъ Ахалкалакъ, на недоступной скалѣ высотой 200 саж. 1828 гр. Паевскій, овладѣвъ Ахалкалаками, выслалъ для взятія Г. отрядъ ген.-м. бар. Сакена; начальникъ авангарда, состоявшаго изъ татарской конницы, полковн. Раевскій пробрался обходными тропинками къ крѣпости и неожиданно явился подѣ стѣнами Г. съ 20 всадниками; гарнизонъ растерялся и отворилъ ворота крѣпости, которую 26 іюля занялъ Раевскій взявъ 13 орудій, разные запасы и 200 чел. плѣнныхъ.

Гертель, 1) Альбертъ, нѣмецк. живописецъ, род. 1843, учился въ Берлинѣ, по блестяку и виртуозности колорита, принадлежить къ лучшимъ колористамъ берлинской школы. Этотъ талантъ колориста высказывается въ немъ какъ въ пейзажѣ, такъ и въ натюръ мортъ и цвѣтахъ. Изъ его картинъ, въ которыхъ сѣверный и южный пейзажъ отличаются одинаковой грандіозностью замысла, назовемъ: „Аква Ачетоза", „Чивителла", „Капри", „Виа Фламинія въ окрестн. Рима", „Мотивъ близъ Схевенингена", „Приближеніе бури у Генуэзскаго берега", „Весна въ Провансѣ", „Сцена на берегу Сѣвернаго моря", „Берегъ въ Нерви". Изъ картинъ неодушевленной природы замѣчательны: „Мастерская художника", натюръ мортъ для концертнаго зала и др. Г. писалъ много декоративныхъ картинъ; кромѣ того онъ отличный акварелистъ.

2) Г., Готфридъ Христофоръ, книгоиздатель, род. 1763, ум. 1827. Сдѣлавшись по смерти Брейтконфа (1800) единственнымъ наследникомъ его фирмы, Г. быстро поправилъ ея дѣла, основалъ 1799 „Allgemeine Musikzeitung", первое предпріятіе этого рода въ Германіи, сущ. до 1865; Leipziger Literatur Zeitung (1812—1834); сталъ выпускать дешевыя музыкальныя изданія классиковъ. Каталогъ этихъ изданій достигаетъ теперь 20,000 номер. Кромѣ того, фирма издаетъ множество книгъ по юридич. и естеств. наукѣ, богословію, изящ. литературѣ, филологіи, медицинѣ и пр.

3) Г., Робертъ, скульпторъ, род. 1831, ум. 1894, учился въ Дрезденѣ, Мюнхенѣ и Берлинѣ, принималъ участіе въ реставраціи Вартбурга. Онъ исполнилъ статуу

Поэзіи для герцогини Саксенъ-Веймарской и большой горельефъ, изображающій битву Германа и входъ героевъ въ Валгаллу для Веймарскаго музея. Для Дрездена онъ исполнилъ бронзовый щитъ, съ рельефнымъ изображеніемъ войны; для Лены—колоссальный бронзовый бюстъ философа Фриза; группу „Креонъ и Антигона“ для новаго театра въ Дрезденъ; группу промышленности и фигуры: „Наука и Искусство“, „Меркурій и Вулканъ“, для зданія почты въ Бреславль.

Гертенштейнъ (Hertenstein), Вильгельмъ Фридрихъ, швейц. госуд. дѣятель, род. 1825, ум. 1888. Съ 1853 былъ членомъ Кантональнаго совѣта, а съ 1872 выбранъ, какъ кандидатъ либераловъ, въ цюрихское правительство. 1879 союзное собраніе избрало его въ союзный совѣтъ (Bundesrat), гдѣ онъ управлялъ военнымъ департаментомъ. Избранный въ президентъ союза на 1888, онъ въ томъ же году умеръ. См. Wilhelm Friedrich Hertenstein Bundespräsident der schweiz. Eidgenossenschaft (Цюрихъ, 1888).

Гертерихъ (Herterich), Людвигъ, нѣм. живописецъ, род. 1856, сынъ скульптора, учился у Дица въ Мюнхенѣ и специализовался на изображеніи историческихъ и жанровыхъ сценъ XVI в. Своимъ „Свадебнымъ шествіемъ“ изъ эпохи Ренессанса онъ выказалъ свой талантъ колориста, доходящій до виртуозности въ такъ наз. костюмномъ жанрѣ, а затѣмъ обратился къ выполнению болѣе серьезныхъ задачъ. Въ своей большой картинѣ изъ исторіи наполеоновскихъ войнъ: „Юанна Стегенъ, героиня Лüneбурга“, онъ старался путемъ рѣзкой характеристики отдѣльныхъ фигуръ и правдивой простоты выполнения, возобновить историческую живопись старораго стиля. Еще болѣе силы и глубины чувства достигъ онъ въ изображеніи св. Георгія послѣ борьбы съ дракономъ (Пинакотека въ Мюнхенѣ). Съ 1896 Г. состоитъ профессоромъ художественной школы въ Штутгартѣ.

Гертеръ (Herter), Эрнстъ, скульпторъ, род. 1846, учился въ берлинской академіи, а затѣмъ у Фишера, Блевера и Альберта Вольфа; путешествовалъ для этюдовъ по Италіи и поселился въ Берлинѣ. Изъ его поэтически задуманныхъ, но нѣсколько сухо исполненныхъ произведеній, слѣдуетъ назвать: „Вакханка, играющая съ мальчикомъ“, „Антигона“, „Орестъ“, „Александръ В. борящійся со сномъ при чтеніи ночью“ (фиг. изъ бронзы, въ берл. нац. гал.); „Раненый Ахиллесъ“, „Моисей, разбивающій скрижали“, „Аспазія“, „Рѣдкая рыба“ (рыбакъ, поймавшій въ сѣтяхъ нимфу). Г. членъ берлинской академіи художествъ.

Гертли, 1) Давидъ, англійскій философъ, род. 1704, ум. 1757, послѣдователь Локка. Въ своемъ сочиненіи „Observations of man“ (Лонд., 1749), онъ старался обосновать физиологически эмпирическую психологическую теорію о сведеніи всѣхъ ду-

шевныхъ явленій на первоначальныя впечатлѣнія (идеи) и ихъ связь между собою (ассоціацію идей). По его представленію, первоначальныя впечатлѣнія посредствуются мозговыми колебаніями, а связь ихъ—ассоціаціей мозговыхъ колебаній, причемъ онъ не высказывался за тожество первыхъ съ послѣдними. Ощущеніе и мускульное движеніе причиняются колебательнымъ движеніемъ нервовъ, распространяющимся въ мозгу и производящимъ въ немъ измѣненіе (колебаніе), соответствующее въ свою очередь измѣненію сознанія (представленію). Частнымъ повтореніемъ подобныхъ колебаній создается въ мозгу расположеніе вызывать то же самое колебаніе и соответствующее ему представленіе, на чемъ и основывается память; способность же мозга возбуждать мускульное ощущеніе, соответствующее извѣстному представленію, и посредствомъ этого ощущенія производить надлежащее мускульное движеніе, основывается на повтореніи одного и того же движенія въ мозгу. Такіе взгляды приводили къ детерминизму, но не къ материализму. Напротивъ, Г. твердо держался спиритуализма и, въ смыслѣ деизма своего времени, вѣровалъ въ Бога и въ бессмертіе души. Своимъ ученіемъ о нервныхъ колебаніяхъ Г. сдѣлался предшественникомъ новой нервной физиологіи, которая законы волнообразнаго физическаго движенія распространяетъ и на нервныя явленія. См. Bower, Hartley and James Mill (Лонд., 1881).

2) Г., сэръ Чарльзъ Августъ, инженеръ гидротехникъ, род. 1825 въ Гевартѣ въ Англіи, 1848 былъ приглашенъ на работы по сооруженію гавани въ Плимутъ и Дэвонъ, 1855 поступилъ на турецкую службу и командовалъ корпусомъ инженеровъ подъ Керчью. Въ 1857 назначенъ главнымъ инженеромъ Европейской дунайской комиссіи. Всѣ европейскія государства: Австрія (по поводу сооруженія гавани въ Триестѣ), Россія (въ устьѣ Дона), Англія (въ рукавѣ Ганга), Румынія (при укрѣпленіи береговъ) приглашали его въ качествѣ консуланта. Г. получилъ первую награду (8000 р.) за свой планъ къ устройству новой гавани въ Одессѣ. Отъ 1874—79 онъ участвовалъ въ работахъ при устьѣ Миссисипи и впоследствии въ качествѣ инженера-консуланта при работахъ на Панамѣ, Суецѣ и т. п. Онъ написалъ: „The Delta of the Danube“, „Public Works in the United States and Canada“, „Inland navigations in Europe“.

Гертлигъ (Hertling), Георгъ, баронъ, философскій писатель и депутатъ, род. 1843, съ 1882 профессоръ философіи въ Мюнхенѣ. Въ 1875—90 онъ былъ членомъ рейхстага и однимъ изъ вліятельнѣйшихъ ораторовъ центра, особенно въ социальныхъ вопросахъ. Г. состоитъ президентомъ общества Герреса, однимъ изъ основателей котораго онъ былъ, а съ 1894 членомъ баварской палаты. Онъ написалъ:

„Materie und Form und die Definition der Seele bei Aristoteles“ (Боннъ, 1871); „Ueber die Grenzen der mechanischen Naturerklärung“ (1875); „Aufsätze und Reden socialpolitischen Inhalts“ (Фрейб., 1884); „John Locke und die Schule von Cambridge“ (1892); „Naturrecht und Socialpolitik“ (Кельнъ, 1892); нѣсколько сочиненій противъ дарвинизма; „Offener Brief an Professor A. Ritschl“ (1887) и проч.

Гертнеръ (Gärtner, 1) Августъ, гигиенистъ, род. 1848, изучалъ медицину въ Берлинѣ, былъ младшимъ военнымъ врачомъ, а затѣмъ, въ теченіе 12 лѣтъ, морскимъ, въ качествѣ котораго совершилъ много большихъ путешествій. Былъ прикомандированъ къ королевскому обществу охраненія народнаго здравія. Затѣмъ былъ назначенъ экстраординарнымъ, а 1887 ординарнымъ профессоромъ въ Ленѣ. Г. въ особеннсти работалъ надъ анализомъ воды, дезинфекціей и надъ судовой гигиеной. Изъ бактериологическихъ работъ Г. заслуживаютъ особаго упоминанія изслѣдованія надъ мясными ядами и ихъ возбудителями; также о наслѣдственности туберкулоза. Онъ написалъ: „Anleitung zur Gesundheitspflege an Bord von Kaufahrtschiffen“ (изд. общ. охраненія народнаго здравія, Берлинъ, 1888); „Die chemische und mikroskopisch-bakteriologische Untersuchung des Wassers“ (mit Tiemann, Брауншв., 1889); „Leitfaden der Hygiene für Studierende und Ärzte“ (Берл., 1892); Für Neumayers „Anleitung zu wissenschaftlichen Untersuchungen auf Reisen“ (2 изд., Берлинъ, 1888) онъ обработалъ главу „Heilkunde“.

2) Г., Генрихъ, живописецъ, род. 1828, учился живописи въ Берлинѣ, у пейзажиста Ширмера, затѣмъ въ Римѣ изучалъ старинныхъ мастеровъ. Г. стремился соединить стильную живопись пейзажа съ современными требованіями колорита. Г. исполнилъ нѣсколько фресокъ въ новомъ дрезденскомъ театрѣ и написалъ три большихъ пейзажа восковыми красками въ вестибюлѣ сельско-хозяйственнаго музея въ Берлинѣ. Онъ писалъ также и пейзажи масляными красками (пейзажъ съ возвращеніемъ блуднаго сына — въ лейпцигскомъ музее; пейзажъ съ Адамомъ, Каиномъ и Авелемъ — въ дрезденской галлерей; „Озеро Неми“ и т. д.).

3) Г., Иосифъ, ботаникъ, род. 1732, ум. 1791. Съ 1761 былъ профессоромъ анатоміи въ Тюбингенѣ, а съ 1768—1770 проф. ботаники и директоромъ ботаническаго сада и естественноисторическаго кабинета въ Петербургѣ. Г. положилъ основаніе морфологии плода и сѣмени въ знаменитомъ сочиненіи („Karpologie“): „De fructibus et seminibus plantarum“ (Штуттгаръ и Тюбингенъ, 1789—1791, 2 т., съ 180 гравюрами).

4) Г., Карлъ-Фридрихъ, сынъ Иосифа, естествоиспытатель, род. 1772, ум. 1850. По смерти отца Г. издалъ дополне-

ніе къ его „Karpologie“ (Лейпц., 1805—1807, съ гравюрами 181—255) и часть, касающуюся споровыхъ р., въ сибирской флорѣ Гмелина, вмѣстѣ съ приложеніемъ къ 5 тому этого сочиненія. Извѣстнѣйшія и важнѣйшія его работы: „Beiträge zur Kenntniss der Befruchtung der vollkommenen Gewächse“ (Штуттг., 1844) и „Versuche und Beobachtungen“ (2 изд., 1849).

5) Г., Карлъ Христіанъ, нѣм. писатель, род. 1712, ум. 1791; сначала послѣдователь Готшеда (см.), онъ затѣмъ присоединился къ кружку писателей, издававшему такъ наз. „Bremer Beiträge“, и сталъ въ оппозицію къ Готшеду. Г. составилъ планъ упомянутыхъ „Beiträge“, открылъ ихъ пасторальной пьесой „Die gerührte Treue“, затѣмъ руководилъ изданіемъ и представлялъ объединяющій центръ союза. Позднѣйшія его сочиненія незначительны.

6) Г., Фридрихъ фонъ, нѣм. архитекторъ, род. 1792, ум. 1847, учился сначала въ мюнхенской академіи, затѣмъ въ Парижѣ, пробывъ нѣсколько лѣтъ въ Римѣ, Неаполѣ и Сициліи. 1819 сдѣлался профессоромъ архитектуры въ мюнхенской академіи. Назначенный главнымъ инспекторомъ всѣхъ архитектуроническихъ и пластическихъ памятниковъ искусства въ Баваріи, Г. предпринялъ цѣлый рядъ общественныхъ построекъ: библіотека, институтъ слѣпыхъ, вительбахскій дворецъ, триумфальная ворота и т. д. 1840 Г. съ цѣлю святой архитекторовъ и живописцевъ, отправился въ Аѳины, чтобы окончить тамъ постройку начатаго по его планамъ королевскаго дворца. Г. исполнилъ множество построекъ въ различныхъ городахъ Германіи, причемъ держался гл. о. измѣненнаго романскаго стиля; постройки его монументальны и въ общемъ тяжеловѣсны, не имѣютъ ясныхъ и тонкихъ очертаній. Онъ напечаталъ: „Römische Bauverzierungen nach der Antike“ (Мюнх., 1824); „Auswahl von Vasen in Gefässen auf Stein graviert“ (1825).

7) Г., Фридрихъ, живописецъ, род. 1824, сынъ Г. 4, по желанію отца долженъ былъ изучать архитектуру, но сопровождая его въ Аѳины, почувствовалъ влеченіе къ живописи и, возвратясь въ Мюнхенъ, поступилъ въ академію. Затѣмъ онъ учился въ Парижѣ у Жакана, совершилъ нѣсколько путешествій въ Испанію, Алжиръ и Марокко, которые дали ему много мотивовъ для его произведеній („Улица въ Алжирѣ“, „Внутренность дома въ Тетуанѣ“). Картины его тщательно написаны и отличаются пріятнымъ колоритомъ.

8) Г., Эдуардъ, нѣм. живописецъ, род. 1801, ум. 1877; въ ранней юности работалъ въ художественномъ отдѣлѣ одного фарфороваго завода въ Берлинѣ, Совершивъ для этюдовъ путешествіе къ Сѣверному морю и въ Зап. Пруссію, онъ вмѣстѣ съ Гротусомъ писалъ декоративные и перспективные пано въ покояхъ принцессы

Луизы прусской и короля Фридриха Вильгельма III. Это дало ему средства отправиться въ Парижъ, гдѣ онъ три года учился у Вертена, послѣ чего занялся архитектурной живописью; писалъ б. ч. акварелью. Изъ его немногихъ масляныхъ картинъ „Пробстштрассе въ Берлинъ“ и „Рынокъ въ Прагѣ“ находятся въ берлинской национ. галлерей.

Гертруда (староверхненѣм. Gêtrûd, копеносная дѣва). 1) св. дочь франкскаго мажордома Пиппина Ланденскаго, род. 626, абатисса монастыря въ Нивель, ум. 659. Въ народѣ считалась покровительницей странниковъ. Память ея праздн. 17 марта. 2) G. tungen über die Bastarderzeugung im Pflanz. Такеборъ, абатисса монастыря Гельфта близъ Эйслебена, ум. 1291. 3) Г. Великая, монахиня того же монастыря, ум. 1311. Въ книгѣ „Insinuationes divinae pietatis“ она описала свои видѣнія. 4) Единственная дочь императора Лотаря, род. 1115, въ 1127 вышла замужъ за Генриха Гордаго Баварскаго, которому родила Генриха Льва, овдовѣвъ 1142, вышла замужъ за маркграфа австрійскаго Генриха, въ послѣдствіи герцога баварскаго; ум. 1143.

Гертруденбургъ, небольшой городъ и крѣпость въ Голландіи на р. Догге, недалеко отъ морск. залива Бисбошъ. 1595, послѣ продолжительной осады, Г. былъ взятъ Морицемъ Нассаускимъ. Затѣмъ 1793 Г. былъ подвергнутъ 3 дневной бомбардировкѣ, послѣ которой сдался французамъ. 1813 Г. былъ занятъ безъ боя легучимъ отрядомъ ген. Бенкендорфа.

Гертеъ (Gehrts), 1) Іоаннъ, братъ Карла Г. и въ отличіе отъ него прозванный Г. германцевъ, род. въ Гамбургѣ, 1855, посѣщаль Веймарскую худ. школу (1873—76), гдѣ сблизился съ А. Бауромъ, перейдя за тѣмъ вмѣстѣ въ Дюссельдорффъ, гдѣ и жилъ почти постоянно (1880—83 въ Альтонѣ); вынужденный пуждою, принялся за иллюстраціи, предпочтительно изъ жизни древн. германцевъ и эпохи викинговъ (лучшая — Германскій вождь со свитой у могилы богатыря въ степи, 1878), такъ пристрастившись къ своему дѣлу, что и предпринятая на средства мецената поѣздка по Италіи (1879) не измѣнила направленія искусства Г., отличительными чертами коего являются здравый юморъ, энергія, выразительность, живость и лихость изображеній въ произведеніяхъ Г.; лучшія „Сѣверогерманскій береговой стражъ послѣ бури“ (1881), рисунки къ Küstenfahrten an der Nord und Ostsee (1870—81), большая акварель изъ преданія о Беовульфѣ (1892, вилла Мейера въ Гамб.), „Возвращающіеся съ пурушки германцы“ (1894) и наброски для торжественнаго историческаго шествія въ Ганноверъ-Мюнденѣ (1897, мѣст. музей).

2) Г., Карлъ, нѣм. живописецъ, род. 1853 (Гамбургъ), ум. 1898 (Энденихъ бл. Бонна), учился въ Веймарской худож. школѣ, у Гуссова и Баура и перешелъ съ послѣдними въ Дюссельдорффъ (1871).

Въ Веймарѣ Г. занимался преимуществ. композиціями историческаго содержанія, но, получивъ заказъ, украсилъ дачу въ въ Гарбургѣ одного мецената охотничьими сценами изъ жизни гномовъ, имѣвшими такой успѣхъ, что у Г. явился рядъ заказовъ исключительно на гномовъ для журналовъ и сочиненій для юношества; тѣмъ не менѣе, въ Дюссельдорффѣ Г. удѣлялъ половину своего времени историческому жанру; лучшія картины „Пиръ маркграфа Геро“, „Пиръ Макбета“, „Миннезингеры въ бюргерской семьѣ“ и др.; лучшія иллюстраціи къ Рейнеке (Гете), Послѣдованію Христу (Томаи Кемпійскаго), рядъ рисунковъ „Амуръ въ дѣтствѣ и старости“ и др. Выступивъ въ декоративной живописи, на конкурсѣ по украшенію вестибюля Дюссельдорфской худ. галлерей, Г. написалъ 6 большихъ стѣнныхъ картинъ (главныя эпохи въ исторіи искусства) и 16 меньшихъ (Судьбы искусства въ теченіе времени), послѣ чего нервный ударъ прекратилъ его художественную дѣятельность (1897).

Гертфордширъ (Hertfordshire), гр. центр. Англіи, граничитъ: Бѣкингѣмомъ, Бедфордмъ, Кэмбриджемъ, Эссексомъ и Миддлсексомъ; пл. 1644 кв. км., жит. 220,162 (1891). Холмистъ и мѣстами густой лѣсъ; черезъ центр. часть тянутся мѣловые холмы, на сѣверѣ круто обрывающіеся къ Бедфордскій равнинѣ, на ю. лого понижающіеся. Главныя рр., Кольпъ и Ли, впадаютъ въ Темзу. Почты весь Г. представляетъ плодородную, прекрасно воздѣланную почву. Главныя продукты: пшеница, ячмень и овесъ. Значительная торговля хлѣбомъ и солодомъ. Замѣчательна гертфордская овца, отличающаяся добротностью шерсти. 57,70/о площади занимаютъ пашни, 29,80/о пастбища и 5,60/о лѣсъ. Обрабатывающая промышленность незначительна, исключая плетенія соломы (3416 раб.), отчасти производство шелковыхъ тканей и писчей бумаги. Гл. гор. Гертфордъ.

Гертфордъ (Hertford), гл. гор. Гертфордшира (Англія), на Ли; торговля хлѣбомъ и солодомъ; жит. 7548 (1891); большой мужской институтъ.

Гертцка (Hertzka), Теодоръ, экономистъ и публицистъ, род. 1845, образованіе получилъ въ Пештѣ и Вѣнѣ, былъ съ 1872 редакторомъ экономическаго отдѣла въ газ. „Neue freie Presse“ а съ 1879—86 редактировалъ основанную имъ газ. „Wiener Allgemeine Zeitung“ Онъ написалъ: „Die Mängel des österreichischen Aktiengesetzentwurfs“ (Вѣна, 1875); „Währung und Handel“ (1876); „Das Wesen des Geldes“ (Лейпц., 1887); „Die Gesetze der Handelspolitik“ (1880); „Das Personenporto. Ein Vorschlag zur Durchführung eines billigen Einheitstarifs im Personenverkehr der Eisenbahnen“ (Вѣна, 1885); „Die Gesetze der sozialen Entwicklung“ (Лейпц., 1886); „Das internationale Währungsproblem und dessen Lösung“ (1892);

„Wechselkurs und Agio“ (Вѣна, 1893). Въ своемъ соч. „Freiland, ein Zukunftsbild“ (Лейпц., 1893) и въ повѣсти „Eine Reise nach Freiland“ Г. пропагандируетъ социальную реформу, состоящую въ томъ, чтобы при абсолютной свободѣ труда, каждый работающій получалъ полную стоимость своей работы, безъ уплаты предпринимателямъ, капиталистамъ и землевладѣльцамъ. Пропаганда Г. способствовала возникновенію т. наз. фрейландфрейновъ въ разныхъ странахъ, а также въ Вѣнѣ.

Гертцъ (Görtz), Генрихъ, министръ Карла XII, швед. король. род. 1668, ум. 1719, находился сперва на службѣ у голштинскаго герцога, но 1714 перешелъ на службу Карла XII, съ которымъ познакомился еще 1706 въ Альтранштадтѣ. Ему принадлежитъ планъ, въ послѣдствіи принятый и осуществленный Петромъ Великимъ, — женить герцога голштинскаго на русской принцессѣ (Аннѣ Петровнѣ, старшей дочери Петра), съ тѣмъ чтобы въ послѣдствіи добиться признанія правъ голштинскаго герцога на шведскій престолъ. Съ этой цѣлью Г. повелъ сложную дипломатическую игру, цѣлью которой было укрѣпить почти разрушенный союзъ Швеціи съ Франціей, а съ цѣрью войти въ прямыя переговоры, помимо его союзниковъ, при посредствѣ Франціи. И этотъ планъ, послѣ нѣкоторыхъ колебаній, былъ принятъ Петромъ, результатомъ чего былъ сѣвѣдъ русскихъ (Брюсъ и Остерманъ) и шведскихъ (Гертцъ и Гюлленборгъ) министровъ на Аландскихъ о-вахъ (1718). Но переговоры, въ виду неуступчивости обѣихъ сторонъ, затянулись. Карлъ въ декабрѣ былъ убитъ, и на Г. обрушилось народное раздраженіе, вызванное его непопулярными финансовыми мѣропріятіями, необходимыми для войны, но, тѣмъ не менѣе, приведенными Швецію въ полное разстройство. По повелѣнію Ульрики-Элеоноры, наслѣдницы Карла, Г. былъ заключенъ въ тюрьму, обвиненъ специально-назначенной комиссіей въ подкупъ и измѣнъ и 3 марта 1719 обезглавленъ.

Гертцъ (Шлитцъ von Görtz), старый дворянскій родъ, который въ среднихъ вѣкахъ приобрѣлъ зависящее непосредственно отъ императора владѣніе Шлитцъ на Фульдѣ, около 1400 принялъ имя фонъ Г., получилъ 1677 званіе имп. барона, а 1762 имперскаго графа. Изъ этой фамиліи происходитъ Іоганнъ Евстахій, графъ фонъ Шлитцъ, госуд. дѣятель, род. 1737, ум. 1821 г. 1779 былъ посланникомъ въ Спб., гдѣ оставался до 1785; но не могъ помѣшать отстраненію Имп. Екатерины отъ прусскаго союза. Онъ написалъ: „Mémoires ou précis historique sur la neutralité armée“ (Вале, 1801); „Mémoires et actes authentiques relatifs aux négociations qui ont précédé le partage de la Pologne“ (Вѣна, 1810); „Mémoire historique de la négociation en 1778“ (Франкф., 1812). Послѣ смерти его „Historische und politische Denkwürdigkeiten“ (Штуттг., 1827—28, 2 т.).

Геру (Guéroult), 1) Адольфъ, франц. публицистъ, род. 1810, ум. 1872, сынъ богатаго фабриканта, былъ горячимъ приверженцемъ сенсимонизма; 1836, по порученію Бертена старшаго, поѣхалъ въ Испанію, откуда посылалъ въ „Journal des Débats“ чрезвычайно интересныя и написанныя со знаніемъ дѣла статьи объ этой странѣ, въ послѣдствіи изданныя отдѣльно подъ загл. „Lettres sur l'Espagne“ (Пар., 1838). Подобные же отчеты онъ посылалъ въ теченіе нѣсколькихъ лѣтъ и объ Италіи, куда отправился по возвращеніи изъ Испаніи. 1842 былъ министромъ Гизо назначенъ французскимъ консуломъ въ Мадридъ (Мехика) а 1847 переименованъ на ту же должность въ Яссы. Отрѣшенный отъ должности временнымъ правительствомъ 1848 и вернувшись въ Парижъ, онъ примкнулъ къ сторонникамъ демократически-соціальной революціи и написалъ большое количество статей сначала въ „Crédit“, потомъ въ „République“. Государственный переворотъ 2 дек. 1851 ограничилъ его литературную дѣятельность вопросами промышленности, которые онъ разбиралъ главнымъ образомъ въ журналѣ „L'Industrie“. Главный редакторъ „Presse“ съ 1857, онъ 1859 основалъ новый и быстро приобрѣвшій значеніе политическій журналъ, „L'Opinion nationale“, органъ находившейся подъ вліяніемъ принца Наполеона импералистической демократіи; 1863 онъ былъ избранъ членомъ законодательнаго корпуса отъ Парижа, и примкнулъ къ демократической и антиклерикальной оппозиціи, но за свою поддержку германской политики императора былъ обвиненъ въ подкупѣ Бисмаркомъ. При новыхъ выборахъ 1869 не былъ избранъ. Послѣ паденія имперіи выступилъ за умѣренную республику. Во время господства коммуны въ мартѣ 1871, за протестъ противъ муниципальных выборовъ былъ приговоренъ къ смерти, но бѣжалъ въ Версаль. Собраніе важнѣйшихъ работъ, Г. издано подъ заглавіемъ: „Etudes de politique et de philosophie religieuse“ (1862).

2) Г., Констанъ, фр. романистъ, род. 1814, ум. 1882, писалъ, фельетоны для газеты „Patrie“ и въ различныхъ журналахъ, частью самостоятельно, частью въ сотрудничествѣ съ Моле-Жантильомомъ, печаталъ романы, изъ которыхъ, какъ лучшіе, слѣдуетъ назвать: „Roquevert l'arquebusier“, „Zanetta la chanteuse“, „Les autours de Paris“, „Le capitaine Zamore“. 1858 онъ въ „Courrier de Paris“ помѣстилъ съ Куде чудовищный фельетонный романъ: „Les étriangleurs de Paris“ (1859, 6 т.).

Герулы (Heruli, Eruli), герм. народъ, впервые упоминается около середины III в. Первоначально Г. жили на берегу Балтійскаго моря, но затѣмъ переселились южнѣе и участвовали почти во всѣхъ вторженіяхъ готовъ въ вост. провинціи римскаго государства. Но съ готами Г. въ то время

находились только въ союзническомъ отношеніи; лишь Германрихъ послѣ кровопролитной битвы подчинилъ ихъ вполнѣ своей власти. При вторженіи гунновъ, Г. покорились послѣднимъ. По распаденіи царства гунновъ, Г. основали свое собственное государство на Дунаѣ. Необузданная дикость была гл. характерной чертой этого народа, который съ упорствомъ не измѣнялъ своей старой вѣрѣ и даже приносилъ человѣческія жертвоприношенія и имѣлъ обыкновение убивать дряхлыхъ и больныхъ. Вспомогательныя войска, посланные Г. римскимъ полководцамъ, помогли Одоакру свергнуть 476 г. зап. римскую имперію. Царь Г. Родульфъ заключилъ союзъ съ Теодорихомъ Великимъ; однако, вскорѣ Г. были покорены лонгобардами, и ихъ государство распалось. Остатокъ народа послѣ долгаго кочеванія нашель, наконецъ, 512 пріютъ въ предѣлахъ римской имперіи, другая часть Г. отправилась въ Скандинавію, гдѣ и поселилась рядомъ съ гаутами. Г., поселенные римлянами въ Нижней Паннони, остались тѣмъ-же необузданнымъ народомъ, не взирая на неоднократныя укрощенія со стороны императоровъ Анастасія и Юстиниана; при послѣднемъ Г. приняли христіанство. Какъ храбрые воины, Г. оказали важныя услуги византіяцамъ, въ особенности при покореніи вандаловъ въ Африкѣ и остготовъ въ Италіи. См. Aschbach, Geschichte der H. und Gepiden (Франкфуртъ, 1835).

Герундій, форма, свойственная латинскому глаголу и соответствующая причастию. Когда Г. употребляется, какъ имя прилагательное, онъ называется герундивумъ.

Геруніумъ, гор. при р. Трента въ Ниж. Италіи. 217 г. до Р. Хр. происходило 2 сраженія между римскимъ полководцемъ Минуциемъ и Ганнибаломъ.

Герусія (греч.), см. *геронты*.

Герфордъ (Herford), гор. въ прусск. округѣ Минденъ, нѣкогда резиденція настоятельница монастыря, выбираемой изъ князей рода ганзейскій гор. при впад. р. Аа въ Верру, узловой пунктъ ж. д., имѣетъ соборную церковь въ романск. стилѣ, готич. церк. св. Маріи, на возвышеніи передъ гор., красивѣйшій архитектуры. памятникъ въ Вестфали, гимназію, сельскохоз. школу въ соединеніи съ реальнымъ уч., льняно- и паклепрядильни, значит. торговлю полотномъ, производство хлопчатобум. издѣлій, мужскаго платья, бѣлья, сельскохоз. и швейныхъ машинъ; (1895 г.) 21,575 жит. изъ нихъ 1748 катол. и 299 евр. Впервые Г. упоминается 838 г., когда здѣсь было основано женское бенедиктинское аббатство, при королѣ Людовикѣ Набожномъ. Г. примкнулъ къ ганзейскому союзу и принялъ 1530 реформацию. Первоначально Г. былъ подчиненъ начальницѣ женск. аббатства, передавшей 1547 свои права герцогамъ Юлихскимъ. По прекращеніи рода герц. Юлиха,

1652, Г. былъ занятъ Браденбургомъ. Изъ числа настоятельница аббатства наиболѣе извѣстна Елизавета пфальцская, принцесса-философъ картезіанской школы, при кот. въ Г. нѣкот. время жила секта лабандистовъ. 1803 аббатство было секуляризовано и досталось Пруссіи.

Герфордъ (Herford), Чарльзъ Гарольдъ, англ. писатель, род. 1853, серьезно изучалъ вѣкъ Шекспира и нѣмецкую литературу. Изъ его сочиненій упомянуть можно: „Essay on the romantic and classical styles“ (1880); „Literary relations of England and Germany in the XVI century“ (1886).

Герфуртъ (Herrfurth), Эрнстъ Людвигъ, прусскій государственный дѣятель, род. 1830, послѣ отставки Путкамера 1888 былъ министромъ внутреннихъ дѣлъ. Послѣ цѣлаго ряда реформъ, Г. вышелъ 1892 въ отставку, вслѣдствіе несогласія съ финансовыми планами Микеля. Съ 1888 состоитъ членомъ прусской палаты депутатовъ. Г. особенно интересовался вопросами мѣстнаго самоуправленія и написалъ цѣлый рядъ сочиненій: „Die Ausführung des § 7 der Verfassungsurkunde für den preussischen Staat“ (1872); „Beiträge zur Finanzstatistik der Gemeinden in Preussen“ (1879, 1882 и 1884), „Finanzstatistik der Kreise des preussischen Staats“ (1880), „Statistik der Kreisabgaben in Preussen“ (1882); „Die Heranziehung der Versicherungsgesellschaften zu den Gemeindeabgaben in Preussen“ (Берл., 1880); „Das Gesetz, betreffend die Befähigung für den höhern Verwaltungsdienst, vom 11. März 1879“ (1888); „Kommunalabgabengesetz“ (1888); „Die Kommunalabgabepflicht der Aktiengesellschaften etc. in Preussen, nach dem Gesetz vom 27. Juli 1885“ (1886); „Gemeindeabgabepflicht der Militärpersonen“ (1887).

Герхардъ, 1) мастеръ фонъ Риле, архитекторъ, до 1295 первый строитель кельнскаго собора, основаніе котораго заложено 1248, и, по всей вѣроятности, составитель общаго плана или по крайней мѣрѣ хоровъ собора. Ум. 1295.

2) Г., Эдуардъ, нѣм. живописецъ, род. 1813, ум. 1888, занимался прежде литографіей, но потомъ посвятилъ себя живописи. Продолжит. пребываніе въ Италіи, Испаніи и Португаліи побудило его заняться специально архитектурнымъ жанромъ и изучитъ съ этой цѣлью старинныя памятники этихъ странъ. Лучшее всего постигъ онъ характеръ мавританскаго стиля, что доказываютъ его акварели: „Альгамбра“, Дворецъ инквизиціи въ „Кордовѣ“ и его масляныя картины: „Алгамбра съ сѣвера“, „Лунная почъ въ испанскомъ городѣ“, „Львиный дворъ въ Альгамбрѣ“ и т. д.

Герхеръ (Hercher), Рудольфъ, эллинистъ, род. 1821 въ Рудольштадтѣ, ум. 1878 въ Берлинѣ, съ 1873 состоялъ ординарнымъ академикомъ берлинской академіи наукъ. Его изданія, преимуще-

щественно греческихъ прозаиковъ позднѣйшей эпохи, отличаются критической точностью и тонкимъ знаніемъ языка того времени. Онъ издалъ приписывавшееся Плутарху сочиненіе: „De fluviis“ (Лейпц., 1851), „*Argiani scripta minora*“ (1854, 2 изд. Eberhard'a, 1885), „*Scriptores erotici greci*“ (1858—59, 2 т.), Эліана (Пар., 1858 и Лейпц., 1864—66, 2 т.), „*Artemidori onirocriticon*“ (1864), „*Aeneae commentarius poliorecticus*“ (Берл., 1870); „*Plutarchi Aristides et Cato major*“ (1870), „*Plutarchi moralia*“ (только т. 1, Лейпц., 1872), „*Epistolographi graeci*“ (Пар., 1873), „*Apollodori bibliotheca*“ (Берл., 1874) и др. Г. былъ однимъ изъ основателей и до самой смерти редакторомъ „*Hermes'a*“ (1866 сл.).

Герцбергъ (Hertzberg), 1) Вильгельмъ, филол. и переводч., род. 1813, ум. 1879, изучалъ филологію въ Галле и Воннѣ, былъ директоромъ гимназій въ Бременѣ, издалъ Проперція, перевелъ нѣкоторыхъ латинскихъ лириковъ и „*Canterbury Tales*“ (Гильдбургъ, 1866) Чосера по нѣмцки.

2) Г., Густавъ Фридрихъ, нѣмецкій историкъ, род. 1826, 1858 прервалъ свою преподавательскую дѣятельность въ университетѣ и гимназій и до 1860 редактировалъ въ Берлинѣ „*Preussisches Wochenblatt*“. Затѣмъ онъ возвратился въ университетъ въ Галле. Главнѣйшія его сочиненія: „*Die Feldzüge Alexanders d. Gr.*“ (Галле, 1863, 2 т.); „*Die Geschichte Griechenlands unter der Herrschaft der Römer*“ (1866—75, 3 т.); „*Geschichte Griechenlands von der Urzeit bis zum Beginn des Mittelalters*“ und „*Geschichte Griechenlands Im 19. Jahrhundert*“, (1870); „*Geschichte Griechenlands seit dem Absterben des antiken Lebens bis zur Gegenwart*“ (Гота, 1875—79, 4 т.); „*Griechische Geschichte*“ (Галле, 1884); „*Athen, historisch-topographisch dargestellt*“ (1885); „*Geschichte der Stadt Halle*“ (1889—93, 3 т.). Для Онкеновской коллекціи написаны имъ „*Geschichte von Hellas und Rom*“ (Берл., 1878—79, 2 т., есть русскій пер.), „*Geschichte des römischen Kaiserreichs*“ (1881), „*Geschichte der Byzantiner und des osmanischen Reiches*“ (1883, русск. пер.).

3) Г., Эвальдъ Фридрихъ, графъ, прусскій государственный дѣятель, род. 1725, ум. 1795; приводя, по порученію Фридриха II, въ порядокъ секретный архивъ кабинета, Г. приобрѣлъ обширныя знанія по нѣмецкой и особ. по бранденбургско-прусской исторіи. Его сочиненіе: „*Ueber die erste Bevölkerung der Mark Brandenburg*“ открыло ему мѣсто въ академіи. 1757 былъ назначенъ статсъ секретаремъ иностранныхъ дѣлъ. За годъ до этого, Г. написалъ по захваченнымъ въ Дрезденѣ документамъ знаменитый „*Memoire raisonné*“, должествовавшій служить оправданіемъ способа, какимъ Фридрихъ II началъ семилѣтнюю войну; онъ велъ и дальнѣйшія дипломат. дѣла; 1762 составилъ мирный трактатъ съ Россіей и Швеціей и 1763 заключилъ Губертсбургскій миръ. Въ пе-

реговорахъ о первомъ раздѣлѣ Польши (1772) и въ спорѣ съ Австріей о баварскомъ наслѣдствѣ онъ также принималъ участіе. Однако, рѣшительнаго вліянія на Фридриха II Г. никогда не могъ приобрести. При Фридрихѣ Вильгельмѣ II, Г. надѣялся осуществить свои смѣлыя планы насчетъ расширенія предѣловъ прусскаго государства и созданія великаго сѣвернаго союза. Вначалѣ онъ находилъ полное сочувствіе со стороны Фридриха-Вильгельма II, но когда король своей уступчивостью по отношенію къ Австріи, выразившейся въ Рейхенбахскомъ договорѣ (1790), сталъ въ противовѣчіе съ политикой Г., послѣдній вышелъ 1791 въ отставку. Будучи единственнымъ государственнымъ дѣятелемъ школы Фридриха Великаго, Г. возводилъ въ политическій догматъ борьбу съ наслѣдственнымъ врагомъ Австріей. Изъ сочиненій Г. слѣдуетъ упомянуть: „*Betrachtungen über das Recht der bayrischen Erbfolge*“ (Берл., 1778); „*Oeuvres politiques*“ (Пар., 1795); „*Recueil des déductions, manifestes, etc., rédigés et publiés par la cour de Prusse 1756—1790*“ (Берл., 1789—91, 3 т.). См. Posselt, E. F. Graf von H. (Тюбинг., 1798); Preuss, Graf H. (Гумбиненъ, 1874—75); Unzer, Hertzbergs Anteil an den preussisch-österreichischen Verhandlungen 1778/79 (Франкф. на М., 1890).

Герцеговина (тур. Герсекъ), горная страна въ с.-з. части Балканскаго полуострова, занимала прежде около 16,500 кв. км., въ древн. составляла часть Иллири, со времени оккупации Австро-Венгеріей въ 1878 раздѣляется на область Мостаръ, площ. въ 9141 кв.км., соединенный съ Босніей, и два ю.-в. окр. Никшичъ и Пива, уступленные Черногоріи. Современная Г. гранич. Далмаціей, събств. Босніей, обл. Лимъ, Черногоріей, мѣстами Адриатич. моремъ; почти сплошь заполнена Динарскими Альпами, гл. хребетъ кот. образуетъ большую дугу, начинающуюся ниже Ливно и доходящую до Дормитора въ Черногоріи, а къ морю спадаетъ отвѣсными скалами. Эта горная система представляетъ водораздѣлъ между Дунаемъ и Адріей, состоитъ изъ живописныхъ скалистыхъ, малолѣсистыхъ горныхъ кряжей, къ нему относятся: Корстница Планина (2227 м.), Прень Планина (2102 м.), Бѣлашница Планина (2115 м.) и др., также горные кряжи, переходящіе въ Г. изъ Черногоріи. Внутри этой дуги по Г. проходятъ: Велецъ Планина (1969 м.) около Мостара и Черванья Планина (1921 м.); на ю. высшіе пункты. Бѣлашница Планина (1396 м.) около Требинье и Видушка Пл. (1328 м.) около Билека. Между р. Нарентой и Черногоріей, простирается сильно расчлененная, дикая равнина; нѣкот. плодородіемъ отличаются болѣе глубокія горныя долины, т. напр., около Столаца, Лубинье и Требинье. Орошаютъ Г. Нарента съ многочисл. притоками (частью горные потоки) и Требиньчица, впадающія въ р. Адрию, на с. р. Дрина. Лѣ-

совъ и полей въ Г. сравнит. мало, хотя страна производитъ крѣмъ всевозможнаго рода хлѣбныхъ злаковъ также прекрасное вино и табакъ. Разведение рог. скота и лошадей мало развито, овцы и козы многочисл., особ. много дичи. Округъ Мостаръ, образующій современную Г., обнимаетъ 9 участковъ съ 8 г., 3 мѣстечками и 855 селеніями число жит. (1885) 187,574, изъ нихъ 52,238 магомет., 63,466 православныхъ и 71,702 кат. Гл. г. Г., пересѣкаемой ж. д. Сараево-Мостаръ-Метковичъ, Мостаръ (см.).

Въ IX в. страна, принадлежав. въ древн. къ римск. провинціи Далмаціи, выступаетъ подъ названіемъ Захлумъ и Травунъ въ качествѣ отдѣльн. территоріи и была уже населена переселившимися сюда сербами. Въ XIII в. Г. была подчин. Сербіи, въ 1326 перешла къ Босніи, кот. была подчин. уже раньше пѣкот. время; въ 1440 импер. Фридрихомъ III объявлена самостоят. герцогствомъ и дана въ ленное владѣніе фамиліи Граничъ, а въ 1448 г. Великому Воеводѣ Стефану Вукчичу съ титуломъ герцога Св. Саввы; съ тѣхъ поръ страна стала называться Г. Въ 1463 Г. сдѣлалась данникомъ Турціи, въ 1483 г. окончательно покорена турками и въ качествѣ санджака Герсекъ присоединена къ Босніи. Въ 1832 г. султанъ Махмудъ подчинилъ Г. въ качествѣ самостоятельнаго везирлика, Али-Агъ Рисванбеговичу, капитану Столада, оставшемуся вѣрнымъ. Портъ во время боснійскаго возстанія; съ 1865 г. Г. вновь составляетъ ливу провинц. Босніи. Въ іюль 1875 г. вслѣдствіе неправомернаго сбора податей турецкими чиновник. вспыхнуло возстаніе среди христіанск. населенія, кот. поддержала Черногорія и кот. распространилось въ части Босніи; ни турецкія войска, ни обѣщанныя реформы въ управленіи и льготы не могли подавить народнаго возстанія. Въ силу § 25 Берлинскаго конгресса 1878 г. Г., а также Боснію должна была занять и управлять ими Австро-Венгрія, узкая полоса на ю. перешла къ Черногоріи. Въ августѣ въ Г. вступили австрійскія войска, овладѣли г. Мостаромъ и так. обр. всей провинціей. Однако, въ Босніи и въ с. Г. образовались шайки гверильясовъ, насившія большой ущербъ австрійск. войскамъ. Спокойствіе было восстановлено по взятіи горной крѣпости Клобукъ. Когда въ 1881 г. въ Г. была введена всеобщая воинская повинность, то здѣсь и въ южной Далмаціи вспыхнуло новое возстаніе, подавленное силою оружія въ 1882. Съ тѣхъ поръ миръ въ Г. не нарушался и австрійское управленіе прилагаетъ посильныя старанія къ улучшенію матеріальныхъ условій страны.

См. Angerstein, Der Aufstand in der H. (Берл., 1875); „Die Occupation Bosniens und der H. durch die K. K. Truppen“, составлено по достовѣрнымъ источникамъ въ отдѣлѣ военной исторіи императорскаго воен. архива (Вѣна, 1879—80); Hoernes, Altertümer der H. und der südlichen Teile

Bosniens (1882); Sainte-Marie, L'Herzégovine, étude géographique, historique et statistique (Пар., 1875). Подробн. см. *Боснія*.

Герцелоида (Herzeloida), мать Парневила (см.).

Герценштейнъ, 1) Григорій Марков., врачъ, род. 1851, ум. 1899. Окончилъ медико-хирургическ. академію 1874. 1887 назначенъ приватъ-доцентомъ академіи, гдѣ читалъ медицинскую географію и статистику. Г. писалъ много по санитарнымъ вопросамъ; самымъ значительнымъ трудомъ его является „Сифилисъ въ Россіи“, представленный, какъ диссертация, 1885. Изъ другихъ работъ упомянемъ: „Физическія качества русскихъ новобранцевъ“; „Санитарные порядки Восточной войны“ („Врачъ“, 1881); „Отхожіе промыслы“ (Рус. М., 1889); „Женскіе врачебные курсы“ („Врачъ“, 1880 и 1883) и пр. Кромѣ того, Г. редактировалъ отдѣлъ въ „Мед. Энцикл. Словарѣ“ Эйленбурга-Афанасьева, гдѣ также состоялъ сотрудникомъ.

2) Г., Мих. Яковл., экономистъ, род. 1859, образование получилъ на юридич. факультетѣ новоросс. унив.; продолжалъ работать по экономическимъ наукамъ за границей и въ Москвѣ, гдѣ магистрировался; капитальный трудъ „Кредитъ для земствъ и городовъ“ (Москва, 1892) и рядъ цѣнныхъ статей въ періодическихъ изданіяхъ, преимущественно въ „Русскихъ Вѣдомостяхъ“, гдѣ состоитъ постояннымъ сотрудникомъ, а также въ „Русской Мысли“ и др.

3) Г., Соломонъ Марковичъ, зоологъ, род. 1854, ум. 1894; окончивъ курсъ слб. унив. по естественному отдѣленію физикомат. факультета, Г. совершилъ 3 поѣздки (1880, 84 и 87) на Мурманскій берегъ Ледовитаго Океана, результатомъ которыхъ явились обширныя изслѣдованія, касающіяся моллюсковъ. Въ 1885—89 г. Г. былъ руководителемъ практическихъ занятій на высшихъ женскихъ курсахъ. Съ 1880 Г. былъ ученымъ хранителемъ зоологическаго музея академіи наукъ. Большинство ученыхъ работъ его посвящено рыбамъ. Г. написалъ: „Матеріалы къ фаунѣ моллюсковъ Мурманскаго берега и Бѣлаго моря“ (Труды Спб. Общества Естествоиспытателей, 1885). „Замѣтки по ихтиологіи бассейна рѣки Амура и прилежащихъ странъ“ (1887). Научные результаты путешествій Н. М. Пржевальскаго: „Рыбы“ (вып. 1, 2 и 3, 1888—1891), Ichthyolog. Bemerkungen (Melang. biolog. de Bull. de l'Acad. d. Scienc. de Petersb., T. XIII, Livr. 1, 2 1890—92).

Герценъ, 1) Ал-ръ Александров., сынъ А. И. Герцена, фізіологъ, род. въ 1839 во Владимірѣ, учился въ Швейцаріи и въ Лондонѣ, посѣтилъ затѣмъ Норвегію и Исландію и въ 1863 поселился во Флоренціи, гдѣ съ 1877 читалъ фізіологію въ качествѣ профессора при Istituto superiore. Въ 1881 Г. перешелъ проф. фізіологіи въ Лозанну. Онъ написалъ: „Сравнительная

анатомія низшихъ животныхъ“ (1862); „Anali fisiologici der libero arbitrio umano“ (3 изд., Флор., 1879); „Gli animali martiri i loro protettori e la fisiologia“ (1874); „Cosi e la fisiologia“ (1877); „Lezione sulla digestione“ (1877); „Il modo psichico e la coscienza“ (1879); „Le cerveau et l'activité cerebrale“ (1887) и др.

2) Г., Александръ Ивановичъ, знаменитый рус. писатель, въ свое время пользовавшийся широкою извѣстностью подъ псевдонимомъ „Искандеръ“; род. 25 марта 1812, ум. 21 янв. 1870. Образование получилъ въ моск. унив. по физ.-матем. факультету, который окончилъ въ 1833 со степенью кандидата, получивъ медаль за диссертацию по астрономіи. Очень рано развившись на разнообразномъ чтеніи богатой библиотеки отца, крупнаго московскаго барина (Г. былъ побочнымъ сыномъ богатаго помѣщика Яковлева, плодомъ романческаго союза съ Луизой Гаагъ, увезенной изъ Вюртемберга), Г. изъ уроковъ стараго якобинца Бушо, преподававшаго французскій яз., и молодого учителя русской словесности И. Е. Протопопова, страстнаго поклонника литературнаго движенія 20-хъ годовъ (Пушкинъ, Грибоевъ, Рылѣевъ, Бестужевъ, Одоевскій, Полевой и др.), уже въ ранней юности, при поступленіи въ унив., оказался убѣжденнымъ и сознательнымъ представителемъ этого движенія, усвоивъ так. обр. идеи и настроенія руководящихъ слоевъ литературы. Ему надо было только продолжать. Вліянію одного своего родственника, страстнаго натуралиста, Г. обязана выборомъ факультета, что внесло въ его литер. дѣятельность ту струю здороваго реализма и положительнаго знанія, которой часто не доставало его знаменитымъ единомышленникамъ и сподвижникамъ. Г. въ унив. былъ одновременно со Станкевичемъ, Бѣлинскимъ, К. Аксаковымъ, но въ ихъ кружокъ не входилъ. вмѣстѣ съ Огаревымъ, Г. стоялъ во главѣ другого кружка, не чуждаго философскаго движенія, но посвящавшаго главное вниманіе вопросамъ общественнымъ. Сень-симонизмъ особенно увлекалъ молодыхъ идеалистовъ. Попытки пропагандировать это ученіе въ московскомъ обществѣ были замѣчены и послужили основаниемъ късылкѣ Г. въ Вятку (Огарева на Кавказъ). Отсюда Г. прислалъ свою первую статью „Гофманъ“, появившуюся въ „Телескопѣ“ (1836). Въ Вяткѣ пробылъ Г. четыре года, послѣ чего ему было разрѣшено переѣхать во Владимиръ. Здѣсь онъ женился, а въ 1840 былъ освобожденъ изъсылки и возвратился въ Москву, гдѣ произошло первое столкновение двухъ кружковъ, или вѣрнѣе двухъ самыхъ выдающихся ихъ представителей, самаго Г. съ одной стороны и Бѣлинскаго съ другой. Кружокъ Станкевича въ своемъ увлеченіи гегельянскою философіей доводилъ ее до послѣднихъ логическихъ выводовъ, смѣло принимая ихъ логическое развитіе, какъ бы оно ни противорѣчило

морали и народному благу. Г. развился и сложился умственно подъ вліяніемъ совершенно другаго критерія; для него нравственность, справедливость, народное благо именно и были этими критеріями, хотя и обернутыя въ мистическую метафизику сень-симонизма. Извѣстно, что столкновение вышло рѣзкое и только высокая нравственная добросовѣстность противниковъ помѣшала дѣлу кончиться окончательнымъ разрывомъ между людьми, которымъ вскорѣ суждено было цѣлое важное десятилѣтіе идти рука объ руку во главѣ литературнаго движенія. Извѣстно, какое значеніе имѣло это столкновение для Бѣлинскаго. Очень серьезное значеніе имѣло оно и для Г., котораго оно побудило серьезно заняться философіей Гегеля, а чрезъ Гегеля привело къ Фейербаху.

Въ 1840—41 въ „Отеч. Зап.“ появляются одно за другимъ два беллетр. произведенія Г. „Записки молодого человѣка“ и „Еще изъ записокъ молодого человѣка“, обнаружившія въ авторѣ крупное художественное дарованіе. Съ этого времени начинается уже правильная и постоянная литературная дѣятельность Г. Сосланный снова, на этотъ разъ въ Новгородъ, Г. скоро освобожденъ и поселяется въ Москвѣ, гдѣ становится положительно вождемъ умственнаго движенія. Въ 1846 умираетъ отецъ и Г. становится обладателемъ крупнаго состоянія. Въ 1847 онъ выѣзжаетъ за границу съ цѣлю лично ознакомиться съ тою западною цивилизаціею, о которой столько спорилъ въ Москвѣ, но, захваченный мощною волною народнаго движенія 1848, выходитъ изъ границъ въ тогдашней Россіи дозволеннаго и принужденъ навсегда остаться на чужбинѣ. Сначала онъ живетъ во Франціи, Италіи и Швейцаріи, но угнетенный впечатлѣніями реакціи и лично потрясенный потерей жены (которая его оставила), Г. переѣзжаетъ 1852 въ Лондонъ, гдѣ и основывается на остальную часть жизни (отлучаясь лишь на короткое время и однажды проживши дольше въ Женевѣ). Такovy внѣшніе факты его біографіи; его духовная жизнь раскрывается въ его многосторонней и плодотворной литературной дѣятельности.

Литер. дѣятельность Г. можетъ быть раздѣлена на четыре періода, которые всѣ связаны преданностью однимъ и тѣмъ же идеаламъ и опираются на одно и тоже философское и общественное міровоззрѣніе, но довольно рѣзко отличаются оцѣнкою окружающей дѣйствительности и отношеніемъ къ практической программѣ. 1840—1848 это первый періодъ, почти цѣликомъ посвященный литер. работѣ въ изданіяхъ, вышедшихъ въ Россіи. Второй періодъ 1842—1855, время разочарованія и скептицизма, смѣнившее вѣру и очарованіе предыдущаго періода. Вѣра въ Россію является основною нотою третьяго періода, времени изданія „Колокола“. Почти безнадежная унылость отличаетъ послѣдніе годы много

передувавшего и перестрадавшего писателя. Воспринявъ гегелевскую философію, Г. не остановился на правовѣрномъ гегельянствѣ и перешелъ къ величайшему послѣдователю Гегеля, давшему совершенно новую перспективу философскому мышленію. Философія Фейербаха, какъ выше упомянуто, уже съ начала 40-хъ годовъ служитъ основой всѣхъ теоретическихъ работъ Г., но прошедшая сквозъ пониманіе оригинальнаго творческаго ума и оплодотворенная естествознаніемъ, котораго истинами и методами умѣлъ широко пользоваться нашъ авторъ. Въ этомъ отношеніи особенно характерны статьи: „Диллетантизмъ въ наукѣ“, „Диллетанты-романтики“, „Цехъ ученыхъ“, „Буддизмъ въ наукѣ“, „Письма о природѣ“ и „Записки доктора Крупова“. Въѣсть взятые, эти труды представляютъ какъ бы цѣлый трактатъ философскій, охватывающій однимъ общимъ истолкованіемъ все сущее, но въ особенности человѣка и его идеалы. Безпощадная критика философскаго верхоглядства и ученой спеціализации сближаютъ Г. съ его современникомъ во Франціи, Ог. Контомъ, равно и многія мнѣнія, напр., рѣзкое осужденіе метафизическихъ гипотезъ естествознанія того времени: жизненной силы, ээира, невѣсомыхъ жидкостей и пр. Стройное и послѣдовательное, изящно и увлекательно изложенное философское ученіе это и теперь имѣетъ цѣну; тогда же оно было прямо откровеніемъ, во многихъ отношеніяхъ предвосхитившимъ циклъ идей, въ послѣдствіи извѣстныхъ подъ именемъ идей 60-хъ годовъ. Общественное-же значеніе этого цикла трудовъ отчасти указано замѣчательнымъ анализомъ человѣческой жизни въ „Запискахъ доктора Крупова“, въ концѣ котораго авторъ приходитъ къ заключенію, что человѣчество страдаетъ массовымъ помѣшательствомъ (отъ того такъ плохо и нецѣлесообразно и устроило свои дѣла), но что помѣшательство это отнюдь не безнадежное: исторія всемірная есть исторія постепеннаго выздоровленія человѣчества. Рядомъ съ этими философскими и политическими работами, Г. именно въ это время развиваетъ свое беллетристическое дарованіе. Большой романъ „Кто виноватъ?“ и рядъ повѣстей („Сорока-воровка“, „Станція Едрово“, „Прерванные рассказы“ и др.) появляются именно въ это время. Художественныя произведенія Г. служатъ въ рукахъ высокоталантливаго автора для тѣхъ же цѣлей проясненія умовъ и облагороженія чувствъ своихъ соотечественниковъ. Его мелкія летучія замѣтки, озаглавленныя „Капризы и раздумья“, представляють такой-же анализъ мелкихъ обыденныхъ явленій жизни, давая имъ философское истолкованіе и раскрывая ихъ моральное значеніе. Литер. дѣятельность этого періода завершается однимъ изъ замѣчательнѣйшихъ произведеній Г., „Письма изъ Франціи и Италіи“. Первые четыре письма, подъ заглавіемъ „Письма изъ Avenue Marigny“, на-

печатаны въ „Современникѣ“ 1848; остальные десять увидѣли свѣтъ за границей. Въ письмахъ изъ Avenue Marigny Г. предсказалъ близость революціи во Франціи. Онъ вѣритъ въ близкое обновленіе міра на основахъ излюбленныхъ имъ идеаловъ. Оборотъ событій во Франціи и яростная реакція въ остальной Европѣ заставили Г. отказаться отъ этой вѣры. Начался второй періодъ его дѣятельности.

Характернѣйшимъ произведеніемъ Г. въ этотъ періодъ была книга „Съ того берега“, хотя безотносительно важнѣе „Былое и думы“. Послѣднее произведеніе принадлежитъ къ лучшимъ твореніямъ Г. и составляетъ его главный вкладъ въ родную литературу. Художественность рисуемыхъ картинъ здѣсь тѣсно связана съ глубинною пониманіемъ изображаемаго. Вся дореформен. Россія здѣсь получаетъ свою опѣнку и художественное воспроизведеніе. Какъ мемуары, „Былое и думы“ не принадлежатъ какому нибудь опредѣленному періоду творчества Г., хотя разочарованіе, пережитое авторомъ именно въ это время, и отразилось на нѣкоторыхъ частностяхъ творенія. Совѣмъ иное значеніе имѣетъ „Съ того берега“, сочиненіе, всецѣло принадлежащее своему времени, отмѣченное настроеніями періода, къ которому относится. Безпощадная критика европейской цивилизаціи и безнадежный взглядъ на ея будущность составляютъ содержание этой книги, подкупающей своей искренностью и широкими обобщеніями. Нѣкоторый просвѣтъ иногда брежжитъ Г-ну на востокъ. Ему кажется, что Россія должна спасти человѣчество. Въ 1852—53 появляется первая книжка его „Полирной Звѣзды“, въ которой онъ предсказывалъ близость коренныхъ реформъ въ Россіи. Грановскій отнесся скептически къ этому предсказанію, находя, что его заграничный другъ слишкомъ увлекается, и что для Россіи нѣтъ возрожденія. Событія вскорѣ оправдали предсказанія Г., который, впрочемъ, и самъ, еще до этого поворота въ русскую исторію, все болѣе утверждался въ своемъ новомъ упованіи. Онъ его ярко выразилъ въ своемъ новомъ трудѣ „Старый міръ и Россія“ (1855), въ которомъ высказалъ эту мысль о призваніи Россіи обновить окоченѣлую жизнь старой Европы и тѣмъ положилъ конецъ второму періоду своего творчества. Изданіе газеты „Колоколъ“ всецѣло наполняетъ третій періодъ дѣятельности Г. Громадное вліяніе, которое приобрѣла эта газета во всѣхъ кругахъ русскаго общества до самыхъ высокихъ включительно, доставило временное удовлетвореніе измученному сомнѣніями писателю, вдобавокъ разлученному съ горячо любимою родиною. Польское возстаніе, котораго сторону принялъ „Колоколъ“, поколебало его популярность въ широкихъ кругахъ читающей русской публики, а болѣе радикальное, чѣмъ идеалы Г., движеніе въ русскомъ обществѣ сдѣлало тоже и въ тѣсныхъ кругахъ радикально настроенныхъ словесъ. Г. пре-

кратилъ изданіе „Колокола“. Въ немногихъ произведеніяхъ послѣднихъ годовъ жизни снова зазвучала нота безнадежности. Между прочимъ, онъ предсказалъ торжество Германіи надъ Франціей, связывая его съ обмелѣніемъ историческ. творчества всѣхъ романскихъ народовъ. Сочиненія Г. изданы въ Базель (1875, одиннадцать томовъ). Въ Россіи былъ переизданъ „Кто виновать?“. Подъ названіемъ „Раздумье“ безъ имени автора въ 70-хъ годахъ былъ изданъ въ Спб. томъ сочиненій Герцена, заключающій его повѣсти, записки д-ра Крупова и др. Существуютъ переводы разныхъ трудовъ Г. на французскомъ, нѣмецкомъ и англійскомъ языкъ. Значеніе Г. въ русской литературѣ и русскомъ обществѣ еще ждетъ внимательнаго и компетентнаго изслѣдователя. Во всякомъ случаѣ, оно очень крупное и разностороннее. Среди крупныхъ литературныхъ силъ сороковыхъ годовъ, крупныхъ по дарованію-ли, какъ Гоголь, Достоевскій, Некрасовъ и др., или по благородству убѣжденій и самоотверженному имъ служенію, какъ Вѣблинскій, или по обширности и глубинѣ знанія, какъ Грановскій, Кудрявцевъ, Кавелинъ, Г. выдается прежде всего, какъ мыслитель, господствующій надъ всѣми ними своими идеями и отливающей въ окончателъную форму міросозерцаніе этого широкаго литературнаго движенія. „Западничество“ имѣло въ Г. имѣло своего истолкователя. Какъ ни велико это значеніе Г., его истор. роль этимъ не исчерпывается. Его громадное значеніе въ эпоху великихъ реформъ Александра II ждетъ своей нелицеприятной оцѣнки въ будущемъ. О. Г. см.: П. В. Анненковъ, „Идеалисты тридцатыхъ годовъ“ („Воспоминанія и очерки“); А. М. Скабичевскій, „Три челоѣка сороковыхъ годовъ“ („Сочиненія“); биографія Eckardt'a (Лейпц., 1871); Sverber, „Die socialpolitischen Ideen A. Herzens“ (Лейпц., 1894).

Герцинскій Лѣсъ (Hercynia silva, кельт. Аркюнія, „Горная цѣпь“), Герцинскія горы, уже у Аристотеля встрѣчающееся названіе большого горнаго хребта, долженствовашаго на сѣверѣ пересѣкать Европу въ вост. направленіи, но въ остальномъ неопредѣленнаго и легендарнаго. Болѣе подробное описаніе даетъ впервые Цезарь, по словамъ котораго Г. имѣетъ въ ширину 9 дней пути, а въ длину 60, начинается отъ области гельветовъ, неметовъ и рауриковъ, тянется прямою линіей вмѣстѣ съ Дунаемъ до границъ даковъ и авартовъ, а затѣмъ сворачивается на с. По этому опредѣленію, названіе Г. Лѣсъ должно было обнимать всѣ лѣсистыя горы средней Германіи отъ Рейна вплоть до Карпатовъ, слѣдовательно: Шварцвальдъ, Оденвальдъ, Шпессартъ, Ренъ, Тюринг. Лѣсъ, Франконскій Лѣсъ, Рудныя горы, хребетъ Фихтель, Эльбскія горы и Судеты (Изерскія, Исполиновыя горы, горы Глацеръ). Этотъ непрерывный поясъ въ то время необитаемыхъ горъ служилъ во времена Цезаря

еще южной границей германцевъ, южнѣе которыхъ жили лишь кельтскіе народы. Когда же римляне съ теченіемъ времени ближе познакомились съ сѣверными областями и узнали много специальныхъ названій горъ, то названіе Г. Лѣсъ постепенно ограничивалось и передвигалось на в., не указывая, однако, ни на какія опредѣленныя горы. Птоломей приурочиваетъ названіе лишь къ лѣсистымъ горнымъ кряжамъ, соединяющимъ Судеты съ Карпатами. Новѣйшіе географы и гл. обр. геологи вернулись къ прежнему обозначенію понимаютъ подъ названіемъ Г. горной системы всѣ горы и возвышенности отъ Иббенбюрена въ Вестфалии на с.-з. до австрійско-моравской низменности на ю.-в.; послѣдней эта горная система отдѣляется около Кремса при Дунаѣ отъ Альповъ и между Брюнномъ, Прерау и Одербергомъ отъ Карпатовъ. На этомъ протяженіи упомянутая горная система обнимаетъ двѣ параллельныя части. Одна изъ нихъ заключаетъ: Богемскій Лѣсъ, Фихтель, Франконс., Тюрингенъ и Тевтобургскій Лѣсъ, другая—Судеты, Глацъ, Лаузицъ, Исполиновыя горы, Гарцъ, Везерскія горы; обѣ части соединяются гл. обр. Саксонскими Рудными горами. Во всей системѣ слѣды поднятія которой доходятъ до конца мѣловой формации, преобладаетъ направленіе съ ю.-в. на с.-з., тоже направленіе повторяется въ горныхъ кряжахъ сѣверо-герм. низменности, въ то время, какъ слѣды древняго поднятія Прирейнск. сланцевыхъ горъ (Нидерландской системы) многократно выступаютъ, имѣя на правленіе съ ю.-з. на с.-в.

Герцинскій ярусъ въ геологіи, залегаетъ на границѣ между несомнѣнно верхнесилурийскими и нижнедевонскими отложеніями, содержитъ смѣшанную фауну силурийскаго и девонскаго типа; отложенія эти прежде причислялись къ силуру, теперь большинство изслѣдователей считаетъ ихъ эквивалентными другимъ болѣе типичнымъ осадкамъ нижняго девона. Г. я. развитъ на Гарцѣ, въ Богеміи, въ Россіи на Уралѣ и въ Сѣвер. Америкѣ.

Герца, Теодоръ, см. *Герцика*.

Герцлибъ (Herzlieb), Мишна, одна изъ женщинъ, игравшихъ роль въ жизни Гете, род. 1789, ум. 1865, воспитывалась въ домѣ книгопродавца Фромана въ Ленъ, гдѣ и познакомилась 1807 съ Гете, который почувствовалъ къ ней живѣйшую склонность. 1826 вышла замужъ за профес. Валька въ Ленъ, но не смотря на его достоинство, бракъ не былъ счастливымъ, и позже она впала въ душевную болѣзнь. Она вообще считается образцомъ Оттилии въ „Wahlverwandschaften“; къ ней обращено нѣсколько советовъ Гете (а именно „Lieb Kind! Mein artig Herz!“ и т. д., съ яснымъ указаніемъ на ея имя). См. Hesse, Mienchen. N. Erläuternde Bemerkungen zu Goethes Wahlverwandschaften und Sonetten (Берл., 1878); Gaedertz, Goethes Minchen, auf Grund ungedruckter Briefe (2 изд. Лейпц., 1889).

Герцо-Виноградскій, Сем. Титовичъ, соврем. русск. писатель, род. 1848, образование получилъ въ кишиневской гимназии и новороссійскомъ унив. по юридическому факультету, который окончилъ 1869; сначала пробовалъ служить, но скоро оставилъ всякое иное дѣло, кромѣ журналистики, скоро заслуживъ на югѣ Россіи, подъ псевдонимомъ Барона Икса, широкую популярность блестящими фельетонами въ „Одесскомъ Вѣстникѣ“, гдѣ сотрудничалъ до 1876, когда перешелъ въ „Новороссійскій Телеграфъ“, а потомъ въ „Правду“, гдѣ занималъ роль одного изъ руководителей газеты. Это было время наивысшаго развитія таланта Г.-В. 1879, по распоряженію временнаго одесскаго генераль-губернатора графа Тотлебена, Г.-В. былъ сосланъ въ Восточную Сибирь, откуда возвращенъ гр. Лорисъ-Моликовымъ 1880. Вернувшись въ Одессу, онъ возобновилъ свои фельетоны и пишетъ съ тѣхъ поръ почти исключительно въ „Одесскомъ Листкѣ“. Кромѣ фельетоновъ, Г.-В. помѣстилъ нѣсколько мелкихъ беллетристическихъ вещицъ, собранныхъ затѣмъ въ небольшую книжку (Одесса, 1882).

Герцогенбергъ (Herzogenberg), Генрихъ, композиторъ, род. 1843, учился въ Вѣнской консерваторіи и 1872 поселился въ Лейпцигъ, гдѣ 1874 основалъ Баховское общество (Bach-Verein). 1885 сдѣлался профес. при королевской высшей школѣ музыкѣ въ Берлинѣ; по 1892 по причинѣ разстроенаго здоровья долженъ былъ выйти въ отставку. Г. написалъ много прекрасной камерной музыки: сонаты для скрипки, трио, квартеты, одинъ квинтетъ, квартетъ и трио для фортепіано съ духовыми инструментами. Кромѣ того онъ извѣстенъ вокальными сочиненіями: „Deutsches Liederspiel“ (съ акк. фортеп. въ 4 руки) и мелкими хоровыми вещами (5 и 6 голосная а сарелла). Г. написалъ также симфонию (С-moll 1885, B-dur, 1890), симфоническую поему „Одиссея“ и большія сочиненія для соло, хора и оркестра („Columbus“), нѣсколько псалмовъ „Requiem“, „Die Weihe der Nacht“ (соло-альтъ, хоръ и оркестръ).

Герцогенбушъ (Herzogenbusch, голл. Гертогенбошъ, также денл. Бошъ, франц. Буа-ле-Дюкъ), гл. г. нидерл. провинц. Ств. Брабанта, въ болотистой низменности при р. Доммель и р. Аа, узловой пунктъ ж. д., до 1876 г. былъ одной изъ сильнѣйшихъ крѣпостей страны. Г. пересѣкается нѣск. каналами, имѣетъ 4 воротъ, 5 обществен. площадей, 10 церквей, синагогу и большой арсеналъ. Число жит. (1893) 28,823 заним. промышленностью, судоходствомъ и торговлей. Среди значительн. числа фабрикъ имѣются: 15 мастерскихъ золот. и серебрян. издѣлій, 20 сигар. фабр., производство столярныхъ издѣлій, позументныхъ товаровъ, пряжи, лентъ и тесемокъ, ликѣровъ, заведенія, занимающіяся рѣзкой по дереву, кузницы, фабрики обуви, зеркальныя фабр.,

типографіи и т. д. Г. имѣетъ гимназію, худож. школу, городскую школу, учит. семинарію, мѣстный музей (древности, рисунки, монеты и т. д.), госуд. и провинціальныя архивы, служитъ резиденціей католич. епископа. Г. получилъ названіе отъ Готфрида, герцога Нижней Лотарингіи, даровавшаго Г. (около 1180 г.) город. права. Въ 1559 г. папа Павелъ IV основалъ здѣсь епископство. 28 февр. 1594 г. принцъ Морицъ Оранскій пытался взять Г. печальнымъ нападеніемъ, но защищавшіе городъ испанцы отбили его. 1601, 1603 и 1621 Г. былъ осажденъ голландцами, но безуспѣшно. 1629 послѣ 4-хъ мѣс. осады, Г. былъ взятъ принцемъ Оранскимъ. 1794 французы овладѣли этой крѣпостью послѣ непродолжительной осады.

Герцогъ Эрнстъ, нижнерейнская поэма неизвѣстнаго автора XII в., сохранившаяся въ небольшихъ отрывкахъ. Мы имѣемъ двѣ передѣлки ея, одну XII в., другую XIII в., послѣдняя изд. Гагенемъ въ „Deutsche Gedichte des Mittelalters“ (1818). На основаніи нѣм. подлинника была написана лат. поэма ок. 1206 г. (изд. у Martenes „Thesaurus anecdotorum“, т. 3) и одновременно прозаическій пересказъ (Haupt, „Zeitschrift für deutsches Altertum“, т. 7), который въ свою очередь послужилъ основой для нѣм. народной книги XV-го ст. Кромѣ того существуетъ стихотворная обработка XIV-го ст. (Haupt, Zeitschrift, т. 8). О самомъ сказаніи, смѣшивающемъ два историческихъ событія (возстаніе Герцога Эрнста II Швабскаго и Лутолофа, сына Оттона I), писали Уландъ („Schriften für Geschichte der Dichtung und Sage“, т. 5, 1970), Dümmler въ „Zeitschrift für deutsches Altertum“, т. 14; вторая часть поэмы содержитъ сказочное путешествіе на востокъ. Лучшее изданіе, содержащее отрывки прототипа, старѣйшую передѣлку, пѣсню и нѣм. народную книгу Барча (1869).

Герцогъ (Herzog), 1) Гог. Яковъ, реформ. теологъ, род. 1805, ум. 1882, авторъ сочиненій: „Joh. Calvin“ (Баз., 1843); „Abriss der gesamten Kirchengeschichte“ (Эрланг., 2 изд. 1890—92, 2 тома), Г. издалъ „Realencyclopädie für protestantische Theologie und Kirche“ (Гота, 1853—68, 22 т.), а съ 1877 г. подвѣргъ ее новой обработкѣ.

2) Г., Карлъ-Йосифъ-Веніаминъ, нѣмѣцкій государственный дѣятель, родился 1827. 1876 назначенъ помощникомъ статсъ-секретаря Эльзасъ-Лотарингіи, а 1879 статсъ-секретаремъ во главѣ 1-го эльзасъ-лотарингскаго министерства. 1880 вышелъ въ отставку и съ 1885 принялъ на себя руководящую роль въ новъ организованной Новогвинейской компаніи.

3) Г., Робертъ, род. 1823, ум. 1886. Вслѣдствіе умѣренности своихъ взглядовъ, былъ назначенъ прусскимъ правительствомъ въ эпоху культуркампфа 1882 епископомъ въ Бреславлѣ.

4) Г., Эдуардъ, старокатолическій епископъ въ Швейцаріи, родился 1841, съ

1874 профессоръ католическаго факультета въ Бернѣ; 1876 — епископъ христианско-католической церкви въ Швейцаріи. Написалъ: „Gemeinschaft mit der anglo-amerikanischen Kirche“ (Бернъ, 1881); „Über die Religionsfreiheit in der helvetischen Republik“ (1884); биограф. очерки Thaddäus Müller (den Freund Wessenbergs, 1886), Robert Kälin (Солод., 1891) и издалъ сборникъ своихъ „Synodalpredigten und Hirtenbriefe“ (Бернъ, 1886).

5) Г., Эрпстъ фонъ, филологъ-классикъ, род. 1834 въ Эселингенѣ, съ 1874 ординарный профессоръ въ Тюбингенѣ. Главныя сочиненія его: „Galliae Narbonensis provinciae romanae historia etc.“ (Лейпц., 1864); „Vermessung des römischen Grenzwalles in seinem Laufe durch das Königreich Württemberg“ (Штуттг., 1880); „Ueber die Glaubwürdigkeit der aus der römischen Republik bis zum Jahre 387 d. St. überlieferten Gesetze“ (Тюбинг., 1881); „Geschichte und System der römischen Staatsverfassung“ (Лейпц., 1884—91, 2 т.).

Герцогъ, Федоръ Ивановъ, врачъ-психіатръ, ум. 1853. Съ 1832 состоялъ главнымъ врачомъ больницы Всѣхъ Скорбящихъ въ Спб. Въ Москвѣ устроилъ больницу для душевно больныхъ, просуществовавшую 7 лѣтъ (1818—1825). Г. издавалъ „Отчеты Спб. больницы всѣхъ Скорбящихъ 1832—1835“, также и за промежутокъ лѣтъ 1840—1845. При этихъ отчетахъ онъ помѣстилъ „Опытъ изложенія законовъ о помѣшанныхъ“.

Герцогъ (лат. Dux), такъ называлась у древнихъ германцевъ лицо, стоявшее во главѣ войска. Когда германскія племена послѣ переселенія народовъ приобрѣли осѣдлость, то побѣдоносные герцоги сдѣлались государями своихъ племенъ. Однако, у лонгобардовъ и у франковъ королевскіе чиновники также носили титулъ Г. Во время слабости Меровинговъ эти герцоги добились значительной самостоятельности, такъ что наслѣдственно управляли своими владѣніями и стремились даже къ полной независимости. Положеніе это измѣнилось при Пипинѣ и особенно при Карлѣ Великомъ, который совершенно уничтожилъ герцогское достоинство, замѣнивъ его должностю графовъ. У саксонцевъ герцогское достоинство было временнымъ, сохранявшимся только на время войны. Послѣ смерти Карла Великаго королевскіе зендграфы, пользуясь слабостю его преемниковъ, часто успѣвали закрѣплять свое положеніе и мало по малу возвращали себѣ прежнее герцогское достоинство. Въ началѣ X в. образовались 5 наслѣдственныхъ герцогствъ: Франконское, Швабское, Баварское, Саксонское и Лотарингское, связь которыхъ съ королевскою властью была очень слабою. Послѣ прекращенія рода Каролинговъ, взаимная связь съ монархіей поддерживалась еще герцогствами Саксонскимъ и Франконскимъ, остальные же стремились къ полному отпаденію. Только пре-

емники Генриха I стали принимать мѣры къ охраненію королевскаго достоинства отъ посягательствъ могущественн. герцоговъ. Такъ, императоръ Генрихъ III изъ Франконскаго дома отчасти совершенно уничтожилъ герцогство, отчасти же, по возможности, часто мѣнялъ носителей этого титула. Но при Генрихѣ IV герцогская власть опять приобрѣла твердую почву. Послѣ прекращенія рода Гогенштауфеновъ въ Франконіи и Швабіи герцогства были совершенно уничтожены. На ряду съ этимъ, путемъ наслѣдственнаго перехода, образовались новыя герцогства, которыя современемъ и послѣ распадѣнія германскаго государства достигли полной независимости, тогда какъ въ негерманскихъ странахъ Европы борьба съ королевскою властью привела къ совершенно противоположн. результатамъ. И въ настоящее время въ Германіи герцогскій титулъ сохранился въ королевскихъ домахъ Баваріи и Вюртемберга. Австрія удержала титулы эрцгерцога и эрцгерцогини для принцевъ и принцессъ своего дома. Названіе „великое герцогство“, связанное съ королевскими почестями, было присвоено послѣ реставраціи 1814 нѣкоторымъ старымъ нѣмецк. герцогствамъ. Нынѣ герцогскій титулъ въ Германіи сохранили Ангальтъ и саксонскія герцогства Эрнестинской линіи, за исключеніемъ Веймара, составляющаго великое герцогство. Кромѣ того существуетъ еще герцогство Брауншвейгское, состоящее съ 1885 подъ властью регента.

Герцфельдъ (Herzfeld), Леви, еврейскій ученый, род. 1810, ум. 1884; былъ съ 1842 раввиномъ въ Брауншвейгѣ; 1879 сдѣлался профессоромъ. Изъ сочиненій его, кромѣ учебниковъ и собранія проповѣдей, слѣдуетъ назвать: „Übersetzung und Erklärung des Hobelet“ (Брауншв., 1838); образцовую „Geschichte des Volkes Israel von der Zerstörung des ersten Tempels bis zur Einsetzung des Makkabäers Simon“ (Брауншв. и Берл., 1847—57, въ сокр. видѣ 1870); „Vorschläge zu einer Reform der iüdischen Ehegesetze“ (Брауншв., 1846); „Zwei Vorträge über die Kunstleistungen der Hebräer“ (1864); „Handelsgeschichte der Juden des Altertums“ (2 изд. 1894); „Metrologische Voruntersuchungen“ (1863, 1865); „Einblicke in das Sprachliche der semitischen Urzeit“ (Ганнов., 1883).

Герць 1) Вильгельмъ, поэтъ, род. 24 сен. 1835 въ Штуттгартѣ, по окончаніи курса гимназіи сначала занялся сельскимъ хозяйствомъ, затѣмъ изучалъ въ Тюбингенѣ романскую и германскую филологію и 1858 отправился въ Мюнхенъ, гдѣ примкнулъ къ поэтическому кружку Гейбеля, Гейзе, Боденштедта, Лингга (см.) и др. Въ скоромъ времени онъ напечаталъ свои жизнерадостныя, чувственно-теплыя, даже пылкія, и прекрасныя по формѣ стихотворенія „Gedichte“ (Гамб., 1859). 1859 онъ поступилъ лейтенантомъ въ вюртембергскую армію, но еще до истеченія года вы-

шелъ въ отставку и сдѣлалъ большое научное путешествіе по Франціи, Англии и Шотландіи. Вернувшись 1861 въ Мюнхень, онъ, представивъ сочиненіе „Der Werfwolf, ein Beitrag zur Sagengeschichte“ (Штуттг., 1861), зачислился приватъ-доцентомъ въ тамошнемъ университетѣ, а 1869 сталъ профессоромъ въ политехникумъ тамъ-же. Изъ поэтическихъ его произведеній интересны еще небольшія поэмы, граціозно и въ умѣлой формѣ излагающія средневѣковые сюжеты: „Lanzelot und Ginevra“ (Гамб., 1860); „Hugdietrichs Brautfahrt“ (Штуттг., 1863, 3 изд. 1880) и др. Изслѣдованія: „Deutsche Sage in Elsass“ (Штуттг., 1872); „Die Nibelungensage“ (Берл., 1877) и „Die Sage von Parzival und dem Gral“ (Бресл., 1882); „Aristoteles in den Alexander-Dichtungen des Mittelalters“ (Мюнх., 1890); „Die Sage vom Giftmädchen“ (1893). Прекрасной работой была его новая передѣлка „Tristan und Isolde“ Готфрида Страсбургскаго, дополненная отрывками изъ „Тристана“ трувера Томаса (Штуттг., 1877, 2 изд. 1894). Кромѣ того онъ далъ удачныя подражанія старофранцузскимъ стихотвореніямъ въ „Rolandslied, das älteste französische Epos“ (Штуттг., 1861); „Marie de France. Poetische Erzählungen nach altbretonischen Liebesagen“ (1862); „Aucassin und Nicolette“ (Вѣна, 1865) и „Spielmannsbuch“, новеллы въ стихахъ XII и XIII вв.

2) Г., Генрихъ, физикъ, родился 1857 г. въ Гамбургѣ, умеръ 1894 г.; съ 1875 г. изучалъ инженерныя науки и съ 1878 г. физику въ Берлинѣ, гдѣ былъ съ 1880 г. ассистентомъ у Гельмгольца. Въ 1883 г. былъ приватъ-доцентомъ по теоретической физикѣ въ Килѣ; 1885 былъ профессоромъ физики въ высшей технической школѣ въ Карльсруѣ и 1889 получилъ, какъ пріемникъ Клазіуса, профессорскую кафедру въ Боннѣ. Герцъ главнымъ образомъ работалъ подѣ электрическими явленіями и 1887 и 1888 изслѣдовалъ связь между свѣтомъ и электричествомъ и способы получения эфирныхъ волнъ большой длины. Онъ весьма остроумно придумалъ способы получения электрическихъ колебаній большого числа и путемъ опыта доказалъ, что эти электромагнитныя волны или „лучи электрической силы“ распространяются съ такою же скоростью, какъ свѣтъ, отражаются отъ зеркалъ, преломляются черезъ призму и поляризуются по тѣмъ же самымъ законамъ, какъ и свѣтовые лучи. Этими замѣчательными опытами была опровергнута прежняя теорія моментальныхъ дѣйствій электричества на разстояніи, а восторжествовала теорія Фарадея-Максвелля объ опредѣленной скорости распространенія электрическихъ магнитныхъ силъ; кромѣ того старая теорія свѣта была замѣнена Максвеллевской электромагнитной. По этой теоріи свѣтовые волны представляютъ ничто иное, какъ электромагнитныя волны очень короткой длины и такимъ образомъ между до сихъ поръ отдѣлявшеюся областью опти-

ческихъ и электромагнитныхъ явленій была установлена тѣсная связь.

3) Г., Генрихъ, датскій поэтъ, родился 1798, умеръ 1870, еврей по рожденію, впоследствии принявшій протестанство. Какъ поэтъ, Г. принадлежитъ къ школѣ Гейберга (см.), съ кружкомъ, котораго сохранялъ связь всю жизнь. Свои теоретическіе взгляды о преобладающемъ значеніи формы въ поэзіи, сравнительно съ содержаніемъ, онъ высказалъ въ знаменитомъ, написанномъ въ стилѣ Баггензена „Giengangsbreve“ (1830) рядѣ рѣзкованыхъ писемъ, которыми оказалъ значительное воздѣйствіе на эстетическое направленіе того времени. Эту теорію онъ затѣмъ примѣнилъ практически въ своихъ многочисленныхъ произведеніяхъ. Главн. его специальность была драма. Во всѣхъ отрасляхъ сценическаго творчества онъ создалъ цѣнныя вещи. Онъ писалъ отличные водевилы, напр. „Arvingerne“, „Debaten i Politivenen“ (Дебаты въ „Другѣ полиціи“, мелкой копенгагенской газетѣ), „De Fattiges Dyrehave“ („Зоологическій садъ бѣдняковъ“) и пр.; далѣе превосходныя комедіи съ сюжетами, выхваченными изъ жизни, какъ „Amors Genisregen“ (1830) и „Den eneste Fejl“, комедію характеровъ „Emma“ (1832), „Sparekassen“ (1836), „Besøget i Kjöbenhavn“ („Посѣщеніе въ Копенгагенѣ“) и др.; наконецъ драмы, какъ „Ninon de l'Enclos“, „Tonietta“, „De Deporterede“, „Den Jægte“ и пр., и романтической драмы въ стихахъ, между ними общеизвѣстн. „Kongs Renés Datter“ („Дочь короля Рене“), обошедшая почти всѣ сцены, въ томъ числѣ и русскую. Эти драматическія произведенія отличаются полнымъ обладаніемъ техникой сцены, всегда бодрымъ настроеніемъ и рядомъ мѣтко обрисованныхъ образовъ. Г., кромѣ того, написалъ много стихотвореній замѣчательныхъ красотой формы и привлекательностью содержанія („Digte“, 1851—62), нѣсколько повѣстей и двѣ болѣе крупныхъ картины времени „Stemninger og Tilstande“ („Настроенія и состоянія“, 1839) и „Johannes Johnsen“ (1858). Его „Dramatiske Værker“ вышли 1854—73 въ 18 томахъ.

4) Г., Генрихъ, піанистъ и композиторъ, род. 1806, ум. 1888; десятилѣтнимъ мальчикомъ поступилъ въ парижскую консерваторію и 1818 выступилъ уже въ качествѣ виртуоза и композитора со своимъ „Air tyrolien“ Op. 1.1831 Г. предпринялъ артистическое турнѣ со скрипачемъ Лафонъ (Lafont) и имѣлъ во всѣхъ столицахъ Европы блестящій успѣхъ, доставившій ему всемірную славу виртуоза. 1845 Г. посѣтилъ Америку, гдѣ также пожиналъ обильныя лавры. Возвратясь 1851 въ Парижъ Г. занялся уже ранѣе основанной имъ фортепіанной фабрикой и довелъ ее до такой высоты, что она могла конкурировать съ лучшими фабриками Европы и инструменты Г. получили первую премію на всемірной выставкѣ 1855. Въ то же

время Г. былъ преподавателемъ фортепьянной игры въ консерваторіи до 1874, когда вышелъ въ отставку. Г. служилъ представителемъ той школы виртуозовъ, которая въ 20-хъ и 30-хъ годахъ господствовала въ концертныхъ залахъ Европы. Но съ появленіемъ Мендельсона, Шумана, Шопена и Франца Листа она померкла, благодаря болѣе серьезному направленію музыкальнаго вкуса. Одно время пьесы Г., которыхъ онъ напечаталъ болѣе 200 (изъ нихъ 8 конц. для форт. съ оркестр.) неизбѣжно стояли на всѣхъ концертныхъ программахъ а также весьма привились въ преподаваніи и издатели платили за нихъ большія суммы. Г. издалъ кромѣ того юмористическое описаніе своего путешествія по Америкѣ („Mes voyages en Amérique“, Пар., 1866).

5) Г. Георгъ Генрихъ фонъ, министръ шведск. короля Карла XII, род. 1663, ум. 1719, былъ сначала на службѣ въ Гольштейнъ—Готторфъ и при посольствѣ въ Алтранштедъ пріобрѣлъ довѣріе Карла XII; 1709 поступилъ на службу къ шведскому королю, который поручилъ ему главное управленіе финансами и иностранными дѣлами. Военныя нужды заставили его прібѣгнуть къ такимъ финансовымъ мѣрамъ, которыя страшно запутали экономическое положеніе Швеціи и возбудили противъ Г. общее неудовольствіе. Чтобы раздѣлить враговъ, Г. затѣялъ 1718 мирные переговоры съ Англіей и съ Россіей. Послѣ смерти Карла XII Г. былъ, по приказанію пр. Фридриха Гессенъ-кассельскаго, арестованъ и отвезенъ въ Стокгольмъ. Надъ нимъ назначена была слѣдственная комиссія, которая обвинила его въ измѣнѣ и въ утайкѣ государственнаго имущества, Г. былъ приговоренъ къ смерти и обезглавленъ.

6) Г. Генріэта, родился 1764 г., умеръ 1847 г., замѣчательна рѣдкой красотой, высокимъ образованіемъ и отношеніями къ выдающимся личностямъ ея времени; дочь еврейскаго врача, родомъ изъ Португаліи, Бепьямина Лемоса, вышла 1779 замужъ за весьма уважаемаго, но уже не молодого врача, Маркуса Г. Бёрне прожилъ въ ея домѣ часть своей юности. Послѣ смерти мужа (1803) домъ ея остался сборнымъ пунктомъ всѣхъ знаменитыхъ ученыхъ и писателей Берлина. Къ этому кружку принадлежали оба Гумбольдта, Фр. Шлегель, Варнгагенъ ф. Энзе; изъ женщинъ: Рахель Левинъ, герцогиня Курляндская и Элиза фонъ деръ Реке. Особенно дружна она была съ Шлейермахеромъ и вела дѣятельную переписку со многими знаменитыми личностями; но во избѣжаніе злоупотребленій уничтожила всѣ находившіяся въ ея рукахъ письма. См. Fürst, Henriette Herz, ihr Leben und ihre Erinnerungen (Берл., 1858); „Briefe des jungen Börne an Henriette H.“ (Лейпц., 1861).

7) Г., Корнелій, авантюристъ, родился въ Германіи. Родители его выселились съ нимъ въ Америку, но Г. 1867 г.

вернулся въ Европу, сдѣлался въ Парижѣ фармацевтомъ, служилъ во время войны 1870—71 военнымъ врачомъ и затѣмъ до 1877 жилъ въ Чикаго и Санъ-Франциско, гдѣ ему удалось составить себѣ состояніе. Онъ вернулся въ Европу и занялся разными предпріятіями, между прочимъ, основалъ французскій синдикатъ электричества. Г. умѣлъ расположить къ себѣ высокопоставленныхъ лицъ и добился того, что получилъ 1886 орденъ командора почетнаго легіона и былъ приглашаемъ на охоты президента республики. Въ папскомъ дѣлѣ онъ былъ сильно замѣшанъ и при началѣ процесса бѣжалъ въ Борнемаутъ (въ Англіи). Подъ предлогомъ тяжелой болѣзни ему удалось уклониться отъ явки на судъ. Онъ умеръ 1898 въ Борнемаутѣ.

8) Г., Мартипъ, филологъ, род. 7 апр. 1818 въ Гамбургѣ, былъ съ 1855 ординарнымъ профессоромъ классической филологіи въ Грейфсвальдѣ, съ 1862 въ Бреславлѣ; въ 1893 онъ вышелъ въ отставку. Г. изучалъ Геллія (изданіе текста, Лейпц., 1853, 2 т.; 2 изд. 1886 и критическое изданіе, Берл., 1883—85, 2 т.) и сборникъ своихъ „Opuscula Gelliana“ (на лат. и нѣм. яз., Берл., 1886). Кромѣ того ему принадлежатъ критическія изданія произведеній Ливія (Лейпц., 1857—64, 4 т.), Горация (Берл., 1892) и грамматики Присціана (Лейпц., 1855—59; 2 и 3 т. въ собраніи Keil'я „Grammatici latini“).

9) Г., Юлій, нѣм. живописецъ, род. 1837 въ Гамбургѣ, изучалъ искусство у бр. Гюнтеръ и М. Генелеръ, у Декудра въ Карлсруэ, Иордана въ Дюссельдорфѣ (1860) и работы старыхъ мастеровъ въ Парижѣ (1864), откуда посѣтилъ Бретань и Голландію. Поселившись въ Дюссельдорфѣ, Г. далъ рядъ к. то сервезныхъ, то юмористическихъ жанровыхъ, изъ жизни народа и дѣтей, причемъ к. „Преступникъ послѣ приговора“ дала ему извѣстность. Отличительный характеръ работы Г. ревностное стремленіе къ выразительности и жизненной правдѣ, хорошій рисунокъ и яркія краски, часто замѣтный юморъ; лучшія „Сражайтесь и Сдавайтесь“ — „павданы“ изъ дѣтской жизни, „Деревенская школа“, „Военноплѣнная“, „Дѣвочка съ птичьимъ гнѣздомъ“, „Деревенскій герой“, „Утренняя молитва“ и др.

Герцъ, Карлъ Карл., археологъ, род. 1820, ум. 1883. Происходилъ изъ купечества, учился въ моск. коммерч. практич. академіи и на философскомъ фак. моск. ун-та, кот. окончилъ 1844. Затѣмъ Г. былъ нѣсколько лѣтъ воспитателемъ дѣтей кн. Салтыкова и нѣсколько лѣтъ прожилъ за границей, изучая археологію и исторію искусства. 1857—82 онъ былъ проф. археологіи и исторіи искусства въ моск. ун-тѣ. Г. сотрудничалъ въ „Современникѣ“ (съ 1846), „Москвитинѣ“ (съ 1851), „Прописяхъ“ П. М. Леонтьева, „Отгч. Зап.“ (съ 1857), „Атенеѣ“ (1858), „Русской Рѣчи“,

„Соврем. Лѣтописи“ (съ 1862), „Спб. Вѣд.“, „Извѣстїяхъ моск. ун-та“, „Журн. мин. нар. проsv.“, „Археологич. Вѣстн.“, „Православ. Обзор.“, „Древности“, изд. моск. археологич. общ.“ и во многихъ др. периодич. изд., но чаще всего помѣщаль свои изслѣдованія и статьи въ „Рус. Вѣстн.“ (съ 1856), гдѣ былъ напечатанъ и послѣдній его трудъ: „Генрихъ Шлиманъ, его жизнь, раскопки и литерат. труды“ (1882). Отдѣльно Г. издалъ: „Историч. сборникъ“ (Спб., 1847), „Нынѣшнее состояніе исторіи и археологіи искусства въ Германіи“ (Спб., 1857), „О значеніи исторіи искусства“ (М., 1857), „Каталогъ картинъ и скульпт. отд. моск. публ. музея“ (1864), тоже гравировалъ. отд. (М., 1866), „Археологич. топографія Таманскаго полуострова“ (1870, магист. дисс.) „Письма изъ Италіи и Сициліи“ (1873), „О состояніи живописи въ сѣв. Европѣ отъ Карла V. до романской эпохи“ (1873, д-рская дисс.), и „Геометрическая орнаментация и ея происхожденіе“ (1879).

Герцъ и Градишка, графство съ княжескимъ титуломъ и коронная земля австрійской монархіи, образуетъ съ гор. и областью Триеста и маркграфствомъ Истрии Австрійско-иллирійское побережье (см.). Страна принадлежала раньше Иллиріи, впоследствии герцог. Фріоль и дѣлила свою участь съ этими стр., но въ XI в. была возведена въ отдѣльное граф. 1500, по прекращеніи рода графовъ Г., страна перешла къ Австріи, кот. и принадлежала, съ небольшою перерывомъ за время франц. оккупации, съ 1809—1814 г. Изъ числа (1890) 220,308 жит. было: 135,020 словенцевъ, 76,514 итальянцевъ и фріольцевъ и 2195 нѣмцевъ. См. Czoernig, Das Land Görz und Gradisca (Вѣна, 1873—74, 2 тома).

Герцъ (Görz), итальян. Гориція, словен. Горица), г. съ собственнымъ статутомъ и столица австр. коронной земли Г. и Градишка; живописно расположенъ среди плодородной долины на лѣв. берегу р. Изонцо, при южной ж. д. На холмѣ надъ городомъ (156 м.) возвышаются развалины бывшаго замка графовъ Г. съ валами и бастионами XVI в. Г. насчитываетъ (1890) 21,825 жит. (14,860 итальянцевъ, 3567 словенцевъ и 1497 нѣмцевъ). Гл. занятія жителей: плодководство, винодѣліе и оживленная торговля (гл. обр. вывозъ раннихъ плодовъ, винограда и овощей). Гл. отрасли промышленности: хлопчатобумажное производство, шелкопрядильное, красильное, кроме того имѣются паровая мельница и кожевенные заводы. Г. служатъ резиденціей архіепископа, имѣетъ гимназію, реальную школу, католич. центральную семинарію. Въ повѣйшее время Г. благодаря мягкому своему климату и защищенному положенію сдѣлался извѣстнымъ зимнимъ курортомъ (ср. температура года 12,950, средняя темпер. зимы 3,47). На высотахъ выше города находится францисканскій монастырь Кастаньявица съ могилами короля Карла X

франц. (ум. 1836), его сына герцога Ангилемскаго и супруги послѣдняго, а также графа Генриха Шамборскаго (ум. 1883). См. Czoernig, Die Stadt G. als klimatischer Kurort (Вѣна, 1874); Schatzmayer, Der klimatische Kurort G. (1886); Noë, G. und seine Umgebung (Г., 1891).

Гершель (Herschell), 1) Вильямъ, астрономъ, род. 1738 въ Ганноверѣ, сынъ военнаго музыканта, ум. 1822 въ Слоу, близъ Виндзора; 1757 переселился въ Англію, гдѣ съ 1766 сдѣлался органистомъ. Изученіе теории музыки привело Г. къ изученію математики. 1774 онъ самъ отшлифовалъ 5 футовой рефлекторъ; 13 марта 1781 открылъ новую планету (Уранъ), названную имъ въ честь англійскаго короля звѣздой Георга (Georgium sidus); король назначилъ ему годовое содержаніе, что дало возможность Г. свободно заняться астрономіей. 1783 открылъ собственное движеніе солнечной системы, 1782 и 1785 онъ издалъ первыя росписи открытыхъ имъ двойныхъ звѣздъ; 1786 издалъ каталогъ открытыхъ имъ туманностей; 1787 открылъ двухъ спутниковъ Урана; съ помощью гигантскаго телескопа 12 метр. длины открылъ 1790 двухъ новыхъ спутниковъ Сатурна и опредѣлилъ время вращенія, видъ и положеніе колецъ этой планеты. Центръ тяжести открытій Г. лежитъ въ звѣздной астрономіи. Г. открылъ 2500 туманностей и звѣздныхъ кучъ (до него было извѣстно лишь 102), которыя по ихъ виду онъ раздѣлилъ на 8 классовъ. Изъ измѣненій, обнаружившихся при повтореніи наблюденій двойныхъ звѣздъ черезъ нѣсколько лѣтъ, Г. вывелъ, что двойныя звѣзды находятся въ физической между собой связи, такъ что обѣ составляющія звѣздной пары движутся около своего общаго центра тяжести. Его работы напечатаны въ „Philosophical Transactions“. См. Holden, Sir W. Herschel, his life and works. (1881).

2) Г., Лукреція Каролина, сестра Вильяма Г., род. 1750 въ Ганноверѣ, ум. 1848; живя у брата въ Слоу, приобрѣла большія познанія въ астрономіи и помогала брату въ его наблюденіяхъ; открыла сама 8 кометъ и нѣсколько туманностей; издала каталогъ 561 звѣздъ Флемстида.

3) Г., Джонъ Фредерихъ Вильямъ, сынъ Вильяма Г., род. 1792 въ Слоу, ум. 1871 въ Кентѣ, учился въ Кембриджскомъ университетѣ, съ 1816 сталъ наблюдать съ отцомъ двойныя звѣзды; онъ издалъ 11 каталоговъ вновь открытыхъ двойныхъ звѣздъ и далъ два простыхъ способа вычисленія ихъ орбитъ. 1864 составилъ „General catalogue of nebulae and clusters of stars“, заключающій 5079 туманностей и звѣздныхъ кучъ. Съ 1834 до 1838 онъ наблюдалъ на мысѣ Доброй Надежды звѣзды южнаго неба; результаты этихъ наблюденій вошли въ „Results of astronomical observations made at the Cape of Good Hope“ (1847). По фи-

зикъ онъ написалъ: „On the theory of fight“ (1828); „Treatise on sound“ (1830); „A preliminary discourse on the study of natural philosophy“ (1831). Ему принадлежатъ классическое популярное сочинение по астрономии: „Outlines of astronomy“, переведенное на всѣ языки. 1820 издалъ собраніе задачъ по исчисленію конечныхъ разностей.

4) Г., Парретъ, лордъ, англійскій государственный дѣятель, род. 1837, ум. 1899. 1874 былъ избранъ въ члены парламента, гдѣ примкнулъ къ либеральной партіи и, какъ юристъ, занялъ настолько видное положеніе, что 1880 получилъ въ министерствѣ Гладстона постъ Solicitor general и возведенъ въ дворянское достоинство. Во время краткаго пребыванія у власти гладстоновскаго кабинета 1886 Г. былъ назначенъ лордъ-канцлеромъ и возведенъ былъ въ бароны. Тотъ же постъ занялъ онъ снова въ министерствѣ Гладстона 1892.

Гершель, дивизія въ в. горн. странъ брит. ю. африк. Капской колоніи, площ. въ 1709 кв. км., (1891) 25,057 жит. (23,940 банту и лишь 197 чел. б. расы). Одним. гл. пунктъ служить миссіон. станціей.

Гершталь (Геристаль), промышленное мѣстечко въ бельг. провинц. окр. Лютихъ, на р. Маасъ, при ж. д., образуетъ почти предмѣстье Лютиха, (1890) 13,877 жит. (б. частью рабочіе); въ историч. отношеніи Г. замѣчат. тѣмъ, что нѣкогда здѣсь находилась родовая замокъ франконскаго мажордома Пипина, называемаго по нему также Пипинъ Г. Какъ родовое владѣніе Каролинговъ, Г. часто служилъ мѣстомъ пребыванія Карла Вел., сталъ въ 1235 резиденціей позднѣйшей линіи герцоговъ Брабантскихъ, а въ 1339 достался по наследству графу Вильгельму Гоорну.

Герштекеръ (Gerstäcker), Фридрихъ, извѣстный нѣмецк. авторъ романовъ и путешествій, род. 1816, ум. 1872. Въ 1837 переселился въ Америку и, какъ охотникъ, странствовалъ по всей области Соед. Штатовъ. 1843 возвратился въ Германію и съ успѣхомъ занялся литературной дѣятельностью. Прежде всего онъ издалъ свой дневникъ „Streif und Jagdzüge durch die Vereinigten Staaten von Nordamerika“ (Дрезд., 1844); написалъ нѣсколько небольшихъ американскихъ легендъ и приключеній, и наконецъ, болѣе крупное произведеніе „Die Regulatoren in Arkansas“ (Лейпц., 1845), за которымъ быстро послѣдовали одно за другимъ „Der deutschen Auswanderer Fahrten und Schicksale“ (1847); „Mississippibilder“ (1847—48); „Die Flusspiraten des Mississippi“ (1848) и „Amerikanische Wald und Strombilder“ (1849), а также различные переводы съ англійскаго. 1849—52 Г. совершилъ кругосвѣтное путешествіе, 1860—61 новое большое путешествіе въ Южную Америку; 1862 сопровождалъ герцога Эрнста Кобургъ-готскаго въ Египетъ и Абиссинію. 1867—68 путешествовалъ по

Сѣверной Америкѣ, Мехикѣ и Венецуэлѣ. Послѣдніе годы жизни онъ провелъ въ Брауншвейгѣ. Путешествія эти описаны имъ въ сочиненіяхъ: „Reisen“; „Achtzehn Monate in Südamerika“ и „Neue Reisen“, и такъ какъ они не имѣли научныхъ или другихъ общихъ цѣлей, а только удовлетворяли личному стремленію автора къ странствіямъ; то его описанія и цѣнны преимущественно живой наблюдательностью. Точно также этотъ плодотворный писатель стремился въ своихъ романахъ и повѣстяхъ только къ занимательности. Изъ нихъ слѣдуетъ упомянуть, „Der Wahnsinnige“; „Wie ist es denn nun eigentlich in Amerika“; „Tahiti“, романъ изъ тихоокеанской природы; „Nach Amerika“ и мн. др. Его малые рассказы и очерки выходили сборниками съ разнообразными заглавіями: „Aus zwei Welttheilen“ (Лейпц., 1851); „Hell und Dunkel“ (1859); „Heimliche und unheimliche Geschichten“ (1862) и др. Изъ его соч. для дѣтей особенно слѣдуетъ отмѣтить „Die Welt im Kleinen für die Kleine Welt“ (Лейпц., 1857—61); изъ юмористическихъ очерковъ „Herrn Malhubers Reiseabenteuer“ (Лейпц., 1857). Вскорѣ послѣ смерти автора вышли его „Gesammelte Schriften“ (Лена, 1872—79) въ 44 томахъ. Избранныя соч. въ 24 т. издалъ Дитрихъ Теденъ (Лена, 1889—90).

Геръ (Hare), Августъ Джонъ Кутбертъ, англ. писатель, род. 1834. Какъ результаты своихъ частыхъ путешествій, напечаталъ рядъ излюбленныхъ и распространенныхъ сочиненій, изъ которыхъ слѣдуетъ назвать: „Walks in Rom“ (13 изд. 1893); „Wanderings in Spain“ (1872); „Memorials of a quiet life“ (18 изд. 1884); „Days near Kome“ (1874 и др.); „Cities of Northern and Central Italy“ (1884, нов. изд.); „Walks in London“ (6 изд. 1894); „Cities of southern Italy and Sicily“ (1883); „Studies in Russia“ (1885); „Sketches in Holland and Scandinavia“ (1885); „Days near Paris“ (1887); „Paris“ (1887); „Venice“ (2 изд. 1888); „Florence“ (3 изд. 1891); три тома о Франціи (1890). Его дядя, Августъ Вильямъ Г. (ум. 1854) написалъ совмѣстно съ Чарльзомъ Г. (ум. 1855), сочиненіе: „Guesses at truth, by two brothers“ (1848), которое положило начало болѣе свободному направленію въ англиканской церкви, такъ наз. Broad Church.

Герье, Владим. Ив., проф. моск. унив., род. 1837. Въ университетѣ былъ слушателемъ Грановскаго, С. М. Соловьева, Кудрявцева и П. М. Леонтьева; съ послѣднимъ онъ былъ особенно близокъ. Оставленный при унив.—гдѣ для приготовленія къ профессорской кафедрѣ, Г. былъ командированъ на три года за границу, а съ 1865 занялъ въ Москвѣ кафедру всеобщей исторіи (послѣ Ешевскаго), сначала въ качествѣ доцента, потомъ экстраординарнаго и ордин. профессора. Ученые труды Г. сводятся, главнымъ образомъ, къ двумъ его диссертациямъ, магистерской („Борьба за польскій престолъ въ 1733“, М., 1862) и докторской („Лейбницъ и его вѣкъ“, М.,

1868), и къ изслѣдованію о Мабли (L'Abbé de Mably, 1886), встрѣченному съ большимъ сочувствіемъ во французской исторической литературѣ. Наиболее важное значеніе имѣтъ преподавательская дѣятельность Г.; за тридцать слишкомъ лѣтъ его профессуры его лекціи слушало нѣсколько поколѣній историковъ. Помимо того, въ массѣ журнальныхъ статей, печатавшихся, преимущественно въ „Вѣстникѣ Европы“, Г. знакомилъ русскую публику съ наиболѣе выдающимися явленіями западной исторической науки. По нѣкоторымъ вопросамъ, напр. о римскомъ принципатѣ (В. Е. 1877, іюнь, іюль, авг.—ст. „Августъ и установленіе римск. имперіи“) или о средневѣковомъ міровоззрѣніи—эти статьи являются единственнымъ пособіемъ для русскаго читателя неспеціалиста. По кругу своихъ интересовъ, Г. является представителемъ „культурнаго“ направленія въ старомъ смыслѣ этого слова: исторія т. наз. „идей“, умственныхъ теченій и общественныхъ настроеній занимаетъ его гораздо больше, нежели та реальная обстановка, въ которой эти теченія и настроенія складывались. Лучшія его статьи посвящены характеристикѣ аскетическаго міросозерцанія, въ лицѣ его наиболѣе видныхъ выразителей, отъ Бл. Августина до Франциска Ассизскаго (см. его ст. въ В. Е. 1891 янв.—апр., 1892 янв.—февр., май—іюнь, сент., окт., 1898 авг.). Соотвѣтственно съ этимъ, въ области метода Г. является сторонникомъ психологической манеры Тэна, котораго онъ ставитъ на одно изъ первыхъ мѣстъ въ ряду новыхъ историковъ. Въ цѣломъ рядѣ статей онъ подробно познакомилъ русскую публику со взглядами и приемами автора „Происхожденія современной Франціи“ (В. Е. 1878 апр., май, сент., дек., 1889 сент., 1890 янв., февр., 1894 сент., дек.). По своимъ общимъ историческимъ взглядамъ, Г. сторонникъ идеи всемірно-историческаго прогресса и задачу всеобщей исторіи видитъ, между прочимъ, въ томъ, чтобы выдвигать „общечеловѣческіе интересы“. Характерною чертой всѣхъ произведеній Г. является то, что можно назвать „академичностью“: Г. всюду держится общепринятыхъ взглядовъ, одинаково несочувственно относясь ко всякаго рода „крайнимъ“ воззрѣніямъ; въ самомъ началѣ своей ученой карьеры онъ жестоко обрушился на популярнаго въ тѣ дни Бокля („Очеркъ развитія исторической науки“, Русск. Вѣстн. 1866); въ послѣдніе годы, какъ предсѣдатель историческаго общества, онъ организовалъ чтенія, посвященныя критикѣ новѣйшихъ историческихъ „увлеченій“, т. наз. историческаго материализма. Съ именемъ Г. связано одно изъ первыхъ въ Россіи высшихъ учебныхъ заведеній для женщинъ: имъ были организованы въ началѣ 70-хъ гг. Курсы по исторіи и литературѣ въ моск. политехническ. музеѣ, въ публики извѣстные подъ именемъ „Курсовъ Г.“. Идею высшаго женскаго образованія Г. популя-

ризировалъ и въ своихъ статьяхъ („Теорія и практика женскаго образованія“ В. Е. 1877 и др.). Въ настоящее время онъ стоитъ во главѣ вновь открытыхъ въ Москвѣ женскихъ курсовъ. Помимо своей преподавательской дѣятельности, въ Москвѣ Г. широко извѣстенъ своимъ энергичнымъ участіемъ въ дѣлахъ городского общественнаго управленія. Много лѣтъ онъ состоитъ гласнымъ Думы и предсѣдателемъ комиссіи о пользахъ и нуждахъ общественныхъ. Ему, главнымъ образомъ, обязаны своимъ существованіемъ городскія попечительства о бѣдныхъ; имъ былъ выдвинутъ вопросъ объ устройствѣ народныхъ развлеченій и т. д. Въ 70-хъ гг. онъ принималъ также дѣятельное участіе въ политикѣ по университетскому вопросу, являясь всегда сторонникомъ университетской самостоятельности и началъ устава 1863. См. его статьи: „Университетскій вопросъ“ (В. Е. 1873 апр.), „Свѣтъ и тѣни универс. вопроса“ (В. Е. 1876 февр.), „Наука и государство“ (1876 окт.—ноябрь).

Герье де Дюма (Guerrier de Dumast), Просперъ, франц. писатель, род. 1796, ум. 1883; главныя его сочиненія: „La maçonnerie“ (поэма въ 3 пѣсняхъ, 1820); „Appel aux Grecs“ (1821); „Chios, la Grèce et l'Europe“ (1822); „Le Pour et le Contre sur la résurrection des provinces“ (1835); „La Navarre et l'Espagne“ (1836); „Foi et lumières“ (1838 и 1845); „Le duc Antoine et les rustaude“ (1849); „Philosophie de l'histoire de Lorraine“ (1850); „Fleurs de l'Inde“ (1857); „Les Psaumes traduits en vers français“ (1858); „Sur l'enseignement supérieur“ (1865); „Le redresseur“ (1866); „Couronne poétique de la Lorraine“ (1874); „Jacques Callot“ (1875).

Герэ (Guéret), гл. г. франц. департам. Крѣзы, 460 м. н. у. м., при орлеанской ж. д., имѣетъ замокъ отъ XV в., лицей, нормальную школу, лицей для дѣвочекъ, музей, торговлю скотомъ, масломъ, сыромъ, плодами; (1891) 6776 жит. Г. возникъ около аббатства, основанаго въ VII в., и былъ вполнѣ дѣйстви гл. пунктомъ Марша.

Герэнъ (Guerin), 1) Викторъ, путешественникъ и археологъ, род. 1821, изучалъ археологію и по порученію правительства предпринималъ путешествія въ Грецію, Египетъ, Тунисъ, Палестину; въ наст. время состоитъ профессоромъ основаннаго Макъ Магономъ католическаго унив.—та въ Парижѣ. Онъ написалъ: „Description de l'île de Patmos et de l'île de Samos“ (Пар., 1856); „Etude sur l'île de Rhodes“ (1856, 2-е изд. 1880); „Vogage archéologique dans la régence de Tunis“ (1862); „Vogage dans l'île de Rhodes et description de cette ville“ (1866); „Description géographique, historique et archéologique de la Palestine“ (1869—83); „La Terre Sainte, son histoire, ses souvenirs“ (1881—83); „Jérusalem; son histoire, sa description, ses établissements religieux“ (1889) и др.

2) Г., Евгений, франц. политикъ, род.

1849, изучалъ юридич. науки въ Парижѣ, принималъ участіе въ войнѣ 1870—71, затѣмъ занялся адвокатурой въ Карпантастрѣ, гдѣ былъ также мэромъ города. 1890 выбранъ въ сенаторы и былъ нѣкоторое время министромъ юстиціи въ кабинетѣ Дюпюи.

3) Г., Жюль, врачъ, род. 1801, ум. 1866, съ 1821—26 слушалъ лекціи въ Ловенѣ и затѣмъ въ Парижѣ. 1828 перенялъ „Gazette de la Santé“ (впоследствии „Gazette médicale de Paris“), поднимая послѣднюю на ступень самаго значительнаго французскаго медицинскаго журнала чѣмъ приобрѣлъ значительное вліяніе на развитіе врачебнаго преподаванія. 1839 онъ основалъ ортопедическое заведеніе „La Muette de Passy“ и оказалъ выдающееся вліяніе на преобразование ортопедіи. Назначенная 1837 со стороны академіи премія за лучшую работу по ортопедіи. досталась ему за чрезвычайно богатое изслѣдованіями и наблюденіями сочиненіе его „Determination rigoureusement scientifique des principes, méthodes et procédés de l'orthopédie“ (16 томовъ съ 400 таблицами). Эта работа никогда опубликована въ полномъ объемѣ не была, но цѣлый рядъ отдѣльных избранныхъ главъ до 1841 попало всетаки въ печать; между послѣдними. „Die sigmoide Extension und die Beugung in der Behandlung der seitlichen Abweichungen des Rückgrats“ (1835); „Scheinbare Verkrümmung der Wirbelsäule“ (1836); „Allgemeine Charaktere der Rachitis“ (1837); „Allgemeine Ätiologie des angeborenen Klumpfußes“ (1838); „Allgemeine Ätiologie der seitlichen Verkrümmungen des Rückgrats durch aktiven Muskelzug“ (1839); „Neue Untersuchungen über veralteten Torticollis und die Behandlung dieser Difformität durch die subkutane Durchschneidung der verkürzten Muskeln“ (1841); „Über die angeborenen Verrenkungen“ etc. Изъ собранныхъ имъ „Oeuvres“ появилась только первый томъ (1880—82).

4) Г., Пьеръ Нарсисъ баронъ, франц. живописецъ род. 1774, ум. 1883, ученикъ Реньо, обратилъ на себя вниманіе картиной, изображающей жертву Эскулапу, по идилліи Геснера (въ Луврѣ). За „Смерть Катона Утическаго“ онъ получилъ премію. Еще большою успѣхъ имѣлъ его „Маркъ Секстъ, который, избѣгнувъ проскрипціи Суллы, находитъ дома жену свою мертвой, а дочерей въ слезахъ у ея ногъ“. Кромѣ того замѣчательны его картины; „Наполеонъ, прощающій возставшихъ жителей Каира“, „Андромаха и Пирръ“, „Эней, рассказывающій свои приключенія Дидонѣ“ и „Клитемнестра, готовящаяся убить Агамемнона“ (всѣ три въ Луврѣ). 1822—1829 Г. былъ директоромъ франц. академіи въ Римѣ. Картины его отличаются прекрасной техникой, правильностью рисунка и эффектнымъ освѣщеніемъ. Изъ учениковъ его прославились: Жезико, Делакура, Сигалонъ и Ари Шеферъ.

Герэя (Негѣа), древній г. Аркадіи, на выс. 80 м. надъ правымъ бер. Алфея, близъ границы съ Элидой, неподалеку отъ современн. г. Гагіосъ Иоаннесъ, въ VI ст. до Р. Хр. былъ въ союзѣ съ Элидой, въ IV ст. расширенъ Спартой и враждовалъ съ союзомъ аркадянъ. Въ эпоху Страбона находился въ упадкѣ.

Герюсы, Гирюсы, сел. и администр. центр. Зангезур. у. Елисаветпольск. губ., на р. Гирюсъ-чай; им. 2868 жит. (армян.).

Въ прежнее время здѣсь обыкновенно стоялъ нашъ передовый постъ на персидской границѣ. 1826 въ полов. іюля, въ Г. стояли 3 роты 42 егерскаго полка и 2 орудія, подъ начальствомъ подполковника Назимки. Получивъ извѣстіе о вторженіи въ наши предѣлы сильнаго персидскаго отряда Аббаса-мирзы, Назимка началъ отступление къ Шушѣ, но влѣдствіе трудности движенія по гористой дорогѣ, персы скоро настigli русской отрядъ и окружили его со всѣхъ сторонъ. Егеря геройски защищались, артиллерию же, по условіямъ мѣстности, нельзя было употребить, почти всѣ офицеры и солдаты были перебиты или переранены; помощи ждать было неоткуда и войска остались безъ воды. Аббасъ-мирза предложилъ тогда оставшимся егерямъ сдать на капитуляцію, которая и была по необходимости принята. Военнопленные съ артиллеріей были отведены въ Персію, и получили свободу только по Туркманчайскому трактату 1828.

Гесаръ, большой національный эпосъ буддистовъ Центральной Азіи, въ особенности монголовъ и тибетцевъ; состоитъ изъ 7 книгъ и воспѣваетъ подвиги Г., второго сына бога Индры, который по порученію Будды сходитъ на землю сверхъестественнымъ образомъ, родясь отъ изгнанной тибетской принцессы и престарѣлаго князя Санглуна; вырастаетъ въ отталкивающимъ безобразномъ человѣческомъ обликѣ. Всѣ, кромѣ брата его, Шикира, ненавидятъ и презираютъ его, но онъ выходитъ побѣдителемъ изъ борьбы противъ козней своего дяди, Чотонга, представляющаго собой принципъ зла. Тринадцати лѣтъ отъ роду Г. завладѣваетъ, посредствомъ хитрости, дѣвушкой необычайной красоты, по имени Аральго. Вторую жену свою, Рѣмо, Г. приобретаетъ, въ видѣ награды за побѣду на воинскихъ поприщахъ и ей является въ своемъ божественномъ обликѣ. Этимъ кончается первая книга. Въ слѣдующихъ трехъ книгахъ воспѣвается побѣда Г. надъ дракономъ. Г. приобретаетъ еще третью жену, дочь китайскаго императора, при дворѣ котораго Г. живетъ три года. Узнавъ о томъ, что Аральго похищена великаномъ, Г. садится на волшебнаго коня, который въ одну минуту облетаетъ вселенную, и освобождаетъ Аральго, которая, чтобы привязать его къ себѣ, даетъ ему питье забвенія. Въ пятой и самой значительной изъ книгъ заключается рассказъ о ширайгольской войнѣ, основывающійся на исто-

рическихъ дапныхъ. Царь ширайгольскій врывается въ Тибетъ, чтобы похитить Рогмо въ то время, какъ Г., подъ вліяніемъ питья Аральго, остается въ замкѣ великана. Тибетцы защищаютъ Рогмо, но когда лучшій герой ихъ Шкирь падаетъ въ битвѣ, они теряютъ голову, злой Чотонгъ выдаетъ Рогмо ширайгольскому царю, самъ же всгупааетъ на тибетскій престолъ и заставляетъ родителей Г. выполнять самыя унижительныя работы. Наконецъ, послѣ десяти-лѣтняго забвенія, Г. приходитъ въ себя и отправляется въ Тибетъ. Здѣсь онъ приходитъ въ бѣшенство, видя, что плечи его матери потеряны веревками отъ ношенія тяжестей, и опъ рѣшается отомстить Чотонгу. Онъ овладѣваетъ имъ посредствомъ хитрости, а затѣмъ хочетъ освободить свою жену Рогмо. Но послѣдняя уже полюбила своего поваго супруга, царя ширайгольскаго. Г. истребляетъ весь родъ ширайгольскаго царя и готовится наказать и Рогмо за ея невѣрность, но взятый на небо братъ его, Шкирь, проситъ пощадить ее и Г., совершивъ всѣ свои подвиги, возвращается съ Рогмо въ Тибетъ и пребываетъ тамъ „въ божественномъ покоѣ“. Къ этимъ пяти книгамъ въ послѣдствіи прибавлены еще двѣ, въ которыхъ разсказывается, какъ Г. спускается въ адъ и прогоняетъ отъ себя Рогмо. Нѣкоторые эпизоды ширайгольской войны напоминаютъ индоевропейскій эпосъ; однако, до сихъ поръ еще не выяснено, у котораго изъ азіатскихъ народовъ возникъ эпосъ Г. Стихотворный экземпляръ поэмы привезенъ въ Европу братьями Шлагинтейтъ. (См. Шифнеръ въ бюллетенѣ С.-Петербургск. академіи, 1864 и 1871). Въ исторіи Тибета потомки Г., какъ цари, упоминаются еще въ XI в. по Р. Х. Съ монгольской, болѣе краткой версіи существуетъ переводъ Шмидта: Schmidt, Die Thaten Bogda Gesar-Chans (Ст.-Петербург., 1839). См. Schott, Ueber die Sage von Gesar (Берл., 1851).

Гесбонъ (Есвонъ), въ древности г. Перэн (земли къ вост. Иордана), въ 55 км. къ в. отъ Иерусалима, расположенъ посреди нагорія на высотѣ 900 м., первоначально резиденція царя аморитскаго, принадлежалъ затѣмъ колыну Рувима, затѣмъ достался моавитянамъ, потомъ взятъ былъ Маккавеями и въ первыхъ столѣтіяхъ по Р. Хр. служилъ еписк. резиденціей. Развалины Г. въ мѣстности Белька, нѣсколько разъ изслѣдованныя въ недавнее время, по сейчасъ называются Гесбонъ; найденные остатки относятся къ II в. по Р. Хр.

Гесгузіусъ (Hesshusius), Тилеманъ, протест. теологъ, род. 1527, ум. 1588, современникъ и сторонникъ Лютера, фанатикъ новаго ученія, не мирившійся ни съ малѣйшимъ разномысліемъ, вслѣдствіе чего вся его жизнь есть страстная, порою выходившая изъ всѣхъ предѣловъ полемика и борьба, стоившая ему цѣлаго ряда изгнаній съ каедръ и съ священническихъ мѣстъ. См. Helmolt, Tilemann Hesshus

und seine sieben Exilia (Лейпцигъ, 1859); Wilkens, Til. H., ein Streittheolog (1860).

Гесихъ (*Ἠσυχός*), древній аѳинскій герой, мифическій родоначальникъ рода Гесихидовъ.

Гесіона (*Ἠσιόνη*), дочь Троянскаго царя Лаомедонта. Она должна была своею смертью искупить гнѣвъ Посидона, посланшаго въ Трою, въ наказаніе за вѣроломство ея отца, морское чудовище; ее приковали къ скалѣ и отдали на съѣденіе страшному звѣрю. Какъ разъ въ это время Гераклъ, возвращаясь изъ похода противъ Амазонокъ, посѣтилъ Трою и пообѣщавъ освободить дѣвушку, если Лаомедонтъ согласится отдать ему прекрасныхъ коней, полученныхъ имъ нѣкогда отъ Зевса въ возмездіе за похищеннаго Ганимеда. Лаомедонтъ принялъ это условіе, и Гераклъ освободилъ Г. Но такъ какъ Лаомедонтъ не сдержалъ своего слова, герой убилъ его и отдалъ Г. въ супружество Тилеміону, которому она родила Тевара.

Гёскиссонъ (Huskisson), Вильямъ, англ. госуд. дѣятель, р. 1770, ум. 1830, участвовалъ въ взятіи Бастиліи и выдавался въ клубахъ, какъ ораторъ, не принадлежа, впрочемъ, къ якобинцамъ, 1792 вернулся въ Англію, 1796 и вторично 1804 былъ избранъ въ палату; 1804—6 и 1807—9 былъ секретаремъ казначейства, вышелъ вмѣстѣ съ Каннингомъ, но 1814 сдѣлался членомъ тайнаго совѣта, 1823 былъ президентомъ торговаго департамента, 1827, по смерти Каннинга, сталъ секретаремъ колоній, удержалъ этотъ постъ и при Веллингтонѣ, но разошелся съ нимъ 1828 и вышелъ въ отставку, подавъ этимъ примѣръ и другимъ либер. членамъ кабинета. Г. былъ основателемъ новой торговой политики въ Англии, снявъ съ колоній запрещеніе торговать съ другими странами, уничтоживъ нѣкотор. ввозныя пошлины и смягчивъ примѣненіе навигаціоннаго акта. Сборникъ его рѣчей, съ биографіей, издавъ въ 3 т., 1831, Лонд.

Гескленъ, Бертранъ, см. *Дюгескленъ*.

Геслевъ, прежнее названіе г. Евпаторіи (см.).

Геслеръ (Gessler), Германнъ, наз. Г. изъ Брунека, пресловутый ландфогтъ кантоновъ Швицъ и Ури, котораго по швейцарскому преданію имп. Альбрехтъ послалъ въ Лѣсные кантоны, чтобы силой подчинить ихъ власти Габсбурговъ и который 1307 былъ убитъ Теллемъ близъ Кюснахта. Объ отношеніи преданія къ исторіи см. *Швейцарія* (исторія) и *Телль*.

Геснера (Gesnera L.), родъ изъ сем. геснеровыхъ; многолѣтнія, травянистыя, рѣже кустарныя растенія, съ узловатымъ корневищемъ, простымъ или вѣтвистымъ стеблемъ, супротивными или мутовчатыми зубчатыми листьями, и очень красивыми трубчатыми цвѣтами, собранными въ кисти или расположенными единично или пучками въ пазухахъ листьевъ, и одногнѣздною многосѣмянною коробочкою. Виды это-

го рода — растения тропической Америки; въ Европѣ они культивируются въ комнатахъ и оранжереяхъ. (Табл. „Комнатныя растения, II“).

Геснеровыя (Gesneraceae). семейство спайнолепестныхъ двудольныхъ растений, близкое къ сем. норичниковыхъ; къ нему относятся около 700 видовъ, встрѣч. главн. обр. въ тропическихъ странахъ. Нѣкоторые виды родовъ Ахименесъ, Глоксинія и др. разводять у насъ въ теплицахъ.

Гесснеръ, (Gessner, 1) Иоганнъ Матвѣй, гуманистъ, род. 1691, ум. 1761, учился съ 1710 въ Ленѣ, былъ 1715 библиотекаремъ въ Веймарѣ, 1730 ректоромъ школы св. Фомы въ Лейпцигѣ и наконецъ 1734 проф. поэзіи и краснорѣчія въ Геттингенѣ. Г. много сдѣлалъ для этого университета, основаніемъ его библиотеки и управленіемъ ею, а также учрежденіемъ филологической семинаріи. Г. обновилъ изученіе греческаго и латинскаго языковъ, положивъ въ основу чтеніе и основательное пониманіе классиковъ. вмѣстѣ съ тѣмъ онъ придавалъ большое значеніе также и реаліямъ. Поэтому Г. можетъ считаться реформаторомъ высшихъ школъ въ Германіи. Главное его сочиненіе: „Novus linguae et eruditionis romanae thesaurus“ (Лейпц., 1749). Онъ издалъ также Квинтиліана, Плинія Младшаго, Горация, Клавдіана „Scriptores rei rusticae“. Кромѣ того Г. напечаталъ нѣсколько хрестоматій и учебниковъ: „Opuscula minora“ (Бресл., 1743—45, 8 т.), „Kleine deutsche Schriften“ (Геттинг. и Лейпц., 1756), „Thesaurus epistolicus“ (Галле, 1770). См. Ernesti, Narratio de Gesnero (Берл., 1891); Sauppe, Göttinger Professoren (Гота, 1872).

2) Г., Конрадъ, прозванный швейцарскимъ Плиніемъ, естествоиспытатель и полигисторъ, род. 1516, ум. 1565, изучалъ медицину въ Страсбургѣ, Буржѣ и Парижѣ вмѣстѣ съ естествознаніемъ и классическими литературами, 1536 получилъ мѣсто учителя въ Цюрихѣ, но въ томъ же году перешелъ въ Базель и продолжалъ изучать медицину, 1537 проф. греческой филологіи въ Лозаннѣ, потомъ опять студентъ-медикъ въ Монпелье, 1541 проф. физики и врачъ въ Цюрихѣ. Его сочиненія разнообразны и многочисленны; слѣдуетъ назвать: „Bibliotheca universalis, seu catalogus omnium Scriptorum in tribus linguis, graeca, latina et hebraica existantium“ (Цюрихъ, 1545—55, 4 т.); „Historia animalium“ (1552—58, 4 т., главный и важнѣйшій трудъ Г.); „Stirpium historia“ (ботаника); „Epistolae medicinales“; „De omni rerum fossilium genere, gemmis, lapidibus, metallis etc.“ и мн. др. См. Hepphart, „Konrad Gesner“ (Винтертуръ, 1824).

3) Г., Саломонъ, швейцарскій поэтъ-идилликъ, живописецъ и граверъ, родился 1 апр. 1730 въ Цюрихѣ, гдѣ и ум. 2 марта 1788; въ 1749 поступилъ ученикомъ въ берлинскую книготорговлю, но скоро оставилъ ее и занялся пейзажной живо-

писью и гравировкой, въ которой скоро достигъ значительнаго совершенства. Послѣ кратко пребыванія въ Гамбургѣ Г. возвратился на родину, гдѣ завязалъ дружескія сношенія съ Виландомъ и Клейстомъ (см.) и приобрѣлъ извѣстность, сихотвореніемъ „Lied eines Schweizers an sein bewaffnetes Mädchen“ (1751). Но съ этихъ поръ онъ въ своихъ произведеніяхъ пользовался не стихами, а поэтически приподнятой прозой. За первымъ сборникомъ его „Idyllen“ (1756), послѣдовало 1758 „Tod Abels“ (на русск. яз. пер. фонъ-Визина), родъ идиллически-героической поэмы въ прозѣ, а 1762 собраніе „Gedichte“ въ 4 т. Отвлечшись отъ поэзіи для живописи, онъ только 1772 издалъ второй томъ „Idyllen“ и „Briefe über die Landschaftsmalerei“. Нѣкогда идилліи Гесснера ставились очень высоко. Теперь этотъ родъ поэзіи настолько забытъ, что трудно ясно представить, какой большой шагъ впередъ составляло Гесснерово пониманіе природы и древняго міра по отношенію къ рококо-пасторальной поэзіи. Во Франціи произведенія Г. стали извѣстны, благодаря переводамъ Михаэля Губера (съ 1761), и имѣли такой успѣхъ, какой до тѣхъ поръ не выпадалъ на долю ни одного изъ произведеній нѣмецкой литературы. Какъ художникъ, Г. занимаетъ мѣсто между стилемъ Людовика XV и Людовика XVI. Его гравюры легки и сильны. Особенно удавались ему деревья. Къ лучшимъ его работамъ относятся 12 гравюръ-пейзажей, изданныя 1770. Изданія своихъ сочиненій онъ украшалъ остроумно набросанными виньетками. Собраніе сочиненій Г. вышло въ Цюрихѣ, 1777—78, 2 т. (Новое изд. Лейпц., 1841, 2 т.), избранныя (Фреемъ) соч. въ 41 т. „Nationalliteratur“ Киршнера. „Briefwechsel mit seinem Sohn“ вышло 1801, въ Бернѣ и Цюрихѣ. Биографія Г. написана Готтингеромъ (Цюр., 1796); для уясненія значенія Г. см. Н. Wölfflin, Salomon Gessner (Фрауэнф., 1889). Въ Цюрихѣ, на набережной Лиммата, Г. поставленъ памятникъ (работы Трипеля).

Гесперидій (Hesperidium), устарѣлое названіе нѣкоторыхъ сочныхъ плодовъ (лимонъ, апельсинъ); см. *ягоды*.

Геспериды, въ греч. мифологіи дочери Атланта и Г. (по другимъ сказаніямъ иного происхожденія), числомъ, обыкновенно, четыре: Эглы, Ареуса, Эрифія и Гесперія. При помощи постоянно бодрствующаго дракона Ладона, онѣ стерегли въ лежащихъ на крайнемъ Западѣ садахъ золотыя яблоки чудеснаго дерева, которое возросла богиня Гея, чтобы сдѣлать цѣнный подарокъ Герѣ при бракосочетаніи ея съ Зевсомъ. Одинъ изъ подвиговъ Геракла (см.) состоялъ въ томъ, что онъ долженъ былъ достать эти яблоки. См. Wende, Quaestiones mythol. de Hesperidum fabula (Бресл., 1875).

Гесперисъ (Hesperis), латинское названіе ночной фіалки (см.).

Гесперія (*Tà ἑσπερία*), древне-греческ. обозначеніе странъ, лежащихъ на Западѣ. Названіе это то ограничивалось Италіей, то распространялось на всю западную Европу и употреблялось преимущественно александрійскими поэтами.

Гесперорнисъ (*Hesperornis*), исполнскія птицы почти до 5 м. длиною, жившія въ мѣловомъ періодѣ; кости ихъ найдены въ Канзасѣ (Сѣв. Амер.). Это были плавающія птицы, безкрылыя, вродѣ современныхъ полярныхъ пингвиновъ (см.), но отличались развитіемъ зубовъ на верхней и нижней челюстяхъ, были снабжены сильными плавательными ногами: кости переднихъ конечностей (крыльевъ) совсѣмъ неразвиты, кромѣ длинной, толстой плечевой кости (см. табл. „Мѣловая система“).

Геспертъ (*Ἑσπερος*), у грековъ планета Венера (см.); въ качествѣ вечерней звѣзды, Г. прославлялся въ свадебныхъ пѣсняхъ, какъ предводитель ночного свадебнаго поѣзда, ведущаго невѣсту къ ожидающему жениху; на произведеніяхъ искусства онъ изображался парящимъ съ факеломъ, впереди богини луны. Въ качествѣ утренней звѣзды, Г. назывался Фосфоромъ (*Φωσφόρος*, лат. *Lucifer*, „приносящій свѣтъ“). Открытіе, что Г. и Фосфоръ не двѣ различныя звѣзды, а одна и таже, приписывается однимъ Пивагору, другими же Пармениду. Г.—отецъ гесперидъ.

Гессаръ (*Guessard*), Франсуа, франц. филологъ, род. 1814, ум. 1882, профессоръ *Ecole des Chartes*; до Г. Пари и П. Мейера считался лучшимъ знаткомъ старофранц. яз. Важнѣйшій изъ трудовъ Г. сборникъ „*Anciens poètes de la France*“ (1859—73, 10 т.).

Гессе, 1) Адольфъ Фридрихъ, органистъ и композиторъ, род. 1809, ум. 1863. музыкальное образование получилъ у Бернера, 1827 написалъ увертюру и выступилъ, какъ пианистъ; 1831 получилъ мѣсто перваго органиста въ Сантъ-Бернардинскомъ соборѣ, которое и занималъ до самой смерти. Какъ выдающійся артистъ на органѣ, Г. былъ извѣстенъ по своимъ концертамъ не только въ Германіи, но и въ Парижѣ, куда онъ 1844 былъ приглашенъ по случаю освященія органа въ церкви Св. Евстахія, 1852 былъ приглашенъ также и въ Лондонъ. Г. былъ кромѣ того хорошимъ преподавателемъ-дирижеромъ. Изъ его сочиненій извѣстность получили только пьесы для органа (изд. Готшалга).

2) Г., Отто Людвигъ, род. 1811 въ Кенигсбергѣ, ум. 1874 въ Мюнхенѣ, матем., его превосходные учебники, въ которыхъ онъ старался изгнать длинныя выкладки изъ аналитической геометрии, суть: *Vorlesungen über die analytische Geometrie des Raumes* (1861; 3 изд., 1876); *Vorlesungen aus der analytischen Geometrie der geraden Linie, des Punktes und des Kreises* (1865; 1881). Г. съ успѣхомъ приложилъ къ аналити-

ческой геометрии теорію опредѣлителей; его именемъ названъ опредѣлитель (гессіанъ или ковариантъ Гессе), особо важный для теоріи кривизны кривыхъ и поверхностей.

Гессенская муха, см. *галлицы*.

Гессенскій желтый пигментъ, діазопигментъ, получаемый діазотированіемъ діамидоэтильбендисульфокислоты и сочетаніемъ съ салициловой кислотой. Нафтаминъ даетъ Гессенскій пурпуръ, нафтаминъ съ β -нафтоломъ даетъ Гессенскій фіолетовый пигментъ. Всѣ эти пигменты служатъ для окрашиванія шерсти изъ мыльной ванны.

Гессенскій прицѣлъ (секторный), былъ принятъ у нашей 6 лин. винтовки. Представляетъ щитикъ съ прорѣзью, вращающійся на горизонтальной оси, составленной 2-мя секторными стойками, на одной изъ которыхъ нанесены дѣленія (до 1200 шаг.). Въ приданномъ ему положеніи щитикъ удерживается прижимомъ; въ принятномъ у насъ Г. прицѣлѣ натуральная линия прицѣливанія была закрыта; этотъ недостатокъ былъ устраненъ въ прицѣлѣ Миллера, щитикъ котораго имѣлъ видъ вилки. Въ секторныхъ прицѣлахъ щитикъ можетъ легко быть поставленъ на любую дистанцію и сохраняетъ приданное ему положеніе; за то стойки прицѣла рѣко выдаютъ; поэтому къ 6 лин. казачьему ружью у насъ былъ принятъ менѣе совершенный, но представляющій мало выдающихся частей пластичный прицѣлъ.

Гессень, Влад. Матв., юристъ, прив.-доц. спб. унив., редакторъ юрид. отдѣла „Большой Энциклопедіи“, род. 1868. По окончаніи гимназіи въ Николаевѣ и новороссійскаго унив., пробылъ два года за границей, гдѣ слушалъ Леллинека, Куно-Фишера и др. Съ 1896 читаетъ лекціи по госуд. праву въ спб. унив., въ Александровской военно-юрид. акад. и Александр. лицѣ. Принималъ участіе въ работахъ Гаагской мирной конференціи 1899, при чемъ имъ написаны объяснит. записки къ русскому проекту; состоитъ однимъ изъ редакторовъ юрид. газ. „Право“. Работы Г., относящаяся къ вопросамъ международнаго, государств. и административн. права, помѣщались въ юридич. изданіяхъ: „Значеніе Гаагской конференціи“; „О вѣчномъ мирѣ“; „Губернаторъ, какъ органъ надзора“; „Народъ и нація“ и др.

Гессень, старинное названіе части Германіи по Лану, Эдеру, нижнему теченію Фульды и Верры, а вмѣстѣ съ тѣмъ и отрасль германцевъ, которые первоначально назывались каттами и говорили на особомъ діалектѣ, литературнымъ памятникомъ котораго является въ древней нѣмецкой поэзіи „*Hildebrandslied*“. Сперва Гессень въ различныхъ границахъ входилъ въ составъ Франконскаго герцогства и распадался на многія графства, подъ управленіемъ нѣсколькихъ графовъ, по назначенію императора. Между ними выда-

ющеся значеніе имѣлъ родъ графовъ Гуденберговъ, которые сосредоточили въ своихъ рукахъ наследственное управленіе большою частью Гессена; отъ нихъ черезъ женитьбу Г. перешелъ Тюрингскимъ ландграфамъ. По прекращеніи мужской линіи Тюрингенскихъ ландграфовъ со смертью Генриха Распе (1247), Г. получила его племянница Софія, дочь ландграфа Людвига Святого и супруга Генриха, герцога Брабантскаго, послѣ упорной борьбы съ маркграфомъ Мейсена Генрихомъ Сіятельнымъ въ 1265 г. Ея сынъ Генрихъ I Дитя, родоначальникъ гесс. княжескаго дома, назвалъ себя ландграфомъ Г. и сдѣлалъ своей резиденціей Кассель. Со смертью Филиппа Великодушнаго (1567) гесс. земли были раздѣлены между 4 его сыновьями: Вильгельмъ IV получилъ Нижній Г. съ Касселемъ, Людвигъ IV Верхній Г. съ Марбургомъ, Филиппъ II Нижній Катценельбогенъ съ Рейнфельсомъ, Георгъ I—Верхній Катценельбогенъ съ Дармштадтомъ. Г. к. Филиппъ II умеръ въ 1583 г., а Людвигъ IV въ 1604 г. и оба безъ наследниковъ, то остались лишь двѣ главныя линіи Г. Кассель (см.) и Г. Дармштадтъ (см.). См. Rommel, Geschichte von H. (1820—58, 10 т.); Hessler (1891); Hoffmeister, Genealogisches Handbuch des Regentenhauses H. (3 изд., 1874).

Гессенъ-Гомбургъ (Hessen-Homburg), до 1866 г. нѣм. ландграфство, им. площ. въ 275 кв. км. и 27,374 жит., нѣкогда въ качествѣ участка Гомбургъ часть ландграфства Гессенъ-Дармштадтъ, перешелъ въ 1596 г. къ Фридриху I (ум. 1638), младшему сыну Георга I. Фридрихъ II (1638—1708) храбро сражался въ качествѣ шведскаго, затѣмъ бранденбургскаго маршала и далъ у себя убѣжище многимъ франц. эмигрантамъ. Фридрихъ III Іаковъ (1708—46) получилъ полную, а до тѣхъ поръ весьма ограниченную, власть въ Г. Фридрихъ IV (1746—51) наследовалъ Фридрихъ V (1751—1820). Въ 1806 г. ландграфство было медиатизировано и присоединено къ Гессенъ-Дармштадту, однако, въ 1815 г. вновь сдѣлалось сувереннымъ, а въ 1817 г. примкнуло къ Герм. Союзу. По смерти Фридриха V, страной управляли его 5 сыновей: Фридрихъ VI Іосифъ (1820—29), Людвигъ Фридрихъ Вильгельмъ (1829—39), Филиппъ Августъ Фридрихъ (1839—46), Густафъ Адольфъ Фридрихъ (1846—48) и Фердинандъ Генрихъ Фридрихъ (1848—66). Со смертью послѣдняго 24 марта 1866, пресѣклась линія Г., послѣ чего страна перешла къ Гессенъ-Дармштадту, а по миру отъ 3 сент. 1866 г. къ Пруссіи и вошла въ составъ провинціи Гессенъ-Нассау.

Гессенъ-Дармштадтъ (Hessen-Darmstadt), великое герцогство, государство нѣм. союза, состоитъ изъ 2 гл. частей, отдѣленныхъ прусск. владѣніями, между 70° 51' и 9° 39' в. д. и 49° 24' и 50° 50' с. ш. и 11 участковъ, расположенныхъ въ Г. Ю. гл. часть дѣлится Рейномъ на провинціи

Штаркенбургъ и Рейнгессенъ и граничитъ на с. съ Пруссіей, на в. съ Баваріей и Баденомъ, на ю. съ Баденомъ, на з. съ бав. Рейнпфальцомъ и Рейнпруссіей; с. гл. часть Г. обнимаетъ пров. Обергессенъ и со всѣхъ сторонъ окружена Пруссіей. 8 участковъ друг. государствъ (Пруссіи и Бадена) окружены Г. Великое герцогство составилось частью изъ болѣе древн. областей, такъ граф. Катценельбогенъ (1567) и болѣею части Обергессена (1584 и 1627), частью изъ обл., приобрѣтенныхъ Г. съ 1803 въ видѣ вознагражденія или путемъ обмѣна, какъ-то частей Курпфальца и Курмайнца, еписк. Вормса, аббатства Земленштадтъ, бывшихъ имперскихъ городовъ Вормса, Фридберга и Вимпфена и части бывшаго франц. департам. Доннерсбергъ (пров. Рейнгессенъ) и нѣск. рыцарствъ и баронствъ. Устройство поверхн. Г. довольно разнообразно. Обергессенъ—горная страна; на в. возвышается водораздѣлъ между Рейномъ и Везеромъ, образующій Фогельсбергъ (базальтъ) съ высш. точкой страны въ Тауфштейнѣ (772 м.); на ю.-з. развѣтвленіе хребта Таунусъ; между этими горами по направленію къ Майну—Веттерау. плодородная и волнистая мѣстность. Въ пров. Штаркенбургъ на ю.-в. находится большая часть Оденвальда, достигающаго въ высшей точкѣ 598 м. выс. Въ з. части Оденвальда чередуются сіенитъ, зеленый сланецъ и гранулитъ, а ю.-в. его часть изъ нестраго песчаника. Обѣ гл. части Г. раздѣлены гнейсомъ, образованія котораго тянутся въ ю.-з. направленіи. Горная дорога (см.) отдѣляетъ горы отъ расположенной къ з. на выс. въ среднемъ 150 м. н. у. м. рейнской низменности, къ которой въ с. части пров. примыкаетъ равнина Майна на той-же высотѣ н. у. м. Рейнгессенъ—плодородная, густо населенная холмистая страна; принадлежатъ б. частью бассейну Рейна; лишь съ в. части Фогельсберга текутъ р., впадающія въ Фульду и принадлежащія, такъ обр., бассейну Везера. Гл. р. Рейнъ, вступающій въ Г. около Вормса, отдѣляющій Рейнгессенъ отъ пров. Штаркенбургъ, начиная отъ Майнца, внизъ по теченію образуетъ границу Г. съ Пруссіей и послѣ 92 км. теченія покидаетъ страну около Вингена. Изъ притоковъ Рейна цѣликомъ Г. или лишь частью принадлежатъ справа Неккаръ, Майнъ, служащій границей съ Пруссіей, отчасти съ Баваріей, Нидда и др. Въ Фульду, орошающую с.-в. часть Обергессена, впадаетъ Швальмъ. Озеръ нѣтъ, зато минеральные источники во всѣхъ 3 провинціяхъ. 10 солян. источниковъ (содержатъ іодъ, бромъ и литій) находятся около Крейцнаха въ прусск. Рейнской пров. Климатъ Г.—весьма различенъ: въ ю. болѣе ровныхъ мѣстностяхъ настолько умѣренный, что прекрасно произрастаютъ южн. плоды (виноградъ, сладкіе каштаны и миндаль), въ с. мѣстн. суровый, такъ, что въ болѣе высокихъ мѣстахъ Фогельсберга растетъ только овесъ и картофель.

Площадь и населеніе. Г. занимаетъ площ. въ 7682 кв. км., съ (1895) 1.039,020 жит. (135 жит. на 1 кв. км.), съ 1890 населеніе увеличилось на 46,137 чел. (4,64%), на 1000 мужч. приходится 1011 женщ. Наиболье густо населенъ рейнгесс. участокъ Майнцъ — 595 жит., наиболье слабо обергесс. участокъ Лаутербахъ — 53 жит. на 1 кв. км. Въ 1895 г. 34,226 рожденій и 21,521 смертн. случаевъ, т. е. приростъ населенія за годъ составилъ 12,705 чел. Трансатлантическая эмиграція въ 1898 составляла 316 чел. = 0,30 съ тысячи. По переписи 1895 въ Г. было: 419,446 чел. самостоятельно зарабатывающихъ, безъ членовъ семей и прислуги (изъ нихъ 92,854 женщ.); изъ этого числа сельскимъ и лѣснымъ хозяйств. занимались 167,469 (39,9%) чел., горно-зав. дѣломъ, промышленностью и строит. дѣломъ — 162,203 (38,7%) чел., торговлей — 46,056 (11%), работами по дому и поденщиной 7198 (1,7%), служили въ арміи 19,473 (4,6%), служили государству, общинѣ, церкви и свободныхъ профессій 17,046 (4,1%) чел. Не имѣющихъ и не указавшихъ опредѣл. занятія было 39,298 чел. Число домашней прислуги 27,409 чел., членовъ семей, не зарабатывающихъ, 545,994 чел. Населеніе Г. принадлежитъ къ гесс. или а.-франконской вѣтви верхнегерманскаго плем. (гессен. нарѣчіе, см. *нѣм. яз.*). Въ 1890 — 67,09% еванг. вѣроисповѣд., 29,57% катол. и 2,57% евр.; за послѣднія десятилѣтія значит. эмиграція, въ особенности въ промежуткѣ 1843—67, 1871—75 и 1880—85. Число эмигрировавшихъ превышало число иммигрировавшихъ; съ 1822—1890 составляетъ около 240,000 челов.

Образованіе въ Г. стоитъ на довольно выс. ступени: учебныя заведенія прекрасно устроены. Изъ числа 53,237 подданныхъ Г., подлежащихъ отбыванію воинской повинности за промежутокъ съ 1874—1894, лишь 76 чел., т. е. 0,14% не получили школьнаго образованія. Къ началу 1894 страна насчитывала 1018 народныхъ школъ (79,341 учениковъ и 80,225 ученицъ) и кромѣ того 906 школъ для дальнѣйшаго развитія, съ 26,019 ученик.; имѣются: университетъ (Гессенъ), высшее технич. уч. заведеніе (Дармштадтъ), 9 гимназій, 3 реальныхъ гимназій, 2 прогимназій, 15 реальныхъ учил. (изъ нихъ 4 соединены съ другими школами), городское училище высш. разряда, 9 земледѣльч. и 2 пивовар. школы, 1 сельскохоз. и 1 лѣсной институты, 2 духовныя семинаріи, 3 учительскія семинаріи, 2 пріюта для глухонѣмыхъ, 1 для слѣпыхъ. Изъ научныхъ и худож. коллекцій первое мѣсто занимають: придворная библіотека въ Дармштадтъ, университетская въ Гессенъ и городская въ Майнцъ, музеи въ Дармштадтъ и Майнцъ, а также различныя научныя и художественныя общества. Сельское хозяйство, горное дѣло. Главное занятіе жителей Г. составляетъ обработка земли. По новѣйшимъ статистич. дан-

нымъ (1882) страна насчитываетъ 386,360 чел. (или 41,55% всего населенія), занимавшихся сельскимъ хозяйствомъ. Изъ общей поверхн. страны приходились (1893) на поля и сады 49,2%, луга — 12,1, пастбища — 1,1, виноградники — 1,6, строевой и дровяной лѣса 31,3, всего 95,3% продуктивной земли. Земледѣліе ведется рационально. Урожай 1897 слѣдующій: 51,934 тонны пшеницы, 108,851 т. ржи, 102,243 т. ячменя, 77,813 т. овса, 711,915 т. картофеля, 171,758 т. сах. свекловицы и 421,378 т. лугового сѣна. Нѣкогда значительный вывозъ ячменя, въ особенности изъ Рейнгессена, съ каждымъ годомъ уменьшается, отчасти вслѣдствіе усилившагося спроса на него для пивовар. заводовъ Г. Стручковые плоды, въ особенности горохъ, воздѣлываются почти всюду, но болѣе всего въ Обергессенѣ, картофель въ особенности въ Рейнгессенѣ, и даютъ урожаи, превышающіе потребности страны. Высокаго развитія въ нѣкоторыхъ мѣстностяхъ достигло также огородничество, но гл. обр. воздѣлываніе цвѣтной и кочанной капусты, спаржи, огурцовъ, лукавицъ и т. д. Свекла воздѣлывается въ большомъ количествѣ, изъ масличныхъ растений въ особ. рапсъ, полевая рѣпа. Табаководство дало съ 679 гект. 1.137,413 килогр. сухихъ табачныхъ листьевъ на сумму 882,061 мар. Воздѣлываніе льна преобладаетъ въ Обергессенѣ. Плодоводство представляетъ доходную статью и процвѣтаетъ во всѣхъ 3 провинціяхъ. Еще значительнѣе винодѣліе, въ особ. въ Рейнгессенѣ, гдѣ вино служить однимъ изъ гл. продуктовъ вывоза. Виноградники занимали (1897) площ. въ 12,200 гект. и дали 310,023 гектол. винограднаго суслу на сумму въ 8.721,361 мар. Лугами и пастбищами наиболье изобилуетъ Обергессенъ, лѣсное хозяйство распространено всюду (исключая Рейнгессена). По даннымъ 1893 Г. имѣлъ: 88,11% строевого лѣса (48,31% листь. и 39,80% хвойнаго), 0,71% лѣсовъ средняго возраста и 11,18% мелкаго лѣса. Въ лѣсахъ много дичи: лани, кабаны, зайцы, кролики, выдры, лисицы, барсуки, дикія кошки, ястреба, глухари, тетерева, фазаны и др. Въ отношеніи скотоводства наиболье развито разведеніе рогатаго скота. Состояніе скотоводства выражается (1897) слѣд. цифрами: 56,002 лошадей, 324,626 головъ рог. скота, 271,595 свиней и 86,731 овецъ. Домашняя птица разводится всюду, пчеловодство лишь мѣстами (въ 1892: 32,407 ульевъ). Горное дѣло, процвѣтавшее въ Г. съ очень давнихъ поръ, наиболье развито въ Обергессенѣ; въ наст. время добываются гл. обр.: бурый уголь, жел. и марганцовыя руды и соль (хлористый натрій). Въ 1897 было добыто: 220,923 тонны бурога угля на сумму въ 550,716 мар. и 205,476 т. жел. руды на сумму въ 1.580,353 мар.; солеварни дали: 16,185 т. повар. соли на сумму въ 335,228 мар. Вниманія заслуживаютъ, наконецъ, весьма обширныя залежи торфа, ломки мрамора, гранита и сіенита.

Промышленность въ Г. значительна и постоянно увеличивается. Въ 1882 страна насчитывала 55,248 промышл. предприятий, изъ нихъ 48,311 главныхъ и 6937 побочныхъ. Значительная отрасль промышленности Г. производство чугуна, кот. добыто въ 1897 г. 41,503 тонны на сумму въ 2.407,114 мар., 23 чугу.-лит. завода произвели 17,375 т. литыхъ предметовъ на 3.233,733 мар. Въ томъ-же году было добыто 41,341 т. сѣрной кислоты на 744,138 мар. Кроме того, Г. производитъ: машины, котлы, плиты, стальные, жел. и др. металлич. литейныя издѣлія, освѣтительныя аппараты, швейныя машины, велосипеды, электр. машины, физич. приборы, экипажи, вагоны, телѣжныя оси и колеса, лакированную и окрашенную кожу, сѣдла и принадлежности къ нимъ, мебель тонкой и художественной работы, декоративныя принадлежности, портфели, чемоданы, саквояжи и др. кожаныя издѣлія, табакъ и сигары, всевозможныя химическіе продукты, какъ-то: уксусную кислоту, соли ея и метиловые препараты, хининъ, ультрамаринъ, соду, хлор. известь, анилинъ, анилиновыя краски и ализаринъ и мн. др., затѣмъ спички, мыло, лакъ, лаков. краски, типографскія и литографскія краски, вазелинъ, стеаринъ и стеариновыя свѣчи, целлюлоидныя издѣлія, обувь (значительный вывозъ въ Россію, Америку и въ особ. въ Австралію), шляпы и войлочные товары, муку, пиво (въ 1897: 154 пивовар. зав. дали 1.306,417 гектол.), водку (въ 1897: 264 винокур. зав. дали 18,841 гектол. чистаго алкоголя), шипучія вина, картофельную муку, крахмалъ, свекловичный сахаръ, суррогаты кофе (въ особ. цикорій), шоколадъ и какао, консервы, сыръ, различныя издѣлія ткацкой промышленности (имѣющей больше мѣстное значеніе), какъ-то: шерсть и шерстяную пряжу, хлопчатобум. ткани, полотно, позументные и чулочные товары, клеенку, кокосовыя циновки, ковры, корсеты, перчатки, металлич. пуговицы, солом. шляпы, токарныя издѣлія тонкой работы (изъ дерева и слоновой кости), каменные, глиняныя и стекл. издѣлія, цементъ, цементныя трубы, фаянсовая печи, стекл. бусы, обои, всевозможные сорта писчей бумаги, обыкновенную бумагу и бумажную массу; кромѣ того имѣются гончарныя заведенія, кирпичные заводы, обжигальни извести, литографскія, типографскія и нотопечатныя заведенія.

Торговля. Торговыхъ предприятий страна насчитывала 24,378. Вывозъ изъ Г. черезъ Бременъ составлялъ въ 1893 г. 1.168,669 мар., а ввозъ также черезъ Бременъ 2.374,042 мар.; послѣдній состоялъ преимущественно изъ табаку (1.069,471 мар.), овечьей шерсти и хлопка, кофе, риса, сигарныхъ ящиковъ, пробковаго дерева и пробковыхъ издѣлій, маслъ, въ особ. керосина. Въ 1893 въ 3 рейнскихъ портахъ (Майнцъ, Вормсъ и Бингентъ) подвозъ товаровъ составлялъ вверхъ по теченію 288,725 тоннъ, внизъ по теченію 83,448 т. Жел. дороги имѣли въ

1893 г. 964 км. длины, притомъ съ нормальной колеей 925 км.

Госуд. устройство и управленіе. Г., объявленный въ 1806 великимъ герцогствомъ, представляетъ въ силу закона отъ 17 дек. 1820 нераздѣльную конституционную монархію. Великій герцогъ — глава всего великогерцогскаго дома (на содержаніе двора расходуется 1.331,857 мар.), престоль переходитъ въ мужск. родъ. Различіе вѣроисповѣданій не влечетъ за собой никакого различія въ политич. и гражданскихъ правахъ. Законодательная власть раздѣлена между великимъ герцогомъ и народными представителями; послѣдніе образуютъ 2 палаты (въ силу закона отъ 8 нояб. 1872). Засѣданія палатъ происходятъ публично. Министры ответственны передъ палатами. Высшимъ госуд. учрежденіемъ является министерство. Высшей судебной инстанціей является оберландгерихтъ въ Дармштадтѣ, кромѣ того, имѣются 3 ландгерихта. Финансы за 1897—1900: ежегодный приходъ 37.378,159 мар., расходъ — 37.316,442 мар. Долгъ въ 1897 послѣ вычета актива составлялъ 138,1 милл. мар. Г. имѣетъ въ союзномъ совѣтѣ герм. имперіи 3 голоса и отсылаетъ 9 представителей въ нѣм. рейхстагъ. Армія въ силу конвенціи отъ 13 юня 1871 образуетъ 25 дивизію 11 армейскаго германскаго корпуса. Г. дѣлится на 3 провинціи: Штаркенбургъ, Обергессенъ и Рейнгессенъ съ 18 округами. Главный г. и резиденція Дармштадтъ. Литература. Walther, Das Grossherzogtum H. nach Geschichte, Land, Volk, Staat und Örtlichkeit (Дармшт., 1854); Dieffenbach, Das Grossherzogtum H. in Vergangenheit und Gegenwart (2 изд., Дармшт., 1884); Künzel, Das Grossherzogtum H. (2 изд. Сольдана, Гессенъ, 1893); Weidenhammer, Die Landwirtschaft im Grossherzogtum H. (Дармшт., 1882); топографич. карта Г. (1:50,000, 1832—50); гипсометрическая карты (1:250,000, 2 листа, 1874) изд. Бекера и великогерцогскаго кадастра (1889 и слѣд.); Lepsius, геологическая карта великогерцогства Г. (Дармшт., 1887 и слѣд.).

Гессенъ-Кассель. При раздѣлѣ Гессена, предпринятомъ ландграфомъ Филиппомъ Великодушнымъ передъ смертью 1567, старшій сынъ его, Вильгельмъ IV Мудрый (1567—1592), получилъ нижній Гессенъ, чѣмъ положено было основаніе отдѣльному Г.-К. владѣнію. Ландграфъ Вильгельмъ IX принималъ въ 1792 участіе въ войнѣ противъ Франціи; 1803 получилъ титулъ курфюрста подъ именемъ Вильгельма I, но по Тильзитскому миру Г.-К. сдѣлался составною частью вновь образованнаго королевства вестфальскаго; царствованіе расточительнаго и легкомысленнаго короля Жерома сопряжено было для страны съ тяжелыми финансовыми жертвами; но французское управленіе все-же принесло съ собою благодѣянія современнаго политическаго устройства, основаннаго на

равноправности всѣхъ гражданъ. Часть средняго сословія и бюргерства ничего непатріотичнаго не находила въ содѣйствіи проведенію реформъ, клонившихся ко благу государства, въ то время какъ дворянство рабски пресмыкалось передъ дворомъ. Гессенцы, однако, плохо мирились съ чужеземнымъ господствомъ, и когда 1813 послѣ лейпцигской битвы прорвалось народное недовольство, то Вильгельмъ I при возвращеніи своемъ послѣ семилѣтняго отсутствія встрѣтилъ самый восторженный пріемъ. На вѣнскомъ конгрессѣ Вильгельмъ получилъ свои прежнія земли, великое герцогство Фульду и титулъ курфюрста съ прибавкой „королевскаго высочества“. Овладевъ снова брадами правленія, курфюрстъ пошелъ по пути безпощадной реакціи: всѣ реформы и нововведенія вестфальскаго періода въ области финансовъ, обложенія, государственнаго устройства, образованія были уничтожены и удержаны лишь тѣ, которыя были направлены къ увеличенію налоговъ, правъ и доходовъ помѣстнаго дворянства. Словомъ, всѣ усилія были направлены къ возвращенію стараго порядка, существовавшаго до 1 ноября 1806. Господствующей страстью курфюрста была скудость, и онъ не стѣснялся прибѣгать къ мошенническимъ плутнямъ при распоряженіяхъ общественными суммами и жалованьемъ чиновниковъ и офицеровъ. Остатки, получавшіеся отъ экономіи въ расходованіи государственныхъ средствъ, поступали въ его собственную дворцовую кассу. Въ 1816 правительство предложило собранію государственныхъ сословій проектъ государственнаго устройства. Скоро, однако, собраніе это, ничего не добившееся, было распущено и уже болѣе не созывалось. Вильгельму I наследовалъ (1821) его единственный сынъ Вильгельмъ II, который своимъ произволомъ вызывалъ раздраженіе въ населеніи, оскорбленномъ вдобавокъ скандальной связью курфюрста. При такихъ обстоятельствахъ начались 1830, послѣ іюльской революціи, въ различныхъ мѣстахъ серьезныя волненія. Въ сентябрѣ курфюрстъ созвалъ собраніе государственныхъ сословій, которое въ октябрѣ представило правительству проектъ конституціи. Курфюрстъ, хотя и подписалъ конституцію, но перенесъ свою резиденцію въ Ганнау, назначивъ регентомъ наследнаго принца Фридриха Вильгельма. Послѣдній, также отличавшійся авторитарными стремленіями, болѣе всего думалъ о приумноженіи своихъ личныхъ доходовъ и во всемъ слѣдовалъ совѣтамъ Гассенпфлуга (ставшаго 1832 министромъ), оказывавшаго на него очень вредное вліяніе. Гассенпфлугъ постоянно изыскивалъ поводы для борьбы съ ландтагомъ, и каждая жалоба народныхъ представителей на ненавистное министерство влекла за собою распущеніе ландтага. Правительство вскакивало произвольными мѣрами и преслѣдованіями старалось сломить упорство оппозиціи. Фев-

ральская революція 1848 отразилась взрывомъ ненависти противъ системы произвола и злоупотребленій. Курфюрстъ призвалъ къ управленію новыхъ популярныхъ лицъ, часть необходимыхъ реформъ осуществилъ немедленно, другія были поставлены на очередь. Въ день открытія ландтага появился цѣлый рядъ декретовъ объ амнистіи, о религіозной свободѣ, объ уничтоженіи всѣхъ ограниченій, касающихся правъ петицій, собраній, свободы печати и т. п. Осенью изданъ былъ новый избирательный законъ, вводившій всеобщее и прямое избирательное право. Однако, курфюрстъ скоро оправился отъ испуга и 1850 снова было призвано къ власти министерство Гассенпфлуга. Возвращеніе Гассенпфлуга вызвало негодованіе въ ландтагѣ и во всей странѣ, но это нисколько не смущало министра, рѣшившагося неуклонно исполнить свою миссію, уничтоженія конституціи 1831 и реформъ 1848. Съ этой цѣлью 2 сент. 1850 былъ распущенъ ландтагъ, 4 сентября декретомъ курфюрста были повышены всѣ налоги и 7 сентября введено осадное положеніе. Курфюрстъ перенесъ изъ Касселя свою резиденцію въ Вильгельмсбадъ. Затѣмъ была распущена народная милиція, приняты строгія мѣры противъ печати и произведены многочисленныя аресты, а для усмиренія волненій правительство обратилось къ Австріи, двинувшей 1 ноября въ Г. отъ имени союзнаго сейма (Bundestag'a) 25-тысячный экзекуціонный корпусъ на помощь реакціи. Послѣ того какъ сопротивленіе народа было сломлено, экзекуціонный корпусъ союзнаго сейма покинулъ страну 1851. Въ мартѣ 1852 конституція 1831 вмѣстѣ съ добавленіями, внесенными въ 1848 и 1849 была отмѣнена, и 13 апр. 1852 была обнародована временная конституція, вводящая систему двухъ палатъ, права которыхъ, особенно въ области финансовыхъ вопросовъ, были сильно ограничены. При выборахъ въ новый ландтагъ правительство добилось слабого большинства. Между тѣмъ, курфюрстъ, въ своемъ стремленіи къ умноженію своихъ личныхъ денежныхъ средствъ, ставилъ разныя препятствія нормальному экономическому развитію страны, съ непонятнымъ упорствомъ запрещая устройство желѣзныхъ дорогъ и фабрикъ. Неоднократно онъ и прямо присваивалъ казенныя деньги, и такимъ образомъ политическій гнетъ соединялся для Г. съ экономическимъ разореніемъ. Государственный бюджетъ страдалъ отъ хроническаго дефицита, въ управленіи царилъ неограниченный произволъ, церкви и школа были насквозь проникнуты ортодоксальною нетерпимостью; всякая же оппозиція противъ господства реакціи быстро подавлялась.

1866 вспыхнула война между Австріей и Пруссіей. Ободренный обѣщаніями Австріи, сохранявшій вначалѣ нейтралитетъ, курфюрстъ послѣпшно двинулъ свои войска въ Ганнау. Въ отвѣтъ на это прусская дивизія

заняла 20 июня Кассель, а 23 июня курфюрстъ былъ привезенъ плѣнникомъ въ Штеттинъ, гдѣ онъ вынужденъ былъ заключить съ ненавистной ему Пруссіей договоръ, обезпечившій ему опредѣленное денежное содержаніе; Г. же 20 сент. 1866 г. былъ присоединенъ къ Пруссіи и сдѣлался составной частью новой провинціи Гессенъ-Нассау. См. Rommel, Geschichte von H. (Gota и Кассель, 1820—58, X т.); Wippermann, Kurhessen seit dem Freiheitskriege (Кассель, 1850); Röth, Geschichte von G. (2 изд., fortgesetzt von Stamfod, 1883—85); Grafe, Der Verfassungskampf in Kurhessen (Лейпцигъ, 1851); „Kurhessisches Urkundenbuch“, die wichtigsten Schriftstücke in der kurhessischen Verfassungsangelegenheit (Франкф. на М., 1861), „Kurhessen unter dem Vater, dem Sohne und dem Enkel“ (Гамб., 1860); Herpe, Kirchengeschichte beider Hessen (Марб., 1876—78, 2 т.); I. v. Schmidt, Die vormalig kurhessische Armeedivision im Sommer 1866 (Кассель, 1892); Strippelmann, Beiträge zur Geschichte Hessen-Kassels 1791—1814 (Марб., 1877—1878, II т.).

Гессенъ-Нассау (Hessen-Nassau), послѣ войны 1866 и въ силу постановленія отъ 7 дек. 1868 вновь образованная прусск. провинція, состоитъ изъ прежняго курфюршества Гессенъ, прежн. герцогства Нассау, бывшаго вольнаго г. Франкфурта и до того времени бавар. и великогерц. гесс. областей, площ. въ 15,694 кв. км., съ (1895) 1.756,082 жит. (съ 1890 приростъ населенія составляетъ 5,5%), изъ нихъ 27,3% катол. и 2,7% евр. Г. преимущественно гористая страна, достигающая 950 м. выс. (Шпессартъ, Рёнъ, Мейснеръ, Вестервальдъ, хребетъ Таунусъ и отроги Фогельскихъ горъ и др.), орошается р.: Майнъ и Рейнъ (ю. и з. граница, принимающій р. Кинцигъ и Ланъ, Везеръ и Фульда и др. Поля и сады заним. 39,8% всей поверхности, виноградники 0,24, луга 11,6, пастбища 3,8, лѣса 39,7%. Гл. занятія жит.: сельское хозяйство и скотоводство, обширное лѣсное хозяйство (въ гесс. областяхъ) и пользующея всемирной извѣстностью винодѣліе (въ Рейнгау виноградники заним. площ. въ 2967 гект., дали въ 1897 г. 52,884 гектол. виногр. суслу на сумму въ 3.518,642 мар.). Гл. продукты промышленнаго производства: сукна, золот., серебр. и ювелирные издѣлія, желѣзные и глиняные товары. Развитая торговля и горное дѣло; въ 1897 добыто: 382,561 тоннъ бураго угля на 1.453,975 мар., 643,503 т. жел. руды на 5.135,962 мар., 11,401 т. цинковой руды на 623,040 мар., 11,161 т. свинцовой руды на 1.388,054 мар., 119 т. мѣдной руды и 4434 т. марганцевой руды. Солеварни и заводы дали въ 1897: 3012 тоннъ повар. соли; 25,000 т. чугуна на 2.164,693 мар., 20,294 т. свинца на 4.733,834 мар., 32,113 килогр. серебра на 2.742,445 мар. и 82,249 т. сѣрной кислоты на 1.709,700 мар.; 43 чуг.-лит. заводовъ дали 50,649 т. литыхъ издѣлій на 11.217,325 мар., 4 саха-

рвар. зав. — 16,893 метрич. центн. сырого сахара, 367 винокур. зав. — 16,324 гектол. чистаго алкоголя. Въ Г. нѣск. прекрасныхъ курортовъ: Эмсъ, Сельтерсъ, Гомбургъ, Висбаденъ и др. Имѣются: университетъ (Марбургъ), 14 гимназій, 4 прогимназій, 4 реальн. гимназій, 3 реальн. училища, 15 реальн. прогимназій, 7 реальныхъ школъ и др. Г. распадается на 2 окр.: Кассель и Висбаденъ. Oberlandsgerechты въ Кассель и Франкфуртъ на Майнъ, кромѣ того въ Кассель 3, въ Франкфуртъ на Майнъ 5 ландсгерихтовъ. Гл. г. Кассель. См. „Handbuch des Grundbesitzes im Deutschen Reiche“, 11 выпускъ: Provinz H.-Nassau, bearbeitet von Kirstein und Gerland (Берл., 1895—96, 2 части).

Гессенъ-Рейнфельсъ-Ротенбургъ, старшая боковая линія Гессенъ-Касселя, основанная Эрнстомъ (младшимъ сыномъ ландграфа Морица), который получилъ 1627 Рейнфельсъ и по прекращеніи 1658 линій Ротенбургъ и Эмверге сдѣлался единственнымъ обладателемъ Ротенбургскаго Кварты, т. е. всѣхъ помѣстій и угодьевъ, предоставленныхъ младшимъ сыновьямъ ландграфа Морица. Линія угасла 1834 въ лицѣ Виктора Амедея, который оставилъ всѣ свои не-гессенскія владѣнія (Ратиборъ, Корвей и др.) въ наслѣдство племяннику своей 2-й супруги, принцу Виктору Гогенлое-Шиллингсфюрстъ (1845 герцогъ Ратиборскій). Доходы же съ находящагося въ Гессенъ Ротенбургскаго кварты 1848 отошли въ казну.

Гессенъ-Филипсталъ, младшая боковая линія Гессенъ-Касселя; основана Филиппомъ, 3 сыномъ ландграфа Вильгельма VI, 1685 и названа по его резиденціи Филипсталъ. Настоящій представитель ея съ 1868 ландграфъ Эрнстъ, род. 1846. Боковая линія этого дома, Г.-Ф.—Бархфельдъ основа 1721 Вильгельмомъ, 2-мъ сыномъ Филиппа. Настоящій представитель ея ландграфъ Алексій, род. 1829. Обѣ линіи получили 1880 отъ Пруссіи ренту въ 300.000 мар. и нѣсколько замковъ въ видѣ частнаго фидеи-коммиса.

Гессій Флоръ (Gessius Florus), получилъ въ 65 до Р. Х. при посредствѣ жены своей Клеопатры, подруги Пoppей, жены Нерона, прокуратуру Иудеи и вызвалъ въ 66 г. своими вымогательствами и произволомъ возстаніе евреевъ, окончившееся взятіемъ Иерусалима Титомъ въ 70 до Р. Х.

Гессусъ (Hessus), Геліусъ Эобанусъ (собств. Эобанъ Кохъ, назвался Геліусомъ по дню рожденія, воскресенью, а по мѣсту родины, Гессену — Г.), знаменитый новолатинскій поэтъ, род. 1488, ум. 1540. Отличаясь, какъ поэтъ, одинаково въ импровизаціяхъ и письменныхъ наброскахъ, былъ названъ Лютеромъ гех роётарум; изумительно владѣлъ латинскимъ языкомъ. Онъ находился въ дружбѣ съ самыми вліятельными гуманистами; но расходился съ ними, когда задѣвали, какъ напр. Эразмъ

его самолюбіе, или когда дружба, какъ съ Ульрихомъ фонъ Гуттенъ, казалась ему опасной. Къ реформациі онъ примкнулъ съ самаго начала, но болѣе изъ за личныхъ выгодъ, чѣмъ по внутреннему убѣжденію. Изъ его поэтическихъ произведеній, которыхъ бѣльшая часть собрана въ „Eobani Hessi oregum farragines duae“ (Швебишъ-Галль, 1533), можно упомянуть „Sylvae“, сборникъ эпиграммъ, идиллій и стихотвореній на разные случаи; „Hegoiden“, письма святыхъ отъ Маріи до Кунигунды, супруги императора Генриха II, доставившія ему прозвище „нѣмецкаго Овидія“; переводы, изъ которыхъ особенно славятся псалмы (Марб., 1537, болѣе 40 изд.) и „Иліада“ (Базель, 1540 и др.) Письма его издали Драко (Марб., 1543) и Камерариусъ въ трехъ сборникахъ (Лейпц., 1557, 1561 и 1568). См. M. Hertz, Helius Eoban Hesse (Берл., 1860); Schwertzell, Helius Eob. H., ein Lebensbild (Галле, 1874); Krause, Helius Eob. H., sein Leben und seine Werke (Гота, 1879, 2 т.).

Гессъ (Hesse), Л. Александръ, франц. живописецъ, племянникъ пред., род. 1806, ум. 1879, ученикъ Гро, затѣмъ учился въ Венеціи и приобрѣлъ извѣстность картиной: „Похороны Тиціана“ (Салонъ, 1833). Онъ старался держаться середины между историческимъ и романтическимъ направленіями, но картины его слишкомъ заглажены. Между лучшими считаются: „Леонардо де Винчи“, „Смерть Бриссона“, „Осада Вейрута Крестоносцами“ (Версаль). Въ церкви св. Сьюльпиціи онъ исполнилъ цѣлый циклъ религиозныхъ картинъ.

2) Г. (Gess), Вольфъ Фридр., протест. теологъ, 1819—91, въ 1880—85 занималъ должность генераль-суперинтенданта Познани, написалъ между прочимъ „Die Lehre von der Person Christi“ (Баз., 1856); „Christi Person und Werk“ (1870—87, 3 т.); „Die Inspiration der Heiden der Bibel“ (1892).

3) Г. Генрихъ фонъ, живописецъ, братъ предыд., род. 1798, ум. 1863, учился въ Мюнхенской академіи, писалъ б. ч. картины религиознаго содержания и исполнилъ множество фресокъ и картинокъ церковной живописи по стеклу для регенсбургскаго собора. Эти картины составили эпоху въ исторіи новѣйшей живописи по стеклу. Композиціи Г. отличаются простотой, но вмѣстѣ съ тѣмъ грандіозностью замысла.

4) Г., Георгъ, америк. скульпторъ, род. 1823 въ Германіи, былъ мѣдникомъ въ Дармштадтѣ и учился рисованію въ воскресной школѣ. 1850 онъ выселился въ Сѣв. Америку и тамъ рѣзбой мебели зарабатывалъ себѣ столько, что могъ въ теченіе четырехъ лѣтъ учиться скульптурѣ въ Мюнхенѣ у Видмана. Затѣмъ онъ вернулся въ Нью-Йоркъ. Работы его носятъ романтический характеръ шванталеровской школы. Изъ нихъ замѣчательны: статуи Эхо и Лорелей, аллегорическій бюстъ: Водяная лилія, статуя молодого Гете и горельефъ: Прерванная молитва.

5) Г. Германъ, химикъ, род. 1806 въ Женевѣ; учился въ Дерптѣ, гдѣ окончилъ курсъ по медицинскому факультету. 1826 отправился въ качествѣ врача въ Иркутскъ, гдѣ пробылъ два года, а затѣмъ вернулся въ Петербургъ, гдѣ былъ назначенъ адъюнктомъ академіи наукъ. 1832 сдѣланъ проф. педагогич. института и горнаго корпуса. 1834 сдѣланъ ордин. академикомъ, въ этомъ званіи пробылъ до смерти 1850. Роль Г. въ химіи была оцѣнена лишь недавно проф. Оствальдомъ. Эта роль заключается прежде всего въ томъ, что Г. установилъ главнѣйшіе основные принципы термехиміи. 1840 Г. высказалъ слѣдующее положеніе: количество теплоты, выделяющейся при химическомъ явленіи, остается однимъ и тѣмъ же, независимо отъ того, происходитъ ли данное явленіе сразу или въ нѣсколько фазъ, сколь угодно другъ отъ друга отдѣленныхъ. Это начало „постоянства тепловыхъ суммъ“ и есть то начало, на основаніи котораго въ настоящее время вычисляется теплота образованія и разложенія большинства химическихъ соединений. Кромѣ этого важнаго начала, Г. принадлежитъ еще начало термонеутральности, заключающееся въ отсутствіи какой бы то ни было тепловой реакціи при процессахъ солевого двойного обмѣна. Работы Г. были долгое время въ полномъ забвеніи, отчасти благодаря тому, что сдѣланныя имъ важныя открытія онъ хотѣлъ распространить на область фактовъ, къ которымъ эти открытія не могли быть примѣняемы. Во всякомъ случаѣ разборъ трудовъ Г. даетъ право считать его первокласснымъ ученымъ XIX вѣка и отцомъ современной термехиміи.

6) Г., Евгений, живописецъ, род. 1824, ум. 1862, учился въ Мюнхенской академіи, а затѣмъ въ Брюсселѣ, писалъ преимущественно охотничьи и батальныя картины. Изъ нихъ замѣчательны: „Нападеніе шведовъ при Дахау“ и „Французскіе кирасиры во время пожара Москвы“ (нов. пинакотека въ Мюнхенѣ).

7) Г., Иог. Яковъ, извѣстный теологъ-писатель, 1741—1828, уроженецъ Цюриха, извѣстенъ какъ первый, проложившій путь литературѣ о жизни Иисуса Христа своею „Geschichte der drei letzten Lebensjahre Jesu“ (Цюр., 1768—73, 6 частей), которая вмѣстѣ съ „Jugendgeschichte Jesu“ (1773), вошла въ составъ обширной „Lebensgeschichte Jesu“ (8 изд., 1822—23, 3 тома) — сочиненія, которое современникамъ казалось очень новымъ, а позднѣйшему поколѣнію — старовѣрскимъ, но благодаря своему осторожному изложенію, въ теченіе полувѣка удовлетворяло благочестивой потребности въ Германіи. См. Escher, J. J. H., Skizze seines Lebens und seiner Ansichten (Цюр., 1837).

8) Г., Карлъ, живописецъ, род. 1801, ум. 1874, художественное образованіе получилъ въ Мюнхенѣ, его сцены изъ жизни

въ горахъ отличаются поэтичностью замысла, правдой и мѣткой характеристической лицъ.

9) Г., Карлъ Адольфъ Генрихъ, нѣм. живописецъ, род. 1769, ум. 1849, учился по старымъ мастерамъ, путешествовалъ по Турціи, Венгрии и Россіи и специализировался на изображеніи лошадей. Изъ произведеній его слѣдуетъ назвать его этюды для любителей лошадей, „Прохождение уральскихъ казаковъ черезъ Богемію“ и лошадиныя головы въ натуральную величину. Онъ былъ преподавателемъ вѣнской академіи художествъ.

10) Г., Карлъ Эрнстъ Кристофъ, граверъ, род. 1755, ум. 1828, учился въ Мангеймѣ у рѣшника и медальера Голейзена, затѣмъ занялся гравированьемъ; работалъ въ Дюссельдорфѣ и Мюнхенѣ и посѣтилъ Италию. Онъ исполнилъ пунктиромъ многія картины, съ Жерара Доу, Гвидо Рени, Рубенса, Рафаэля, Пальмы, Эйка и др.

11) Г., Людвигъ, швейц. живописецъ и скульпторъ, род. 1760, ум. 1800, былъ мясникомъ, но побуждаемый Саломономъ Геснеромъ, сталъ учиться живописи. 1794 посѣтилъ Флоренцію и Римъ. Изъ его альпійскихъ пейзажей замѣчательны: видъ Монблана, долина Рютли и капелла Телля. Онъ исполнялъ также пейзажи о-фортномъ.

12) Г., Огюстъ, франц. живописецъ, род. 1795, ум. 1869, ученикъ Гро, получилъ 1818 римскую премію за картину: „Филемонъ и Бавкида“; написалъ нѣсколько удачныхъ историческихъ картинъ: но затѣмъ перешелъ къ направленію Энгра и сталъ писать б. ч. картины религіознаго содержанія, которыя находятся въ многихъ церквяхъ Парижа.

13) Г., Петръ, нѣм. живописецъ, род. 1792, ум. 1871, уже на 10-мъ году исполнялъ гравюры животныхъ, окончилъ образованіе въ мюнхенской академіи. Во время походовъ 1813 — 15, въ которыхъ онъ принималъ участіе, Г. рисовалъ сцены съ натуры. Впослѣдствіи онъ совершилъ путешествіе по Швейцаріи и Италиі. Г. написалъ много историческихъ картинъ изъ эпохи наполеоновскихъ войнъ, между прочимъ „Донскіе казаки съ плѣнными французами“. По приглашенію Императора Николая I, Г. пріѣхалъ въ Россію и въ 8 оольшихъ картинахъ изобразилъ событія 12-го года. Его произведенія отличаются обдуманной композиціей, жизненностью и отличными колоритомъ.

14) Г. Рихардъ, род. 1835; съ 1869 преподаетъ лѣсоводство въ гиссенскомъ университетѣ. Весьма плодовитый писатель, изъ работъ котораго наибольшій интересъ представляютъ: „Der Forstschutz“ (Лейпц., 1878; 3 изд., 1896—1900, 2 т.); „Encyclopädie und Methodologie der Forstwissenschaft“ (Нёрдлинг., 1885—92, 3 т.); „Die Eigenschaften und das forstliche Verhalten der wichtigern im Deutschland vorkommenden Holzarten“ (Берл., 1883, 2 изд., 1892). Кромъ того, Г. обработалъ 4-е изд. „Лѣсо-

возвращенія“ К. Гейера (Лейпц., 1893; рус. перев. В. Добровлянскаго, Спб., 1898).

Гессы, германская народность, давшая имя области Гессену, чисто нѣмецкаго происхожденія, обитала по рр. Лану, Эдеру, Фульдѣ и Веррѣ, по нарѣчію составляетъ переходъ отъ верхне-нѣмецкаго къ нижне-нѣмецкому; на нарѣчій гессовъ написанъ важнѣйшій памятникъ старо-нѣмецкой поэзіи „Hildebrandslied“. Г. примыкали къ франкамъ. См. Wenck, „Hessische Landesgeschichte“ (Франкф., 1783—1803, 3 т.); Landau, „Beschreibung des Hessengaues“ (Кассель, 1757).

Гестели, сел. въ Венгрии, близъ г. Токая. Здѣсь 16 іюля 1849 г. ген. Граббе, преслѣдуя венгерцевъ, наткнулся на всю сѣв. венгерскую армію Гёргея, атаковалъ ее, но былъ отбитъ съ большимъ урономъ.

Гестія (*Estia*), у грековъ богиня домашняго очага

и огня въ очагѣ, принадлежавшая къ двѣнадцати высшимъ божествамъ, старшая дочь Крона и Реи, сестра Зевса. Она была проглочена своимъ отцомъ и спасена хитростью Реи. Какъ богиня чистаго огня, Г. была дѣвицей; Аполлонъ и Посидонъ сватались за нее, но она дала клятву навсегда остаться дѣвушкой. Посвященный ей очагъ былъ средоточіемъ всей домашней жизни, вслѣдствіе этого, она считалась богиней домовитости и домашняго счастья. Такъ какъ жертвы богамъ приносились на очагѣ, то ей, какъ покровительницѣ жертвоприношеній, въ началѣ и въ концѣ жертвенной трапезы, приносились священные дары. Давая торжественную клятву, греки клялись очагомъ и его богиней; при заключеніи договоровъ Г. призывалась прежде всѣхъ другихъ боговъ. Очагъ былъ мѣстомъ убѣжища умоляющихъ о защитѣ, и Г., вмѣстѣ съ Зевсомъ, была защитницей преслѣдуемыхъ. Естественно, что богиня-покровительница дома стала также покровительницей общины. Вслѣдствіе этого, въ греческихъ государствахъ Пританей всегда былъ по-



Веста Джустиньяни (Римъ).

священъ Г.; здѣсь воздвигался жертвенникъ, на которомъ въ честь ея поддерживался вѣчный огонь; съ этого жертвенника выселявшіеся изъ отечества колонисты брали огонь для очага будущаго своего поселенія. У римлянъ богиня, соотвѣтствующая Г., называлась Вестой (см.). Художественныя изображенія Г., соотвѣтственно чистому и цѣломудренному характеру этой богини, должны были, конечно, носить на себѣ отпечатокъ самой строгой нравственности. Ее изображали, обыкновенно, сидящей или стоящей въ спокойной позѣ, съ серьезнымъ выраженіемъ лица, всегда въ полномъ одѣяніи. Статуи ея въ древности были рѣдки; знаменитѣйшая изъ нихъ принадлежала Скопасу. Изъ сохранившихся статуи ни одну нельзя еще съ достовѣрностью назвать изображеніемъ Г. Ее видятъ (безъ достаточнаго, впрочемъ, основанія) въ такъ наз. Vesta Giustiniani въ музеѣ Торлонья, въ Римѣ. Это статуя строгого стиля, изображающая одѣтую женщину, относится приблизительно къ эпохѣ фронтонныхъ фигуръ Зевсова храма въ Олимпіи и родственна съ ними по формѣ. На римскихъ монетахъ Г. является обыкновенно съ палладіемъ и simpulum. См. Preuner, Hestia-Vesta (Тюбинг., 1864) и въ „Lexikon der griechischen Mythologie“ Roscher'a, т. I, столб. 2605, сл.

Гѣсть (Höst), Генсъ Крагъ, датскій историкъ, род. 1772, ум. 1844, былъ однимъ изъ основателей скандинавскаго литературнаго общества и дѣйствовалъ въ смыслѣ объединенія трехъ сѣверныхъ государствъ. Изъ его сочиненій слѣдуетъ замѣтить: „Grev Sruensee of hans Ministerium“ (Копенгагенъ, 1824, 3 т., нѣм. изд. Лейпц., 1826); „Eridringer om mig og mine Samtidige“ (1835).

Гесъ (Ges), иначе соль бемоль. Аккордъ Гесъ-дуръ (ges-dur) то есть соль бемоль мажоръ, состоитъ изъ трехъ звуковъ, ges-b-des (sol bémol, si bémol, ré bémol). Ges-dur, какъ выраженіе тональности, обозначается бемолями на si, mi, la, ré, sol и до рядомъ съ ключевымъ знакомъ.

Гесъ-моль (Ges-moll), иначе sol bémol minor. Аккордъ ges-moll состоитъ изъ трехъ звуковъ: ges-heses-des (sol bémol, si double bémol, ré bémol). Ges-mol, какъ выраженіе тональности, обозначается пятью бемолями и двумя дубльбемолями въ послѣдовательномъ порядкѣ по квартамъ рядомъ съ ключевымъ знакомъ.

Гѣтаканаль (Göta каналъ), см. Готскій каналъ.

Гѣталандъ (Göthaland), см. Готландъ.

Гѣталсъ (Goethals), Феликсъ Викторъ, бельгійскій юристъ, род. 1799, ум. 1872. Имъ написаны: „Lectures relatives à l'histoire et de la politique en Belgique et dans les pays limitrophes 1818—1837“ (Брюсс., 1837—1838, 4 т.); „Histoire des lettres, des sciences et des arts en Belgique“ (1840—44, 4 т.); „Notice historique sur la vie et les travaux

de Simon Stevin de Bruges“ (1841); „Dictionnaire généalogique et héraldique des familles nobles du royaume de Belgique“ (1849—52, 4 т.), часть этого сочиненія, подъ названіемъ „Histoire généalogique de la maison de Hornes“ вышла въ свѣтъ отдѣльнымъ изданіемъ въ 1848; „Miroir des notabilités nobiliaires de Belgique, des Pays-Bas et du nord de la France“ (1857—62, 2 т.); „Archéologie des familles de Belgique“ (1864—67) и анонимно написала „Indicateur nobiliaire de Belgique, de France, etc.“

Гѣтаэльфъ (Götaelf), см. Готэльфъ.

Гѣтитъ, игольчатая желѣзная руда, минералъ изъ группы водныхъ окисловъ желѣза, кристаллизуется въ ромбич. системѣ, большею частью въ столбчатыхъ, игольчат., волосистыхъ, рѣже тонкихъ пластинчатыхъ формахъ, сростающихся въ друзы, пучки и пр.; еще чаще въ видѣ почковидныхъ, гроздевидныхъ, сферическихъ агрегатовъ игольчатого или волокнистаго сложенія. Желтоватыхъ темныхъ, буроватыхъ оттѣнковъ, непрозраченъ или слабо просвѣчиваетъ по краямъ, съ бурой чертой, алмазнымъ, шелковистымъ блескомъ; тв. 5—5,5; уд. в. 3,8—4,2; состоитъ изъ водной окиси желѣза $Fe_2 O_3 + H_2 O$; иногда съ примѣсью марганца и кремнезема. Отличается отъ лимонита, или бурого желѣзняка кристаллической структурой и инымъ отношеніемъ воды къ окиси желѣза. Вообще, какъ и послѣдній, составляетъ прекрасную желѣзную руду, но встрѣчается несравненно рѣже лимонита. Въ Россіи красивыя кристаллы на Волкѣ-островѣ (Онежское озеро).

Гѣте (Goethe), 1) Германъ, помологъ, род. 1837. Послѣ разнообразной преподавательской дѣятельности, занявъ, съ 1888, мѣсто завѣдующаго биологическимъ отдѣломъ опытной станціи по винодѣлію въ Вѣнѣ. Написалъ длинный рядъ руководствъ по плодоводству, винодѣлію и ампелографіи. Среди нихъ болѣе извѣстны: „Ampelographisches Wörterbuch“ (Вѣна, 1876); „Handbuch der Ampelographie“ (2 изд., Берл., 1887); „Der Obstbaum“ (3 изд., Веймаръ, 1889) и др. Кромѣ того онъ редактировалъ различныя періодическія изданія, посвященныя винодѣлію.

2) Г., Иоганнъ Вольфгангъ, одинъ изъ величайшихъ европейскихъ поэтовъ и писателей, род. 28 авг. 1749 во Франкфуртѣ на М., умеръ 22 марта 1832 въ Веймарѣ. Его отецъ, юристъ, занимавшійся частными дѣлами, жилъ въ собственномъ домѣ на Франкфуртскомъ Гиршграбенѣ. Честолюбивое стремленіе занимать почетное мѣсто среди своихъ согражданъ побудило отца Г. приобрести во время войны за австрійское наслѣдство отъ имп. Карла VII званіе имперскаго совѣтника, а 1748 онъ женился на 17-ти лѣтней дочери шульгейса (старосты) Иоганна Вольфганга Текстора, Катаринѣ Елизаветѣ. Поэтъ былъ первымъ сыномъ отъ этого брака. Отецъ Г., холодный, серьезный, даже пе-

дантичный и жесткий, но обладавший неустрашимым мужеством, энергическим правдолюбием и неутомимым стремлением къ образованию, представлялъ рѣзкую противоположность веселому, живому темпераменту и теплой сердечности своей жены, имѣвшей въ этомъ отношеніи весьма благотворное вліяніе на сына.

Ранняя молодость Г. протекала при условіяхъ и отношеніяхъ, рано возбудившихъ фантазію ребенка и способствовавшихъ быстрому развитію его духовныхъ дарованій. Стремленіе къ полному фантазіи изображенію и мѣткому усвоенію внѣшняго міра, бывшее характерною особенностью Г. и впоследствии, замѣчается уже въ сохранившихся сочиненіяхъ его школьныхъ годовъ (см. *Labores juveniles*“, изданіе Вейсмана, Франкф., 1846). Французская пьеса, романъ въ письмахъ нѣсколькихъ братьевъ и сестеръ, живущихъ въ разныхъ странахъ и ведущихъ переписку на различныхъ языкахъ, поэма въ прозѣ „Joseph“ и многочисленныя стихотворенія свидѣтельствовали о рано пробудившемся стремленіи къ поэтическому творчеству (сохранилось только „*Höllenfahrt Christi*“, 1765).

Намѣченный отцомъ планъ жизни Г. непоколебимо требовалъ юридическаго образованія. Для этого былъ выбранъ университетъ Лейпцига. Въ окт. 1765 г. 16-ти лѣтній Г. пріѣхалъ въ Лейпцигъ. Занятія сначала шли прилежно, затѣмъ небрежнѣе. Его общее образованіе, по сравненію со скудостью тогдашняго университетскаго преподаванія, ушло слишкомъ далеко впередъ. Къ школьной логикѣ и философіи онъ чувствовалъ непреодолимое отвращеніе. Даже съ началами юриспруденціи отецъ его, еще дома, настолько хорошо ознакомилъ, что юридическія лекціи казались Г. скучными и бесполезными. Беришъ, учитель одного знатаго юноши, побудилъ Г. къ лирическому творчеству, при чемъ требовалъ отъ него краткости и опредѣленности выраженій. Подъ впечатлѣніемъ нѣсколькихъ событій, пережитыхъ Г. въ родномъ городѣ, написана первая комедія Г. „*Die Mitschuldigen*“. Любовныя приключенія въ Лейпцигѣ тоже способствовали созрѣванію его поэтическаго таланта: они нашли себѣ выраженіе въ маленькой пасторальной пьесѣ: „*Die Laune des Verliebten*“, единственной работѣ, которую Г. закончилъ во время пребыванія въ Лейпцигѣ. Тяжелая болѣзнь заставила его въ концѣ 1768 оставить Лейпцигъ. Въ Лейпцигѣ Г. сталъ въ болѣе прочную связь съ современной литературой и замѣнилъ слѣпое поклоненіе нѣкоторымъ старымъ писателямъ сознательнымъ почитаніемъ Лессинга, Винкельмана, Виланда. Путешествіе въ Дрезденъ 1767 для ознакомленія съ знаменитой картинной галлереей, много способствовало развитію его художественнаго чувства. Болѣзнь Г. продолжалась въ теченіе всего 1769 г. Отчасти подъ вліяніемъ матери, сдружившейся между тѣмъ съ пѣтистической, склонявшейся къ герн-

гутерству дѣвицей Клеттенбергъ, отчасти благодаря личному знакомству съ этой послѣдней, Г. на короткое время подчинился туманно-религіозному направленію и много занимался изученіемъ книгъ по мистикѣ и алхиміи. Только впоследствии, именно въ „*Фаустѣ*“, замѣтны отзвуки этихъ занятій.

Весной 1770 Г. поступилъ въ страсбургскій унив., гдѣ по плану отца долженъ былъ закончить свое юридическое образованіе полученіемъ степени доктора. Здѣсь Гердеръ (см.) открылъ передъ нимъ новыя взгляды на поэзію и литературу. Онъ уяснилъ Г. значеніе народной поэзіи, далъ ему понять величіе Гомера и Шекспира, познакомилъ съ изданными Макферсономъ пѣснями Оссиана. Уже въ эту пору Г. стоитъ на высокой ступени развитія. Изученіе Шекспира помогаетъ ему выработать планъ для обработокъ въ драму жизни Геца ф. Берлихингена (см.); онъ начинаетъ писать первые наброски „*Фауста*“; собираетъ народныя пѣсни и съ страстнымъ интересомъ изучаетъ старинное искусство и искусство Германіи. Могучаго расцвѣта достигаетъ юношеская лирика Г., благодаря его любви къ Фридриху Брюнонъ (см.). Когда въ авг. 1771 занятія были окончены диспутомъ на тезисы и пріобрѣтеніемъ знанія лиценціата правъ, Г. разстался со своей возлюбленной, въ сознаніи, что эта связь остановитъ его шестіе впередъ на открывшейся передъ нимъ дорогѣ.

По возвращеніи во Франкфуртъ, Г. вступилъ въ корпорацію адвокатовъ, но очень мало занимался этимъ дѣломъ, отдавшись всецѣло литературѣ. Въ окт. онъ началъ первоначальную обработку „*Gottfried von Berlichingen mit der eisernen Hand*“, сохранившуюся и напечатанную уже чрезъ полстолѣтія. Въ маѣ 1772 онъ переѣхалъ въ Вецларъ, гдѣ по отцовскому плану поступилъ на службу практикантомъ при имперскомъ камерномъ судѣ и гдѣ серьезно опасностью ему грозила новая вспыхнувшая любовь къ Лоттѣ Буффъ, дочери вецларскаго окружнаго судьи, раньше невѣстѣ Кестнера, любовь, плодомъ которой было нѣсколько времени спустя сочиненіе „*Вертера*“ Но онъ сбросилъ съ себя и это увлеченіе и вернулся во Франкфуртъ. Здѣсь наступаетъ теперь періодъ наибольшаго подъема поэтическихъ дарованій и почти неисчерпаемаго творчества. Въ эту пору Г. впервые рѣшается выступить въ печати. Появляется его статья „*Von deutscher Baukunst D. M. Erwini a Steinbach*“ (1772, съ помѣткой 1773); далѣе, брошюры: „*Brief des Pastors zu * * * an den neuen Pastor zu * * **“ и „*Zwo wichtige, bisher unerörterte biblische Fragen*“ (1773). Въ первые мѣсяцы 1773 Г. окончилъ вторую обработку трагедіи „*Götz von Berlichingen*“ (1773; 2 изд. Франкф., 1774), вышедшую изъ печати въ іюнѣ. „*Гецъ*“ представляетъ сильную и проникнутую всей теплотой и свѣжестью самостоятельнаго по-

этического таланта попытку дать нѣмецкую драму по образцу шекспировскихъ хроникъ. Сюжетъ, почерпнутый изъ волнующейся, мятежной эпохи, изображеніе характера, предоставленнаго въ силу природныхъ склонностей честной самопомощи, богатство поэтическихъ деталей и колоритность — все это въ одинаковой степени вызывало вниманіе и возбуждало удивленіе. Чтобы послѣ брака Кестнера съ Лоттой избавиться отъ мучительныхъ воспоминаній и все еще неутихшей страсти, чтобы освободиться отъ элементовъ самоубицтва, волновавшихъ въ ту эпоху „бури и натиска“ почти все нѣмецкое юношество, Г. написалъ въ нѣсколько дней романъ „Die Leiden des jungen Werther“ (Лейпц., 1774). Глубина настроеній, теплота и естественность деталей и ясная красота стиля превосходили все, что дала въ поэтической прозѣ до того времени нѣмецкая литература. Восторженный приѣмъ романа публичкой соотвѣтствовалъ его достоинствамъ; появленіе его составило эпоху не только въ литературѣ, но и въ жизни тогдашняго общества въ Германіи и другихъ странахъ, ибо удивительно вѣрно выразило настроеніе умовъ всей интеллигентной молодежи. Между тѣмъ, появились его небольшія сатиры въ драматической формѣ: „Prolog zu den neuesten Offenbarungen Gottes“ (1774); „Neu eröffnetes moralisch-politisches Puppenspiel“ (1774), заключающее „Des Künstlers Erdenwallen“, „Jahrmaktsfest in Plundersweilen“ и „Pater Bery“. Двѣ другихъ пьесы въ этомъ жанрѣ, „Satyros oder der vergötterte Waldteufel“, сатира противъ проповѣдниковъ первобытной жизни à la Руссо, и „Hanswurst Hochzeit“, въ то время остались не напечатанными. Триумфъ, который доставила Виланду (см.) его „Alceste“, далъ поводъ къ фарсу „Götter, Helden und Wieland“ (1774). Въ часы болѣе высокаго вдохновенія разрабатывались наброски „Фауста“ и созданы планы и отрывки трагедій „Mahomet“ и „Prometheus“, и эпоса „Der ewige Jude“. Первой крупной работой, послѣдовавшей за „Вертером“, была пьеса „Clavigo“ (Лейпц., 1774), обнаружившая, однако, при сравненіи съ прежними главными произведеніями, нѣкоторый упадокъ кипучей силы и духовнаго изобилія.

Рядъ близкихъ и дружескихъ связей съ женщинами поддерживалъ въ поэтѣ неясное, смутное настроеніе потребности въ чувствѣ любви. Съ полною силою въ немъ вспыхнула снова страсть уже зимою 1774—1775, когда онъ познакомился съ Елизаветой (Лили) Шенманъ, дочерью франкфуртскаго банкира. Г. съ одной стороны не могъ преодолѣть развившагося уже въ немъ отпаденія къ браку, съ другой — не рѣшался разстаться со своей возлюбленной. Въ это время, испытывая и другія сердечныя разочарованія, Г. написалъ „Stella, ein Schauspiel für Liebende“ (Берл., 1776), гдѣ цвѣтущій юностью образъ Стеллы — изображеніе Лили. Но вѣншее обстоятельство вывело

его изъ внутренней борьбы, которая отравила его существованіе. Въ сент. 1775 онъ получилъ формальное приглашеніе къ веймарскому двору и въ началѣ ноября пріѣхалъ въ Веймаръ, бывший тогда средоточіемъ всего, что было выдающагося въ литературѣ, наукѣ и искусствѣ. Молодой герцогъ Карлъ Августъ, полный силы и энергіи, соединявшій со свѣжей жизнерадостностью живѣйшій интересъ къ явленіямъ умственной жизни, быстро сдѣлалъ Г. своимъ довѣреннымъ лицомъ и другомъ. 11 июня онъ подписалъ приказъ о назначеніи Г. тайнымъ посольскимъ совѣтникомъ, съ правомъ засѣданія и голоса въ тайномъ совѣтѣ. Уже въ первые мѣсяцы своей придворной жизни въ Веймарѣ, поэтъ почувствовалъ, какой разладъ господствуетъ между его стремленіемъ къ поэтическому творчеству и жизнью при дворѣ и служебною дѣятельностью. Отъ удовольствій двора Г., уже послѣ перваго года, могъ до нѣкоторой степени уклоняться, но должностныя обязанности держали его въ своихъ цѣпяхъ. Онъ былъ, если не по имени, за то на самомъ дѣлѣ первымъ министромъ Карла Августа. Дѣла комиссіи путей сообщения, строительнаго вѣдства, управленія горными промыслами и лѣсами, военной комиссіи — постепенно перешли въ его завѣдываніе; въ іюнѣ 1782 (за два мѣсяца передъ тѣмъ ему пожаловано дворянство) Г. назначенъ и предсѣдателемъ суда. Въ увлеченіи, съ которымъ Г. отдавался возложеннымъ на него дѣламъ, несомнѣнно заключался большой ущербъ творческому настроенію, но оно во многихъ отношеніяхъ благотворно дѣйствовало на его внутреннее развитіе. Въ первые годы жизни въ Веймарѣ Г. испыталъ нѣсколько мимолетныхъ сердечныхъ привязанностей, но болѣе глубокое чувство сближало его съ Шарлоттой ф. Штейнъ. 1776 Г. уже былъ постояннымъ другомъ семьи Штейновъ и общество талантливой, пробуждавшей въ немъ высшія стремленія женщины стало для Г. необходимымъ потребностью. Дружба перешла въ любовь и воспоминаніе о ней со всею прелестью сохранено навѣки въ письмахъ Г. къ Шарлоттѣ ф. Штейнъ. Въ это же время Г. ревностно начинать заниматься естественной исторіей. Сначала онъ работаетъ по минералогіи и геологіи, далѣе занимается ботаникой, анатоміей, остеологіей, и съ особенной страстью — теоріей красокъ. Эти занятія еще болѣе сокращаютъ тѣ немногіе часы, которые могли бы быть посвящены поэтическому творчеству. Въ первый веймарскій періодъ 1776—80, сначала казалось, что у поэта хватить силы и времени только для небольшихъ пьесъ на разные случаи, удовлетворявшихъ непосредственно поэтическимъ запросамъ дня. Хотя нѣкоторыя изъ этихъ пьесъ, напр. жанровая драма „Die Geschwister“ (1776) и подымались надъ общимъ уровнемъ, а легкія комическія пьесы съ пѣніемъ: „Lila“ (1777); „Der Triumph der Empfindsamkeit“ (1778);

дышали прежнимъ богатствомъ фантази, все это не могло, однако, доставить самому поэту внутренняго удовольвенія. Онъ не рѣшался приступить къ разработкѣ широко намѣченныхъ плановъ, привезенныхъ въ неоконченномъ видѣ изъ Франкфурта („Egmont“, „Faust“, „Der ewige Jude“). За то онъ началъ 1777 романъ „Wilhelm Meister“, а 1779 написалъ въ первой (прозаической) обработкѣ драму „Iphigenie auf Tauris“. „Ифигенія“ была первымъ болѣе явнымъ признакомъ внутренняго поворота въ поэтическомъ творествѣ Г.

Въ сент. 1779 Г. предпринялъ съ герцогомъ путешествіе въ Швейцарію. По возвращеніи началась новая во всѣхъ отношеніяхъ жизнь. Поэтическое творчество испытываетъ новый подъемъ. Наряду съ оперетами и пьесами съ пѣніемъ „Jery und Bätely“, „Die Fischerin“, „Scherz, List und Rache“, Г. все время работалъ надъ „Вильгельмомъ Мейстеромъ“ и началъ драму „Torquato Tasso“. Трагедія „Elpenor“ и эпическая поэма „Die Geheimnisse“, начаты тогда же, не были окончены. Чѣмъ дальше, тѣмъ яснѣ становится для него невозможность выполнить цѣлый рядъ болѣе крупныхъ поэтическихъ замысловъ, безъ удаленія отъ дѣлъ и полнѣйшаго ухода въ самого себя. Стремленіе къ сосредоточенію и уясненію, къ расширенію и исправленію возрѣвнй своихъ на жизнь и искусство, нѣкоторое недовольство веймарскими условіями—все усилило его желаніе уѣхать въ Италію. 3 сент. 1786 Г. выѣхалъ изъ Карлсбада и отправился „въ горы“. Онъ проѣхалъ черезъ Регенсбургъ, Мюнхенъ, Иннсбрукъ и Бреннеръ, черезъ Гардское озеро въ Верону и Венецію. Уже по пути онъ началъ переработку „Ифигеніи“; въ Римѣ, гдѣ онъ въ этотъ разъ пробылъ до февр. 1787, онъ ее окончилъ. Съ страстной настойчивостью Г. кинулся на занятія рисованіемъ, лѣпкой и живописью. Въ мартѣ 1787 поэтъ былъ въ Неаполь, оттуда ѣздилъ въ Сицилію, гдѣ создалъ планъ для неоконченной трагедіи „Nausikaa“, вторично жилъ въ Неаполѣ и въ половинѣ 1787 вернулся въ Римъ. Осенью и зимою 1787—88 Г. свободно предался своимъ любимымъ и занятіямъ; въ авг. онъ окончилъ трагедію „Egmont“, придалъ нѣкоторымъ небольшимъ пьесамъ метрическую обработку и готовился окончить „Tasso“, требовавшего сначала коренной переработки текста и вновь приступилъ къ „Фаусту“. Въ концѣ апр. 1788 Г. отправился домой; но дома уже не чувствовалъ себя своимъ. Узкость веймарскихъ отношеній не соответствовала его новымъ римскимъ впечатлѣніямъ. Въ это время онъ сводитъ знакомство съ одной молодой дѣвушкой, Христіаной Вульпиусъ, дочерью веймарскаго чиновника и сестрою автора „Rinaldo Rinaldini“. Ея цвѣтущая молодость и симпатичный характеръ увлекли поэта. Быстро произошло сближеніе, повѣдшее уже въ іюль 1788 къ „браку на совѣсть“. Отъ этой связи

1789 родился сынъ, Августъ, единственный оставшійся въ живыхъ изъ дѣтей Христіаны и Г. Съ возвращеніемъ изъ Италіи начинается для Г. новый періодъ въ его поэтическомъ творествѣ—періодъ, который Розенкранцъ охарактеризовалъ, какъ періодъ „классическаго идеализма“. Но молодому поколѣнью, въ которомъ еще въ полной силѣ жили тревожные элементы „бури и натиски“, не по сердцу пришлось это классическое, гармоническое спокойствіе недавняго творца „Вертера“, и они не могли мириться съ мыслью, что авторъ „Геца“ и „Вертера“ написалъ „Ифигенію“ и „Тассо“ Г. чувствовалъ себя одинокимъ, и имъ овладѣвало внутреннее недовольство, неблагоприятно отзывавшееся на его поэтической производительности. Въ это время удручающимъ образомъ подѣйствовала на него вспыхнувшая французская революція. Г. былъ слишкомъ уменъ, чтобы не повяты необычайнаго значенія переворота и легкомысленно увѣрять себя, что его легко удастся подавить; но онъ былъ слишкомъ твердъ и непоколебимъ въ убѣжденіи, что единственно путь „спокойнаго развитія“ можетъ двигать впередъ націю, а особенно нѣмецкій народъ. Это поставило Г. въ глубокой разладъ съ духомъ времени. Правда, онъ пытался въ поэтическомъ творествѣ освободиться отъ мучительнаго душевнаго состоянія, но такія комедіи, какъ „Der Grosskorphta“ (1791) и „Der Bürgergeneral“ (1793) не могли составить духовнаго противовѣса могучему движенію. Недовольство, господствовавшее въ послѣдніе годы въ жизни поэта, омрачило его второе путешествіе въ Венецію (1790), поэтическимъ результатомъ котораго были „Venezianische Epigramme“. 1790 Г. отправился съ герцогомъ въ лагерь при Рейхенбахѣ въ Силезіи, а осенью 1792 принялъ участіе въ походѣ во Францію, который окончился артиллерійскимъ боемъ при Вальми и отступленіемъ нѣмецкой арміи. 1793 онъ во время осады Майнца былъ занятъ новой обработкой поэмы „Keineke Fuchs“.

Въ этихъ условіяхъ рѣшающимъ образомъ на дальнѣйшую жизнь и дѣятельность Г. подѣйствовало сближеніе съ Шиллеромъ, начавшееся лѣтомъ 1794 и вскорѣ перешедшее въ искреннюю дружбу. До сихъ поръ онъ скорѣе уклонялся отъ общенія съ Шиллеромъ, съ которымъ познакомился еще въ Рудольфштадтѣ, сейчасъ же по возвращеніи изъ Италіи; теперь онъ любезно пошелъ на встрѣчу къ попыткѣ сближенія, сдѣланной Шиллеромъ при изданіи „Horen“; въ живомъ общеніи поэты открыли у себя многія точки соприкосновенія, единогласіе въ возрѣвнйяхъ на жизнь и искусство. Горячее одобреніе Шиллера вышедшему въ это время роману „Wilhelm Meisters Lehrjahre“ (Берл., 1795) дало новое возбужденіе поэтическимъ силамъ Г. Шиллеровскія „Horen“ послужили для него толчкомъ къ написанію напечатанію написанныхъ тотчасъ по возвращеніи изъ Рима и частью относящихся

къ Христианъ „Römische Elegien“. Для нихъ же написаны „Unterhaltungen deutscher Ausgewanderten“ (заключ. „Märchen“) и обработана автобиографія Бенвенуто Челлини. Въ издававшемся Шиллеромъ „Musenalmanach“ были напечатаны написанныя вмѣстѣ друзьями „Xenien“, рѣзко нападавшія на все уродливое и ложное въ тогдашней литературѣ (въ „Musenalmanach“ на 1797, изд. 1796), далѣе элегій Г., напр. „Alexis und Dora“ и „Euphrosyne“, а также многія изъ его лучшихъ балладъ (особенно въ „Musenalmanach“ за 1798—99). Въ полномъ сознании своей силы Г. написалъ чудную поэму „Hermann und Dorothea“ (Берл., 1797); послѣ юношескихъ произведеній Г., это было первое, встрѣтившее непосредственное и живое участіе во всѣхъ почти слояхъ общества. Далѣе, написана первая пѣсня поэмы „Achilleis“, начавшая собою рядъ произведеній, завершившихся также неоконченной драмой „Die natürliche Tochter“ (1803). Высшее значеніе, которое Г. все больше и больше придавалъ классицизму во всѣхъ областяхъ искусства, выражается въ его статьяхъ того времени по теоріи искусствъ, появившихся большей частью въ журналѣ „Propyläen“ (1798—1800); такъ и замѣчательный биографическій трудъ, посвященный памяти знаменитаго археолога: „Winckelmann und sein Jahrhundert“ (1805). Съ 1796 по 1810 главная дѣятельность Г. была посвящена управленію веймарскимъ придворнымъ театромъ. Стремленія Г. поддерживалъ Шиллеръ, какъ собственными пьесами, такъ и передѣлками: „Macbeth“, „Turandot“ и „Phädra“. Не имѣя охоты къ самостоятельному драматическому творчеству, Г. снабдилъ свой театръ передѣлками „Mahomet“ и „Tancred“ Вольтера.

19 окт. 1806 Г. обвинялся съ Христианой Вульпиусъ, но черезъ нѣсколько мѣсяцевъ ему пришлось тяжелой внутренней борьбой заплатить за поздно принятое рѣшеніе. Къ 1807—1808 относится глубокая склонность Г. къ Миннѣ Герцлицъ и отзвукомъ этихъ душевныхъ потрясеній явился романъ „Die Wahlverwandschaften“ (Тюбинг., 1809), послѣдній романъ Г., отличающийся высокой, даже слишкомъ строгой художественной законченностью формы и скорбной трагической глубиной—по содержанию. Съ 1806 Г. началъ издавать новое полное собраніе своихъ сочиненій. Для этого изданія онъ закончилъ и первую часть „Фауста“. Въ этомъ произведеніи поэтическое творчество Г. достигло высочайшаго подъема. Съ этого времени поэтъ начинаетъ все болѣе и болѣе отдаляться отъ общества. Онъ продолжаетъ неутомимо расширять кругъ своихъ познаній и обрабатывать ихъ въ художественной формѣ. Онъ изслѣдуетъ литературы иностранныхъ и всѣхъ временъ. Какъ разъ въ то время, когда нѣмецкій народъ возсталъ противъ иноземнаго французскаго владычества, Г. обратился къ созерцательному Востоку и углубился въ изученіе персидскихъ и арабскихъ поэтовъ.

Здѣсь его лирика почерпнула свѣжее вдохновеніе и результатомъ его былъ богатый поэтическими красотоми сборникъ подъ загл. „Westöstlicher Diwan“ (1819). При этомъ не прекращались и научныя изслѣдованія. „Farbenlehre“ была окончена уже 1810 послѣ долгой и трудной работы. Поводомъ и почвой для минералогическихъ изслѣдованій служили особенно путешествія въ Карлсбадъ, предпринимавшіяся 1806—1813 почти ежегодно. Во время курортной жизни Г. легче повиновалась и его поэтическая муза. Такъ былъ созданъ планъ для „Wilhelm Meisters Wanderjahre“, въ исполненіи, однако, обратившіяся въ скопленіе небольшихъ повѣстей, лишенныхъ удовлетворяющаго внутренняго единства. Въ драматическомъ отрывкѣ „Pandora“ (1807) Г. стремился „выразить символически вытекающее изъ живѣйшаго воспоминанія объ испытанномъ счастьѣ стремленіе къ прекрасному и просвѣтляющую всѣ противорѣчія страсти надежду на возобновленіе счастья“. Съ 1810 Г., чтобы способствовать пониманію его произведеній и доказать ихъ внутреннее единство, началъ писать исторію своей жизни, подъ заглавіемъ: „Aus meinem Leben. Dichtung und Wahrheit“. Эта автобиографія доведена до осени 1775 и имѣетъ многочисленныя дополненія, между прочимъ въ „Annalen“ и въ „Italienische Reise von 1786 bis 1788“. Уже въ глубокой старости Г. еще разъ испыталъ борьбу между чувствомъ и самоотреченіемъ: во время пребыванія въ Мариенбадѣ въ августѣ 1823, онъ съ юношескимъ жаромъ любилъ Ульрику ф. Левецовъ и даже думалъ на ней жениться (Христиана Вульпиусъ умерла за нѣск. лѣтъ до того); эта страсть нашла себѣ поэтическое выраженіе въ „Trilogie der Leidenschaft“. Затѣмъ въ душѣ его и во внѣшнихъ отношеніяхъ наступаетъ уже спокойствіе и тишина старости. Все больше и больше уединяясь, доживаетъ Г. свои дни, постоянно стараясь примѣнить къ дѣлу еще не ослабѣвшія жизненныя и духовныя силы. 7 ноября 1825 было торжественно отпраздновано пятидесятилѣтіе его первого приѣзда въ Веймаръ. 1828 Г. потерялъ своего друга, герцога Карла Августа, а вскорѣ умерла и герцогиня Луиза. Тяжелымъ ударомъ для Г. была смерть его сына, послѣдовавшая въ Римѣ 1830. За два мѣсяца до смерти Г. окончилъ вторую часть „Фауста“, планъ и отдѣльныя сцены котораго набросаны еще въ эпоху дружбы съ Шиллеромъ. 22 марта 1832, на 83-мъ году, Г. тихо и безболѣзненно скончался.

Не только нѣмецкая поэзія считаетъ Г. своимъ величайшимъ представителемъ. Онъ былъ колоссальнѣйшимъ и универсальнѣйшимъ явленіемъ во всеобщей литературѣ послѣднихъ двухъ столѣтій. Онъ соединилъ въ себѣ ту поэтическую фантазію и непосредственность, то наивное наслажденіе міромъ и жизнью, которыми отличались поэты прежнихъ вѣковъ, со всеми пріобрѣ-

тениями новѣйшей культуры, и этимъ въ то же время съ одной стороны доказалъ ошибку тѣхъ, кто смотритъ на поэзію, какъ на принадлежность учености, съ другой опровергъ теоріи послѣдователей Руссо, которые полагали, что истинно поэтическое чувство возможно только при отсутствіи культуры. Во всемъ, что касается мощи и богатства фантазіи Г., глубины его чувства и сердечной теплоты, пластичности и силы его художественнаго изображенія, не можетъ существовать двухъ мнѣній. Высшаго подъема творчество Г. достигаетъ въ его лирикѣ. Даже гениальнѣйшее изъ его произведеній „Фаустъ“, и по стихотворной формѣ, и по всему рапсодическому и фрагментарному тону, въ большей его части приближается къ типу лирической драмы. При этомъ разносторонняя натура Г., уподобляясь природѣ, обладала въ лирикѣ безконечнымъ богатствомъ формъ выраженія и располагала неограниченнымъ разнообразіемъ тоновъ, какъ бы всей гаммой чувствъ цѣлаго человѣчества. Тѣмъ, что гений Г. былъ преимущественно направленъ на лирическое творчество, объясняются многіе упреки, которые дѣлались Г., какъ драматургу. Но и въ произведеніяхъ, которые вообще считаются не сценичными, напр. во второй части „Фауста“, въ сценахъ званія Елены при дворѣ императора и при появленіи „Заботы“ Г. достигаетъ высочайшихъ сценическихъ эффектовъ, а нѣкоторыя драмы, какъ напр. „Clavigo“, въ достаточной мѣрѣ свидѣтельствуютъ, что Г. владелъ и дѣйствительной театральной формой, и если въ большинствѣ случаевъ отказывался отъ нея, то дѣлалъ это въ пользу другихъ мотивовъ, преобладавшихъ въ его творчествѣ. Г., какъ эпическому поэту, очень помогала способность изображать живые типичные образы. Въ этомъ отношеніи непревзойденный шедевръ „Hermann und Dorothea“ Эта же способность значительно возвышаетъ цѣнность его романовъ. Въ нихъ поэтъ изображаетъ все разнообразіе человѣческаго существованія, вообще міровой жизни. „Страданія Вертера“, романъ, наиболее отличающійся искренней поэзіей и лирической красотой, изображаетъ разладъ между поэтическимъ характеромъ и прозаично настроенной дѣйствительностью; „Вильгельмъ Мейстеръ“ въ основѣ имѣетъ идею истинно гуманнаго свободнаго образованія, которое, будучи одушевлено красотой и правдой, способно превозмочь всѣ случайныя условности и ошибки существованія и преобразовать общество.

Много духовныхъ силъ и драгоцѣннаго времени Г., въ колебаніяхъ, на счетъ того, въ чемъ заключается его призваніе—въ поэзіи или пластическихъ искусствахъ, потратилъ на такія работы, которыя не могли дать ему даже права считаться порядочнымъ живописцемъ-любителемъ. Но эти занятія искусствомъ не были безплодными для поэта. Они сдѣлали болѣе тонкимъ его пониманіе, развили въ немъ мѣт-

кость взгляда; Анжелика Кауфманъ увѣряла Г., что она въ Римѣ мало знаетъ людей, которые имѣли бы въ искусствѣ такой вѣрный глазъ, какъ онъ. Со времени путешествія въ Италію, Г. ограничился литературнымъ изложеніемъ своихъ воззрѣній на искусство. Попытка при помощи журнала „Pironiäen“ (1798—1800) дѣйствовать критически непосредственно на кружки нѣмецкихъ художниковъ и знатоковъ искусства потерпѣла неудачу, частью вслѣдствіе равнодушія публики, частью оттого, что Г., въ молодости вдохновенно славившій великолѣпіе готической архитектуры, со времени путешествія въ Италію проводилъ съ односторонней исключительностью классическую точку зрѣнія. Противъ натурализма въ живописи Г. высказался въ своихъ примѣчаніяхъ къ статьѣ Дидро: „Essai sur la peinture“ (1799). Въ послѣдніе годы жизни Г. выразилъ свой интересъ къ художественнымъ вопросамъ особенно въ сборникѣ „Kunst und Altertum“ (1818—32, 6 т.); при этомъ онъ постоянно очень заботился о расширеніи и приведеніи въ порядокъ собственныхъ богатыхъ коллекцій по искусству.

Отношенія Г. къ философіи вполне вытекаютъ изъ его натуры, какъ поэта. Въ юности уже его привлекала философская система Спинозы (см.). Особенно цитилъ онъ въ этомъ мыслителѣ высоту его характера, нравственное достоинство его философіи, „безпредѣльное безкорыстіе, сквозившее изъ каждой фразы“ Онъ занимался тоже и философіей Канта. Кантъ былъ его руководителемъ къ методической ясности въ художественныхъ и естественно-историческихъ стремленіяхъ. Собственные воззрѣнія Г. въ области теоріи познанія яснѣе всего изложены въ статьѣ его: „Der Versuch, als Vermittler von Objekt und Subjekt“ (1793).

Личность Г., какъ человѣка, долго подвергалась нападкамъ со стороны или ограниченныхъ или весьма умныхъ и талантливыхъ, но односторонне смотрѣвшихъ на вещи людей (между ними были Людв. Берне, Вольфгангъ Менцель и др.). Даже до сихъ поръ есть нѣмецкіе писатели, которые стремятся унижить въ глазахъ публики значеніе личности поэта, такъ какъ значенія произведеній отвергать невозможно. Англійскій биографъ Г., Льюисъ (хотя и не вполне свободный отъ національныхъ предубѣжденій) вѣрно характеризуетъ личность Г. въ такихъ чертахъ: „Онъ былъ великъ, величіемъ души, сердечнымъ благородствомъ, котораго никогда не пятнали и не искажали зависть, мелочность, низменность мысли. Онъ былъ великъ своимъ любвеобиліемъ, своимъ сочувствіемъ всему прекрасному, своею благосклонностью. Онъ былъ великъ въ своей гигантской дѣятельности. Онъ былъ великъ въ своемъ самообладаніи, которое заставляло непокорные порывы шествовать прямыми путемъ, указаннымъ разумомъ и волей. Онъ сдѣлался

нравственно великимъ (можемъ мы сказать вмѣстѣ съ Карлейлемъ), потому что въ свой вѣкъ сталъ тѣмъ, чѣмъ въ другія времена могли бы стать многие—истиннымъ человѣкомъ. Какъ разумъ, глубина и сила фантази были его главнѣйшею, служившею фундаментомъ для всѣхъ остальныхъ, способностью, такъ, справедливостью, смѣлостью быть справедливымъ—была его главною добродѣтелью. Мы въ немъ изумляемся, силѣ гиганта, но силѣ, облагороженной самой нѣжной кротостью. Величайшее сердце было и благороднѣйшимъ: безстрашнымъ, неутомимымъ, мирнымъ, непобѣдимымъ“.

Первыя изданія сочиненій Г. были самовольными перепечатками: „Goethes Schriften“ (Берл., изд. Гамбургъ, 1775, 2 т.; 3 изд. 1779, 4 т., послѣдній содержитъ первое собраніе лирическихъ стихотвореній Г.) и „Goethes Schriften“ (Карлср., 1778—80, 4 т.). Первое изданіе самого поэта было: „Goethes Schriften“ въ 8 т. (Лейпц., изд. Гешенъ, 1787—90). Теперь существуетъ громадное число изданій полного собранія сочиненій Г. Самыя доступныя—Реклама и Котты (Bibliothek der Weltliteratur). Въ настоящее время, по порученію великой герцогини саксонской, готовится большое, всеобъемлющее критическое изданіе сочиненій Г. Стихотворенія и письма Г. съ 1764—76, на основаніи первыхъ изданій, напечаталъ Саломонъ Гирцель съ М. Бернайсомъ, подъ загл. „Der junge Goethe“ (со введеніемъ Бернайса, Лейпц., 1875, 3 т.). Жизнь и произведенія Г. вызвали особую, чрезвычайную богатую литературу, растущую и до сихъ поръ. Одинъ изъ важнѣйшихъ источниковъ для пониманія внутренней жизни Г. составляютъ его письма, указатель къ которымъ составилъ Strehike, Verzeichnis unter Angabe von Quelle, Ort, Datum, und Anfangsworten“ (Берл., 1881—84, 3 т.). Изъ сочиненій, въ которыхъ записаны разговоры Г., особаго вниманія заслуживаютъ: Falk, G. aus näherm persönlichen Umgang dargestellt (3 изд., Лейпц., 1856); Riemer, Mitteilungen über G. (Берл., 1841, 2 т.); „Goethes Unterhaltungen mit dem Kanzler Friedrich von Müller“ (Штуттг., 1870), а главнымъ образомъ Eckermann, Gespräche mit Goethe in den letzten Jahren seines Lebens“ (Лейпц., 1837, 2 т., 6 изд. Дюнцера, Лейпц., 1884, 3 т.). Сборникъ разговоровъ составилъ W. Biedermann, „Goethes Gespräche“ (Лейпц., 1889—91, 9 т.).

Изъ существующихъ біографій Г. слѣдуетъ назвать, какъ важнѣйшія: Viehoff (5 изд., Штуттг., 1887); Lewes, Life and works of Goethe (Лонд., 1855); Goedecke, G. und Schiller (2 изд., Дрезд., 1859); егo же, Goethes Leben und Schriften (2 изд., Штуттг., 1877); содержитъ введеніе къ его изданію соч. Г.); Н. Grimm, Goethe (лекція, Берл., 5 изд., 1894); M. Bernays, G. und Gottsched. Zwei Biographien (изъ „Allgemeine deutsche Biographie“, Лейпц., 1880); Н. Düntzer, Goethes Leben (2 изд., 1883). Отдѣльные періоды своей жизни описалъ

самъ Г. Время до переѣзда въ Веймаръ (1775) въ „Dichtung und Wahrheit“; осеннее путешествіе въ Швейцарію (1779) съ измѣненными именами путешественниковъ, позже напечатано въ дополненіи къ „Вертеру“. Далѣе: „Italienische Reise“ (1786—88); „Die Campagne in Frankreich“ (1792); „Die Belagerung von Mainz“ (1793); „Aus einer Reise in die Schweiz im Jahre 1797“; „Aus einer Reise am Rhein, Main und Neckar in den Jahren 1814 und 1815“. Къ этимъ автобиографическимъ матерьяламъ съ 1775 еще присоединяются дневники (сообщ. въ 4 части веймарскаго изданія, затѣмъ см. „Goethes Tagebücher der sechs ersten Weimarschen Jahre 1776—1782“; въ удобочитаемомъ видѣ изд. и съ объясненіями Дюнцера, Лейпц., 1889). Кромѣ того, еще изъ юношеской жизни въ Страсбургѣ сохранились замѣтки вродѣ дневника, Ephemerides (изд. ф. Шелль въ „Briefe und Aufsätze von Goethe 1766—86“ и Мартинъ, Гейльбр., 1883). Изъ многочисленныхъ сочиненій, касающихся отдѣльныхъ періодовъ жизни Г., еще слѣдуетъ упомянуть: Scherr, Goethes Jugend (Лейпц., 1874); v. Biedermann, G. und Leipzig (1865, 2 т.); Abeken, G. in den Jahren 1771—75 (2 изд., Ганноверъ, 1865); Scherer, Aus Goethes Frühzeit (Страсб., 1879); Herbst, G. in Wetzlar (Гота, 1881); Weichemuth, Weimars Musenhof 1772—1807 (Берл., 1844); Stahr, Weimar und Jena (3 изд., Ольденб., 1892); Н. Grimm, G. in Italien (1861); v. Biedermann, G. und das sächsische Erzgebirge (Штуттг., 1877); Keil, G., Weimar und Jena im Jahre 1806 (Лейпц., 1882); Brahm, G. und Berlin (Берл., 1880). Далѣе, для характеристики Г. важны слѣд.: (Varnhagen) G. in den Zeugnissen der Mitlebenden (Берл., 1823); Gutzkow, Über G. im Wendepunkt zweier Jahrhunderten (Берл., 1836); Rosenkranz, G. und seine Werke (2 изд., Кенигсб., 1856); Grün, Über G. vom menschlichen Standpunkt (Дармшт., 1846); Fr. v. Müller, G. in seiner ethischen Eigenthümlichkeit (Вейм., 1832); Bayer, Goethes Verhältnis zu religiösen Fragen (Ипара, 1869); Iul. Schmidt, Goethes Stellung zum Christentum (Goethes Jahrbuch, 1881); Schütz, Goethes Philosophie, Zusammenstellung seiner Ideen (Гамб., 1825—27, 7 т.); Danzel, Über Goethes Spinozismus (1843); Virchow, Goethe als Naturforscher (1861); Helmholtz, Über Goethes naturwissenschaftliche Arbeiten (въ „Vorträge“, т. I); егo же, Goethes Vorahnungen kommander naturwissenschaftlichen Ideen (Берл., 1892); Hettner, G. und die bildende Kunst (въ „Kleine Schriften“, Брауншв., 1884). Изъ сборниковъ статей о Г. слѣдуетъ упомянуть: Minor и Sauer, Studien zur Goethes Philologie (Вѣна, 1880); Schöll, G. in Hauptzügen seines Lebens und Wirkens (Берл., 1882); Düntzer, Abhandlungen zu Goethes Leben und Werken (Лейпц., 1885, 2 т.); Scherer, Aufsätze über Goethe (Берл., 1886) и особенно: Hehn, Gedanken über G. (2 изд., 1888).

На русскомъ яз. собраніи сочиненіе Гете въ первый разъ издано подъ редакціей Н. Гербеля; послѣ его смерти вышло четвертое изданіе подъ редакціей П. Вейнберга, значительно дополненное, снабженное многими примѣчаніями и вступительными статьями и тщательно исправленное, такъ какъ въ русскомъ текстѣ первыхъ редакцій было много погрѣшностей.

3) Г., Рудольфъ, плодоводъ и винодѣль, род. 1843. Вмѣстѣ съ братомъ составилъ: „Atlas der für den Weinbau Deutschlands und Oesterreichs wertvollsten Traubensorten“ (Вѣна, 1874—78) и само-стоятельно нѣсколько руководствъ по виноградарству, винодѣлю и плодоводству, а также редактируетъ два специальныхъ періодическихъ изданія.

Гётеборгъ (Göteborg), гор., см. *Готенбургъ*.

Гетербокъ (Gueterbock), Карлъ Эдуардъ, прусскій юристъ, род. 1830. Съ 1861 доцентъ, съ 1865 ординарный профессоръ въ Кенигсбергѣ. Помимо „Henricus de Bracton quo tempore et qua ratione librum de jure anglicano composuerit“ (Кенигсб., 1860) и нѣсколькихъ статей, помѣщенныхъ въ юридическихъ изданіяхъ, Г. написалъ: „Die englischen Aktiengesellschaftsgesetze von 1856 und 1857“ (Берл., 1858); „Über einige in der Praxis hervorgetretene Mängel des preussischen Konkursverfahrens“ (1860); „Henricus de Bracton und sein Verhältnis zum römischen Recht“ (1862; англ. перев. Кокса, Филад., 1866); „De jure maritimo, quod in Prussia saeculo XVI. et ortum est et in usu fuit“ (Кенигсб., 1866); „Die Entstehungsgeschichte der Carolina“ (Вюрцб., 1876).

Гетеризмъ (соціол.), фазисъ отношеній между полами, который предшествовалъ установленію брака (см.) и который не совсѣмъ удачно Леббокъ назвалъ коммунальнымъ бракомъ. Такъ какъ никогда не встрѣчались люди, которые жили бы не обществами, и такъ какъ ближайшія къ человѣку животныя тоже всегда и всюду живутъ обществами, то и первоначальныя отношенія между полами были всегда и всюду лишь стороною того или иного общественнаго быта. Слабая организованность всего общественнаго быта, естественно, вызывала и слабую организованность межполовыхъ отношеній. Млекопитающія, живущія обществами (обезьяны, дикія быки, дикія лошади и др.), не заключаютъ половыхъ союзовъ, ни постоянныхъ, ни временныхъ, какъ то дѣлаютъ нѣкоторыя одиночно живущія млекопитающія и птицы. Также и первобытныя человѣческія общества. „Въ рыхлыхъ человѣческихъ группахъ, слагающихся въ самомъ началѣ, говоритъ Гербертъ Спенсеръ („Основ. соціологіи“, II, § 278), не существуетъ ни малѣйшаго установленнаго порядка какового то ни было рода: все здѣсь неопредѣленно и не стойко. Какъ неопредѣленны отношенія мужчинъ между собою, такъ же

точно неопредѣленны тутъ и отношенія между мужчинами и женщинами. Ни въ одномъ изъ этихъ случаевъ не имѣется никакихъ другихъ руководителей, кромѣ минутныхъ страстей, сдерживаемыхъ только страхомъ послѣдствій“. Подобно тому, какъ въ стадахъ травоядныхъ млекопитающихъ и общежитіяхъ обезьянъ половая связь заключается между самками и самцами одного и того же стада или общежитія безъ фиксаціи отношеній, по выбору самки или насилію самца въ каждомъ отдѣльномъ случаѣ, не предрѣшающемъ и не ограничивающемъ будущаго, точно такъ же и въ первобытномъ человѣческомъ общежитіи половыя сношенія совершаются безразлично между всѣми женщинами и всѣми мужчинами племени, регулируемая то выборомъ женщины, то насиліемъ мужчины. Драки мужчинъ изъ-за женщины очень распространены въ эти времена и, какъ пережитокъ, сохранились въ брачныхъ обрядахъ многихъ народовъ. Это безпорядочное половое сожительство и называется Г. Кромѣ совершенной свободы половыхъ сношеній, этотъ первобытный фазисъ отличается только слѣдующими отличительными особенностями: 1) господство эндогаміи (см.), т. е. половыя сношенія только съ лицами своего племени, при чемъ эндогамія нерѣдко переходитъ въ прямое кровесмѣшеніе; 2) счетъ родства только по матери, что въ нѣкоторыхъ случаяхъ могло вести къ преобладанію женщинъ, даже къ женовластію (см.); 3) возраженіе и воспитаніе молодого поколѣнія всѣмъ племенемъ. Г. въ чистомъ видѣ нигдѣ наблюдаемъ не былъ, но его многочисленные пережитки наблюдаются и въ обычаяхъ, и въ свадебныхъ обрядахъ многихъ народовъ. См. Дж. Леббокъ, „Начало цивилизаціи“ (рус. перев. Д. А. Корочевского, Спб., 1876); Н. К. Михайловскій, „Борьба за индивидуальность“ („Сочиненія“, т. I); С. Н. Южаковъ, „Соціологическія этюды“ (т. I, 1891); Гербертъ Спенсеръ, „Основанія соціологіи“ (русск. перев. изд. И. И. Вилибина, 1877, т. II); Морганъ, „Первобытное общество“ (русск. перев. изд. Л. Э. Пантелъева, 1890); М. Lennan, „Primitive Marriage“ (Эдинб., 1865); Bachofen, „Das Mutterrecht“ (Штуттг., 1861); Giraud Teulen, „Les origines du mariage et de la famille“ (Парижъ, 1884) и др.

Гетерія (греч. *ἑταρεία*, „товарищество, клубъ, союзъ друзей“), въ древней Греціи союзъ единомышленниковъ, имѣвшій цѣлью взаимную поддержку при исканіи магистратуръ, процессахъ и т. п. Въ смутное время партійной борьбы Г. эти, организованныя въ видѣ тайныхъ союзовъ, члены которыхъ были связаны клятвою, достигли выдающагося значенія и пользовались огромнымъ, зачастую пагубнымъ вліяніемъ. Особенно значительную роль играли во время целопононской войны олигархическія Г. въ Афинахъ, которыя потрясли государство внутренними смутами, пыта-

лись въ 411 до Р. Х. произвести государственный переворотъ, ослабили оборонительныя силы страны измѣническимъ союзомъ съ непрітелемъ и, наконецъ, водворили владычество тридцати тиранновъ. Г. продолжали существовать и въ римское время, особенно въ такихъ центрахъ греческой оппозиціи, какъ Александрія и Антиохія; конечная цѣль ихъ была, несомнѣнно, революціонная. См. Schömann, Griech. Alterth. (I, 4); Ziebarth, Die griech. Vereine und Genossenschaften (Лейпц., 1896, 92, слл.); Ростовцевъ, Мученики греческой культуры („Миръ Божій“, 1901, май). Название Г. для обозначенія союза сохранилось въ Греціи до послѣдняго времени. Въ эпоху различныхъ попытокъ ново-грековъ свергнуть турецкое иго, названіе Г. присваивалось преимущественно двумъ обществамъ, одному научному и одному политическому, часто упоминаемому въ исторіи борьбы грековъ за независимость. Первое изъ нихъ, основанное въ 1812 въ Афинахъ, поставило себѣ цѣлью основаніе школы по всей Греціи, распространеніе научныхъ изданій и изысканіе средствъ для раскопокъ и сохраненія древностей, для учрежденія бібліотеки и музея въ Афинахъ, для изданія греческихъ классиковъ въ подлинникахъ и переводахъ и для обученія молодыхъ грековъ въ европейскихъ университетахъ. Скоро оно разрослось въ большой союзъ, который основалъ и содержалъ на членскіе взносы два учебныхъ заведенія или лицея, одно въ Афинахъ, а другое въ Миліасѣ, въ Фессалии. Ученые и государственные дѣятели всѣхъ національностей, даже министры и высокопоставленныя лица записывались въ члены этой Г.; изъ дѣятелей ея слѣдуетъ назвать графа Каподистрія и архиепископа Игнатія, какъ грековъ по происхожденію. Въ скоромъ времени союзъ насчитывалъ уже свыше 80,000 членовъ, которые носили кольцо съ изображеніемъ совы (аттрибутъ Аины, богини мудрости) и кентавра Хирона съ мальчикомъ (Ахиллесомъ — символъ силы) на плечахъ. Когда разразилась революція 1821 г., общество, несмотря на значительныя средства, находившіяся въ его распоряженіи, должно было прекратить свою дѣятельность; въ 1824 оно возникло снова, сохранивъ въ существенныхъ чертахъ прежній характеръ, но съ образованіемъ греческаго королевства потеряло значеніе и прекратило свое существованіе. Политическая Г. своимъ возникновеніемъ обязана была Константину Ригасу, который организовалъ кружокъ образованныхъ и патристически настроенныхъ людей. Г. эти должна была объединить всѣ предпріятія, имѣвшія цѣлью освобожденіе Греціи отъ турецкаго иго. Ригасъ рассчитывалъ гл. обр. на поддержку Наполеона Бонапарта и вошелъ съ нимъ въ сношенія во время его итальянскаго похода 1797 г. Казнь Ригаса (1798) помѣшала успѣху этого дѣла. Но энтузіазмъ

и чувство солидарности настолько пробудились среди грековъ, что въ 1814 въ Одессѣ была основана новая чисто политическая Г. (*Φιλική Έταιρεία*). Въ нее принимались исключительно греки, и члены ея не имѣли права принадлежать въ то же время къ другимъ тайнымъ обществамъ. Всѣ поступающіе подвергались испытанію относительно ихъ занятій, образа мыслей и имущественнаго положенія и давали клятву, обязывавшую ихъ къ благочестію и любви къ отечеству и свободѣ. Для пріобрѣтенія новыхъ членовъ, въ особенности же для привлеченія независимыхъ клефтовъ и арматоловъ (см.), равно какъ и для другихъ цѣлей, общество рассылало своихъ апостоловъ; кромѣ того оно имѣло въ главнѣйшихъ пунктахъ турецкой имперіи своихъ агентовъ и эфоровъ, заботившихся о расширеніи общества и внимательно слѣдившихъ за дѣйствіями турецкаго правительства. Члены Г. дѣлились на три разряда и степени (*bathmi*): начальниковъ (*blamides*), прикомандированныхъ (*systemeni*) и священниковъ (*hiegeis*). Подобно масонамъ, они узнавали другъ друга по извѣстнымъ знакамъ руки и положенію пальцевъ. Когда все было готово къ возстанію, и главное начальство было поручено генералу русской службы кн. Александру Ипсиланти, послѣдній возбудилъ неудачное возстаніе въ дунайскихъ княжествахъ, вызвавъ катастрофу 1821 г. (см. *Греція, ист.*). Во время революціи и войны за освобожденіе многие члены Г., находившіеся въ сношеніяхъ съ Россіей, неоднократно оказывали вредное вліяніе. См. Mendelssohn-Bartholdy, Die Hetärie (въ „Historische Zeitschrift“ Sybel'a, т. 16, 1866).

Гетерогенезисъ, теорія внезапнаго возникновенія новыхъ растительныхъ и животныхъ формъ, высказанная впервые Кёлликеромъ въ 1864, въ видѣ возраженія на теорію Дарвина о постепенномъ измѣненіи видовъ путемъ естественнаго надбора. Плохо обоснованная авторомъ, эта теорія долгое время оставалась забытою и только въ послѣднее время, когда многочисленные случаи появленія потомства, рѣзко отличающагося отъ родителей, но могущаго передавать свои внезапно появившіяся характерныя особенности по наслѣдству, привлекли къ себѣ вниманіе многихъ изслѣдователей (между проч. Вирхова), эта теорія представила извѣстный интересъ. У насъ вопросомъ Г. занимался покойный академикъ С. И. Коржинскій, напечатавшій (1899) работу „Г. и эволюція. Къ теоріи происхожденія видовъ, I.“ Къ сожалѣнію, преждевременная кончина этого замѣчательнаго ученаго помѣшала ему окончить это интересное изслѣдованіе. См. также W. Batison, „Materials for the study of variation“ (т. I, Лондонъ, 1894). Ученіе Г. иногда понимается, какъ несомнѣнное съ ученіемъ о трансформизмѣ видовъ, отчасти потому, что сами его авторы нерѣд-

ко такъ выдвигали. Однако, должнымъ образомъ ограниченное, учение Г. совмѣстимо даже съ тою особою формою трансформизма, которая носитъ названіе дарвинизма, но колеблетъ универсальность дарвинизма. Скудость средствъ, вызывающая борьбу за сущ., для дарвинистовъ — главный импульсъ развитія. Обиліе средствъ, дарующее полную жизнь и вызывающее тѣмъ игру измѣчивости, служить прогрессу по учению Г. Такимъ образомъ, борьба не является непремѣннымъ условіемъ развитія и прогресса.

Гетерогенисты, признающіе учение о самозарожденіи.

Гетерогены, такъ наз. въ грамматикѣ слова, которыя во множественномъ числѣ бывають другого рода, нежели въ единственномъ, такъ напр. въ единств. ч. *coelum* (средн. рода) а во множеств. *coeli* (мужск.); по итал. *il braccio* (рука) въ единств. числѣ мужск. р., а *le braccia* во множеств. женск. рода.

Гетерогонія, чередованіе поколѣній. Подъ именемъ метагенезиса подразумеваютъ размноженіе, при которомъ половыя поколѣнія чередуются регулярно съ бесполоыми. Въ простыхъ случаяхъ Г. половыя животныя А производятъ бесполое потомство В, производящее путемъ почкованія новое половое потомство А. Схему нормальнаго развитія можно выразить формулой А, А, А...., схему простѣйшаго случая Г.: А, В; А, В;.... Иногда В производитъ не поколѣніе А, но второе бесполое поколѣніе С: А, В, С; А, В, С;.... Г. встрѣчается у многихъ низшихъ животныхъ, такъ наприм. у медузъ, червей, туникать и т. п. (для туникать Г. была впервые описана въ 1819 г. поэтомъ Шамиссо). Г. можетъ быть соединена съ метаморфозомъ, вслѣдствіе чего чередующіяся поколѣнія отличаются не только способомъ размноженія (половое — бесполое), но и своимъ строеніемъ; бесполое поколѣніе можетъ имѣть видъ личиночной стадіи полового поколѣнія. Собственно Г. есть такое же чередованіе поколѣній, но здѣсь способъ размноженія остается одинъ и тотъ-же (половой), хотя поколѣнія слѣдуютъ по схемѣ А, В; А, В... и каждое изъ этихъ поколѣній имѣетъ особое строеніе. Это явленіе встрѣчается у нѣкоторыхъ круглыхъ червей, тлей, дафній и др. Г. можетъ быть соединена съ партеногенезисомъ (см.), при чемъ послѣ поколѣній, получающагося изъ оплодотворенныхъ яицъ, слѣдуютъ одно или нѣсколько партеногенетическихъ поколѣній, т. е. нарождающихся безъ участія самцовъ, а затѣмъ вновь появляются самцы и самки. Въ томъ случаѣ, когда самки, размножающіяся партеногенетически, по своему строенію значительно отличаются отъ самокъ, размножающихся послѣ оплодотворенія, мы можемъ относить эти случаи къ Г. Впрочемъ многіе смотрятъ на Г., какъ на спеціальныи случай метагенезиса. Особый

видъ чередованія поколѣній, такъ назыв. диссогонія, наблюдается у гребневиковъ (см.).

Гетеродонтія, дифференровка звуковъ животнаго, соотвѣтственно раздѣленію физиологическаго труда между ними.

Гетероклитъ (греч.), въ грамматикѣ такъ наз. имя существ., склоняемое по различнымъ склоненіямъ, какъ напр. латинское слово *vas, vasis* (3 склон.) и множ. ч. *vasa, vasorum* (2 склон.); по русски небо, небеса и др. Поэтому гетероклитической употребляется въ смыслѣ странный.

Гетеромерный, обозначеніе такого слоевища лишайника, на которомъ гонидіи собраны скучено, въ опредѣленномъ мѣстѣ, въ отличіе отъ гомомернаго слоевища, въ которомъ они разбросаны повсюду равномерно.

Гетероморфизмъ, полиморфизмъ, полисимметрия, физич. изомерія, способность тѣлъ одинаковаго химическаго состава кристаллизоваться въ двухъ (диморфизмъ) или трехъ (триморфизмъ) различныхъ кристаллич. системахъ, или въ различныхъ непереходящихъ другъ въ друга рядахъ формъ одной и той же системы. Въмѣстѣ съ различіемъ кристал. формы связывается по большей части существенное различіе въ физич. свойствахъ, каковы тверд., удѣльн. вѣс., способность раствор. въ кислотахъ, щелочахъ и проч.; примѣрами могутъ служить кварцъ и тридимитъ, пиритъ и марказитъ; двуокись титана триморфна, давая три минерала: брукитъ, алатаръ и рутинъ. Если диморфное вещество имѣетъ изоморфныя отношенія къ другимъ также диморфнымъ веществамъ, ихъ называютъ изодиморфнымъ, таковыми свойствами обладаетъ углекислая известь (CaCO_3), кристалл. въ гексагональн. (кальцитъ) и въ ромбич. системѣ (арагонитъ), при чемъ кальцитъ изоморфенъ съ магнетитомъ (MgCO_3) и желѣзнымъ шпатомъ (FeCO_3), а арагонитъ съ стронцианитомъ (SrCO_3) и вѣрититомъ (BaCO_3).

Гетероморфныя горы, въ современной геологій и физич. географіи такъ назыв. всѣ большіе дугообразно-изогнутые складчатые горные кряжи новѣйшаго происхожденія, какъ то: Гималаи, Кавказъ, Тянь-шань, Альпы, Апеннины, Карпаты и пр., характеризующ. рѣзкимъ различіемъ склоновъ, изъ которыхъ одинъ выпуклый вѣншній, а другой внутрен. вогнутый, съ центральнымъ высокимъ ядромъ, сложеннымъ изъ древнихъ кристаллическихъ породъ. Выпуклый склонъ состоитъ изъ правильныхъ складокъ осадочныхъ породъ, тогда какъ вогнутый внутренній болѣе или менѣе сильно изломанъ сдвигами и сбросами, по трещинамъ которыхъ выступаютъ залежи изверженныхъ породъ древнихъ и новыхъ, до современныхъ вулкановъ включительно. Образование такихъ горъ совершалось не вдругъ, а въ различныя геологич. эпохи; многія изъ нихъ продолжа-

ютъ формироваться и теперь, обусловливая различныя вулканическія и сейсмическія явленія.

Гетероморфозъ, по Лёбу (Loeb) явленіе, наблюдаемое у нѣкоторыхъ низшихъ животныхъ и состоящее въ томъ, что ампутированныя части животнаго замѣняются другими частями, однако, не похожими на прежнія. Г. впервые наблюдалъ Фрицъ Мюллеръ у ракообразныхъ, у которыхъ ампутированныя конечности замѣняются конечностями, присущими предкамъ данной формы. См. Loeb, Untersuchungen zur physiologischen Morphologie der Thiere (Вюрцбургъ, 1891).

Гетерономія (греч.), въ противоположность автономіи (см.), обозначаетъ несамостоятельность, оказываемую хотящимъ субъектомъ, по ученію Канта, когда онъ побуждается къ дѣйствию своими чувственными склонностями, а не разумнымъ соображеніемъ; означаетъ также предполагаемое, въ нѣкоторыхъ этическихъ системахъ, происхожденіе нравственныхъ законовъ вѣдъ челоѣческаго духа (напр. по опредѣленію Божию) и самое дѣйствованіе по такимъ стороннимъ заповѣдямъ.

Гетеротипичныя отложенія. Такъ называются въ геологіи такіе осадки, которые, хотя и образовались одновременно (т. е. въ одно и тоже геологическое время) и въ одномъ и томъ же или въ разныхъ морскихъ или прѣсноводныхъ бассейнахъ (въ одной и той же или разныхъ провинціяхъ), но въ разныхъ условіяхъ и изъ разнаго матерьяла (принадлежатъ къ разнымъ фациямъ), напр. геологически одновременныя известняки, песчаники и глины въ разныхъ частяхъ бассейновъ; см. *изотипичныя отложенія*.

Гетероспоровыя, см. *разносторовыя*.

Гетеростилія, см. *опыленіе*.

Гетероцеркный хвостовой плавникъ, см. *плавники*.

Гетеры (греч. *ἑταῖραι*, „подруги“), у грековъ приблизительно со времени Перикла эвфемистическое названіе проститутки. Уже Солонъ, желая оградить святость брака, распорядился устроить подъ присмотромъ государства публичные дома (*πορνεία*) и скупить для нихъ красивыхъ рабынь на доходъ съ этого предпріятія былъ построенъ, по преданію, храмъ Афродиты *Πάνδημος*. Посѣщеніе этихъ домовъ женатыми людьми строго осуждалось и особые законы охраняли права замужнихъ женщинъ. Лишь въ эпоху Перикла проституція приняла болѣе утонченный и вслѣдствіе этого несравненно болѣе опасный для общественной нравственности характеръ. Г. были теперь не только рабыни, отдававшія себя за деньги въ государственныхъ и частныхъ заведеніяхъ, но также и свободныя дѣвцы, по большей части иностранки, нерѣдко отличавшіяся красотой и образованіемъ, которыя жили въ собственныхъ, иногда роскошно устроенныхъ домахъ и привлекали къ себѣ муж-

чинъ, скрывая, обыкновенно, тайный свой промыселъ и выдавая себя за танцовщицъ или музыкантшъ. Успѣху, которымъ пользовались Г., немало способствовало и то обстоятельство, что греческія женщины, вслѣдствіе ихъ ограниченаго образованія, стояли гораздо ниже Г. въ умственномъ отношеніи. Не трудно было бы предположить, что искусство, съ которымъ Г. завлекали въ сѣти своихъ любовниковъ и безсердечіе, съ которымъ онѣ обирали ихъ, были тѣ-же, что во всѣ времена, если бы даже это и не подтверждалось многочисленными примѣрами въ греческой комедіи, въ „Разговорахъ гетеръ“ Лукіана и въ „Письмахъ“ Алкифрона. Но вмѣстѣ съ съ тѣмъ мы встрѣчаемъ также примѣры безкорыстной любви и благороднаго самопожертвованія Г. Нѣкоторыя изъ нихъ стяжали себѣ огромныя богатства и громкую славу и были даже увѣковѣчены въ статуяхъ. Особенной извѣстностью пользовались: Аспазія (см.) возлюбленная Перикла, Лаида, продававшая свою благосклонность лишь за крайне высокую цѣну, Фрина, служившая, какъ извѣстно, Праксителю моделью для статуи Афродиты и предложившая еиванцамъ возобновить на собственныхъ ея средства разрушенныя стѣны ихъ города. Феѳоника и Гликера получали при дворѣ Гарпала царскія почести, а Миррина дѣлила съ Деметріемъ все, вплоть до короны. Фаида, возлюбленная Александра, дала наслѣдника престолу Птолемею и царицу жителямъ Кипра. Танцовщица Аристоники и литавристка Энаѳа, по разсказу Плутарха, попирали ногами царскія діадемы. Наряду съ Афинами значеніе гетеръ достигло наивысшаго разцвѣта въ охотно посѣщавшемся иностранцами Коринѣ.

Гётлингъ (Göttling), Карлъ Вильгельмъ, нѣм. филологъ, род. 1793 въ Іенѣ, ум. тамъ-же 1869, съ 1831 былъ ординарнымъ профессоромъ краснорѣчія. Къ важнѣйшимъ трудамъ его относятся изданія Аристотеля: („Politica“, Іена, 1824 и „Oeconomicus“, 1830) и Гесіода (Гога, 1831 3 изд., переработанное Н. Nach'омъ, Лейпц., 1878); кромѣ того: „Geschichte der römischen Stadtverfassung bis zu Caesars Tod“ (Галле, 1840); мелкія работы его собраны большою частью въ „Gesammelte Abhandlungen aus dem klassischen Altertum“, (т. 1, Галле, 1851; т. 2, Мюнх., 1863) и въ „Opuscula Academica“ (Лейпц., 1869). Его переписка съ Гёте издана Фишеромъ (Мюнх., 1880). См. Lotholz, Karl Wilh. Göttling“, (1876 и 1887); Wendt, K. W. Göttling und sein Verhältnis zu Goethe („Preussische Jahrbücher“, 1881).

Гетманщина, такъ называлась лѣвобережная Малороссія въ столѣтильтній (1654—1764) періодъ своего автономнаго существованія подъ управленіемъ гетмановъ. Послѣдовавшая за смертью Б. Хмельницкаго, междоусобія между искателями гетманства, мѣшали спокойному теченію

народной жизни до 1672, когда гетманомъ сталъ Самойловичъ. Въ пятнадцатилѣтнее его управленіе гетманщиною, въ послѣдней явственно обнаружились двѣ стороны въ народной жизни. Положительная сторона выразилась въ томъ, что часть народа, называвшаяся козаками (товариствомъ) утвердила за собою право на личную свободу, причемъ заведенные для служилыхъ козаковъ списки (компуты) служили доказательствомъ этой свободы. Отрицательная сторона народной жизни выразилась въ усилившейся раздачѣ крестьянъ (вмѣстѣ съ имѣніями) монастырямъ и козацкой старшинѣ въ работники, причемъ старшина начала выдѣляться изъ массы, пользуясь своею властью и полученными отъ гетмановъ имѣніями (маетностями). Усиленію старшины очень помогъ Самойловичъ личными своими особенностями: родившись на правомъ берегу Днѣпра въ семьѣ священника, онъ хорошо былъ знакомъ съ бытомъ польскихъ пановъ и пожелалъ усвоить ихъ частную обстановку и въ своемъ батуринскомъ дворцѣ. Для увеличенія же матерьяльныхъ своихъ средствъ Самойловичъ началъ раздавать старшинскія мѣста за деньги, чѣмъ окончательно подорвалъ то выборное въ козачествѣ начало, которое опиралось на обычай, шедшемъ изъ Запорожья, не могло, однако-жъ, утвердиться въ Г. съ развитіемъ власти у ея правителей. При Самойловичѣ же положено было начало гетманскому nepoтизму, выразившемуся въ томъ, что всѣ три его сына и два родича посажены были полковниками, причемъ, управляя своими (территориальными) полками, развивали старшинское самовластіе. Послѣднее особенно возоблададо при Мазепѣ, который родившись и воспитавшись среди правобережной шляхты, внесъ въ Г. то панское начало, которое дало возможность разбогатѣвшей старшинѣ почти совсѣмъ отдѣлиться отъ народа и образовать новую сословную группу — пановъ. Любимцы и приближенные Мазепы (изъ генер. старшины и полковниковъ) явились въ концѣ XVII в. типичными личностями (Дм. Горленко, Ив. Ломаковский и друг.) этой группы, которая настолько прочно обозначилась въ социальномъ быту Г., что Мазепа думалъ въ ней найти главную опору при осуществленіи своей мечты объ обособленіи Малороссіи. Ошибочная увѣренность, что за панами послѣдуетъ и народъ, разрушила замыслъ Мазепы въ самомъ его началѣ. Народъ въ это время уже страдалъ отъ панскаго гнета и потому сталъ къ своимъ панамъ въ такія же непріязненные отношенія, въ какихъ когда-то находился къ польскимъ панамъ. Такимъ настроеніемъ народа воспользовался Петръ В. и учредилъ 1722 въ Глуховѣ малоросійскую коллегію, которая, сосредоточивъ въ себѣ, послѣ смерти Скоропадскаго, гетманскую власть, должна была защищать народъ отъ старшинскаго произвола и въ то же время исподоволь стирать тѣ остат-

ки въ Г. автономіи, которые не были еще уничтожены при безличномъ преемникѣ Мазепы. Попытка наказаннаго гетмана Полуботка (1722—724) сохранить старшинскія привилегіи кончилась полною неудачей, давъ коллегіи лишь поводъ окончательно принизить эту самую старшину. Возобновленное гетманство въ лицѣ Апостола бѣдственно отразилось на народной жизни раздачею при немъ помѣстныхъ имѣній (ранговыхъ маетностей) старшинѣ, которая, зная, что этими маетностями она владѣетъ временно, усиленно эксплуатировала въ нихъ народный трудъ и тѣмъ заставляла народъ покидать насиженныя хозяйства и искать новыхъ пристанищъ даже за Днѣпромъ. Въ то же время упадокъ суда достигъ до того, что семидесятилѣтній Апостолъ, хорошо впрочемъ, знакомый съ общественными условіями въ Г., нашелъ нужнымъ составить для судовъ особую „инструкцію“, имѣвшую цѣлью умалить произволъ судей. Послѣдовавшіе послѣ Апостола правители Малороссіи въ лицѣ русскихъ генераловъ (1734—750) не обращали никакого вниманія на нужды народа, почему въ это время наиболѣе развилась въ Г. „скупля“ казачьихъ земель старшиною и верстаніе козаковъ въ крестьяне, причемъ первые охотно разставались съ своею личною свободою, избѣгая тягостей воинской службы, которая отбывалась на свои средства. Послѣдній гетманъ въ лицѣ Кир. Разумовскаго (1750—764), воспитанный братомъ-фаворитомъ при дворѣ, Малороссіи почти вовсе не зналъ и будучи поставленъ гетманомъ, настолько былъ незнакомъ съ этимъ своимъ саномъ, что первые свои универсалы подписывалъ однимъ словомъ — гетманъ. Въ то же время, пользуясь поддержкою брата, Разумовскій изображалъ изъ себя въ Г. маленькаго царя, проявляя власть свою въ раздачѣ старшинѣ маетностей, причемъ въ его универсалахъ впервые явилась форма „въ вѣчное владѣніе“. Кромѣ того Разумовскій ввелъ въ кругъ старшины немалое число своихъ родичей (дядей, зятей, племянниковъ), которыхъ при этомъ щедро одѣлывалъ маетностями. Женивъ 25 лѣтняго полковника Сем. Кочубея на своей племянницѣ, Разумовскій поставилъ его на высшій урядъ въ „Войскѣ“ — генер. обознаго и далъ ему при этомъ въ помѣстное владѣніе (на урядѣ) крестьянъ трехъ сотенныхъ городковъ, которые до того никогда въ частное владѣніе не отдавались. Скучая жизнь въ ствояей гетманской резиденціи (Глуховѣ), Разумовскій старался подольше оставаться въ Спб., представляя въ это время всецѣло управленіе Г. — генер. старшинѣ, въ средѣ которой первенствовалъ молодой обозный Кочубей. Неустройство суда при Разумовскомъ достигло такой степени, что сама старшина нашла нужнымъ возбудить вопросъ о его реформѣ. Состоявшееся по этому вопросу постановленіе старшины — о восстановленіи старыхъ земскихъ и городскихъ судовъ — было лебе-

диною пѣсню умиравшей Г., которая не дожила, однако-жъ, до осуществленія лучшаго своего начинанія: оно было dokonчено замѣнившимъ гетмана — царскимъ намѣстникомъ Румянцовымъ. Г. умерла и память о ней народъ связалъ только съ панциною (барщиною) въ двухъ строкахъ своей пѣсни:

Ой горе не гетманщина, —
Надокучила вража панщина ...

Гетмань малоросійскій, сначала предводитель (dux) малоросійскихъ (украинск.) козаковъ, а затѣмъ, со времени Хмѣльницкаго — правитель (praefectus) Малороссіи, именованнейшей официально „Войскомъ Запорожскимъ“, почему и правитель ея подписывался — Г. Войска Запорожскаго, съ позднѣйшею прибавкою „обѣихъ сторонъ Днѣпра“. Названіе Г. заимствовано отъ поляковъ, усвоившихъ это слово отъ нѣмцевъ (Hauptmann). Въ Малороссіи первыми Г., въ смыслѣ только предводителей войска, были: Самойль Котка (1600—602), Гаврило Крутневичъ (1602), Иванъ Купковичъ (1602—603), Иванъ Косый, преемникъ предыдущаго ... Затѣмъ слѣдуетъ другой рядъ, начавшійся Сагайдачнымъ (1622), послѣ смерти котораго предводительствовали украинскими козаками Жмайло, Мих. Дорошенко, Тарасъ Трясило, Иванъ Сулима и др. — Богданъ Хмѣльницкій былъ первымъ Г. въ смыслѣ правителя края. Преемниками его были Выговскій, Ю. Хмѣльницкій и др. При этомъ съ 1668 гетманство двоится: являются отдѣльные Г. на правомъ берегу Днѣпра и отдѣльные на лѣвомъ. Правобережные держались большею частью Польши, а иногда и Турціи, а лѣвобережные были подданными московскаго государства. Правобережное гетманство началось Петромъ Дорошенкою и продолжалось въ лицѣ разныхъ авантюристовъ до конца XVII в. Лѣвобережные Г., начиная съ Брюховецкаго (1633), представляютъ собою правителей края, пользовавшихся до Мазепы включительно самостоятельною властью, которая затѣмъ послѣ его измѣны сильно уменьшилась и три послѣдніе Г., Скоропадскій, Апостоль и Разумовскій, правили краемъ подъ непосредственнымъ контролемъ центрального правительства. Послѣднимъ Г. былъ Кирилль Разумовскій (1750—64), особое положеніе котораго, сравнительно съ его предшественниками, видно и изъ того, что одновременно Разумовскій былъ и президентомъ С.-Петербургской академіи наукъ.

Гетнеръ, см. *Геттнеръ*.

Гетри (Guthrie), Джемсъ, хирургъ, род. 1785, ум. 1856, служилъ полевымъ врачомъ во время англо-испанской войны; 1816 началъ читать лекціи по хирургіи и съ 1824 преподавалъ въ колледжѣ of Surgeons анатомію и хирургію. Имъ написано: „On gun-shot wounds of the extremities, requiring the different operations of amputation and their aftertreatment“ (Лонд.,

1815, нѣм. перев. Spangenberg'a, Берл., 1821); „Lectures on the operative surgery of the eye“ (1823—1833); „Clinical lectures on compound fractures of the extremities“ (1838); „On injuries of the head affecting the brain“ (1842).

Гетросъ, см. *Жетро*.

Гетсхедъ (Gateshead), г. и особое граф. въ с. Англіи, при р. Тайнѣ, соединенъ съ Ньюкѣстлемъ мостомъ 461 м.дл.; большіе желѣзодѣлат., машиностроит., стеклянные химическ. заводы, мстаерскія дляковки якорей и гвоздей, судостроит. верфи, (1891) 85,692 жит. До 1888 Г. принадлежалъ граф. Дѣргамъ.

Гетсъ (Gates), Горацій, амер. генер., род. 1728, ум. 1806, прибылъ въ Америку во время войнъ короля Георга, послѣ заключенія мира 1763, поселился въ Виргиніи, но при началѣ войны за независимость поступилъ на службу сѣверо-американскихъ штатовъ, командовалъ 1777 сѣверной арміей, съ которою привудилъ 17 окангл. генерала Бургойна къ капитуляціи при Саратогѣ. Въ 1780 былъ назначенъ командующимъ южною арміей, въ С. Каролинѣ и послѣ ряда поражений былъ разбитъ при Камденѣ лордомъ Корнвалисомъ, за что былъ отрѣшенъ отъ командованія и сдалъ армію ген. Грину.

Геттвейгъ (Göttweih), знаменитое бенедикт. аббатство въ Нижней Австріи, округа Кремсъ, на высотѣ, далеко видной на разстояніи, 450 м. н. у. м., при ж. д. Кремсъ-Герцогенбургъ, имѣетъ красивую церковь, богатую бібліотеку (свыше 60,000 томовъ, 1200 старопеч. книгъ и 1100 манускриптовъ), большой архивъ, коллекціи гравюръ, рѣзанныхъ на мѣди, естественно-историч. предметовъ, древностей и монетъ и богословско уч. заведеніе. Аббатство основано 1072.

Гетте (Goette), Ал. Вильгельмъ, род. 1840 въ Спб., съ 1860 учился въ Юрьевѣ и затѣмъ въ Тюбингенѣ, гдѣ приобрѣлъ степень доктора; 1872 назначенъ ассистентомъ при зоологической лабораторіи страбургскаго университета, гдѣ и читалъ лекціи въ качествѣ приват-доцента. 1877 Г. назначенъ экстраординарнымъ проф., 1880 директоромъ городского музея, 1882 проф. въ Ростокъ и 1886 вновь вернулся проф. въ Страсбургъ. Г. написалъ: „Entwicklungsgeschichte der Unke“ (Лейпц., 1875); „Entwicklung und Regeneration des Gliedmassenskeletts der Molche“ (Лейпц., 1879); „Abhandlungen zur Entwicklungsgeschichte“ (Гамбургъ, 1882—1890, 5 тетр.); „Ueber den Ursprung des Todes“ (Гамб., 1883) и популярное изданіе „Tierkunde“ (Страсб., 1890).

Геттингенскій союзъ поэтовъ (Göttinger Dichterbund), часто упоминающийся въ исторіи нѣмецкой литературы кружокъ младшихъ поэтовъ періода „бури и натиска“, оказавшій значительное вліяніе на своихъ членовъ и вообще на развитіе нѣмецкой лирической поэзіи, хотя

далеко не достигшій первоначально намѣченной цѣли. Г. Хр. Бойе въ бытность студентомъ въ Геттингенѣ, соединился съ Фр. В. Готгеромъ для изданія перваго нѣмецкаго „Musenalmansch“ (на 1770). Бойе, который самъ не обладалъ поэтическ. талантомъ, но умѣлъ вліять на другихъ, удалось привлечь къ себѣ извѣстное число учившихся въ Геттингенѣ молодыхъ поэтовъ. I. Г. Фоссъ, молодой Крамеръ, сынъ друга Клопштока, Ганъ были натурами, рѣзко противоположными направленію Бойе, и довели до послѣдней крайности свое воодушевление Клопштокомъ, неопредѣленное стремленіе къ „германству“, которое на первыхъ порахъ могло выразиться только во враждебномъ отношеніи къ французскому вкусу. Изъ литературнаго общенія, образовался скорѣй дружескій союзъ восторженныхъ юношей. На еженедѣльныхъ собраніяхъ они старались укрѣпить другъ друга въ началахъ добродѣтели и германства, въ ненависти къ „извратителямъ нравовъ“ Виланду и Вольтеру, въ поклоненіи Клопштоку и отечественной поэзіи бардовъ. При этомъ они исповѣдовали фанатическую ненависть къ тиранамъ и стремленіе къ свободѣ. Эти убѣжденія, однако, не помѣшали высокоаристократической четвѣ братьевъ, графамъ Христиану и Фридр. Леопольду Штольбергамъ, съ воодушевленіемъ примкнуть къ союзу въ дек. 1772. Штольберги содѣйствовали сближенію Г. с. съ Клопштокомъ, и союзъ отпраздновалъ 49-ую годовщину его рожденія 2 июля 1773: рейнскимъ виномъ пили здоровье Клопштока, память херуска Германа и Лютера; говорили, о свободѣ, о Германіи, о воспѣваніи добродѣтели и подъ конецъ сожгли портретъ Виланда и его сочиненіе „Idris“. Болѣе важною послѣдствіемъ, чѣмъ увлеченіе Клопштокомъ, была склонность къ изученію древней Греціи, нашедшая себѣ главнаго представителя въ лицѣ Фосса, а также стремленіе къ народному, пѣвучему тону поэзіи, замѣтное наиболѣе въ пѣсняхъ Гельты и Миллера. Уже 1773 нѣкоторые члены оставили Геттингенъ, а съ 1778 всѣ члены избрали себѣ собственные пути. Даже дружеская связь, въ которой позже находились въ Эйтлинѣ Фоссъ и младшій Штольбергъ, окончилась насильственнымъ разрывомъ. Тѣмъ не менѣе, короткій періодъ возвышенныхъ надеждъ и плановъ и общаго вдохновенія не остался безъ воздѣйствія для наиболѣе талантливыхъ юношей Геттингенскаго союза. „Musenalmansch“ Фосса существовалъ до 1798. Проектировавшійся подъ руководствомъ Клопштока „Bundesbuch“ не осуществился. Главнымъ источникомъ для исторіи Г. с. п. остаются письма Фосса Брюкнеру, Бойе, и своей невѣстѣ Эрнестинѣ. Названіе Hainbund (союзъ рощи), которымъ часто обозначается Г. с. п., употребилъ въ первый разъ Фоссъ въ своей биографіи Гельты (1804), безъ сомнѣнія вспоминая, что Клопштокъ однажды

передавалъ поклонъ „Рошѣ“ (т. е. молодой поросли, пеху пѣвцовъ) Имя взято изъ оды Клопштока „Der Hügel und der Hain“, и должно было опредѣлять членовъ союза, какъ приверженцевъ германской поэзіи бардовъ, въ противоположность подражателямъ грековъ и римлянъ. См. R. Prutz, „Der Göttinger Dichterbund“ (Лейпц., 1841); Sauer, въ „Deutsche Nationallitteratur“ Киршнера.

Гёттингенъ (Göttingen); г. въ прусск. округѣ Гильдесгеймѣ, въ бывшемъ княж. Г., 148 м. п. у. м., узловой пунктъ ж. д., посреди обширной, слегка холмистой долины р. Лейны, у подножья восточнѣе возвышающагося Гайнбера, 380 м. выс., по г. протекаетъ Новая Лейна (мельничный каналъ), отдѣляющая старый г. отъ новаго и Маша. Замѣчат. зданія: гл. церковь Св. Іоанна изъ XII в. и готич. ц. Св. Іакова съ башней 98 м. выс. Университетъ на площ. Вильгельма, зданіе библиотеки, анатомич. институтъ, естественно-историч. музей, сельскохоз. институтъ, гимназія и др. Число жит. (1895) 25,506, изъ нихъ 2164 катол. и 590 евр. Гл. отрасли промышленности: производство сукна, шерстяныхъ издѣлій, сахара, химич. продуктовъ, математич., физич., оптич. и музык. инструментовъ; значительна торговля книгами. Въ университетѣ 1893—94 было 115 доцентовъ, 850 слушателей, бібліотека, въ 500,000 томовъ и 5000 манускриптовъ, самая богатая въ Германіи относительно новѣйшей литерат., и худож. музей. Знаменитое королевск. Общество наукъ распадается на три отдѣленія: физическое, математическое и историко-филологическое. Г. упоминается, подъ названіемъ Гутинги, уже въ рукописяхъ 950—960 гг., долгое время былъ селеніемъ, на окраинѣ кот. находилась королевск. резиденція Гроне. 1210 Г. получилъ городск. право отъ императ. Оттона IV и впослѣдствіи не разъ въ время съ 1286—1463 гг. былъ гл. г. особаго вельфскаго княжества. XIV в., въ кот. Г. является виднымъ членомъ Ганзы,—первый періодъ расцвѣта города. 1530 было уничтоженъ католич. богослуженіе.

Геттингеръ, Францъ, род. 1819, ум. 1890. Принималъ участіе въ подготовительныхъ работахъ къ ватиканскому собору 1870; въ 1879 назначенъ палскимъ прелатомъ. Написалъ: „Apologie des Christentums“; „Die Göttliche Komödie des Dante Alighieri nach ihrem wesentlichen Inhalt und Charakter dargestellt“; „Lehrbuch der Fundamental-Theologie oder Apologetik“; „Die Idee der geistlichen Übungen nach dem Plan des Ignatius von Loyola“; „Die kirchliche Vollgewalt des apostolischen Stuhls“; „D. F. Strauss, Lebens- und Litteraturbild“; „Die Krisis des Christentums. Protestantismus und catholische Kirche“; „Aus Wet- und Kirche“; „Timotheus. Briefe an einen jungen Theologen“; „Dantes Geistesgang“.

Геттнеръ, 1) Альфредъ, сынъ Германа Г., историка литер.; геогр. путеш., ро-

дился 1859 въ Дрезденѣ, учился въ Галле, Боннѣ и Страсбургѣ; совершилъ весьма цѣнные въ научн. отнош. изслѣдов. въ колумбійскихъ Андахъ (1882—84), въ Чили, Перу, Боливии и южн. Бразиліи (1888—90), съ 1887 проф. геогр. въ Лейпцигѣ, затѣмъ въ Тюбингенѣ и съ 1899 въ Гейдельбергѣ. Съ 1895 издаетъ получившій значительную извѣстность журналъ „Geographische Zeitschrift“.

2) Г., Германъ Теодоръ, нѣмецк. историкъ литературы и искусства, род. 12 марта 1821, ум. 29 мая 1882, учился въ гиришбергской гимназій, слушалъ въ Берлинѣ, Галле и Гейдельбергѣ философію и филологію, но съ 1843, а именно въ бытность въ Бреславлѣ, перешелъ отъ занятій отвѣленной философіей къ изученію искусства и литературы. Съ этой цѣлью онъ съ 1844 нѣсколько лѣтъ путешествовалъ по Италіи. Результатомъ этого путешествія были „Vorschule zur bildenden Kunst der Alten“ (Ольденб., 1848) и „Die neapolitanischen Malerschulen“ (въ „Jahrbücher“ Швейглера). Затѣмъ Г. сталъ приватъ-доцентомъ эстетики и исторіи искусства въ Гейдельбергѣ и съ этого времени начинается его непрерывная академическая и литературная дѣятельность. За „Die romantische Schule in ihrem Zusammenhang mit Goethe und Schiller“ (Брауншвейгъ, 1850), онъ былъ приглашенъ въ іенскій университетъ, куда и переѣхалъ весною 1851, экстраорд. проф. исторіи искусства и литературы. Лѣтомъ 1852 онъ предпринялъ отсюда въ обществѣ Гетлинга и Л. Преллера путешествіе въ Грецію, описанное имъ въ „Griechische Reiseskizzen“ (Брауншв., 1853). Ранѣе еще вышла его книга „Das moderne Drama“ (1852). Весною 1855 Г. назначенъ въ Дрезденѣ директоромъ королевской коллекціи древностей и музея гипсовыхъ слѣпковъ, а также профессоромъ академіи пластическихъ искусствъ. Еще до отъѣзда изъ Лены, Г. издалъ первую часть своаго обширнаго и важнаго труда, „Litteraturgeschichte des 18. Jahrhunderts“, оконченнаго къ 1870 и состоящаго изъ трехъ главныхъ частей: „Englische Litteraturgeschichte des 18. Jahrhunderts“ (Брауншв., 1856, 5 изд. Брандля, 1894, русскій переводъ А. Пыпина, 2 изд., Спб.; 1886); „Französische Litteraturgeschichte des 18. Jahrhunderts“ 1859, 5 изд. Морфа, 1894; русскій пер. А. Пыпина, Спб., 1866) и „Deutsche Litteraturgeschichte des 18. Jahrhunderts“ (1862—70, 4 изд. Гарнака, 1893—95). Эта исторія литературы, научно обоснованная и вмѣстѣ съ тѣмъ популярная, благодаря живости и увлекательности изложенія, принадлежитъ къ талантливѣйшимъ современнымъ произведеніямъ въ этой области, и хотя въ ней постоянно удержана культурно-историческая точка зрѣнія въ объясненіи всѣхъ произведеній литературы и искусства общими вліяніями духа времени, однако, и индивидуальныя особенности писателей нашли себѣ въ авторѣ

тонкое пониманіе. По окончаніи своей исторіи литературы, Г. опять занялся преимущественно художественно-историческими работами по эпохѣ возрожденія, первую изъ которыхъ были „Italienische Studien“ (Брауншв., 1879), изслѣдованія, равно замѣчательныя основательностью содержанія и ясностью изложенія. Г. написалъ еще: „Die Bildwerke der Königlichen Antikensammlung zu Dresden“ (Дрезд., 1856, 3 изд., 1875); „Das Königliche Museum der Gypsabgüsse in Dresden“ (4 изд., 1880); „Der Zwinger in Dresden“ (Лейпц., 1873, съ 46 таблиц.); издалъ „Schriften“ Ансельма Фейербаха, „Dichtungen“ живописца Мюллера, „Briefwechsel Georg Försters mit Sömmering“ (Брауншв., 1877) и 4 изд. „Aesthetische Versuche über Goethes Hermann und Dorothea“ В. Гумбольдта, съ цѣннымъ введеніемъ (1882). См. Ad. Stern, Hermann Hettner, ein Lebensbild (Лейпц., 1885).

Сыновья Г.: Феликсъ, археологъ, родился 1851. Написалъ много статей о трипскихъ и римскихъ древностяхъ и соучредитель „Westdeutsche Zeitschrift für Geschichte und Kunst“. — Георгъ, математикъ, род. 1854; орд. проф. высшаго техническ. училища въ Шарлоттенбургѣ. — Альфредъ, географъ, см. выше.

Гетто (Ghetto, ит.), такъ наз. кварталъ въ итальянскихъ и въ восточн. городахъ, отведенный на жительство евреямъ, гдѣ они — также какъ и въ нѣмецкихъ Judengassen и испанскихъ Juderias, жили совершенно особой жизнью, отдѣленные отъ другихъ не еврейскихъ жителей города. Отъ знаменитаго Г. въ Римѣ, основаннаго папой Павломъ IV 1556, теперь не осталось уже и слѣда. Въ Россіи такихъ узаконенныхъ еврейскихъ кварталовъ не было и нѣтъ, если не считать подобнымъ обширнымъ Г. такъ называемую „черту осѣдлости“.

Геттштедтъ (Hettstedt), г. въ прусскомъ окр. Мерзебургѣ, въ горн. участкѣ Мансфельдъ, на р. Випперѣ, при ж. д., производство піанино, искусств. гуано, (1895) 8821 жит., изъ нихъ 137 катол. и 12 евр. Впервые Г. упоминается 1046, получилъ за 1200—1224 г. крѣпость и городск. право. Г. принадлежалъ сначала епископству Гальберштадтъ, затѣмъ въ кач. епископ. лепа графству Мансфельдъ. Когда послѣднее было секвестровано, то Г. перешелъ къ Саксоніи, а 1815 къ Пруссіи. Въ окрестност. съ давнихъ поръ съ больш. успѣхомъ разрабатывается мѣдь и серебро.

Геттэ (Guettée), Эме Франсуа, впослѣдствіи Владиміръ, священникъ, род. 1816, ум. 1892, былъ сначала католич. священникомъ, затѣмъ духовникомъ въ госпиталѣ St. Louis въ Парижѣ. Изъ его многотомнаго сочиненія „Histoire de l'Église de France“ 7, 8, 9 и 10 томы были запрещены конгрегаціей Индекса, т. е. папской цензурой. Г. началъ тогда борьбу противъ ультрамонтанства и основалъ съ этой цѣлью „Observateur catholique“, издавав-

шійся до 1866. 1862 Г. перешелъ въ русскую православную церковь, учение которой онъ излагалъ и защищалъ въ редактируемомъ имъ до его смерти журналѣ „Union chrétienne“. Изъ соч. Г. заслуживаютъ вниманія: „Histoire des Jésuites“ (1858—61, 3 т.), „La Parauté schismatique“ (1863), „Exposition de la doctrine de l'Église orthodoxe“ (1866, 2 изд., Брюсс., 1886), „Souvenirs d'un prêtre romain devenu prêtre orthodoxe“ (1890), брошюра противъ Ренана (1864).

Гетулы, назв., подъ которымъ у римлянъ были известны негртыянскія и смѣшанные съ ливійцами темнокожя племена, кочевавшія въ оазахъ западной Сахары.

Гётце (Goetze), Эмилъ Карлъ, оперный пѣвецъ (теноръ), род. 1856, выступилъ на сцену 1878, принадлежитъ къ любимцамъ нѣмецкой публики, извѣстенъ во всей Германіи по своимъ гастролямъ, главный партія его: Лоэнгринъ, Фаустъ, Пророкъ, Пауль (въ Гугенотахъ) и др.

Гётценбергеръ (Götzenberger), Яковъ, нѣм. живописецъ, род. 1802, ум. 1866, былъ однимъ изъ первыхъ учениковъ Корнелиуса, нѣсколько лѣтъ пробылъ въ Италиі, а затѣмъ, вмѣстѣ съ Германомъ и Фёрстеромъ, работалъ надъ фресками актовъ залы Боннскаго университета, первой монументальной работой дюссельдорфской школы Корнелиуса. Г. написалъ еще нѣсколько замѣчательныхъ фресокъ. Вслѣдствіе одного непріятнаго инцидента, Г. принужденъ былъ оставить свое мѣсто инспектора мангеймской галлерей и покинуть отечество. Онъ долгое время жилъ въ Англии, гдѣ занимался портретной и фресковой живописью.

Гетцендорфъ (Hetzendorf), предмѣстье Вѣны, въ наст. время часть 12 вѣнскаго окр. (Мейдлингъ), при ю. ж. д. Вѣна-Триестъ, имѣетъ императорскій театръ съ паркомъ, много дачъ, (1890) 3587 жит.

Гетценъ, 1) (Götzen), графъ Иоганнъ, австрійскій генералъ, род. 1599, сначала служилъ въ войскахъ протестантской партіи, а 1626 перешелъ въ армію Валленштейна, командовалъ войсками на остр. Рюгенъ и при осадѣ Стральзунда (1628) и вскорѣ перешелъ въ католичество; при Нердлингенѣ (1634) командовалъ правымъ флангомъ арміи и очень способствовалъ побѣдѣ имперскихъ войскъ. 1636 Г. перешелъ въ баварскую армію, но былъ разбитъ 9 авг. 1638 при Виттенвейерѣ во время наступленія къ Брейзаху; вторичное движеніе къ Брейзаху также окончилось неудачей. 1640 Г. снова поступилъ на имперскую службу, успѣшно сражался въ Силезіи и Венгріи, а 1645 во время движенія шведск. генер. Торстенсона въ Богемію, въ сраженіи при Чинау (6 марта) былъ убитъ.

2) Г., графъ Фридрихъ, прусскій генералъ, род. 1767, ум. 1820. Началъ службу въ прусской кавалеріи, а затѣмъ былъ зачисленъ въ генеральный штабъ; 1806 организовалъ оборону Силезіи, а 1807 былъ назначенъ генералъ-губернаторомъ про-

винціи. 1808 назначенъ членомъ военно-организационной комиссіи, а 1809 велъ въ Силезіи секретные переговоры съ Австріей.

Гетцеръ (Hetzger), Людвигъ, антиринитарій, род. въ концѣ XV в., былъ свящ. въ Цюрихѣ, гдѣ сначала примкнулъ къ реформаціоннымъ стремленіямъ Цвингли (1523); но послѣ короткаго пребыванія въ Аугсбургѣ, возвратившись въ Цюрихъ, присоединился къ анабаптистамъ или перекрещенцамъ. Когда Г. вслѣдствіе этого былъ изгнанъ, онъ нашелъ убѣжище въ Аугсбургѣ, откуда его тоже вскорѣ выслали за агитацію. Г. отправился сначала въ Базель, потомъ въ Цюрихъ и наконецъ въ Страсбургъ, гдѣ написалъ главное свое сочиненіе: переводъ пророковъ съ еврейскаго яз. (1527) и гдѣ онъ вмѣстѣ съ Иог. Денкомъ старался распространить въ народѣ свои взгляды. За свое ученіе, а также за двоеженство, Г. былъ посаженъ въ тюрьму въ Констанцѣ, приговоренъ къ смерти и обезглавленъ 1529. См. Trechsel, „Die protestantischen Antitrinitarier vor Faustus Socinus“ (Гейдельб., 1839); Keim въ журн. „Jahrbücher für deutsche Theologie“ за 1856.

Гетцъ, 1) Бернгардъ, норвежскій юристъ и политич. дѣятель, род. 1850, образов. получилъ въ Христианіи, 1875 былъ посланъ на казенный счетъ за границу, съ 1876 Г. состоитъ проф. юридич. наукъ при университетѣ въ Христианіи и хотя не отличается блестящимъ краснорѣчіемъ, однако, своими солидными познаніями, своими выдающимися педагогическими способностями, имѣетъ большое вліяніе на молодое поколѣніе норвежскихъ юристовъ. Кроме многочисленныхъ статей въ консервативной норвежской печати, а также въ скандинавскихъ и иностранныхъ журналахъ, Г. издалъ слѣд. сочиненія: „Den norske streffelov“ (Христ., 1883); „Om den saakaldte delagtighed i forbrydelsel“ (1875); „Om paaanke til hoiere ret i civile og kriminelle sager“ (1884); „Om en forandret rettergangsmåde i straffe sager“ (1885). Затѣмъ Г., частью одинъ, частью съ другими выдающимися юристами, выработалъ нѣсколько законопроектвъ, которые и были представлены стортингу. Съ 1887—91, а затѣмъ 1893 занималъ постъ „государственнаго адвоката“ кроме того, онъ состоитъ членомъ составленнаго королемъ Оскаромъ II въ ноябр. 1895 изъ 14 членовъ шведско-норвежскаго союзнаго комитета. Г. считается однимъ изъ даровитѣйшихъ вождей младо-консервативной партіи. Свои союзно-политическія мнѣнія онъ выразилъ въ брошюрѣ (нѣм. пер. въ Zukunft Haden'a), произведшей неблагоприятное впечатлѣніе въ Швеціи.

2) Г., Георгъ, филологъ-классикъ, род. 1842, съ 1880 профессоръ въ Іенѣ. Въ Ричлевскомъ изданіи комедій Плавта онъ обработалъ: „Asinaria“ (1881), „Amphitruo“ (1882), „Poenulus“ (1884), „Epidicus“ (1878), „Curculio“ (1879), „Aulularia“ (1882), „Mer-

cator“ (1883), „Stichus“ (1883), „Bacchides“ (1886), „Pseudolus“ (1887) и „Mile gloriosus“ (1891); кромѣ того Г. издаетъ „Corpus glossariorum latinorum“ (Лейпц., 1888 и сл.).

3) Г., Германъ, композиторъ, род. 1840, умеръ 1876, учился музыкѣ сначала у Кёлера въ Кёнигсбергъ и поступилъ въ университетъ на математическій факультетъ; но вскорѣ, будучи не въ силахъ противостоять своему увлеченію къ музыкѣ, оставилъ университетъ и поступилъ въ берлинскую консерваторію Штерна. 1863 Г. получилъ мѣсто органиста въ Винтертурѣ, но уже 4 года спустя, вслѣдствіе разстроеннаго здоровья, переселился въ Цюрихъ. Г. обладалъ глубоко поэтическимъ музыкальнымъ темпераментомъ; его опера „Укрощеніе Строптивой“ (на ком. Шекспира), а также его симфонія F-dur имѣли успѣхъ. Другая опера его „Francesca da Rimini“, для которой онъ самъ написалъ и либретто, осталась неоконченной; оставшіяся набросокъ 3 акта были инструментованы Эрнстомъ Франкомъ, послѣ чего опера была поставлена въ Мангеймѣ на Одерѣ. Кромѣ того онъ написалъ: „Nänia“ для хора и оркестра, концертъ для скрипки, концертъ для фортепіано, Весеннюю увертюру, 137 псаломъ для хора и оркестра, пьесы для камерной музыки, пѣсни (Op. 4 и Op. 12) и т. д.

4) Г., Теодоръ, фонъ, нѣм. живописецъ, род. 1826, ум. 1892, писалъ преимущественно сцены военной жизни и батальныя картины. Уже во время шлезвигъ-гольштинскаго похода 1849 Г. собиралъ этюды и эскизы; но особенно богатый матеріалъ для картинъ дали ему войны 1864—1871. Г. принималъ участіе въ франко-прусской войнѣ, какъ командиръ саксонскаго стрѣлковаго батальона, 1872 вышелъ въ отставку, чтобы посвятить себя исключительно живописи. Его военныя картины (сцена изъ битвы при Седанѣ, эпизодъ изъ битвы при Кёнигретцѣ, сраженіе при Марсэла-Турѣ и др.) отличаются большой наблюдательностью и точностью подробностей, но менѣе удачны по колориту. Г. писалъ также картины охотничьяго и спортоваго жанра.

5) Г., Фердинандъ, германскій политическій дѣятель и предсѣдатель германскаго гимнастическаго общества, род. 1826, изучалъ медицину, принималъ участіе въ дрезденскомъ майскомъ возстаніи 1849; 1858—63 редактировалъ „Deutsche Turnzeitung“, съ 1861 состоялъ непрерывно секретаремъ, а съ 1893 предсѣдателемъ германскаго гимнастическаго общества (Deutsche Turnerschaft); въ этой должности онъ издалъ между прочимъ (1879—96) пять послѣдовательныхъ изданій „Handbuch der deutschen Turnerschaft“ (Лейпц. и Гофъ). Кромѣ того онъ написалъ: „Vom rechten Turnerleben“ (Лейпц., 1891); собраніе „Aufsätze und Gedichte“ издано въ Гофѣ 1865. 1867—70 Г. былъ членомъ съверю германскаго рейхстага, гдѣ былъ „дикимъ“ (не принадлежащимъ ни

къ какой партіи), 1887—90 членомъ германскаго рейхстага, гдѣ принадлежалъ къ національно-либеральной партіи.

Гѣтчнсонъ (Hutchinson), гл. г. граф. Рено въ с.-амер. шт. Канзасъ, при р. Арканзасъ, узловой пунктъ ж. д.; большія скотобойни, добыча соли, торговля деревомъ, кирпичемъ и углемъ, (1890) 8682 жит.

Гѣтчнсонъ, Джонъ, англійскій философъ и богословъ, род. 1674, ум. 1737, нападалъ на теорію тяготѣнія Ньютона и защищалъ моисеевскую космогонію (въ сочиненіи Moses' principia, 1 ч. 1724, 2 ч. 1727). Его философскія сочиненія собраны и изданы въ Лондонѣ въ 1749—65 гг. въ 13 т. Г. былъ основателемъ религіозной секты гетчинсоніанцевъ, которая нѣкоторое время имѣла многочисленныхъ защитниковъ, особенно въ Оксфордѣ, но нынѣ совершенно исчезла. Ея религіозная система лучше всего изложена въ „Thoughts concerning religion“ (Эдинб., 1743) и исходитъ изъ того основнаго положенія, что св. писаніе заключаетъ въ себѣ элементы, какъ всякой рациональной философіи, такъ и истинной религіи.

Гетчъ (Hetch), Филиппъ Фридрихъ, нѣм. живописецъ, род. 1758, ум. 1838, учился въ Карловской школѣ въ Штутгартѣ, затѣмъ Парижѣ и Римѣ, былъ другомъ Шиллера. 1795 онъ сдѣлался профессоромъ въ Штутгартѣ. Г. принадлежитъ къ выдающимся художникамъ преобладавшаго въ то время классическаго направленія въ искусствѣ. Онъ писалъ большей частью на миеологическіе и историческіе сюжеты, причемъ ему удавались болѣе задушевные, нежели грандіозные мотивы. Большинство картинъ Г. находятся въ Штутгартскомъ королевскомъ дворцѣ. Лучшія изъ его произведеній: „Корнелія, мать Гракховъ“ и „Рыцарь Альбонакъ, показывающій свою дочь королю Альфреду“, хранятся въ публичной галлерей Штутгарта. Сынъ его Густавъ Фридрихъ, архитекторъ и живописецъ, род. 1788, ум. 1864, былъ проф. въ Копенгагенской академіи и построилъ въ Копенгагенѣ: синагогу, университетъ и др. и написалъ: „Anleitung zum Studium der Perspektive“ (Лейпц., 1877).

Геты (Getae), многочисленный народъ древности, въ эпоху Геродота жилъ между Гемосомъ и Дунаемъ, въ половинѣ VI в. до Р. Хр. перешелъ черезъ Дунай и занялъ современное Седмиградье, Валахію до Бессарабіи и Днѣстра. Обыкновенно Г. разсматриваютъ, какъ народъ еракійскаго племени, но порою также скинскаго. Зал. Г. римляне называли даками (см. *Дакія*). Дарій Гистаспъ, царь персидскій, побѣдилъ ихъ 515 г. во время своего похода противъ скивовъ и принудилъ слѣдовать за собой въ борьбѣ со скивами. Съ царями Македоніи Г. находились, то въ дружественныхъ, то въ непріятельскихъ отношеніяхъ. Александръ Великій воевалъ съ ними 335, Лизимахъ 292. Въ серединѣ I стол. до Р. Х. царь Бѣребистъ повелѣвалъ большимъ гето-

дакскимъ государствомъ; послѣднее распалось, однако, съ его смертью и постепенно подпало подъ власть римлянъ. При Августѣ Г. управлялъ въ 23 г. до Р. Х. Крассъ, а Элій Катъ переселилъ значительную часть Г. въ предѣлы римскаго государства. Еще 100 лѣтъ спустя, въ царствованіе Траяна, Г. были опасны для римской имперіи, однако, покорены Траяномъ и ихъ страна окончательно превращена въ римскую провинцію. Во время великаго переселенія народовъ, Г. слились съ готами, вторгшимися въ ихъ страну; сходство именъ во-влекло греческихъ и римскихъ писателей въ ошибку (въ которую впади даже нѣкоторые новѣйшіе ученые): они полагали, что готы являются потомками Г. См. J. Grimm, Ueber die G. (Берл. 1847); W. Bessel, De rebus Geticis (Гёттинг., 1854); Rösler, Die G. und ihre Nachbarn (Вѣна, 1864); Браунъ, Ф. А., „Славяно готскія отношенія“ (Спб., 1899).

Гетьманецъ, псевдонимъ М. П. Старикаго.

Гетэ (Théâtre de la Gaîté), театр оперетокъ и феерій въ Парижѣ.

Геумъ (Geum), латинское названіе гравилата (см.)

Геддингъ (Höfdding), Гаральдъ, родился 1843, въ Копенгагенѣ, изучалъ теологію, но послѣдствіи, подъ вліяніемъ преимущественно сочин. Серена Киркегора, отдался изученію философіи, и въ 1870 приобрѣлъ ученую степень за сочиненіе: „Die stoische Bestimmung der Willensfreiheit“. Знакомство съ новѣйшею англійскою философіею привело его, между тѣмъ, къ самостоятельному изслѣдованію. Онъ напечаталъ на датскомъ языкѣ: „Философія въ Германіи послѣ Гегеля“ (1872); „Англійская философія нашего времени“ (1874, нѣм. пер., Лейпц., 1889); „Основаніе гуманной этики“ (1876, нѣмецк. пер., Боннъ, 1880); „Жизнь и ученіе Спинозы“ (1877); „Очерки психологіи“ (3 изд. 1892, русск. перев. подъ редакц. Я. Колубовскаго, Спб., 1898, имѣется и другой переводъ; переведены также на нѣм. и англ. языки); „Этика“ (1877, рус. пер. Спб. 1895); „Чарльзъ Дарвинъ“ (1889); „С. Киркегоръ, какъ философъ“ (1892); „Исторія новѣйшей философіи“ (1894 и сл., русск. перев., Спб., 1900).

Гефеле (Hefele), Карлъ-Иосифъ, родился 1809, ум. 1893, римско-католическій богословъ. Былъ профес. въ Тюбингенѣ и членомъ вюртембергской палаты депутатовъ. Сначала Г. былъ однимъ изъ самыхъ крайнихъ противниковъ догмата папской непогрѣшимости; послѣдствіи же сдѣлался узкимъ папистомъ. Написалъ: „Patrum apostolicorum opera“. „Geschichte der Einführung des Christentums im südwestlichen Deutschland“, „Der Kardinal Ximenes und die kirchlichen Zustände Spaniens im 15 Jahrhundert“, „Beiträge zur Kirchengeschichte, Archäologie und Liturgik“. Главнѣйшее его сочиненіе: „Conciliengeschichte“.

Гёфель, 1) Влазіусъ, живописецъ

и граверъ, род. 1792, ум. 1863, учился живописи въ вѣнскаго академіи и граверному искусству у Квирина Маркса. Онъ составилъ себѣ имя портретомъ имп. Маріи Терезіи. 1820 онъ сдѣлался профессоромъ черченія отъ руки въ Нейштадтской военной академіи, затѣмъ членомъ академіи искусствъ въ Вѣнѣ. Особенная заслуга Г. состоитъ въ томъ, что онъ значительно подвинулъ впередъ гравировальное искусство на деревѣ. Для „Theaterzeitung“ Бейерле Г. основалъ школу этого искусства, изъ которой вышло много замѣчательныхъ граверовъ.

2) Г., баронъ Вольбертъ Робертъ, нидерландскій писатель, родился 1812, ум. 1879, изучалъ богословіе въ Гренингенѣ, и въ 1836 отправился въ Батавію, гдѣ 11 лѣтъ работалъ въ качествѣ пастора и представителя библейскаго и миссіонерскаго общества и рядомъ съ этимъ изслѣдовалъ положеніе нидерландской Индіи. Результаты своего изученія изложилъ въ редактированной имъ: „Tijdschrift voor Nederlansch Indie“. Въ видахъ распространенія знакомства съ колоніями въ его отечествѣ, издалъ: „Reis over Java, Madura en Boli in het midden van 1847“ (1849—51); „Uit het Indische leven“ (1860). Напечаталъ малайское стихотвореніе: „Sjair Bidasari“, съ переводомъ и примѣчаніями. Его сочиненіе: „De emancipatie der slaven in Ned-Indie“, посвященное вопросу объ эмансипаціи рабовъ въ нидерландской Индіи, доставило ему наибольшую извѣстность. Въ 1848 Г. вернулся въ Голландію, гдѣ сталъ во главѣ либеральнаго колоніальнаго движенія. Былъ избранъ въ палату, самымъ блестящимъ ораторомъ которой оставался въ теченіе 14 лѣтъ; самъ издалъ въ 4 том. свои рѣчи въ защиту Индіи.

Гёферъ (Höfer), 1) Гансъ, геол., род. 1843, въ Богеміи, учил. въ Леобенѣ и Вѣнѣ, выступ., какъ проф., въ горной школѣ Клагенфуртѣ (1868), съ 1879 въ горной академіи Пржибрама, съ 1888 въ Леобенѣ. Извѣстенъ сперва своими геолог. работами въ Черногоріи, затѣмъ, какъ геологъ въ австрійской полярной экспедиціи (1871—72) Вильчека, изслѣдовавшей Шпитцбергенъ, Новую землю, Печорскій край; затѣмъ Соедин. Штаты Америки. Его наиболѣе цѣнные работы касаются главн. образомъ прикладной геологіи, а именно нефти и ея происхожденія: „Das Erdöl und seine Verwandten“ (1888), каменнаго угля, желѣзныхъ рудъ, землетрясеній и пр. Г. редактируетъ нѣсколько повременныхъ изданій по горному дѣлу, въ томъ числѣ съ 1881 извѣстный журналъ: „Oesterreichs Zeitschr. für Berg und Hüttenwesen“.

2) Г., Эдмундъ, нѣм. беллетристъ, род. 1818, ум. 1882. Первые свои повѣсти напечаталъ подъ общимъ заглавіемъ: „Aus dem Volke“ (Штуттг., 1852), изъ этого же сборника часть повѣстей вышла отдѣльн. книгой: „Erzählungen eines alten Tambours“ (1855). Затѣмъ слѣдовали:

„Gedichte“ (Берл. 1853, 2 изд. Лейпц. 1856); „Wie das Volk spricht“ сборн. поговорокъ (8 изд., 1876) и „Vergangene Tage“ (Прага, 1859). Своимъ романомъ „Norien, Erinnerungen einer alten Frau“ (Штуттг., 1858). Г. рѣшительно опровергнувъ мнѣніе, будто бы его дарованія можетъ хватить лишь на узкую область новеллы. Изъ друг. произведеній слѣдуетъ назвать еще: „Deutsche Herzen“ (Прага, 1860); „Auf deutscher Erde“ (Штуттг., 1860); „Die Honoratiorentochter“ (1861); „Die Alten von Ruhnek“ (1863); „In der letzten Stunde“ (1881). Отличительныя черты Г. энергичная и живая характеристика дѣйств. лицъ и прекрасныя описанія пейзажей и домашней обстановки. Истинно поэтическая жилка автора обнаруживается особенно въ изображеніи сѣверо-нѣмецкихъ натуръ съ ихъ упрямствомъ, недоступностью, замкнутостью, но при всемъ томъ, глубокой искренностью и сердечной теплотою. Сверхъ того, Г. написалъ: „Deutsche Litteraturgeschichte für Frauen“ (Штуттг., 1876) и „Goethe und Charlotte von Stein“ (1878). Собраніе его стихотвореній вышло въ свѣтъ подъ заглавіемъ: „Erzählende Schriften“ (Штуттг., 1865) и „Ausgewählte Schriften“ (Лена, 1882).

Гѣфестинъ, въ древней Греціи праздника въ честь Гѣфеста; особенно славился Г. въ Афинахъ.

Гѣфестіонъ (*Ἡφαιστίων*), 1) сынъ Алектора изъ Пеллы, ближайшій другъ Александра В., который сравнивая себя самого съ Ахиллесомъ, называлъ Г. своимъ Патрокломъ. Онъ принадлежалъ къ такъ наз. соматофилакамъ (флигель-адъютантамъ) царя и исполнялъ самыя важныя его порученія. Такъ напримѣръ, въ 332 до Р. X. во время похода въ Египетъ онъ начальствовалъ флотомъ. Г. былъ однимъ изъ немногочисленныхъ сторонниковъ азіатской политики Александра и служилъ обыкновенно посредникомъ въ сношеніяхъ Александра съ туземцами. На обратномъ пути изъ Индіи онъ командовалъ главной частью войска, которая должна была возвращаться по лѣвому берегу Гидаспа. По возвращеніи въ Персію онъ женился на Дрипетидѣ, дочери Дарія и свояченицѣ Александра В. и взялъ за ней богатое приданое, а при общей раздачѣ награды получилъ золотой вѣнокъ. Ум. Г. въ 324 и былъ похороненъ съ величайшими почестями, сопровождаемый глубокою скорбью Александра.

2) Г. изъ Александріи, греч. грамматикъ, около половины II в. по Р. X., написалъ учебникъ метрики („*Ἐρμειδίων περί μέτρων* etc.“) въ 48 книжекъ, извлеченіе изъ болѣе значительнаго сочиненія. Книга эта, несмотря на свою сжатость, имѣетъ большую цѣнность, какъ единственное полное сочиненіе древнихъ по этому вопросу. Она служила учебникомъ въ школахъ, и вслѣдствіе этого неоднократно комментировалась. Сохранилось предисловіе къ ней Лонгина, и цѣнныя до изв. степ. схоліи. Изданія

Gaisford'a (Оксф. 1855) и Westphal'я (съ схоліями въ „*Scriptores metrici*“ т. I, Лейпц., 1866).

Гѣфестъ (*Ἡφαιστος*), въ мифологіи древнихъ грековъ богъ огня и тѣхъ искусствъ, которыя для производства своихъ издѣлій нуждаются въ огнѣ, сынъ Зевса и Геры, а по позднѣйшимъ сказаніямъ одной только Геры. Первоначально онъ былъ богомъ нисходящаго въ молніи огня. Г. родился хромымъ и безобразнымъ ребенкомъ, и его мать сбросила его за это съ



Гѣфестъ.

Олимпа. Онъ упалъ въ море, гдѣ его пріютили Фетиды и Эвринома. Онъ прожилъ у нихъ въ гротѣ девять лѣтъ, исполняя различныя художественныя работы. По другому сказанію, также упоминаемому въ „Иліадѣ“, Г. сбросилъ съ Олимпа Зевса за то, что онъ во время ссоры его съ Герой сталъ на сторону матери. Г. упалъ при этомъ на о. Лемносъ, славившійся подземными огнями и, по позднѣйшему мнѣю, сталъ хромымъ только послѣ этого паденія. Онъ старался помочь этой хромотѣ своимъ искусствомъ и сдѣлалъ себѣ двухъ золотыхъ, говорящихъ и двигающихся рабынь (автоматовъ), на которыхъ опирался во время ходьбы. Кромѣ Лемноса, его мѣстопробываніемъ и мастерскими считались Липарскіе о-ва, Гіера, Имбросъ и Этна (мѣстности, отличающіяся вулканическимъ характеромъ). Супругой его въ „Иліадѣ“ является Харита, а въ „Одиссеѣ“ Афро-

дита. По разсказу „Одиссеи“ Афродита нарушила супружескую вѣрность, полюбивъ Ареса. Узнавъ отъ Гелія объ измѣнѣ супруги, Г. окружаетъ брачное ложе искусно-скованною сѣтью. Окутавъ этой сѣтью Ареса и Афродиту, онъ сзываетъ всѣхъ боговъ и, только благодаря заступничеству Посидона, соглашается освободить ихъ. Всѣ художественныя произведенія, упоминаемыя въ древнихъ мифахъ: изображеніе Пандоры, стрѣлы Эроса, колесница Гелія, ожерелье Гармоніи, золотыя и серебряныя собаки Алкиноя, латы Диомеда, скипетръ Пелопса, золотой кубокъ, полученный Менелаемъ отъ царя Кидоняна и вооруженіе Ахиллеса, считались работой его рукъ. Кромѣ Аѳины и Лемноса Г. почитался на островахъ Имбросъ и Самоѳраке, гдѣ культъ его былъ связанъ съ мистеріями Кабировъ (см. *Кабирь*). Въ Аѳинахъ святилище Г. помѣщалось въ Керамикѣ (Гончарная площадь), покровителемъ котораго онъ былъ вмѣстѣ съ Прометеемъ. Кромѣ Аѳины, Г. находился въ дружескихъ отношеніяхъ съ Діонисомъ, богомъ вина и весны (въ послѣднемъ мифѣ, по всей вѣроятности, изображается вліяніе вулканической силы на произрастаніе винограда). Римляне отождествляли Г. съ Вулканомъ (см.) Древніе художники изображали обыкновенно Г. вполнѣ созрѣвшимъ мужемъ, и потому всегда бородатымъ. Лѣвая нога его дѣлалась немного короче правой. Атрибутами его служатъ кузнечный приборъ (клещи и молотъ), рабочая шапка и короткое верхнее платье ремесленниковъ (эксомида). Такимъ представляетъ его бронзовая статуя Британскаго музея (см. рис.). Въ живописи на вазахъ Г. нерѣдко является верхомъ на ослѣ, вѣзжающимъ на Олимпѣ въ сопровожденіи напоявшаго его Діониса. См. Рапп, въ „*Lexikon der griechischen Mythologie*“; Blümler, „*De Vulcani in veteribus artium monumentis figura*“ (Бресл., 1870); Waentig, „*De Vulcani in Olymptum reducto*“ (Лейпц., 1877); Brunp, „*Griechische Götterideale*“ (стр. 16 сл.)

Гефирей (Gephyrea), классъ червей (см.), живущихъ въ морѣ, съ цилиндрическимъ, рѣдко шаровиднымъ, нечленистымъ тѣломъ, кожа обыкновенно жесткая и у нѣкоторыхъ видовъ покрыта щетинками, по большей части имѣется выдвигной хоботъ, ротъ расположенъ спереди или на брюшной сторонѣ, заднепроходное отверстіе сзади или на спинной сторонѣ. Г. очень походятъ на голотурій, живутъ на довольно большой глубинѣ на песчаномъ или илистомъ грунтѣ, подъ камнями, полы ихъ раздѣльны, развитіе сопровождается превращеніемъ. Многіе зоологи рассматриваютъ ихъ, какъ выродившихся кольчатыхъ червей, и относятъ къ этому классу, другіе совершенно раздѣляютъ двѣ группы Г., на которыя ихъ обыкновенно дѣлятъ, именно щетинковыхъ Г. (*Chaetifera*) и безщетинковыхъ (*Achaeta*). Къ щетинковымъ (единств. семейство *Echiuridae*) принадле-

жить, между прочими, *Bonellia viridis*, у которой самка, достигающая въ длину 1 см., можетъ вытягивать хоботокъ до метра въ длину, на ней, какъ паразиты, живутъ 4—20 микроскопическихъ малыхъ самцовъ, которыхъ раньше ошибочно принимали за паразитическихъ плоскихъ червей. Безщетинковыя раздѣляются на семейства: *Sipunculidae* и *Priapulidae*; къ послѣднимъ принадлежитъ *Priapulus caudatus* (см. табл. Черви I, фиг. 5) съ цилиндрическимъ тѣломъ, удлиненнымъ хоботомъ и хвостомъ. Эта Г. живетъ по берегамъ сѣв. морей въ вырытыхъ ей самой норкахъ, изъ которыхъ она выставляетъ только хвостъ.

Гефіона (Gefion), въ скандинавской мифологіи дѣва изъ рода боговъ-асовъ, защитница дѣвъ. Вѣроятно, о другой Г. разсказывается слѣдующее преданіе, что она оторвала плугомъ островъ Зеландъ отъ Швеціи. Потомъ она вышла замужъ за Скіольда, сына Одина, и стала родоначальницей королей.

Гефкенъ, Фридр. Генрихъ, юристъ, род. 1830 въ Гамбургѣ. Въ 1854 былъ секретаремъ посольства отъ вольныхъ городовъ въ Парижѣ, 1856 гамбургскимъ повѣреннымъ въ дѣлахъ въ Берлинѣ и 1859 ганзейскимъ министерскимъ резидентомъ тамъ же. Послѣ основанія сѣверо-германскаго союза, Г. въ томъ же званіи былъ посланъ въ Лондонъ, но въ 1868 возвратился въ Гамбургъ, 1872 былъ назначенъ профессоромъ международнаго права и государственныхъ наукъ въ Страсбургѣ, въ 1881 вышелъ въ отставку, и переѣхалъ въ Гамбургъ. Г. написалъ: „*Freiherr von Stein*“ (Гамб., 1869); „*Der Staatsstreich von 2 Dezember 1851 und seine Rückwirkung auf Europa*“ (Лейпц., 1870, анонимно); „*Die Reform der preussischer Verfassung*“ (1870, также анонимно); „*Die Alabamafrage*“ (Штуттг., 1872); „*Das deutsche Reich und die Bankfrage*“ (2 изд., Гамб., 1874); „*Staat und Kirche in ihrem Verhältnis geschichtlich entwickelt*“ (Берл., 1875, англ. Лонд. 1877, 2 ч.); „*Der Socialismus*“ и „*Die Reform der Reichssteuer*“, въ основанномъ имъ совмѣстно съ Мюльгаузеромъ: „*Zeitfragen des christlichen Volkslebens*“ (Гейльбр., 1877 и 1879); „*Staat und Kirche nach Anschauung der Reformatoren*“ (Гейдельб., 1879); „*Zur Geschichte des Orientalischen Kriegs 1853—56*“ (Берл., 1881); „*La question du Danube*“ (1883); „*Das Recht der Intervention*“ и „*Die Völkerrechtliche Stellung des Papstes*“ (итал. перев. въ Пизѣ, 1886); въ „*Handbuch des Völkerrechts*“ Гольцендорфа (Гамб., 1877); наконецъ, рядъ статей о восточной войнѣ, о британскихъ колониальныхъ владѣніяхъ въ „*Deutsche Rundschau*“ собранныхъ въ „*Politische Federzeichnungen*“ (1888). Далѣе упомянемъ его обработку 1 т. 2 серіи: „*Recueil manuel et pratique de traités*“ Мартеуса и Кусси (Лейпц., 1885) и 8 изд. Гефтерскаго: „*Völkerrecht*“ (Берл., 1888). Онъ былъ также анонимнымъ сотрудникомъ „*Contemporary Review*“. Рѣшительный про-

тивникъ Бисмарка, Г. упорно нападалъ на его политику въ германскомъ вопросѣ, въ восточномъ вопросѣ и въ Kultur Kampf'ѣ. Съ другой стороны, онъ принадлежалъ къ довѣреннымъ друзьямъ кронпринца Фридриха Вильгельма (императ. Фридриха II), для котораго онъ вмѣстѣ съ Ф. фонъ Рогенбахомъ и А. фонъ Штошемъ составилъ въ 1885 декретъ импер. канцлеру (Erlass an den Reichskanzler) изданный Фридрихомъ III по вошествіи на престолъ въ 1888. Послѣ смерти импер. Фридриха III, Г. навлекъ на себя опубличиваніемъ ввѣреннаго ему въ 1873 императорскаго дневника во время франко-прусской войны (октябрьск. книжка „Deutsche Rundschau“ 1888), по докладу гр. Бисмарка государю, уголовное преслѣдованіе „за выдачу государственной тайны, или даже за поддѣлку государственныхъ документовъ“. Это не имѣло, однако, важныхъ послѣдствій, такъ какъ вслѣдствіе недостаточныхъ основаній для предположенія преступнаго намѣренія обвиняемаго, государственный судъ рѣшеніемъ 1889 освободилъ его отъ преслѣдованія. Съ 1889 Г. поселился въ Мюнхенѣ, гдѣ и написалъ свое: „Frankreich, Russland und der Dreibund, Geschichtliche Rückblicke für die Gegenwart“ (Берл. 1893).

Гефле (Gefle), гл. г. шведск. лѣна Гефлеборгъ (см.); древній г. (гл. пунктъ въ Гестрикландѣ), при впаденіи р. Гаффело въ Ботнич. заливъ, соединенъ ж. д. съ Упсалой, Морой и Окельбо. Г. имѣетъ высоко расположенный замокъ, гимназію, мореходную школу, просторный хорошій портъ, (1890) 23,484 жит., занимающихся въ знач. степени судостроеніемъ, производствомъ парусины, хлопчатобум. производствомъ, рыболовствомъ и оживленной торговлей. Гл. продукты вывоза: желѣзо, дерево, клѣтчатка, цинкъ; ввоза: хлѣбъ, удобрительные матеріалы, минер. масло, табакъ, соль. Въ 1891 въ портъ пришло 266 судовъ съ 104,738 тоннъ товара, ушло 614 судовъ съ 300,075 т. товара.

Гефлеборгъ, лѣнь въ вост. Швеціи, обним. обл. Гестрикландъ и Гельсингландъ, гранич. на ю. — Вестманландомъ и Упсалой и на в. Ботническимъ зал., площ. 19,815,7 кв. км. Первая изъ упомянутыхъ областей представляетъ переходъ отъ ровнаго Упланда къ гористому и лѣсистому Норрланду; другая обл. значит. выше и дѣлится пятью горн. краями на четыре рѣчныя долины. Лѣнь, пересѣкаемый съ с.-з. на ю.-в. р. Льюсь, покрытъ лѣсами и болотами, имѣетъ залежи жел. и мѣдной руды, и нѣск. доменныхъ печей и кузнечныхъ мастерскихъ. Населеніе (1890) 206,924 чел. На ряду съ горн. дѣломъ въ Гестрикландѣ гл. занятіе жит. земледѣліе, въ Гельсингландѣ скотоводство (въ 1890 г.: 80,918 головъ рог. скота и 70,498 овецъ); воздѣляются гл. обр. картофель, овесъ, ячмень и немного ржи. Кромѣ того, процвѣтаютъ: лѣсное хозяйство, рыболовство, производство холотняныхъ тканей, въ Гельсинглан-

дѣ также охота и торговля. Главн. гор. Гефле.

Гѣфлеръ (Höfler), Карлъ Адольфъ Константиновичъ, род. 1811, ум. 1897; 1839 сдѣлался экстраординарнымъ, 1841 ординарнымъ проф. и 1842 членомъ Мюнхенской академіи. За участіе въ агитациі противъ Лолы Монтеъ 1847 отставленъ съ пенсіей. 1851 Г. получилъ мѣсто проф. исторіи въ Прагѣ. Католикъ по убѣжденію, Г. въ національной борьбѣ между нѣмцами и чехами рѣшительно сталъ на сторону нѣмецкихъ интересовъ. 1872 Г. былъ назначенъ пожизненнымъ членомъ австрійской палаты господствъ. Литературная дѣятельность его весьма разнообразна и онъ не разъ дѣлалъ удачныя архивныя открытія. Больш. часть ихъ опубликованы въ „Denkschriften der K. K. Akademie der Wissenschaften“, другая въ „Fontes rerum austriacarum“ и въ „Zeitschrift des Vereins für Geschichte der Deutschen in Böhmen“. Кромѣ того назовемъ: „Fränkische Studien“ (Вѣна, 1852—53); „Die Geschichtschreiber der hussitischen Bewegung“ (1856—65); „Böhmische Studien“ (1854); „Magister Joh. Huss und der Abzug der deutschen Professoren und Studenten aus Prag“ (Пара. 1864); „Die Zeit der luxemburgischen Kaiser“ (Вѣна, 1867); „Der Aufstand der kastilianischen Städte gegen Kaiser Karl V.“ (Пара. 1876); „Der deutsche Kaiser und der letzte deutsche Papst: Karl V. und Adrian VI.“ (Вѣна, 1876); „Zur Kritik und Quellenkunde der ersten Regierungsjahre Karls V.“ (1876—83); „Die romanische Welt und ihr Verhältnis zu den Reformideen des Mittelalters“ (1878); „Abhandlungen aus dem Gebiet der slawischen Geschichte“ (1879—83); „Papst Adrian VI“ (1880) и др.

Гѣфнеровская свѣча, предложенная въ 1883 г. Гѣфнеръ-Альтенекъ лампа, въ которой сжигается обыкновенно уксусноамиловый эеиръ и пламя которой въ Германіи и въ др. странахъ принимается за фотометрическую единицу.

Гѣфнеръ-Альтенекъ (Hefner-Alteneck), 1) Якобъ Генрихъ фонъ, истор. искусствъ и культуры, род. 1811, въ юности лишился правой руки, но тѣмъ не менѣ достигъ высокой степени совершенства въ рисованіи. Онъ посвятилъ себя изученію исторіи искусства, преимущественно среднихъ вѣковъ, 1835 сдѣлался профессоромъ рисованія, 1863 гл. консерваторомъ памятниковъ искусства Баваріи. Г. напечаталъ множество роскошныхъ изданій по исторіи искусства и культуры: „Trachten, Kunstwerke und Gerätschaften vom frühen Mittelalter bis Ende des 18. Jahrhunderts“ (Франкфуртъ, 1879—90, 10 т.); „Trachten etc. des 17. und 18. Jahrhunderts“ (1890); „Hans Burgkmairs Turnierbuch“ (1854—56); „Eisenwerke oder Ornamente der Schmiedekunst des Mittelalters und der Renaissance“ (1861—87, 2 т.); „Originalentwürfe deutscher Meister für Prachtrüstungen französischer Könige“ (Мюнхенъ, 1865); „Die Kunstkammer des Fürsten

Karl Anton von Hohenzollern-Sigmaringen“ (Франкф., 1866—73); „Ornamente der Holzskulptur von 1450—1420 aus dem bayrischen Nationalmuseum“ (1882); „Originalzeichnungen deutscher Meister des 16. Jahrhunderts zu ausgeführten Kunstwerken für Könige von Frankreich und Spanien etc.“ (1889); „Deutsche Goldschmiedemerke des 16. Jahrhunderts“ (1890).

2) Г., Фридрих фонъ, инж., сынъ предъидущ., род. 1845 въ Ашаффенбургѣ, посѣщаль политехнич. учил. въ Мюнхенѣ и Дюрлахѣ и съ 1867—90 состоялъ въ качествѣ инженера, затѣмъ старшаго инженера при фирмѣ Сименсъ и Гальске въ Берлинѣ. Здѣсь ему почастливилось сдѣлать рядъ изобрѣтеній, благодаря которымъ электро-техника значительно двинулась впередъ. 1873 онъ изобрѣлъ, такъ называемый, барабанный индукторъ, составляющій основу магнито- и динамомашинъ Сименса, затѣмъ машины переменнаго тока съ вращающимися катушками безъ желѣзныхъ стержней (сердечниковъ); далѣе ему принадлежатъ изобрѣтеніе электрической лампы съ особаго рода регуляторами и наконецъ (1879) дифференціальной лампы, которая блестяще разрѣшила задачу дѣленія электрическаго свѣта. Кромѣ того, Г. изобрѣлъ динамометръ для опредѣленія работы динамо-электрическихъ машинъ и не мало другихъ весьма полезныхъ электрическихъ и механическихъ приборовъ. Г. содѣйствовалъ также успѣхамъ фотометрии изобрѣтеніемъ лампы съ уксусноамилловымъ эфиромъ для фотометрическихъ изслѣдованій.

Гефнеръ, Карлъ, живописецъ, род. 1849; подъ влияніемъ пейзажистовъ Лира и Стадемана въ Мюнхенѣ сдѣлался импрессионистомъ и еще болѣе утвердился въ этомъ направленіи, познакомившись съ французскими мастерами *peysage intime*. Онъ писалъ этюды преимущественно въ Англии. Однако, съ 80 годовъ сталъ писать этюды при устьяхъ Тибра, въ окрестностяхъ Остіи, любить изображать голыя поляны и болота зимой и осенью. Онъ съ неподражаемой виртуозностью передаетъ самые нѣжные и тонкіе тона воздуха и свѣта и придаетъ поэзію даже самой безотраднѣйшей мѣстности. Мотивы его англійскихъ пейзажей взяты изъ окрестностей Виндзора и южн. Валлиса. Большинство его картинъ въ частныхъ рукахъ.

Гефсъ (Geefs), 1) Виллемъ, бельг. скульпторъ, род. 1806 (Антверпен.), ум. 1883 (Брюссель); готовился въ пекари, но поступилъ въ Антверпенскую акад., гдѣ получилъ первую награду за статуу Ахилла (1828), затѣмъ изучалъ ваяніе въ Парижѣ у Рамажа, посѣтилъ Италію (1833) и съ 1834 былъ проф. антверпенской ак. Лучшія работы: Памятникъ павшимъ во время революціи 1830 г. (Брюссель, Place des Martyrs), статуя Рубенса на пл. передъ кае. соборомъ въ Антверпенѣ и пам.—статуа кор. Леопольда I въ Леженскомъ паркѣ бл. Брюсселя (1880). Г. былъ мастерскимъ

изобразителемъ индивидуальности и благородства въ своихъ произведеніяхъ. Жена его, Фанни, рожд. Коррѣ (1814—1883), уч. Навеза, была опытнымъ художникомъ въ области исторической, жанровой и портретной живописи.

2) Г., Иосифъ, бельг. скульпторъ, братъ и уч. перваго, проф. скульптуры въ антверпенской ак. съ 1841 г. Лучшія работы: конная статуа св. Георгія, ст. Андрея Везалія въ Брюсселѣ, конная ст. Леопольда I въ Антверпенѣ; мраморная гр.—Смерть Авеля, Дочь рыбака, св. Михаилъ.

Гефтеръ, Августъ-Вильгельмъ, извѣстный юристъ, род. 1796 въ Швейницѣ, ум. 1880 въ Берлинѣ. Благодаря своему сочиненію „Die athenäische Gerichtsverfassung“ (Кельнъ, 1822), онъ былъ приглашенъ въ боннскій университетъ. Отсюда перешелъ 1830 въ Галле. Съ 1833 занимаетъ кафедрѣ въ Берлинѣ. Важнѣйшія его сочиненія: „Institutionen des römischen und deutschen Zivilprozesses“ (Боннъ, 1825,—2 перед. изд. подъ титуломъ „System des römischen und deutschen Zivilprozessrechts“ (1843); „Beiträge zum deutschen Staats und Fürstenrecht“ (Берл., 1829); Lehrbuch des gemeinen deutschen Kriminalrechts“ (Галле, 1833; 6 изд., Брауншв., 1857); „Die Erbfolgerechte der Mantelkinder“ (Берл., 1836) „Das europäische Völkerrecht der Gegenwart“ (1844, 8 изд. Гефкена, 1888; 4 изд. 4 авг. по франц.); „Zivilprozess im Gebiet des allgemeinen Landrechts für die Preussischen Staaten“ (1856); „Die Sonderrechte der souveränen und mediatisierten Häuser Deutschlands“ (1871). Онъ издалъ также институціи Гая (Боннъ, 1830) и принялъ участіе въ изд. „Neuen Archivs des Kriminalrechts“.

Гефтлеръ, Карлъ Эдуардовичъ, современный рус. акварелистъ, род. 1853 (Ревель); въ бытность свою уч. гимназіи въ Юрьевѣ, обратилъ на себя вниманіе препод. рисованія, совѣтами котораго руководился первое время, затѣмъ (1876—81) изучалъ искусство въ академіи художествъ у В. Шрейбера и К. Рахау; до 1888 работалъ, какъ любитель, съ 1889 принимаетъ постоянное участіе на выставкахъ Русскаго 0-ва акварелистовъ, также заграницей (Дрезд., 1892, Мюнх. международная, Фленсб., 1895, гдѣ за выставленный видъ Кіля удостоился благодарности отъ этого города); съ цѣлью дальнѣйшаго совершенствованія путешествовалъ по Франціи (1889), Италиі (1894 и 99), Германіи (1895). Въ произведеніяхъ Г. видны тонкій художественный вкусъ и тщательное изученіе природы; значительная часть ихъ является соб. Высочайшихъ особъ; въ Русскомъ муз. (Спб.) находится его 4 акварели: „Ледоходъ“, „Тучи“ (1893), „У крыльца“ (1894), „Ріальто въ Венеціи“ (1894); изъ др. извѣстны — „Этюдъ камней съ натуры“ (1890), „Портъ въ Ниццѣ“, „Прибой волнъ въ Ревельскомъ портѣ“, „Сумерки на Невѣ“, разные архит. виды и т. под.

Гефъ (Heuff), Ацъ Іоганъ Адріанъ,

нидерланд. писатель, род. 1843. Подъ псевдонимомъ J. Nuf van Buren написалъ историческіе романы: „De kroon van Gelderland“ (1877), „De mannen van St. Maarten“ (1882), „De laaste der Arkels“ (1885) и др. и комедіи „Heet nichtje van den bakker“ (1869), „Jager en patrijshond“ (1871), по Плавту „Pseudolus“, „Het testament van oom Jan“ (1872), „De speculanten“ (1882), и „Oom Frederik“ (1887). Подъ псевдонимомъ Косинусъ написалъ 1889 рѣзко комическій разсказъ „Kippe-veer“, также передѣланный въ фарсъ, главныя дѣйствующія лица котораго суть каррикатуры на нѣсколькихъ представителей клерикальной партіи.

Гехе, также Гехъ (Heche, Hesch), Абрагамъ-ванъ-д-еръ, голл. живописецъ, работавшій въ Амстердамѣ 1640—56 гг., дальнѣйшія подробности жизни котораго неизвѣстны; въ Имп. Эрмитажѣ (Спб.) находится картина Г. „Раскаяніе Гуды Искаріотскаго“ (1,045 — 0,87 м.; 1654)

Гехенахъ (Gehenah), г. въ обл. Тахта египт. пров. (Мудиріа) Гиргехъ, съ (1882) 14.437 жит.

Гехетъ (Höchst), г. въ прусск. окр. Висбаденъ, при впад. Нидды въ Майнъ, узлов. пунктъ ж. д., имѣетъ древн. замокъ, гимназію, реальное уч., красильныя фабр. (ок. 3000 раб.), производство нюхательнаго табака и сигаръ, газовыхъ и водопроводныхъ аппаратовъ, машинъ, клеенки, желатина, мебели, литье чугуна и латуни, судостроство, (1895) 10,781 жит., изъ нихъ 4506 евангел. вѣроисп. и 128 евр. Г. получилъ 1400 городск. право отъ лейпцигскаго архіепископа Іоанна.

Гехтъ (Hecht), 1) Вильгельмъ, граверъ по дереву и офортистъ, род. 1843, учился въ большихъ мастерскихъ Берлина, Лейпцига и Штутгарта и 1863 открылъ собственную мастерскую въ Мюнхенѣ. Особенно замѣчательны его факсимиле съ рисунковъ художниковъ. Онъ весьма удачно исполнилъ о-форты съ картинъ Швинда, Бёклина, Ленбаха, Мурильо, Рубенса, Ванъ Дейка, Яна и Скореля, 1884 онъ сдѣлался проф. рѣзбы по дереву художественно-ремесленной школы въ Вѣнѣ. Для изданія „Die vervielfältigende Kunst der Gegenwart“ (Вѣна 1889) Г. написалъ сочиненіе о современной гравюрѣ на деревѣ въ Германіи.

2) Г., Феликсъ, юристъ и экономистъ, род. 1847, учился въ Гиссенѣ и Гейделбергѣ; 1871 поступилъ на службу въ управление Рейнскаго гипотечнаго банка въ Мангеймѣ. Онъ написалъ: „Die römischen Kalendarbücher, eine Abhandlung aus dem Gebiet des römischen Verkehrslebens“ (Гейдельб., 1868); „Ein Beitrag zur Geschichte der Inhaberpapiere in den Niederlanden“ (Эрланг., 1869); „Die Rheinische Hypothekbank in Mannheim“ (Маннг., 1874); „Das badische Steuersystem“ (1874); „Das Börsen- und Aktienwesen der Gegenwart und die Reform des Aktiengesellschaftsrechts“ (1874); „Die Mündel- und Stiftungsgelder in

den deutschen Gtaaten“ (Штутг. 1875); „Bankwesen und Bankpolitik in den süddeutschen Ctaaten 1819—1875“ (Іена, 1880); „Zur Reform des Aktiengesellschaftsrechts“ (Берл. 1822); „Die Warrants“ (Штутг., 1884); „Der Rechtsweg in Reichsstempelsachen. Die Strafen der modernen Stempelgesetze“ (1885); „Die Geschäftssteuer auf Grundlage des Schlussnotenzwanges“ (1885); „Die Organisation des Bodenkredits in Deutschland“ (Лейпц., 1891).

Геце (Goeze), Іоганнъ Мельхіоръ, богословъ, род. 1717, ум. 1786 въ Гамбургѣ, гдѣ былъ главнымъ пасторомъ въ церкви св. Екатерины. Г. выступалъ въ богословіи защитникомъ устарѣлаго лютеранскаго правовѣрія XVII в.; его неразумная ревность не оставила въ покоѣ ни одного просвѣщеннаго писателя его времени; Рамлеръ, Бюшингъ, Базедовъ и др. должны были слушать его укоры, на которые отвѣчали остроумнымъ осмѣяніемъ. Наибольшее вниманіе возбудила полемика съ его коллегами Іоганномъ Шлоссеромъ, по поводу нравственности театральныхъ подмостковъ, и съ Лессингомъ изъ-за его „Wolfenbütteler Fragmente“; онъ же осуждалъ Гёте за его „Вертера“. Исслѣдованія Г. о нижнесаксонскихъ изданіяхъ библии заслуживаютъ вниманія.

Гецуль, см. *Ламацгерсъ*.

Гецци (Ghezzi), Піетро Леоне, итал. живописецъ, офортистъ и рисовальщикъ, род. 1764, ум. 1755, былъ ученикомъ своего отца Джузеппе Г., занимался также стѣнной и эмальной живописью. Папа Бенедиктъ XIV назначилъ его директоромъ школы мозаистовъ и картинныхъ галлерей. Своей извѣстностью онъ обязанъ гл. обр. карикатурамъ. Онъ обладалъ талантомъ придавать лицамъ, не смотря на каррикатурное искаженіе, поразительное сходство.

Гецъ, имена многихъ лицъ, см. *Геццъ*.

Гецъ фонъ Берлихингенъ, см. *Берлихингенъ* (III. 114—115).

Гёшель (Höschel), Карлъ Фридрихъ, род. 1781, ум. 1861, философъ ортодоксальной школы Гегеля. 1834 былъ приглашенъ въ Берлинъ въ прусское министерство юстиціи, гдѣ работалъ надъ церковными вопросами, и позднѣе назначенъ президентомъ консисторіи въ Саксонію, но вслѣдствіе мартовскихъ событій 1848 г. принужденъ былъ отказать отъ этой должности. До самой смерти оставался дѣятельнымъ защитникомъ интересовъ евангелической церкви. Хотя и не теологъ по профессіи, Г. получилъ большое значеніе въ вопросѣ объ опредѣленіи мѣста гегелевской системы въ теологіи; принадлежалъ къ правому направлению гегелевской школы, утверждавшей, что теизмъ, понятіе Христа, какъ дѣйствительнаго богочеловѣка, и безсмертіе души содержатся въ гегелевской философіи. Въ его анонимныхъ сочиненіяхъ „Über Goethes Faust und dessen Fortsetzung“ обнаружилась его пристрастіе къ Гегелю; а въ „Aphorismen über Nichtwissen und absolu-

tes Wissen* видна попытка доказать тождество гегелевской философии съ христианской вѣрою.

Гёшенень (Göschenen, итал. Казинотта), селеніе въ швейц. кантонѣ Ури, 1100 м. н. у. м., при р. Рейсѣ и готтардской дор., при входѣ въ скалистое ущелье Шёллененъ, съ (1888) 737 жит. Здѣсь находится с. входъ въ туннель (14,9 км.) готтардской ж. д., а ю. входомъ является Айроло. Первоначально деревушка, относившаяся къ общинѣ Вазенъ, Г. сильно оживился во время постройки ж. д., въ наст. время упалъ. Лѣвъ, уединенная, альпійская долина, впадающая въ дол. Рейса, носитъ названіе Г.; изъ нея вытекаетъ бурный потокъ Г. Рейсѣ, впадающій въ гл. рѣку и питаемый ледниками группы Дамма.

Гёшенъ, Георгъ Иоахимъ, книгоиздатель и книгопродавецъ, род. 1752, ум. 1827, открылъ въ Лейпцигѣ 1785 книжн. торговлю, которая вскорѣ сдѣлалась одной изъ самыхъ значительныхъ издательныхъ фирмъ въ Германіи. Его роскошныя изданія in quarto: соч. Виланда, Клопштока, Новый Заветъ Гросбаха на греч. яз., Гомеръ Вольфа на греч. яз. и др. считались лучшими произведеніями нѣмецкаго типографскаго искусства. Г. самъ написалъ много разсказовъ и комедію „Zweimal sterben macht Unfug“ (1800).

Гешеръ (Höschler), Иоганнъ Фридрихъ, известный юристъ, род. 1778 въ Кенигсбергѣ, ум. 1837 въ Геттингенѣ. Съ 1811 профессоръ съ Берлиня, съ 1822 въ Геттингенѣ. Извѣстенъ, какъ сотрудникъ Савиньи по изданію „Zeitschrift für geschichtliche Rechtswissenschaft“ (съ 1815). Кромѣ того, Г. издалъ Gaia (Gajus) и написалъ: „Vorlesungen über das gemeine Zivilrecht“ (изд. Экслебена, Геттингенъ, 1838—40, 3 т. въ 5 отд.; 2 изд. 1843).

Геширъ, армянск. назв. гагата (см.) и гагатовыхъ издѣлій, привозимыхъ съ Кавказа.

Гезя (греч. Γαῖα, Γῆ— Земля), въ греч. миеологии богиня земли, часто упоминаемая уже у Гомера, гдѣ она носитъ прозвище „подательницы плодовъ и жизни“ и „славной богини.“ Ей приносили въ жертву черныхъ ягнятъ и призывали ее вмѣстѣ съ Зевсомъ, Гелиемъ, небомъ и преисподней при клятвахъ. Производительная древняя богиня играла значительную роль въ еогоніяхъ и считалась матерью многочисленнаго потомства; отъ нея происходятъ преимущественно мрачныя и жестокія существа и могучіе великаны. По Гесиоду, Г. возникла изъ хаоса и произвела изъ себя самой Урана (небо) и затѣмъ горы и Понтъ; отъ союза ея съ Ураномъ произошли Титаны, Киклопы и Гекатонхиры; отъ воспріятой ею крови оскопленнаго Урана (см.) она родила Эрринны, Гигантовъ и мелійскихъ нимфъ; съ Понтомъ она произвела на свѣтъ Нерей, Фавманта и Форкиса, Кето и Эврибію. Другіе писатели

считаютъ еще дѣтьми Г. такъ наз. автохтоновъ, такъ напр. Кекропа и Эрехея, кромѣ того Антея, дракона Писеона въ Дельфахъ, Тисона и др. Такъ какъ пары, вдохновлявшіе къ прорицаніямъ дельфійскихъ жриць, исходили изъ нѣдръ земли, то ее стали считать богиней предсказаній. При колдовствѣ, при исканіи кладовъ и т. под. призывали Г. вмѣстѣ съ подземными божествами. Естественно, что Г. являлась также богиней смерти и преисподней, скрывающей въ лонѣ своемъ могилы и дающей жизнь новымъ созданіямъ. Какъ богиня, производящая и поддерживающая всякую жизнь и какъ первая рождающая женщина, Г. считалась богиней брака и воспитанія дѣтей (*χορηγόριος*) и призывалась поэтому вмѣстѣ съ Кибелой, Гестіей и Деметрой. Соотвѣтствующая Г. богиня римлянъ называлась Tellus. Древне-греческое искусство изображало обыкновенно въ видѣ женщины съ формами матроны, въ полномъ одѣянніи, съ волнистыми волосами, по поясъ погруженной въ землю. Такой является она на большомъ алтарномъ фризѣ изъ Пергама (въ Берлинѣ). Художники позднѣйшей эпохи изображали ее лежащей на землѣ съ рогомъ изобилія, окруженной зротами. См. Stark, „De Tellure dea“ (Лена, 1848); Kuhnert въ „Lexikon der griechischen und römischen Mythologie“ Roscher'a, (т. 1, столб. 1566 сл.).

Гесеманія (Gethsemane, „давиленъ маслинъ“), при жизни Иисуса Христа небольшое селеніе у подошвы Елеонской горы близъ Иерусалима, по ту сторону Кедронскаго потока, извѣстно изъ исторіи страданій Спасителя. Мѣсто, заключающее въ себѣ нѣсколько старыхъ масличныхъ деревьевъ, во время осады Иерусалима Титомъ (70 г. по Р. Хр.), было совершенно опустошено, находится въ наст. время во владѣннн французскагцевъ, окружившихъ его 1847 стѣною.

Геоъ, неоднократно упомянутъ въ Библии палестинскій городъ, одинъ изъ пяти крупныхъ филистимскихъ городовъ (родина Голиафа), присоединенъ при царѣ Осіи къ царству Іудейскому; нынѣ холмъ съ развалинами Теиль-эсъ-Сафехъ.

Гжатскій уѣздъ, вост. часть Смоленск. губ., примыкъ къ Тверск., Московск. и Калужск. губ. Площадь 3,447,9 кв. в. Поверхн. представл. плоск. равнину съ суглинисто-песчан. почв., довольно плодородной. Главн. орош. доставляетъ р. Гжать, отчасти судоходная. Изъ общ. количества земли крест. надѣльн. 203,735 д., частновладѣльч. 140,760 д., изъ котор. 41,8% дворянск., казен. 1346 д., церковн. 2214 д., городск. 2676 д. По угодьямъ земли распред. такъ: пахотн. 141,000 д., сѣнок., пастбищн. 103,789 д., лѣсной 78,061 д., остальн. удобн. 10,819 д., неудобн. 17,062. Сѣють главн. обр. рожь, овесъ, ячм., въ огранич. колич. гречиху и остальн. яров. Сборъ зернов. хлѣб. 1898 г. составл. 307,515 чтв. Куст. промышл. мало развита, состоя главн. обр.

изъ выдѣлки саней, телѣгъ, сундук. и пр. предм., необход. въ крестьянскомъ обиходѣ. Отхож. пром. значителенъ. Скотоводство—101,240 гол., въ томъ числѣ: лошади 26,738, кр. рог. ск. 31,044 гол., овецъ 37,688, свиней 5770; эта отрасль хозяйства страд. отъ похищ. скота хищн. звѣр., преимущ. волками. Фабр. и завод. 214 съ 421 рабоч., производ. до 200,000 р. По переп. 1897 г. насел. вмѣстѣ съ городск. 102,390 (44,582 м., 57,808 ж.). Браковъ 753, род. 5056 (2521 м., 2535 д.), умерло 4914 (2487 м., 2427 ж.), естеств. приростъ 142 души об. пола. Больн. 3 на 24 кров. Земск. школь 19 съ 1696 уч. (1243 м., 453 д.), стоятъ 6800 р., церковн. числится 153 съ 3693 уч. (2498 м., 1195 д.), 6 школь разн. вѣд., въ томъ числѣ 1 молочная. Волостей 24, селеній 893 съ 18,179 дворами.

Гжатскъ, уѣздн. гор. Смоленск. губ. по обѣмъ стор. р. Гжати, подъ 55° 33' с. ш., 35° в. д. Пристань, съ котор. весною, да и то не каждый годъ, отправл. грузы, преимущ. хлѣбные, въ Ржевъ. Значит. торговля льномъ, саломъ, сырыми кожами. Пристань эта основ. была 1705. 1719, по повелѣнью Петра Вел., сюда переведены купцы изъ Калуги, Боровска, Вереи, Можайска и др. сосѣднихъ гор.; образовалась слобода, переименованная 1775 въ уѣздн. г. По переп. 1897. насел. 6312 душъ (3332 м., 2980 ж.). Обществ. банкъ. Фабрично-ремесл. заведен. 11 съ 58 рабоч., производство до 43,000 р. Городской обществ. банкъ. Браковъ 38, род. 136, ум. 126, приростъ 10 душъ. Благотвор. общ. 3. Женск. прогимн. Школь 4, городск. 3-хъ клас. учил., безплатн. читальня. Больничъ 2 на 45 кров. Гор. дох. 29,200 р., покрыв. расход.

Гжать, р. Смол. губ., пр. притокъ р. Вазузы, впадающая въ Волгу; дл. течения 105 в.; судоход. только весною внизъ отъ г. Гжатска.

Гжелскій ярусъ, морскія отложенія верхняго отдѣла каменноугольной системы (см.) въ средней Россіи; въ послѣднее время отложенія съ соответственной фауной найдены въ разныхъ частяхъ западной Европы, сѣв. Африки и Азіи.

Гжель, село и волость Моск. губ., Бронницк. уѣзда, окрестность котораго получила известность находеніемъ прекрасной гончарной глины, относящейся частью къ продуктамъ разложенія каменноугольнаго известняка, отчасти къ юрскимъ осадкамъ. Глина эта имѣетъ обширное употребленіе для изготовленія на многочисленныхъ мелкихъ заводахъ фаянсовой и различной болѣе грубой кухонной посуды, гончарныхъ трубъ, огнеупорн. кирпича и пр.; въ смѣси съ привознымъ каолиномъ даетъ фарфоровую посуду среднихъ и низшихъ сортовъ. Первый заводъ основанъ былъ въ Гжели 1802; производство распространилось отсюда по многочисленнымъ селеніямъ сѣверн. части Бронницк., южной части Богородскаго уѣзда и перешло въ прилегающія части Владим. губ. Большая

часть производствъ ведется въ Г. волости кустарнымъ способомъ, причѣмъ каждое селеніе, въ зависимости отъ сорта и качества глины выдѣлываетъ болѣею частью одинъ какой либо сортъ и видъ товара.

Гзель Фельсъ (Gsell Fels), Теодоръ, нѣмецк. писатель, род. 1819, ум. 1898, приобрѣлъ большую известность своими „путеводителями“ по Италіи. Особенно хорошо выполнить эту работу помогли ему основательное его знаніе, какъ самой страны, такъ и ея исторіи, и сокровищъ ея въ области искусства. Эти книги Г. были много разъ переизданы въ „Meiers Reisebücher“. Къ прекрасн. изданнымъ и иллюстрированнымъ путеводителямъ: „Venedig“ (Мюнхенъ, 1873) и „Die Schweiz“ (1877; 2 изд. 1882) Г. написалъ текстъ. Далѣе, ему принадлежатъ еще: „Die Bäder und klimatischen Kurorte der Schweiz“ (3 изд. Цюр., 1893); „Die Bäder und klimatischen Kurorte Deutschlands“ (1885—91, 3 части).

Гзель (Gsell), фамилія супружеской четы (Георгъ Г., ум. 1740 въ Сиб., и Марія Доротея Г., ум. 1745), первыхъ проф. живописи въ Россіи при академіи наукъ. Георгъ Г. (швейцарецъ изъ С.-Галлена) былъ пейзажистомъ и миниатюрнымъ живописцемъ, ученикомъ Шеняна въ Вѣнѣ и оч. недурно писалъ nature morte; жена его, внучка изв. художницы М. С. Меріанъ, писала акварелью. Съ 1727 г. Г. жили въ Россіи, обучая рисованію учениковъ академической гимназіи (2—3 будущихъ художниковъ) живописи и изготовляя проекты иллюминаціи придворныхъ празднествъ, снимки съ препаратовъ кунсткамеры, даже восковые модели фруктовъ для послѣдней и т. под. Въ евангелической церкви св. Петра въ Спб. находятся изображенія свв. апостоловъ и евангелистовъ, работы Георга Г. См. Kunst und Alterthum in St.-Petersburg (Галле, 1821).

Гибаци, японская жаровня.

Гиббонсъ (Gibbons), Гринлингъ, англ. скульпторъ, род. 1648, ум. 1721, былъ призванъ ко двору Карла II и работалъ для этого короля, также какъ и для его преемниковъ, Якова II, Вильгельма III и Георга I. Образцы его скульптуры по дереву находятся въ Виндзорѣ, въ церкви св. Павла въ Лондонѣ и въ Тринити-Колледжѣ въ Оксфордѣ; всѣ они отличаются правдивостью и чрезвычайно тонкой работой. Впослѣдствіи Г. исполнилъ изъ мрамора пьедесталъ къ статуѣ Карла II въ Чэрингъ-Кросъ, бронзовую статую Якова II, памятникъ виконта Кэмдена и монументъ Ньютона въ Вестминстерскомъ аббатствѣ.

Гиббонъ (Gibbon), Эдуардъ, знаменит. англ. историкъ, род. 1737, ум. 1794, образованіе получилъ въ Оксфордѣ. Нѣкоторыя иезуитскія сочиненія, но въ особенности „Histoire des variations des Eglises protestantes“ Боссюэта, побудили его перейти (8 іюня 1753) въ католичество. Разгнѣванный этимъ поступкомъ, отецъ его немедленно отправилъ его въ Лозанну, гдѣ поручилъ

его строгому надзору реформатскаго пастора. Въ Лозаннѣ Г. занялся изученіемъ латинскихъ и французскихъ классиковъ, а также новѣйшихъ историческихъ сочиненій. Возвратившись 1754 въ лоно протестантской церкви, Г. получилъ 1758 отъ отца разрѣшеніе вернуться въ Англию. Его (напис. по франц.) соч. „Essai sur l'étude de la littérature“ (Лонд., 1761) имѣло цѣлью открыть ему доступъ къ дипломатической карьерѣ. Но сочиненіе имѣло менѣе успѣха въ Англии, нежели за границей. Путешествіе, совершенное Г. 1763 черезъ Парижъ и Лозанну въ Римъ и Неаполь, подало ему мысль написать исторію упадка Римской имперіи. Съ 1774—83 Г. нѣсколько разъ былъ избираемъ въ парламентъ, занималъ въ министерствѣ Норта въ теченіе трехъ лѣтъ выгодный постъ Lord Commissioner of trade and plantations, послѣ чего удалился на покой въ Лозанну (1783). Здѣсь онъ окончилъ 1787 свой историческій шедевръ „History of the decline and fall of the Roman Empire“ (Лонд., 1782—88, 6 т.), надъ которымъ трудился 18 лѣтъ. Лучшее изъ послѣдующихъ изданій В. Смита съ замѣтками и поправками Глю, Венка и Мильтана (Лонд., 1884, 2 т. Русск. перев. изданъ Солдатенковымъ). По основательности разработки, блестящему изложенію, широтѣ взгляда и безпристрастному, философскому сужденію, сочиненіе это вполне можетъ считаться однимъ изъ величайшихъ историческихъ произведеній. Автобіографію Г. съ его перепишкой издалъ Мёррей (Murray, 1869). См. Milman, Life and correspondence of G. (Лонд., 1839); Morison, Gibbon (нов. изд. 1887).

Гиббоны (Hylobates III.), родъ обезьянъ изъ семейства человекообразныхъ, довольно крупныя обезьяны, встрѣчающіяся въ Индіи и на прилегающихъ островахъ, со стройнымъ тѣлосложеніемъ; беззубыя, съ маленькимъ круглымъ черепомъ, сильно выпуклой грудью, длинными руками и очень короткими задними конечностями. Лицо Г. человекоподобно, сѣдалищныя мозоли не велики, шерсть густая и часто очень мягкая и блестящая. Черный сіамангъ (H. syndactylis, Wagn.), самый крупный видъ, до 1 м. длины, обладающій громкимъ голосомъ, благодаря мѣшкообразному вздуतीю гортани, съ узкимъ лбомъ, широкимъ плоскимъ носомъ, большимъ ртомъ, и кривыми, согнутыми внутрь, конечностями; живетъ на Суматрѣ. Гулокъ (H. hulok, Harlon) достигаетъ 90 см. длины, черный, съ бѣлой перевязью на лбу, живетъ въ Индокитаѣ и въ Бенгаліи. Ларъ (H. lar Kuhl, см. табл. „Обезьяны II“, фиг. 2), до 90 см. длины, черно-сѣраго цвѣта, съ бурнымъ сѣдалищемъ, окруженнымъ бѣлыми волосами, конечности сѣрваго-бѣлаго цвѣта, встрѣчается въ Малаккѣ и Сіамѣ. Г. съ большою ловкостью передвигаются на деревьяхъ, между тѣмъ какъ на землѣ они двигаются медленно и неуклюже. Г. ходятъ прямо, хотя при этомъ упираются

руками о землю для поддерживанія равновѣсія. Г. осторожны, боязливыя животныя, рѣдко попадаютъ на глаза человѣку, прѣчасъ въ густомъ лѣсу. Сіамангъ живетъ многочисленными стадами, при нападеніи на него всегда обращается въ бѣгство и самки одна защищаютъ молодыхъ обезьянъ. Гулокъ, наоборотъ, очень смѣлъ и будто-бы даже нападаетъ на человѣка. При восходѣ и заходѣ солнца Г. поднимаютъ громкій крикъ. Въ неволѣ они скоро становятся ручными, при этомъ, однако, не обнаруживаютъ столько ума, какъ прочія человекообразныя обезьяны, и въ скоромъ времени умираютъ.

Гибеллины, такъ называлась въ средніе вѣка, со времени Гогенштауфеновъ, партія приверженцевъ императора въ противоположность гвельфамъ, защитникамъ папскихъ интересовъ. О происхожденіи названія существуютъ различныя мнѣнія. По итальянскому преданію, эти названія происходили отъ Гвельфа и Гибеля, двухъ братьевъ, нѣмцевъ изъ Писитой, изъ которыхъ одинъ принадлежалъ къ папской, другой къ императорской партіи. Это преданіе такъ же мало достоверно, какъ и извѣстіе позднѣйшихъ нѣмецкихъ хронистовъ, что въ битвѣ при Вейнсбергѣ между королемъ Конрадомъ III Гогенштауфенымъ и герцогомъ Вельфомъ VI, въ войскѣ перваго былъ боевой кличъ „Hie Waiblingen“ (родовой замокъ Гогенштауфеновъ въ Ремсталѣ), а въ войскѣ втораго „Hie Wolf“. По Зеппу, это имя происходитъ отъ Гибелло. Этимъ словомъ арабы въ Сициліи переводили нѣмецкое имя Гогенштауфены. Итальянцы употребляли форму „Гибеллины“ и называли такъ всѣхъ приверженцевъ императора, тогда какъ національно-итальянская партія, враждебная чужеземному владычеству и вслѣдствіе этого примкнувшая къ папѣ, называлась гвельфами. Борьба между двумя партіями, дѣлившая всю верхнюю Италию на два вражескихъ лагеря, пережила господство Гогенштауфеновъ, и названія начали употребляться для обозначенія двухъ противоположныхъ партій, которыя ничего общаго съ первоначальнымъ смысломъ словъ не имѣли; напр., во Флоренці дворянство называлось гибеллинами, народная партія гвельфами. Только въ XIV вѣкѣ мало по малу эти названія вышли изъ употребленія.

Гибель (Giebel), Христофъ Готфридъ, зоологъ и палеонтологъ, род. 1820 въ Кведлинбургѣ, ум. 1881 въ Галле, съ 1841 изучалъ естественныя науки въ Галле, съ 1848 началъ читать лекціи а 1861 сталъ проф. зоологіи и директоромъ зоологическ. музея въ Галле. Онъ написалъ: „Fauna der Vorwelt“ (Лейпц., 1847—56, неоконч., 3 т.); „Odontographie“, сравнительное изображеніе зубной системы живущихъ и ископаемыхъ позвоночныхъ (1854); „Die Säugethiere“ (1853—55; вновь обработ. для „Bronns Klassen u. Ordnungen des Tierreichs“); „Petre-

facta Germaniae“ (1866); „Insecta epizoa“ обработ. по оставшимся послѣ Ницша матеріаламъ (1874); „Thesaurus ornithologiae“ (1872—77, 3 т.); „Gaeta excursoria germanica“ (1848); „Lehrbuch der Zoologie“ (Дармштадт, 1857; 6 изд. 1890); „Tagesfragen aus der Naturgeschichte“ (3 изд. Берлинъ, 1859); „Naturgeschichte des Tierreichs“ (Лейпцигъ, 1858—64, 5 т.); „Landwirthschaftliche Zoologie“ (Глогаръ, 1869); „Der Mensch, sein Körperbau, seine Lebensthätigkeit u. s. w.“ (Лейпц., 1868); „Vogelschutzbuch“ (4-е изд. Берл., 1877).

Гибернія, Ивернія, древнее названіе Ирландіи.

Гиберти (Ghiberti), Лоренцо (собст. Буонакоріо), итал. художникъ — ювелиръ, литейщикъ и скульпторъ, род. 1378 и ум. 1455 во Флоренціи, учился ювелирному искусству у своего отчима, Бартоло Г., также извѣстнаго художника. Принужденный бѣжать 1400 отъ чумы въ Римини, онъ занялся тамъ живописью, исполняя фрески для Пандольеро Малатеста, но уже 1401, узнавъ, что объявленъ конкурсъ на бронзовую дверь для баптистеріи во Флоренціи, Г. посѣдѣлъ на родину, одержалъ побѣду надъ пятью конкурентами (между ними Кверчиа и Брунелески) пробной работой — жертвоприношеніе Исаака (нац. музей во Флоренціи) и получилъ заказъ. Онъ окончилъ эту работу лишь 1424. Кромѣ того Г. исполнилъ для нишъ въ церкви Оръ Санъ Микеле бронзовыя статуи Іоанна Крестителя, св. Матѳея и Стефана; затѣмъ бронзовые рельефы для купели церкви Санъ Джіовани въ Сиенѣ съ изображеніями Крещенія Спасителя и Іоанна передъ Иродомъ, гробницы Л. Дати въ Санта Марія Новелла и Л. Делья Альбици въ Санта Кроче во Флоренціи. По окончаніи первой бронзовой двери, Г. получилъ заказъ на вторую, которую окончилъ 1452 уже его сынъ Витторіо. (См. табл. „Скульптура“, фиг. 11). Это чудное произведеніе, о которомъ Микель Анджело сказалъ, что оно достойно украсить собой двери рая, содержитъ въ себѣ на 10 квадратахъ сцены изъ Ветхаго Заѳта, въ бордюръ множество фигуръ и головъ, между ними голова самого Г. и его сына, съ чудной орнаментацией въ стилѣ ранняго итальянскаго Ренессанса. Г. отлилъ изъ бронзы раку для мощей св. Пиацента (Нац. Музей во Флоренціи), саркофагъ съ рельефами св. Зиновія во Флорентинскомъ соборѣ и два колокола для ризницы. Раннія произведенія художника еще носятъ на себѣ слѣды вліянія строгаго стиля Пизани, въ позднѣйшихъ же, какъ напр. рельефы второй двери, ясно замѣчается вліяніе античнаго искусства и флорентинскихъ реалистовъ, въ особенности Донателло. Г. рисовалъ также эскизы стеклянныхъ оконъ для соборовъ во Флоренціи и въ Ареццо. Онъ оставилъ кромѣ того нѣсколько сочиненій по искусству. Рукописи его хранятся въ Biblioteca Magliabechiana во Флоренціи. Интересны меж-

ду прочимъ его замѣтки о флорентинскихъ художникахъ и о себѣ самомъ (напеч. въ изд. Вазари-Ле Монье). Изданная Гагеномъ книга; „Kunstlergeschichten oder die Chronik seiner Vaterstadt von Florentiner Lorenz Ghiberti“ (Лейпц., 1833) написана не самимъ Г. Это романъ, въ которомъ собраны въ повѣствовательной формѣ замѣтки, напечатанныя у Вазари. Сынъ Г., вышеупомянутый Витторіо, род. 1418, ум. 1496, нарисовалъ образецъ для ковра ораторской эстрады въ Синьорини и отлилъ для собора бронзовую раку. См. Perkins, G. et son école (2 изд., Пар., 1893).

Гиберь, 1) графъ Ипполитъ, французскій генералъ, род. 1743, ум. 1790, участвовалъ въ 7-ми лѣтней войнѣ, а затѣмъ во главѣ сформированнаго имъ легіона въ корсиканской войнѣ, причемъ отличился въ сраж. при Понте Нуова (1769). Въ качествѣ ближайшаго помощника военныхъ министровъ С. Жермена и Бриенна, былъ душою всѣхъ ихъ реформъ. Какъ военный писатель, пользовался извѣстностью во всей Европѣ; онъ высказывался за линейную тактику, введенную Фридрихомъ Великимъ, оппоненты же его, напр. Мениль-Дюранъ, требовали возвращенія къ глубокому строю. Въ 1786 избранъ въ члены академіи науки. Его труды: „Essai général de tactique“ (Лижеъ, 1772); „La défense du système de guerre moderne“ (Невшат., 1779); „De force publique, considérée sur tous ses rapports“; „Histoire de la constitution militaire de la France“ и нѣсколько трагедій („Коннетабль Бурбонъ“, „Смерть Гракховъ“ и друг.).

2) Г., Іосифъ Ипполитъ, кардиналъ и архіепископъ парижскій, род. 1802, ум. 1889; былъ генеральнымъ викаріемъ въ Аяччо, 1842 епископомъ въ Вивьѣ, 1857 архіепископомъ Тура, 1871 архіепископомъ Парижа; 1873 Г. сдѣленъ кардиналомъ. Онъ стоялъ во главѣ ультрамонтанскаго движенія во Франціи и, началъ постройку большой церкви Sacré coeur de Jésus на Монмартрѣ. Г. былъ посредникомъ въ переговорахъ римской Курии съ франц. правительствомъ и предводителями клерикальн. реакціи, особенно оживившихся 1877, но тогда не приведшихъ къ желанному результату. Г. написалъ нѣсколько весьма распространенныхъ богословскихъ сочиненій.

Гибискусъ (Hibiscus), латинское названіе кетміи (см.).

Гибихенштейнъ (Giebichenstein), дер. съ госуд. помѣстьемъ въ прусск. округѣ Мерзебургъ, непосредственно къ с. около Галле, на прав. бер. р. Заалы, имѣетъ соляной источникъ Виттекиндъ съ санаторіей, обширныя увеселительныя помѣщенія съ красивыми парками, чуг. литье, машиностроит., бумагопрядильное и бумагоблительное производство, фабр. искусств. льда, залежи бурогаго угля, (1895) 14,454 жит., изъ нихъ 456 катол. и 10 евр. Горный замокъ Г., на отвѣсной скалѣ на бер. Заалы, упоминается уже въ 980 г. Крѣпость, слы-

шая неприступной, была правительствен. мѣстомъ заточенія именитыхъ плѣнныхъ. Съ X стол. замокъ принадлежалъ архіепископамъ Магдебурга, резидировавшимъ до 1467 б. частью въ Г., но по временамъ въ Галле. Со времени разрушенія шведскимъ генераломъ Ванеромъ (1636), Г. представляетъ развалины.

Гибла (Hybla), въ древности названіе нѣск. городовъ Сициліи: 1) Большая-Г., на ю.-в. склонѣ Этны, первоначально г. сикуловъ, въ плодородной мѣстности, пришелъ въ упадокъ въ эпоху Павзанія, въ наст. время Патерно.—2) Г. Геллатисъ или Мегара Гиблаэ, см. *Мегара* 2).

Гибль (Hybl), Янъ, род. 1786, ум. 1834, чешскій журналистъ и переводчикъ, учился въ пражск. унив., по окончаніи котораго сталъ работать въ разныхъ періодич. изд.; нѣкоторое время редактировалъ „Noviny Pošlovské“, потомъ издавалъ въ Прагѣ съ 1816—22 энциклопедію „Rozmaitosti čili sbírka všeho užitečného a obveselujícího k ušlechťení srdce, vybroušení rozumu a obveselení mysli“ (доволь до буквы R); 1821—22 редактировалъ „Hyllos“, а 1828—32 былъ фактическимъ руководителемъ изданія „Sindy u Nyni“. Въ этихъ изданіяхъ разсыано множество статей Г. по самымъ разнороднымъ вопросамъ, имѣющимъ то достоинство, что онѣ написаны понятно и общедоступно. Г. также перевелъ на чешскій яз. много сочиненій историческихъ, беллетристическихъ, популярно-научныхъ и для дѣтскаго чтенія.

Гибралтарскій проливъ (исп. Эстрего де Г., Fretum Herculeum древнихъ), соединяетъ Атлант. о. со Средиземн. м., у з. входа (между мысами Трафальгаръ и Эспартель) имѣетъ 37 км., въ самомъ узкомъ среднемъ мѣстѣ 13 км. и у в. входа (между Пунта де Европа и скалой Сейта) 20 км. шир., и въ средн. 300 м. глубины. См. *Средиз. море*.

Гибралтаръ, полуо.—въ на ю. бер. Испаніи, образованный глубоко врѣзающимся зал. Альгезирасъ (или Г.); образуетъ скалу изъ юрскаго известняка, покоющагося на силурійскихъ сланцахъ, скала имѣетъ въ направленіи съ с. на ю. 4,62 км. дл. и 1,25 км. шир., площ. въ 4,9 кв. км. и 425 м. выс. Съ испанскимъ материкомъ полуо.—въ связанъ перешейкомъ 2 км. дл. и 1,5 км. шир., т. назыв. нейтральной землей, состоящимъ изъ наносныхъ песковъ, границей перешейка на с. является низкій земляной валъ ла Линеа. Къ валу примыкаетъ одноименное исп. селеніе (1887: 13,862 жит.). Узкій гребень полуо.—ва образуетъ 3 вершины; на средн. (325 м.) изъ нихъ находится сигнальный домъ. Къ югу гора уступами удлиняется на подобіе языка въ скалистое плоскогоріе, на отвѣсно спадающемъ концѣ кот., т. назыв. Пунта де Европа (36° 6' с. ш., 5° 21' з. д.), имѣется маякъ. Весь полуо.—въ обращенъ англичанами, кот. владѣютъ имъ съ 1704 г., въ неприступную крѣпость, господствующую

надъ зал. и пролив. Г. и образующую ключъ къ Средиз. м. Обильный колодезь прѣсной воды и 8 крѣпкихъ цистернъ, вмѣщающихъ 40,000 тоннъ, снабжаютъ крѣпость достаточнымъ колич. воды. Климатъ теплый, здоровый, вредны лишь в. вѣтры. Съ большимъ трудомъ въ нѣкот. мѣстахъ каменной почвы устроены насажденія на подобіе оазисовъ. На полуо.—въ имѣются красивая сталактитовая пещера, (св. Михаила) и прекрасн. горн. пастбища, на кот. пасутся козы, овцы и рог. скотъ. Въ ущельяхъ в. стороны встрѣчаются туземныя обезьяны (с. африк. Inuus escaudatus), о кот. старательно заботятся англичане, т. к. это единственный видъ обезьянъ, живущихъ на свободѣ въ Европѣ. Городъ и крѣпость Г. расположены въ видѣ террасы на в. склонѣ полуо-ва, при зал. Альгезирасъ, имѣютъ нѣск. церк. различн. вѣроисповѣданій, красивые бульвары, между ними аламеду, украшенную тропич. растеніями, въ ю. части г. и многочислен. виллы съ садами. Г. имѣетъ пароходное сообщеніе съ Г. Альгезирасъ, откуда ж. д. Альгезирасъ-Бобадилья ведетъ внутрь Испаніи. У с. стороны г. находится маврское укрѣпленіе, въ наст. время военная тюрьма. Г. резиденція англійск. губернатора, англиканск. епископа, имѣетъ многочисл. иностранныя консульства, нѣск. школъ, бібліотеку, театр., морск. и гражданск. госпитали, (1891) вмѣстѣ съ гарнизономъ (5,896 чел.) 25,755 жит., среди кот. преобладаютъ испанцы. На рейдѣ Г. перебывало 1892 г. 4,947 судовъ въ 4,393,019 тоннъ вмѣстѣ, хотя, какъ торговый пунктъ, Г. не имѣетъ значенія, важнѣе лишь, какъ каменноуг. станція. Контрабандисты ведутъ съ Испаніей черезъ Г. значит. торговлю.

Исторія. Скала Г. была извѣстна еще въ древнѣйшую эпоху подъ названіемъ Калпе, какъ одинъ изъ столбовъ Геркулеса (другимъ столбомъ служила скала Абила около Сейты на африк. бер.) Римляне основали здѣсь колонію, Colonia Julia Calpe. 710 и 711, мавры, при вторженіи въ Испанію, высадились около Г. и ихъ вождь Тарикъ, основалъ здѣсь крѣпость, съ тѣхъ поръ мавры называли гору Гебель (Джебель) эль Тарикъ („скала Тарика“), откуда образовалось названіе Г. 1302, Фердинандъ II, король кастильскій, отнялъ у мавровъ укрѣпленіе, но уже 1333, оно было вновь отвоевано Абу Меликомъ, сыномъ государя Марроко, послѣ шести мѣс. осады. 1410, Юсуфъ III, король Гранады, отнялъ Г. у Марокко; 1462 при королѣ Генрихѣ IV, Гуцманъ, герцогъ Медина-Сидонія, отвоевалъ у мавровъ Г. послѣ продолжит. осады. 25 апр. 1607, голландск. адмиралъ овладѣлъ портомъ Г. и уничтожилъ находившійся въ немъ испанск. флотъ. См. Gilbard, G. (Г., 1882); „G. and its sieges, with a description of his natural features“ (новое изд., Лонд., 1892); Lietzow, Tanager in Marokko und G. (Берл., 1892), исторію Г. написали Montero (Кадиксъ, 1860) и Tubino (Севилья, 1863).

Г. какъ крѣпость: высѣченныя въ скалы и бронированныя фортификаціонныя постройки образуютъ въ связи съ укрѣпленіями города и бухты весьма сильную приморскую крѣпость изъ 4-хъ расположенныхъ террасами оборонительныхъ линій; на вооруженіи до 1½ т. орудій крупныхъ калибровъ; постоянный гарнизонъ до 11—12 т., но арсеналы и магазины могутъ вмѣстить запасы для двойного количества войскъ и для значительной эскадры. Стратегическое значеніе заключается въ томъ, что англійскій флотъ, опираясь на крѣпость, непосредственно закрываетъ западный входъ въ Средиземное море, а, пользуясь укрѣпленіями Мальты и своимъ преобладаніемъ въ Суэзскомъ каналѣ, можетъ распоряжаться въ Средиземномъ морѣ какъ у себя дома. Крѣпость Г. неоднократно подвергалась осадамъ и переходила изъ рукъ въ руки, пока, наконецъ, 1704, во время войны за испанское наслѣдство, не была взята печальнымъ нападеніемъ голландско-англійскаго флота и не перешла во владѣніе англичанъ. Филиппъ V испанск. и Людовикъ XIV, въ октябрь того же года обложили его съ суши и съ моря, но вырвать у англичанъ не могли; также неудачны были попытки Испаніи 1720 и 1727, послѣ которыхъ Севильскимъ трактатомъ 1729 Испанія отказалась отъ правъ на Г. Во время сѣверо-американской войны, 21 іюня 1779, испанцы осадили Гибралтаръ съ суши, а 16 іюля начали блокаду гавани. Комендантъ крѣпости англ. генералъ Элліотъ упорно держался съ небольшимъ гарнизонномъ, при недостаткѣ припасовъ, противъ непрерывнаго ряда нападений испанцевъ и французовъ въ теченіе 3½ лѣтъ (до 6 февр. 1783); по мирному договору Г. остался по прежнему во владѣніи англичанъ; небывалый успѣхъ обороны объясняется природною силою крѣпостныхъ сооружений, почти не страдавшихъ отъ огня артиллеріи испанцевъ, дѣйствовавшихъ съ апрѣля 1782 съ материка изъ 190 орудій и съ моря изъ 213 тяжелыхъ орудій, изъ коихъ 153, поставленные на плавучихъ батареяхъ, громили крѣпость съ небольшихъ разстояній. Въ іюль 1801 близъ Гибралтара произошло сраженіе между англійской эскадрой Сомареца и шедшею въ Кадиксъ соединенною французо-испанскою эскадрой адмир. де Морено, въ которомъ послѣдній, несмотря на двойное превосходство силъ, былъ разбитъ и, потерявъ 3 корабля, принужденъ былъ уйти изъ пролива.

Гибридизация, образованіе гибридовъ, т. е. помѣсей (см.) растений.

Гибриды, см. *помѣси*.

Гибсонъ (Gibson), 1) Джонъ, англ. скульпторъ, род. 1790, ум. 1866 въ Римѣ, была подмастерьемъ, но по протекціи историка Роско освобожденъ отъ мастерства и сталъ изучать анатомію и скульптуру. Подписка, устроенная Роско, дала ему 1817

возможность отправиться въ Римъ. По рекомендаціи своего покровителя Г. поступилъ въ мастерскую Канова, а послѣ смерти Канова перешелъ къ Торвальдсену. Первые произведенія его до отправленія его въ Римъ: „Спящій пастухъ“, и группы „Марсъ и Купидонъ“ носятъ на себѣ еще отпечатокъ незрѣлости самостоятельныхъ работъ, но уже его „Психея, несомая зефирами“ и его „Гелай, застигнутый нимфами“ (націон. гал. въ Лонд.) показываютъ поворотъ въ его развитіи. Съ этого времени произведенія его приобрѣтаютъ все большее и большее совершенство формы, хотя близкое подражаніе антикамъ и лишаетъ его до нѣкоторой степени самобытности. Нимфы, Психея, Купидонъ, Парисъ и другія фигуры изъ античнаго міра искусства, отличающіяся юношескою красотою, сначала занимали его исключительно; но впоследствии онъ исполнилъ двѣ статуи Гёскинсона въ Ливерпулѣ, статую Королевы Викторіи для Бёкингемскаго дворца: и группу для Вестминстерскаго дворца: Королева, вводящая аллегорическія фигуры Мудрости и Справедливости, а также гробницу герцогини Лейчестерской въ Лонгфордѣ (см. табл. „Скульптура“ XIII, фиг. 6). Лучшимъ своимъ произведеніемъ Г. считалъ Венеру съ черепахой. Къ этой статуѣ онъ пытался примѣнить греческ. полихромію въ скульптурѣ, тѣло слоновой кости, глаза свѣтло-голубые, волосы бѣлокурныя въ золотой сѣткѣ. См. Lady Eastlake, *Life of John Gibson* (Лонд., 1869).

2) Г., Томасъ Мильнеръ, англійскій государственный дѣятель, род. 1806, ум. 1884, вступилъ въ парламентъ 1837 отъ Ипсвича. Но такъ какъ его образъ мыслей не согласовался съ консервативнымъ направленіемъ его избирательнаго округа, то онъ отказался отъ мѣста въ парламентѣ, сдѣлался ревностнымъ членомъ лиги противъ хлѣбныхъ законовъ и однимъ изъ популярнѣйшихъ защитниковъ свободной торговли. Онъ добился торжества своихъ идей. На выборахъ 1841 Г. снова былъ выбранъ отъ Манчестера и вмѣстѣ съ Кобденомъ защищалъ принципъ свободной торговли до самой отмѣны хлѣбныхъ законовъ (1846). Въ министерствѣ Росселя, Г. былъ вице-президентомъ торговли департамента (съ 1846), но уже весной 1848 вышелъ въ отставку. Съ тѣхъ поръ онъ сдѣлался однимъ изъ вождей радикальной партіи въ нижней палатѣ и защищалъ эманципацію евреевъ. Будучи сторонникомъ мира и высказавшись противъ войны съ Россіей, Г. потерпѣлъ неудачу въ Манчестерѣ, 1857; но тотчасъ же вслѣдъ за тѣмъ былъ избранъ отъ Эштона. Г. способствовалъ тому, что предложенный правительствомъ билль о конспираціяхъ былъ отвергнутъ и министерство Пальмерстона вышло въ отставку (19 февр. 1858). Въ іюль 1859 Г. вошелъ въ новый кабинетъ Пальмерстона въ должности президента торговаго департамента; на этомъ посту

онъ оставался и въ томъ министерствѣ, которое образовалъ Россель послѣ смерти Пальмерстона 1865. Заключение фритредерскаго договора съ Франціей было гл. обр. дѣломъ Г., точно также, какъ и отмѣна гербового сбора на газеты, на публикациі и налога на бумагу. Когда 1866 торіи стали во главѣ правительства, Г. вышелъ изъ министерства, потерпѣвъ неудачу при новыхъ выборахъ 1868 и съ тѣхъ поръ совершенно удалился отъ политической дѣятельности.

Гивартовскій, Генрихъ Андреевичъ, врачъ, род. 1816, ум. 1884, окончилъ московскую медико-хирургическую академію 1838 и оставленъ при кафедрѣ химіи. Черезъ нѣсколько лѣтъ Г. отправился за границу, въ Германію, гдѣ работалъ у извѣстныхъ профессоровъ химіи. Возвратясь въ Россію и защитивъ диссертацию, Г. былъ назначенъ доцентомъ, потомъ прошелъ послѣдовательно всѣ ступени ученой лѣстницы до заслуженнаго профессора московскаго университета, которымъ былъ назначенъ 1880. Г. написалъ; „De Urolithiasis“ (дисс. 1843); „О мочѣ и ея составныхъ частяхъ“ (дисс. 1845); „О холерѣ“ („Моск. Вѣд.“, 1848); „О жидкости, уничтожающей зловоніе“ („Моск. врач. журн.“, 1851); „О рыбномъ жирѣ, сантонинѣ и эластическомъ коллоидѣ“ (1854) и пр. пр.

Гивойте (givate), священный змѣй въ языческой Литвѣ. Змѣевъ считали покровителями семейнаго очага. Кто не имѣлъ змѣя у себя дома, тотъ приглашалъ особеннаго знахаря со змѣями и знахарь при помощи особенныхъ молитвъ и обрядовъ вводилъ змѣя въ новое помѣщеніе. Въ установленные дни змѣямъ воздавали поклоненіе, какъ божествамъ: змѣя приглашали къ столу; онъ воспользовалъ по бѣлому полотенцу на столъ, прикасался къ поставленнымъ блюдамъ и сползалъ назадъ на свое мѣсто. Тогда домашнее радостно принимались за яства, такъ какъ считали прикосновеніе змѣя къ кушаньямъ за доброе знаменіе. Существовали особые знахари (Zaltonis), которые при помощи змѣевъ производили гаданія. См. A. Mierzynski, *Mythologiae lituanicae monumenta* (Варш., 1892, часть 1-ая) и Al. Brückner, *Starożytna Litwa* (Bibl. Warsz. 1897. II).

Гигановъ, Іо сифъ, ориенталистъ. Въ началѣ XIX в. былъ священникомъ въ Тобольскѣ и учителемъ татарскаго языка въ тобольскомъ народномъ училищѣ. Онъ издалъ: „Грамматика татарскаго языка, съ словаремъ“ (СПб. 1801), „Словарь россійско-татарской“ (1804), „Коренныя слова, нужнѣйшія къ свѣдѣнію для обученія татарск. яз.“, „Грамматика турецкаго и арабскаго языковъ, съ словаремъ“ и др. сочиненія.

Гигантомахія, см. *гиганты*.

Гиганты (*Gigantes*), въ греч. мифологіи дикое, ненавидное богамъ и уничтоженное ими племя великановъ. О прославленной борьбѣ Г. съ богами Гомеръ и Ге-

сїодъ ничего еще не знаютъ. Поэты позднѣйшей эпохи приписываютъ Г. происхожденіе отъ Тартара и Геи и удѣляютъ имъ роль, подобную роли титановъ. Такъ какъ послѣдніе боролись съ Ураномъ, то была придумана борьба Г. съ божественной династіей Зевса (гигантомахія). Гея возстановила Г. противъ боговъ, чтобы отмстить за судьбу низвергнутыхъ въ тартаръ титановъ. Театромъ этой борьбы считалась родина Г., Флегрейская (т. е. пылающая) равнина, подъ которой нужно понимать мѣстность, подверженную вулканическимъ изверженіямъ. Поэты помѣщали



Гигантъ (въ борьбѣ съ Артемидой; по рельефу въ Ватиканѣ).

эту равнину то на крайнемъ западѣ земли у Океана, вблизи Тартесса, то въ вулканическихъ мѣстностяхъ Нижней Италіи. то во Фракіи или на македонскомъ полуостровѣ Паллепъ. Чтобы взобраться на Олимпъ, Г. по разсказу Овидія (Метам. 7, 150 сл.) громоздятъ гору на гору и воздвигаютъ Пеліонъ на Оссу. Но Зевсъ разбиваетъ своими молніями Олимпъ, Пеліонъ и Оссу и погребаетъ нападающихъ подъ развалинами. Такъ какъ по предсказанію оракула боги не въ силахъ убить ни одного гиганта безъ содѣйствія кого либо изъ полубоговъ, то Афина призвала на помощь богамъ Геракла. Въ послѣдовавшей затѣмъ истребительной битвѣ среди Г. особенно отличились Порфиріонъ и Алкіоней. На убѣгающаго Энкелада Афина бросила островъ Сицилію, а на Полибата Посидонъ свалилъ островъ Косъ. На художественныхъ изображеніяхъ борьбу Г. съ богами, часто встрѣчающихся, начиная съ VI в. (такъ напр. Фидій представилъ ее на внутренней сторонѣ щита статуи Афины Паллады, а также въ нѣсколькихъ рельефахъ на метопахъ Паренена), Г. отличаются по своему виду отъ прочихъ боговъ и героевъ обыкновенно лишь болѣе дикими чертами лица и взъерошенными волосами. Только позднѣйшее искусство (приблизительно со времени Александра В.) снабдило Г. чешуйчатыми драконовидными погами, сохранивъ человѣчскій образъ

лишь для верхней части тѣла. Въ такомъ видѣ Г. являются на большомъ рельефѣ Пергамскаго алтаря (въ наст. время въ Берлинѣ) и на фризѣ Приенскаго храма. См. В. Stark, Gigantomachie auf antiken Reliefs und der Tempel des Iupiter Tonans in Rom (Гейдельб., 1869). Heudemann, Gigantomachie auf einer Vase aus Altamura (Галле, 1881); Köpp, De gigantomachiae in poeseos artisque monumentis usu (Боннъ, 1883); Stais, De variis gigantum formis in fabula et arte graecorum (Галле, 1884); Lexikon der griechischen Mythologie Roscher'a, т. I, столб. 1639 сл.; M. Mayer, Die Giganten und Titanen in der antiken Sage und Kunst (Берл., 1887); Spindler, Der Gigantenmythus in der ältern Ueberlieferung (Цвиккау, 1888).

Гиггинсонъ (Higginson), американск. писатель, род. 1823, изучалъ богословіе и сдѣлался затѣмъ унитаріанскимъ проповѣдникомъ въ Ньюпортѣ. Но уже 1856 отказался отъ этой должности, чтобы посвятить себя дѣлу аболіціонистскаго движенія. Когда началась междоусобная американская война, Г. вербовалъ въ Кавказѣ нѣсколько отрядовъ солдатъ и былъ капитаномъ, а 1862 и полковникомъ перваго, составленнаго изъ негровъ, полка. Но вслѣдствіе полученной 1863 раны, ему пришлось выйти въ отставку. Изъ его многочисленныхъ произведеній, свидѣтельствующихъ о здоровомъ нравственномъ и патріотическомъ духѣ, слѣдуетъ назвать слѣдующія: „Outdoor-papers“ (1863); „Harvara memorial biographies“ (1866); „Malbone: an Oldport romance“ (1869); „Army life in a black regiment“ (1869. Нов. изд. 1888); „Oldport days“ (1873) учебныя книги „Young folk's history of the United States“ (1875) и „Young folk's book of American explorers“ (1877); прекрасныя изслѣдованія: „Atlantic essays“ (1872) и „Short studies of American authors“ (1880); „Common sense about women“ (1881); биографію „Margaret Fuller-Ossoli“ (1884) и „Larger history of the United States of America“ (1885); „Women and men“ (1887); „Travelers and outlaws“ (1888).

Гигесъ (Γύγης), 1) первый царь Лидіи изъ династіи Мермнадовъ, бывший сперва тѣлохранителемъ и любимцемъ царя Кандава изъ ассирійской династіи Сандонидовъ. Послѣдній расхваливалъ Г. красоту своей жены и спряталъ его въ спальнѣ, чтобы доставить ему возможность убѣдиться въ красотѣ царицы. Но царица замѣтила его и на другой день предоставила ему на выборъ или убить царя и жениться на ней, или самому быть казненнымъ. Г. выбралъ первое и послѣ смерти Кандава взшелъ на престолъ. Онъ процарствовалъ 35 лѣтъ (съ 689—654 до Р. X.). Такъ рассказываетъ объ этомъ Геродотъ; по Плутарху-же, Г. доставилъ себѣ власть посредствомъ вооруженнаго возстанія.

2) См. Гигесъ.

1) **Гигинъ**, Гай Юлій, С. Julius Ну-

ginus), рим. грамматикъ родомъ изъ Испаніи, привезенный Цезаремъ въ Римъ изъ Александріи и отпущенный на волю Августомъ, сдѣлавшимъ его бібліотекаремъ Палатинской бібліотеки. Литературная и ученая дѣятельность его очень разнообразна: у насъ имѣются свѣдѣнія о его произведеніяхъ сельскохозяйственнаго, филологическаго (комм. къ Вергилію), историч., антикварнаго и геогр. характера; изъ всѣхъ этихъ произведеній до насъ не сохранилось ни одного.

2) Авторъ двухъ дошедшихъ до насъ произведеній: руководствъ міеологическаго (сборникъ 277 міеовъ) и астрономическаго, и не дошедшаго генеалогическаго учебника, части котораго вошли въ міеологическое руководство. Время его жизни съ точностью неизвѣстно, вѣр. кон. I, нач. II в. по Р. X. Несомнѣнно, однако, что онъ не одно лицо съ предыдущимъ. Астрономія (4 изд. Bunte, Лейпц., 1875, см. Olivieri, Mythogr. gr., III, 1 Лейпц. 1897) въ ея міеологическихъ частяхъ восходитъ къ Эратосѣену, чисто астрономической источникъ неизвѣстенъ. Въ міеологіи (изд. Schmidt, Iena, 1872) легко выдѣляются три части 1) генеалогическая, 2) міеы и 3) указатели. Греческій оригиналъ учебника неизвѣстенъ. См. O. Lange, De nexu in ter C. Iuli Hygini opera etc. (Майнцъ, 1865); Bursian, Fleckeis Jahrb., 1866, 761 слл.: Robert, Eratosthenis Catasterismon rel. (Берл., 1888); Dietze, Quaestiones Hygineae (Киль, 1890).

3) Авторъ землемѣрнаго произведенія, жившій при Траянѣ. Произведеніе распалось на три части: 1) de limitibus, 2) de condicionibus agrorum и 3) de generibus controversiarum. Ему же м. б. принадлежить и сохранившееся въ томъ же сборникѣ произведеніе De limitibus constituentis. Изд. Blume, Lachmann, Rudorff, Die Schriften der röm. Feldmesser I, 108—134.

4) Подъ именемъ Г. же, но безъ всякаго основанія, ходитъ сочиненіе объ укрѣпленіи лагеря (de munitionibus castrorum), написанное въ III в. по Р. X. Изд. Gemoll (Лейпц., 1879) и Domaszewski (Лейпц., 1887 съ нѣм. перев.).

Гигиена (Hygiene), наука, которая учитъ, какъ сохранять здоровье и предупреждать болѣзни. Частная Г. (индивидуальная, личная Г., ортобіотика, эвбіотика) трактуетъ о жилищахъ, основныхъ правилахъ чистоты и соблюденіи ихъ въ жилыхъ помѣщеніяхъ, вентиляціи; хорошемъ естественномъ, какъ и искусственномъ освѣщеніи, надлежащей температурѣ и влажности воздуха, цѣлесообразномъ приспособленіи для устраненія всякаго рода отбросовъ; о платьѣ, бѣльѣ, обуви, головныхъ уборахъ; о выборѣ тканей для платьевъ, смотря по времени года, смѣнѣ бѣлья, уходѣ за кожей, физическихъ упражненіяхъ, уходѣ за зубами и полостью рта, питаніи и пр. 2) Словомъ, Г. изучаетъ всевозможныя явленія и причины, вліяющія вредно на

здоровье человека во все возрасты жизни и изучает способы устранения этих вредных влияний. Къ частной Г. относятся: школьная, военная, а также очень важный отдѣлъ, такъ наз. профессиональная Г., т. е. изучение вредныхъ влияній, какъ механическихъ такъ и химическихъ, оказываемыхъ различными производствами на рабочихъ, и изучение средствъ для устранения и предотвращения этихъ влияній.

Общественная Г. (охранение народного здоровья) есть сущность всего, предпринимаемаго съ цѣлью сохраненія здоровья цѣлага населенія или группы его; практическое осуществленіе правилъ и предписаній, которыя общественная наука о здоровіи развиваетъ и устанавливаетъ научнымъ путемъ. Общественная Г. является предметомъ высокаго значенія и величайшихъ практическихъ послѣдствій. Это убѣжденіе начинается мало по малу распространяться все шире, хотя пока, мы еще далеки отъ того, чтобы все слои общества прониклись этимъ, столь важнымъ для ихъ физическаго блага, сознаниемъ. Въ то время, какъ рекомендуемыя въ интересахъ общественного здоровья мѣропріятія съ одной стороны принимаются часто, какъ принудительныя, стѣсняющія и ограничивающія личную свободу, съ другой — недостаетъ пониманія всего того, что имѣетъ отношеніе къ общественной Г. Этоиъ недостатокъ интереса и пониманія всегда являлся самымъ крупнымъ препятствіемъ для развитія общественной санитаріи. Общественное здоровіе одинаково важно, какъ для благополучія отдѣльнаго лица, такъ и для всей государственной и хозяйственной жизни страны. Конечно, каждый прежде всего заботится о своемъ собственномъ здоровіи, а также о здоровіи близкихъ ему лицъ. Сдѣлать это можно съ успѣхомъ лишь въ тѣхъ случаяхъ, когда дѣло идетъ о вредныхъ влияніяхъ, съ которыми возможно вообще бороться каждому въ отдѣльности. Но есть причины болѣзней, которыя зависятъ отъ совместной жизни людей, отъ существующихъ въ данный моментъ общественныхъ учрежденій и отъ особеннаго положенія, которое каждый занимаетъ въ обществѣ. Такія причины болѣзни угрожаютъ общественному здоровію, потому что каждый отдѣльный членъ общества подвергается влиянію ихъ. Съ этими вредными влияніями, зависящими отъ условій соціальной жизни, отдѣльное лицо бороться не въ состояніи. Въ такихъ случаяхъ, должны придти на помощь корпорація, община, государство. Само государство не только обязано, но и заинтересовано въ покровительствѣ общественному здоровію, такъ какъ съ нимъ связано и экономическое благосостояніе гражданъ. На здоровьѣ основана духовная и экономическая производительность, какъ каждаго въ отдѣльности, такъ и всего народа. Съ силою и здоровьемъ повышается и понижается производительная способность индивидуума. Больной ничего не

производитъ для общества и часто является для него бременемъ. Съ распространеніемъ болѣзней идетъ рука объ руку и высокая смертность. Множество людей умираетъ до полнаго развитія своихъ продуктивныхъ силъ и такимъ образомъ государство, благодаря болѣзнямъ и смертности, теряетъ силы, которые были бы направлены на развитіе общественного благосостоянія. Обязанность государства взять на себя охранение общественного здоровья вытекаетъ изъ того, что каждый, вступая въ общество, рискуетъ до известной степени своимъ здоровьемъ, подвергаясь дѣйствію различныхъ вредныхъ влияній. Общественная Г. имѣетъ слѣдующія подраздѣленія:

И. Общественное охраненіе здоровья.

А. Способы для охраненія и развитія общаго здоровья.

1) Общее питаніе, вскармливаніе дѣтей; 2) Питательныя и вкусовые вещества; предупрежденіе фальсификацій. Базарная полиція; 3) Проведеніе здоровой воды, водоснабженіе городовъ. Надзоръ за колодцами; 4) Гимнастика, дѣтскія колоніи, правильное воспитаніе, воспитательныя дома, дѣтскія убѣжища; 5) Бани, ванныя заведенія, надзоръ за минеральными источниками; 6) Заведенія минеральныхъ водъ; 7) Молочныя заведенія, фермы, изслѣдованіе молока, вопросъ о кормилицахъ.

В. Забота объ устраненіи общей опасности для здоровья.

1) Забота о чистотѣ воздуха въ городахъ, вблизи фабрикъ; 2) Почва, влажность, подпочвенная вода, устройство стоковъ, канализація и поля орошенія; 3) Рѣки и общественныя источники, загрязненіе ихъ; 4) Предупрежденіе поваральныхъ болѣзней, надзоръ за жилищами, комнатными жильцами, постояльми дворами, дезинфекція. Нищенство; 5) Прививки.

II. Забота объ устраненіи отдѣльныхъ случаевъ вреда для здоровья. Санитарная полиція.

1) Воздухъ въ замкнутыхъ пространствахъ, вентиляция, отопленіе, сжатый воздухъ; 2) Общественныя и частныя бойни; 3) Живодѣрніи, предохраненіе распространенія заразныхъ болѣзней животныхъ; 4) Извозный промыселъ, выгребныя ямы, бочки и пневматическая система; 5) Погребеніе мертвыхъ, сжиганіе труповъ, перевозка труповъ, осмотръ ихъ; 6) Школьная гигиена, закрытіе училищъ при заразныхъ заболѣваніяхъ; 7) Тюремное дѣло, исправительныя заведенія; 8) Санитарная полиція промышленныхъ заведеній, профессиональныя болѣзни, женскій и дѣтскій трудъ; 9) Яды. Обращеніе съ ядами. Ядовитыя растенія; 10) Проституція, дома терпимости, предупрежденіе распространенія сифилиса; 11) Предохраненіе переноса болѣзней съ животныхъ на человека; 12) Жельзнодорожный вопросъ по отношенію къ персоналу и пассажирамъ.

III. Лѣчебное дѣло. Медицинская полиція.

1) Врачи, санитары, больничная прислуга; 2) Аптекари, надзоръ за лѣкарства-

ми, аптечная полиція, аптекарскіе склады; 3) Акушерство, Повивальныя институты; 4) Больничныя заведенія, госпитали, бараки, родовспомогательныя заведенія, психіатрическія лѣчебницы и заведенія для идиотовъ, госпитальное дѣло. Перевозка больныхъ; 5) Медицинская статистика и значеніе ея при изслѣдованіи происхожденія болѣзней; 6) Эпизоотіи, появленіе и соотвѣтственныя ветеринарно-полицейскія мѣропріятія.

Гигиеническія мѣропріятія мы встрѣчаемъ уже у древнѣйшихъ народовъ. Но такъ какъ жрецы были вмѣстѣ съ тѣмъ и врачами, то и гигиеническимъ мѣрамъ придавался религіозный характеръ. Въ Египтѣ ежегодное разлитіе Нила и спаденіе водъ вынуждало къ возведенію особыхъ построекъ и сушиленъ, къ окуриванію жилищъ и т. д. Жрецы издавали законы относительно выбора и приговора пиши, браковъ между родственниками, обрѣзанія, способовъ погребенія мертвыхъ, устранения нечистотъ, содержанія въ чистотѣ колодезь и водохранилищъ, изолированія прокаженныхъ, средствъ защиты отъ чумы, обеззараживанія платья и т. д. Гигиеническія предписанія въ книгахъ Моисея заимствованы у египтянъ и только въ отдѣльных пунктахъ измѣнены сообразно съ тогдашними требованіями. Гигиеническія понятія грековъ проявились прежде всего въ снабженіи городовъ водою и въ урегулированіи употребленія воды гражданами, затѣмъ въ устраненіи отбросовъ, въ уходѣ за тѣломъ. Со временъ Гиппократа начинается исторія научной гигиены, такъ какъ онъ не только считалъ возможнымъ предупрежденіе болѣзней, но призналъ это самымъ важнымъ въ медицинской наукѣ. Римляне превзошли грековъ въ водоснабженіи, въ устройствѣ своихъ бань, которыя обставлялись съ чрезвычайной роскошью. Древнѣйшіе римскіе законы трактовали о надзорѣ за пищевыми продуктами, о способѣ погребенія мертвыхъ, о запрещеніи погребенія въ городѣ, о надзорѣ за клоаками и каналами. Августъ издалъ постановленія о городскихъ постройкахъ и установилъ высоту ихъ въ 70 футовъ. Въ средніе вѣка Г. отступаетъ совершенно на задній планъ; отъ эпидемій („черная смерть“, поглотившая 25 милліоновъ челоѣческихъ жертвъ) ищутъ спасенія въ молитвахъ, объѣтахъ, покаяніяхъ, богослуженіяхъ и прошло много времени, покада рѣшились прибѣгнуть къ другимъ способамъ защиты. Мѣры полиціи, вслѣдствіе отсутствія въ нихъ руководящихъ основныхъ положеній, оказывались, безплодными. Только въ Италіи, которая особенно терпѣла отъ чумы, предупредительныя мѣры получили наконецъ надлежащее направленіе. Такъ въ Венеціи, въ XV столѣтіи были устроены казенныя учрежденія, имѣвшія въ главныхъ чертахъ въ виду организацію общественной Г., которая только въ XIX стол. снова была оцѣнена. Въ Германіи въ XII и XIII ст.

образовались убѣжища для прокаженныхъ, были устроены бани. Затѣмъ стали обращать вниманіе на очистку улицъ, удаленіе отбросовъ, устройство жилищъ, въ особенности же усердно преслѣдовались и строго наказывались фальсификаторы пищевыхъ продуктовъ. Въ болѣе крупныхъ городахъ учредили должности врачей, которые обязаны были заботиться также и объ общественномъ здоровіи. Въ 1685 великій курфюрстъ основалъ Collegium medicum (медицинскую коллегію) для испытаній и надзора надъ медицинскимъ персоналомъ, для посѣщенія аптекъ и для приведенія въ порядокъ продажи лѣкарствъ. Работою Бона (Bohn) „De officio medici duplici“ (1704) было положено начало отдѣленію судебной медицины отъ санитарной полиціи. Это раздѣленіе окончательно завершилось работою Франко „System einer vollstandigen medizinischen Polizei“ (1779—1819, томъ 6-й). На высокой ступени развитія находится вѣдомство санитарной полиціи въ Англіи. Въ болѣе крупныхъ центрахъ, по предложенію $\frac{1}{10}$ платательщиковъ податей, если смертность въ данной мѣстности превышаетъ 23 на тысячу, вводится Local Board of Health; Privy Council, родъ департамента министерства, издаетъ предписанія при эпидеміяхъ и т. п. и черезъ инспекторовъ всегда осведомлено о санитарномъ состояніи отдѣльных мѣстностей. Во многихъ, болѣе крупныхъ городахъ дѣйствуютъ превосходныя санитарныя учрежденія. Во Франціи также при министерствѣ существуетъ комитетъ изъ техниковъ, врачей и чиновниковъ (Comité consultatif d'hygiène publique); въ департаментахъ, conseils et comités d'hygiène publique и каждая община имѣетъ право образовать комиссію для наблюденія за жилищами, Commission des logements insalubres. Въ Италіи при министерствѣ внутреннихъ дѣлъ имѣется чиновникъ, въ отдѣльныхъ провинціяхъ и округахъ функционируютъ санитарныя совѣты, а въ общинахъ санитарныя комиссіи. Въ Россіи попеченіе о народномъ здоровіи до 1864 было возложено на врачевныя управы въ губ. городахъ съ медиц. департаментомъ во главѣ, но безъ медиц. персонала и безъ средствъ. Это попеченіе было фиктивное. Въ 1864 оно передано земствамъ для сельъ, а въ 1870 думамъ для городовъ. Земство много потрудилося надъ организаціей врачебной помощи населенію, но собственно Г. была на второмъ планѣ (см. *земская медицина*). Въ городахъ же Россіи, только въ нѣкоторыхъ болѣе культурныхъ центрахъ, забота о Г. общественной была предметомъ серьезнаго вниманія (см. *оздоровленіе городовъ*). По новому „Лѣчебному уставу“, изданному въ 1895, роль земствъ и муниципальныхъ учрежденій въ дѣлѣ попеченія о народномъ здоровіи снова ограничена. Литература: Chapelle, Traité d'hygiène publique (Пар., 1850); Tardieu, Dictionnaire d'hygiène publique et de salubrité (2 изд., 1862, 4 т.); Vogel, Medizinische Po-

lizeiwissenschaft (Лена, 1853); Schürmayer, Handbuch der medizinischen Polizei (2 изд., Эрланг., 1856); Lion, Handbuch der Medizinal- und Sanitätspolizei (Изерл., 1862—75, 3 т.); Horn, Das preussische Medizinalwesen (2 изд., Эйленберга, Берг., 1874, 2 т.); Pappenheim, Handbuch der Sanitätspolizei (2 изд., 1868—70, 2 т.); Stein, Das öffentliche Gesundheitswesen u., in dessen „Verwaltungslehre“ (т. 3, 2 изд., Штутг., 1882); Hirt, System der G. (4 изд., Бресл., 1889); Österlen, Handbuch der Hygiene (3 изд., Тюбинг., 1876); Sander, Handbuch der öffentlichen G. (3 изд., Лейпц., 1885); Eulenberg, Handbuch des öffentlichen Gesundheitswesens (Берл., 1881—82, 2 т.); Pettenkofer und Ziemssen, Handbuch der Hygiene und Gewerkrankheiten (3 изд., Лейпц., 1882); Merkel u. Hirt, Gewerkrankheiten, und Geigel, Öffentliche G.; Baginsky, Handbuch der Schulhygiene (2 изд., Штутг., 1883); Uffelmann, Handbuch der privaten und öffentlichen Hygiene des Kindes (Лейпц., 1882), Handbuch des öffentlichen Gesundheitswesens (1881—82, 2 т.), Handbuch der Hygiene (Вѣна, 1889), Darstellung des auf dem Gebiet der öffentlichen G. in ausserdeutschen Ländern bis jetzt geleisteten (Берл., 1878); Sander, Die englische Sanitätsgesetzgebung (Эльберф., 1869); Götzel, Die öffentliche G. in den ausserdeutschen Staaten (Лейпц., 1878); Custer, Öffentliche und private G. (Цюрихъ, 1887); Erismann, G. (3 изд., Мюнх., 1885); Rosenthal, Vorlesungen über die öffentliche und private G. (2 изд., Лейпц., 1890); Flügel, Grundriss der Hygiene (2 изд., 1891); его же, Handbuch der Hygiene (Вѣна, 1889); Dammer, Handbuch der öffentlichen und privaten G. (Штутг., 1891); Kotelmann, G. im Mittelalter (Гамб., 1890); Lehmann, Die Methoden der praktischen Hygiene (Висбаденъ, 1890); Bock, Kleine Gesundheitslehre (7 изд., Лейпц., 1890); Rubner, Lehrbuch der Hygiene (4 изд., Вѣна, 1892); Ruff, Illustriertes Gesundheitslexikon (5 изд., Страсб., 1893); Hirsch, Die historische Entwicklung der öffentlichen G. (Берл., 1889); Weyl, Handbuch der Hygiene (Лена, 1893). Журнальные статьи: „Annales d'hygiène publique et de médecine légale“ (Пар., съ 1829); „Vierteljahrsschrift für gerichtliche Medizin und öffentliches Sanitätswesen“ (издан. Eulenberg, Берл., 1852); „Deutsche Vierteljahrsschrift für öffentliche G.“ (изд. Finkelnburg и др. Брауншв., 1869); „Zentralblatt für allgemeine G.“ (изд. Finkelnburg и др., Боннъ, 1882); „Archiv für Hygiene“ (изд. Pettenkofer и др. Мюнх., 1883); „Zeitschrift für Hygiene“ (изд. Koch и Flügel, Лейпц., 1886); „Veröffentlichungen des kaiserlich deutschen Gesundheitsamtes“ (Берл., 1877); „Hygienische Rundschau“ (изд. Fraenkel, Rubner, Thierfelder, 1891).

Русская и переводная литература: Доброславинъ, „Гигиена. Курсъ общественнаго здравоохраненія“ (СПб., 2-е изд., 1889); Du Jardin Beaumetz, Терапевтическая ги-

гиена (1887); его же, „Профилактическая гигиена (1890); „Книга здоровья“. Общеобразовательное руковод. къ здравоохраненію. Обработана импер. герм. санитарн. ведомствомъ. Пер. съ нѣмецк. (1896); Покровская, „Популярныя статьи по гигиенѣ“ (Сиб. 1899); Скворцовъ, „Основные вопросы лѣчебной гигиены“. Отд. I. Лѣчение климатическое (1895); его же, „Общепонятная гигиена (1881); его же, „Курсъ практ. гиг.“ (1884—1889); его же, „Гигиена со включеніемъ анатоміи и физиологии человѣческаго тѣла“ (1897); Флюге, „Основы гигиены“, пер. съ нѣм. (1895); Эрисманъ, „Краткій учебникъ по гигиенѣ“ (1898); его же, „Сборникъ работъ гигиенич. лабораторіи московск. унив. (вып. I—IV, 1886—1894) и пр. пр.

Гигиеническая посуда, каменная посуда, покрытая безсвинцовой глазурью; см. *глиняныя издѣлія*.

Гигиенические институты, см. *институты*.

Гигиен (*Ἑγίαια*), у грековъ богиня здоровья. Первоначально, по всей вѣроятности,



Гигиен (Коллекція Гопа въ Англіи).

сти, атрибутъ Аѳины. Она считалась, обыкновенно, дочерью Асклепія и изображалась въ видѣ дѣвущей дѣвушки, то одинокой, то въ группѣ съ Асклепіемъ, держащей въ лѣвой рукѣ чашу, изъ которой она поитъ змѣю. Такой видимъ мы ее, напр., въ прекрасной статуѣ, находящейся въ Англіи во владѣніи частнаго лица (см. рисунокъ). вмѣстѣ съ Асклепіемъ она встрѣчается часто на аттическихъ глиняныхъ обѣстныхъ дощечкахъ, изъ ко-

торых лучшія найдены были на мѣстѣ древняго святилища Асклепія подѣ афинскимъ акрополемъ. Въ Римѣ Г. почиталась подѣ именемъ *Valetudo* или отождествлялась съ *Salus*. См. *Thrämer* въ „*Lexikon der Mythologie*“ *Roscher's*, т. I, столб. 2772 сл.

Гигморова пещера, см. *черепъ*.

Гигонъ, у арабск. геогр. Аму-Дарья.

Гигрографъ, то же, что гигрометр-ографъ (см.).

Гигроклимаксъ, см. *удѣльный вѣсъ*.

Гигрологія, мало употреб. терминъ, учене о влажности, преимущ. о влажности воздуха.

Гигрома (*Hugroma*, греч.), опухоль, происходящая отъ скопленія сывороточной жидкости въ слизистыхъ сумкахъ. Она образуется или сразу или хронически, подѣ влияніемъ травмы; такъ напр. Г. наблюдается у рабочихъ, принужденныхъ работать стоя на коѣняхъ. Чаще всего встрѣчается Г. коѣнной чашки (*H. praepatellare*). Если полости опухоли и суставы сообщаются, можетъ образоваться водянка сустава (*hydrarthros*). Какъ въ самой Г., такъ и въ окрестности ея могутъ появиться воспалительныя явленія. Распознать заболѣваніе не трудно: на это указываетъ во 1-хъ мѣсто расположеніе, форма и зыбленіе опухоли. Лѣченіе можетъ быть механическое (*прижатіе*) или оперативное (*проколъ*). Послѣ прокола въ полость Г. впрыскивается іодъ для того, чтобы вызвать слипчивое воспаление и такимъ образомъ уничтожить полость. Если наступаетъ возвратъ, тогда прибѣгаютъ къ частичному или полному вылученію мѣшка. Другой видъ Г. представляетъ гангліи (см.).

Гигрометрія, измѣреніе влажности воздуха, см. *гигрометры*.

Гигрометр-ографъ, гигрографъ, самопишущій аппаратъ приспособленный къ гигрометру для опредѣленія относительной влажности воздуха, см. *барографъ* и *термографъ*.

Гигрометры (греч. влагомѣры), приборы для измѣренія влажности атмосферы. Колич. водян. паровъ, содержащихся въ опредѣленномъ объемѣ воздуха, непосредственно опредѣляется, если пропустить воздухъ черезъ вещества, помѣщенные въ трубочкахъ, способныя поглощать влагу (сѣрная кислота, хлористый кальцій, фосфорный ангидридъ). Для этой цѣли употребляютъ особые приборы, называемые аспираторами (всасывателями), кот. состоятъ изъ большого сосуда, наполненнаго водой и снабженнаго внизу и вверху двумя узкими отверстиями, замыкающимися кранами. Верхній кранъ соединяется съ U-образной стеклянной трубкой, содержащей гигроскопич. вещества; нижній кранъ открывается, вода течетъ изъ аспиратора, втягивая за собою воздухъ, проходящій черезъ сосудъ съ гигроскопич. веществами. Когда вода вытечетъ вся, ея мѣсто займетъ равное объему аспиратора количество воз-

духа, кот. протекаетъ черезъ верхнее отверстие сосуда, предварительно пройдя черезъ стекла. трубку съ осушающими веществами и отдавъ послѣднимъ свою влагу. Стеклян. трубка вмѣстѣ съ гигроскопич. веществами взвѣшивается до и послѣ пропусканія черезъ нихъ опредѣленнаго объема воздуха; прибыль вѣса при второмъ взвѣшиваніи будетъ равна количеству водян. паровъ, поглощенныхъ изъ воздуха. Такъ образомъ можно опредѣлить, сколько вѣсовыхъ единицъ пара находится, напр., въ одномъ куб. м. воздуха, и слѣдов. найти абсолютн. влажн. Зная температуру (*t*) и абсолютн. влажн. воздуха, можно опредѣлить относительную (см. *влажность*), и недостатокъ насыщенія при помощи вычисленій (см. статьи *атмосфера*, *влажность*).

Чтобы опредѣлить относительную влажность сравнительно простымъ и достаточно точнымъ способомъ, употребляютъ Г—ры. Волосяной Г. Соссюра, изобрѣтенный прежде другихъ, состоитъ изъ обезжиреннаго волоса (органическія ткани измѣняютъ подѣ влияніемъ отгосит. вл. форму и объемъ), укрѣпленнаго верхнимъ концомъ на стativѣ, тогда какъ нижній оканчивается небольшимъ грузомъ и наверху на цилиндрикѣ, котор. вращается на горизонтальн. оси, передвигая придѣланную къ нему однимъ концомъ длинную стрѣлку. При малой относительн. влажности волосъ сжимается и вращаетъ цилиндрикъ и стрѣлку въ одну сторону (напр. влѣво), при больш. отн. влажн. и удлинненій волоса нить съ грузомъ повертываетъ цилиндрикъ и стрѣлку (вправо) въ другую сторону. На пути дуги, описываемой концомъ стрѣлки, лежитъ дугообразная металлическая шкала, снабженная дѣленіями, показывающими относит. влажность въ процентахъ. Самое крайнее дѣленіе слѣва, куда достигаетъ стрѣлка при полной сухости воздуха — означено нулемъ, крайнее справа, куда она достигаетъ при полномъ насыщеніи воздуха — цифрой 100⁰/. Въ промежуткѣ нанесены дѣленія съ промежуточными числами черезъ каждый 1⁰/. Упругость пара, соотвѣтственно опредѣленному % влажности, для волосяныхъ Г. опредѣлена Гэ-Люсаккомъ для *t*. воздуха при 10⁰ въ слѣдующ. таблицѣ:

Г р а д у с ы Г.	Влажность воздуха въ процентахъ
10	4,57
20	9,45
30	14,78
40	20,78
50	27,79
60	36,28
70	47,19
80	61,22
90	79,09
100	100,00

Волосяной Г. подвергся многочисленнымъ измѣненіямъ, волосъ стали замѣнять дру-

гими органических веществами, напр., китовым усом, шелковиной, но эти Г. дали неточные результаты, это только гигроскопы, т. к. указывают лишь на увеличение или уменьшение влажн. воздуха. Теперь в метеорологии употребляется волос. гигром. Коппе только для $t.$ ниже 0° (см. ниже литературу).

В настоящее время в употреблении преимущественно конденсационные или сгустительные Г., у которых содержание влаги возд. опредѣляется через понижение $t.$, необходимое для осаждения атмосфернаго вод. пара на поверхность полированного тѣла в видѣ росы. Температуру, при которой водяной паръ воздуха переходитъ в жидкое или твердое состояние, называютъ точкою росы. Точку росы мы находимъ, постепенно охлаждая полированную металлическую поверхность и наблюдая $t.$, при которой происходитъ осаждение. Самый старый приборъ этого вида — Г. Даниэля; онъ состоитъ изъ горизонтальной стекл. трубки, отъ обѣихъ концовъ кот. перпендикулярно внизъ идутъ наставки, оканчивающіяся шариками. Одинъ изъ послѣдн. покрытъ позолотой, др. обернуть тонкимъ полотномъ. Шарикъ, покрытый позолотой, наполовину содержитъ эфиръ и маленький термометръ, шкала кот. входитъ въ трубку. Воздухъ прибора разрѣженъ. Если капнуть снаружн на шарикъ, обернутый полотномъ, эфиру, то онъ быстро испарится, при чемъ, благодаря развивающемуся холоду, вызывается перегонка эфира изъ золоченнаго шарика, $t.$ его понижается и на немъ осаждаются капли росы. Термометръ, погруженный въ эфиръ, точно указываетъ $t.$ Эта $t.$ и есть $t.$ точки росы. Если, кромѣ того, наблюдать $t.$ воздуха, то легко вычислить относит. влажность. Ренью вмѣсто того пользовался посеребрѣннымъ стекл. сосудомъ, наполненнымъ эфиромъ, отверстие кот. закупорено пробкой, въ кот. вставлены 2 согнутыя стекл. трубки и термометръ. Если соединить одну изъ трубокъ съ аспираторомъ, изъ кот. выпускаютъ воду, то черезъ вторую трубку поступаетъ токъ воздуха въ серебрѣный сосудъ; этотъ токъ испаряетъ заключенный въ сосудѣ эфиръ. При этомъ происходитъ понижение $t.$, при которомъ, если достигнута точка росы, воздухъ, соприкасающійся съ серебряной поверхностью, насыщается водянымъ паромъ, который и осаждается на ней въ видѣ капель. Этотъ приборъ имѣетъ то преимущество передъ Г. Даниэля, что аспираторъ можетъ быть далеко удаленъ отъ прибора, и наблюдатель можетъ отсчитывать термометрическія показанія при помощи зрительной трубы. Третьимъ подобнымъ приборомъ является аппаратъ Ламбрехта (зеркало для опредѣленія точки росы), кот. отличается дешевизной и удобствомъ переноски.

Для опредѣленія влажности, на метеорологич. обсерваторіяхъ, чаще всего употребляютъ тешеръ психрометры, представ-

ляющіе то удобство, что посредствомъ ихъ влажность опредѣляется простымъ отсчетомъ. Психрометръ Августа состоитъ изъ двухъ термометровъ — сухого и влажнаго, прикрѣпленныхъ къ общему станку, и одновременно наблюдаемыхъ. Шарикъ одного изъ нихъ обтянутъ батистомъ, свободный конецъ кот. погруженъ въ воду, налитую въ подставленный стаканчикъ, отчего шарикъ остается всегда влажнымъ. Если бы окружающій воздухъ былъ насыщенъ влагой, то вода не испарялась бы и термометры показывали бы одинаковую $t.$; но воздухъ обыкновен. не насыщенъ, почему вода съ влажнаго шарика испаряется, вслѣдствіе чего $t.$ его понижается тѣмъ болѣе, чѣмъ суше воздухъ. По разности показаній сухого и влажнаго термометровъ при

одновременномъ наблюдении барометра можно судить объ упругости пара и о влажности воздуха. Для болѣе удобнаго опредѣленія влажности составлены психрометрическія таблицы, при помощи кот. можно вычислить абсолютную и относительную влажность, соответствующія всевозможнымъ $t.$ сухого и смоченнаго термометровъ. См. напр. таблицы и инструкціи главн. физ. обсерваторіи. При постановкѣ прибора нужно позаботиться о достаточной циркуляціи воздуха, т. к. наблюдения даютъ неточные результаты, когда термометры окружены неподвижнымъ воздухомъ. Психрометръ даетъ удовлетворительн. результаты только при $t.$ выше 0° . При низкихъ $t.$, чувствительность его становится мала, т. к. той же влажности соответствуетъ гораздо меньшая психрометрическая разность, когда и приходится прибѣгать къ волосянымъ гигрометрамъ. Надлежащій притокъ воздуха къ аппарату достигается при помощи аспираціоннаго психрометра Асмана, кот. опредѣляетъ $t.$ сухого и влажнаго термометровъ точнѣ прочихъ приборомъ. Въ психрометрѣ Асмана шарикъ сухого и мокраго термометровъ окружены полированными металлическ. наставками сс, соединяющимися посредствомъ колѣвнъ f съ вертикальной трубкой g , на верхнемъ концѣ кот. насажена коробка t съ вентиляторомъ, приводимымъ въ движеніе посредствомъ пружины. Передъ наблюдениемъ заводятъ пружину и пускаютъ въ ходъ вентиляторъ, воздухъ быстро всасывается черезъ наставку c , c , сообщаетъ имъ свою $t.$, при чемъ полированные наставки играютъ роль ширмъ, кот. защищаютъ термометры отъ лучеиспусканія окружающихъ предметовъ. Въ путешествіи удобенъ психрометръ



Аспираціонный психрометръ.

пращъ, кот. состоитъ изъ сухого и влажнаго термометровъ, соединенныхъ между собою и привязанныхъ на концѣ шнурка въ аршинъ длиною; взявъ другой конецъ шнурка, приводятъ инструментъ въ быстрое вращеніе, при чемъ термометры очень скоро принимаютъ нѣкот. окончательную т.

При помощи объемнаго Г. опредѣляется то пространство, кот. занялъ бы вод. паръ, содержащійся въ опредѣл. объемѣ воздуха, при атмосферн. давленіи; зная объемъ, можно вычислить и вѣсъ его. Всѣ подобныя приборы основаны на слѣд. принципѣ; если помѣстить въ замкнутый сосудъ сильно гигроскопическую жидкость, напр., сѣрную кислоту, то послѣдняя поглощаетъ вод. паръ, при чемъ воздухъ уменьшается въ объемѣ, что мож. быть измѣрено. Въмѣсто измѣреній объема можно измѣрить измѣненіе давленія, откуда опредѣляется давленіе первоначальнаго водяного пара (Эдельманъ и Рюдорфъ). См. Suhle, Psychrometertafeln (1866); Koppe, Die Messung des Feuchtigkeitsgehalts der Luft mit besonderer Berücksichtigung des neuen Prozenthygrometers mit Justiervorrichtung (Цюрихъ, 1878); Jelinek, Psychrometertafeln (Вѣна, 1871).

Гигроскопическая вода, поглощаемая многими тѣлами въ большей или меньшей степени изъ паровъ воздуха и удерживаемая этими тѣлами, не входя съ нею въ химическое соединеніе. Г. тѣла теряютъ эту воду при нагрѣваніи и будучи помѣщены въ воздухъ, искусственно лишеномъ водяныхъ паровъ; внесенные въ атмосферу такія высушенные тѣла вновь поглощаютъ водяные пары, тѣмъ скорѣе и тѣмъ въ большемъ количествѣ, чѣмъ болѣе относительная влажность воздуха (см.), наоборотъ, при уменьшеніи относительной влажности атмосферы Г. тѣла отдають ей часть Г. воды, такъ что между содержаніемъ паровъ въ водѣ и Г. водой Г. тѣлахъ устанавливаются опредѣленные отношенія, позволяющія таковыя тѣла употреблять, какъ гигрометры (см.); такъ какъ температура и давленіе оказываютъ большое вліяніе на влажность воздуха, вліяніе ихъ сказывается сильно и на количествѣ Г. воды, заключающейся въ Г. тѣлахъ. До извѣстной степени всѣ тѣла гигроскопичны, даже стекло и металлъ сгущають на своей поверхности опредѣленное количество влаги, возможное для измѣренія. Особенно замѣчательной гигроскопичностью обладаютъ нѣкоторыя соли, см. *гигроскопичность*. Нѣкоторыя Г. тѣла, поглощая Г. воду, увеличиваются въ объемѣ, удлиняются, какъ напр., волосы, скручивающіеся при высыханіи и выпрямляющіеся при поглощеніи влаги; струны инструментовъ по этой причинѣ измѣняютъ тонъ во влажномъ и сухомъ воздухѣ; духовые деревянные инструменты, перевезенные изъ прибрежныхъ странъ въ сухую мѣстность, звучатъ иначе; при перевозкѣ многихъ товаровъ изъ одной страны въ

другую, по той же причинѣ вѣсъ измѣняется на столько значительно, что принимается во вниманіе во многихъ расчетахъ, такъ какъ потеря или наоборотъ приращеніе вѣса подѣ вліяніемъ колебанія въ количествѣ Г. воды въ такихъ товарахъ, какъ льняныя, бумажн. шелковыя ткани, пухъ, крахмалъ, дерево и др. можеть достигать болѣе 10% валового вѣса, причѣмъ при покупкѣ товара на вѣсъ всегда оплачивается и часть Г. воды. Многія жидкости обладаютъ высокою гигроскопичностью, см. *гигроскопичность*.

Гигроскопичность, способность большинства веществъ притягивать изъ воздуха водяные пары, въ большинствѣ случаевъ безъ химическаго съ ними взаимодѣйствія; вещества, обнаруживающія эту способность въ болѣе или менѣе сильной степени, называются гигроскопическими; оставаясь въ воздухѣ, эти вещества никогда не могутъ быть считаемы вполне сухими; будучи высушены въ совершенно сухомъ и нагрѣтомъ воздухѣ и затѣмъ перенесены въ обыкновенный воздухъ, всегда содержащій водяной паръ, эти вещества снова притягивають его и сырѣють. Количество удерживаемаго ими пара находится въ зависимости: во 1-хъ отъ самого вещества и во 2-хъ отъ величины относительной влажности воздуха; между количествомъ воды, удерживаемымъ даннымъ гигроскопическимъ веществомъ, и состояніемъ влажности воздуха устанавливается нѣкоторое подвижное равновѣсіе, т. е. вещество то отдаетъ часть содержащейся въ немъ гигроскопической воды воздуху, то, наоборотъ, поглощаетъ изъ него нѣкоторое количество пара. Теорія Г. совершенно соотвѣтствуетъ теоріи явленій абсорбціи (см.) газовъ твердыми веществами. Если паръ, поглощенный какимъ либо твердымъ веществомъ, измѣняетъ свою упругость, что фактически всегда и наблюдается, и если упругость водяныхъ паровъ въ воздухѣ больше, нежели упругость паровъ, поглощенныхъ веществомъ, то послѣднее будетъ продолжать поглощать пары изъ воздуха до тѣхъ поръ, пока упругость этихъ паровъ не сравняется съ упругостью паровъ въ воздухѣ; когда это наступитъ, поглощеніе прекратится. Очевидно, что тѣ твердыя вещества, которыя обладаютъ способностью, поглотивъ водяные пары, значительно уменьшать ихъ упругость, и будутъ сильно гигроскопичны. Поэтому, такія вещества, какъ, напр., хлористый кальцій, сѣрная кислота, фосфорный ангидридъ, способны поглощать весьма большія количества водяныхъ паровъ. Хлористый кальцій, напр., поглотивши первую порцію водяныхъ паровъ, сгущается ихъ въ жидкое состояніе и растворяется въ образовавшейся водѣ; получается весьма концентрированный растворъ, упругость паровъ котораго весьма ничтожна (см. *растворъ*), сравнительно съ упругостью паровъ воды въ окружающемъ

воздухъ; поэтому хлористый кальцій продолжаетъ поглощать пары до тѣхъ поръ, пока упругость ихъ въ этомъ получающемся растворѣ не станетъ равна упругости паровъ въ воздухѣ: съ наступленіемъ такого равенства, поглощеніе прекращается. Если гигроскопическое вещество, притянувшее известное количество водяныхъ паровъ изъ воздуха, подвергнуть нагрѣванію, то упругость поглощенныхъ имъ водяныхъ паровъ увеличивается гораздо быстрѣе, нежели упругость ихъ въ воздухѣ, и вещество начинаетъ отдавать воздуху поглощенные имъ пары. Причина уменьшенія упругости водяныхъ паровъ, когда они приходятъ въ соприкосновеніе съ какимъ либо твердымъ тѣломъ, заключается, согласно современнымъ возрѣніямъ, въ молекулярномъ притяженіи между даннымъ твердымъ тѣломъ и водяными парами; это молекулярное притяженіе и вызываетъ уменьшеніе упругости водяныхъ паровъ; если же вещество, притянувшее водяной паръ, соединяется съ нимъ химически, то упругость поглощаемаго пара можетъ дойти почти до нуля, и тѣло будетъ поглощать водяной паръ до тѣхъ поръ, пока не перейдетъ въ какой либо изъ могущихъ существовать при данныхъ условіяхъ, гидратовъ. Къ сильно гигроскопическимъ веществамъ относятся: волося, шерсть шелкъ, хлопокъ, льняное волокно, перья, кишечныя струны и мн. др. Такъ какъ многіе товары обладаютъ значительною Г. и, какъ напр., шелкъ, шерсть, перо или волося, могутъ содержать до 10—20% гигроскопической воды, то покупатели этого товара часто оплачиваютъ ничего не стоящую воду цѣною дорогого товара; во избѣжаніе злоупотребленій, въ различныхъ государствахъ существуютъ соответствующія учрежденія (Кондиціонерныя лабораторіи), которыя официально устанавливають въ каждомъ отдѣльномъ случаѣ процентъ содержащейся въ данномъ товарѣ гигроскопической воды. Не только твердыя вещества обладаютъ Г., но и жидкости. Такъ, обыкновенный спиртъ весьма гигроскопиченъ и получить его совершенно свободнымъ отъ воды весьма трудно, такъ какъ даже совершенно безводный, онъ при каждомъ открываніи сосуда, въ которомъ содержится, жадно притягиваетъ къ себѣ влагу. Точно также гигроскопиченъ и глицеринъ, и вообще жидкости, въ особенности же жидкости, хорошо растворимыя въ водѣ или способныя растворять въ себѣ воду.

Гигроскопичность почвъ, или способность почвъ поглощать непосредственно изъ воздуха водяные пары, измѣняется приращеніемъ вѣса почвою, высушенною при 100° и помѣщенной въ пространство, насыщенное водяными парами. Поглощеніе это въ природѣ находится въ зависимости отъ состава, физическихъ и химическихъ свойствъ почвъ, отъ температуры и влажности воздуха. Опыты по-

казываютъ, что чистый крупный кварцевый песокъ почти совершенно не гигроскопиченъ, наибольшую же гигроскопичностью обладаетъ глина, перегной, аморфный кремнеземъ, могущіе поглощать водяныхъ паровъ при благоприятной физической структурѣ смѣси до 12—30% вѣса сухого вещества; гигроскопичность значительно возрастаетъ съ измелченіемъ частицъ одного и того же вещества; отсюда и Г. почвы разнаго состава и структуры должна быть весьма различна. Г. почвъ тѣмъ болѣе и поглощеніе влаги идетъ тѣмъ быстрѣе, чѣмъ температура ниже и влажность окружающаго воздуха ближе къ полному насыщенію водяными парами; съ возвышеніемъ температуры, Г. уменьшается и при 100° равна 0; отсюда поглощеніе паровъ совершается почвою преимущественно ночью, днемъ же, съ повышеніемъ температуры и уменьшеніемъ относительной влажности, начинается значительная потеря гигроскопической влаги. Изслѣдованія показываютъ, что Г. поглощенная влага остается связанной въ почвѣ и непосредственно не можетъ быть поглощена растеніями для потребности ихъ жизни; сухая почва еще содержитъ Г. влаги до 12%, когда растение совершенно погибаетъ за недостаткомъ питанія. Г. влагу почвы слѣдуетъ различать отъ воды, удерживаемой почвою въ силу ея влагоемкости и капиллярныхъ свойствъ (см. *вода въ почвѣ*), только эта вода, и то не въ полномъ составѣ, можетъ поступать на питаніе растеній. Значеніе Г. влаги для жизни растеній обуславливается только замедленіемъ высыханія почвы отъ поверхностнаго испаренія.

Гигроскопъ, то же, что гигрометръ (см.); этимъ терминомъ обозначаютъ преимущ. дешевые приборы, не допускающіе точныхъ измѣреній, но показывающіе только увеличеніе или уменьшеніе влажности воздуха, основываясь на поглощеніи различными гигроскопичными веществами паровъ воздуха, что сопровождается увеличеніемъ длины и объема этихъ веществъ, измѣненіи окраски и пр.; см. *барометрическіе цвѣты*.

Гигъ, 1) двуколесная открытая коляска, съ оглоблями, для одной лошади, управляемая самимъ сѣдокомъ, поэтому, въ большинствѣ случаевъ, имѣется сзади еще маленькое сидѣніе для слуги.

2) На военн. и торговыхъ судахъ лодка, предназначенная для капитана или коменданта.

Гида, Гида, рѣка до 250 в. длиною, протекающая по тудрамъ Сибири между Обскою и Енисейскою губою и впадающая въ Гиданскій зал. Ледовит. океана.

Гидальго (Hidalgo), шт. внутрен. Мехики, между 19° 37'—21° 17' с. ш. и 98°—99° 55' з. д., площ. въ 23,170 кв. км., (1894) 506,028 жит. Большая часть штата располагается на Мехиканской возвышенности (верш. Канхандо достигаетъ 2860 м. выс.) 1500—2500 м. выше ур. моря, но обнима-

еть также и часть восточнаго склона, такъ что въ странѣ встрѣчаются всѣ климаты и продукты страны крайне разнообразны. Горы мѣстами покрыты еще густыми лѣсами, долины отличаются плодородіемъ. воздѣлываются маисъ, бобы, пшеница, ячмень, чилийскій перецъ, хлопокъ, сах. тростникъ, картофель, анисъ. Минер. богатства состоятъ изъ серебра, добываемаго изъ многочисленныхъ рудниковъ (болѣе чѣмъ 16,000 рабоч.), желѣза, мѣди, свинца, кам. угля и сѣры. Въ г. — нѣсколько хлопч.-бум. фабрикъ. Ж. д. изъ Мехики въ Саламанку пересѣкаетъ ю.-з. Г., изъ Мехики въ Веракруцъ южн. часть шт.; отъ послѣдней дор. идетъ вѣтвь къ гл. г. штата Паучка (см.).

Гидальго (исп. сл. *hidalgo* или *hijosdalgo* отъ *hijo* — сынъ и *algo* — имущество, т. е. сынъ имущаго, по другому объясненію просто чей-нибудь сынъ; въ Португаліи — *фидальго*), дворянинъ вообще, но преимущественно титулъ мелкихъ дворянъ изъ старыхъ христіанскихъ родовъ, оставшихся свободными отъ смѣшенія съ маврами или евреями. Въ Испаніи различаютъ *Hijosdalgo de naturaleza* (прирожденные) и *Hijosdalgo de privilegio* (пожалованные или купившіе дворянство). Относительно правъ Г. стояли прежде на одномъ уровнѣ съ рыцарями (*Caballeros*), щитносцами или дворянами, состоящими на службѣ у грандовъ (*Escuderos*); теперь же всѣ небогатые Г. равны прочимъ гражданамъ и многие занимаются ремеслами или даже поступаютъ прислугой къ грандамъ (см.). Въ домашнемъ обиходѣ Г. называютъ по имени, прибавляя къ нему титулъ *донъ* или *донья*; впрочемъ, это обращеніе означ. то же, что *господинъ*, *госпожа* и употребляется отгосит. всякаго прилично одѣтаго человѣка. Въ Мадридѣ существуетъ Дворянская палата, председателемъ которой считается король. Она называется *сьерра colegiada de caballeros hijosdalgo*. И теперь еще необходимо имѣть патентъ на званіе Г. для поступленія въ нѣкот. части королевской гвардіи и на всѣ придворныя, даже низшія, должности. Пажей короля и принцевъ титулуютъ *сеньоръ Г.*

Гидальго де Парраль, Санъ Хозе де Парраль (*Hidalgo* или *S. Jose de Parra*), горн. г. въ мекх. шт. Чигуагуа, съ богатыми серебрян. рудниками, разрабатываемыми одной американск. компаніей; 6000 жит.

Гидальго, золотая монета въ Мекхикѣ, = 10 песетамъ = 19 р. 20 коп.

Гидаспъ (*Hudaspes*), греческое наз. р. Джеламъ, одной изъ рѣкъ индійскаго Пятирѣчья, на которой Александръ Вел. основалъ города Букефалу и Никею. 326 г. до Р. Х., во время похода на Индію, Александръ Македонскій переправился на лѣвый берегъ Г., удачными демонстраціями введя индійскаго царя Пора въ заблужденіе относительно пункта переправы. Разбивъ сына Пора, Александръ Мак. атаковалъ

всю индійскую армію, прикрывшуюся линіей 200 слоновъ; дважды онъ опрокинулъ индійскую конницу на слоновъ, которые, потерявъ своихъ жоковъ и разсвирѣпѣвъ отъ ранъ, бросились на свою пѣхоту и привели ее въ замѣшательство; атака македонской пѣхоты довершила пораженіе арміи Пора; самъ Поръ былъ раненъ.

Гидатида (пузырчатые черви), см. *ленточные черви*.

Гидатогеновыя породы, въ геологіи всѣ породы, образующіяся въ видѣ осадковъ въ водѣ, каковы известняки, пески, песчаники, глины, гипсы, каменная соль и пр.

Гидатоморфизмъ, всѣ многочисленныя явленія превращеній и измѣненій химическихъ и механическихъ, которыя обусловливаются въ породахъ коры земной дѣйствіемъ циркулирующихъ въ нихъ подземныхъ водъ. См. *вода, какъ геологич. дѣятель*.

Гидатопирогеновыя породы, осажденные изъ огненножидкой магмы, насыщенной при сильномъ давленіи перегрѣтымъ водянымъ паромъ; таковыми считается большая часть гранитовъ, сѣнатовъ и др. массивныхъ кристаллическихъ эруптивныхъ породъ. Въ слагающихъ ихъ минералахъ (полевыхъ шпатахъ, кварцъ и пр.) микроскопъ обнаруживаетъ включенія жидкостей, въ томъ числѣ жидкой углекислоты и воды, какъ слѣдовъ такого состоянія расплавленной магмы въ моментъ ея охлажденія и выдѣленія кристалловъ. Добрѣ опытнымъ путемъ получилъ подобные кристаллы кварца изъ стекла, расплавленнаго при дѣйствіи перегрѣтаго пара.

Гиддеманнъ (*Hiddemann*), Фридрихъ, живоп., род. 1829, ум. 1892, учился въ дюссельдорфской академіи. Совершивъ путешествіе по Франціи, Бельгіи, Голландіи и Германіи, онъ окончателно поселился въ Дюссельдорфъ. Изъ его отличающихся юморомъ и глубиною чувства жанровыхъ картинъ слѣдуетъ отмѣтить: „Изъ стараго времени“, „Школьный арестъ“, „Квартетъ“, „Бутылка шампанскаго“, „Неприятное содѣство“ и „Прусскіе вербовщики“ (*Nation* гал. въ Берлинѣ) „Зимнее удовольствіе“, „Похороны въ Вестфалии“ (карт. гал. въ Карльсруэ), „Золушка“, „Спящая красавица“ (*Dornröschen*), „Маленькій побѣдитель“. Народные типы Г. бралъ преимущественно изъ Вестфалии. Г. извѣстенъ также, какъ иллюстраторъ.

Гидденитъ, геддинитъ, красиво окрашенная разновидность сподумена (см.), кристалл. въ моноклин. призмахъ, удѣл. вѣс. 3,18, тв. 6,5—7. Химич. сост. кремнекислый алюминатъ литія ($Li_2 Al_2 Si_4 O_{12}$) съ небольшимъ содержаніемъ закиси желѣза, окрашив. минералъ въ изумрудно-зеленый или оливковозеленый цвѣтъ; драгоценный камень (литиновый изумрудъ), получаемый изъ Сѣв. Каролины въ Америкѣ; богатая копъ этого минерала въ Стони Пойнтъ теперь истощена и камень сталь

рѣдкостью. Получаютъ также болѣе желтоватые кристаллы этого минерала изъ Бразилии, которые идутъ у ювелировъ въ отдѣлку подъ неправильнымъ названіемъ хризоберилла.

Гидеонъ, сынъ Іоаса, изъ колѣна Манассіева, герой и судья Израиля. Онъ уничтожилъ служеніе Ваалу въ Офрѣ и освободилъ народъ отъ власти мадіанитянъ (См. кн. Суд., 6—9).

Гиджасъ, часть Аравіи, см. *Хеджасъ*.

Гиджуръ, см. *Эль-гиджуръ*.

Гиддумъ (Hydnum), латинское названіе мха ежовика (см.).

Гидра, у древн. грековъ чудовище о девяти головахъ, дочь Тифона и Эхидны.

Гидра (Hydra), (у древнихъ Гидреа), греч. о-въ, принадлежитъ къ нососу Арголиды и Коринѳа, въ 6 км. отъ ю. в. бер. Арголиды, представляетъ голую и бесплодную горную дѣль, достигающую 592 м. выс., идущую съ ю.-з. на с.-в.; занимающій площадь въ 55,8 кв. км. Берега о-ва отвѣсны, деревья и источники отсутствуют, только незначит. часть площ. годна для обработки. О-въ, въ древн. бѣдно населенный, въ 1889 въ одномъ г. и 7 монастыряхъ насчитывалъ 6478 жит., б. частью потомковъ албанцевъ. Гидрiоты извѣстны предприимчивостью, какъ отличные моряки и храбрые воины. Благодаря хлѣбной торговлѣ съ ю. Россіей, достигли значит. богатства. Въ 1813 г. насчитыв. 40,000 жит. и состояніе одного семейства Кондурiотіи къ началу освободительной войны оцѣнивалось въ 14 милл. таллеровъ. Въ этой войнѣ Г. принимала дѣятельное участіе; гидрiоты одни снарядили 100 судовъ съ 2000 пушекъ и выдѣлялись морск. подвигами, кот. неоднократно воспѣвались поэтами; но со времени этой войны благосостояніе Г. упало и перешло къ о-ву Сиру. Гл. пунктомъ о-ва является г. Г. на с. бер. съ 6413 жит.; служить еписк. резиденціей, имѣетъ узкія, крутыя, но опрятныя улицы, красивые дома, много церк. и морск. училище; жит. занимаются бумаго- и шелкопрядильнымъ производствомъ, судостроеніемъ, но гл. обр. судоходствомъ и торговлей.

Гидра (Hydra), простѣйшая форма полиповъ, принадлежащихъ къ гидромедузамъ (см.). Тѣло гидры представляетъ мѣшокъ около 5 мм. длины, снабженный вокругъ ротового отверстія 6—8 щупальцами, достигающими, при вытягиваніи, длины 20 мм. и покрытыми множествомъ стрекательныхъ клѣтокъ. Обыкновенно гидра выбираетъ себѣ мѣстопребываніемъ нижнюю поверхность листьевъ ряски (*Lemna*), прикрѣпившись къ листу, она ловитъ своими щупальцами пищу (маленькіе рачки и т. п.). Заслуживаетъ вниманія ея способность, возвращать утраченныя части тѣла. Согласно знаменитымъ опытамъ Трамбуля, не только вырастаютъ заново отрѣзанныя щупальцы, но изъ разрѣзаннаго по длинѣ на 2 половины полна образуются 2 новыхъ. Тотъ же изслѣдователь утверждалъ, что

Г. остается невредимой, продолжая жить даже въ томъ случаѣ, если ее выворотить на подобіе палца перчатки, такъ чтобы стѣнки желудка заняли мѣсто внѣшней кожи; однако, это не подтверждается новѣйшими изслѣдованіями. Размножается Г. какъ путемъ почкованія, такъ и яйцами. Существуетъ нѣсколько видовъ Г. (*fusca, viridis* и др.). См. Trembley, Histoire d'un genre de polypes d'eau douce (Лейд., 1744); N. Kleinenberg, Hydra, eine anatomisch-entwicklungsgeschichtliche Untersuchung (Лейпц., 1872), и многочисленныя новѣйшія изслѣдованія, касающіяся способности гидры выворачиваться.

Гидра, какъ геральдическая фигура, изображается въ видѣ змѣи съ 7-ью головами.

Гидра (Hydra), созвѣздіе между 121° и 226° прямого восхожденія и 7° сѣв. склоненія и 35° южнаго склоненія, содержитъ по Гульдъ 393 звѣзды до 7 величинъ, изъ нихъ Альфардъ (α) 2-ой величины и 7 переменныхъ; R. Hydrae была открыта въ 1704 Маральди; измѣненіе блеска отъ 3 до 10 величины въ теченіе 425 дней.

Г. малая (Hydrus), созвѣздіе близъ южнаго полюса между 0° и 69° прямого восхожденія и 58°—83° южнаго склоненія, содержитъ по Гульдъ 64 звѣзды до 7 величинъ; β Hydrі замѣчательна желтымъ цвѣтомъ.

Гидравлика (гидромеханика); ученіе о равновѣсіи жидкостей (гидростатика, см.); ученіе о движеніи жидкостей (гидродинамика); въ болѣе тѣсномъ смыслѣ—наука о практическомъ примѣненіи движенія водъ (гидравлическая архитектура, водоподъемныя машины, сооруженія вододѣйствующихъ колесъ, водостолбовыхъ машинъ и т. д.). Въ производствѣ свѣтлага газа, этимъ терминомъ обозначается горизонтальная широкая труба, куда впадаютъ отводныя трубы ретортъ. См. *гидромеханика*.

Гидравлическіе краны. краны, устанавливаемые на станціяхъ желѣзныхъ дорогъ или у самого водоема или по близости на полотнѣ дороги и служащіе для наполненія тендера водою. Въ первомъ случаѣ они называются стѣнными, во второмъ—путевыми. Стѣнные краны непосредственно сообщаются съ водоемомъ колѣчатой, вращающейся въ горизонтальной или въ вертикальной плоскости трубой. Путевые Г. или гидравлическія колонны соединяются съ водоемнымъ резервуаромъ помощью подземныхъ чугуныхъ трубъ, по которымъ вода и протекаетъ къ путевому крану. Такъ какъ путевые Г. стоятъ отдѣльно отъ желѣзнодорожныхъ зданій, то во избѣжаніе промерзанія воды въ нихъ, основанія гидравлической колонны устраиваются небольшая печь, поддерживающая въ колоннѣ извѣстную, предохраняющую воду отъ замерзанія, температуру.

Гидравлическіе тормазы, приспособленія, служащія для уничтоженія

толчковъ и ударовъ, представляютъ наполненный глицериномъ цилиндръ съ поршнемъ, вгоняемый въ цилиндръ во время толчковъ, при чемъ отверстія для вытекания глицерина крайне малое. Впервые примѣненъ В. Сименсомъ для задержки отдачи орудій.

Гидравлическій гребн. винтъ (пропеллеръ), винтъ броненосцевъ, см. *пароходы*; также и гидромоторъ, см. *пароходы*.

Гидравлическій двигатель, вообще машины, приводимыя въ дѣйствие водой и развивающія двигательную силу, см. *вододвигательная колеса, водостолбовыя машины, турбины*; въ частности, машина, производящая механическую работу посредствомъ силы естественныхъ или искусственныхъ потоковъ воды. Для движенья судовъ Г. двигатели неупотребляются, хотя и существуетъ двигатель, основанный на томъ, что паръ, охлаждаясь, втягиваетъ въ трубу спереди судна воду и затѣмъ выбрасываетъ ее по особымъ трубамъ за корму, чѣмъ приводитъ судно въ движеніе; этотъ способъ еще мало разработанъ и не вошелъ въ употребленіе.

Гидравлическій затворъ, см. *водной затворъ*.

Гидравлическій компрессоръ, приспособленіе, въ которомъ пользуются сопротивленіемъ сильно сжатой жидкости при продавливаніи ея сквозь малыя отверстія для ограниченія отката или смягченія удара орудія о лафетъ. Г. к. состоитъ изъ стального пустотѣлаго цилиндра — трубы, компрессора — наполненнаго жидкостью (глицериномъ, веретеннымъ масломъ), въ которомъ движется поршень съ отверстиями. Поршень соединенъ стальнымъ стержнемъ (штокомъ) со станкомъ лафета; труба к. закрыта съ одной стороны наглухо дномъ, а съ другой крышкой, сквозь которую проходитъ штокъ поршня. При движеніи поршня въ к. жидкость съ силою продавливается сквозь отверстия, переливаясь съ одной его стороны на другую; на сообщеніе частицамъ жидкости большой скорости при этомъ продавливаніи и расходуется живая сила отдачи, благодаря чему можно довести длину отката или силу удара до желаемой величины. Сопротивленіе жидкости движенью поршня увеличивается съ возрастаніемъ его скорости движенья и съ уменьшеніемъ отношенія суммы площадей отверстій ко всей площади поршня; по мѣрѣ выдвиганія (или вдвиганія) поршня скорость его уменьшается, поэтому съ цѣлью сдѣлать давленіе въ к. приблизительно постояннымъ, дѣлаютъ вышеупомянутое отношеніе переменнымъ. Напримеръ въ 9 и 11 дм. береговыхъ пушкахъ каналъ въ трубѣ к. сдѣланъ коническимъ, суживающимся къ выходному концу; сплошной поршень входитъ въ этотъ каналъ съзоромъ, а для избѣжанія колебанія онъ снабженъ выступами, двигающимся по нарѣзамъ, сдѣланнымъ по про-

изводящимъ цилиндра. Такіе к. называются к. постоянного давленія. Въ 57 мм. скорострѣльной береговой пушкѣ к. устроенъ иначе: въ задней разстроенной половинѣ трубы вставленъ тонкостѣнный цилиндръ съ нѣсколькими продолговатыми суживающимися пазами. При откатѣ орудія жидкость постепенно переливается изъ передней половины к. въ заднюю, чѣмъ достигается въ к. постоянное давленіе.

Г. к. для уменьшенія отката примѣняются, какъ въ береговой, такъ и въ крѣпостной артиллеріи. Въ 1-мъ случаѣ труба к. прикрѣплена къ поворотной рамѣ между ея станинами; наружный конецъ штока соединяется шарнирнымъ болтомъ съ дномъ лафета; поршень вдвигается въ цилиндръ (к. вдвигной). Во 2-мъ случаѣ труба помѣщается подъ боевою осью лафета въ передней части платформы, параллельно станинамъ, съ которыми штокъ поршня соединяется колѣнчатымъ рычагомъ; поршень вытягивается изъ трубы, (к. вытяжной). Вытяжные к. признаны болѣе удобными, почему они теперь примѣняются и къ береговымъ орудіямъ (лафеты 9 и 11 дм. пушекъ, передѣланные капитаномъ Дурлахомъ). Во всѣхъ описанныхъ образцахъ труба к. неподвижна, а движется поршень со штокомъ, но есть системы (напр. 11 дм. мортирный станокъ Разсказова, французскіе береговые лафеты), гдѣ поршень неподвиженъ, а движется цилиндръ съ жидкостью. Для накатыванія орудій послѣ выстрѣла, внутри нѣкоторыхъ к. между крышкой и поршнемъ помѣщается стальная спиральная пружина (57 мм. берегов. лафетъ). Г. к., какъ средство смягченія удара орудія о лафетъ, былъ примѣненъ недавно въ проектѣ англійской полевой пушки. См.: Лафеты полковника Гончары, Лафеты Бѣляева, Лафеты Петровича, скоростр. лафеты Нилуса, Курсъ Артиллеріи г. П. Будаевскаго.

Гидравлическій прессъ. Согласно основному гидростатическому закону (см. *гидростатика*), давленіе, сообщаемое жидкости, передается ею съ одинаковою силою во всѣ стороны, и слѣдовательно, будучи направлено на подвижную какую либо поверхность, можетъ быть доведено до любой величины. Г. п., называемый также по имени своего изобрѣтателя прессомъ Брамъ (Bramah), представляетъ практическое приложеніе вышеприведеннаго основнаго начала гидростатики. Онъ служитъ для увеличенія давленія, производимаго на поршень насоса. Г. п. состоитъ изъ нагнетательнаго насоса, который и является генераторомъ давленія, получаемаго затѣмъ прессуемымъ тѣломъ. Прилагаемый чертѣжъ (рис. 1) представляетъ разрѣзъ Г. п. При помощи рычага приводится въ даженіе поршень S, вода изъ резервуара bb проникаетъ черезъ сито г, поднимаетъ клапанъ і и такимъ путемъ проникаетъ подъ поршень S. Когда затѣмъ поршень опускаютъ, то надавливае-

мая имъ вода закрываетъ клапанъ *i*, поднимаетъ клапанъ *d* и черезъ трубку *t* попадаетъ въ цилиндръ *сс* пресса; здѣсь она производитъ давленіе на поршень *pp*, поднимаетъ его вмѣстѣ съ платформой *пп*, такъ что помѣщенное на этой платформѣ тѣло подвергается между нею и неподвижной платформой *e* сжатію. Сила, съ которой поршень *S* надавливается внизъ, передается во всѣ стороны; поэтому каждая площадь, равная площади поперечнаго сѣченія поршня *S*, получаетъ такое же давленіе, какое получилъ самъ онъ, и, стало быть, и поверхности стѣнокъ сосуда *сс* должны получить давленіе, соответствующее ихъ величинѣ; но такъ какъ нижнюю поверхность поршня *pp* можно также разсматривать, какъ часть стѣнки сосуда *сс*, то слѣдовательно, во сколько разъ поперечное сѣченіе поршня *pp* больше поперечнаго сѣченія поршня *S*, во столько же разъ и сила, съ которою поршень *PP* бу-



Рис. 1. Гидравлическій прессъ (разрѣзъ).

детъ подниматься вверхъ, будетъ больше силы, съ которой малый поршень *S* опускается внизъ. Соответственно такому увеличенію силы, скорость движенія поршня *PP* будетъ уменьшена сравнительно со скоростью движенія поршня *S*. Если поперечное сѣченіе поршня *S* составляетъ одну сотю поперечнаго сѣченія поршня *PP*, и если на рычагъ поршня *S* производится давленіе въ 50 клгр., то, при условіи отношенія напр. между плечами этого рычага, какъ 6 : 1, поршень *S* получитъ давленіе въ 300 клгр., а поршень *PP* давленіе въ 30,000 клгр. Но зато, для того чтобы поднять поршень *PP* на одинъ мм., поршень *S* придется опустить на 100 мм. Конечно, часть прилагаемой къ рычагу поршня *S* силы теряется на преодоленіе тренія, и потому эффектъ получается всегда меньше того, какой получается изъ вычисления. Существеннымъ усовершенствованіемъ въ конструкціи Г. п. была особая кожанная вставка, прилегающая къ поршню *PP*, придуманная Генри Маудсли, или, какъ утверждаютъ нѣкоторые, Гикомъ и Болтономъ. Эта вставка, имѣющая форму опрокинутого открытымъ концомъ внизъ кармана, дѣлается изъ цѣльнаго куска по-

дошвенной кожи и устроена такъ, что вода, поступающая подъ поршень *PP* и могущая, благодаря значительному давленію, проникнуть между стѣнками поршня и цилиндра, поступаетъ, въ дѣйствительности, въ этотъ кожаный карманъ и распираетъ его, прижимаетъ его съ большой силою и къ стѣнкамъ цилиндра, и къ стѣнкамъ поршня; такимъ образомъ, чѣмъ сильнѣе давленіе на воду, тѣмъ сильнѣе прижимается карманъ и тѣмъ меньше возможности имѣетъ вода проникнуть между стѣнками поршня и цилиндра. Съ тѣхъ поръ какъ Іосифъ Брама (*W. Bramah*) 1795 сталъ примѣнять изобрѣтенный имъ Г. для прессованія сѣна, хлопка и пр. и вообще взамѣнъ винтовыхъ прессовъ, а также сталъ имъ пользоваться для поднятія большихъ грузовъ, этотъ приборъ приобрѣлъ столь обширное поле практической примѣнимости, что въ настоящее время нѣтъ почти возможности перечислить всѣ тѣ отрасли промышленности, въ которыхъ Г. п. имѣетъ первостепенное значеніе. Вообще говоря, во всѣхъ тѣхъ случаяхъ, гдѣ требуется постепенное продолжительное и равномерно-возрастающее постоянное давленіе, тамъ находитъ себѣ примѣненіе Г. п. Кромѣ примѣненія для опредѣленія сопротивленія строительныхъ матерьяловъ (стержней, цѣпей, канатовъ, камней и пр.), Г. п. примѣняется въ свеклосахарномъ, стеариновомъ производствахъ, на фабрикахъ резиновыхъ издѣлій, при добычаніи жирныхъ маселъ, для выпрессовыванія свицовыхъ и оловянныхъ трубъ (см. *трубы*), для подниманія большихъ тяжестей, для надѣванія и снятия колесъ желѣзнодорожныхъ вагоновъ, для аппретирования различныхъ тканей, а также для спрессовыванія такихъ объемистыхъ предметовъ (напр. сѣна, соломы, шерсти, хлопка), которые въ обыкновенномъ состояніи занимаютъ слишкомъ много мѣста. Съ примѣненіемъ принципа Г. п., въ особенности въ соединеніи съ аккумуляторомъ (см.), изобрѣтеннымъ 1843 Армстронгомъ, было введено въ технику много новыхъ гидравлическихъ инструментовъ и машинъ. Гасуэль (*Haswell*) примѣнилъ, напр., Г. п. впервые дляковки металловъ и этимъ создалъ совершенно новый приемъ ковкіи въ формахъ или матрицахъ. Гидравлическія ножницы Тэнги (*Tangye*), изображенныя на рис. 2, даютъ возможность, при работѣ одного человѣка, перерѣзывать въ теченіе $2\frac{1}{4}$ минутъ желѣзный стержень толщиною въ 75 мм. Эти ножницы состоятъ изъ цилиндра *a*, изъ неподвижнаго рѣзка *b* и подвижнаго, соединеннаго съ поршнемъ *c*, рѣзача *d*; *g* представляетъ нагнетательный насосъ, *h* рычагъ для сообщенія поршню движенія и, наконецъ, *f* сосудъ, изъ котораго служащая для сдавливанія жидкость (вода, глицеринъ и пр.) перегоняется подъ поршень *c*. Эти ножницы употребляются съ особою выгодною тамъ, гдѣ въ распоряженіи имѣется лишь небольшое число ра-

бочихъ. Подобно гидравлическимъ ножницамъ устроенъ также гидравлическій пробойникъ — машина для пробиванія отверстій въ металлическихъ доскахъ. Къ числу своеобразныхъ по своему устройству прессовъ должны быть отнесены Г. п. (appareils sterhydrauliques), изобрѣтенные Десгоффомъ и Оливье. Въ этихъ прессахъ нагнетательн. насосъ замѣненъ особымъ винтомъ, который можетъ быть постепенно ввинчиваемъ въ пространство, занято

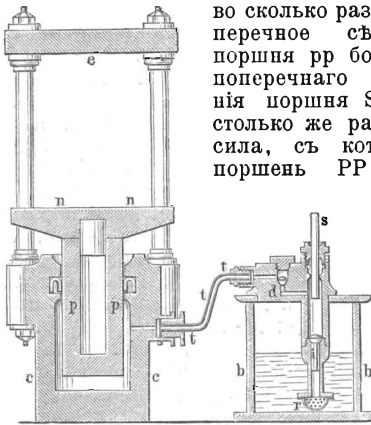

Рис. 2. Гидравлическія ножницы.

жидкостью, поднимающею давящій поршень. При ввинчиваніи упомянутого винта, онъ вытѣсняетъ жидкость, которая, не имѣя возможности нигуда уйти, производитъ давленіе на давящій поршень и гонитъ его вверхъ.

Гидравлическій клепальный прессъ, см. *клепаніе*.

Гидравлическія ножницы, см. *гидравлическій прессъ*.

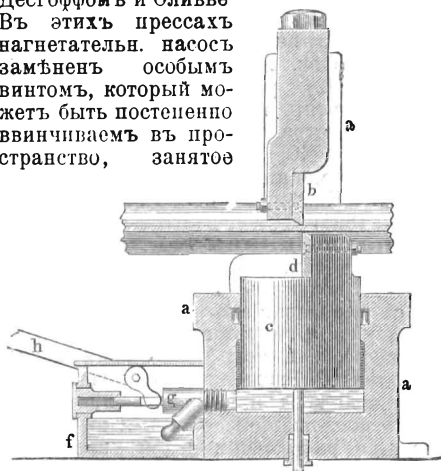
Гидравлическій цементъ, см. *цементъ*.

Гидравлическія подъемныя машины, см. *подъемныя машины*.

Гидравлическія приспособленія примѣняются въ артиллеріи для управленія тяжелыми береговыми и морскими орудіями, для придаванія имъ угловъ возвышенія, подноски снарядовъ, открытія затворовъ, поворачиванія башенъ и т. п. Г. п. служатъ во флотѣ для облегченія дѣйствій при судовыхъ орудіяхъ, посредствомъ ихъ пробиваютъ, заряжаютъ и наводятъ орудія, поворачиваютъ башни, въ которыхъ находятся орудія, а въ барбетныхъ башняхъ поднимаютъ и опускаютъ самыя орудія; для уменьшенія отката орудій послѣ выстрѣла, устроены Г. компрессоры. Кромѣ того, Г. п. употребляются для осушенія судовъ или подъема ихъ изъ воды для ремонта подводной части; сюда относятся: сухіе доки, мартоновы элинги и Г. или плавучіе доки (см. *докъ*).

Гидразидъ, см. *фенилгидразинъ*.

Гидразинъ (діамидъ), H_2N-NH_2 образуется въ видѣ сѣрнохлорной соли при нагрѣваніи триазо-уксусной кислоты съ кон-

центрированной сѣрной кислотой или амидогуанидина съ ѣдкимъ натромъ и осажденіемъ фильтрата сѣрной кислотой. Г. не удается изолировать, извѣстенъ только гидратъ $N_2H_4 \cdot H_2O$, который получается при перегонкѣ сѣрнокислаго Г. съ ѣдкимъ калиемъ. Мало-подвижная, дымящаяся на воздухѣ жидкость, уд. в. 1.03 при 21°, обладаетъ запахомъ, напоминающимъ амміакъ, и щелочнымъ глугчимъ вкусомъ, и дѣйствуетъ, какъ необычайно сильнѣйшій возстановитель. Г. образуетъ, преимущественно съ 2 частицами кислоты, соли, кристаллизующіяся въ правильной системѣ и растворимыя въ водѣ и очень мало въ спиртѣ. Соли въ высшей степени ядовиты для низшихъ организмовъ. Введенныя въ организмъ высшихъ животныхъ, онѣ поражаютъ сознаніе, понижаютъ температуру и, наконецъ, причиняютъ смерть вслѣдствіе паралича сердца и легкихъ.

Гидразины, органическія основанія, производящіяся отъ Г. H_2N-NH_2 , содержащія въ частицѣ два атома азота и легко окисляющіяся. Различаютъ первичные Г., когда въ одной амидо-группѣ замѣненъ спиртовымъ радикаломъ одинъ атомъ водорода, и вторичные Г., когда въ одной амидо-группѣ замѣнены два атома водорода: метиль-гидразинъ $CH_3NH \cdot NH_2$ и диметиль-гидразинъ $(CH_3)_2N \cdot NH_2$. Если въ обоихъ амидо-группахъ азоты водорода замѣнены спиртовыми радикалами, то образуются гидразосоединенія $C_6H_5 \cdot NH \cdot NH \cdot C_6H_5$ (см. *азосоединенія*). Первичные Г. жирнаго ряда получаютъ изъ нитрозосоединеній мочевины, ароматическаго — возстановленіемъ діазо- и діазоамидосоединеній, вторичные — возстановленіемъ нитрозаминовъ. Жидкія или легко-плавящіяся тѣла, растворимыя въ спиртѣ и эфирѣ; въ водѣ Г. жирнаго ряда легко растворимы, ароматическіе — трудно. Съ 1 частицей кислоты они образуютъ кристаллизующіяся соли.

Гидразобензолъ $C_{12}H_{12}N_2$ или $C_6H_5 \cdot NH \cdot NH \cdot C_6H_5$ образуется изъ азобензола и сѣрнистаго аммонія или цинковой пыли, изъ нитробензола и цинковой пыли, образуетъ безцвѣтные листочки, обладаетъ камфарнымъ запахомъ, легко растворимъ въ спиртѣ и эфирѣ, плав. при 131°, легко окисляется въ азобензолъ, даетъ съ амальгамой натрія анилинъ, а съ соляной кислотой превращается въ изомерный бензидинъ $C_6H_4 \cdot NH_2 \cdot NH_2 \cdot C_6H_4$. Г. является представителемъ группы гидразосоединеній (см. *гидразины*).

Гидразоновые пигменты, пигменты, происходящіе изъ фенило- или нафтилогидразина и кетонныхъ соединеній, напр. изатино-желтый, фенантро-красный, тартрацинъ.

Гидразоны, см. *фенилгидразинъ*.

Гидразосоединенія, такъ наз. соединенія, представляющія гидразинъ (діамидъ) (H_2N-Na_2) , въ которомъ въ каждой половинѣ частицы одинъ атомъ водорода

замѣненъ какою либо сложной группой; такимъ образомъ, общая формула Г. будетъ $RHN-NHR$. Г. суть безвѣтныя кристаллическія вещества, обладающія средней реакціей; они не летучи безъ разложенія, такъ напр. гидразобензолъ (см.) при нагрѣваніи распадается на азобензолъ и анилинъ. Образуются Г. при восстановленіи азосоединеній сѣрнистымъ аммоніемъ или цинковою пылью. При окисленіи они переходятъ въ азосоединенія. При дѣйствіи сильныхъ восстановителей, напр., амальгамы натрія, они превращаются въ амидосоединенія. Ароматическія Г. при дѣйствіи крѣпкихъ кислотъ претерпѣваютъ изомерное превращеніе, т. е. переходятъ въ производныя дифенила; такъ гидразобензолъ переходитъ въ бензидинъ и пр.

Гидрамыны, аминовыя основанія, содержащія кромѣ спиртоваго радикала еще гидроксильныя группы (водные остатки) (напр. этиль-аминъ $NH_2 C_2 H_5$, оксиэтиль-аминъ или этиль-гидраминъ $NH_2 C_2 H_4 OH$). Г. относятся при различныхъ условіяхъ и какъ основанія, и какъ спирты. Къ Г. относится составная часть желчи, холинъ ($C_2 H_5 O$). N. $(CH_3)_3 OH$ и нѣкоторыя другія въ физиологическомъ отношеніи важныя вещества.

Гидрангея (*Hydrangea L.*), родъ изъ сем. камнеломковыхъ, кустарники и дерева съ супротивными листьями и многочисленными мелкими цвѣтами, собранными въ ложные зонтики. Около 30 видовъ встрѣчаются въ восточной Азіи и въ умѣренныхъ областяхъ Сѣв. и Южн. Америки. *H. arborescens L.* (Американская гортензія) родомъ изъ Сѣв. Америки, растетъ кустомъ до 3 м. вышины и разводится въ садахъ ради красивыхъ соцветій изъ бѣлыхъ цвѣтовъ. *H. opuloides C. Koch.* (*H. hortensis DC.*, настоящая гортензія) растетъ дико въ Японіи и Китаѣ и разводится, какъ на родинѣ, такъ и въ Европѣ во множествѣ разновидностей, являясь однимъ изъ самыхъ излюбленныхъ растений для горшечной культуры; особенно цѣнятся т. наз. махровыя разновидности гортензіи, съ крупными, бесплодными цвѣтами различной окраски; требуетъ тучной торфяной земли, обильной поливки и отбѣженія лѣтомъ и защиты отъ морозовъ на зиму. Растущій въ Японіи и на Сахалинѣ видъ *H. paniculata Lieb.* переноситъ зимніе морозы и потому рекомендуется для разведенія на открытомъ воздухѣ.

Гидрантъ, см. *гидро.медузы*.

Гидраргиллитъ, гибситъ, минер. крист. въ таблитч. или столбч. кристалл. моноклинч. системы, также въ шаровидныхъ, лучистыхъ, волокнистыхъ и зернистыхъ агрегатахъ. Безвѣтвенъ или болѣе или менѣе окрашенъ отъ примѣси желѣза въ зеленоватые и красноватые цвѣта; уд. в. 2,34—2,39; тв. 2,5—3. Химич. составъ гидратъ алюминія ($Al_2 H_6 O_6$). Находится въ хорошихъ кристаллахъ близъ Златоу-

ста, въ Шшимскихъ и Назямскихъ горахъ на Уралѣ, затѣмъ въ Бразиліи, Норвегіи, Массачусетъ, Нью-Йоркѣ и Пенсильваніи.

Гидраргиріазъ и гидраргирозъ, см. *ртутное отравленіе*.

Гидрастинъ, см. *гидрастинъ*.

Гидрастинъ (*Hydrastis L.*), родъ травянистыхъ многолѣтнихъ растений изъ сем. лютиковыхъ, къ которому относятся всего два вида, встрѣчается одинъ въ Японіи, другой въ Сѣв. Америкѣ. Послѣдній (*H. canadensis L.*) развиваетъ многолѣтній крупный корень, который содержитъ различныя вещества, между прочимъ гидрастинъ ($C_{21} H_{21} N O_6$) и потому находитъ примѣненіе въ медицинѣ. См. Bunge, Beitrag zur Kenntniss der *H. canadensis* (Дерптъ, 1893).

Гидратационная теплота, теплота, которая выдѣляется при раствореніи твердыхъ, жидкихъ или газообразныхъ тѣлъ съ образованіемъ гидратовъ. Соли, не образующія гидратовъ, растворяясь въ водѣ, почти всѣ безъ исключенія поглощаютъ тепло. Расщепленіе сплошной массы твердаго тѣла при раствореніи сопряжено съ поглощеніемъ тепла, и выдѣленіе тепла при раствореніи солей указываетъ именно на процессъ образованія гидратовъ. При этомъ не на каждую частицу воды, связываемую солью при образованіи гидрата, выдѣляется одинаковое количество тепла. Напр., при образованіи гидрата угленатріевои соли на первую частицу воды выдѣляется 3382 калорий, на вторую — 2234, на 3—8-ю частицы по 2190 калорий, на 9-ю и 10-ю по 1764 калоріи. Въ другихъ соляхъ эти числа мѣняются въ другомъ отношеніи.

Гидратация, такъ наз. въ химіи процессъ присоединенія воды къ различнаго рода веществамъ, причемъ этотъ процессъ имѣетъ характеръ химическаго присоединенія, сопровождающагося выдѣленіемъ тепла (см. *гидратационная теплота*). Вода, вступающая въ такого рода соединенія, наз. гидратной водою, а самыя образующіяся при этомъ соединенія, гидратами.

Гидратизация, очень распространенный въ природѣ химическій процессъ поглощенія воды безводными и маловодными минералами съ образованіемъ ангидритовъ въ различные гидраты. Процессъ рѣдко наблюдается въ чистой формѣ, напр. обращеніе краснаго и магнитнаго желѣзняка въ бурый желѣзнякъ, ангидрита въ гипсъ; чаще же сопровождается болѣе или менѣе сложнымъ процессомъ разложенія и химическихъ замѣщеній. Г. ведетъ къ увеличенію объема заключающей данный минераль породы, что въ свою очередь обуславливаетъ болѣе или менѣе существенныя передвиженія, вспучиванія и искривленія земныхъ толщъ, образованіе проваловъ, неровностей и даже горообразовательныхъ процессовъ, какъ въ самой гидратирующей породѣ, такъ и еще болѣе въ покрывающихъ ее отложеніяхъ.

Гидраты окисей и закисей, см. основанія.

Гидрацетинъ (пиродинъ, ацетилфенилгидразидъ $C_8H_{10}N_2O$) получается нагреваніемъ фенилгидразина съ уксусной кислотой; безцвѣтные, лишенные запаха и почти безвкусные кристаллы, растворимые въ водѣ и спиртѣ, плавятся при 128—129°. Употребляется внутрь въ качествѣ жаропонижающаго и противохородачнаго средства; снаружн противъ нѣкоторыхъ лишаевъ; требуетъ осторожности, такъ какъ несомнѣнно принадлежитъ къ ядамъ крови.

Гидремія (Hydremia, греч.), болѣзненная водянистость крови.

Гидриатика (Hydriatika, греч.), наука о водолѣченіи.

Гидрія, сосудъ для храненія воды у древнихъ грековъ.

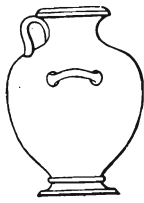

Гидрія.

Гидробилирубинъ, красящее вещество, получающееся при восстановленіи красящаго вещества желчи или билирубина.

Гидробія (Hydrobia), родъ брюхоногихъ моллюсковъ (Gastropoda) изъ семейства Litorinidae; живутъ въ солоноватыхъ и прѣсныхъ

водахъ, играютъ довольно видную роль въ различныхъ неогеновыхъ отложеніяхъ, въ томъ числѣ на югѣ Россіи.

Гидробораситъ, минераль, встрѣчающийся въ сплошныхъ или лучистостоватыхъ агрегатахъ, блѣго или красноватаго цвѣта; представляетъ интересный химическій составъ водной соли борнокислота калція и магнія ($CaMgB_3O_{11} + 6H_2O$); находится на Кавказѣ, а также среди Стасфуртскихъ солей.

Гидрогель, назв., данное Грээмомъ (Graham) нерастворимымъ видоизмѣненіямъ коллоидныхъ веществъ, представляющихъ по химическому составу гидраты; изъ различныхъ Г. назовемъ Г. окиси желѣза, алюминія, кремнезема.

Гидрогеологія, см. гидрографія.

Гидрографическое управленіе, отдѣлъ морского министерства, завѣдывающій всѣми Г. работами. При Петрѣ В. всѣ распоряженія о производствѣ Г. работъ исходили отъ самого государя или отъ генераль-адмирала, а съ 1724 инструкціи офицерамъ, назначеннымъ для производства съемокъ, стала давать адмиралтействъ коллегія. Съ 1799 работы по гидрографіи были возложены на комитетъ для распространенія морскихъ наукъ и усовершенствованія художественной части морского искусства, 1805 онъ были переданы вновь учрежденному государств. адмиралтейскому департаменту, а 1827 особому управленію генераль-гидрографа, учрежденному при морскомъ министерствѣ въ составѣ канцеляріи генераль-гидрографа, Г. депо и отдѣльнаго корпуса флотскихъ штурмановъ. Генераль-гидрографомъ съ

1827 по 1831 былъ адмиралъ Сарычевъ, послѣ смерти котораго завѣдываніе Г. работами перешло къ начальнику флотскаго штаба; 1837 званіе генераль-гидрографа было упразднено и управленіе Г. частью было сосредоточено во вновь учрежденномъ Г. департаментѣ, который 1885 преобразованъ въ главное Г. управленіе. Оно находится подъ управленіемъ начальника и его помощника и завѣдываетъ принятіемъ мѣръ къ обезпеченію безопасности плаванія. Къ обязанностямъ Г. у. относится: собраніе точныхъ свѣдѣній объ условіяхъ плаванія въ русскихъ и иностранныхъ водахъ и распоряженія о производствѣ съемокъ и промѣровъ въ русскихъ моряхъ; составленіе и исправленіе картъ, лоцій и другихъ руководствъ для плаванія; попеченіе объ устройствѣ и содержаніи маяковъ и предостерегательныхъ знаковъ, а также лоцманскихъ и спасательныхъ учреждений морск. вѣдомства; снабженіе портовыхъ магазиновъ и военныхъ судовъ мореходными инструментами, картами, лоціями и другими Г. предметами, а также сигнальными книгами; объявленіе свѣдѣній о состояніи фарватеровъ и банокъ въ русскихъ моряхъ и о перемѣнахъ въ нихъ; разсмотрѣніе вахтенныхъ журналовъ о плаваніи судовъ и произведенныхъ на судахъ хронометрическихъ, метеорологическихъ и магнитныхъ наблюденій, а также отчетовъ о частныхъ Г. работахъ; наблюденіе за развитіемъ и усовершенствованіемъ навигаціи, морской астрономіи, гидрографіи, метеорологіи и способовъ къ отклоненію столкновенія судовъ, распространеніемъ правильныхъ научныхъ свѣдѣній по этимъ предметамъ, а также разсмотрѣніе проектовъ новыхъ изобрѣтеній. При Г. у. состоятъ: картографическая часть, депо мореходныхъ инструментовъ, архивъ картъ и всѣхъ руководствъ по гидрографіи, граверной литографіи и мастерскихъ для печатанія картъ. Въ вѣдѣніи Г. у. состоятъ мастерскія мореходныхъ инструментовъ въ Спб. и Николаевѣ, морскія обсерваторіи въ Кронштадтѣ и Николаевѣ, морскій телеграфъ въ Кронштадтѣ, лоцманскія команды, метеорологическія и сигнальныя станціи. Комитетомъ для распространенія морскихъ наукъ изданъ 1801 г. 1 т. „Морскихъ записокъ“, затѣмъ съ 1807 по 1827 издавались „Записки государств. адмиралтейскаго департамента“ (13 частей), съ 1835 по 1837 — „Записки Г. депо“ (5 частей), съ 1842 по 1852 — „Записки Г. департамента“, а съ 1854 по 1883 — ежегодные отчеты директора Г. департамента. Историческій очеркъ Г. работъ, произведенныхъ въ Россіи, приложенъ къ отчету директора Г. департамента за 1881 г. См. Св. Мор. пост. кн. 1 по прод. 1892 и Прик. по мор. вѣд. 1885 г. № 93.

Гидрографія, собственно „описаніе водъ“, слѣдовательно часть физической географіи, занимающаяся изученіемъ и описаніемъ источниковъ, рѣкъ, озеръ и мо-

рей; научную теоретическую сторону этого описанія, изученіе и изслѣдованіе научныхъ законовъ, управляющихъ жизнью водъ на землѣ, вліянія на воды различныхъ физико-географическихъ, астрономическихъ, геологическихъ, метеорологическихъ и др. факторовъ и условій на рѣдко выдѣляютъ въ особую науку, подъ особой рубрикой „гидрологіи“ или „ученія о водахъ“. Гидрологія въ обширномъ смыслѣ вѣдаетъ круговоротъ воды въ природѣ: скопленіе водъ въ океанахъ, моряхъ и озерахъ, испареніе воды надъ поверхностью моря, суши и растительностью, образованіе облаковъ, атмосферные осадки, поверхностный стокъ этихъ осадковъ озерами и рѣками, поглощеніе ихъ почвою и толщами коры земной, подземные пути водъ и выходъ ихъ наружу ключами и источниками. Изученіе той части круговорота воды, которая начинается поглощеніемъ воды почвою и выходомъ источниковъ, выдѣляютъ въ виду сложности условій и законовъ этихъ явленій въ особую отрасль знанія, „гидрогеологію“. Подъ Г. въ общеупотребительномъ смыслѣ разумѣютъ область только прикладного знанія по изученію морей, озеръ и рѣкъ въ цѣляхъ мореплаванія и судоходства, слѣдовательно относятъ сюда съемку и составленіе морскихъ и озерныхъ картъ, описаніе береговъ и о—въ, опредѣленіе рельефа дна водяныхъ бассейновъ, устройство маяковъ и другихъ охранительныхъ знаковъ для мореплавателей, огражденіе мелей, фарватеровъ въ проливахъ и бухтахъ, устройство гаваней, портовъ и якорныхъ стоянокъ, разработку вопросовъ спеціальной мореходной астрономіи, морской метеорологіи, мореплаванія и т. п. Эта дѣятельность у насъ въ Россіи сосредоточивается въ особомъ отдѣлѣ морского министерства „Главномъ Гидрографическомъ Управленіи“ (см.). Во всѣхъ государствахъ, имѣющихъ военный или коммерческой флотъ, существуютъ подобныя же учрежденія, между которыми особенно выдающееся значеніе и крупную научную заслугу имѣютъ: „Hydrographic Office of the Admiralty“ въ Лондонѣ, „U. S. Coast and Geodetic Survey Office“ въ Вашингтонѣ, „Nautische Abtheilung des Reichsmarineamts“ въ Берлинѣ, „Service hydrographique de la Marine“ въ Парижѣ и друг.

Подобно Г. морей, Г. рѣкъ и каналовъ сводится главнымъ образомъ къ изученію рѣкъ, какъ путей сообщенія и источниковъ механической силы; къ этой области относятся: детальное описаніе рѣкъ и искусственныхъ каналовъ съ спеціальными картами въ крупномъ масштабѣ, на которыхъ находится фарватеръ, рельефъ, продольные и поперечные профили дна и прилегающихъ береговъ, свойства грунтовъ, скорости движенія воды и ея уклонъ, препятствія для судоходства, и ихъ устраненіе, устройство и поддержаніе существующихъ на рѣкахъ и каналахъ гидравлическихъ и

гидротехническихъ сооружений, обсаженка рѣкъ и каналовъ охранными для судоходства знаками, устройство внутреннихъ портовъ и затоновъ для зимней стоянки судовъ и ихъ охраны во время ледохода; устройство гидрометрическихъ и водомѣрныхъ станцій и производство различныхъ наблюденій надъ рѣками, имѣющими значеніе въ дѣлѣ судоходства и водопользованія. Большая часть Г. изслѣдованій этого рода и приложеніе ихъ на дѣлѣ ввѣрены у насъ особому „Отдѣлу водяныхъ и шосейныхъ сообщеній Мин. Пут. Сообщ.“, однимъ изъ главныхъ изданій котораго являются „Атласы описныхъ партий“ отдѣльныхъ судоходныхъ рѣкъ, вышедшіе для Днѣпра, Оки, Камы, Волги (отъ Рыбинска до Казани), С. Двины, Суры, Волхова, оз. Ильменя (съ впадающ. въ него рѣками), Ангары и Зап. Двины. Важнѣйшія работы отдѣла въ видѣ особыхъ статей помѣщаются въ журналѣ Минист. Путей Сообщенія и въ Статист. сборникахъ этого министерства.

Гидродинамика, наука о движеніи жидкостей. Она охватываетъ вопросы о движеніи жидкостей въ свободныхъ пространствахъ, напр. о теченіи ихъ въ рѣкахъ и пр., затѣмъ объ истеченіи жидкостей изъ небольшихъ отверстій, теченіи жидкостей черезъ широкія, тонкія и капиллярныя трубы, наконецъ ученіе о волнообразномъ и вихревомъ движеніяхъ. См. *истечение жидкостей, волнообразное движеніе, вихревое движеніе, Торичелли законъ, Пуазелля законъ*.

Гидрозоль, назв., данное Грэммомъ (Graham) растворимымъ видоизмѣненіямъ гидратовъ коллоидныхъ веществъ. Весьма вѣроятно, что между Г. и гидрогелемъ (см.) разница заключается не только въ растворимости перваго и нерастворимости втораго, но также и въ химическомъ составѣ; это, по всей вѣроятности, гидраты, разнаго состава и разнаго молекулярнаго вѣса, причѣмъ молекулярный вѣсъ Г., вѣроятно, меньше молекулярнаго вѣса гидрогеля; второе вещество образуется изъ перваго за выдѣленіемъ изъ него нѣкотораго числа молекулъ воды. Г. отличается отъ гидрогеля своей способностью диффундировать черезъ животный или растительный пергаментъ.

Гидроидные полипы
Гидроидныя медузы } см. *гидро-медузы*.

Гидроиды

Гидроиндикаторъ, приборъ, показывающій наибольшее давленіе движущейся воды; употребляется для вычисленія скорости движенія воды.

Гидрокерамъ (греч.), сосудъ изъ пористой необожженной или слабо обожженной глины; налитый водою, онъ пропускаетъ ее черезъ поры, причѣмъ вся наружная поверхность его покрывается какъ бы росой. Вслѣдствіе распредѣленія воды на большую поверхность, вода быстро испаряется и отнимая необходимую для испа-

ренія теплоту отъ стѣнокъ самого сосуда, вызываетъ ихъ охлажденіе и, вслѣдствіе этого, и охлажденіе всей массы заключенной въ Г. воды. Г. пользуются преимущественно въ жаркихъ странахъ, для полученія болѣе прохладной воды. Послѣ болѣе или менѣе продолжительнаго времени Г. перестаетъ дѣйствовать, такъ какъ въ случаѣ не вполне чистой воды, поры Г. засоряются и перестаютъ пропускать воду. Возстановленіе способности Г. дѣйствовать довольно затруднительно и только отчасти достигается сильнымъ прогрѣваніемъ.

Гидроксилламинъ (окси-амміакъ), NH_3O или NH_2 . OH, образуется при возстановленіи азотной кислоты (HNO_3), ея солей и сложныхъ эировъ, азотистой кислоты, ея солей и окиси азота оловомъ и соляной кислотой, сѣрнистой кислотой, сѣрнистыми металлами, магніемъ, натріевой амальгамой и др. Для приготовленія Г. обрабатываютъ на холоду азотно-этиловый эиръ оловомъ и соляной кислотой, осаждаютъ олово сѣроводородомъ, фильтруютъ, выпариваютъ и извлекаютъ изъ кристаллизующагося хлористаго аммонія горячимъ спиртомъ солянокислый Г., который очищаютъ хлористой платиной. Солянокислый Г. растворяютъ въ метиловомъ спиртѣ, разлагаютъ растворъ метиломъ натрія и отфильтровываютъ отъ выдѣлишагося хлористаго натрія. Послѣ отгонки при уменьшенномъ давленіи метиловаго спирта, Г. получается въ видѣ безцвѣтныхъ очень расплывчатыхъ кристалловъ, которые плавятся при 33° и при нагрѣваніи выше 100° даютъ взрывъ; онъ разѣдаетъ стекло и пробки, легко растворяется въ водѣ и спиртѣ и очень мало въ эирѣ. Жидкій Г. безцвѣтенъ, тяжеле воды, безъ запаха, обладаетъ щелочною реакціей и дѣйствуетъ, какъ сильный возстановитель; спиртовой растворъ Г. очень ядовитъ, раздражаетъ кожу, а въ растворѣ 1:1000 дѣйствуетъ, какъ сильное антисептическое средство. При нагрѣваніи растворы Г. распадаются на азотъ, закисъ азота, амміакъ и воду. Соли Г. возстановляютъ Фелипгову жидкость на холоду; двойная соль хлористоводороднаго Г. и хлористой платины легко растворима въ водѣ и спиртѣ (отдѣленіе отъ хлористаго аммонія). Хлористоводородный Г. (оксихлористоводородный аммоній NH_2 . OH. HCl) получается легко изъ гремучей ртути при дѣйствіи соляной кислотой; хлористую ртуть отфильтровываютъ, осаждаютъ сѣроводородомъ растворенную ртуть, фильтруютъ, выпариваютъ и перекристаллизуютъ полученную соль въ спиртѣ — это безцвѣтные листочки, легко растворимые въ водѣ, труднѣе въ спиртѣ. Для приготовленія сѣрнокислаго Г. $[(\text{NH}_2\text{OH})_2\text{H}_2\text{SO}_4]$ смѣшиваютъ растворы двухъ частицъ кислой сѣрнистонатріевой соли и одной частицы азотистокислаго натрія, нагрѣваютъ полученный растворъ гидроксилламинъ-дисульфоноваго натрія $(\text{N}(\text{SO}_2\text{ONa})_2$.

OH) до $100\text{--}130^\circ$ и отдѣляютъ кристаллизацией сѣрнокислый Г. отъ сѣрнатріевой соли; это — болѣе кристаллы, растворимые въ водѣ, но не въ спиртѣ, плавятся, разлагаясь, при 170° , способны образовать квасцы. Гидроксилламинъ-дисульфоновый калий, получающійся изъ натріевой соли прибавленіемъ хлористаго калия, образуетъ прозрачные блестящіе кристаллы, окрашивается, будучи истертъ въ тонкій порошокъ съ перекисью свинца, въ прекрасный фіолетовый цвѣтъ и встрѣчается въ продажѣ подъ именемъ возстановительной соли (Reduziersalz). Г. служить, какъ возстановитель и какъ реактивъ на альдегиды и кетоны.

Гидроксилъ или водный остатокъ въ химіи, одновалентная (одноатомная) группа OH, которая функционируетъ въ качествѣ одновалентнаго атома и часто замѣщаетъ или замѣщается такими атомами; входитъ въ составъ воды, основаній, кислотъ, спиртовъ и пр. Водородъ этой группы болѣе или менѣе легко замѣщается металлами или сложными радикалами.

Гидролиты, группа минераловъ, представляющихъ кислоты, окислы, кислородные и галлоидныя соли, болѣе или менѣе легко растворимыя въ водѣ.

Гидрологія, см. *гидрографія*. Иногда этимъ именемъ обозначаютъ ученіе о лѣчебныхъ минеральныхъ водахъ.

Гидромантия, гаданіе по водѣ; Павзаній сообщаетъ о разныхъ священныхъ источникахъ изъ древне-греческихъ временъ, гдѣ производились наблюденія съ цѣлью гаданія; Св. Августинъ называетъ Нуму Помпилия первымъ гидромантомъ; Г и нынѣ очень распространена на Востокѣ.

Гидромедузы (Hydromedusae, Hydrozoa), отрядъ кишечнополостныхъ (см.), полипы или колоніи полиповъ болѣе простое строеніе, нежели коралловые полипы (см.), но съ очень своеобразнымъ размноженіемъ. Кромѣ особой, служащей для питанія всей колоніи, имѣются половыя особи, служащія исключительно для размноженія; яйца и сѣмя развиваются въ нихъ или когда половыя особи составляютъ часть колоніи, или особи эти предварительно отдѣляются отъ колоніи и въ теченіе нѣкотораго времени свободно плаваютъ въ морѣ. Въ этомъ видѣ ихъ называютъ медузами (см.), или еще лучше гидроидными медузами; по внѣшнему виду и строенію онѣ сильно отличаются отъ полиповъ. Изъ яйца, которое несетъ медуза, выходитъ, однако, не медуза, а полипъ. У нѣкотор. Г. этого перемежающагося размноженія (см.), однако, не бываетъ, у нихъ личинки превращаются прямо въ медузъ (см.). Съ другой стороны, существуютъ нѣкоторыя Г., проводящія всю свою жизнь въ видѣ полиповъ и никогда не принимающія форму медузы. Въ нижеслѣдующемъ мы изложимъ подробнѣе эти явленія:

Изъ оплодотвореннаго яйца всегда развивается свободно плавающая личинка, въ

видѣ мѣшечка; на одномъ концѣ этотъ мѣшокъ замкнутъ, на другомъ открытъ; отверстие это служить ртомъ. Если личинка должна превратиться въ полипа, то она прорастаетъ замкнутымъ концомъ къ камню, растенію, раковинѣ и т. п., вокругъ ея рта вырастаютъ щупальцы, и она превращается въ гидродиднаго полипа.

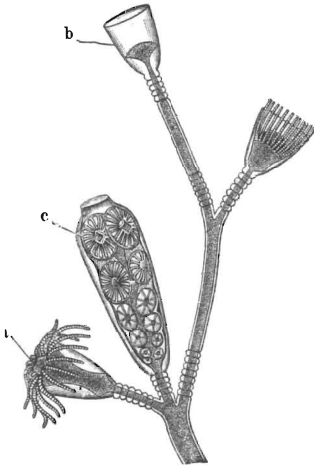

Фиг. 1. Часть колоніи *Obelia gelatinosa*. Увел. а ротовое отверстие, б роговой полипарій, с молодыя медузы.

чаевъ скелетъ полипняка состоитъ изъ роговыхъ трубочекъ, изъ которыхъ выставлены отдѣльные полипы. Одни изъ этихъ полиповъ перевариваютъ пищу и снабжаютъ питательными соками всю колонію, это такъ назыв. питательные полипы; другіе, у которыхъ желудочной полости и рта нѣтъ, служатъ для размноженія, въ нихъ развиваются яйца и сѣмя (половой полипъ, половая почка, гонангій).

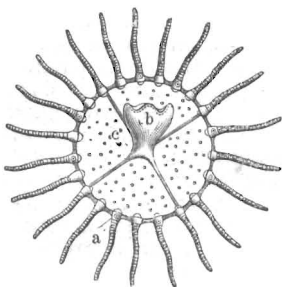

Фиг. 2. Свободноплавающая, но еще недоразвитая медуза *Obelia*, съ внизу, а слуховой пузырькъ, в откинута въ сторону желудокъ, с зонтикъ.

ковидныя или колоколовидныя тѣла, котор. отдѣляются отъ колоній и плаваютъ самостоятельно; это медузы (фиг. 2). Сифонофоры не прорастаютъ, подобно большинству Г., къ подводнымъ предметамъ, а свободно плаваютъ въ морѣ (см. ниже). Г. подраз-

дѣляются на группы: гидроиды и сифонофоры.

1) Гидроиды живутъ или въ видѣ отдѣльнаго полипа, какъ напр. гидра (см.) или же колоніями. Эти послѣднія или образуютъ известковый полипнякъ (*Millerogidae* и *Stylasteridae*) или же остаются мягкими и выдѣляютъ на своемъ тѣлѣ лишь роговую оболочку. Отдѣляющіяся отъ нихъ медузы принадлежатъ къ такъ наз. краспе-

- а Питательный полипъ
- б Половой полипъ
- с Плавательные колокола
- д Воздушная камера
- е Хватательные нити
- ф Крапивные органы
- г Щупальца

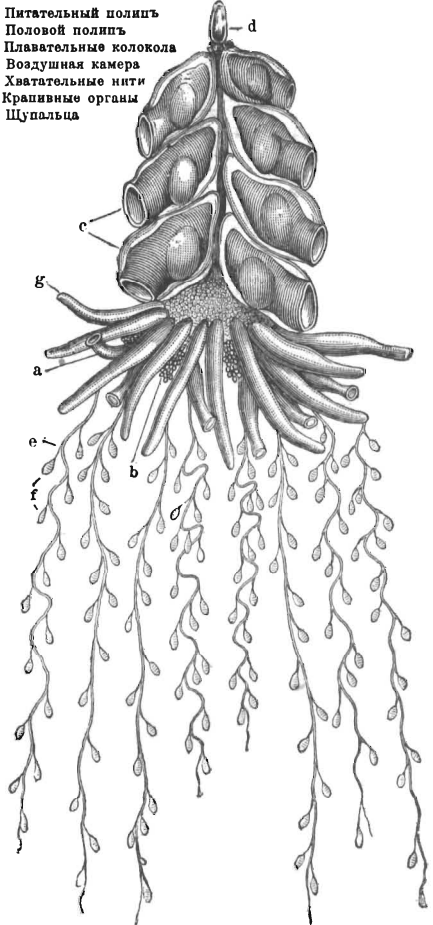

Фиг. 3. Сифонофора *Physophora hydrostatica*.

дотнымъ медузамъ. Особенно красивы кампануляріи (*Campanularidae*), медузы которыхъ извѣстны подъ названіемъ *Euporidae* (фиг. 1 и 2). Въ группѣ трахимедузъ (*Trachymedusae*), полипы уже не развиваются; а личинка ихъ, измѣняясь нѣсколько разъ, переходитъ прямо въ форму медузы. Особенно большой величиною (до 2 м. дл.) отличается живущій на глубинѣ до 2900 саж. родъ *Monoscaulus*. Въ ископаемомъ состояніи встрѣчаются гидрокораллы и неопредѣлимые медузы; кромѣ этого, сюда, можетъ быть, относятся и граутолиты. См. Gegenbauer, Zur Lehre vom

Generationswechsel der Medusen und Polypen (Вюрцбург, 1854); Hiucks, History of the British hydroid Zoophytes (Лонд., 1868); Allman, „Monograph of the gymnoelastic or tubularian Hydroids“ (1871—72); его же, „Report on the Hydroida etc.“ (1883—88); Haesckel, „Monographie der Medusen“ (Лена, 1879—80); Weismann, „Die Entstehung der Sexualzellen bei H.“ (Лена, 1883 съ атласомъ).

2) Сифонофоры (фиг. 3) суть плавающая колонія гидроидовъ весьма своеобразнаго строения, онѣ отличаются различн. устройствомъ индивидовъ, составляющихъ колонію: индивиды, служащіе для питанія, а) имѣютъ совсѣмъ иное строеніе, нежели половыя особи б) или плавательные колокола с) и т. д. Въ прежнее время вся колонія разсматривалась, какъ индивидъ, а отдѣльные индивиды, какъ органы (см. *полиморфизмъ*). Стволъ сифонофоръ обыкновенно не раздѣвленъ и часто заключаетъ въ себѣ въ своемъ верхнемъ вздутымъ концѣ воздушную камеру d), функционирующую, какъ плавательный аппаратъ. Внутри ствола находится каналъ, въ которомъ двигаются питательные соки. Въ соединенія съ этимъ каналомъ находятся полости придатковъ ствола, а именно, питательныхъ полиповъ а), простыхъ трубковидныхъ органоидовъ со ртомъ и длинными мускулистыми хватательными нитями е, снабженными многочисленными боковыми нитями и крапивными батареями f); съ тѣмъ же каналомъ соединяются полости медузовидныхъ половыхъ особей, т. назыв. половыхъ почекъ b), сидящихъ на подобіе кисти на самомъ стволѣ или у основанія другихъ придатковъ. Эти почки состоятъ изъ стволика и колокола; онѣ раздѣльнополюсы, и въ иныхъ случаяхъ отдѣляются отъ общаго ствола, но рѣдко достигаютъ степени развитія медузы. Кромѣ этихъ постоянныхъ отдѣльныхъ индивидовъ, бывають еще щупальца, лишенные отверстія, g) съ хватательными нитями, плотныя студенистыя покровныя пластинки, служащая для защиты другихъ индивидовъ, и подъ воздушную камеру походяще на медузъ плавательные колокола с. Сифонофоры живутъ исключительно въ моряхъ и иногда въ большомъ количествѣ появляются на поверхности воды; въ темнотѣ онѣ издаютъ яркій свѣтъ. Нѣкоторыя сифонофоры живутъ на большой глубинѣ. Изъ яицъ развиваются простыя личинки, представляющія первый питательный полипъ; изъ ихъ стѣнки путемъ почкованія вырастають первый плавательный колоколъ и основаніе ствола. Впослѣдствіи сложное тѣло сифонофоры продолжаетъ расти далѣе и достигаетъ у иныхъ глубоководныхъ формъ 1 м. длины. Хватательныя нити вытягиваются на 5—6 м. длины. Сифонофоръ раздѣляется на 5 группъ: а) *Physophoridae* (фиг. 3) съ короткимъ или длиннымъ стволемъ, бутылеобразной воздушной камерой, часто съ плавательными колоколами и почти всегда съ покровными пластинками и щупальцами, правильно чере-

дующимися съ полипами и половыми почками; б) *Aerophoridae*, съ большою воздушной камерой и рядомъ плавательныхъ колоколовъ; живутъ на большой глубинѣ; в) *Pneumatophoridae* съ большою воздушной камерой, безъ плавательныхъ колоколовъ и покровныхъ пластинокъ; сюда относится крупная *Physalia*, крапивныя батареи которой чувствительно жгутся; д) *Calcosophoridae*, безъ воздушной камеры и щупалецъ съ однимъ или нѣсколькими рядами плавательныхъ колоколовъ; е) *Discoideae*, съ стволемъ, сжатымъ въ тонкую пластинку, надъ которой воздушная камера раздѣлена на нѣсколько отдѣловъ; прочіе индивиды прикрѣплены на нижней сторонѣ воздушной камеры. См. Kölliker, „Die Schwimmpolypen von Messina“ (Лейпц., 1853); Vogt, „Recherches sur les animaux inférieurs“ (т. I, Женева, 1854); Huxley, „The oceanic Hydrozoa“ (Лонд., 1859); Haesckel, „Zur Entwicklungsgeschichte der Siphonophoren“ (Утрехтъ, 1869); его же, „Report on the Siphonophorae etc.“ (Лонд., 1888); Metschnikoff, „Studien über die Entwicklung der Medusen und Siphonophoren“ (Лейпц., 1864); его же, „Embryologische Studien an Medusen“ (Вѣна, 1886); Chun, „Die Kanarischen Siphonophoren“ (Франкф., 1891).

Гидрометаллопластика, процессъ золоченія, серебренія, вообще покрытія поверхности металлическаго предмета налетомъ другого металла, основанный на томъ обстоятельстве, что, напр. желѣзо, помѣщаемое въ растворъ мѣднаго купороса, переходитъ въ растворъ, выдѣляя изъ послѣдняго осаждающуюся мѣдь (явленіе замѣщенія въ химіи), и состоящій въ погруженіи обрабатываемаго предмета въ растворъ соответствующаго металла. Г. носитъ названіе также гидропластики.

Гидрометаллургія, ученіе о добычаніи металловъ мокрымъ путемъ.

Гидрометеоры, подъ этимъ названіемъ нерѣдко въ метеорологіи обособляются всѣ явленія, происходящія въ атмосферѣ вслѣдствіе осажденія изъ насыщеннаго водяными парами воздуха влаги въ капельно жидкомъ или твердомъ состояніи, слѣдовательно, всѣ атмосферныя осадки, каковы: роса, иней, изморозь, туманъ, облака, дождь, снѣгъ и градъ.

Гидрометра (*Hydrometra*, греч.), растяженіе матки, встрѣчающееся у пожилыхъ женщинъ, послѣ прекращенія менструаціи. Г. наступаетъ вслѣдствіе записанія наружнаго или внутренняго зѣва, скопившимся отдѣленіемъ слизистой оболочки матки. Г. часто не причиняетъ никакихъ затрудненій; бурныя явленія наступаютъ только тогда, когда гной, выдѣляющійся съ воспаленныхъ стѣнокъ матки, примѣшивается къ секрету ея (*Ruometra*). Для излѣченія заболѣванія слѣдуетъ устранить непроходимость матки.

Гидрометрия, совокупность всѣхъ работъ и изслѣдованіе приемовъ и методовъ по измѣренію стоячихъ и текучихъ

воду съ научною и техническою цѣлью. Сюда относится: а) Геодезическая съемка водъ съ отмѣткою низшаго, средняго (межняго) и высокаго (весняго) уровня, продольнаго профиля вдоль береговъ и по фарватеру, возможно большаго числа поперечныхъ профилей. б) Измѣренія глубины и уровня водъ (см. *водомерныя станціи, мареграфъ и батиметрія*). в) Определеніе скорости движенія текущихъ водъ на поверхности и на глубинахъ, а отсюда и количество протекающей воды или расходъ ея въ определенную единицу времени. Эти послѣднія работы по преимуществу носятъ названіе гидрометрическихъ, а инструменты, для того употребляемые, называются гидрометрами. Въ наиболѣе простомъ видѣ гидрометрамъ придается форма поплавка цилиндрической формы, погруженнаго въ воду, съ какимъ либо яркаго цвѣта значкомъ наверху; поплавокъ скакуетъ на воду и наблюдается время прохожденія имъ определеннаго, возможно болѣе длиннаго пути; повторяя опыты въ различныхъ мѣстахъ поперечнаго сѣченія рѣки, получаемъ среднюю скорость поверхностныхъ слоевъ воды; но такъ какъ скорость теченія измѣняется съ глубиною, устраиваютъ болѣе сложные гидрометры, состоящіе изъ двухъ шарообразныхъ полыхъ поплавковъ, связанныхъ цѣпью различной длины, смотря по глубинѣ рѣки, и уравновѣшиваемыхъ дробью, насыпаемую въ нижній поплавокъ въ томъ расчетѣ, чтобы нижній шаръ былъ погруженъ въ воду, а верхній плавалъ на поверхности; вся система будетъ находиться въ движеніи со скоростью среднее между укоростями верхней и нижней струи; зная же двѣ величины, можно определить простымъ вычисленіемъ и третью, т. е. скорость движенія нижней струи. Нерѣдко такимъ гидрометрамъ придаютъ форму шеста, пустого внутри, произвольно окорачиваемаго, съ насыпанной въ нижній конецъ его дробью; при движеніи въ водѣ шестъ принимаетъ наклонное положеніе и движется со среднею скоростью. Изъ множества болѣе или менѣе сложныхъ и точныхъ гидрометровъ въ наибольшемъ употребленіи „Трубка Пито д'Арси“ и „Вертушка Вольтмана“; послѣдняя въ общемъ употребленіи на русскихъ гидрометрическихъ станціяхъ. Что касается общаго расхода воды, то таковой опредѣляется для небольшихъ источниковъ и ключей наполненіемъ въ извѣстное время сосуда определенной емкости (ведра или бочки); для рѣкъ, на которыхъ существуютъ мельничныя плотины, пользуются измѣреніемъ воды, протекающей черезъ водоспуски, поперечное сѣченіе которыхъ и скорость движенія воды можетъ быть измѣрена, или же на небольшихъ рѣчкахъ устраиваютъ искусственные водоспуски съ определенной, обыкновенно четырехугольной площадью отверстія водоспуска; на крупныхъ, свободно протекающихъ рѣкахъ, расходъ воды въ данномъ

пунктѣ вычисляется черезъ помноженіе площади поперечнаго сѣченія на эмпирически полученную среднюю скорость потока въ этомъ пунктѣ.

Гидрометраграфъ, электрическій приборъ, служащій для указанія измѣненій уровня воды или какой либо иной жидкости.

Гидрометры, снаряды разнаго устройства для измѣренія скорости движенія воды въ рѣкахъ и искусственныхъ желобахъ см. *гидрометрия*, а также ареометры (см.), опредѣляющіе удѣльный вѣсъ жидкостей.

Гидромеханика, то же, что гидравлика (см.).

Гидромиэлія (Hydromyelia, греч.), водянка спинного мозга, расширеніе центральнаго канала спинного мозга (иногда врожденное) и скопленіе жидкости въ немъ.

Гидрометоръ, см. *пароходъ*.

Гидронефрозъ (Hydronephrosis), см. *почечъ болѣзнь*.

Гидропатія (Hydrophathia), то же, что гидротерапія (см. *водолѣченіе*).

Гидроперикардій (Hydroperikardium, лат.), см. *сердечной сумки воспаленіе*.

Гидроническій, водяночный.

Гидропневматическій тормазъ, тормазъ, подобный гидравлическому (см.), въ которомъ утилизируются жидкость и, кромѣ того, воздухъ, воспринимающій ударъ при отпадѣ орудія.

Гидропсъ (Hydrops, греч.), водянка.

Гидропультъ, небольшой ручной всасывающій и нагнетательный насосъ, употребляемый для поливки цвѣтовъ и для друг. хозяйственныхъ надбностей.

Гидроскопія, свойство, приписываемое нѣкоторымъ людямъ (гидроскопамъ) находить подземные родники, вслѣдствіе особаго ощущенія, ими будто бы испытываемаго по близости такихъ родниковъ.

Гидро-соединенія, органическія соединенія, которыя производятся отъ другихъ посредствомъ накопленія водородныхъ атомовъ, напр.: бензолъ C_6H_6 , дигидробензолъ C_6H_8 , тетрагидробензолъ C_6H_{10} , гексагидробензолъ C_6H_{12} .

Гидростатика, греч., наука о равновѣсіи жидкостей. Жидкости характеризуются болѣею или меньшею подвижностью отдѣльныхъ своихъ частицъ и столъ малою сжимаемостью, что при обыкновенныхъ условіяхъ могутъ быть принямаемы за совершенно несжимаемыя вещества. Благодаря первому своему свойству, жидкости относятся къ производимому на нихъ давленію совершенно отлично отъ твердыхъ веществъ, частицы которыхъ неподвижно (относительно) между собою связаны. Въ самомъ дѣлѣ: если проявить давленіе на конецъ твердаго шеста по направленію длины послѣдняго, то это давленіе передается, не измѣняя своей величины и направленія, на точку опоры, подпирающую другой конецъ шеста. Если же мы представимъ себѣ нѣкоторый сосудъ,

наполненный какимъ либо веществомъ, состоящимъ изъ отдѣльныхъ, легко подвижныхъ, частицъ, напр. дробинокъ или песчинокъ, и если, при помощи входящаго въ такой сосудъ поршня, произведемъ давленіе на поверхность этого сыпучаго вещества, то сначала непосредственно сдвинутыя частицы устремятся въ промежутки между другими частицами, а эти послѣднія, — если имъ предоставлена одинаковая возможность уклониться отъ давленія во всѣ стороны, — устремятся не только впередъ, но также и въ стороны и, даже, вверхъ, т. е. въ ту сторону, откуда производится давленіе. Такимъ образомъ, произведенное на сыпучее вещество давленіе станетъ передаваться во всѣ стороны и передастся въ концѣ концовъ на стѣнки сосуда, и притомъ въ перпендикулярномъ къ нимъ въ данной точкѣ направленіи. Вслѣдствіе значительной подвижности частицъ у жидкостей, въ нихъ давленіе во всѣхъ направленіяхъ передается въ весьма совершенной формѣ, вслѣдствіе чего къ нимъ примѣняется основной гидростатическій законъ: Давленіе, производимое на жидкость, передается въ ней во всѣ стороны и съ одинаковой силою... (Законъ Паскаля). Выраженіе „съ одинаковой силою“ обозначаетъ, что каждая частичка жидкости, входящая въ составъ ея массы, благодаря произведенному на нее давленію, имѣетъ одинаковое стремленіе уклониться отъ этого давленія во всѣ стороны; давленіе, входящее, поэтому, на любую часть стѣнки содержащаго жидкость сосуда, будетъ тѣмъ больше, чѣмъ большее число частицъ жидкости къ этой стѣнкѣ прилегаетъ, иначе говоря, — чѣмъ больше самая поверхность этой части стѣнки. Не слѣдуетъ, однако, думать, что это давленіе будетъ господствовать только на стѣнахъ — оно господствуетъ во всей массѣ жидкости, такъ что, если, напр., въ жидкость ввести тоненькую пластинку, то она испытаетъ съ обѣихъ сторонъ одинаковое, пропорциональное своей поверхности, нормальное къ ней давленіе. Весьма полезнымъ примѣненіемъ равномернаго распространенія давленія въ жидкостяхъ является гидравлическій прессъ (см.). До сихъ поръ мы разсматривали распространеніе давленія въ жидкости, не принимая въ соображеніе того дѣйствія, которое вызывается въ жидкостяхъ вліяніемъ силы тяжести. Если же принять во вниманіе эту силу, то прежде всего очевидно, что въ открытомъ сверху сосудѣ жидкость можетъ сохранять равновѣсіе въ томъ лишь случаѣ, когда ея свободная поверхность горизонтальна, т. е. перпендикулярна къ направленію силы тяжести; ибо при всякой иной формѣ поверхности жидкость, находящаяся на высшихъ точкахъ, будетъ перетекать въ мѣста нижележащія; и это будетъ продолжаться до тѣхъ поръ, пока не установится горизонтальная поверхность. Не трудно, далѣе, убѣдиться, что и въ двухъ (а такъ

же въ нѣсколькихъ) сообщающихся между собою сосудахъ, жидкость будетъ стоять на одномъ уровнѣ, такъ что всѣ поверхности сообщающихся между собою однородныхъ жидкостей будутъ лежать въ одной горизонтальной плоскости (теорія сообщающихся сосудовъ). Необходимость этого вытекаетъ изъ того, что всѣ частички вѣсомой жидкости, лежащія въ одномъ и томъ же горизонтальномъ слоѣ, для существованія равновѣсія жидкости, должны получать со всѣхъ сторонъ одинаковыя давленія; въ самомъ дѣлѣ: если представимъ себѣ, что въ какомъ либо горизонтальномъ слоѣ жидкости одна частичка получитъ большее давленіе, нежели рядомъ съ нею находящаяся, то, очевидно, первая будетъ оттѣснять вторую, и вторая будетъ перемѣщаться; и такое перемѣщеніе будетъ происходить въ жидкости до тѣхъ поръ, пока всѣ частички не получатъ одинаковаго давленія; одинаковое же давленіе всѣ частицы могутъ имѣть лишь въ томъ случаѣ, когда находящіяся надъ ними жидкіе столбы будутъ имѣть одинаковыя высоты; одинаковыя же высоты будутъ въ тѣхъ лишь случаяхъ, когда во всѣхъ сообщающихся между собою сосудахъ уровня жидкости будутъ лежать въ одной и той же горизонтальной плоскости. Если, однако, сообщающіяся сосуды содержатъ жидкости различныхъ плотностей, то для существованія равновѣсія, необходимо, чтобы высота болѣе плотной жидкости была во столько разъ меньше высоты менѣе плотной жидкости, во сколько разъ первая жидкость плотнѣе второй, ибо лишь при такомъ условіи, давленія въ любомъ горизонтальномъ слоѣ жидкости могутъ быть одинаковыми. Такъ какъ давленіе на каждую частицу вѣсомой жидкости опредѣляется вѣсомъ того вертикальнаго столбика жидкости, который въ эту частицу упирается, то давленіе на любую поверхность, представляющую собою опору для цѣлой суммы частицъ, опредѣляется вѣсомъ того вертикальнаго столба жидкости, который опирается въ эту поверхность. Отсюда слѣдуетъ, что давленіе, напр. на дно сосуда, наполннаго жидкостью, не зависитъ ни отъ чего другого, кромѣ какъ отъ величины дна, высоты столба жидкости, стоящаго надъ дномъ и плотности жидкости. Поэтому, для опредѣленія давленія жидкости на дно сосуда, необходимо измѣрить величину поверхности дна S , высоту столба жидкости H , и плотность ея D ; если величина дна опредѣлена въ квадр. сант., высота въ сантиметр., то произведеніе SHD дастъ давленіе жидкости въ граммахъ. Вычисленіе давленія жидкости на дно ея заключающаго сосуда показываетъ, что это давленіе равно вѣсу всей жидкости лишь въ томъ случаѣ, когда стѣнки сосуда вертикальны; если же онѣ образуютъ съ дномъ сосуда острый уголъ, то давленіе на дно болѣе, нежели вѣсъ жидкости; если же стѣнки образуютъ съ

дномъ тупой уголъ, то это давление меньше, нежели вѣсь содержащейся въ сосудѣ жидкости. (Гидростатическій парадоксъ). Что въ каждой жидкости существуетъ давление не только сверху внизъ и въ стороны, но также и снизу вверхъ — это доказывается тѣмъ, что каждое тѣло, при погруженіи въ жидкость, становится легче; слѣдовательно, на него, очевидно, дѣйствуетъ сила, направленная противъ направленія силы тяжести. По величинѣ эта сила всегда равна вѣсу жидкости вытѣсняемой погруженнымъ въ нее тѣломъ (Законъ Архимеда). Законъ этотъ можетъ быть легко выведенъ теоретически: вообразимъ себѣ напр. прямоугольный параллелепипедъ ABCD (рис.), погруженный въ жидкость. Каждая частица его поверхности испытываетъ давление, соответствующее ея разстоянію отъ уровня жидкости. Давленія, дѣйствующія на боковыя поверхности тѣла, равны между собою, и такъ какъ они дѣйствуютъ въ противоположныя стороны, то взаимно уничтожаются (производя, однако, сжатіе самого тѣла); давленія же, дѣйствующія на верхнюю и нижнюю поверхности, различны, рассматриваемого нами тѣла, будутъ неодинаковы, а именно: давленіе на нижнюю поверхность, дѣйствующее снизу вверхъ, больше давленія

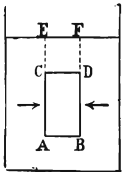

на верхнюю поверхность, дѣйствующаго сверху внизъ; въ самомъ дѣлѣ: давленіе на поверхность AB (снизу вверхъ) равно вѣсу столба жидкости ABEF; а давленіе на поверхность CD (сверху внизъ) равно вѣсу столба жидкости CDEF; такимъ образомъ, первое давленіе больше второго на величину ABEF—CDEF; а эта разность равна ABCD; слѣдовательно, сила, давящая на тѣло снизу вверхъ, оказывается равною вѣсу столба жидкости ABCD. И такъ, если первоначальное вѣсъ взятаго тѣла былъ P, то теперь онъ будетъ P—ABCD, а это и есть выраженіе закона Архимеда. Примѣняя приемы высшаго анализа, можно показать справедливость нашего вывода и для тѣла любой формы. Но кромѣ того, выведенный законъ можетъ быть приблизительно подтвержденъ и путемъ опыта. Для этого къ одной изъ чашекъ гидростатическихъ вѣсовъ привѣшиваютъ ведро, а подъ нимъ цилиндръ, имѣющій объемъ, равный емкости ведерка, вся эта система уравновѣшивается; если подвести подъ цилиндрикъ сосудъ съ водой такъ, чтобы цилиндрикъ въ нее погрузился, то равновѣсіе нарушается; если теперь въ ведро налить до верха воды, то равновѣсіе вновь восстанавливается. слѣдовательно, цилиндрикъ сталъ при погруженіи въ воду какъ разъ на столько легче, сколько воды налито въ ведро; а въ ведро налить объемъ воды, равный объему, вытѣсненному цилиндрикомъ. Если жидкость лишена вѣса, т. е. представлена

дѣйствію только своихъ частичныхъ силъ, то она чаще всего принимаетъ форму шара или сфероида. Такое явленіе всего удобнѣе наблюдается слѣдующимъ способомъ: оливковое масло, какъ извѣстно, легче воды, но тяжелѣе спирта; если влить нѣкоторое количество масла въ спиртъ, то масло опустится на дно сосуда; если затѣмъ къ спирту начать приливать воду, то наступитъ моментъ, когда смѣсь воды со спиртомъ будетъ имѣть удѣльный вѣсъ, равный удѣльному вѣсу масла; въ этомъ случаѣ масло, по закону Архимеда, потеряетъ весь свой вѣсъ и будетъ предоставлено только дѣйствію своихъ частичныхъ силъ: оно приметъ форму нѣсколько сжатого у полюсовъ сфероида (опытъ Плато). Стремленіемъ жидкости, которая предоставлена дѣйствію своихъ частичныхъ силъ, принять форму, при которой поверхность жидкости будетъ наименьшею (т. е. шарообразною), объясняется, какъ форма маленькихъ капель жидкости, такъ и форма земли, солнца и планетъ. См. *поверхностное натяженіе жидкостей; жидкости*.

Гидростатическая кровать, была изобрѣтена англійскимъ врачомъ Neil Arnott'омъ род. 1788, ум. 1874, для больныхъ, обреченныхъ на долгое лежаніе въ постели. Г. к. состоитъ изъ, имѣющаго видъ ванны, ящика, наполненнаго водой и покрытаго широкой каучуковой простыней; сверху кладется въ нѣсколько разъ сложенное одеяло, вмѣсто матраца, и подушки. На этомъ плавающимъ матрацѣ больной не чувствуетъ ни малѣйшаго давленія.

Гидростатическіе вѣсы, см. *гидростатика и удѣльный вѣсъ*.

Гидростатическій парадоксъ, см. *гидростатика*.

Гидростатическій прессъ, см. *выщелачиваніе*.

Гидросфера, водная оболочка земного шара, заключающая въ себѣ всѣ поверхности воды: океаны, моря, озера, рѣки и пр.

Гидротахометръ (греч.), см. *тахометръ*.

Гидротерапія (Hydrotherapie), см. *водолѣченіе*.

Гидротехника (греч.), производство водяныхъ сооружений.

Гидротораксъ (Hydrothorax), см. *груди водянка*.

Гидротропизмъ, движеніе органовъ растений, происходящее подъ вліяніемъ неравномѣрнаго распредѣленія влажности. См. *движеніе растений*.

Гидрофанъ, особая разновидность опала (см.).

Гидрофиты, см. *водяныя растенія*.

Гидрофобія (Hydrophobia), греч., см. *водобоязнь*.

Гидрофонъ, телефонный аппаратъ, впервые употребленный во французскомъ флотѣ 1887; онъ сообщаетъ на берегу о приближеніи миноносекъ или иныхъ неприятельскихъ судовъ. Аппаратъ состоитъ

изъ колоколообразнаго желѣзнаго ящика, опущеннаго на 9—30 м., съ телефонной пластинкой, приводимой въ колебаніе приближающимся винтовымъ двигателемъ еще на разстояніи 800 м. Колебанія же передаются посредствомъ электричества на особый береговой аппаратъ.

Гидрофорин (греч. *tà hydrophoria*), „носка воды“, у древнихъ грековъ названіе праздника, во время котораго лили въ ямы воду и бросали туда печенье изъ муки и меда. Въ Афинахъ опъ справлялся въ воспоминаніе о погибшихъ въ Девкаліоново-вомъ потопѣ.

Гидрофоръ, пожарная труба, обыкновенно безъ водяного ящика, приспособленная къ передвиженію, служитъ для снабженія водой одной или нѣсколькихъ другихъ пожарныхъ трубъ (см. табл. Пожарныя приспособленія, рис. 8); Г. примѣнимъ и въ сельскомъ хозяйствѣ для доставленія или для удаленія большихъ количествъ вони. Изображенный (на рис. 8 указанной таблицы) гидрофоръ, съ вертикальнымъ цилиндромъ двойного дѣйствія, съ легко доступными резиновыми шаровыми клапанами и мѣднымъ резервуаромъ для сжатого воздуха, даетъ въ 1 минуту отъ 120—400 лит. воды, смотря по величинѣ, при работѣ 2—8 человекъ.

Гидрофтальмусъ (Hydrophthalmus), греч., равновѣрное врожденное или приобретенное растяженіе склеры. Врожденный Г. связанъ или съ полной слѣпотой или съ сильной близорукостью, съ астигматизмомъ. При приобретенной формѣ Г., пораженный глазъ дѣлается совершенно негоднымъ, вслѣдствіе различныхъ болѣзненныхъ процессовъ, сопровождающихъ Г.

Гидрохарисъ (Hydrocharis), латинское названіе лягушечника (см.).

Гидрохинонъ (парадиоксибензолъ), $C_6H_6O_2$ или $C_6H_4(OH)_2$ образуется при сухой перегонкѣ хинной кислоты, при восстановленіи хинона, при расщепленіи арбутина и пр. Для полученія Г., обрабатываютъ анилинъ хромовокислымъ калиемъ и сѣрной кислотой, прибавляютъ сѣрнокислый натрій для восстановленія образовавшагося хинона, фильтруютъ, извлекаютъ растворъ эфиромъ и выпариваютъ послѣдній. Г. диморфенъ, образуетъ безцвѣтные моноклиноэдрические и гексагональные кристаллы, трудно растворяется въ холодной, легко въ горячей водѣ, въ спиртѣ и эфирѣ, имѣетъ сладковатый вкусъ, плавится при 1690, летучъ, дѣйствуетъ восстанавливающимъ образомъ; растворъ, особенно щелочной, темнѣетъ на воздухѣ и образуетъ съ хлорнымъ желѣзомъ хингидронъ — зеленые кристаллы съ металлическимъ блескомъ. Г. имѣетъ противогнилостное дѣйствіе и въ 1 проц. растворѣ задерживаетъ спиртовое броженіе; онъ также и жаропонижающее средство, но къ противохлораднымъ средствамъ не причисляется. Примѣняется, главнымъ образомъ, въ фотографіи, какъ проявитель.

Гидрохризамидъ, см. *хризаминовая кислота*.

Гидроцеле (греч.), водяночная грыжа (см.).

Гидроцеллюлеза, гидрокльтчатка, см. *кльтчатка*.

Гидроцерулигнонъ, см. *церулигнонъ*.

Гидроцефалія, гидроцефалусъ, см. *головного мозга водянка*.

Гидроцинкитъ, минер., см. *цинковые цвѣты*.

Гидроэстракторъ, центрифугъ, употребляемый для сушенія.

Гидроэлектрическая машина Аристронга, см. *электрическія машины*.

Гидроэлектрическія ванны, см. *электротерапія*.

Гидрунтумъ, гор., см. *Отринто*.

Гидъ (франц.), проводникъ, а также книга „Путеводитель“.

Гиды (возажые, guides, Boten, Wegweiser, Colonnenführer), такъ назывались офицеры и нижние чины, осматривавшіе дороги и указывавшіе ихъ войскамъ. Чины эти сохранились въ большинствѣ арміи до конца XVIII стол.; съ издавіемъ хорошихъ картъ они сдѣлались лишними. Въ настоящее время въ швейцарской арміи въ воен. время формируются эскадроны гидовъ, назначаемые для исполненія военно-полицейской и ординарческой службы; въ Бельгіи тоже сохранилось названіе гидовъ (2 полка), но они ничѣмъ не отличаются отъ прочей кавалеріи.

Гижига, Ижига, р. Приморск. обл. Гижигинск. окр., впадаетъ въ Гижигинск. губу Охот. моря; беретъ нач. на отрогахъ Станового хребта; дл. теч. около 150 вер.; вскрыв. отъ льда только въ іюнѣ.

Гижига или Гижигинск., окружн. гор. Приморск. обл. подъ 55° 33' с. ш., 157° 0' в. д., при впадении р. Гижиги въ Охотск. море. Основ. 1753 для обезпечен. сообщ. Россіи съ Камчаткой. 1783 — уѣздн. Н. однократ. затоплялся и переведил. на друг. мѣсто. Неудобн. для судовъ гавань, въ прежн. времена посѣщав. иностран. судами. Церковь, хозяйствъ 65. Школа съ 31 учанц. Врачъ, аптека, фельдшера 2. По переп. 1897, жител. 435 (210 м., 225 ж.), больш. ч. инородцы, коряки, тунгусы. Ярмарка; городск. доходовъ 146 р., расходовъ 21 р. Г. представляетъ администр. и торгов. центръ края, имѣетъ видъ небольшого села; русское населеніе ограничивается нѣскольк. казаками, купцами и духовенствомъ. Главное занятіе жителей рыболовство; съ большимъ трудомъ воздѣлываются неприхотливыя овощи: рѣдька, картофель, рѣпа, капуста. Почта доставляется два раза лѣтомъ на пароходѣ, зимой по санному пути.

Гижигинская губа, западн. изъ двухъ заливовъ, которыми оканчивается на сѣв. Охотское море, образована прибрежной полосой материка и полу-Омъ Тайгоносскимъ, отдѣляющ. ее отъ восточной Пенжинской губы. Г. губа мелководна и

морскія суда подходят къ устью р. Гижиги только во время прилива, останавливаясь въ 20 в. отъ гор. Г.

Гижигинскій округъ, Приморск. области Сибири, занимаетъ узкую прибрежную полосу между Становымъ хреб. на сѣв.-зап. и Охотскимъ моремъ на юговост.; отд. на сѣв. отъ Анадырск. округа условной линіей по Налгимскому хребту, а отъ Петропавл. округа Камчатскими горами къ Пенжинской губѣ; на югѣ отъ Охотск. округа отдѣляется также условной линіей, проходящ. между прибрежн. рѣчками Олой и Арманомъ. Площадь округа недостаточно точно опредѣлена. Поверхн. большею частью гориста, наполняясь отрогами Станового хребта, и прорѣзана многочисленными береговыми рѣчками, между которыми наиболѣе значительныя Пенжина и Гижига на сѣверѣ. Преобладаютъ различныя кристаллич. массивныя изверженныя породы; на Тайгонскомъ полуостровѣ найденъ бурый уголь хорошаго качества. Близъ Таватамскаго селенія замѣчательны горячіе источники горькосолонаго вкуса, являющ. хорошимъ лечебн. средст. отъ цынги. Всюду преобладаетъ мерзлая тундра, оттаивающ. во 2-ой половинѣ юня на полѣ-арш. На горахъ снѣгъ идетъ все лѣто; во многихъ мѣстахъ не растаиваетъ, хотя настоящихъ ледниковъ здѣсь изслѣдователями мѣстности и не указывается. Растительность обычная тундровая; горы обыкновенно либо голыя, либо покрыты ягелемъ и мхомъ; на защищенныхъ склонахъ появляются корявые кусты кедра и полярной березы, только въ долинахъ рѣкъ лиственница, тополь, осина, ива, ольха и рябина. Фауну составляютъ дикіе сѣв. олени, волки, лисицы, песцы, немного медвѣдей, дикіе бараны (аргали), соболь, куница и массы сусликовъ. Лѣтомъ обиліе прилетной, преимущ. плавающей и голенастой птицы; звѣри и птицы служатъ предметомъ дѣятельной охоты; морской рыбный и тюлений промыслы тоже сильно развиты. Лошад. 62, рогат. скота 79 гол., оленей 95.000, вѣжалыхъ собакъ 2823. Овецъ, свиней и козъ нѣтъ вовсе. Ярмарка одна, на кот. пушнину вымѣниваютъ на хлѣбъ и др. предм. первой необходим. Фабр. и завод. никакихъ нѣтъ, кромѣ выдѣлки тюленьихъ и оленьихъ кожъ и необход. предм. домашн. обихода. По переписи 1897, жит. 7492 чел. (3837 м., 3655 ж.). Родж. 13, умер. 10, приростъ 3. Коряки, ламуты, чукчи, тунгусы, кочуютъ со стадами оленей, количество котор. не поддается опредѣленію; крещен. инородцы въ юртахъ. Плотность нас. незначит.; одинъ челов. приходится на 25 кв. верст. Торговля моремъ производится изъ Николаевска на Гижигинскъ, сухимъ путемъ изъ Якутска черезъ Охотскъ, единственно существующимъ трактомъ на Гижигинскъ и далѣе къ сѣверу черезъ Пенжину на Анадырь.

Гижигинскъ, см. *Гижига*.

Гизе (Гизехъ), егип. пров. (Мудиріе) въ Верхн. Египтѣ, по обѣимъ сторонамъ Нила, между Менуфіею на с. и Фаюмомъ на ю.; площ. въ 24,716 кв. км., изъ нихъ 956,4 кв. км., годныхъ для обработки, (1882) 283,083 жит., изъ нихъ 194 иностранц. и 8268 кочующ. бедуиновъ. Дѣлится пров. на 4 обл. Одноим. гл. гор. пров. на лѣв. бер. Нила и при ж. д. въ Сіутъ, съ жел. мостомъ 406 м. дл. соединяющимъ Г. съ противоположащимъ г. Каиро, имѣетъ дворецъ вице-короля, съ 1889 обращенный въ музей егип. древностей, съ паркомъ; въ общемъ однако представляетъ картину разрушенія. (1882) 11,410 жит., изъ нихъ 31 иностр. Г. извѣстенъ, какъ исходный пунктъ къ расположеннымъ въ 8 км. къ з. пирамидамъ. См. Petrie, The pyramids and temples of G. (Лонд., 1883); Thude, Führer durch das Museum von G. (Каиро, 1892).

Гизе (Giese) Эрнстъ Фридрихъ, архитекторъ род. 1832, учился въ Дрезденской академіи, по окончаніи курса три года занимался въ Италіи. 1860 онъ получилъ мѣсто преподавателя строительнаго искусства въ Дюссельдорфской академіи. Послѣ 12 лѣтней педагогической дѣятельности, Г. вернулся въ Дрезденъ, гдѣ сталъ работать съ архитеж. Вейденеромъ. По ихъ планамъ построены городской театръ и дворецъ искусства (Kunsthalle) въ Дюссельдорфѣ, церковь Лютера и Центральный вокзалъ въ Дрезденѣ; Оберлаузитцкій банкъ въ Циттау и Гевандгаусъ въ Бауценѣ. Въ постройкахъ ихъ преобладаетъ стиль поздняго итальянскаго Ренессанса. Съ 1878 Г. состоитъ профессоромъ въ дрезденскомъ Политехникумѣ.

Гизе, Фердинандъ Ивановичъ, род. 1781, ум. 1821, при основаніи харьковскаго университета былъ (1803) приглашенъ профессоромъ химіи. Ему принадлежитъ устройство химической лабораторіи при харьковскомъ универс. Въ 1814 Г. перешелъ на кафедру въ дерптскій университетъ. Изъ научныхъ работъ Г. имѣютъ значеніе изслѣдованія, касающіяся южно-русскихъ минеральныхъ водъ. Г. первый сталъ издавать въ Россіи журналъ, посвященный исключительно химіи; журналъ этотъ выходилъ 1809—10 г. подъ заглавіемъ: „Russische Jahrbücher der Chemie“.

Гизеврехтъ (Gisebrecht), 1) Людвигъ, нѣмец. поэтъ, род. 1792, ум. 1873, приобрѣлъ почетное имя, какъ поэтъ и педагогъ. Онъ выпустилъ въ свѣтъ „Zur Ottenfeier“, стихотв.; „Epische Dichtungen“; „Wendische Geschichten“, газету „Damaris“ и др. Собраніе его „Gedichte“, среди которыхъ много на мѣстн. діалектѣ, вышло въ Лейпцигѣ, 1836; избр. стихотв. во Штеттинѣ, 1885. См. Kern, Ludwig Gisebrecht als Dichter, Gelehrter und Schulmann (Штет., 1875); это соч. содержитъ также статью Г. „Ferdinand Calos Leben“.

2) Г., Фридрихъ Вильгельмъ Веніаминъ фонъ, историкъ, род. 1814, ум. 1889, посвятилъ себя сначала изученію филологіи,

затѣмъ, по совѣту Ранке, занялся исторіей. Примкнувъ къ историческому обществу Ранке, Г. составилъ для издававшихся подъ редакціей Ранке „Jahrbücher der Geschichte Deutschlands unter den sächsischen Kaisern“ свою превосходную „Исторію Оттона II“. Первымъ самостоятельнымъ трудомъ его явилось восстановление потерянной, но сохранившейся въ многочисленныхъ отрывкахъ средневѣковой хроники Алтайхскаго монастыря („Annales Altahenses“). Открытіе этихъ анналь 1870 („Mon. Germ. Script“ XX, 772) подтвердило восстановление Г. Плодомъ продолжительнаго пребыванія Г. въ Италіи явилась трактатъ „De litterarum studiis apud Italos primis medii aevi saeculis“ (Берл., 1845) и нѣсколько основательныхъ статей о достоверности и подлинности средневѣковыхъ біографій папъ. Г. сдѣлалъ весьма удачный переводъ Григорія Турскаго (1851). Въ 1855 появился первый томъ главнаго его произведенія: „Geschichte der deutschen Kaiserzeit“ (Брауншв., 1855), которое въ 5 томѣ (1888) доведено до 1181. Благодаря своему патристическому пафосу, блестящему изложенію и документальной основательности, сочиненіе это имѣло большой успѣхъ, хотя авторъ часто вдается въ слишкомъ подробное описание частныхъ и обнаруживаетъ недостатокъ вѣрнаго политическаго взгляда. 1857 Г. былъ приглашенъ въ Кёнигсбергъ. 1862, послѣ смерти Зибеля, Г. получилъ кафедру въ Мюнхенѣ и назначенъ постояннымъ секретаремъ исторической комиссіи. Его собраніе академическихъ рѣчей напечатано подъ заглавіемъ: „Deutsche Reden“ (Лейпц., 1871); онъ напечаталъ также ученую лекцію объ „Арнольдѣ Брешианскомъ“ (Мюнх.; 1873). См. Riezler, „Gedächtnissrede auf Wilhelm von Gissebrecht“ (1891).

Гизеке, 1) Никол. Дитрихъ, нѣмецкій поэтъ, род. 1724, ум. 1765, изучалъ богословіе въ Лейпцигѣ, гдѣ принадлежалъ къ кругу „Bremer Beiträger“. Клопштокъ увѣковѣчилъ свою дружбу съ нимъ во второй пѣснѣ своего „Wingolf“ Лирическія, повѣствовательныя и дидактическія стихотворенія Г. принадлежатъ къ стихамъ „Bremer Beiträger“, выражающимъ въ плавнои формѣ первое пробужденіе искренняго, но вмѣстѣ съ тѣмъ трезваго и умѣреннаго чувства.

2) Робертъ, поэтъ и писатель, 1827—1890, посвятилъ себя съ 1846 богословскимъ, философскимъ и историческимъ занятіямъ въ Бреславлѣ, Галле и Берлинѣ, 1849 принужденъ былъ, благодаря участію своему въ адресѣ, протестовавшемъ противъ распушенія прусскаго конституціоннаго собранія, отказаться отъ государственной должности и остановиться на писательскомъ поприщѣ. Работая въ качествѣ журналиста, жилъ съ 1852 въ Лейпцигѣ, гдѣ редактировалъ „Novellen-Zeitung“, а съ 1859 въ Дрезденѣ, какъ фельетонистъ „Konstitutionelle Zeitung“, съ 1863 поселился въ Берлинѣ. 1866 подвергся ду-

шевному разстройству и былъ помѣщенъ въ больницу при монастырѣ Лейбусть въ Шлезвигѣ. Г. сталъ извѣстенъ прежде всего, какъ новеллистъ, своими романами „Moderne Titanen“ и „Käthchen“. Пробовалъ свои силы также, какъ драматургъ, большею частью на патристическія темы. Сюда относятся его драмы „Va Banque“, „Lucifer“, „Der Hochmeister v. Marienburg“, „Der Kabbalist in Inquisition“.

3) Г., семья основавшая крупное типографское и словолитное дѣло въ Лейпцигѣ съ 1819. Въ нынѣшнемъ типо-литографскомъ заведеніи Г., предпочтительно печатаются изящныя художественныя работы, а также денежные знаки; такъ, большая часть прежде бывшихъ въ обращеніи бумажныхъ денегъ мелкихъ нѣмецкихъ государствъ и многихъ центральныхъ и южноамериканскихъ штатовъ напечатаны въ заведеніи Г., ведущемъ также и книгоиздательское дѣло. Какъ о выдающихся художественно отпечатанныхъ образцахъ, слѣдуетъ упомянуть Тисендорфа, „Codex Sinaiticus“, библию, а также литографически исполненное факсимиле „папируса Эберса“

Гизелеръ (Gieseler), Иоганнъ Карлъ Лудвигъ, церковный историкъ, род. 1793, ум. 1854. Его сочин.: „Historisch-kritischer Versuch über die Entstehung u. die frühesten Schicksale der schriftlichen Evangelien“ (Лейпц., 1818) доставило ему 1819 мѣсто проф. богословія въ Боннѣ. 1831 онъ получилъ профессуру въ Гёттингенѣ. Главное его произведеніе: „Lehrbuch der Kirchengeschichte“ (Вѣна, 1824—57, 5 т., 4 и 5 т. изданы Редепеннингомъ, который присоединилъ къ нимъ, въ видѣ 6 т., „Dogmengeschichte“). См. Redepenning, „Gieselers Leben und Werken“ въ 5 т. вышеупомянутой исторіи церкви.

Гизелеръ (Giseler), братъ Гунтера и Кримгильды въ Пѣснѣ о Нибелунгахъ; на пути къ Аттилѣ обручается съ дочерью Рюдигера. Во время послѣдней борьбы падаетъ отъ руки Вольфхарта, который въ свою очередь получаетъ отъ Г. смертельный ударъ.

Гизельбертъ (Giselbert), сынъ и преемникъ (съ 915) герцога Лотарингскаго Регинара. Онъ былъ властолюбиваго и неспокойнаго характера и пытался 920 освободиться отъ власти короля Карла Простого, что ему, однако, не удалось. Между тѣмъ германскій король, Генрихъ I, воспользовался этими смутами, чтобы захватить Лотарингію, и силой заставилъ Г. подчиниться ему (925). Г. женился 928 на дочери Генриха I, а послѣ смерти его возсталъ съ братомъ Оттономъ I Вели. Генрихомъ и франконскимъ герцогомъ Эбергардомъ противъ короля, надѣясь сдѣлаться самостоятельнымъ королемъ Лотарингіи; но былъ разбитъ при Биртенѣ; спасаясь отъ нападенія королевскихъ войскъ при Андернахѣ, онъ утонулъ въ Рейнѣ 939.

Гизи (Ghisi), 1) Джорджіо, итал. граверъ, род. 1520, ум. 1582, учился, вѣроятно,

у Агостино Венециано, работалъ въ Римѣ, исполняя гравюры съ картинъ Микель Анджело, занимался также дамасцинированиемъ. Различные работы послѣдняго рода идутъ подъ его именемъ, напр. щитъ 1554, за который на аукционѣ коллекціи Донато заплачено было 160,000 фр. Впослѣдствіи Г. отправился во Францію, гдѣ онъ исполнял гравюры, преимущественно съ работъ Приматичіо въ Фонтенбло, оттуда въ Голландію. Послѣдніе годы жизни Г. провелъ въ Мантуѣ. Г. считается однимъ изъ лучшихъ граверовъ XVI в. Онъ исполнилъ гравюры съ Рафаэля, Джулио Романо, Перино дель Вага, Корреджіо и оригинальные рисунки.

2) Джіованни Баттиста, Адамъ и Діана, см. *скульптура*.

Гизингенъ (Hisingen) о—въ у зап. береговъ Швеціи при Каттегатъ, между двумя рукавами р. Готы; 222,5 кв. км., соединенъ съ Готенбургомъ желѣзнымъ мостомъ; теперь довольно излюбленное дачное мѣсто въ Швеціи; на о. стоялъ гор. Готенбургъ, сожженный датчанами 1612, вновь отстроенный послѣ того на материкѣ.

Гизисъ (Gisis), иначе соль дубль дѣезъ, то есть дважды повышенное соль (звучить, какъ ля).

Гизисъ (Gysis), Николай, греческій живописецъ, род. 1842 на островѣ Тиносъ, учился сначала въ школѣ рисованія въ Афинахъ, затѣмъ въ политехнической школѣ; 1865, получивъ королевскую стипендію, отправился въ Мюнхенъ и поступилъ въ академію живописи, гдѣ 4 года работалъ подъ руководствомъ Пилоти. Г. писалъ живыя и колоритныя жанровыя картины изъ баварской и греческой народной жизни, а также большія декоративныя картины аллегорическаго содержанія. 1872—74 Г. объѣхалъ Грецію и Малую Азію, послѣ чего вернулся въ Мюнхенъ, гдѣ съ тѣхъ поръ живетъ постоянно. Главными произведеніями его считаются: „Сироты“, „Извѣстіе о взятіи Седана въ баварскомъ городѣ“, „Наказаніе куриного вора въ Смирнѣ“ (Дрезд. гал.), „Обрученіе дѣтей въ Греціи“ (въ новой Пинакотекѣ въ Мюнхенѣ).

Гизлебертъ (Gislebert), аббатъ монашескаго монастыря, канцлеръ графа Балдуина Геннегаусскаго, ум. 1224, составилъ очень важную для германской исторіи „Chronicon Hanoniense“ (Пертцъ, Mon. Germ. Script, XXI), начинающуюся съ 1086 года и дающую за время 1168—1195 чрезвычайно цѣнные свѣдѣнія См. Hantke, „Die Chronik des G. von Mons“ (1871).

Гизо (Guizot), Франсуа Пьеръ Гильомъ, выдающійся французскій государств. дѣятель и писатель род. 1787 отъ протестантскихъ родителей, ум. 1874. Его отецъ, адвокатъ по профессіи, умеръ на эшафотѣ во время террора 1794. Мальчикъ Г. отправился съ матерью въ Женеву, гдѣ и получилъ основательное образованіе. 1805 Г. отправился въ Парижъ, получилъ

мѣсто учителя и женился на очень вліятельной писательницѣ, Полиѣ де Мѣляхъ, которая была на 15 лѣтъ старше его. Благодаря протекціи маркиза де Фонтанъ, Г. сдѣлался проф. исторіи при академіи изящныхъ искусствъ. Послѣ реставраціи Г., благодаря своимъ связямъ, получилъ отъ министра вн. дѣлъ, аббата Монтескіу, мѣсто генеральнаго секретаря, засѣдалъ въ цензурной комиссіи и участвовалъ въ составленіи новаго строгаго закона о печати. Послѣ возвращенія Наполеона съ Эльбы, Г. отправился въ Гентъ ко двору Людовика XVIII и, послѣ второй реставраціи, назначенъ былъ главнымъ секретаремъ министерства юстиціи, затѣмъ начальникомъ прошеній (maître des requêtes); вмѣстѣ съ Деказомъ, Ройе-Колляромъ и другими своими политическими сторонниками, Г. составилъ тогда партію такъ наз. „доктринеровъ“. Представивъ докладную записку о тогдашнемъ состояніи палатъ, Г. былъ назначенъ гл. директоромъ управленія муниципалитетовъ и департаментовъ. Отставленный отъ должности одновременно съ министерствомъ Деказа 1820, Г. снова сталъ читать лекціи исторіи въ Faculté des lettres. Эти лекціи, 1820—22 составили „Histoire des origines du gouvernement représentatif“. Кромѣ того Г. напеч. въ то время нѣсколько брошюръ: „Du gouvernement représentatif et de l'état actuel de la France“; „Des conspirations et de la justice politique“; „Les moyens de gouvernement et d'opposition dans l'état actuel de la France“; „Sur la peine de mort en matière politique“. Вслѣдствіе его нападокъ на министерство Виллеля, ему запрещено было читать лекціи въ Faculté des lettres и онъ началъ ихъ снова только при министерствѣ Мартинакка. Г. былъ въ то время въ открытой оппозиціи съ стремленіями правительства и противодействовалъ имъ въ качествѣ президента общества „Aide toi, le Ciel t'aidera“, основаннаго для защиты независимости выборовъ. Въ то же время Г. писалъ очень много. Его лекціи 1828—30 были напечатаны подъ общимъ заглавіемъ „Cours d'histoire moderne“. Къ нимъ же принадлежатъ соч.: „Histoire de la civilisation en France depuis la chute de l'Empire romain jusqu'à la révolution française“ и его „Histoire de la civilisation en Europe“ (то и другое переведено по русски). Вмѣстѣ съ другими франц. учеными Г. принималъ участіе въ изданіи: „Collection des mémoires relatifs à l'histoire de France depuis la fondation de la monarchie française jusqu'au XIII siècle“. Какъ продолженіе къ „Observations sur l'histoire de France“ Маблі, Г. написалъ „Essai sur l'histoire de France“. Его „Histoire de la révolution d'Angleterre“ (русск. пер.) представляетъ выдающееся сочиненія т. наз. прагматической школы. 1828 Г. основалъ журналъ „Revue française“; но предпріятіе это было остановлено июльской революціей и потомъ продолжалось лишь короткое время съ 1837. Г. уже 1830

сдѣлался депутатомъ въ палатѣ, гдѣ принадлежалъ къ лѣвому центру; но настоящая его государственная дѣятельность начинается лишь съ июльской революціи. Г. былъ составителемъ протеста противъ июльскихъ постановленій и так. обр. далъ первый толчокъ революціонному движенію. Онъ сдѣлался временнымъ министромъ народнаго просвѣщенія, затѣмъ Луи Филиппъ назначилъ его министромъ вн. дѣлъ. Но такъ какъ онъ не одобрялъ политики Лафитта, то и вышелъ въ отставку вмѣстѣ съ другими „доктринерами“. Послѣ смерти Казимира Перье, политику котораго онъ поддерживалъ, Г. вошелъ въ кабинетъ Сульта министромъ народнаго просвѣщенія. Г. много сдѣлалъ для улучшенія учебныхъ заведеній, особенно для элементарныхъ школъ. Съ небольшими промежутками Г. до 1837 оставался во главѣ министерства народнаго просвѣщенія. Вмѣстѣ съ Одилономъ Барро и Тьеромъ, Г. такъ настойчиво противодействовалъ отвѣчавшему личнымъ стремленіямъ короля министерству Моле, что оно пало 1839. Но король сумѣлъ опять составить себѣ министерство преданныхъ друзей; Г. не былъ призванъ въ этотъ новый кабинетъ, но назначенъ посланикомъ въ Лондонъ. Несмотря на почеть, которымъ Г. пользовался при англійскомъ дворѣ, ему не удалось помѣшать заключенію договора четырехъ державъ противъ политики Франціи на востокъ (1840). Въ томъ же году, послѣ выхода въ отставку Тьера, Г. принялъ портфель иностр. дѣлъ въ послѣднемъ министерствѣ июльской монархіи, а послѣ отставки Сульта 1847 сдѣлался главой кабинета, который просуществовалъ до февральской революціи 1848. Онъ проводилъ личные взгляды Луи Филиппа, какъ во внѣшней, такъ и во внутренней политикѣ и этимъ дискредитировалъ монархическую власть и способствовалъ ея паденію. Въ преслѣдованіи своей систематической репрессивной политики Г. выказалъ необыкновенное упорство. Черезчуръ уступчивый по отношенію къ королю, онъ держалъ себя недоступно и высокомерно по отношенію къ народнымъ представителямъ; при всемъ своемъ умѣ, онъ не обнаружилъ вѣрнаго пониманія людей и обстоятельствъ. Къ тому же онъ отличался невыносимымъ самовнѣніемъ и считалъ себя непогрѣшимымъ. Во внѣшней политикѣ Г. своими интригами при испанскомъ дворѣ способствовалъ отчужденію Англии и возбудилъ поддержкой іезуитовъ въ Швейцаріи неудовольствіе либераловъ. Г. упорно отклонялъ избирательную реформу и вызвалъ этимъ революціонное движеніе 1848, которое, вслѣдствіе его непопулярности, обратилось прежде всего противъ него лично. 16 февраля онъ подалъ прошеніе объ отставкѣ, котораго король, однако, не принималъ; 24-го Г. бѣжалъ изъ Парижа; временное правительство привлекло его къ суду; но парижскій судъ оправдалъ. Больше года

Большая Энциклопедія, т. VI.

прожилъ Г. въ Лондонѣ, возвратясь 1849 въ Парижъ, онъ сталъ вмѣстѣ съ вожаками монархической партіи готовить сліяніе Бурбоновъ съ Орлеанами. Государственный переворотъ 2 дек. 1851 положилъ предѣлъ этой дѣятельности. Г. снова уѣхалъ въ Англию. Впослѣдствіи, возвратясь въ Парижъ, Г. всецѣло предался литературнымъ занятіямъ и сдѣлался 1854 президентомъ парижской академіи нравственныхъ и политическихъ наукъ. Въ послѣдній разъ онъ выступилъ на политическомъ поприщѣ по поводу плебисцита 1870, совѣтуя вотировать утвердительно. При переговорахъ 1873 о сліяніи онъ тоже имѣлъ тайное вліяніе, но не имѣвшее успѣха. Его ортодоксальное направленіе, постоянно усиливавшееся, вызвало расколъ въ протестантской церкви Франціи, такъ какъ подъ его вліяніемъ синодъ 1874 рѣшилъ исключить либеральныхъ протестантовъ. Когда Г. разорился съ бонопартистами, послѣдніе, чтобы уязвить его, опубликовали извѣстіе, что сынъ Г. получилъ отъ Наполеона III 1855 подарокъ въ 50,000 фр. Г. продалъ картину, чтобы возвратить деньги императрицѣ Евгеніи; но они не были приняты.

Насколько заслужены были нападки на политическую дѣятельность Г., настолько же высоко цѣнятся всѣми его литературные труды. Основаніемъ *Comités historiques*, своими хлопотами объ изданіи важныхъ историческихъ источниковъ, а также своими собственными многочисленными сочиненіями Г. много способствовалъ изученію исторіи, особенно культуры и учреждений; хотя его историческія сочиненія и страдаютъ отчасти телеологически-прагматическимъ доктринерствомъ, но безспорнымъ достоинствомъ ихъ остается удивительное мастерство композиціи. Его схематическое изложеніе не лишено нѣкоторой сухости; но по ясности мысли и изяществу изложенія, Г. слѣдуетъ поставить въ ряду первыхъ писателей Франціи.

По заказу правительства Соединенныхъ Штатовъ, Г. написалъ исторію Вашингтона по оставленнымъ имъ бумагамъ, подъ заглавіемъ: „*Vie, correspondance et écrits de Washington*“ (1839—40). Послѣ февральской революціи Г. написалъ также слѣд. политическія произведенія (кромя упомянутыхъ выше): „*De la démocratie en France*“ (1849); „*Histoire de Washington et de la fondation de la république des États-Unis*“ (1850); „*Pourquoi la révolution d'Angleterre a-t-elle réussi?*“ (1850); „*Études biographiques sur la révolution d'Angleterre*“ (1862); „*Nos espérances*“ (1855); „*La Belgique en 1857*“ (1857); „*Mémoires pour servir à l'histoire de mon temps depuis 1814 jusqu'à 22 février 1848*“ (1858—67, 8 т.); „*Études sur les beaux-arts*“ (1851); „*Méditations et études morales*“ (1882); „*Méditations sur l'essence de la religion chrétienne*“ (1864); „*Corneille et son temps*“ (1852); „*L'amour dans le mariage*“ (1879); „*Méditations snr l'état actuel de la*

religion chrétienne“ (1866); „Méditations sur la religion chrétienne dans ses rapports avec l'état actuel des sociétés et les esprits“ (1868); „Mélanges biographiques et littéraires“ (1868); „Mélanges politiques et historiques“ (1869); „Le duc de Broglie“ (1872); „Histoire de France, racontée à mes petits-enfants“ послѣдній томъ этого сочиненія, а также „Histoire d'Angleterre racontée à mes petits-enfants“ изданы его дочерью г-жей де Виттъ. См. ея же: M. G. dans sa famille et avec ses amis (1880) и „Lettres de M. G. à sa famille et à ses amis“ (1884); Jules Simon, Thiers, G., Rémusat (1885); Thureau-Dangin, Histoire de la monarchie de juillet, (1889); краткія біографіи Crozals (1893) и Bardoux (1894). Первая супруга Г. Полина де Мѣланъ (Pauline de Meulan) род. 1773, ум. 1827, написала нѣсколько романовъ: „Les contradictions“, „La Chapelle d'Ayton“ и разсказы для дѣтей подъ заглавіемъ „Les Enfants“. Ея главное произведение „Lettre de famille sur l'éducation“. Она помогала мужу въ его литературныхъ трудахъ. Вторая жена Г. Элиза Диллонъ, племянница его первой жены (род. 1804, ум. 1833), также писала прозой и стихами. Дочь Г., г-жа де Виттъ, род. 1829, известна прекрасными обработками старинныхъ хроникъ, въ особенности Фруасара. Она писала также историческіе романы.

Гизоция (*Guizotia Cass., Ramtilla DC.*), родъ изъ сем. сложноцвѣтныхъ; однолѣтняя трава съ супротивными или вверху развѣянными листьями. *G. abyssinica Cass. (G. oleifera DC.)*, съ ланцетовидными листьями и желтыми цвѣтами; изъ сѣмянъ этого вида приготавливается жирное масло, которое употребляется въ пищу или идетъ на освѣщеніе. Виды Г. распространены въ Абиссиніи и Остѣ-Индіи.

Гизъ (*Guise*), г. въ французскомъ департаментѣ Эръ, крѣпость 2 ранга (на бельгійской границѣ, не важнаго значенія), при р. Уазѣ и при ж. д., имѣетъ цитадель, замокъ (изъ XVI в.) большую фабрику печей и печныхъ принадлежностей; оригинальная, основанная Годеномъ община (съ жилищами для рабочихъ, учебн. заведеніями, театромъ и т. д.), производство шерстян. тканей, (1891) 8153 жит. — Г. впервые упоминается въ XI стол. подъ названіемъ Гиза, какъ резиденція баронства, впослѣдствіи графства; послѣдн. черезъ бракъ перешло къ Людовику II герцогу анжуйскому, а черезъ бракъ Юланты Анжуйской съ граф. Водемонтомъ къ лотарингскому княжеск. дому (1473). Францискъ I сдѣлалъ Г. 1527 герцогствомъ. Потомки перваго герцога Клода явились родоначальниками линій: Майеннъ, Омаль, Эльбѣфъ, Гаркуръ, Лилльбоннъ и Марсанъ; со смертью Карла Евгенія, принца Лотарингскаго, прекратился 1825 герцогскій домъ. См. *Recheur*, „Histoire de la ville de G.“ (Вервель, 1851).

Гизъ, побочная вѣтвь лотарингскаго дома, получившая въ приданое владѣ-

ніе Г. 1473. Извѣстнѣйшіе носители этого имени:

1) Клавдій Лотарингскій (*Claude de Lorraine*), родоначальникъ фамиліи Г., третій сынъ герцога Рене II Лотарингскаго, род. 1496, ум. 1550, принялъ 1506 французское подданство и женился 1512 на принцессѣ Антуанеттѣ Бурбонской. Своему возвышенію фамилія Г. обязана гл. обр. Діанѣ Пуатье. Во Франціи Г. приобрѣлъ Омаль, Гизъ, Жуанвилъ, Эльбѣфъ и Майеннъ, владѣлъ также имѣніями въ Пикардіи и Нормандіи. Для него графство Г. обращено 1527 въ герцогство. Онъ оставилъ послѣ себя отъ супруги своей Антуанетты Бурбонской (см. *Pimodan, La mère des Guises, Antoinette de Bourbon, Пар.*, 1889) пять дочерей, изъ которыхъ старшая, Марія, вышедшая замужъ за Іакова V шотландскаго, была матерью несчастной Маріи Стюартъ, и шесть сыновей, изъ которыхъ наиболѣе извѣстны: Франсуа, Клодъ д'Омаль и кардиналъ Шарль де Г. Всѣ эти члены дома Г. крѣпко держались другъ друга и употребляли всѣ силы и старанія для взаимной поддержки. Они утверждали, что родъ ихъ происходитъ отъ Каролинговъ и что поэтому они по знатности рода, по меньшей мѣрѣ, равны королевской фамиліи.

2) Жанъ, родился 1498, ум. 1550, сдѣлался кардиналомъ 1518, былъ вліятельнымъ госуд. дѣятелемъ при Франсуа I и Генрихѣ II.

3) Франсуа Лотарингскій, герцогъ, старшій сынъ Г. 1), род. 1519, ум. 1563, одна изъ военныхъ знаменитостей Франціи. 1552 онъ былъ назначенъ главнокомандующимъ гор. Меца, который онъ съ 20,000 войска упорно защищалъ противъ 60 тысячнаго войска Карла V. 1558 прославился взятіемъ Кале, послѣдняго англійскаго владѣнія во Франціи. По смерти Генриха II (1559), Франсуа Г. и его братъ, кардиналъ, всецѣло овладѣли молодымъ и слабымъ королемъ, Франсуа II, находившимся подъ вліяніемъ ихъ племянницы, супруги своей Маріи Стюартъ. Для того, чтобы вытѣснить протестантскихъ Бурбоновъ, Г. стали съ фанатической яростью преслѣдовать ихъ единовѣрцевъ. Неудавшійся заговоръ противъ Г. въ Амбуазѣ далъ имъ поводъ арестовать вождей Бурбоновъ: Кондэ и кор. Наварскаго, заманивъ ихъ ко двору. Первый изъ нихъ былъ даже приговоренъ къ смертной казни. Но со смертью Франсуа II (5 дек. 1560), кардиналъ Г. лишился своего владѣнія Тѣмъ не менѣе онъ, примкнувъ къ конетаблю Монморанси и маршалу Сентъ-Андрэ, заключилъ съ ними союзъ, извѣстный подъ названіемъ триумвирата, къ которому впослѣдствіи присоединился и король Антонъ наварскій, съ цѣлью удалить отъ регентства тогда еще расположенную къ религіозной терпимости королеву-мать Екатерину Медичи. Вслѣдствіе кровавой бани въ Вали, т. е. рѣзни протестантовъ, которую подчи-

ненные герцога устроили въ мартѣ 1562, разразилась первая война съ гугенотами. Г. взялъ Руанъ, Буржъ и др. города и одержалъ рѣшительную побѣду надъ протестантами при Дрѣ 1562. Въ февр. 1563 онъ началъ осаду Орлеана, главнаго военнаго пункта протестантовъ и уже овладѣлъ предместьемъ, какъ былъ убитъ однимъ протестантскимъ дворяниномъ по имени Польтро де Море изъ пров. Ангумуа. См. Brisset, François de G. (Пар., 1840, 2 т.); Cauvin, Vié de François de Lorraine (Туръ, 1878).

4) Шарль, де Г., кардиналъ Лотарингскій, братъ предыд., род. 1524, ум. 1574, сдѣлался кардиналомъ 1555. Онъ отличался утонченнымъ образованіемъ, обширнымъ умомъ и пронизательностью, но былъ совершенно лишенъ нравственнаго чувства. Въ царствованіе Франсуа II (1559—60) кардиналъ былъ настоящимъ властелиномъ государства и управлялъ имъ съ тиранической жестокостью, всегда открыто и прямо идя къ своей цѣли: доставить корону Франціи своему дому. При Карлѣ IX онъ совершенно лишился своего вліянія. Съ досады Г. на тридентскомъ соборѣ 1563 отъ партіи реформы перешелъ къ куріи, чѣмъ и доставилъ торжество папской партіи. Въ Вареоломеевской ночи Г. не принималъ прямого участія, такъ какъ былъ въ то время въ Римѣ. Онъ былъ главнымъ совѣтчикомъ своей племянницы, Маріи Стюартъ, участвовалъ въ ея борьбѣ и интригахъ противъ Англіи и протестантизма. Послѣ смерти Карла IX, Г. отправился въ Авиньонъ, чтобы привѣтствовать новаго короля Генриха III, и нѣсколько дней спустя умеръ. См. Guillemin, Le cardinal de Lorraine (Реймсъ, 1847).

5) Генрихъ I Лотарингскій, принцъ Жуанвиль, вполнѣ герцогъ Г. прозванный le Balafré (со шрамомъ), старшій сынъ Г. 3), род. 1550, ум. 1588; воспитывался при дворѣ Генриха II. Уже 1563 Г. принималъ участіе въ осадѣ Орлеана, гдѣ отецъ его былъ убитъ. Съ тѣхъ поръ онъ сталъ питать непримиримую ненависть къ протестантамъ. Ему было только 19 лѣтъ, когда онъ 1569 своей успѣшной защитой Пуатье противъ Колиньи обратилъ на себя вниманіе всей Франціи. Онъ былъ однимъ изъ зачинщиковъ Вареоломеевской ночи и, чтобы отомстить за смерть отца, взялъ на себя лично убійство Колиньи. Такъ какъ Генрихъ III, по мнѣнію фанатичныхъ католиковъ, дѣйствовалъ недостаточно рѣшительно противъ протестантовъ, то они выбрали Г. своимъ главою. Онъ организовалъ 1576 такъ наз. священную лигу, къ которой присоединился и король съ цѣлью обезопасить себя отъ нея. Смерть единственнаго брата короля, герцога Анжуйскаго (1584), открывала наслѣдство престола еретикъ Генриху Наварскому. Эта перспектива была невыносима для всѣхъ ревностныхъ католиковъ и дала надежду Г. на полученіе французской короны. Вся

лига сочувствовала этому плану. Генрихъ Г., его братья и дядья заключили въ янв. 1585 союзъ съ Испаніей, которая обѣщала имъ свое содѣйствіе, за что Г. обѣщали ей уступку нѣкоторыхъ французскихъ провинцій. Въ мартѣ 1585 Г. занялъ войсками своей партіи города западн. и южн. Франціи, принудилъ короля заключить договоръ, по которому только католическая религія объявлялась терпимой въ государствѣ и этимъ подалъ поводъ къ такъ наз. войнѣ трехъ Генриховъ. Король Генрихъ наварскій 1587 разбилъ на голову войско лиги при Кутрасѣ. Тогда Г. въ маѣ 1588 произвелъ возстаніе католиковъ въ Парижѣ, („день Баррикады“), съ цѣлью запереть короля въ Луврѣ. Хотя королю и удалось бѣжать, но ему все таки пришлось согласиться на весьма невыгодный для протестантовъ эдиктъ. Въ то же время Г. получилъ званіе коннетабля и слабый кардиналъ Бурбонскій, креатура Г., провозглашенъ былъ наслѣдникомъ престола. Для скрѣпленія этого постановленія былъ собранъ въ октябрѣ сеймъ въ Блуа. Но здѣсь король Генрихъ III отдѣлался отъ слишкомъ сильнаго герцога Г. убійствомъ. Съ нимъ вмѣстѣ пало величіе и могущество рода Г. См. Rénault, Henri de Lorraine, duc de Guise (Пар., 1879); Cauvin, Henri de Guise, le Balafré (Туръ, 1881).

6) Шарль де Г., маркизъ и вполнѣ герцогъ Майенскій, братъ предыд., род. 1554, ум. 1611, выказалъ большую храбрость въ войнахъ съ гугенотами и послѣ смерти братьевъ сдѣлался главою лиги. Стоя во главѣ французскихъ католиковъ и въ союзѣ съ Испаніей онъ сталъ, послѣ смерти кардинала Бурбонскаго (1590), добиваться для себя короны Франціи. Однако, не смотря на большое честолюбіе, медлительный и ожирѣлый Г. не былъ въ состояніи бороться съ такимъ противникомъ, какъ Генрихъ IV. Онъ былъ побѣжденъ при Аркѣ и при Иври, подчинился ему 1596 и былъ назначенъ губернаторомъ Иль-де-Франса.

7) Луи IV де Г., кардиналъ, братъ обоихъ предыд., род. 1555, ум. 1588. Вмѣстѣ съ братомъ сталъ во главѣ лиги. Своими притязаніями на сеймъ въ Блуа укрѣпилъ въ королѣ намѣреніе отдѣлаться отъ Гизовъ. Въ то время, какъ братъ его былъ убитъ, Луи де Г. брошенъ былъ въ тюрьму и казненъ на другой день.

8) Шарль Лотарингскій, герцогъ Г., старшій сынъ Г. 5) и Екатерины Клевской, род. 1571, ум. 1640. Послѣ убіенія отца въ Блуа томился въ заключеніи въ Турѣ до 1591, бѣжалъ оттуда и съ восторгомъ былъ принятъ парижанами. Онъ боролся сначала противъ Генриха IV, потомъ подчинился ему и назначенъ былъ намѣстникомъ Прованса, гдѣ оказалъ королю весьма значительныя услуги. При Людовикѣ XIII Г. долженъ былъ оставить Францію, такъ какъ возбудилъ подозрѣніе Ришелье, и поселился во Флоренціи.

9) Генрихъ П, Лотарингскій (Henri de Lorraine), герцогъ Г., четвертый сынъ предыд., род. 1614, ум. 1664, посвятилъ себя духовному сану и былъ уже назначенъ архіепископомъ Реймскимъ, когда вслѣдствіе смерти своихъ старшихъ братьевъ, сдѣлался главою рода и вернулся къ свѣтской жизни. Будучи врагомъ Ришелье, онъ заключилъ союзъ съ Испаніей и недовольными во Франціи и составилъ противъ кардинала такъ наз. „Лигу общаго мира христіанства“. Кардиналъ узналъ объ этомъ и Г. принужденъ былъ бѣжать въ Фландрію. 1641 онъ былъ приговоренъ къ смерти. Послѣ смерти Ришелье и Людовика XIII, Г. вернулся въ Парижъ и снова получилъ свои владѣнія и свои должности. Возстаніе, поднятое въ Неаполѣ Мазаниелло, возбудило въ немъ желаніе выдвинуть права на Неаполь дома Анжу, къ которому онъ принадлежалъ. Поэтому онъ 1647 сталъ во главѣ инсургентовъ и завладѣлъ странкою. Но вслѣдъ затѣмъ, не смотря на отчаянное сопротивление, онъ былъ взятъ въ плѣнъ испанцами и отпущенъ только 1652 по ходатайству принца Кондэ. 1654 Г. сдѣлалъ новую неудачную попытку овладѣть Неаполемъ. Послѣ этого онъ жилъ въ большомъ почетѣ въ званіи камергера при дворѣ Людовика XIV и умеръ безъ потомковъ. Его мемуары „Mémoires“ (Пар., 1669), вѣроятно написанные частью графомъ Раймундомъ Моденскимъ, частью его секретаремъ Сентъ-Ионъ напечатаны въ изд. Petitot: „Collection des mémoires relatifs à l'histoire de France“ (Пар., 1826, т. 55 и 56). Родъ герцоговъ Г. изъ Лотарингскаго дома угасъ 1696 въ лицѣ Елизаветы Орлеанской, герцогини Г., бывшей въ супружествѣ съ племянникомъ предыдущаго, Луи Жозефомъ Лотарингскимъ, принцемъ Жуанвилъ (ум. 1671). Владѣнія Г. перешли къ роду Кондэ, ихъ ближайшимъ родичамъ. См. Bouille, Histoire des ducs de Guise (Пар., 1850); J. de Croze, Les Guise, les Valois et Philippe II (Пар., 1866); Fosberg, Les ducs de G. et leur époque (1893).

Гика (Ghika), писательница, см. *Дора д'Истрія*.

Гика (Ghika), княжескій родъ, происходящій изъ Кѣприли въ Албаніи, давшій Молдавіи и Валахіи нѣсколько господарей. Основателя рода Георгія Г. 1658, турецкій великій визирь Мегемедъ Кѣприли назначилъ господаремъ Молдавіи, 1660—Валахіи. Ему наследовалъ его сынъ, Григорій, 1661—65 и 1672—75, затѣмъ внукъ Матеей, сыновья котораго, Александръ и Григорій II были родоначальниками двухъ линий дома Г.; послѣдній 1727—52 былъ господаремъ, то Молдавіи, то Валахіи. См. Dora d'Istria, „Gli Albanesi in Rumenia, storia dei principi G.“ (Флор., 1873). Изъ ихъ потомковъ болѣе извѣстны (въ хронол. пор.):

1) Г., Григорій III, 1768 во время войны Турціи съ Россіей назначенъ господаремъ Валахіи, гдѣ допустилъ значитель-

ную свободу совѣсти; несмотря на его враждебность къ Россіи, Екатерина II утвердила его господаремъ Молдавіи при заключеніи мира 1774. 1777 задушенъ по приказу турецкаго правительства за то, что противодействовалъ уступкѣ Буковины Австріи.

2) Г., Григорій Александръ, род. 1807, ум. 1857, внучатный племянникъ предыдущаго, учился въ Германіи и Франціи; по возвращеніи на родину оказался въ рядахъ либеральной оппозиціи противъ господаря Стурдзы, бывшаго сторонникомъ Россіи; послѣ паденія послѣдняго вслѣдствіе событій 1848, Г. 16 іюня 1849 сдѣлался господаремъ Молдавіи. Его управленіе, во время котораго было основано довольно много школъ, проведены дороги и проч., было прервано въ 1853 вторженіемъ русск. войскъ въ Дунайскія княжества, вслѣдствіе котораго онъ долженъ былъ бѣжать въ Вѣну. Послѣ оккупациі дунайскихъ княжествъ австрійскими войсками, онъ вновь сталъ во главѣ управленія: онъ сформировалъ либеральное министерство и приступилъ къ реформамъ. Такъ какъ онъ стремился къ соединенію княжествъ, то 1856 онъ былъ замѣненъ Федоромъ Вальшемъ; послѣ этого онъ уѣхалъ во Францію, гдѣ вскорѣ застрѣлился вслѣдствіе оскорбительныхъ обвиненій, подятыхъ противъ его управленія.

3) Г., Александръ X (изъ другой линии), род. 1795, ум. 1862 г., 1828 назначенъ главнымъ начальникомъ милиціи въ Валахіи, 1834 по рекомендаціи гр. Киселева—валахскимъ господаремъ. Онъ началъ управленіе съ либеральныхъ мѣръ, стремясь освободить населеніе страны, какъ отъ турецкаго вліянія, такъ и отъ русской опеки; онъ основывалъ народныя школы, облегчилъ бремя крестьянскихъ повинностей, освободилъ цыганъ отъ крѣпостной зависимости. Крайняя лѣвая, однако, была имъ недовольна: въ борьбѣ съ нею Г. 1837 обратился за поддержкою въ Петербургъ, что поставило его политику въ зависимость отъ Россіи. Не смотря на удачное подавленіе революціоннаго движенія 1840, онъ былъ смѣненъ 1842 и замѣненъ русскимъ кандидатомъ Георгомъ Вибеско. Г. жилъ послѣ этого то въ Италіи, то въ Австріи. 1856—59 онъ вновь управлялъ Валахіей, въ качествѣ каймакана (намѣстника). Ум. безлѣтнымъ. — Старшій братъ его, Михаилъ, былъ его министромъ, его дочь — Дора д'Истрія (см.).

4) Г., Григорій IV, братъ предыдущаго, 1822—28 былъ господаремъ Валахіи, ум. 1844. Его сыновья: Константинъ, род. 1804, былъ въ Валахіи 1856—59 во время каймакамства дяди министромъ внутреннихъ дѣлъ и дѣйствовалъ въ пользу соединенія Валахіи и Молдавіи. Димитрій, род. 1816, ум. 1897, сперва служилъ въ Россіи, потомъ въ Валахіи, 1857 избранъ въ диванъ (Учредительное Собраніе), выработавшій Учредительную конституцію, гдѣ дѣйствовалъ въ пользу избранія Александра Кузы, хотя

самъ могъ бы быть претендентомъ на престолъ. 1866 былъ дѣятельнымъ участникомъ заговора противъ Кузы, потомъ членомъ временнаго правительства. 5 февраля 1870 принялъ предложеніе сформировать кабинетъ, который, однако, черезъ три дня долженъ былъ выйти въ отставку, вслѣдствіе голосованія въ палатѣ депутатовъ; 1878 избранъ сенаторомъ, какъ членъ консервативной партіи, подъ конецъ былъ президентомъ сената.

5) Г., Іонъ, племянникъ Александра Х, 1817, ум. 1897 г., 1837—40 учился въ Парижѣ, по возвращеніи въ Бухарестъ примкнулъ къ національной оппозиціи, 1843 сдѣлался профессоромъ математики и финансоваго права въ университетѣ въ Яссахъ и принялъ участіе въ основаніи журнала *Le progrès*, который скоро былъ запрещенъ. 1845 вернулся въ Бухарестъ, гдѣ явился однимъ изъ вліятельнѣйшихъ вождей національной партіи; былъ членомъ комитета, организовавшего революціонное движеніе 1848 и низвергшаго князя Бибеко, находившагося подъ русскимъ вліяніемъ. Образовавшееся послѣ паденія послѣдняго, временное правительство отправило Г. въ Константинополь, гдѣ остался и послѣ паденія временнаго правительства. Онъ приобрѣлъ, въ особенности благодаря вліянію англійскаго посланника лорда Стратфорда Редклиффа, такое благоволеніе турецкаго правительства, что оно назначило его 1854 каймакомомъ, а 1856 княземъ Самоса. Послѣ вступленія на престолъ Кузы, Г. вернулся на родину. 1866 былъ дѣятельнымъ участникомъ заговора противъ Кузы, потомъ членомъ временнаго правительства. 28 июля 1866 новый румынскій князь Карлъ Гогенцоллернъ поручилъ ему сформированіе министерства, которое продержалось до 5 марта 1867. Послѣ паденія Г. перешелъ въ ряды радикальной оппозиціи. Въ августѣ 1870 онъ участвовалъ въ республиканской попыткѣ возстанія. 29 декабря онъ сформировалъ кабинетъ, 23 марта 1871 долженъ былъ выйти въ отставку, вслѣдствіе слабости, обнаруженной министерствомъ, когда толпа народа напала на нѣмцевъ, праздновавшихъ въ Бухарестѣ побѣду Пруссіи и объединеніе Германіи, а также вслѣдствіе его участія въ замыслахъ, принудить князя Карла къ отрѣченію. 1876, примирившись съ правительственной политикой, онъ сдѣлался вице-президентомъ сената и 1881—89 былъ посланникомъ въ Лондонѣ. Подъ псевдонимомъ G. Chainoi изд. брошюру „Dernière occupation des principautés danubiennes“ (Пар. 1843).

Гиккара (Нуккара), въ древности г. сикавовъ на с. бер. Сициліи, къ з. отъ Палорма, захваченъ и опустошенъ авинянами въ Пелопонесскую войну. Среди добычи находилась гетера Лаиса, тогда еще ребенокъ. Развалины около Карини.

Гики (Geikie), см. *Гейхи*.

Гикори (Carya Nutt.), родъ изъ се-

мейства орѣшниковыхъ, заключающей высокія деревья съ непарноперистыми листьями, боковыми колосками мужскихъ цвѣтовъ, одиночными женскими цвѣтами, дающими четырехъугольную костянку, которая имѣетъ несѣдобную мясистую кожуру и, внутри ея, орѣхъ пріятнаго вкуса. До 10 видовъ, изъ которыхъ нѣсколько даютъ цѣнную древесину, находящую разнообразное употребленіе гл. обр. въ мебельномъ производствѣ. *C. olivaeformis Marsh.* — дерево до 25 метр. высоты, встрѣчается въ Сѣв.-Америк. Соед. Штатахъ; плоды его имѣютъ очень вкусное ядро косточки, составляютъ поэтому одинъ изъ водныхъ предметовъ торговли и вывозятся также въ Европу. Добываемое изъ нихъ масло въ Америкѣ находятъ такое же примѣненіе, какъ у насъ орѣховое. *C. alba Mill.* (бѣлое Г.) — дерево до 30 метр. высоты, распространено въ восточн. и среднихъ штатахъ Сѣв. Америки до Канады. Орѣхи-гикори получаютъ преимущественно отъ этого вида. *C. tomentosa Nutt.* встрѣчается на востокѣ Сѣв. Америки до Канады, Георгіи и Кентукки; даетъ плоды съ весьма вкуснымъ, но въ тоже время и весьма трудно-извлекаемымъ ядромъ косточекъ. Горькіе орѣхи даютъ *C. aquatica Nutt.* и *C. amara Nutt.* — обѣ растутъ въ Сѣв. и Южн. Каролинахъ и Георгіи. Виды Г. растутъ очень быстро и могутъ быть рекомендованы для разведенія.

Гиксъ (Hicks), Джорджъ Эльгаръ, англ. живописецъ, род. 1824, сначала изучалъ медицину; но потомъ занялся живописью и поступилъ въ лондонскую академію. Его картины отличаются глубиной чувства и эффектнымъ колоритомъ, но рисунокъ его небреженъ. Онъ писалъ сцены изъ народной жизни. Между его картинами слѣдуетъ отмѣтить слѣд.: „Почтовая контора“, „Перемѣна квартиры“, „Мать и дитя“, „Руевъ“, „Жена рыбака“, „Вѣра, Надежда, Любовь“.

Гиксъ-Бичъ (Hicks-Beach), сэръ Микаель Эдуардъ, баронетъ, англ. государ. дѣятель, род. 1837, воспитывался въ Йтонѣ, высшее образованіе получилъ въ Оксфордѣ и былъ избранъ 1864 въ парламентъ, гдѣ примкнулъ къ консервативной партіи. 1868 онъ былъ помощникомъ статсъ-секретаря въ министерствѣ вн. дѣлъ, вмѣстѣ съ консервативнымъ правительствомъ вышелъ въ отставку и, какъ членъ оппозиціи, боролся въ парламентѣ противъ глэдстоновскаго университетскаго билля и закрытаго голосованія. Когда 1874 Дизраели снова сталъ во главѣ правленія, Г. сдѣлался статсъ-секретаремъ Ирландіи, а 1878 членомъ кабинета и министромъ колоній. Весной 1880, когда первымъ министромъ сдѣлался Глэдстонъ, Г. вышелъ въ отставку. Однако, въ іюнѣ 1885, такъ какъ онъ оказалъ большія услуги, какъ предсѣдатель національнаго союза консервативныхъ обществъ, Г.-Б. получилъ въ министерствѣ Сольсбери постъ

канцлера казначейства и руководителя нижней палаты. Въ новомъ, составившемся 1886, консервативномъ кабинетѣ онъ долженъ былъ уступить лидерство палаты Чёрчиллю и сдѣлался статсъ-секретаремъ Ирландіи. 1887, онъ, по болѣзни глазъ, оставилъ этотъ постъ. 1888 Г.-Б. снова вступилъ въ качествѣ президента департамента торговли въ министерство, вмѣстѣ съ которымъ вышелъ въ отставку 1892. Съ 1894 министръ финансовъ въ кабинетѣ Сольсбери.

Гиксы (Гакушасу, „глава кочевниковъ“), кочев. народъ семит. племени, завоевавшій 1800 до Р. Х. Египетъ, изгнанный около 1550, послѣ 250-лѣтняго владычества. См. Chabas, „Les Pasteurs en Egypte“ (Амстерд., 1868); de Sagar, „Gli H., o re pastori di Egitto“ (Римъ, 1889).

Гикъ (отъ англійск. gig), горизонтальное, рангоутное дерево, служащее, на трехмачтовыхъ судахъ, для растягиванія нижней шкаторины бизани, а на двухмачтовыхъ и шлюпкахъ съ латинскимъ вооруженіемъ—грота. Г. однимъ концомъ (пяткой), имѣющимъ видъ ухвата, упирается въ мачту и лежитъ на особой деревянной подушкѣ, прибитой къ мачтѣ, и придерживается бейфутомъ; другой конецъ его (нокъ) во время якорной стоянки лежитъ на деревянной или желѣзной подставкѣ, утвердившей на гака бортъ или вблизи его, а во время хода подъ парусами поддерживается гика-топенантами. Г. заваливается въ стороны заваль-талями и гика-брасами. На шлюпкахъ для выносной бизани Г. укрѣпляется неподвижно.

Гила, р., см. *Джилла*.

Гилали или Хилали, персидскій поэтъ, ум. 1530, извѣстенъ многочисленными лирическими пьесами и тремя эпическими, изъ которыхъ широкою популярностью на Востокъ пользуется поэма „Царь и Дервишъ“ (нѣмецкій переводъ Н. Ethe въ его „Morgenländische Studien“, Лейпцигъ, 1870).

Гиланъ, Гилянъ, Геланъ, персидск. провинція, на юго-зап. берегу Каспійскаго моря, им. площ. около 11,000 кв. км.; отъ Россіи отдѣляется р. Астарой и простирается на в. до Темише, занимаетъ полосу земли 220—300 км. ширины между хребтомъ Эльбурса и заливомъ Энзели. Г. представляетъ болотистую низменность, покрытую густыми лѣсами, въ которыхъ скрываются селенія. Многочисленныя рѣки впадаютъ въ Каспійское море, самой значительной изъ нихъ является богатый рыбою Сефидъ Рудъ. Подножіе горъ и низменности покрыты роскошной растительностью. Къ лѣсамъ примыкаютъ по склонамъ горныхъ уступовъ плодовые сады, виноградники и густыя насажденія шелковичныхъ деревьевъ; въ низменности простираются обширныя рисовыя поля, окруженныя на морскомъ берегу тростникомъ и кустарникомъ. Морскіе берега низменны и мелководны, съ песчаными банками и лагунами. На

заднемъ планѣ возвышаются голыя вершины Эльбурса. Климатъ сырой, измѣнчивый и нездоровый. Съ сентября по январь свирѣпствуютъ страшныя бури съ продолжительными дождями, потопляющими низменность, а во время лѣтней жары отъ стоячихъ болотъ поднимаются испаренія, возбуждающія опасныя лихорадки. Зима начинается въ низменности въ янв., въ горахъ уже въ концѣ окт. и ноября и приноситъ здѣсь снѣгъ 1—2 м. глубины; послѣдній весной (самое пріятное и здоровое время года) таетъ и вспучиваетъ рѣки. Грозы очень сильныя. Большая будущ. предост. жел. рудниками около города Мазулъ. Въ флорѣ и фаунѣ преобладаютъ чисто азіатскія формы, европейскія все болѣе и болѣе пропадаютъ. Изъ лѣсныхъ деревьевъ своей вышиной выдѣляется каштановый дубъ, встрѣчаются среди нихъ стволы съ колоссальной окружностью и до 45 м. высоты; у народа они считаются священными. Платановидные клены, чинары, ясени, липы, Pterocarya и Parotia образуютъ лѣсныя чащи, въ которыхъ водятся королевскіе тигры, леопарды, рыси, дикія свиньи, горные бараны и др. На равнинахъ произрастаютъ всѣ наши плодовые деревья; дикій виноградъ вьется вокругъ деревьевъ; однако, фрукты не высокаго достоинства. Изъ домашнихъ животныхъ разводять курдючныхъ овецъ, мелкій рог. скотъ и небольшихъ, но выносливыхъ лошадей. Воздѣлываются преимущественно рисъ, пшеница и ячмень. Шелководство развито повсемѣстно, шелкъ плохой, но дающій ежегоднаго дохода около 5,85 милл. руб. Розоваго масла приготовляется много. Населеніе состоитъ (отъ 150—260,000 чел.) изъ первоначальныхъ жителей иранскаго племени, курдскихъ и турецкихъ переселенцевъ, водворенныхъ здѣсь персидскимъ правительствомъ. Они говорятъ либо на персидскомъ нарѣчій „гилеки“, либо на чистомъ иранскомъ языкѣ „татъ“. Жители Г. средняго роста, б. частью худоснаго, съ кожей оливковаго или мѣднокраснаго цвѣта; татъ склонны къ тучности и имѣютъ черноватый цвѣтъ кожи. Жители умѣренны въ потребностяхъ, но въ то же время лѣнны; по религіи они б. частью магомет. шіиты. Доходы Г., поступавшіе въ перс. казну, по сообщенію Мельгунова, составляли ежегодно 1,08 милл. руб. Какъ странъ, черезъ которую лежитъ путь изъ юго-вост. Европы въ центральную Азію и Индію, Г. принадлежитъ, быть можетъ, крупная будущность; по южному берегу Каспійскаго моря проходитъ кратчайшій путь, какъ въ Бухару и Кашгаръ, такъ и въ Гератъ и Индію. Страной сначала владѣли турки, а съ XVII ст. Г. владѣютъ персы, ничего не сдѣлавшіе для того, чтобы воспользоваться выгоднымъ положеніемъ страны. Лишь съ 1870 русская торговля съ Персіей черезъ Энзели получила большее значеніе и стремится въ наст. время вытѣснить изъ Персіи товары, привозимые Англійей черезъ порты

Персидскаго залива. Гл. пунктъ провинціи Рештъ (см. карту Персіи). См. Melgunow, Das südliche Ufer des Kaspirischen Meeres (Лейпц., 1868, есть и русское издание).

Гиларии (лат. Hilaria), веселый праздникъ въ честь великой матери боговъ (Кибелы) и Аттиса, справлявшійся 25 марта.

Гилдичъ (Hilditch), Якобъ, норвежскій писатель, изобразитель народной жизни, род. 1864, совершилъ путешествіе почти по всей Европѣ съ цѣлью изучить народную жизнь въ средѣ крестьянъ и ремесленниковъ. Онъ напечаталъ около ста небольшихъ очерковъ и разсказовъ въ сборникахъ „Undernorsk Tlag“ (1889), „Vandelaava och andre Fortaellingen“ (1890), „Paa naert Hold“ (1892), „Fremmende“ (1897), „Fra Algarvei“ (1896). Всѣ эти произведенія по большей части небольшія картинки, частью являются результатомъ глубокаго психологическаго пониманія отдѣльных положеній, частью состоятъ изъ обрисовки характера въ его главныхъ чертахъ и главныхъ событіяхъ жизни. Г. умѣетъ передавать въ характеристическихъ и трогательныхъ чертахъ скупость на слова, замкнутость и скрывающуюся подъ всѣмъ этимъ глубину чувства норвежскихъ крестьянъ и моряковъ.

Гилдретъ (Hildreth), Ричардъ, американск. писатель, род. 1807, ум. 1865. Онъ рано вступилъ въ ряды борцовъ противъ рабства, прежде всего въ романѣ „Archu Moore“ (1863), позже передѣланномъ въ Англии подъ заглавіемъ „The white slave“ (1852) и выдержавшемъ цѣлый рядъ изданій, а затѣмъ и въ книгѣ „Despotism in Amerika“ (Бостонъ, 1854). Главнымъ произведеніемъ Г. считается доходящая до 1821 „History of the United States of America“ (Нью-Йоркъ, 1849—63, новое изд. 1880. Другія произведенія Г. „History of banks“ (1839); „Theory of morals“ (1844); „Theory of politics“ (1855); „Japan as it was and is“ (1855); „Atrocious judges as tools of tyrants“ (1856).

Гилея, названіе у Геродота мѣстности въ низовьяхъ Діяфра, возлѣ нынѣшняго города Алешки.

Гили, Тимофѣй, ирландск. агитаторъ, род. 1855, сначала занимался торговлей, потомъ сдѣлался стенографомъ, а 1870 корреспондентомъ изъ Лондона дублинской газеты: „The nation“. 1880 Г. сопровождалъ Парнелля и Диллона въ ихъ путешествіи въ сѣв. Америку съ цѣлью агитации въ пользу самоуправленія Ирландіи (home rule). По рекомендаціи Парнелля Г. былъ избранъ въ члены нижней палаты, усердно боролся 1881 противъ принудительнаго билля и при обсужденіи ирландскаго земельного акта добился принятія, такъ наз. поправки Г 1881—82 Г. предпринялъ новую поѣздку въ сѣв. Америку съ агитационной цѣлью; въ ноябрѣ 1882 за революціонную рѣчь въ Ирландіи, былъ приговоренъ къ шестимѣсячному тюремному заключенію, но послѣ четырехъ

мѣсяцевъ выпущенъ на свободу. 1884 Г. занялся адвокатурой въ Дублинѣ. При выборахъ 1886 потерпѣлъ неудачу; но 1887 былъ снова избранъ въ нижнюю палату и 1891 принималъ дѣятельное участіе въ борьбѣ противъ веденія партіи гомрула Парнеллемъ.

Гилиппиъ (Гѳиллпос), сынъ Клеандріда и одной илотки, посланный 414 до Р. Хр. на помощь тѣснимымъ аеинянами Сиракузамъ. Онъ прибылъ съ четырьмя кораблями въ Гимеру и, не встрѣтивъ сопротивленія со стороны Никія, двинулся къ Сиракузамъ, увеличивъ свои силы вспомогательными отрядами. Смѣлымъ нападеніемъ на окопы осаждающихъ онъ нанесъ имъ чувствительныя потери и овладѣлъ Лабдаломъ. 413 онъ захватилъ аеинскія укрѣпленія на мысѣ Племиріи и отбилъ новый приступъ аеинянъ на городъ. При Азинарѣ Г. уничтожилъ отступающее аеинское войско. На обратномъ пути въ Спарту онъ подвергся нападенію превосходившаго его силой аеинскаго флота, но повесъ лишь незначительныя потери. Впослѣдствіи онъ занялъ свою славу, похитивъ часть добытыхъ въ Аеинахъ сокровищъ, былъ за это приговоренъ къ смерти и долженъ былъ искать спасенія въ бѣгствѣ.

Гилия (Gilia Ruiz et Par.), родъ однолѣтнихъ травъ изъ сем. синюховыхъ (Polemoniaceae); около 70 видовъ, встрѣч. въ умѣренныхъ и субтропическихъ областяхъ Сѣв. Америки, б. ч. въ Калифорніи. Нѣкоторые виды являются излюбленными садовыми растеніями, охотно разводимыми въ цвѣтникахъ ради красивыхъ цвѣтовъ различной окраски: фіолетово-синей (G. achilleaefolia Benth.), красной (G. aggregata Don.), небесно-голубой (G. capitata Dougl.). Въ весьма многихъ разновидностяхъ разводится видъ G. tricolor Benth.

Гиллани (Ghillany), Фридр. Вильгельмъ, нѣмецк. писатель, род. 1807, ум. 1876. Онъ написалъ: „Geschichte des Seefahrers Martin Behaim“ (Лейпцигъ, 1853); „Diplomatisches Handbuch. Sammlung der wichtigsten europäischen Friedensschlüsse“ (Нордл., 1855—68); „Nürnberg, historisch und geographisch“ (Нюрнб., 1863); „Europäische Chronik“ von 1492—1877 (Лейпц., 1865—78). Затѣмъ подъ псевдонимомъ фонъ деръ Альмъ (von der Alm) „Theologische Briefe an die Gebildeten der deutschen Nation“ (1863); „Die Urteile heidnischer und jüdischer Schriftsteller der vier ersten christlichen Jahrhunderte über Jesus“ (1864); изъ этого послѣдняго популярное извлеченіе „Jesus von Nazareth“ (2 изд. 1870) появилось подъ псевдонимомъ Eugen Braun.

Гиллахъ, Гилле, гл. гор. санджака въ азіат.-тур. вилайетѣ Багдадъ, въ 90 км. къ югу отъ Багдада, на правомъ берегу Эвфрата, съ понтоннымъ мостомъ черезъ него и съ 10,000 араб. жит., имѣетъ производство хлопчатобум. тканей и шерстяныхъ плащей и торговлю воловыми шкурами. Непосредственно къ с. отъ Г. находятся

развалины Вавилона (см.), изъ кирпичей котораго гл. обр. и построенъ Г. около 1100 по Р. Хр.

Гиллебрандтъ, Альфредъ, санскритологъ, род. 1853, проф. въ Бреславлѣ, написалъ: „Varuna und Mitra“ (Бресл., 1877), „Vedische Mythologie“ (1891), „Ritual-Litteratur. Vedische Opfer und Zauber“ (въ Bühler's Grundriss der Indo-arischen Philologie und Altherthumskunde), „Die Götter der Rgveda. Eine euhemeristische Skizze“ (сатирический очеркъ, подписанный псевдонимомъ Фрицъ Бонзена); изд. текстъ и комментарий Sankhayana Srutasutra въ Bibliotheca Indica (Калькутта, 1888 сл.).

Гиллебрандъ (Hillebrand), 1) Иосифъ, род. 1788, ум. 1871, историкъ литературы и философъ. Воспитанный въ духъ католичества, перешелъ впоследствии на сторону протестантизма. Занималъ послѣ Гегеля кафедру философіи въ гейдельбергскомъ унив., затѣмъ читалъ лекціи въ Гисенѣ; 1848 былъ президентомъ гессенской второй палаты, изъ за своей оппозиціи принужденъ былъ удалиться на покой. Своимъ сочиненіемъ „Die deutsche Nationallitteratur seit dem Anfang des XVIII Jahrhunderts“ Г., въ качествѣ историка литературы, приобрѣлъ заслуженную славу; его менѣе значительныя философскія произведенія обнаруживаютъ его склонность къ Якоби и обнимаютъ слѣдующія сочиненія: „Anthropologie als Wissenschaft“, „Lehrbuch der Literaturästhetik“ и др. Въ его синкретистическомъ произведеніи „Philosophie des Geistes“ онъ дѣлаетъ попытку примирить философію Гегеля и Лейбница.

2) Г., Карлъ, писатель, сынъ предыдущаго, родился 1829, умеръ 1884. Изучалъ права въ Гисенѣ и Гейдельбергѣ; 1849 принималъ участіе въ баденскомъ майскомъ возстаніи, въ Раштаттѣ былъ заключенъ въ тюрьму, но черезъ 3 мѣсяца бѣжалъ изъ каземата и жилъ въ качествѣ эмигранта въ Страсбургѣ, Парижѣ (гдѣ нѣсколько мѣсяцевъ подлѣ рядъ былъ секретаремъ Г. Гейне) и Бордо, гдѣ достигъ нѣсколькихъ ученыхъ степеней Université de France. Получивъ ученую степень въ Сорбоннѣ, былъ 1863 преподавателемъ въ военномъ училищѣ Сень-Сиръ, но въ томъ же году приглашенъ проф. иностранной литературы въ Дуэ. Послѣ объявленія войны 1870, оставилъ это мѣсто и, какъ корреспондентъ „Times“, принималъ участіе въ итальянской экспедиціи въ Римъ; съ тѣхъ поръ жилъ безъ должности во Флоренціи, гдѣ издалъ сборникъ „Italia“. Кромѣ многихъ статей его, появлявшихся во французскихъ, английскихъ, итальянскихъ и нѣмецкихъ журналахъ, на французскомъ языкѣ имъ изданы были: „Dino Comagni“, удостоенное награды сочиненіе: „Des conditions de la bonne comédie“; французскій переводъ исторіи греческой литературы О. Мюллера; „La Prusse contemporaine“, „Études italiennes“, „De la réforme de l'enseignement supérieur“. Собраніе его

нѣмецкихъ сочиненій издано въ 7 т. (1874) подлѣ заглавіемъ: „Zeiten, Völker und Menschen“.

Гиллель, 1) Г. Гассакенъ (старшій), знаменитый еврейскій ученый и глава Верховнаго Совѣта во времена Р. Хр., родомъ изъ Вавилона (почему и наз. также Ги-бабли), род. около 60 до Р. Хр. По преданію, 40 лѣтъ отъ роду Г. пришелъ въ Иерусалимъ и здѣсь учился подлѣ руководствомъ Шемаи и Абталлона. Послѣ этихъ двухъ ученыхъ Г. и Шаммай были главными авторитетами раввинской школьной учености, причемъ толкованіе закона Гиллеломъ въ духъ кротости и смиренія часто рѣзко противорѣчило болѣе строгимъ толкованіямъ рабби Шаммаи, стоявшаго также во главѣ Верховнаго Совѣта. Это болѣе мягкое ученіе сохранялось въ школахъ Г. рядомъ съ формализмомъ школы Шаммаи. О духѣ ученія Г., который неоднократно сравнивали съ духомъ нагорной проповѣди Христа, можно судить по его сохранившимся въ Талмудѣ изреченіямъ. См. Kämpf въ журн. „Orient“ (1849); Delitzsch, Jesus und Hillel (Эрланг., 1879).

2) Г., Ганнази („князь“), сынъ раввина Гуды Нази, потомокъ предыд., жилъ IV в. по Р. Х., глава Тиверіадской школы и основатель еврейскаго измѣренія времени, для котораго онъ, оставивъ прежній счетъ по появленію новой луны, установилъ (359) твердую, частью и теперь еще сохранившія силу правила, основанныя на введенномъ греческимъ астрономомъ, Метонномъ, девятнадцатилѣтнемъ циклѣ луны.

Гиллембургъ-Эренсвердъ (Gyllemburg-Ehrensward), Томазина Христина, рожденная Бунценъ, выдающаяся датская романистка, род. 1773, ум. 1856, вышла замужъ за переводчика Гейберга, и отъ этого брака родился извѣстный впоследствии поэтъ Іоаннъ Людвигъ Гейбергъ. Послѣ того, какъ Гейбергъ 1799 подвергся изгнанію изъ Дании, слѣдствиемъ чего явилось расторженіе его брака Г. вышла 1801 замужъ за шведскаго барона Эренсверда, изгнаннаго изъ Швеціи за участіе въ заговорѣ противъ короля Густава III, и жившая въ Дании подлѣ именемъ матери своей Гиллембургъ (ум. 1815). Г. было уже 53 года, когда она выступила анонимно на литературное поприще въ издававшемся ея сыномъ еженедѣльномъ журналѣ „Flyvende Post“ (1827). Г. написала здѣсь повѣсть: „Familien Polonius“, имѣвшую большой успѣхъ. 1828 появились ея рассказы „Den magiske Nøgle“ и „En Hverdagshistorie“. Последняя повѣсть имѣла такой шумный успѣхъ, что съ тѣхъ поръ Г. всегда называла себя авторомъ „Ежедневной исторіи“. Длинный рядъ ея повѣстей устанавливалъ все болѣе и болѣе ея репутацию, но анонимность ея была раскрыта только послѣ ея смерти. Самыми лучшими ея рассказами считаются „Drøm og Virkelighed“ („Сонъ и дѣйствительность“) „Fo Tisaldre“ („Два поколѣнія“), „Extre-

merne“, „Joden“, „Marie“. Менѣ удачны ея сценическія произведенія. Отличительное свойство ея повѣстей то, что на ряду съ тонкимъ, точнымъ изображеніемъ характеровъ, тонкою наблюдательностью и гуманнымъ міросозерцаніемъ, она обладаетъ рѣдкимъ умѣніемъ поэтически передавать обычныя, повседневныя событія. вмѣстѣ съ тѣмъ Г. рисуетъ въ своихъ повѣстяхъ весьма реально картины буржуазной жизни. Собраніе сочиненій Г. появилось 1849—51 въ Копенгагенѣ (3 изд. 1883). См. Johan Luise Heiberg, P. A. Heiberg og Thomasine G.“ (Копенгагенъ, 1882).

Гилленанкеръ, шведскій адмиралъ, сержантъ 1577, во время войны Россіи съ Польшей и Ливоніей, укрѣпленія Нарвы.

Гилленборгъ, см. *Гюлленборгъ*.

Гилленгалль (Gyllenhal, Leonhard), родился 1754, ум. 1842, майоръ шведской службы, занимался энтомологіей. Г. написалъ: „Insecta suecica“ (Стокг., 1808—28, 4 т.).

Гилленстиерна (Gyllenstierna), Иогенъ, швед. госуд. дѣятель, род. 1635, ум. 1680; вступилъ въ сеймъ 1663 и скоро сталъ во главѣ либеральной оппозиціи, стремился къ ограниченію привиллегій аристократіи и боролся противъ неудачной внѣшней политики регента; съ 1676 министръ Карла XI, на котораго имѣлъ сильное вліяніе. Его энергіи и свѣтлому уму Швеція обязана крупными успѣхами своей внѣшней политики этого времени. См. M. Hôjer, „Sverigas yttre politik under aren 1676—1680“ (Стокг., 1875).

Гилленбрантъ (Edlar von Hillebrandt), австрійскій генералъ, род. 1830, ум. 1885, началъ службу въ піонерныхъ войскахъ, 1859 отличился въ сраженіи при Маджентѣ, а затѣмъ былъ переведенъ въ Генеральный штабъ. Г. былъ однимъ изъ основателей научнаго общества, въ органѣ котораго онъ помѣщалъ свои многочисленныя труды; изъ нихъ наиболѣе замѣчательны „Der Feldzug in Piemont im Jahr 1849“ (въ „Österreich. milit. Zeitschrift“, 1864); „Der Feldzug in Oberitalien 1848“ (1867); „Organische Bestimmungen für das k. und k. Heerwesen (въ сотрудничествѣ съ Иелусигомъ, Вѣна. 1872, 2 т.); „Bosniens militärischer Wert für Österreich“ (1878); „Taktische und infanteristische Streiflichter“ (1882); „Über Truppenübungen“ (1884); „Die Infanterie, das Stiefkind der Armee“ (1884).

Гиллеръ (Hillern), Вильгельмина фонъ, нѣмецк. писательница, род. 1836, дочь писательницы Шарлотты Бирхъ-Фейхеръ (см.). Кромѣ нѣсколькихъ маленькихъ пьесъ: „Guten Abend“ (1873); „Ein Autographensammler“ (1834); „Die Augen der Liebe“ (1878), она написала также романы: „Doppeltleben“ (Берл., 1865, 2 изд., 1880); „Ein Artzt der Seele“ (1863, 4 изд., 1885); „Aus eigener Kraft“ (Лейпц., 1872, 2 изд., 1886); „Die Geier-Wally“ (Берл., 1872, 6 изд. 1891, обработана для сцены 1880) и

„Höher als die Kirche“. Ея дочь Гермина, род. 1859, тоже писательница, авторъ „Jugendträume“ (Штуттг., 1881), „Der Skalde“ эпическое стихотвореніе (Берл., 1882) „Um Eid und Ehr“ рассказы изъ старыхъ временъ (Штуттг., 1888).

Гиллеръ, 1) Агаѳонъ, род. 1831, ум. 1887, польскій революціонный дѣятель, публицистъ и историкъ. За принадлежность къ тайному обществу онъ былъ сосланъ въ юности въ Сибирь, гдѣ находился нѣсколько лѣтъ. Послѣ возстанія 1863, въ которомъ онъ принималъ участіе и которымъ руководилъ даже, какъ членъ тайнаго правительства, онъ эмигрировалъ въ Швейцарію, затѣмъ поселился въ Галиціи, гдѣ и умеръ въ городѣ Станиславовѣ. Главныя сочиненія его суть слѣд.: „Podróż wisznia etapami do Syberji w. r. 1854“ (Липскъ, 1866, 2 т.), „Opisanie Zabajkalskiej krainy w. Syberji“ (Липскъ, 1867, 3 т.), „Historja powstania narodu polskiego“ (Парижъ, 1869—71, 4 т.), „Polska u walce“ (1866, т. 1 и 1875 т. 2).

2) Г. (von Hiller), баронъ Іоаннъ, австрійскій генералъ фельдцейхмейстеръ, род. 1754, ум. 1819. Началъ военную службу съ нижнихъ чиновъ, участвовалъ въ войнѣ съ турками (1788—1791) и въ походахъ противъ французской республики (1792—97), противъ Нидерландовъ и Италіи. Въ 1805 командовалъ войсками въ южномъ Тиролѣ. Въ 1809 командовалъ корпусомъ арміи эрцгерцога Карла, потерпѣлъ неудачу при Абельсбергѣ (20 апр.), а затѣмъ разбилъ Бессьера при Неймаршѣ (24 апр.), храбро защищалъ Эбельсбергъ (8 мая) и отличился въ сраженіи при Аспернѣ (21 мая); затѣмъ, вслѣдствіе недоразумѣній съ эрцгерцог. Карломъ, Г. сложилъ съ себя командованіе. Въ 1813 Г. командовалъ войсками на границѣ Иллиріи, а въ 1814 была назначенъ главнокомандующимъ сначала въ Трансильваніи, а затѣмъ въ Галиціи.

3) Г., Иоганъ Фридрихъ, композиторъ и дирижеръ, род. 25 дек. въ 1728 близъ Гёрлида въ Оберлау, ум. 16 июня 1804. Большую музыкальную извѣстность приобрѣлъ въ качествѣ перваго руководителя концертовъ лейпцигскаго Гевандгауза съ 1781, а въ творческомъ смыслѣ въ качествѣ представителя Singspiel, то есть того рода музыкальныхъ произведеній, изъ котораго выработалась комическая опера. Кромѣ того онъ культивировалъ народныя и церковныя пѣсни въ своей обработкѣ.

4) Г., фонъ Фердинандъ, пианистъ, композиторъ и выдающійся музыкальный писатель, род. 24 окт. 1811 въ Франкфуртѣ на Майнѣ, ум. 10 мая 1885 въ Кельнѣ. Сынъ богатыхъ родителей, Г. музыкальное образованіе получилъ сперва у Алоиза Шмита и Фольвейлера въ Франкфуртѣ, въ 1825 у Гуммеля въ Веймарѣ. Въ 1827 посѣтилъ съ Деномъ Вѣну, гдѣ и былъ представленъ Бетховену; затѣмъ въ теченіе семи лѣтъ пробылъ въ Парижѣ (1828—35), гдѣ вращался въ обществѣ Керубини, Россини,

Шопена, Листа, Мейербеера, Берлиоза и др. Здѣсь же состоялъ въ одномъ изъ институтовъ преподавателемъ музыки и нерѣдко выступалъ въ собственныхъ концертахъ, въ особенности выдѣляясь въ качествѣ исполнителя Бетховена. Далѣе, послѣ краткаго пребыванія въ Франкфуртѣ, отправился въ Миланъ, гдѣ въ 1836 поставилъ свою оперу „Ромильда“, имѣвшую посредственный успѣхъ. Въ 1839—41 пробылъ въ Лейпцигѣ у Мендельсона и здѣсь закончилъ свою ораторію „Разрушеніе Іерусалима“, которая и была исполнена въ 1840 въ мѣстномъ Гевандгаузѣ. Побывавъ еще разъ въ Италиі, стоялъ затѣмъ во главѣ концертовъ Гевандгауза въ 1843—44 за время отсутствія Мендельсона. Въ 1845—47 поставилъ въ Дрезденѣ двѣ свои оперы — „Traum in der Christnacht“ и „Konradin“. Въ 1847 былъ городскимъ капельмейстеромъ въ Дюссельдорфѣ, а въ 1850 въ томъ же званіи въ Кельнѣ, гдѣ учредилъ консерваторію. Съ этого времени онъ занялъ выдающееся музыкальное положеніе въ западной Германіи. 1851—52 руководилъ итальянской оперой въ Парижѣ. Соединяя въ себѣ выдающіяся качества композитора, приверженца Шумана и Мендельсона, виднаго пианиста и дирижера, онъ выдѣлился также въ роли музыкальнаго фелетониста, проявляющаго художественный вкусъ. Какъ композиторъ, Г. прідерживался преимущественно мелкихъ формъ, соединяя въ своихъ произведеніяхъ элементы изящества и строгой теоретической выдержки. Его критическія статьи и сочиненія, написанныя въ Кельнѣ, вышли въслѣдствіи отдѣльными изданіями. Таковы: „Die Musik und das Publikum“ (1864), „L. van Beethoven“ (1871), „Aus dem Tonleben unsrer Zeit“ (1868), „Musikalisches und Persönliches“ (1876), „Briefe von M. Hauptmann an Spohr und andre Komponisten“ (1876), „Felix Mendelsohn-Bartoldi, Briefe und Erinnerungen“ (1876), „Briefe an eine Ungenannte“ (1877), „Künstlerleben“ (1880), „Wie hören wir Musik“ (1880), „Goethes musikalisches Leben“ (1883) и „Erinnerungsblätter“ (1884). Число его произведеній доходитъ до 200. Среди нихъ написано шесть оперъ, двѣ ораторіи, кантаты, баллада, псалмы, мотеты, много вокальныхъ образцовъ, дуэтовъ и хоровъ для смѣшанныхъ и однородныхъ голосовъ; наиболѣе распространены его элегантныя и блестящія фортепианныя и камерныя произведенія.

5) Г., Эдуардъ, филологъ-классикъ, род. 14 апр. 1844 во Франкфуртѣ на М., ум. 7 марта 1891 въ Галле, съ 1874 былъ ординарнымъ профессоромъ въ Грейфсвальдѣ, съ 1876 въ Галле. Главныя сочиненія его: „Quaestiones Herodianaee“ (Боннъ, 1866); „Eratosthenis carminum reliquiae“ (Лейпц., 1872); „Theonis Smyrnaei expositio rerum mathematicarum ad legendum Platonem utilium“ (1878); „Albii Tibulli elegiae“ (1885); Beiträge zur Textgeschichte der griechischen Bukoliker“ (1888).

Гилли (Gilly), Фридрихъ, архитекторъ род. 1771, ум. 1800, сынъ архит. Давида Г. (1745—1808), работавшій съ 1788 у Бехерера и Лангганса въ Берлинѣ. Г. освободился отъ вліянія, царившаго въ его время, стиля рококо и занялся изученіемъ античныхъ памятниковъ искусства. Такимъ образомъ, онъ сдѣлался пионеромъ классическаго направленія, которое развилось въслѣдствіи подъ вліяніемъ его гениальнаго ученика, Шинкеля. Въ этомъ и заключается значеніе Г. въ искусствѣ. Самостоятельныхъ работъ онъ послѣ себя не оставилъ.

Гилли, сел. въ Сѣв. Дагестанѣ, близъ котораго 3 іюля 1844 ген. маіоръ Пассекъ разбилъ полчища горцевъ. Отрядъ нашъ (1400 чел.) былъ со всѣхъ сторонъ окруженъ 27½ тыс. горцевъ и только картечь 2 нашихъ орудій могла ихъ временно задержать. Израсходовавъ почти всѣ снаряды и патроны, ген. Пассекъ съ 2 бат. Апшеронскаго полка атаковалъ горцевъ и обратилъ ихъ въ полное бѣгство. Послѣдствіемъ боя было усмиреніе окрестныхъ селеній, жители коихъ черезъ 3 недѣли дрались уже противъ Шамиля.

Гиллигъ (Gillig), Яковъ, голландск. живописецъ, род. 1636, ум. 1701; писалъ натюр-мортъ, въ особенности рыбъ, съ большимъ реализмомъ и виртуозностью колорита; въслѣдствіи также и портреты. Его картина, изображающая нѣсколько рыбъ (1668) хранится въ берлинской галлерей.

Гиллиса земля, сѣверный полярный о-въ, находящійся къ сѣв. вост. отъ Шпицбергена подъ 81¼° с. ш. и 36° в. д. Открытъ 1701 голланд. Гиллисомъ; изслѣдованія о-ва не было.

Гилль (Υλλος), въ греч. миеологіи сынъ Геракла и Дейаниры, женившійся послѣ смерти отца, по его приказанію, на Іолѣ. Гонимый Эврисеемъ, Г. со своими братьями и сестрами скитался по всей странѣ, пока не нашелъ пріюта у Тесея или сына его Демофонта въ Атику. Когда затѣмъ Эврисея явился съ войскомъ въ Атику, чтобы добиться изгнанія оттуда Гераклидовъ, дочь Геракла Макарія добровольно принесла себя въ жертву для блага своихъ братьевъ, которые теперь съ помощью аэинянъ разбили врага; Г. собственноручно убилъ Эврисея. Въслѣдствіи Г. былъ усыновленъ дорійскимъ властителемъ Эгміемъ въ Тессалии и так. обр. дорійская земля перешла къ нему и къ его потомкамъ. Затѣмъ онъ былъ предводителемъ въ походѣ Гераклидовъ (см.) въ Пелопоннесъ и палъ въ единоборствѣ съ царемъ тегайскимъ Эхемомъ.

Гилль (Hille), 1) Амбросъ, американскій генералъ, род. 1825, ум. 1865; во время междоусобной войны командовалъ въ арміи конфедератовъ дивизіей, а послѣ смерти ген. Джаксона принялъ начальство надъ его корпусомъ; участвовалъ во всѣхъ бояхъ въ Уильдернессѣ, въ кампаніи 1864—65, а въ сраженіи подъ Ричмондомъ былъ убитъ.

2) Г., Давидъ Геннетъ, сѣв. амер. политикъ, род. 1843, изучалъ юридическ. науки въ Эльмиръ, затѣмъ занялся адвокатурой въ этомъ городѣ и принялъ живое участіе въ политической жизни страны. Его много разъ выбирали делегатомъ демократической партіи въ государств. и народныя конвенціи; 1882 онъ былъ избранъ на мѣсто бургомистра гор. Эльмиры и вице-губернатора штата. Когда Гроверъ Кливлендъ былъ избранъ 1884 въ президенты республики, Г. занялъ его мѣсто губернатора штата; 1891 онъ былъ избранъ въ союзный сенатъ въ Вашингтонѣ, 1892 выставилъ свою кандидатуру на постъ президента республики, но потерпѣлъ неудачу. Г. опирается на кружокъ Тамана и слыветъ за интригана въ политикѣ.

3) Г., Джонъ, англійскій врачъ-ботаникъ, род. 1716, ум. 1775. Составилъ: „*Flora britannica*“ (Лондонъ, 1760); „*Hortus kewensis*“ (2-е изд. 1769); „*Herbarium britannicum*“ (1769) и др.

4) Г., Карлъ, оперный пѣвецъ (баритонъ), род. 1831, ум. 1893, былъ сначала почтовымъ чиновникомъ, но и тогда уже пѣлъ въ большихъ концертахъ. Когда почтовое вѣдомство Турнъ и Таксисъ перешло къ Пруссіи (1866), Г. оставилъ службу, посвятилъ себя исключительно пѣнію и два года спустя поступилъ въ качествѣ перваго баритона въ придворный театръ въ Шверинѣ, гдѣ и служилъ до самой смерти. На вагнерскихъ спектакляхъ въ Байрейтѣ пѣлъ партію Альбериха. Умеръ въ заведеніи душевно-больныхъ въ Мекленбургѣ.

5) Г., Морицъ, заслуженный учитель глухонѣмыхъ, род. 1805, ум. 1874. Съ 1830 до смерти состоялъ руководителемъ училища для глухонѣмыхъ въ Вейсенфельсѣ. При выработкѣ нѣмецкой методы обученія глухонѣмыхъ, состоящей въ обученіи глухонѣмыхъ къ членораздѣльной рѣчи, Г. старался отнять у ней видъ какого-то тайнаго искусства и примѣнить къ ней общія основы педагогіи. Изъ его многочисленныхъ литературно-научныхъ трудовъ заслуживаютъ упоминанія: *Anleitung zum Selbstunterricht taubstummer Kinder für Geistliche und Lehrer* (Вѣна, 1840); *Der Geistliche und Schullehrer im Dienste der Taubstummen* (1868, 3 изд. 1882); *Vollständige Anleitung zum Unterricht taubstummer Kinder* (1840, 3 изд. 1886). См. *Walther, Geschichte des Taubstummenbildungswesens* (Билеф., 1882).

6) Г., Раулендъ, англійск. преобразователь системы оплаты почтовой корреспонденціи, а именно при помощи почтовыхъ марокъ одинаковой стоимости, независимо отъ разстоянія посылки. Идея эта впервые была выражена имъ въ соч.: „*Post office reform*“, изд. въ Лондонѣ 1837, и на первыхъ порахъ была принята за утопію. Но уже черезъ три года система эта была принята англ. парламентомъ, а затѣмъ быстро привилась и въ большинствѣ цивилизован. государствъ. Самъ Г. былъ при-

нять на службу въ англ. почтовомъ вѣдомствѣ и 1862 сдѣлалъ завѣдывающимъ (секретаремъ департамента). Заслуга Г. была признана столь крупной, что онъ получилъ національную награду въ 20,000 ф. ст. и погребенъ въ Вестминстерскомъ аббатствѣ, въ которомъ ему поставленъ памятникъ, равно какъ и противъ биржи.

7) Г., сэръ Раулендъ, баронъ Альмарасъ и Гаукстонъ, Hill, пэръ Англии, генералъ-лейт., род. 1772, ум. 1842, по окончаніи военной школы въ Страсбургѣ, участвовалъ въ осадѣ Тулона и въ походѣ Аберкромби, въ Египтѣ (1801), гдѣ былъ тяжело раненъ въ сраженіи подъ Александріей. 1808—14 сражался въ Португаліи и Испаніи, причемъ отличился въ бояхъ при Виміерѣ и Талаверѣ, Ціудадъ-Родриго и Саламанкѣ. 1815 до прибытія Веллингтона командовалъ англо-америк. арміей въ Бельгіи и отличился при Ватерлоо, 1827 былъ губернаторомъ Плимута, а 1828 главнокомандующимъ. См. *G. Sidney, The life of Lord H. (Лонд., 1845)*.

Гилозоизмъ (греч.), взглядъ, согласно которому матерія не только не лишена ощущенія и своей внутренней жизни, но по своему существу своему, всюду и вѣчно, является живой и одушевленной. Въ извѣстномъ смыслѣ грубое миеологическое пониманіе природы, приписывающее вещамъ чувство и волю, можетъ быть уже разсматриваемо, какъ Г.; въ научной же формѣ Г. впервые выступилъ, какъ противовѣсъ одностороннему механически-материалистическому пониманію природы, насколько послѣднее игнорируетъ душу въ природѣ. Такъ уже Эмпедоклъ, въ противоположность Демокриту, желавшему все объяснить изъ случайныхъ движеній мертвыхъ атомовъ, приписывалъ послѣднимъ „любовь“ и „вражду“, какъ причину ихъ отталкиванія и притягиванія. Въ новѣйшее время Декартъ разсматривалъ даже животныхъ, какъ бездушные механизмы. Наконецъ въ наше время, въ виду того, что физиологія не въ состояніи объяснить способность ощущенія у животныхъ, какъ слѣдствіе ихъ матеріальной организаціи, Г. былъ обновленъ Цѣльнеромъ, Гекелемъ и др., допускающими способность ощущенія, какъ первичное свойство матеріи. Въ качествѣ монизма, Г. противупоставляется, съ одной стороны спиритуализму, который дѣлаетъ изъ духовнаго элемента самостоятельную, независимую субстанцію, и съ другой стороны, материализму, стремящемуся свести духовныя явленія къ матеріальной основѣ. См. *Spitzer, Ursprung und Bedeutung des H. (Прага, 1881)*.

Гилологія (Hylogologie), терминъ, употребляющійся нѣкоторыми учеными для частей геологіи, занимающихся изученіемъ минеральнаго и химическаго состава породъ, изъ которыхъ состоитъ земной шаръ.

Гилонгъ, см. *джилонгъ*.

Гилотенсты, философы, обоготворяю-

щѣ матерію (погреч. гиле). Гилотеизмъ—ученіе о божественности матеріи, см. *пантеизмъ*.

Гилтъль (Hiltl), Георгъ, нѣм. актеръ и драматургъ, род. 1826, ум. 1878. Сверхъ переводовъ франц. драмъ, онъ написалъ рядъ романовъ и повѣстей, больш. частью историческаго содержанія, имѣвшихъ значительный успѣхъ, несмотря на ихъ невысокую литературную цѣнность. Пользовались успѣхомъ также и его популярно-историческія произвед.: „Der böhmische Krieg und der Mainfeldzug“ (4 изд. 1875); „Der französische Krieg von 1870—71“ (6 изд. 1891). Въ качествѣ актера, Г. выдавался особенно въ грубо-комическихъ роляхъ.

Гилъ (Ἰάλας), въ греч. мифологіи, сынъ дріопскаго царя Фіодаманта или Фіомена, любимецъ Геракла, который взялъ его съ собою въ походъ аргонавтовъ. У Кіоса въ странѣ мизанъ Г. оставилъ корабль, чтобы зачерпнуть воды, но рѣчныя нимфы, прельстившись его красотой, увлекли его въ волны. Гераклъ тщетно искалъ и звалъ своего любимца, а корабль Арго, оставивъ его, продолжалъ, между тѣмъ, свой путь (см. *аргонавты*). Впослѣдствіи жители Кіоса (Прюзія) справляли ежегодно въ честь Г. праздникъ, во время котораго они бродили по горамъ, призывая его по имени. См. Türk, De Nyta (Бресл., 1894).

Гиль (Hiel), Эмануэль, фламандскій поэтъ, род. 1834, въ наст. время профессоръ декламации въ музыкальной консерваторіи и библиотекарь промышленнаго музея въ Брюсселѣ. Ревностный боецъ за свободу и прогрессъ, Г. вмѣстѣ съ тѣмъ замѣчательнъ и какъ поэтъ. Сверхъ нѣсколькихъ сборниковъ стихотвореній „Loooverkens“ (Брюссель, 1857); „Nieuwe liedekens“ (Гентъ, 1861), „Gedichten“ (тамъ же 1863, Амст. 1868, Лейпц., 1874), „Bloemeken, een liederkraans“ (Гентъ, 1875) и др., изъ его произведеній надо особенно отмѣтить премириванный гимнъ „De Wind“ (1864); два больш. стихотворенія „Lucifer“ и „De Schelde“, (спеническое исполненіе имѣло очень крупный успѣхъ), „Vrijheidshymnus“ (1880), ораторію „Prometheus“ (1868), декламационное стихотвореніе „Breidel en de Coninck“ (1875), воспѣвающее битву близъ Кортрика 1832 г., драму „Jaseba van Vaeren“ (1880) и кантату „Lady Macbeth“ (1893). Сверхъ всего вышеуказаннаго Г. съ успѣхомъ выступилъ и поэтомъ для дѣтей въ своихъ „Liederen voor groote en kleine kinderen“, которыя были затѣмъ съ воспитательною цѣлью положены на музыку Ванъ Гелувомъ (Liedersolfège, 1873), появившійся позже (1879) вторымъ, значительно дополненнымъ изданіемъ въ переложеніи на мотивы большею частью нѣмецко-фламандскихъ и фламандскихъ народныхъ пѣсенъ. Для народа Г. написалъ стихотворенія „Werkeisans liederen“, „Soldaten liederen“ „Zeemansliederen“ (Брюссель, 1883—87). Собраніе стихотвореній Г. появилось въ трехъ томахъ „Volledige Dichtwerken“ (1885).

Гильбертовы о-ва, Джилъбертовы, также Кингсмиль (Gilbert, King-smile) или Линейные о-ва, по своему положенію по „линии“, т. е. подъ экваторомъ, принадл. англ. архипелагъ въ Микронезіи, между 30° 22'—20° 40' с. ш. и 172°—177° в. д., южнѣе о-вовъ Маршалловыхъ и сѣверн. о-вовъ Эллисъ; состоятъ изъ 16 лагунныхъ о-вовъ, образующихъ главную группу, и 2 придаточн. на з.: Банаба (Паанопа) и Плэзэнтъ (Наводо), послѣдняя принадлежитъ Германіи; пл. 430 кв. км. Важнѣйшіе о-ва: Тапитеуеа (25 кв. км. съ 5—6 т. жит), Нонути (30 кв. км. съ 4500 жит.). Климатъ здоровый, во множествѣ растутъ кокосовая пальма, но фауна бѣдна. Бури, повреждая кокосовыя плантаціи, обусловливаютъ частыя голодовки, вслѣдствіе чего жители охотно нанимаются въ рабочіе на о-вахъ Самоа, Фиджи и др. Туземцевъ около 35,200, они походятъ на жит. о-вовъ Маршалловыхъ, но говорятъ на другомъ языкѣ, вѣроятно, произошли изъ слиянія микронезцевъ съ выходцами съ Самоа. Существуютъ миссіонерск. станціи Соед. Штатовъ. О-ва открыты 1788 Маршаллемъ и Гильбертомъ и названы въ честь послѣдняго. По договору 1886 г. между Англіей и Германіей Г. признаны въ англ. сферѣ вліянія, 1892 попали подъ протекторатъ Англій; англ. комиссаръ живетъ на Апаитанѣ.

Гильбертъ, 1) Вильямъ, англ. романистъ, род. 1804, ум. 1889. Кромѣ многочисл. романовъ и рассказовъ: „The rosary, a legend of Wilton Abbey“ (1863); „De profundis“ (1864, прекрасное изображеніе самыхъ низкихъ слоевъ лондонской жизни) и др., написалъ: „Lucrezia Borgia, duchess of Ferrara“ (1869), документально обоснованную попытку очистить ея личность отъ обвиненій.

2) Г., Вильямъ Швенкъ, популярный англ. драматургъ, род. 1836, его первая комедія „Dulcamara“ исполнена 1866. За нею послѣдовалъ длинный рядъ пьесъ, по большей части фарсовъ. Можно упомянуть изъ ихъ нѣхъ: „An old score“, „The Princess“, „The palace of truth“, „Ages ago“ и др.; болѣе серьезныя драмы „Charity“ и „Sweethearts“, наконецъ „Gretchen“, неудачную попытку обработки легенды о Фаустѣ. Наибольшихъ успѣховъ Г. достигъ въ послѣднее время, вмѣстѣ съ композиторомъ Артуромъ Сюлливаномъ, рядомъ комическихъ оперъ, изъ которыхъ наиболѣе удачны: „Her Majesty's ship Pinafore“ и „The pirates of Penzance“, „Patience“, „The Mikado“. Г. издалъ также сборникъ комическихъ стихотвореній, подъ заглав. „Bab ballads“ (1868, новая серія 1872). Собраніе пьесъ вышло подъ загл. „Original Plays“ (1875—81).

3) Г., Густавъ, историкъ, род. 1843 въ Ганноверѣ, братъ Отто Г., съ 1864—71 изучалъ въ Геттингенѣ, Лейпцигѣ и Берлинѣ филологію и исторію. Написалъ: „Studien zur altspartanischen Geschichte“ (1872); „Beitrag zur innern Geschichte Athens im Zeitalter des Peloponnesischen Kriegs“ (1877) и др.

4) Г., Джозиа, англ. живописецъ и художественный писатель, род. 1814. Написалъ: „Art, its scope and purpose“ (1858); „Cadore, or Titian's country“ (1869); „Art and religion“ (1871); „Landscape in art before Claude and Salvator“ (1885) и вмѣстѣ съ Д. Чёрчиллемъ „Excursions among the Dolomite Mountains“ (1864).

5) Г., Отто, историкъ, род. 1839 въ Ганноверѣ, изучалъ главнымъ образомъ въ Геттингенѣ сначала богословіе, затѣмъ филологію и исторію. Написалъ: „Die Festzeit der attischen Dionysien“ (1872); „Rom und Karthago in ihren gegenseitigen Beziehungen“ (1876); „Geschichte und Topographie der Stadt Rom im Altertum“ (1883—90); „Die Fragmente des Coelius Antipater“ (1879).

Гильбоа, см. *Геллеуи*.

Гильге (Gilge), южн. рукавъ при устьѣ Мемели, отдѣляется въ 8 км. ниже Тильзита около Калльвена, впадаетъ 4 рукавами въ Куришгафъ. Отъ Г. ведетъ Секебургскій каналъ, соединяющій Мемель съ Прегелемъ.

Гильгенфельдъ (Hilgenfeld), Адольфъ, протест. богословъ, род. 1823, съ 1890 ординарный проф. въ Йеннѣ. Съ 1858 издаетъ „Zeitschrift für wissenschaftliche Theologie“. Написалъ: „Die Clementinischen Rekognitionen und Homilien“ (Лена, 1843); „Das Evangelium und die Briefe Johannis nach ihrem Lehrbegriff“ (Галле, 1849); „Kritische Untersuchungen über die Evangelien Justins, der Clementinischen Homilien und Marcions“ (1850); „Die Glossolalie in der alten Kirche“ (Лейпц., 1850); „Das Markusevangelium“ (1850); „Der Galaterbrief“ (1850); „Die apostolischen Väter“ (Галле, 1853); „Die Evangelien nach ihrer Entstehung und geschichtlichen Bedeutung“ (Лейпц., 1854); „Das Urchristentum“ (Лена, 1855); „Die jüdische Apokalypitik“ (1857); „Die Propheten Esra und Daniel und ihre neuesten Bearbeitungen“ (Галле, 1863); „Novum Testamentum extra canonem receptum“ (Лейпц., 1866—1867; 2 изд. 1876—84, 4 т.); „Messias Judaeorum“ (1869); „Die Lehnnische Weissagung“ (1875); „Historisch-kritische Einleitung in das Neue Testament“ (1875); „Ketzergeschichte des Urchristentums“ (1884); „Judentum und Judenchristentum“, eine Nachlese zu vorigem Werk (1886). Съ 1858 издаетъ „Zeitschrift für wissenschaftliche Theologie“.

Гильгерсъ (Hilgers), Карлъ, скульпторъ, род. 1844, учился въ Дюссельдорфской акад., три года занимался въ Римѣ и окончательно поселился въ Берлинѣ. Изъ монументальныхъ произведеній его слѣдуетъ отмѣтить: Геній искусства въ дюссельдорфской Kunstthalle; колоссальную бронзовую статую кор. Фридриха-Вильгельма I въ берлинск. цейхгаузѣ; Памятникъ воинамъ изъ тирольскаго мрамора въ Дюссельдорфѣ, колоссальную статую имп. Вильгельма I изъ бронзы и гранита въ Штегинѣ. Для національной галлерей онъ изваялъ сидящую фигуру музы, для надгробнаго памятника на кладбищѣ Матен въ Берлинѣ два рельефа: „Воскрешеніе дочери Лаира“ и

„Придите ко Мнѣ все труждающіеся и обремененные...“ Въ произведеніяхъ его монументальность соединена съ глубиной замысла и поэтическимъ полетомъ фантазіи.

Гильгинъ или Гюльганъ-чай, значит. р. Бакинск. губ., Кубинск. у., начин. съ главн. Кавказск. хребта и впад. послѣ 80 вер. теченія въ Каспійск. море; по выходѣ изъ горъ, образуетъ плодородную низменную долину, которую и орошаетъ своимъ рукавомъ.

Гильгитъ, область въ самой сѣв.-зап. части Кашмира, у южн. склона Каракорумскаго хребта, обнимающую долину р. Г. или Яссинъ, расположенную по обѣимъ сторонамъ рѣки на высотѣ отъ 1500—1800 м.; рѣка Г. начинается въ Кафиристанѣ въ горахъ Лагори подъ 34° 5' с. ш. и 72° 26' в. д. изъ озера Шундеръ, имѣетъ 750 км. длины и впадаетъ въ р. Индъ. Область занимаетъ 9300 кв. км.; жители, числомъ (1891) 16,769 ч., арийскаго племени, съ примѣсью тибетской крови, магомет. шиты, занимаются, при несравненно болѣе мягкомъ климатѣ, чѣмъ въ границахъ съ Г. Тибетъ, воздѣлываніемъ риса, шелка и хлопка, гранатовъ, абрикосовъ, винныхъ ягодъ, дынь и отличнаго винограда. Сушеные абрикосы и коринка представляютъ важные продукты вывоза. Рѣки изобилуютъ золотомъ. Глубокой размывъ главн. долины затрудняютъ сношенія. Г. управлялся прежде собственными князьями; 1860 Магараджа-Кашмира присоединилъ Г. къ своимъ владѣніямъ. Однимъ городъ расположенъ подъ 35° 55' с. ш. и 74° 22' в. д. на выступѣ долины, окруженномъ средней высоты холмами, на правомъ берегу р. Г., 1531 м. надъ ур. м., имѣетъ сильный фортъ, занятый англичанами, и насчитываетъ до 200 домовъ. См. карту Центральной Азіи

Гильдасъ мудрый (Gildas Sapiens), историкъ, родился около конца V или начала VI в. въ Шотландіи, ум. 570, сдѣлался монахомъ и написалъ около 540 соч. „De excidio Britanniae“, первая часть котораго, вслѣдъ за краткимъ описаніемъ Британіи, заключаетъ въ себѣ обзоръ ея исторіи отъ эпохи римскаго завоеванія до временъ автора. Вторая часть содержитъ наполненное библейскими изрѣченіями обращеніе къ британскимъ королямъ и духовенству его времени, которыхъ онъ убѣждаетъ покаяться. 555, Г. основалъ монастырь Руисъ въ Бретаніи, 565 Г., по приглашенію ирландскаго короля Энмира, ѣздилъ въ Ирландію, чтобы тамъ возстановить старый церковный порядокъ. Лучшее изданіе его важнаго по содержанію сочиненія, которымъ пользовались Беда и Неній, Стивенсона (Лонд., 1838); повторено Санъ Марге „Nennius und Gildas“ (Берл., 1844). См. Schoell, De ecclesiasticae Britonum Scotorumque historiae fontibus (Берлинъ, 1851); Zimmer, Nennius vindicatus (1893).

Гильдвольдъ ф. Швангау (Hildbold von Schwangau), миннезингеръ, жилъ,

въ XIII ст. Это одинъ изъ тѣхъ позднѣйшихъ нѣмецкихъ миннезингеровъ, которые въ своихъ пѣсняхъ подражали французск. формамъ и ритму, несмотря на то, что въ его время нѣмецкій миннегезангъ достигъ уже полногъ самостоятельнаго развитія. Его пѣсни издалъ Шротъ (съ перев. Аугсб., 1871).

Гильдбурггаузенъ (Hildburghausen), гор. въ герцог. Саксенъ-Мейнингенъ. въ обширной долинь, при р. Веррѣ, узловой пунктъ ж. д., состоитъ изъ древн. гор. и меньшихъ размѣровъ новаго гор., основ. 1710 франц.-реформ. бѣглецами, имѣетъ замокъ (построенъ 1685—95, въ наст. время казармы) съ паркомъ (т. наз. лабиринтомъ). Промышленная дѣятельность простирается преимущественно на производство игрушекъ, ножей, древесной шерсти, деревянныхъ и роговыхъ издѣлій, сельскохоз. машинъ, минеральной воды, сгущеннаго молока. Г., въ древн. преданіяхъ Hilprethusa, Villa Hilprethi, принадлежалъ въ XIII ст. графамъ Геннебергъ, въ XIV стол. перешелъ къ Тюрингн, впоследствии къ Эрнестинской линіи Саксонскаго дома и 1683 сдѣлался гл. г. герцогства, соединеннаго 1826 съ герцог. Саксенъ-Мейнингенъ.

Гильдголь, т. е. палата гильдій; теперь называется въ Лондонѣ городская дума.

Гильдебрандтъ, 1) Адольфъ Матиасъ, геральдикъ, род. 1844, изучалъ генеалогію и геральдію въ Берлинѣ и съ 1869 началъ редактировать журналъ „Deutscher Herold“ и „Vierteljahrschrift für Wappen-, Siegel- u. Familienkunde“. Г. издалъ: „Heraldisches Musterbuch für Edelleute, Kunstfreunde, Architekten u. a.“ (Берл., 1885); „Heraldische Bücherzeichen“ (1892 и 1893); „Wappenfibel“ (Франкф. на М., 1894); „Heraldisches Alphabet“ (1899).

2) Г., Теодоръ, живописецъ, род. 1804, ум. 1874, учился въ берлинск. академіи у Шадова и послѣдовалъ за нимъ въ Дюссельдорфъ, гдѣ 1836 сдѣлался профессоромъ академіи. Первыми художественными произведеніями Г., принадлежащими къ дюссельдорфской школѣ, были „Маргарита въ тюрьмѣ“ и „Король Лиръ, оплакивающий Корделію“. За ними слѣдовали картины „Ромео и Джульетта“, „Разбойники“, „Юдиѳъ“, „Воинъ и его сынъ“ (націон. гал. въ Берлинѣ). 1835 Г. окончилъ свой шедевръ: „Сыновья Эдуарда“. Всѣ эти картины показываютъ вліяніе нидерландской школы Вапперса. Итальянская же поѣздка не измѣнила его реалистическихъ тенденцій и не повліяла на его направленіе. Въ картинахъ: „Рождественскій вечеръ“, „Дождь и его дочь“, „Юдиѳъ“, „Итальянка, читающая письмо“, „Отелло“ художникъ стоитъ еще на высотѣ своего таланта. Но послѣ перенесенной имъ долгой болѣзни мозга, къ Г. никогда уже не возвращалась прежняя сила таланта. Гораздо дольше держался онъ на прежней высотѣ въ портретѣ. Г. принадлежить къ пионерамъ реалистическаго направленія въ дюссельдорфской школѣ и

отличается не только увѣренностью и вкусомъ въ передачѣ натуры, въ особенности, въ портретѣ, но и талантливой композиціей въ историческихъ картинахъ съ драматическимъ сюжетомъ.

3) Г., Эдуардъ, живописецъ, род. 1818, ум. 1868, сынъ маляра, самъ былъ сначала маляромъ, затѣмъ поступилъ въ мастерскую машиниста Краузе и совершилъ путешествіе въ Англію и Шотландію. 1841 Г. работалъ въ мастерской мариниста Изабэ; затѣмъ, получивъ субсидію отъ короля, отправился въ Сѣв. Америку и Бразилію. Тропическая природа произвела на него такое сильное впечатлѣніе, что онъ съ той поры сталъ писать морскіе виды и пейзажи исключительно изъ жаркихъ странъ. Кромѣ коллекцій акварелей, купленныхъ королемъ прусскимъ (націон. галл. Берлина), изъ картинъ Г. слѣдуетъ назвать: „Берегъ въ Нормандіи“, „Зимній пейзажъ“, „Вечеръ въ заливѣ Рио де Жанейро“, „Тропическій дождь“, „Бразильскій лѣсъ“, „Санта-Глорія“, „Рио де Жанейро“. Впослѣдствіи Г. посѣтилъ также Мадейру, западный берегъ Африки, Канарскіе о-ва, Испанію и Португалію. Плодомъ этихъ путешествій явились 200 акварелей. На художественной выставкѣ 1850 появились двѣ картины его: „Видъ на море“ и „Вечеръ на Мадейрѣ“. Кромѣ того, въ это же время онъ написалъ: „Тенерифскій пикъ“, „Лиссабонъ“, „Мадейра“. Затѣмъ, коснувшись Италіи слегка, Г. посѣтилъ сѣв. берегъ Африки, Египетъ, Нубію, Сирію, Турцію и Грецію. Послѣ этого путешествія онъ написалъ: „Берегъ Нила“, „Вечеръ на берегу Мраморнаго моря“, „Мертвое море“, виды Иерусалима, Назарета и Виллеема. 1856 онъ отправился на сѣверъ до Нордкапа. Результатомъ этого путешествія явились картины: „Нордкапъ“, „Подъ ивами“, „Прудъ“, „Зимній пейзажъ“, „Сѣнокосъ въ Одербрухъ“, „Берегъ моря вечеромъ“ (націон. галл. въ Берлинѣ), „Вечеръ на Рюгенѣ“. 1862 Г. предпринялъ свое послѣднее, на этотъ разъ кругосвѣтное путешествіе. Описаніе этого путешествія по дневникамъ Г. и устнымъ сообщеніямъ изложилъ Коссакъ (Берл., 1867, 7 изд. 1882). Это путешествіе дало 300 акварелей; изъ масляныхъ же картинъ замѣчательны два большіе pendants: „Бенаресъ на Гангѣ раннимъ утромъ“ и „Вечеръ въ Сіамѣ“, „Священное озеро въ Бирмѣ“, „Оселъ и Марабутъ“, два пейзажа на берегахъ Нила и „Китайскіе рыбаки“. Послѣдняя картина Г. подъ названіемъ „Голубое чудо“, этюдъ морской воды на экваторѣ, послужила предметомъ многихъ насмѣшекъ, какъ попытка воспроизвести свѣтовые и красочные эффекты тропическ. моря; но потомъ многіе художники стали подражать ему. Воздухъ и свѣтъ были, такъ сказать, главнымъ сюжетомъ его картинъ, колоритъ и свѣтовые эффекты онъ ставилъ гораздо выше рисунка. Поэтому онъ часто выступалъ за предѣлы того,

что возможно изобразить въ картинѣ. Блестящимъ періодомъ его дѣятельности были 50-ые года. Аquareли его стоятъ по достоинству выше масляныхъ картинъ. См. F. Arndt, E. Hildebrandt, der Maler des Kosmos (2 изд., Берл., 1869).

Гильдебрандтъ, 1) Ив. Ѳедоров., врачъ, ум. 1859, окончилъ московскій университетъ; былъ профессоромъ хирургіи въ московской медико-хир. академіи съ 1833 по 1845. Онъ написалъ: „О распознаваніи и лѣченіи аневризмъ и объ операциі перерезыванія артерій“ (1842); „Ученіе о глазныхъ болѣзняхъ“ (пер. съ нѣмецк. 1841) и пр.

2) Г., Ѳедоръ Андреев., врачъ, род. 1773, ум. 1845, былъ профессоромъ хирургіи, а затѣмъ анатоміи и физиологіи въ медико-хирургической академіи въ Москвѣ и проф. химіи въ университетѣ. Г. былъ извѣстнымъ хирургомъ въ Москвѣ. Онъ написалъ: „Diss. oistens Dracosephali monographiam“ (1801); „Institutiones chirurgicae“; „О средствахъ оберегать глаза и зрѣніе до самой глубокой старости (1807 и 1819); „Начальныя основанія всеобщей патологіи“ (1800) и пр.

Гильдебрандъ, 1) Адольфъ, скульпторъ, сынъ Г. 2, род. 1847; художественное образованіе получилъ въ Нюрнбергѣ и въ Мюнхенѣ у Цумбуша. 1867 онъ отправился въ Римъ, затѣмъ работалъ въ Берлинѣ. Уже своими первыми работами: мраморной фигурой спящаго пастуха („Скульптура XVI“, фиг. 13), бронзовой статушкой мальчика и бюстомъ филолога Т. Гейзе, онъ обратилъ на себя вниманіе художественнаго міра. Съ 1874 Г. долгое время жилъ во Флоренціи. Въ его работахъ этого періода выражается стремленіе къ наилучшей передачѣ жизни. Манера его напоминаетъ флорентинскихъ художниковъ XV в.; но облагорожена красотою античныхъ образцовъ. Между бюстами его выдѣляются бюсты: К. Гильдебранда, Клары Шуманъ, вел. герц. Саксенъ-Веймарскаго. Изъ статуй, исполненныхъ во Флоренціи, особенно замѣчательны модельровкой нагого тѣла: мраморная фигура Адама (музей въ Лейпцигѣ), свинопасъ, модель для фонтана, водолей изъ бронзы, мраморная фигура нагого юноши (национ. галл. въ Берлинѣ), Меркурій и Леда съ лебедемъ (мрам. рельефъ). Онъ написалъ: „Das Problem der Form in der bildenden Kunst“ (Страсб., 1893).

2) Г., Бруно, экономистъ и статистикъ, род. 1812, ум. 1878, учился въ Лейпцигѣ и Бреславлѣ, былъ профессоромъ въ Марбургѣ, но вслѣдствіе своихъ политическихъ убѣжденій пришелъ въ столкновеніе съ правительствомъ. 1846 за напечатанную имъ въ лондонской нѣмецкой газетѣ „Londoner Zeitung“ статью былъ обвиненъ въ оскорбленіи величества и отставленъ отъ должности; но въ началѣ 1848 оправданъ. 1849—50 онъ былъ избранъ депутатомъ отъ Марбурга въ германское національное собра-

ніе. Онъ энергично противодѣйствовалъ снова вошедшему въ силу министру Гассенпфлугу и способствовалъ тому, что Гассенпфлугу отказано было въ требуемой имъ дополнительной суммѣ бюджета, что повело къ распусценію собранія сословій. Съ 1851—56 Г. былъ профессоромъ въ цюрихской высшей школѣ, затѣмъ въ Бернѣ, гдѣ основалъ первое въ Швейцаріи статистическое бюро. 1861 Г. сдѣлался профессоромъ государственныхъ наукъ и директоромъ статистическаго бюро въ Іенѣ. Изъ его сочиненій слѣдуетъ отмѣтить: „Die Nationalökonomie der Gegenwart und Zukunft“ (Франкф. на М., 1848); „Die kurhessische Finanzverwaltung“ (Кассель, 1850); „Statistische Mitteilungen über die volkswirtschaftlichen Zustände Kurhessens“ (Берл., 1853); „Beiträge zur Statistik des Kantons Bern“ (Бернъ, 1860); „Jahrbücher für Nationalökonomie und Statistik“, „Statistik Thüringens“ (Іена, 1867—78, 2 изд.).

3) Г., Гансъ Олофъ, шведскій историкъ культуры, сынъ Г. 7), род. 1842 въ Стокгольмѣ, учился въ Упсалѣ, 1879 занялъ мѣсто отца при археологическомъ музеѣ. Написалъ: „Svenska folket under hednatiden“ (1872); нѣм. перев. „Das heidnische Zeitalter in Schweden“ (Гамб., 1873); „Lifvet på Island under sagotiden“ (1883); „Afrika i våra dagar“ (1868); „De förhistoriska folken i Europa“ (1873—80); „Folkens tro om sina döda“ (1874); „Den kyrkliga konsten under Sveriges medeltid“ (1875); „Troas och Homeros' Troja“ (1878); „Sveriges medeltid 1350—1521“ (1876—1877); неоконченное культуро-историч. соч. „Sveriges medeltid“ (1879); „Från äldre tider“ (1882). Г. состоитъ редакторомъ „Antiquarisk Tidskrift för Sverige“ и „Månadsblad“, органа историч. академіи.

4) Г., Генрихъ Рудольфъ, филологъ, германистъ, род. 1824, ум. 1894, профессоръ въ Лейпцигѣ. Г. съ самаго начала принималъ дѣятельное участіе въ нѣмецкомъ словарѣ бр. Гриммовъ, а послѣ ихъ смерти вмѣстѣ съ Вейгандомъ сталъ во главѣ предприятия (Г. принадлежитъ разработка буквъ К и отчасти G). Кромѣ того Г. написалъ: „Vom deutschen Sprachunterricht in der Schule etc.“ (4 изд., 1890); „Über Grimms Wörterbuch etc.“ (1869); „Gesammelte Aufsätze und Vorträge zur deutschen Philologie etc.“ (1890) и др.

5) Г., Фридрихъ, ботаникъ, род. 1835, съ 1869 работъ въ Фрейбургѣ. Издавалъ нѣсколько работъ, изъ которыхъ болѣе интересны: „Die Verbreitungsmittel der Pflanzen“ (Боннъ, 1873); „Die Lebensverhältnisse der Oxalis-Arten“ (Іена, 1884).

6) Эмиль, шведск. историкъ, сынъ Г. 7), род. 1848, съ 1880 состоитъ старшимъ преподавателемъ при реальной гимназіи въ Стокгольмѣ, написалъ между прочимъ: „Engelska samhälls förhållanden fore den normandiska eröfringen“ (1875); „Vasa och Vasanamnet“ (1889) и редактируетъ съ самаго его основанія журн. „Historisk Tidskrift“,

гдѣ напечаталъ рядъ статей и рефератовъ (напр. „Wallenstein och hans forbindelser med svenskarne“ 1883); „Den Svenska diplomatiens organisation i Tyskland under 1600 talet“ (1884).

7) Г., Эмиль, шведск. археологъ, род. 1806, ум. 1884, учился в Лундѣ, 1832 поступилъ въ королевскій—мюнцкабинетъ въ Стокгольмѣ, а 1837 сдѣлался директоромъ историко-археологическаго государств. музея и инспекторомъ памятниковъ. Онъ издалъ: „Svenskt diplomatarium III—V“ (1842—65); „Svenska sigiller från medeltiden“ (1862—69); „Anglosachsiska mynt i svenska kongl. myntkabinettet, funna i Sveriges jord“ (1881); „Minnespenningar öfver enskilda svenska män och kvinnor“ (1861); „Sveriges och svenska konungahusets minnespenningar, praktmynt och belöningsmedaljer“ (1874—75) и „Teckningar ur svenska statens historiska museum“ (1873—84). Г. основалъ журналъ и редактировалъ его „Antiquarisk Tidskrift“ (1864—80).

8) Г., Эрнстъ, живописецъ, род. 1833, учился въ Берлиѣ у Штеффера, 1875 сдѣлался профессоромъ въ Школѣ Искусства въ Карлсруэ, а затѣмъ въ Берл. академіи художествъ. Сначала онъ занялся декоративной живописью, но затѣмъ перешелъ на портретъ и жанръ. Онъ отличается правдивостью изображенія и сильнымъ колоритомъ. Главныя произведенія его: „Маргарита въ тюрьмѣ“, „Раскаяніе“, „Христосъ, благословляющій дѣтей“. Первымъ опытомъ его въ области исторической живописи была „Туллія, провѣщающая въ колесницѣ по трупу отца“.

Гильдебрандъ, Францъ Николаевичъ, выдающийся альтистъ, скрипачъ. Ум. въ Копенгагенѣ 1 апр. 1898. Датчанинъ по происхожденію, онъ посвятилъ свою артистическую карьеру служенію въ Сиб. оперномъ оркестрѣ, гдѣ въ теченіе долгихъ лѣтъ былъ однимъ изъ лучшихъ первыхъ скрипачей. Но наиболее видную роль занималъ въ качествѣ одного изъ неизмѣнныхъ членовъ исполнителей въ обществѣ камерной музыки, гдѣ, вмѣстѣ съ основателемъ этого общества Э. К. Альбрехтомъ, постоянно участвовалъ во всѣхъ квартетныхъ собраніяхъ, играя большею частью партію альты, иногда же и первой скрипки. Послѣ выхода г. Галкина изъ состава квартетистовъ Русскаго Музыкальнаго общества, былъ приглашенъ для постоянного участія въ его квартетныхъ собраніяхъ въ качествѣ альтиста, и въ этой роли содѣйствовалъ прекрасному ансамблю въ сообществѣ трехъ своихъ главныхъ товарищей гг. Ауэра, Крюгера и Вержбиловича. Довольно много лѣтъ подъярядъ подвизался также на педагогическомъ поприщѣ и былъ, между прочимъ, въ числѣ почетнѣйшихъ преподавателей Спб. музыкальной школы. Послѣдніе два года здоровье Ф. Н. сильно пошатнулось, а злокачественный плевроитъ заставилъ его переселиться на родину въ Копенгагенъ, гдѣ

онъ и лечился въ мѣстномъ госпиталѣ—Прекрасный человекъ во всѣхъ отношеніяхъ, Ф. Н. пользовался глубокой симпатіей всѣхъ его окружающихъ: въ особенности высоко цѣнило его общество камерной музыки, которое, въ виду его заслугъ, поставило ему памятникъ на мѣстѣ его родины.

Гильдебрандъ, свѣтское имя папы Григорія VII (см.).

Гильдебрандъ („пламя войны“), воспитатель Дитриха Бернскаго. О немъ повѣствуетъ „Hildebrandslied“ и онъ же играетъ главную роль въ заключительномъ эпизодѣ „Пѣсни о Нибелунгахъ“.

Гильдегарда (Hildegard), святая, извѣстная своими видѣніями и пророчествами, род. 1098, ум. 1179, съ дѣтства отданная въ монастырь, она умерла аббатиссой ея самою основаннаго монастыря въ Рупертсбергѣ. Ея пророчанія удостоверены папой Евгениемъ III. Она оставила описаніе своихъ видѣній и пророчаній въ книгѣ „Scio vias Domini“ (т. е. „познаю пути Господни“), впервые издано 1628. См. Schmelzeis, „Leben und Wirken der heil. Hildegardis“ (Фрейб., 1879).

Гильдегарберхъ (Hildegarsberch), Виллемъ фанъ, нидерландскій поэтъ, ок. 1350—1409. Его стихотворенія (изд. Bischoff и Verwijs, Гаага, 1870) отчасти религиозно-дидактическаго, отчасти политическаго и сатирическаго характера, и басни.

Гильдегунда, невѣста Вальтера Аквитанскаго (см.).

Гильдемейстеръ, Іоганнъ, нѣм. ориенталистъ, род. 1812, ум. 1890, изучалъ теологію и восточные языки въ Геттингенѣ и Боннѣ, затѣмъ работалъ въ Лейденѣ и Парижѣ надъ рукописями, съ 1839 читалъ лекціи восточныхъ языковъ въ Боннѣ, затѣмъ былъ профессоромъ теологіи и восточной литературы въ Марбургѣ; 1859 возвратился въ Боннъ, уже ординарн. профессоромъ. Кромѣ многочисленныхъ журнальныхъ статей, Г. обнародовалъ: „Scriptorum arabum de rebus indicis loci“ (Fasc. I, Боннъ, 1838); „Der heilige Rock zu Trier“ (съ Зибелемъ, Дюссельд., 1845); „Bibliothecae sanscritae specimen“ (Боннъ, 1847); изданія Калидасы „Meghadûta“ и „Çringaratilaka“ (тамъ же, 1841); новую переработку „Anthologia sanscritica“ Лассена (тамъ же, 1865, 2 изд. 1868); „Catalogus librorum manuscriptorum orientalium in bibliotheca Bonnensi servatorum“ (тамъ же, 1864—76); „De Evangeliiis in Arabicum e Simplicii Syriaca translatis“ (тамъ же, 1865); „Estrae liber quartus arabice“ (тамъ же, 1877); „Acta S. Pelagiae syriace et latine“ (тамъ же, 1879); „Antonini Placentini Itinerarium im unentstellten Text“ (Берл., 1889) и др. При необычайной многосторонности, Г. обладалъ въ высокой степени ученостію и провизитательностью.

2) Г. (Gildemeister), Отто, род. 1823, изучалъ 1842—45 исторію и философію въ Боннѣ; по возвращеніи въ Бременъ по-

ступилъ въ редакцію новооснованной газеты: „Weserzeitung“, редакторомъ которой онъ сдѣлался съ 1850. 1872—75, 1878—81, и 1882—87 былъ бюргермейстеромъ Бремена. Какъ литераторъ, онъ извѣстенъ своими галантливыми передовыми статьями въ „Weserzeitung“, а главное, своимъ мастерскимъ переводомъ сочиненій Байрона, драмъ и сонетовъ Шекспира, „Неистоваго Орланда“ Ариоста и „Божественной комедии“ Данта.

Гильденъ (Hilden), гор. въ прусск. окр. Дюссельдорфъ, при р. Иттеръ, узловой пунктъ ж. д., производство шелковыхъ издѣлій, бархатныхъ лентъ, ковровъ, тонкой шерсти (1895) 9487 жит., евангелич. вѣроиспов. 3819 и 22 евр.

Гильдерихъ, см. *Хильдерихъ*.

Гильдесгеймскій серебряный кладъ, такъ называютъ древнiе серебряные сосуды и разную утварь, найденную 1868 землекопами на Гальгенбергѣ близъ Гильдес-



Фиг. 2. Блюдо.



Фиг. 3. Салонка.



Фиг. 1. Кратеръ.

Предметы изъ Гильдесгеймскаго серебрянаго клада (Берлинъ, Мюнхенъ).

гейма, на глубинѣ 3 метр. Г. сер. кладъ состоитъ изъ почти полного убранства стола римскаго патриція на три персоны: тарелки, блюда, чаши, кружки, кубки, котелокъ, треножникъ и солонка (фиг. 3)— всего 74 вещи, довольно большихъ размѣровъ и вѣсомъ всё вмѣстѣ въ 107 нѣмецк. фунт. Какъ по отличной техникѣ, такъ и по стилю украшеній, утварь эту можно отнести къ блестящему періоду процвѣтанія римскаго искусства, къ эпохѣ дома Юлиевъ.

Большая Энциклопедія, т. VI.

Кладъ, очевидно, былъ военной добычей германцевъ, которые зарыли его здѣсь по неизвѣстной причинѣ; римляне же въ мѣстности близъ Гильдесгейма никогда не бывали. Фигурныя украшенія сосудовъ сдѣланы б. ч. рельефомъ изъ дутаго серебра, припаяннаго къ сосуду; на нѣкоторыхъ предметахъ украшенія изъ эмали и гильширванна. Самыя цѣнныя изъ вещей Г. с. к., хранящагося въ берлинскомъ музеѣ: большой колоколообразный сосудъ для мѣшанія вина съ водой (кратеръ), украшенный изящнымъ рисункомъ и дѣтскими фигурами (фиг. 1), великолѣпное больш. блюдо, на внутреннемъ днѣ котораго горельефомъ изображена позолоченная фигура Минервы, сидящей на скалѣ; на днѣ другого блюда изображенъ малютка-Геркулесъ, сжимающій змѣй (фиг. 2); другіе сосуды съ бюстами Цибелы и Мена; затѣмъ два кубка—одинъ съ двумя ручками, другой безъ ручекъ, оба съ масками и съ разными украшеніями, напоминающими культъ Бахуса. См. Wieseler, Der Hildesheimer Silberfund (Геттинг., 1869); Holzner, Der Hildesheimer antike Silberfund (Гильдесг., 1871).

Гильдесгеймъ (Hildesheim), бывшее нѣм. княжество, въ настоящее время часть прусск. одноим. окр., площ. въ 1784 кв. км., до 1803 было имперскимъ независимымъ епископствомъ. Епископъ былъ викаріемъ майнцаго епископа, нѣм. имперскимъ княземъ, и въ рейхстагѣ сидѣлъ между епископами Аугсбурга и Падерборна. Епископство, основ. Карломъ Вел. первоначально въ Эльце, было уже 822 перенесено въ Г Своимъ блескомъ обязано ученому и любившему искусство епископу Бернварду (993—1022, см.). Имперской независимости епископство добилось при еписк. Конрадѣ II (1221—46). 1803, въ силу постановленія имперскихъ комиссій, епископство перешло къ Пруссіи, епископъ отказался отъ правленія за ежегодную пенсію 50,000 талер. 1806 Г. перешель къ Франціи, 1807 соединенъ съ королевствомъ Вестфалія. 1813 имъ завладѣлъ Ганноверъ, за которымъ епископство признано Вѣнскимъ конгрессомъ 1815; въ 1866 вмѣстѣ съ Ганноверомъ досталось Пруссіи. Литературу см. Г., городъ.

Гильдесгеймъ (Гильдесзія), гл. гор. одноим. округа въ прусск. провинц. Ганноверъ, живописно расположенъ на бер. р. Иннерсты, 89 м. надъ ур. м., состоитъ изъ стараго и новаго г., соединенныхъ 1583 въ одинъ. Г. довольно древній городъ, со своими высокими башнями, тѣнистыми аллеями и бульварами производитъ снаружи пріятное впечатлѣніе, но имѣетъ узкія, кривыя улицы съ высокими, старинной постройки домами. Католическій соборъ, постройка кот. относится ко 2-й полов. XI ст., интересенъ цѣнной церковной утварью самой ранней эпохи среднихъ вѣк.; двѣ романскія гробницы съ мощами св. Годагарда и св. Епифанія; вниманія заслуживаютъ: церк. св. Годагарда (1133—72 постр., 1863 реставрир.), образецъ романскаго стиля;

церк. св. Михаила, великолѣпная романская базилика, старый домъ тамплиеровъ (постр. около 1440), большая ратуша. Число жит. (1895) 38,907, изъ нихъ 25,102 евангелич. вѣроисп., 13,268 католич. и 537 евр. Въ Г. имѣются: сахароваренный заводъ (около 600 рабочихъ) съ производствомъ (1892) на 6³/₄ милл. марокъ, резиновая фабрика, фабрика консервовъ, производство мельничныхъ жернововъ, печей, машинъ, экипажей, башенныхъ часовъ, вогнутыхъ стеколъ. Предметы торговли: сахаръ, хлѣбъ, искусств. удобрительные матерьялы и другіе продукты сельскаго производства. Г. узловой пунктъ жел. дороги. Учебныя заведенія: 1 евангелич. и 1 католич. гимназія, реальная гимн., сельскохоз. опытная станція, сельскохозіств. школа, католич. учит. семинарія, католич. духовная семинарія, коммерч. училище, городск. музей съ цѣнными коллекціями, много благотворит. учреждений. Г. началъ развиваться лишь съ перенесеніемъ 822 сюда епископства изъ Эльце. Уже въ X в. часть Г. вкругъ собора была укрѣплена. Епископъ Бернвардъ (ум. 1022) окружилъ гор. на всемъ его протяженіи стѣной. Въ Г. процвѣтали торговля, ремесла, науки и искусства. 1249 Г. получилъ городское право и примкнулъ въ послѣдствіи къ ганзѣ. Г. враждовалъ со своими епископами, получая иногда поддержку отъ вельфовъ, и съ XIV в. неоднократно заключалъ оборонительные союзы съ брауншвейго-люнебургскимъ домомъ. 1542 въ Г. была введена реформація. 1632 Г. былъ взятъ императорскими войсками, предводительствуемыми Паппенгеймомъ, но 1634 протестантская партія вновь получила перевѣсъ. См. Lüntzel, Geschichte der Diözese u. Stadt H. (Т., 1858, 2 т.); Bauer, Geschichte von H. (Т., 1891); Mitthoff, Kunstdenkmale und Altertümer im Hannoverschen, т. 3: Fürstentum H (Ганнов., 1874); Cuno, Hildesheimer Künstler und Kunsthandwerker im Mittelalter (Г., 1886); Römer, Geologische Verhältnisse der Stadt H. etc. (Берл., 1883); Behr, Führer durch H. (Г., 1890); Seifart, Sagen, Märchen, Schwänke und Gebräuche aus Stadt und Stift H. (2 изд., Г. 1889).

Гильдии, такъ называются нынѣ отдѣльные разряды лицъ торговаго сословія, объединенные сходными по роду и размѣрамъ торговыми оборотами, платящіе одинаковыя торговыя пошлины и имѣющіе свои особыя сословныя права и преимущества. Въ средневѣковыхъ государствахъ Г. назывались обширныя единенія лицъ, стремившіяся къ достиженію всякихъ сознанныхъ въ то время человѣческихъ цѣлей и носившія характеръ религиозно-нравственный, юридическій, политическій и торговый. Сообразно указанному цѣлямъ и своему характеру, всѣ Г. дѣлились на духовныя, преслѣдовавшія цѣли религиозно-нравственныя, и свѣтскія, ставящія своими задачами интересы политическіе, военные и торговые. Съ теченіемъ времени, этотъ послѣд-

ній характеръ Г. выступаетъ все болѣе и болѣе на первый планъ, оттѣсняя постепенно прочія ихъ задачи, перешедшія въ руки духовныхъ и правительственныхъ властей. Уже въ X вѣкѣ образуются въ Зап. Европѣ ассоціаціи купцовъ для доставленія другъ другу помощи при провозѣ товаровъ по мало обезпеченнымъ въ то время отъ разбоя большимъ дорогамъ. Эти ассоціаціи по образованіи городовъ преобразуются въ особыя корпораціи, называвшіяся торговыми или купеческими цехами или гильдіями (Gildae, Gildonae). Впервые купеческія Г. появляются въ Англіи, но уже съ XIII в. начинается усиленное распространеніе ихъ въ Германіи, Франціи и другихъ континентальныхъ государствахъ Европы. Постепенно упреждаясь и развиваясь, Г. получаютъ привилегіи на монопольное занятіе торговымъ промысломъ, который ставится доступнымъ только для лицъ, вступившихъ въ составъ купеческихъ Г., онѣ принимаютъ участіе въ городскомъ самоуправленіи, имѣютъ полицейскій надзоръ за производствомъ торговли, заботятся объ ея организаціи и творятъ судъ надъ членами корпораціи. Преслѣдуя цѣли главн. образомъ торговыя, отыскивая новые пути и рынки для сбыта разныхъ товаровъ, купеческія Г. много содѣйствовали въ свое время развитію торговли и торговыхъ сношеній. Но уже съ XVI в., подъ вліяніемъ новаго строя жизни, болѣе прочнаго правопорядка и болѣе совершенныхъ средствъ и способовъ торговаго обмѣна, монопольныя права Г. на занятіе торговымъ промысломъ начинаютъ повсемѣстно отмигаться, доступъ къ торговлѣ открывается для всѣхъ желающихъ, безъ необходимости вступить въ составъ какой либо купеческой гильдіи, и Г. постепенно все болѣе и болѣе, а со времени французской революціи уже совершенно теряютъ прежнее значеніе и прекращаютъ свое существованіе.

Г. въ Россіи. До изданія Полож. о государств. промыслов. налогѣ (8 іюня 1898), гильдейскія свидѣтельства давали лицамъ обоаго пола, ихъ выбиравшимъ, права на торговлю и одновременно купеческія права. Новый законъ расчленилъ эти два преимущества и сдѣлалъ выборку гильдейскихъ свидѣтельствъ, при полученіи права на промыселъ или торговлю, необязательнымъ. Въ настоящее время эти свидѣтельства выбираются только лицами, нуждающимися въ купеческомъ званіи, по уплатѣ, по I-й гильдіи—50 руб., по II-й—25 р., независимо отъ уплаты мѣстныхъ сборовъ, установленныхъ на сословныя купеческія и общественныя надобности. Этимъ самымъ прекращено существовавшее у насъ до 1898 временное состояніе въ купечествѣ, въ которомъ могли быть лица и другихъ сословій, не переставая пользоваться присвоенными этимъ сословіямъ особыми правами (дворяне, мѣщане и т. п.).

Гильемино (Guilleminot), графъ Ар-

манъ-Карль, франц. генераль, род. 1774, ум. 1840, началъ службу въ 1790 подъ начальствомъ Дюмурие, послѣ бѣгства послѣдняго въ Австрію былъ заподозрѣнъ въ измѣнѣ и арестованъ, но вскорѣ былъ освобожденъ, состоялъ въ штабѣ ген. Моро, а съ 1806 былъ начальникомъ штаба корпуса. 1813, командуя дивизіей, участвовалъ въ сраженіяхъ при Люценѣ и Бауценѣ, а 1815—въ сраженіяхъ при Катръ-Бра и Ватерлоо. Послѣ реставраціи получилъ мѣсто директора военнаго депо, составивъ въ 1823 планъ похода въ Испанію, во время котораго былъ начальникомъ штаба герц. Ангулемскаго. Позже былъ посломъ въ Константинополь (до 1831), гдѣ имѣлъ сильное вліяніе на реформы султ. Махмуда II. Имъ написана книга „Campagne de 1823“ (Пар., 1826).

Гильемъ де Кабестанъ (Guilhem de Cabestanh), трубадуръ изъ графства Русильонъ, герой легенды о съединенномъ сердцѣ, см. Hüffer, Der Trobador Guilhem de Cabestanh (Берл., 1869); Chabaneau, Les biographies de troubadours (Тулуза, 1885).

Гильемъ Рикіеръ (Guilhem Riquier), одинъ изъ послѣднихъ трубадуровъ, писалъ 1254—94. Пѣсни его носятъ серьезный и отчасти поучительный характеръ. Изданы Пфаффомъ (Берл., 1853).

Гильза патронная, см. *патронъ*, Г. ракетная, см. *ракета*.

Гильманъ (Guilmant) Александръ, франц. органистъ и композиторъ, род. 1837, учился сначала у отца, затѣмъ у Карулли и у бельгійскаго органиста Лелиненса. Съ 16 лѣтъ Г. занималъ уже мѣсто органиста, а 20-ти лѣтъ капельмейстера и преподавателя консерваторіи въ Булонь-сюръ-Меръ. При освященіи органовъ въ церкви св. Сьюльпиція и Нотръ Дамъ въ Парижѣ игра Г. произвела такое впечатлѣніе, что онъ 1871 получилъ мѣсто органиста при церкви св. Троицы. Въ своихъ артистическихъ путешествіяхъ по Итали, Англии и Россіи (Рига), а затѣмъ въ концертахъ Троядеро во время парижской всемірной выставки 1878 Г. имѣлъ громадный успѣхъ. Своими сочиненіями (симфонія для органа и оркестра, 4 сонаты и концертныя піесы для органа, композиція для хора „Belsazar“ и др.), Г. далъ игрѣ на органѣ новое направленіе. Онъ извлекъ изъ этого инструмента такіе звуковыя эффекты, которые до него были неизвѣстны.

Гильмендъ (Гельмундъ), самая большая рѣка въ Афганистанѣ, начинается между Гиндукушемъ и Кохъ-и-Баба въ Пагманскихъ горахъ, 3500 м. надъ у. м., течетъ вплоть до южной границы Афганистана въ юго-зап. направленіи, принимаетъ на этоиъ протяженіи справа Муза Рудъ, слѣва 550 км. длиною Аргандабъ, поворачиваетъ подъ 30° 30' с. ш. на з., затѣмъ на с., имѣетъ всего 1100 км. длины, недалеко отъ устья принимаетъ справа Хашъ Рудъ и впадаетъ, наконецъ, въ Гамунское болото. Въ своемъ нижнемъ теченіи рѣка вымыла себѣ

мощное русло, полноводное лѣтомъ, но которое въ февралѣ можно перейти въ бродѣ. Рѣка приводитъ въ движеніе многочисленныя мельницы и питаетъ водою сильно развѣтвленную сѣть оросительныхъ каналовъ, частью разрушенныхъ, къ сожалѣнію, во время шашевъ Тимура. Г. есть Эримантъ или Этимандръ древнихъ географовъ.

Гильморъ, Джемсъ Робертъ, сѣв.-америк. писатель, род. 1823. Когда вспыхнула американская гражданская война, лишившая его состоянія, онъ основалъ журналъ „Continental monthly“, въ которомъ печаталъ очерки изъ жизни Юга. Впослѣдствіи онъ составилъ изъ нихъ подъ именемъ Эдмунда Кирка пользовавшуюся большою популярностію книгу „Among the pines“ (Нью-Йоркъ, 1862). Другія его сочиненія: „My southern friends“ (1862); „Down in Tennessee“ (1863); „Life of Garfield“ (1864), разошедшееся болѣе, чѣмъ въ 80 тыс. экземплярахъ, „The rear-guard of the revolution“ (1886), продолженіе котораго составляетъ „John Sevier as a commonwealth-builder“ (1887); „Advance-guard of western civilisation“ (1888).

Гильмъ, Германъ ф. (Г. цу Розенеггъ), нѣмец. лирикъ, род. 1812, ум. 1864. Вдохновенный Тиролецъ, одушевленный свободомыслящими воззрѣніями въ политикѣ и религіи, Г. выдался, какъ лирическій поэтъ, свѣжестью чувства и прелестью языка. Особенно замѣчательны его „Sonetten aus Wälschtirol“ и „Mädchenlieder aus Natters“. Прекрасными „пѣснями стрѣлковъ“ Г. поддерживалъ традиціи 1809. Собраніе его „Gedichte“ вышло только по смерти Г. (Вѣна, 1864—65; съ биографіей народное изданіе, Лейпц., 1894; содержитъ также исключавшіяся до сихъ поръ „Jesuitenlieder“). Домъ въ Иннсбрукѣ, гдѣ Г. родился, украшенъ мраморнымъ бюстомъ. См. Arnold v. d. Passer (Franz L. Hoffmann), H. v. G. Sein Leben und seine Dichtungen (Лейпц., 1889); Sander, H. v. Gilm in seinen Beziehungen zu Vorarlberg (Иннсбрукъ, 1887); Winder, H. v. Gilm (1889).

Гильомъ де Лоррисъ (Guillaume de Lorris), франц. поэтъ, написалъ 25-ти лѣтъ отъ роду въ 1237 первую часть знаменитаго „Roman de la rose“ (новѣйшее изданіе Марто, Орлеанъ, 1878—80, съ новымъ франц. переводомъ). Такимъ образомъ Г. является основателемъ аллегорическо-дидактической поэзіи, господствовавшей во Франціи до конца среднихъ вѣковъ и распространившейся отсюда на сосѣднія страны. (См. *французская литература*).

Гильомъ (Guillome), Евгений, франц. скульпторъ, род. 1822; первоначальное художественное образованіе получилъ въ Дижонѣ, затѣмъ учился въ Парижѣ у Прадке. 1845 за статую Тезея получилъ большую римскую премію и отправился въ Римъ, гдѣ посвятилъ себя изученію римскихъ антиковъ, что дало ему совершенно новое, противоположное мягкой манерѣ Прадке,

направленіе. Изъ Рима онъ прислалъ вылитую изъ бронзы статуу жнеца (Люксемб. музей въ Парижѣ); за жнецомъ послѣдовала 1852 сидящая мраморная фигура Анакреона съ голубкой Венеры. Но на настоящій путь свой Г. вступилъ съ двойнымъ бюстомъ Граковъ; въ этомъ произведеніи выразились вполне опредѣленно характерныя черты его дарованія и его реалистическое направленіе, соединенное съ совершенствомъ исполненія. Въ томъ же стилѣ исполнены бюсты римской матроны, группа сидящей патриціанской четы въ свадебномъ нарядѣ, статуи Наполеона I артиллерійскимъ поручикомъ и императоромъ, шесть бюстовъ Наполеона III, бюстъ архіеп. Дарбуа, множество другихъ портретныхъ бюстовъ (Бюлозъ, Ферри, Тьеръ) и памятникъ архитектору Дюбанъ (1885). Менѣе удачны его идеальныя фигуры, такъ какъ Г. не достаетъ поэтической глубины чувства. Тѣмъ не менѣе изъ произведеній этого жанра слѣдуетъ назвать: группу музыки въ фасадѣ новой оперы въ Парижѣ, Источникъ поэзіи (1873), Орфей (1878), Анакреонъ съ Эросомъ, Сафо съ Эросомъ и Андромаха. Г. былъ 1865—75 директоромъ Ecole des beaux arts, а также нѣкот. время директоромъ департам. изящныхъ искусствъ въ министерствѣ нар. просв.

Гильомэ (Guillaumet), Гюставъ, франц. живописецъ, род. 1840, окончилъ жизнь самоубійствомъ 1887, учился въ Ecole des beaux arts и былъ ученикомъ Абеля де Пюжоль, Пико и Барриаса. Получивъ лишь вторую римскую премію, не дававшую ему права бесплатнаго ученія въ франц. акад. въ Римѣ, Г. рѣшился отправиться въ Италію на собственные средства, но дорогой отвлекся отъ своей цѣли и попалъ въ Алжиръ. Природа, населеніе, солнце и небо этой страны произвели такое сильное впечатлѣніе на художника, что онъ занялся съ тѣхъ поръ почти исключительно сценами изъ жизни Востока. Первую побѣду его въ этомъ жанрѣ онъ одержалъ 1863 своей „Вечерней молитвой“ (Люксемб. музей); затѣмъ его „Арабскій рынокъ имѣлъ выдающійся успѣхъ въ Салонѣ 1865. Изъ прочихъ его картинъ изъ жизни въ Алжирѣ, куда онъ возвращался болѣе десяти разъ, назовемъ слѣд.: „Мальчикъ, играющій на флейтѣ“. „Пустыня“, „Голодь“, „Зимній вечеръ въ Марокко“, „Отдыхъ верблюжьихъ погонщиковъ“, „Видъ Лагуата“ (Люкс. музей), „Паланкинъ“, „Собаки, терзающія лошадь“. Г. съ замѣчательнымъ мастерствомъ передаетъ свѣтовые эффекты африканскаго солнца и необыкновенно жизненно и правдиво изображаетъ народную жизнь Востока со всею ея пестротой и разнообразіемъ. Г. писалъ также акварелью и пастелью. Нѣкоторыя изъ его картинъ появились 1888 въ репродукціяхъ подъ заглавіемъ „Tableaux algériens“ изд. Мутона.

Гильотенъ, изобрѣтатель гильотины (см.).

Гильотина, машина, изобрѣтенная, какъ говорятъ, однимъ парижскимъ врачомъ, Жозефомъ Гильотеномъ (род. 1738, ум. 1814), для обезглавленія и введенная во Франціи конвентомъ 1792. Г. и теперь еще въ употребленіи во Франціи и въ нѣкоторыхъ другихъ государствахъ и убиваетъ быстро, вѣрно и почти безъ страданія. Она состоитъ изъ двухъ столбовъ, соединенныхъ между собой перекладиной; между этими столбами скользитъ по фальцамъ сверху внизъ тяжелая, острая желѣзная полоса, которая моментально отрубаетъ лежащую подъ нею на подвижной доскѣ голову осужденнаго. Говорятъ, что у персовъ существовало нѣчто подобное, а въ Италиіи давно уже пользовались подобнымъ же аппаратомъ, наз. манайя, для обезглавленія преступниковъ знатнаго происхожденія: подобнымъ орудіемъ была отрублена голова Конрадина Швабскаго въ Неаполѣ. Въ XIII в. подобныя машины были въ Богеміи, а въ XIV в. онѣ употреблялись и въ Германіи; но тамъ тяжелый, острый, желѣзный топоръ вколочивался молотомъ въ шею осужденнаго. У англичанъ уже въ XVII в. была машина для обезглавленія, которая наз. у нихъ the gibbet, а у шотландцевъ the maid (дѣва). Врачъ Гильотенъ, членъ учредительнаго собранія, предложилъ собранію 10 окт. 1789 производить казнь одинаковымъ образомъ безъ различія сословія преступника и рода совершеннаго преступленія и при этомъ производить казнь во возможности быстро и вѣрно. Предложеніе было принято; но при этомъ не рѣшено было ничего по отношенію къ роду казни, а также ничего не сказано было о какой бы то ни было машинѣ. Лишь 1791 по предложенію депутата Феликса Лепельтье рѣшено было казнить обезглавленіемъ и для этого по докладу секретаря общества хирурговъ Ант. Луи пользоваться бывшей въ употребленіи въ Англіи машиной, которая и была установлена на площади Гревъ 1792. Первый казненный ею былъ разбойникъ Пеллетье. Сначала Г. называли по имени (27 мая 1792) предложившаго ее хирурга Ант. Луи Louiseite или petite Louison, но потомъ вскорѣ во всеобщее и офиц. употребленіе вошло названіе Г. Введенная въ видахъ гуманности, Г. вслѣдствіе той роли, которую играла въ эпоху террора, вызвала такое предубѣжденіе противъ себя, что только во вторую половину XIX в. она вошла опять въ употребленіе (прежде всего въ Саксоніи). См. Sédillot, Réflexions historiques et physiologiques sur le supplice de la g. (Пар., 1795); Chereau, Guillotin et la g. (1871); Korn, J. J. Guillotin (Берл., 1891); Lenôtre, La g. et les exécuteurs des arrêts criminels pendant la Révolution (Пар., 1893).

Гильоширование, получение особаго рода украшеній (гильошей) на металлахъ (футлярахъ часовъ, ящичкахъ, медальонахъ и различныхъ золотыхъ, серебряныхъ и

др. издѣлкахъ) помощью, правильнымъ образомъ перемѣщаемыхъ, грабштихелей (гильошировальная машина); укра-

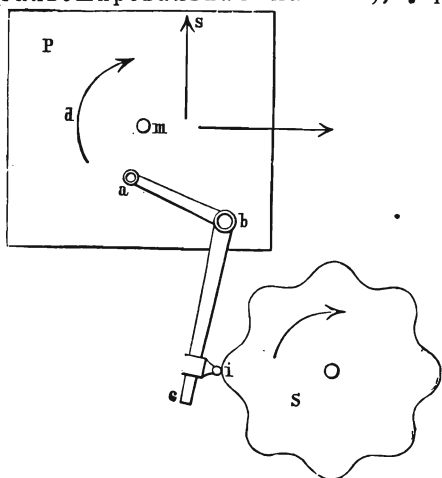

Фиг. 1. Гильошировальный приборъ.

шенія эти образуются изъ выгравированныхъ линий разнообразной формы. Представимъ себѣ пластинку Р (фиг. 1), спо-

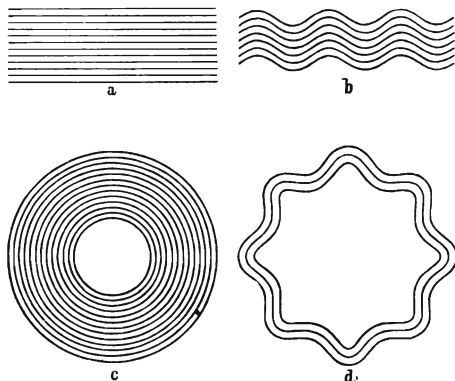

Фиг. 2. Гильоши.

собную перемѣщаться въ горизонтальной плоскости въ направленіи V и S, а также вращаться вокругъ оси m по направленію,

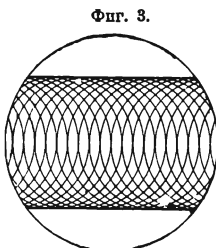

Фиг. 3.

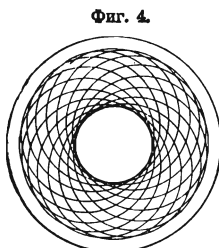

Фиг. 4.

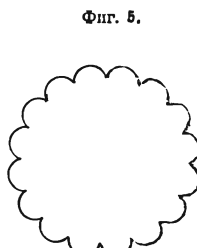

Фиг. 5.

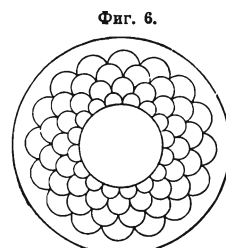

Фиг. 6.

указываемому стрѣлкой d. Пусть надъ пластинкой Р можетъ около оси b вращаться ломаный рычагъ a b c, на концѣ кото-

раго а утвержденъ рѣзецъ. Представимъ себѣ далѣе, что на другомъ концѣ этого рычага имѣется клавиша i, прижимающаяся помощью пружинки или инымъ способомъ къ зубчатому диску (патрону) S. Если теперь Р подвинется въ направленіи V, а точка а останется въ покоѣ, то на Р получится прямая линия, и если Р черезъ извѣстные промежутки будетъ передвигаться по направленію S, то получится прямолинейная штриховка (фиг. 2, a). Если въ это самое время патронъ S станетъ поворачиваться, то рѣзецъ а начнетъ качаться около точки b, причѣмъ получится волнистая штриховка (фиг. 2, b). Если Р станетъ вращаться вокругъ m, а точка а будетъ неподвижна, то на пластинкѣ Р, если она послѣ каждого оборота будетъ перемѣщаться по направленію S, получатся концентрические круги (рис. 2, c). Если же при этомъ точка а будетъ совершать колебательныя движенія, то получится рядъ волнистыхъ замкнутыхъ линий (рис. 2, d). Изъ этихъ четырехъ элементовъ и слагаются всѣ фигуры Г. Форма образующихся волнообразныхъ линий зависитъ отъ быстроты движенія пластинки Р и патрона S, причѣмъ эти линии получаются тѣмъ болѣе плоскими, чѣмъ меньше, при прочихъ равныхъ исторіяхъ, число оборотовъ патрона S, и наоборотъ. Далѣе, эта форма зависитъ также отъ контура самихъ патроновъ и отъ характера движенія пластинки Р. Если, напр., пластинка Р движется вокругъ оси m, и въ то же время перемѣщается по направленію V 1, 2, 3 раза, въ то время, какъ патронъ S совершаетъ одинъ оборотъ, то происходятъ волнистые овалы, волнистые треугольники, четырехугольники и проч. Если рѣзецъ а при вращеніи пластинки Р не остается въ покоѣ, а въ свою очередь поворачивается вокругъ точки b, то происходятъ циклоиды и т. п. Если, наконецъ, послѣ каждого полного оборота пластинки Р, перемѣщать патроны (фиг. 5) на полъ зубца, то получается чешуйчатый рисунокъ (фиг. 6). Соответственно своимъ обѣимъ главнымъ составнымъ частямъ — пластинкѣ Р и патрону S, гильошировальная машина состоитъ изъ двухъ механизмовъ: станка для вращенія пластинки Р и гильо-

Фиг. 3, 4 и 6. Различные образцы сложныхъ гильошировальныхъ фигуръ. Фиг. 5. Патронъ

шировальнаго станка. Станокъ для вращенія пластинки Р, на которую кладется подлежащій обработкѣ предметъ, устроенъ

по типу обыкновеннаго токарнаго станка, но съ вертикально вращающеюся осью. Нѣсколько выше его устанавливается гильшировальный станокъ, могущій перемѣщаться въ пазахъ. Вращеніе и перемѣщеніе всѣхъ частей достигается помощью ручки, приводящей сначала въ движеніе валикъ патрона S, а затѣмъ уже, при посредствѣ коническихъ передаточныхъ колесъ, передающей это движеніе двигательному станку. При этомъ и отдѣльныя части всей машины могутъ быть, по желанію, перемѣщаемы. Очень часто Г. производится и на обыкновенныхъ токарныхъ станкахъ, разумѣется, съ нѣкоторыми небольшими къ нимъ приспособленіями для рѣзца и другихъ необходимыхъ въ работѣ составныхъ частей. Особенно важное примѣненіе имѣетъ Г. машина въ качествѣ штриховальной и гравировальной машины, а также для полученія клише, какъ въ книгопечатаніи, такъ и въ литографіи (въ особенности для печатанія денежныхъ знаковъ и цѣнныхъ бумагъ). См. *книгопечатаніе*.

Гильрэ (Gillray), Джемсъ, англ. карикатуристъ, офортистъ, род. 1757, ум. 1815, слѣдовалъ сначала за странствующей труппой актеровъ, а затѣмъ поступилъ въ лондонскую королевскую академію. Успѣхъ, который имѣли его карикатуры, побудилъ его специализироваться на этомъ родѣ искусства, гдѣ онъ могъ воспользоваться своей неистощимой фантазіей и необыкновенной способностью схватывать сходство лицъ. Карикатуры его относились б. ч. къ политическимъ событіямъ и личностямъ его времени. Онъ были собраны и изданы Рантомъ (Wright), съ биографіей Г. (нов. изд. 1873).

Гильская равнина, значительная низина вдоль юго-вост. берега оз. Гокча Эриван. губ., орошается рукавами р. Мазрачай; представляетъ частью болота, частью прекрасные сѣнокосы.

Гильсландъ Спа (Gilsland Spa), курортъ въ англ. граф. Кумберландъ, въ 11 км. къ с.-в. отъ Бремптона, въ скалистой долинѣ р. Иртинга, съ сѣри. источник. Въ 4 км. Бирдосуэльдъ, развалины римской стѣны.

Гильсъ (Hils), холмистая гряда въ Брауншвейгѣ между Лейной и Везеромъ, доходящая до 470 м. выс., составляетъ предгоріе Гарца. По имени этихъ холмовъ нѣмецкіе геологи называютъ нижній (неокомскій) ярусъ мѣловой системы (см.).

Гильтебрандтъ, Петръ Андреев., членъ археографич. комиссіи. Род. 1840 г. Образование получилъ въ моск. унив. Главные его труды: „Перечень по типографіямъ и годамъ западно-русскихъ изданій церковно-славянскаго шрифта“ (въ VI вып. „Памятниковъ рус. старины въ западныхъ губ. имперіи“, изданіе П. Н. Ватюшкова), „Сборникъ памятниковъ народнаго творчества въ сѣверо-западномъ краѣ“ (вып. I, Вильна, 1867), „Рукописное отдѣленіе виленской публичной бібліотеки“ (2 вып., 1871), „Земская литература“ („Извѣстія рус.

географич. общ.“ 1876) и, наконецъ, весьма цѣнный „Справочный и объяснительный словарь къ Новому Заѣту“ (СПб., 1882—85). Кромѣ того, сотрудничалъ въ періодич. изданіяхъ 60-хъ и 70-хъ гг.

Гильтешпергеръ (Hiltensperger), Іоганнъ Георгъ, живописецъ, род. 1806, ум. 1890, учился сначала въ монхенской академіи, а потомъ у Корнелиуса въ Дюссельдорфѣ. Онъ написалъ на аркадахъ въ монхенскомъ придворномъ саду фреску: „Герцогъ Альбрехтъ III отказывается отъ богемской короны“. Затѣмъ, по порученію короля Людвига I, Г. отправился въ Неаполь и Помпею изучать древнюю живопись, послѣ чего украсилъ стѣны королевскаго дворца фресками по эскизамъ Шнорра и Шванталера. Онъ написалъ также фрески на фронтонѣ національнаго театра и историческую картину, сохраняющуюся въ Максимилианумѣ въ Мюнхенѣ.

Гильти (Hilty), Карлъ, шведскій историкъ и государств. дѣятель, род. 1833; 1874 сдѣлался профессоромъ государственнаго и народнаго права въ бернскомъ універ. и занимаетъ эту кафедру и по сіе время. Съ 1890 Г. состоитъ членомъ швейцарскаго національнаго совѣта. Кромѣ многихъ брошюръ политико-историческаго содержанія, онъ написалъ: „Vorlesungen über die Politik der Eidgenossenschaft“ (Берл., 1875); „Ideen und Ideale schweizerischer Politik“ (1875); „Öffentliche Vorlesungen über die Helvetik“ (1878); „Das Referendum im schweizerischen Staatsrecht“ (въ „Archiv für öffentliches Recht“, т. 2); „Die Neutralität der Schweiz in ihrer heutigen Auffassung“ (1889); „Die Bundesverfassungen der schweizerischen Eidgenossenschaft“ (1891); этическое сочин.: „Glück“ (5 изд., 1894). Г. издаетъ печатающийся съ 1886 „Politisches Jahrbuch der schweizerischen Eidgenossenschaft“ (1886), въ которомъ онъ самъ написалъ: „Eidgenössische Geschichten“, исторія Швейцаріи въ эпоху медиационныхъ актовъ и реставраціи.

Гилтонъ (Hilton), Уильямъ, англ. живописецъ, род. 1786, ум. 1839, учился въ лондонской королевской академіи и получилъ премію за картину: „Король Эдуардъ III принимаетъ ключи города Калэ“. Лучшими его картинами считаются: „Избиеніе вилеэмскихъ младенцевъ“, „Монахи находятъ тѣло короля Гаральда“, „Іаковъ и его сыновья“, „Уна и Сатиръ“, „Похищеніе Прозерпины“.

Гильфердингъ (Hilferding), Фридрихъ, нѣм. живописецъ и граверъ-любитель, вызванный въ 60-хъ гг. XVIII в. въ Россію изъ Вѣны, гдѣ Г. уже служилъ балетмейстеромъ, для лучшей постановки балетнаго дѣла въ Россіи (ок. 1762). Послѣ него остались балеты: „Возвращеніе Аполлоново на Парнасъ“ (1763); „Сраженіе любви и разума“ (1763), „Ацисъ и Галатея“ (1764, долго держался на русской сценѣ) и прекрасно выполненная гравюра „Видъ с. Коломенскаго“.

Гильфердингъ, Александръ Федоровичъ, филологъ славистъ, род. 1831, ум. 1872, образованіе получилъ въ московскомъ унив. по истор. филолог. факультету, неоднократно предпринималъ поѣздки по западно- и южно-славянской землямъ, проф. Спб. унив. по кафедрѣ славянской филологіи. Важнѣйшіе труды: „Исторія Сербіи и Болгаріи“ (переведена на нѣмецк. языкъ); „Исторія балтійскихъ славянъ“; „Боснія, Герцеговина и Старая Сербія“; „Остатки славянъ по южному берегу Балтійскаго моря“; и, наконецъ, весьма цѣнное собраніе русскаго эпоса „Онежскія быliny“ (изд. 1873, посмертное). Всѣ эти сочиненія и другія, менѣе значительныя, вошли въ собраніе сочиненій, изд. въ 4 томахъ (Спб., 1868—74).

Гильфердъ (Guildford), гл. г. англ. граф. Сѣррей, въ живописн. мѣстн. при р. Уей, ст. нѣск. интересными церквами (церковь Св. Маріи эпохи норманновъ), развалинами норманск. замка (окрестности недавно превращены въ обществ. паркъ), бумажныя и пороховыя мельницы; (1891) 14,316 жит.

Гильченко, 1) Варв. Артемьевна, соврем. писательница, пишущая подъ псевдонимомъ В. Николенко, род. 1866, образованіе получила на высшихъ женск. курсахъ въ Спб., написала нѣсколько талантливыхъ беллетристическихъ произведеній, появившихся въ 90-хъ гг. въ „Русскомъ богатствѣ“, „Русскихъ Вѣдомостяхъ“ и др. Задумчивая вдумчивость и нѣсколько нервная впечатлительность являются характеристичными чертами молодого автора.

2) Г., Николай Васильев., докторъ-антропологъ, род. 1858, окончилъ курсъ въ медико-хирургич. академіи 1883 и въ томъ же году былъ назначенъ врачомъ на Кавказъ. Защитивъ въ 1890 диссертацию на степень д-ра медицины въ Спб., снова возвратился на Кавказъ и пробылъ здѣсь до 1892, когда былъ переведенъ на службу въ Москву. Изъ научныхъ трудовъ Г. наибольшую извѣстностью пользуются его антропологич. изслѣдованія: „Терскіе казаки“ („Проток. Рус. Антроп. Общ. при Спб. универ.“, 1891), „Антропологическій типъ малороссовъ“ (Кіев. Старица“, 1895), „Кубанскіе казаки“ („Труды Антроп. Отд. Общ. Люб. Естеств., Антроп. и Этн.“, т. XVIII), „Всѣ головнаго мозга и нѣкоторыхъ его частей у различныхъ племенъ, населяющихъ Россію“ (тамъ же, т. XIX), „Осетины“ (доктор. диссерт., Спб., 1890) и др. За послѣднія двѣ работы автору присуждены были обществомъ люб. ест., антр. и этн. преміи.

Гилюю (Guillou), Жозефъ, французск. композиторъ, артистъ (флейта) и граверъ избрѣтатель, род. 1784, ум. 1853, ученикъ (съ 13 л.) въ парижской консерваторіи Devienne'a, Г. послѣдовательно занималъ мѣста: второй флейты въ оперѣ (1805), профессора консерваторіи (1816), первой флейты сначала въ королевскомъ оркестрѣ,

затѣмъ въ орк. Оперы; концертируя впоследствии въ разныхъ городахъ, Г. въ 40 гг. истекашаго столѣтія окончательно поселился въ Спб. Какъ преподаватель, Г. выработалъ многихъ выдающихся артистовъ въ Парижѣ, въ Петербургѣ же онъ занялся сначала коммерціей, затѣмъ (1846), представивъ въ акад. художествъ гравюры, превосходно сдѣланныя имъ прямо на дагерротипныхъ пластинкахъ съ картоновъ Шебуева, исходатайствовалъ право изданія этимъ способомъ картинъ, назначенныхъ для Исаакіевскаго соб., памятниконъ, изданий Спб. и правительственныхъ картинныхъ галлерей и, получивъ безпроцентную ссуду отъ академіи въ 1500 р., сталъ издавать художественно-музыкальный журналъ L'artiste russe (1847—48; вышли 3 т.), прилагая при немъ гравюры, исполненные его, Г., привилегированнымъ способомъ (Умовеніе ногъ, съ Бруни, Успеніе, съ Басина, портреты Айвазовскаго, Басина, Егорова, Бруни, Шебуева и мн. др.).

Гиляръ, небольш. лѣчебный курортъ въ Дагест. обл., на берегу р. Самура, съ горячимъ сѣрно-щелочнымъ источникомъ, въ гористой мѣстности; привлек. лѣтомъ до 500 посѣтителей.

Гилюй, р., правый крупный притокъ р. Зеи, беретъ начало на южн. склонѣ Станового хребта, течетъ въ крутыхъ скалистыхъ берегахъ среди березовыхъ и хвойныхъ непроходимыхъ лѣсовъ; постояннаго населенія нѣтъ.

Гиляки, неизвѣстнаго расоваго происхожденія племя, обитающее (среди многихъ другихъ инородцевъ, преимущественно принадлеж. къ тунгусскому племени) въ сѣверной части о. Сахалина, на сосѣднемъ материковомъ побережьи и въ низовьяхъ Амура (между 49°—54°, 4 с. ш.).

По антропологическому типу Г., при общихъ монгольскихъ чертахъ, представляютъ три разновидности: 1) тунгусообразный типъ съ рѣзко выраженнымъ косоглазіемъ, скуластостью, крайне узкимъ разрѣзомъ глазъ, приплюснутымъ носомъ, плоскимъ лицомъ, отсутствіемъ растительности на лицѣ; 2) айнообразный типъ съ лицомъ болѣе или менѣе овальнымъ, прямымъ лбомъ, умѣренной скуластостью, крайне незначительнымъ косоглазіемъ, носомъ прямымъ съ выгибомъ, растительностью на лицѣ болѣе или менѣе значительной; и 3-й типъ, средній между первыми двумя.

Есть полное основаніе допускать, что первоначальный чистый расовый гиляцкій типъ исчезъ, вслѣдствіе многовѣкового смѣшенія ихъ съ различными инородными элементами. Отличительнымъ признакомъ Г. среди монголо-манчжурскихъ племенъ, которыми они окружены, служитъ ихъ языкъ, не имѣющій ничего общаго, какъ по своему лексикону, такъ и по своимъ грамматическимъ особенностямъ, ни съ языкомъ айновъ, ни съ языками тунгусскими. Пока можно сказать, что нѣкоторыя грамматическія особенности дають возможность сбли-

женія гиляцкаго языка съ языками аборигеновъ С. Америки. Въ географической наукѣ принято мнѣніе, впервые высказанное Шренкомъ, что первоначальнымъ мѣстожителемъ Г. должно считать о. Сахалинъ, откуда они будто бы перешли на материкъ; однако, новѣйшій изслѣдователь инородцевъ Примурскаго края, Штернбергъ, полагаетъ, что нѣкоторыя особенности быта Г., переживания въ языкѣ и обычаяхъ, наконецъ, преданія заставляютъ думать, что Г. пришельцы съ болѣе далекаго сѣвера, изъ странъ арктическихъ. Самое характерное переживание этого рода состоитъ въ томъ, что въ нѣкоторыхъ торжественныхъ случаяхъ Г. обязательно пользуются вмѣсто двери дымовымъ отверстіемъ землянки, которое у арктическихъ народовъ служить постояннымъ входомъ въ юрту. Самые термины, служащіе для выраженія понятій „входить“ (нырнуть) и „выходить“ (вынырнуть) подтверждаютъ смыслъ указанного переживания. Современное названіе Г. врядъ-ли китайскаго происхожденія, какъ думалъ Шренкъ, производя его отъ словъ Kile, Kileng, а скорѣе пошло отъ сосѣднихъ съ Г. тунгусскихъ племенъ, на языкѣ которыхъ Г. именуются гиліями, гиліах. Сами Г. называютъ себя пивух, ницывиц, что значитъ „житель моего мѣста“, „здѣшній человѣкъ“.

Всѣхъ Г., по повторнымъ переписямъ Л. Штернберга, въ началѣ 90-хъ годовъ было 4365 душъ (2392 м. и 1973 ж.); изъ нихъ на долю Сахалина приходится 1954 (1089 м., 864 ж.), а материка 2411 (1303 м., 1108 ж.). Со времени прихода русскихъ, численность Г. значительно понизилась. Эпидеміи оспы, тифа, кори въ 60-хъ и 70-хъ годахъ унесли 30—40% населенія. Дѣлали свое дѣло и періодическія гололоды съ ихъ неизбежнымъ спутникомъ — цынгой. Судя по родовымъ преданіямъ, Г.—цкое племя давнымъ-давно исчезло бы, если бы не безпрестанная переселенія въ его территорію отдѣльныхъ изгнанниковъ и бѣглецовъ изъ сосѣднихъ племенъ. Эти энергичные пришельцы, благодаря естественному подбору, скрещиванію, создавали свѣжіе, здоровые отпрыски, задерживавшіе процессъ окончательнаго вымиранія. Живутъ Г. селеніями, численность обитателей которыхъ зависитъ отъ рыболовныхъ условій мѣстности. Есть маленькія селенія изъ 5—6 обитателей, есть большія селенія съ 200 жит. Г. ведутъ полуосѣдлый образъ жизни, мѣняя въ теченіе года по нѣскольکو разъ мѣстожителство въ зависимости отъ хода рыбы, рода промысловъ и времени года. Лѣтнія селенія Г. обыкновенно расположены близъ моря, у устья рѣкъ; зимою Г. переселяются подальше отъ моря, на опушку тайги. Зимнія юрты двоякаго типа. На материкѣ, а также на ближайшемъ къ нему сахалинскомъ побережьи, Г. усвоили юрту маньчжурскаго типа. Это большой сараеобразный домъ изъ накатника или бревенъ съ двускатной крышей, поддерживаемой из-

внутри столбами, безъ потолка, съ окнами, затынутыми рыбой кожей. Вдоль стѣнъ, подъ нарами, проложены широкія, служащія для отопленія, горизонтальныя трубы, каменные или деревянные, обмазанныя глиной, соединяющія двѣ низкія печки, которыя расположены по обѣимъ сторонамъ отъ входа въ юрту. Роль трубы играетъ обыкновенно цѣльный стволъ дуплистаго дерева. Другой типъ зимняго жилища — землянка, наполовину сидящая въ землѣ и выходящая наружу пирамидальной надстройкой изъ накатника, обсыпаннаго землей. По срединѣ землянки земляной очагъ, обведенный низкой деревянной оградой. Надъ очагомъ дымовое отверстіе. Входъ чрезъ низкую выдвигающую дверь, идущую изъ сѣней. Вокругъ очага съ трехъ сторонъ нары, изъ которыхъ та, что противъ входа, считается самой почетной. Лѣтнее жилище — либо деревянный шалашъ, стоящій прямо на землѣ, либо амбаръ на высокихъ подставкахъ, служащій зимой кладовой для рыбныхъ консервовъ. Близъ лѣтнихъ жилищъ помосты для чистки рыбы, множество вѣшалъ для сушки ея, привязи для многочисленныхъ собакъ, амбары. Внутренность жилища крайне непривлекательна: дымъ, холодъ, мракъ и неопрятность, обиліе паразитовъ. Главное занятіе Г. — рыболовство. Двѣ породы *Salmo* (*Protæus* и *Lagoserphalus*), появляющіяся ежегодно въ несмѣтномъ количествѣ въ водахъ территоріи Г., составляютъ основу ихъ существованія. Періодически появляются также и другія породы: корюшка, селедка, вахня, палтусъ, гой и др. Изъ крупныхъ породъ особенное значеніе имѣютъ осетръ и калуга. Рыбу употребляютъ не только въ вареномъ, но и въ сыромъ (форель и головы всѣхъ породъ) и замороженномъ видѣ. Ловятъ рыбу сачками, крючками, сѣтями и неводами, сдѣланными изъ волоконъ крапивы. Крупную рыбу бьютъ также острогой. Добыча крупныхъ морскихъ животныхъ, сивучей, дельфиновъ, бѣлугъ, тюленей, составляетъ второе основное занятіе Г. Жиръ этихъ животныхъ, вытапливаемый на солнцѣ, употребляется и какъ самостоятельный питательный напитокъ, и какъ необходимая приправа къ сушеной рыбѣ, ягодамъ и т. п. Растительной пищей Г. служатъ ягоды (брусника, клюква, черника и въ особенности *Empetrum nigrum*), кедровые орѣхи, собираемые въ дикомъ видѣ, и засушиваемые впрокъ корни, луковицы и стебли разныхъ растений, въ родѣ сараны, черемши, дикаго лука и т. д. Охота составляетъ второстепенное занятіе Г. Медвѣдей бьютъ главнымъ образомъ во время хода рыбы, когда они цѣлыми толпами спускаются къ берегамъ рѣчекъ, и на нихъ можно нападать изъ засады. Охота на соболей, которыхъ промышляютъ петлями, западнями и самострѣлами, доставляетъ Г. главный фондъ для пріобрѣтенія необходимыхъ покупныхъ предметовъ. Оружіе Г.: лукъ и стрѣлы съ

железными наконечниками, копые, острога, самострѣлы и, наконецъ, огнестрѣльное оружіе, вытѣсненное почти окончательно первобытный лукъ. Кромѣ продуктовъ собственной добычи, Г. покупаютъ у маньчжуровъ и русскихъ рисъ, пшено (буду), хлѣбъ, муку, чай, сахаръ. Чай (кирпичный) вошелъ въ употребленіе только съ появленіемъ русскихъ, тѣмъ не менѣе напитокъ этотъ сталъ уже для Г. предметомъ первой необходимости, равно какъ и табакъ, къ которому чрезвычайно пристрастились оба пола, не исключая и дѣтей. До спиртныхъ напитковъ Г. большіе охотники, но алкоголики между ними не встрѣчаются. Соль, съ прибытіемъ русскихъ, вошла во всеобщее употребленіе; до того времени варили рыбу въ морской водѣ. Оригинальной приправой для рыбныхъ блюдъ служитъ соусъ изъ морской капусты (*Laminaria esculenta*). Заслуживаетъ особаго вниманія, что Г. употребляютъ въ пищу мясо собаки, обычай, совершенно не встрѣчающийся у другихъ охотничьихъ племенъ. Средствами передвиженія служатъ лодки, зимой нарты съ собачьей запряжкой. Лодки 2-хъ типовъ: 1) морская, маньчжурскаго образца; 2) рѣчная туземнаго изобрѣтенія, цѣльная тополевая долбежка съ круглымъ дномъ, узенькая и длинная (употребляется, впрочемъ, на восточномъ берегу Сахалина также для перевозовъ по морскимъ заливамъ и лагунамъ). Нарта, какъ и лодка-долбежка, очень узенькая, такъ что возница сидитъ на ней верхомъ, причѣмъ ноги скользятъ по бокамъ на лыжахъ. Собаки (отъ 5 до 13) пробѣгаютъ въ часъ до 12 в., но быстро устаютъ вслѣдствіе крайне неудобнаго способа запряжки (тянуть шей).

Национальный костюмъ Г. зимою: армякъ изъ собачьихъ шкуръ мѣхомъ наружу, обхватываемый у пояса короткой до колѣнъ юбкой изъ тюленьей шкуры, мѣховые набедренники и сапоги изъ тюленьей кожи, скроенные по китайскому образцу. На лбу налобникъ изъ бѣличьихъ хвостовъ. На головѣ — мѣховая (снаружи и внутри) шапка-чепчикъ и наушники (у мужчинъ отдѣльно, у женщинъ они составляютъ часть шапки). На рукахъ рукавицы на заячьемъ мѣху. Нижняя одежда: рубаха изъ покупной матеріи и такіе же короткіе до колѣнъ кальсоны. Съ приходомъ русскихъ входятъ въ употребленіе теплые армяки изъ солдатскаго и арестантскаго сукна. Изъ принадлежностей зимняго костюма особенно замѣчательна женская шапка изъ шкуры головы рыси, вполнѣ имитирующая голову этого животнаго. Лѣтній костюмъ въ настоящее время почти исключительно изъ покупныхъ матерій, преимущественно краснаго, сизаго и чернаго цвѣта. Одежда изъ рыбьей кожи и цѣпныя женскія платья изъ кожи сазана, съ многочисленными цвѣтными узорными нашивками, выходятъ изъ употребленія. Лѣтнюю обувь продолжаютъ дѣлать изъ рыбьей или тюленьей кожи.

Лѣтняя шапка мужчинъ конической формы изъ бересты съ узорами; женская — покупная китайскаго образца. Женскія платья обшиваются по краямъ китайскими мѣдными деньгами, ракушками, бляшками и т. п. украшеніями. Другія женскія украшенія — мѣдные браслеты, кольца, бусы и серги. Мужчины носятъ сережки только въ одно ухо и то рѣдко. Волосы заплетаютъ въ косы, мужчины въ одну, женщины въ двѣ. Тагуировки Г. не знаютъ. Въ носовой перегородкѣ никакихъ украшеній, чѣмъ отличаются отъ гольдовъ. Всѣ принадлежности костюма, кромѣ бѣлыя и мѣховыхъ вещей, обшиваются тончайшими обшивками и узорами, на которые гиляцкія женщины большія искусницы. У мужчинъ на поясъ всегда висятъ слѣдующія принадлежности: огниво, трутница, игольникъ и 3 ножа (одинъ обыкновенный, другіе два кривые для разныхъ столярныхъ подѣлокъ). Г. очень искусны въ рѣзбѣ изъ дерева, ординарныя вещи, даже чумашки изъ березовой коры, украшаются тончайшими узорами. Современная гиляцкая арабеска выработалась постепенно изъ петель невода и изображеній разныхъ животныхъ. Посуду (тарелки, блюда, ведра, ложки) Г. выдѣлываютъ изъ березоваго дерева и коры, но въ то же время покупаютъ глиняную и фаянсовую посуду, металлическіе чайники, котлы (последніе у китайцевъ и японцевъ). Гончарнаго искусства не знаютъ, ткацкаго станка тоже. Строй семьи у Г. отличается крайне своеобразными чертами. По вѣдшему, бракъ носитъ вполнѣ индивидуальный характеръ. Гилякъ покупаетъ вѣ своего рода одну, двухъ, рѣже трехъ женъ и платитъ за нихъ соответственный калымъ разными цѣнными вещами. Жена Г. и его дѣти передъ всѣмъ свѣтомъ считаются его женами и дѣтьми. Но на ряду съ этимъ цѣлая группа мужчинъ, именно младшіе братья всѣхъ степеней родства каждаго Г., также мужья сестеръ его жены имѣютъ право на половое общеніе съ его женой. Такое же право имѣетъ группа братьевъ на всѣхъ сестеръ женъ каждаго изъ нихъ. Такимъ образомъ каждый мужчина, состоя въ индивидуальномъ бракѣ съ одной женщиной, раздѣляетъ это право съ цѣлой группой лицъ и самъ, въ свою очередь, состоитъ въ групповомъ бракѣ съ цѣлой группой женщинъ. Точно также каждая женщина, состоя въ замужествѣ съ однимъ Г., въ то же время состоитъ въ групповомъ бракѣ съ цѣлой группой мужей своихъ сестеръ и братьевъ своего мужа. Эта регламентация половыхъ отношеній, открытая у Г. въ 1891 г. Л. Штернбергомъ, находится въ полномъ соответствіи съ номенклатурой родства. Каждый мужчина называетъ словомъ аньхей — жена не только свою индивидуальную жену, но и всѣхъ сестеръ (всѣхъ степеней родства) своей жены, равно, какъ и всѣхъ женъ своихъ старшихъ братьевъ (всѣхъ степеней родства), и наоборотъ, мужемъ своимъ (цу.

ниви) женщина называет не только своего индивидуального мужа, но и цѣлую группу вышеупомянутыхъ лицъ. Точно также терминъ „отецъ“, „мать“, „братъ“, „сынъ“ и т. д. примѣняется къ цѣлымъ группамъ лицъ. Жены братьевъ зовутъ другъ друга сестрами, и зять зоветъ сестру тестя матерью. Вся эта система брака и родства находится въ тѣсной связи съ слѣдующими нормами брака: мужчины каждаго рода женятся предпочтительно (а нѣкогда это было и обязательно) на дочеряхъ братьевъ своей матери, а женщины выходятъ замужъ за сыновей сестеръ ихъ отца. Нормы полового общенія у Г. никоимъ образомъ не могутъ быть названы безнравственными, такъ какъ по отношенію къ лицамъ запрещенныхъ категорій соблюдается строжайшая корректность отношеній: съ ними воспрещены не только шутки, но даже обыкновенные разговоры. Положеніе женщины подчиненное. Выдача замужъ часто носить принудительный характеръ. Сговоръ нерѣдко совершается между грудными дѣтьми. Въ замужествѣ женщина обременена массой тяжелыхъ работъ и часто переноситъ обиды и побои. Коррективомъ служитъ разводъ съ возвращеніемъ калыма. Специфическое чувство любви хорошо знакомо Г. Смерть любимой жены или невозможность вступить въ бракъ съ возлюбленной служитъ нерѣдко поводомъ къ самоубійству. На почвѣ этого чувства частые случаи умыканія женщинъ.

Родъ у Г. экзогамный, основанъ на принципѣ агнатства. Принадлежность къ роду выражается слѣдующими принципами: 1) общностью очага (огня и хозяина огня), 2) общими родовыми богами и жертвоприношеніями, 3) общими родами, куда женщины выходятъ замужъ и откуда мужчины берутъ женъ, 4) общей обязательной родовой местию, 5) общими кладбищами, 6) взаимными правами наследованія, 7) общимъ медвѣжьимъ праздникомъ. Не смотря на агнатный принципъ, у Г. отсутствуетъ патриархальная власть старѣйшинъ. Никакихъ старшинъ нѣтъ, хотя китайцы и русскіе пытались вводить этотъ институтъ. Старше въ родѣ или богатѣйшіе члены пользуются уваженіемъ и авторитетомъ, но не властью.

Юридическія отношенія въ значительной степени обуславливаются родовой организаціей. По агнатному принципу, наследуютъ только сыновья или, за отсутствіемъ ихъ, братья, предпочтительно тотъ, который беретъ вдову наследодателя, но, во всякомъ случаѣ, имущество не выходитъ изъ рода. Только по завѣщанію часть имущества можетъ достаться дочерямъ или постороннему лицу. Свообразнымъ объектомъ наследованія служатъ рѣчки для охоты на соболей, при чемъ необходимымъ условіемъ собственности является фактическое пользованіе ими. Вообще же право собственности признается только за предками, созданными трудомъ. Споры иму-

щественнаго характера рѣшаются часто самосудомъ: отпряженіемъ собакъ, забираниемъ вещей изъ амбара должника. Свообразнымъ видомъ самосуда является отбирание вооруженной рукой похищенной женщины. Чаще всего, однако, обращаются къ суду сородичей. Обиды оканчиваются дуэлью на палкахъ. Убійство сородича членомъ чужого рода объединяло еще недавно весь родъ убитаго на кровопролитныхъ войны съ родомъ убійцы, при чемъ женщины и имущество считались неприкосновенными. Иногда подобныя столкновенія кончались миромъ на условіяхъ уплаты выры. Убійство внутри рода не наказуемо. Вообще же юридическая правдивость среди Г. стоитъ очень высоко. Кражи почти неизвѣстны, убійства никогда не носятъ корыстнаго характера. Впрочемъ, дурной примѣръ русскихъ кушцовъ начинаетъ уже оказывать свое губительное вліяніе.

Религіозная философія Г. — анимизмъ. Одухотворяя всю природу, Г. придаетъ ей вмѣстѣ съ тѣмъ вполне антропоморфическое выраженіе. О. Сахалинъ Г. считаютъ живымъ существомъ, голова котораго у м. Маріи, а ноги упираются въ проливъ Лаперуза. Всякая болѣе или менѣе значительная гора или мысъ — живое существо, съ которымъ связано множество романтическихъ и трагическихъ легендъ чисто человѣческаго характера. Признавая за мертвыми объектами природы живое антропоморфическое существованіе, Г. еще болѣе антропоморфически относятся къ животнымъ, считая ихъ существами, одаренными высшимъ разумомъ и силой и для которыхъ животная оболочка только форма, скрывающая челоѣкообразное существо. Каждая стихія, каждая сила природы имѣетъ своего „хозяина“, по всѣмъ своимъ атрибутамъ и социальнымъ условіямъ жизни сходнаго съ Г. Боги эти, въ свою очередь, сами по временамъ принимаютъ форму того или другого звѣря. Важнѣйшіе боги — хозяева: хозяинъ горы, тайги и всего живущаго въ ней — Паль-ызь; хозяинъ моря — Толль-ызь, древній старикъ съ длинной бородой, разбрасывающій пригоршнями икру во всѣ стороны; хозяинъ неба — Тлы-ызь, хозяинъ земли — Миф-ызь и др. Всѣ эти хозяева, существа добрыя, и имъ время отъ времени Г. приноситъ жертвы въ видѣ разныхъ сладкихъ кореньевъ, рису, табаку и т. п. Въ болѣе важныхъ случаяхъ приносятся въ жертву собока. Часто устраиваются родовыя жертвоприношенія въ тайгѣ, хозяину тайги и на морѣ или рѣкѣ — хозяину этихъ стихій. Самый замѣчательный изъ родовыхъ праздниковъ — медвѣжій, который продолжается нѣсколько дней. Первый день посвящается торжественному обвѣденію медвѣдя вокругъ юрты, прощальному кормленію его, стрѣльбѣ въ цѣль и, наконецъ, убіенію и освѣжеванію его и торжественному перенесенію головы и шкуры его въ юрту. Слѣдующіе дни посвящаются пир-

шествамъ, играмъ, состязаніямъ, пляскамъ, пѣнію, гонкамъ на нартахъ и другимъ развлечениямъ. Въ теченіе всего праздника не умолкаетъ оригинальная, сопровождаемая юмористическими пѣснями, музыка, которая состоитъ въ ритмическихъ ударахъ палочками по подвѣшенному сухому бревну. Послѣдній актъ — принесеніе въ жертву собакамъ и увозъ головы медвѣдя и его костей въ общую усыпальницу медвѣжьихъ останковъ. Г. вѣрять въ существованіе душъ и загробную жизнь. Душа—двойникъ чело-вѣка; послѣ смерти своего обладателя она переходитъ въ подземный міръ черезъ спеціальное отверстие въ землѣ, гдѣ продолжаетъ вести такой же образъ жизни, какъ на землѣ. У бѣдныхъ людей по одной душѣ, у богатыхъ и у шамановъ 2—3 души. Въ подземномъ мірѣ чело-вѣкъ снова умираетъ и переходитъ въ другой міръ, и такъ до 3-хъ разъ. Покойниковъ Г. сожигаютъ, предварительно одѣвши ихъ въ лучшія одежды (по нѣскольку паръ). Послѣ сожженія ломаютъ котлы, нарты, убиваютъ собакъ. Неподалеку отъ мѣста сожженія ставятъ маленькій домикъ. Туда помѣщаютъ куклу, изображающую покойника, наряженную въ дорогія матеріи; надъ куклой деревянное изображеніе кукушки, а вокругъ чашки, тарелки, чумашки, трубка, табакъ, сахаръ и разныя яства. Первое время послѣ смерти, до водворенія покойника на новомъ мѣстѣ, родные періодически посѣщаютъ его домикъ, дѣлаютъ возліянія и приносятъ съѣстные припасы. Болѣзнь и смерть Г. считаютъ результатомъ козней злого духа, который или похищаетъ душу, или постепенно поѣдаетъ ее, предварительно забравшись въ организмъ чело-вѣка. Для изгнанія этого злого духа приглашаются шаманы. Въ социальномъ отношеніи шаманы ничѣмъ не отличаются отъ простыхъ Г., но даръ шаманства обыкновенно передается дѣтямъ по наслѣдству. Культъ идоловъ у Г. должно считатьъ заимствованнымъ у тунгусскихъ племенъ, мангуновъ, гольдовъ, также у айновъ. Сахалинскіе Г. почти совсѣмъ не имѣютъ идоловъ. Особымъ почетомъ пользуется изображеніе медвѣдя, которое хранится въ игрушечномъ домикѣ, куда помѣщаютъ также съѣстные припасы, табакъ, сахаръ и проч. принадлежности для священнаго животнаго.

Языкъ Г. въ лексикологическомъ отношеніи стоитъ совершенно изолированно среди языковъ стараго свѣта. Въ грамматическомъ отношеніи возможно сближеніе его съ нѣкоторыми американскими языками. Изобилуетъ особаго рода корональными и дорсальными звуками, аспиратами, горлосовыми и шипящими. По фонетикѣ; это одинъ изъ труднѣйшихъ для изученія языковъ.

Письменности Г. не имѣютъ. Устная ихъ литература состоитъ изъ 1) героическихъ поэмъ, 2) сказаній космогоническихъ и мифологическихъ, 3) былей и рассказовъ изъ обыденной жизни, 4) историческихъ преда-

ній, 5) лирическихъ и юмористическихъ пѣсень, 6) басенъ и загадокъ, 7) юмористическихъ припѣвовъ и т. д. Поэмы, не смотря на прозаическую форму, поются. Пѣніе Г. выражается разнообразными горловыми модуляціями и завываніями, изрѣдка переходящими въ благозвучные грудные тоны. На характеръ пѣнія отразилось влияніе шаманскихъ напѣвовъ. Пѣвцы — избранники, которымъ помогаетъ особый духъ, сидящій на кончикѣ языка. Поэмы по большей части вдохновенныя импровизации. Въ пѣсняхъ и поэмахъ зачатки драматическихъ сценъ. Г. охотно засиживаютъ по цѣлымъ ночамъ, слушая импровизаторовъ, съ полной вѣрой въ реальность рассказываемаго. Они охотно играютъ на самодѣльныхъ инструментахъ: однострунной балалайкѣ, дудкѣ и т. п.; теперь научились играть и на гармонии. Г. любознательны и обладаютъ отличными умственными способностями. Даже въ дурно обставленныхъ миссіонерскихъ школахъ, они оказываютъ быстрые успѣхи въ наукахъ. Г. охотно перенимаютъ отъ русскихъ все полезное и доступное для ихъ быта и условій жизни. Во многихъ мѣстахъ они научились солить рыбу, садить картофель, разводить лошадей, извозничать. По способности приспособляться къ новымъ условіямъ жизни, они имѣютъ всѣ шансы на сохраненіе своей народности. Литература. L. v. Schrenck, Reisen und Forschungen im Amurlande (т. III, вып. 1 и 2, 1881—1891); Зеландъ, О Гилякахъ („Извѣстія Общ. Люб. Естеств.“, т. 49, вып. 3, 1886); Л. Штернбергъ, Сахалинскіе Гиляки („Этнограф. Обзорніе“, 1893, 2 кн.); Путешествіе на крайній сѣверъ о. Сахалина („Сахал. календ. и матер. къ изуч. о. Сахалина“, 1895).

Гилянъ, см. *Гилянъ*.

Гиляровский, Вас. Алексѣев., писатель. Род. 1855 въ двор. семьѣ, образованіе получилъ въ вологодской гимназій. Въ началѣ 70-хъ гг. пошелъ въ простые рабочіе на Волгу и изучилъ тамъ бытъ пролетаріата, что дало ему матерьялы для очерковъ и рассказовъ, печатавшихся впоследствии въ „Рус. Вѣд.“ и др. изд. Въ войну 1877 поступилъ волонтеромъ въ кавк. армію и былъ раненъ подъ Батумомъ. Пробывъ нѣсколько времени драматич. артистомъ, Г. съ 1880 сталъ сотрудничать въ „Будильникѣ“, занимался репортерствомъ въ газетахъ, сотрудничалъ въ „Рус. Вѣд.“, былъ московск. корреспондентомъ „Нов. Врем.“, а съ 1900 сталъ постояннымъ сотрудникомъ „Россіи“ и, будучи въ Сербіи единств. корресп., разоблачилъ выдуманную эскъ-королемъ Миланомъ интригу съ мнимымъ покушеніемъ, за что Г. и былъ изгнанъ изъ Сербіи, а корреспонденціи его цитировались всѣми рус. и иностр. газетами. 1900 Г. напечаталъ въ „Рус. Мысли“ новыя данныя о Гоголѣ и его родныхъ. 1885 основалъ „Рус. гимнастич. общ.“ и состоитъ въ немъ предсѣдателемъ. Состоя

по государств. коннозаводству, издаетъ въ Москвѣ уже нѣсколько лѣтъ „Журналъ Спорта“. Какъ поэтъ, Г. извѣстенъ книгой стихотвореній „Забытая тетрадь“, выдержавшей 2 изданія (2-е изд., Спб., 1896).

Гиляровъ, Алексѣй Никитичъ, философъ, сынъ Н. П. Гилярова-Платонова (см.), род. въ Москвѣ 1856; по окончаніи курса въ московскомъ унив. оставался въ немъ приватъ-доцентомъ философіи; съ 1887 занимаетъ кафедру философіи въ кievскомъ унив. св. Владиміра. Въ первые годы своей дѣятельности Г. сильно увлекался платонизмомъ и Платономъ, котораго приравнивалъ къ Аристотелю, даже по точности и достовѣрности сообщаемыхъ ими свѣдѣній; вполнѣдствіи онъ обратился къ разработкѣ научныхъ точныхъ знаній, полагая, что „всякій скромный труженикъ науки, какъ работникъ для истинны“ несравненно выше, чѣмъ „велегрѣшный философъ, обольщающій себя и другихъ несбыточными надеждами и обѣщаніями въ туманѣ пышныхъ непонятныхъ словъ“. Важнѣйшія изъ его сочиненій: „Платонизмъ, какъ основаніе современнаго міровоззрѣнія, въ связи съ вопросомъ о задачахъ и судьбѣ философіи“ (М., 1887); „Значеніе философіи“ (Кievъ, 1888); „Греческіе софисты, ихъ міровоззрѣніе и дѣятельность въ связи съ общей культурной и политической исторіей Греціи“ (М., 1888); „Источники о софистахъ“ (Кievъ, 1891); „Гипнотизмъ по ученію школы Шарко и психологической школы“ (1894); „Что такое философія и что она можетъ и чего не можетъ дать?“ (1898); ему же принадлежитъ рядъ статей и рецензій въ „Вопр. Философіи“: „Предсмертныя мысли нашего вѣка во Франціи“ (кн. 37—39); „Новые труды по атомистикѣ“ (кн. 40) и друг.

Гиляровъ-Платоновъ, Никита Петровичъ, публицистъ-философъ, род. 1824 въ Коломнѣ, въ семьѣ приходского священника, ум. 1887 внезапно въ Спб. 1848 блестяще окончилъ курсъ московской духовной академіи, при чемъ за сочиненіе объ „Онтологіи“ Гегеля получилъ добавочную фамилію „Платоновъ“ и былъ оставленъ при академіи бакалавромъ по кафедрамъ герменевтики и сравнительнаго богословія, на которыхъ пробылъ шесть лѣтъ. Упомянутое сочиненіе Г. намѣревался защитить въ качествѣ магистерской диссертациі, но защита не могла состояться, да и самое сочиненіе осталось не напечатаннымъ, такъ какъ митр. Филаретъ усмотрѣлъ въ немъ „философскій духъ“, который онъ считалъ своимъ долгомъ подавлять. 1855, по переѣздѣ въ Москву, Г. примкнулъ къ славянофильскимъ кружкамъ и сталъ участвовать въ ихъ изданіяхъ; 1856—63 онъ состоялъ членомъ московскаго цензурнаго комитета, при чемъ, въ то же время, участвовалъ въ составленіи „Свода печатныхъ мнѣній по крестьянскому вопросу“. Держась прямолинейныхъ взглядовъ на свободу печати, онъ навлекъ

на себя цѣлый рядъ „цензурныхъ винъ“ и, наконецъ, вынужденный оставить цензурный комитетъ, занялъ мѣсто управляющаго московскою синодальною типографіею. 1867 Г.-П. окончательно покинулъ службу и отдался литературной дѣятельности, издавая съ конца этого года, въ теченіе двадцати лѣтъ въ Москвѣ ежедневную газету „Современныя Извѣстія“. Первые 10—15 лѣтъ „Извѣстія“ пользовались большимъ успѣхомъ и вліяніемъ, но когда въ Москвѣ появились другія дешевыя ежедневныя газеты, положеніе его становилось все хуже и тяжелѣе. Съ одной стороны, приходилось кривить душою, вступая въ компромиссы съ толпою, „любителями скандальныхъ фельетоновъ“, съ другой „Совр. Изв.“ подвергались нѣрѣдко административнымъ карамъ. Смерть застала его среди тщетныхъ попытокъ получить аренду „Московск. Вѣд.“ по смерти Каткова. Г.-П. былъ „публицистомъ-философомъ“ въ полномъ, если не всегда лучшемъ, смыслѣ слова. Онъ, какъ видно изъ его писемъ, нѣсколько разъ отклонялъ предложенія занять кафедру философіи въ томъ или другомъ университетѣ. Но не будучи философомъ по профессіи, онъ настойчиво выработалъ себѣ „міросозерцаніе“, дорожилъ имъ и прямолинейно, смѣло примѣнялъ его къ выдвигаемымъ жизнью вопросамъ, не справляясь иногда съ логикой, но зато и не заботясь о томъ, какъ относятся къ нему, въ высшихъ сферахъ; это былъ даровитый „цѣльный человѣкъ, не раздѣлившійся на ся“, убѣжденный консерваторъ и славянофилъ, съ своеобразными взглядами на вопросы свободы совѣсти, знанія, вѣры... Сочиненія его изданы К. П. Побѣдоносцевымъ, съ біографическимъ очеркомъ, напис. кн. Н. Шаховскимъ, въ двухъ томахъ. См. „Сборникъ сочиненій“ (томы I и II, Спб., 1899—1900); въ него вошла большая часть его сочиненій и статей, печатавшихся отдѣльно въ „Рус. Бесѣдѣ“, „Руси“, „Прав. Собесѣдникѣ“ и пр. Таковы: „О папѣ Формозѣ“; „Сказанія о странствіи ипока Парвенія“; „Современныя идеи православны-ли?“; „Онтологія Гегеля“ (1-я часть кот. напечатана впервые въ „Вопр. Философіи“, кн. 8, 10, 11); „Рационалистическое движеніе философіи новыхъ временъ“ (2-я часть); „О судьбѣ убѣжденных“; „По поводу будущаго суда присяжныхъ“; „Работа и трудъ“; „О надписи на антиминсахъ“; „Откуда нигилизмъ“; „Логика раскола“; „Основныя начала экономіи“ (отд., М., 1889) и т. д. Письма Г.-П. напечатаны въ „Рус. Архивѣ“ (1889—90). Наконецъ, ему же принадлежатъ полныя бытового интереса автобіографическія воспоминанія: „Изъ пережитаго“ (М., 1886, 2 части), посвященныя школьнымъ годамъ и заканчивающіяся съ переходомъ въ академію, „въ преддверіе науки“.

Гилярусь (Hilarus), римскій епископъ: съ 461 сдѣлался преемникомъ папы Льва I, легатомъ котораго онъ былъ уже на Эфес-

скомъ соборѣ 449. Онъ защищалъ римскую ортодоксію противъ Византіи и добился главенства римскаго престола надъ большинствомъ галльскихъ и испанскихъ епископствъ; умеръ 468.

Гималаи („мѣсто снѣга“), мощный горный хребетъ Передней Индіи, граничащій съ Тибетомъ, величайшія горы земного шара альпійскаго типа; по высотѣ гребней и отдѣльныхъ вершинъ, по обширности фирновыхъ полей и ледниковъ, по глубинѣ и дикости долинъ Г. оставляютъ позади себя всѣ остальные горы земного шара. Г. простираются отъ прорыва р. Инда подѣ 73° 23' в. д., отдѣляющаго Г. отъ Гиндукуша и Каракорума, до р. Брампутры подѣ 95° 23' в. д., при длинѣ въ 2400 км. и лишь незначительно измѣняющейся ширинѣ въ 220 км. Г. состоятъ изъ 2 главныхъ горныхъ цѣпей, простирающихся параллельно другъ другу сначала съ с.-з. на ю.-в., а въ вост. трети съ з. на в. У зап. конца Г. связаны съ Каракорумомъ (см.), отдѣленнымъ отъ Г. лишь долиной Инда, простирающимся параллельно и мало уступающимъ Г. по высотѣ, — и съ Гиндукушемъ, простирающимся въ зап. направленіи; эти 3 хребта образуютъ вмѣстѣ самую мощную горную систему земного шара, къ которой примыкаютъ также Куэнь Лунь, а посредствомъ Памира горная система Алай-Тянь-Шаня. Съ вост. конца примыкаютъ простирающіяся въ с.-ю. направленіи горныя цѣпи Ассама и Верхней Бирмы. По высотѣ, а также и по различію народонаселенія Г. обык. дѣлятся на западныя отъ прорыва р. Инда до прорыва р. Сетледжа, центральныя до Аруна, наиболѣе восточнаго и гл. притока р. Кузи и на восточныя Г. до горъ вост. Ассама и Бирмы. Наивысшія вершины Г. принадлежатъ вѣншей южной изъ 2 главныхъ горныхъ цѣпей, причемъ гребни этой вѣншей цѣпи удалены отъ края индо-станской низменности въ среднемъ лишь на 90 км. Переходомъ отъ крутого южнаго обрыва Г. является долинная котловина Тарай (см.), медленно понижающаяся къ индо-станской низменности. Эта южная цѣпь увѣнчана вершинами необычайной высоты. Къ з. отъ прорыва р. Сетледжа вершины рѣдко достигаютъ 6000 м., зато въ центральной части такихъ вершинъ много (Кидарнатъ 6946, Надамби 7821 м.); но наибольшей высоты Г. достигаютъ въ Непалѣ, гдѣ находится Давалагири (8176 м.), долго время считавшійся высочайшей горой земного шара, Канчинджинга (8385 м.) и Гауризанкаръ (Монтъ Эверестъ), достигающій 8840 м. высоты. Послѣдній до самаго новѣйшаго времени считался высочайшей вершиной земного шара. Эта горная цѣпь посылаетъ многочисленныя отроги на ю. и ю.-з. и имѣетъ также нѣсколько важныхъ горныхъ переваловъ. Сѣверная, внутренняя цѣпь Г. значительно ниже. Только на самомъ крайнемъ с.-з. Нанга Парбатъ достигаетъ 8115 м., но затѣмъ въ общемъ

эта цѣпь понижается, хотя и здѣсь нѣкоторыя вершины достигаютъ внушительной высоты (Нунъ Кунъ 7134, Ионъ Гаминъ 7733, Гарла Мандата 7690, Лангуръ 7520 м.). Зато ледниковыя образования въ этой цѣпи значительнѣе, чѣмъ въ южной. Линія вѣчнаго снѣга лежитъ на сѣв. склонахъ на высотѣ 5580 м., на южномъ—4860. Сѣв. цѣпь образуетъ водораздѣлъ между притоками Ганга и притоками Санпо (верхнее течение Брампутры), Сетледжъ прорываетъ обѣ цѣпи. Рядъ долинъ разобщаетъ ихъ и служитъ ложемъ верхняго течения рѣкъ: Джилама, Чинаба, Спити, Баспа, Ганга и др. многочисленныхъ притоковъ, какъ Ганга, такъ и отчасти Брампутры. Озеро въ Г. мало; однако, въ прежнее время, пока стокъ озеръ не понизился на 360 м., число озеръ, повидимому, было значительно больше. Такъ долина Кашмира въ прежнее время представляла большую озерную бассейнъ, отъ котораго еще сохранились три небольшихъ озера. Наиболѣе крупныя озера находятся въ вост. части: въ Сиккимѣ оз. Чамтолонгъ (4480 м.), не имѣющее стока, и близъ Лассы оз. Ямдокко (4205 м.) съ другимъ озеромъ, расположеннымъ въ серединѣ на косѣ и притомъ на 250 м. выше оз. Ямдокко. Изъ священныхъ озеръ Мансаравара и Ракасъ Таля (4650 м.) вытекаютъ истоки р. Сетледжа.

Въ геологич. отношеніи Г. относятся къ большимъ, сильно складчатымъ горнымъ цѣпямъ, пересекающимъ Азію приблизительно съ з. на в. и по своему строенію и возникновенію могутъ быть уподоблены Европейск. Альпамъ, хотя по времени возникновенія моложе этихъ послѣднихъ (см. *Азія*). Въ гл. цѣпи, увѣнчанной высочайшими вершинами, преобладаютъ сильно складчатые гнейсы и граниты, пласты которыхъ довольно часто имѣютъ болѣе 80 км. въ ширину; къ нимъ примыкаетъ, какъ на сѣверѣ, такъ и на югѣ, поясъ палеозойскихъ и мезозойскихъ отложений. На югѣ въ особенности распространены палеозойскіе сланцы, часто сильно измѣненныя изверженіями болѣе поздняго возраста; на сѣверѣ, по направленію къ верхнему теченію Инда (на границѣ между Цанскаромъ и Ладакомъ), располагаются богатые ископаемыми пласты, начинающія отъ палеозойскихъ и вплоть до мѣловыхъ; эти отложения можно прослѣдить до оз. Мансаравара въ Тибетѣ. По ту сторону этихъ пластовъ вновь слѣдуютъ отложения гнейса и гранита, переходяція черезъ Индъ въ также сильно складчатыя горы Каракорума. На южномъ краю Г. встрѣчаются сложенные въ складки и третичныя образования; особенно замѣчательенъ поясъ залегающихъ среди гнейсовъ эоценовыхъ отложений (нуммулитовый известнякъ и т. д.) и того-же возраста изверженныхъ породъ, извѣстныхъ гл. обр. изъ Цанскара и Рупшу и достигающихъ къ югу отъ Лэ болѣе 6000 м. высоты. Складчатость всѣхъ от-

ложей въ Г. направлена съ с. на югъ, такъ что отложенія сосѣднія съ равниной Индостана претерпѣли многократные сдвиги. Г. бѣдны благородными металлами; золотыя россыпи по верхнему Инду отличаются слабой производительностью, а находящіяся къ с. отъ Ассама не имѣютъ еще никакого значенія. Желѣзо добывается въ рудникахъ Камаона англичанами, однако, съ малымъ успѣхомъ; также не велики залежи кам. угля въ Сиккимѣ и Бутанѣ; туземцы добываютъ въ незначительномъ количествѣ, но хорошую мѣдь въ Камаонѣ, Гарвалѣ, Непалѣ и Сиккимѣ, свинцовый блескъ въ Кулу, Гарвалѣ и Сирмурѣ; сурьма встрѣчается въ Кулу и Багулѣ. Многочисленные горячіе источники по большей части служатъ предметами суевѣрнаго почитанія. См Medlicott u. Blanford, Manual of the geology of India (Калькутта, 1879, 3 т.).

Что касается климата, то Г. представляютъ могущественную границу между климатами центральной Азій и Индіи и въ тоже время образуютъ сѣв. границу обширной южно-азійской области мусоновъ. Порядокъ временъ года тотъ-же, что и въ равнинахъ, но каждая высота имѣетъ свои характерныя тепловыя условия. У южнаго подножія температура распредѣляется весьма равномѣрно (годовая температура на уровнѣ моря составляетъ въ среднемъ около 25°). На каждые 100 м. поднятія температура въ среднемъ падаетъ (лѣтомъ больше, зимой меньше) для ю.-в. Г. на 0,56°, для с.-з. Г. на 0,51°. Въ серединѣ іюня морскіе вѣтры усиливаются; дожди въ началѣ іюля начинаются обыкновенно во всей сѣв. Индіи и идутъ съ перерывами до конца сентября и даже еще въ октябрѣ, причемъ продолжительность дождей сильно убываетъ вдоль горной цѣпи съ в. на з., каковое явленіе находится въ связи съ направлениемъ горъ, препятствующихъ господствующимъ лѣтомъ южнымъ вѣтрамъ. Къ с. количество дождей осадковъ въ Г. сильно убываетъ, у сѣв. подножія отсутствуетъ уже совершенно индостанскій періодъ лѣтнихъ дождей. У южнаго подножія прохладное время года длится съ октября по февраль, затѣмъ температура идетъ на повышение и въ іюнѣ достигаетъ своего максимума; съ іюля по октябръ температура постепенно падаетъ, такъ что во всей сѣв. Индіи она распредѣляется весьма равномѣрно. На южномъ склонѣ Г. годовое количество выпадающаго дождя составляетъ въ среднемъ: на западѣ (28 станцій) 242, на востокѣ (7 станцій) 226 см.; за то для Лэ (зап. Тибетъ) всего 7 см. Къ с. отъ индостанскаго водораздѣла климатъ сухой, характеризуется съ одной стороны высокой лѣтней, а съ другой—низкой зимней температурой. Снѣговая граница на сѣв. склонѣ понижается д. 5300 м., на южномъ—до 4920 м. Нижніе концы ледниковъ достигаютъ 3010 и 3200 м.

Въ силу различій климатическихъ ю.-в. и с.-з. частей Г. обнаруживаются удивительные контрасты въ растительности Г. Въ то время какъ въ Сиккимѣ земледѣліе рѣдко заходитъ выше 1300 м., въ Тибетѣ между 2—3000 м. спѣютъ яблоки, персики и абрикосы. Выше 3000 м. обыкновенно воздѣлываютъ ячмень, пшеницу, бобы и гречиху; граница воздѣлыванія свеклы и рѣпки доходитъ даже до 5000 м. высоты. Южные склоны горъ поднимаются изъ болотистыхъ маршей (Терай), въ которыхъ *Shorea robusta*, цѣнная, какъ строевая матерьялъ, вѣствѣ съ *Dalbergia Sissoo* образуютъ узкій лѣсной поясъ, возвышающійся надъ бамбуками и карликовыми пальмами. Граница тропич. лѣса доходитъ до 900 м., граница подтропическаго до 2100 м.; однако, вдоль всего южнаго склона горъ растительность неодинакова. Скалистые горные склоны на западѣ съ южной стороны б. частью лишены лѣсовъ, открыты и покрыты травой; лишь гребни, вдающіеся въ умѣренную область, покрыты лѣсами, а на сѣв. сторонѣ, гдѣ *Pinus longifolia* опускается до 2100 м., распространена лѣсная растительность. На востокѣ поверхность горъ безъ всякой перемѣны покрыта густыми лѣсами, въ которыхъ соединяются виды тропич. и умѣреннаго поясовъ. Въ ниже лежащихъ областяхъ преобладаютъ: фиговые деревья, бомбаксы и эриодендры, древовидные папоротники, лавровыя, магноліи и др. тропич. виды. Далѣе слѣдуетъ область, въ которой преобладаютъ мимозы, древовидныя и ползучія баугиніи, *Cedrela Toona*, эвф. биевыя, тернстромія (*Gordonia Wallichii*). На границѣ съ умѣренной лѣсной областью появляются дубы (*Quercus incana*), каштанъ и ольха. Эта послѣдняя область, доходящая до 3600 м., обнаруживаетъ среди деревьевъ и кустарниковъ много родственныхъ видовъ изъ умѣреннаго пояса. Наряду съ гималайскимъ кедромъ (*Cedrus Deodora*), лѣсъ состоитъ изъ видовъ *Ilex*, *Prunus*, *Rhododendron*, *Styrax* и *Magnolia*, стволы которыхъ покрываютъ мимозы и орхидеи; подлѣсокъ состоитъ изъ барбариса, розъ, ежевики, жимолости, калины и видовъ *Vitis*. Еще выше сказывается болѣе сѣв. характеръ въ листовенныхъ лѣсахъ изъ видовъ *Alnus*, *Betula*, *Corylus* (*C. Colurna*) и *Carpinus*, со многочисленными хвойными деревьями и большимъ обиліемъ рододендровъ. Востокъ южнаго склона отличается отъ запада лишь болѣею густотой лѣса. По ту сторону древесной границы, находящейся въ южной части Г. на высотѣ 4000 м., вплоть до снѣговой линіи тянется поясъ богато цвѣтущихъ альпійскихъ растений вокругъ всей горной системы. На высотѣ 4500 м. преобладаютъ кустарники *Lonicera*, *Rosa* и *Berberis*, выше 5000 м. заходятъ *Gnaphalium*, *Ephedra* и *Rhododendron*. Въ качествѣ альпійскихъ растений, достигающихъ наибольшей высоты, примулы, фіалки, аурікулы, камнеломки и анемоны, кромѣ го-

го сложноцвѣтныя (*Artemisia* и *Erigeron*), одинъ видъ *Astragalus* и валеріана образуютъ пестрый коверъ.

Фауна Г. относится къ вост. фаунистической области. До 5000 м. живетъ дикій баранъ *Ovis Hodgsonii*; якъ достигаетъ почти той-же высоты. Дальнѣйшими характерными животными горъ являются другіе виды муффлона (*Ovis Polii*, *O. cycloceras* и т. д.), козероги (*Capra megaceros* и видъ *Nemitragus*), а также мускусный бакъ. Изъ числа хищныхъ животныхъ характернымъ для Г. является гималайскій медвѣдь (*Ursus torquatus*); кромѣ того, водятся различныя породы кошекъ, какъ-то пятнистая пантера, также дикая собака (*Canis rutilans*) и много болѣе мелкихъ хищниковъ. Въ болѣе низкихъ областяхъ и долинахъ Г. мы встрѣчаемъ характерную и богатую фауну вост. области, какъ-то зебу, обезьянъ и др. Фауна птицъ для Г. характеризуется тѣмъ, что въ гл. массѣ горъ находится центръ распространенія фазановъ.

Жители сѣв., къ Китаю относящихся склоновъ, тибетцы, а жители южныхъ склоновъ относятся по большей части къ остаткамъ арійскихъ или весьма древнихъ туранскихъ племенъ; на востокъ утвердился тибетскій элементъ, преобладающій также и въ верхней области горъ отъ Ладака до Бутана. Автохтонныя племена не арійскаго происхожденія, живущія по южному краю, этнографы соединяютъ подъ однимъ названіемъ „Гималайскихъ племенъ“ (см.). Населеніе всей горной страны опредѣляется въ 7 милл. чел.; наиболѣе густо населены долины, открытыя въ сторону Индостана, между 1400 и 2400 м. высоты. Городовъ съ населеніемъ свыше 5000 чел. извѣстно лишь 5. Гл. занятіями населенія земледѣліе и скотоводство. Въ долинахъ, расположенныхъ на высотѣ 4000 — 4500 м., произрастаетъ лишь одинъ видъ ячменя, пшеница растетъ до 3500 м., мѣстами также до 3900 м., также просо и горохъ. На высотѣ 3000 м. при разумномъ орошеніи земля даетъ два урожая. Маисъ произрастаетъ лишь значительно ниже, а рисъ лишь въ низменныхъ частяхъ долинъ, въ особенности въ Кашмирѣ и Непалѣ. Конопля въ большихъ размѣрахъ воздѣлывается въ Камаонѣ. Изъ плодовыхъ деревьевъ, грушевыя и абрикосовыя растутъ на значительной высотѣ, въ ниже лежащихъ долинахъ зрѣютъ персики и другіе плоды сѣв. Индіи. Картофель, ввезенный англичанами, воздѣлывается въ большихъ размѣрахъ въ Камаонѣ, Гарвалѣ, Кангрѣ и Дера Дунѣ. Въ качествѣ домашнихъ животныхъ въ горныхъ долинахъ мы встрѣчаемъ лишь яка, овцу и козу. Якъ глав. образомъ служитъ вьючнымъ животнымъ, кромѣ того, жители скрещиваютъ яка съ самкой зебу. Козы и овцы, встрѣчающіяся на западѣ большими стадами, также служатъ вьючными животными. Кашмирская коза на с.-з. доставляетъ матерьялъ

для изготовленія тканей, пользующихся большою извѣстностью. Въ глубже лежащихъ областяхъ внутренняго горнаго массива мы встрѣчаемъ зебу, буйвола и другіхъ домашнихъ животныхъ с. Индіи.

Въ политич. отношеніи Г. въ с. своей части принадлежатъ Китаю; на самомъ востокъ живутъ независимыя племена; Бутанъ и Непаль, т. называемыя Гималайскія области, также самостоятельны; въ остальныхъ частяхъ Г. господствуетъ Англія или непосредственно, или управляютъ вассальные князья, находясь подъ ея верховной властью. Для сношеній черезъ хребты служатъ сотни переваловъ. Средняя высота переваловъ въ южной гл. цѣпи = 4200, въ сѣв. = 5200 м. Сношенія съ Тибетомъ происходятъ съ в. на з. по слѣдующимъ гл. направленіямъ: 1) въ китайскій Тибетъ въ Лассу черезъ Ассамъ (20 дней), Бутанъ, Брит. Сиккимъ (при пользованіи ж. д. Калькутта-Силигури ближайшій путь отъ моря), затѣмъ Непаль (въ наст. время путь, которымъ чаще всего пользуются). 2) въ области истоковъ р. Сетледжа т. называемая „индостанско-тибетская дорога“ съ направленіемъ черезъ перевалъ Нити въ Гарвалъ. 3) Въ долину Инда имѣется нѣсколько переваловъ; всѣ они въ тоже время дороги въ вост. Туркестанъ и Кашгаръ. Наименьшей высоты достигаетъ перевалъ Драсъ (3443 м.) въ Кашмирѣ, представляющій так. обр. наиболѣе глубокую сѣдловину; этотъ перевалъ свободенъ отъ льда и даже въ глубокою зиму лишь на нѣсколько дней бываетъ закрытъ снѣжными заносами.

Для равнинъ Индіи Г. всегда служили какъ-бы пограничнымъ валомъ; ни одно непріятельское войско не переходило Г., всѣ завоеватели обходили горы съ сѣвера. Съ другой стороны, Г. обязаны Индіи значительной частью своего населенія и всей своей культурой, въ то время, какъ ни одно племя горъ не вліяло рѣшительнымъ образомъ на судьбы Индіи. Первое земельное приобрѣтеніе сдѣлала брит. остиндская компанія, благодаря счастливой войнѣ съ Непаломъ въ 1816 г. приобрѣта область Камаонъ и Гарвалъ (см.) и войдя, такимъ образомъ, клиномъ между Кашмиромъ и Непаломъ. Въ 1846 г. въ войнѣ съ сиками эти приобрѣтенія увеличились примыкавшимъ къ нимъ округомъ Спити. На востокъ въ 1835 путемъ купли была приобрѣтена небольшая область въ Сиккимѣ; владѣтель послѣдняго въ 1849 былъ принужденъ къ дальнѣйшимъ уступкамъ. Дварсъ достался Англіи въ 1841 вмѣстѣ съ Ассамомъ. Нѣкоторое увеличеніе англійскихъ владѣній принесла также война съ Бутаномъ въ 1864. Для англичанъ Г. въ силу ихъ укрѣпляющаго климата имѣютъ огромное значеніе; цѣлый рядъ климатич. станцій тянется отъ Марри въ Пенджабѣ вплоть до Алматы въ дистриктѣ Камаонъ, а именно: Марри и Абботабадъ около Газары, Дэлхузи въ горахъ Джам-

ба, Дармзала около Кангры, Симла съ побочными станціями Дугшай, Субашу и Ку-саули, затѣмъ Мусури и Ландуръ до Дуна. Въ Сиккимѣ находится Дарджилингъ. И военное и гражданское англійское поселеніе Индіи ищетъ въ Г. отдохновенія; генераль-губернаторъ ежегодно со всѣмъ своимъ дворомъ и со всѣми чиновниками переезжаетъ въ Симлу.

См. Herm. v. Schlagintweit, Results of a scientific mission to India and High Asia (Лонд. и Лейпц., 1860—66, 4 тома); Herm. v. Schlagintweit, Reisen in Indien und Hochasien, томъ 2-й (Лена, 1871). Emil Schlagintweit, Indien in Wort und Bild (2 изд., Лейпц., 1890, 2 т.); Ujfalvy, Aus dem westlichen H. (Лейпц., 1884); Atkinson, The Himalayan districts (Аллагабадъ, 1882).

Гималайскій кедръ, см. кедръ.

Гималайскія области, тянутся по южному склону Гималайскаго хребта, частью простираются даже черезъ Г. хребетъ къ с. отъ него, находясь въ брит. зависимости, управляются туземными князьями. Самыя значительныя изъ областей Непалъ и Бутанъ (см. эти слова). Первая изъ этихъ областей должна была допустить пребываніе брит. резидента въ Катманду, вторая-же дозволить занятіе укрѣпленныхъ пунктовъ Букса и Девангири брит. отрядами; однако, сѣв.-вост. области не подпали еще брит. вліянію. Населеніе въ зап. части Г. состоитъ изъ гималайскихъ племенъ (см.), къ которымъ въ послѣдствіи присоединились арійцы и тибетцы, въ вост. части изъ народовъ племени логита: ака, дуфла, мири, аборъ, мишми. Площадь и населеніе Г. въ числовыхъ данныхъ даетъ таблица:

	Площадь въ кв. км.	Населеніе
Непалъ	154 000	3 000 000
Бутанъ	34 000	200 000
Народы къ с. отъ Ассамы	30 000	60 000
Всего:	218 000	3 260 000

Черезъ эти области проходятъ очень удобныя торговые пути въ Тибетъ. Черезъ Гапку, принадлежащую Тибету и граничащую на в. съ Бутаномъ, проходитъ важный караванный путь отъ Гаугатта (Говагатъ) вдоль Браманутры до Лассы; здѣсь англ. правительство купило у дружественныхъ ей товановъ-бутья всѣ права на Дварсъ за ежегодную плату 500 ф. стерл. Ака и Аборъ также получаютъ ежегодно отъ Англии подарки. См. Atkinson, "The Himalayan districts of the Northwestern provinces of India" (Аллагабадъ, 1885).

Гималайскія племена, къ монгольской расѣ принадлежащая группа народовъ по южному склону Г. хребта; живутъ отъ Инда до Браманутры и въ этнологическомъ отношеніи примыкаютъ къ тибетцамъ. Всѣ они находятся на низкой сту-

пени культурнаго развитія, ведутъ кочевой образъ жизни, склонны б. частью къ старому всѣмъ народамъ Азіи общему культу, суевѣрію; буддизмъ не коснулся ихъ. Эти автохтонныя племена, въ послѣдствіи вытѣсненные или покоренныя арійскими и гуранскими племенами, занимаютъ среднюю (3000—1000 м. выс.) и нижнюю области (отъ 1000 м. внизъ). Къ числу этихъ автохтонныхъ племенъ съ в. на з. слѣдуетъ отнести: лепча въ бассейнѣ р. Тиста въ вост. Непалѣ и въ зап. Бутанѣ, киранти и лимбу къ в. отъ собственно Непала въ бассейнѣ р. Каусики и въ Сиккимѣ, мурми и неваръ въ горахъ Непала между Каусики и Гандаки, гурунгъ, магаръ и сунваръ въ бассейнѣ р. Гандаки. Къ з. вплоть до Гильгита живутъ 10 смѣшанныхъ племенъ, а въ болотистыхъ низменностяхъ и лѣсахъ Г. хребта 9 другихъ племенъ, относительно которыхъ намъ, кромѣ имени, ничего болѣе не извѣстно. Г. въ среднемъ высокаго роста (мужчины 1,62, женщины 1,51 м.). Голова и лицо шире, чѣмъ у индусовъ; лобъ б. частью высокой, но не крутой, подбородокъ слабо выраженъ, ротъ большой и выдается впередъ, но губы не толстыя; глаза болѣе или менѣе косые и далеко отстоятъ другъ отъ друга; носъ длинный, ноздри круглыя и большія. На головѣ волосъ много, борода незначительна, вообще тѣло покрыто мало волосами. Тѣлосложенія они сильнаго, мускулисты, грудь широкая и выпуклая. Г. принадлежатъ къ числу народовъ съ односложными языками. Отъ родственныхъ имъ племенъ въ Тибетѣ Г. отдѣлились въ VII в., когда распространился буддизмъ, но вѣроятнѣе, что отдѣленіе произошло еще раньше. См. Cunningham, "Ladakh" (Лонд., 1854); J. D. Hooker, "Himalayan Journals" (Лонд., 1855, 2 т., новое изд. 1891); Dalton, "Ethnology of Bengal" (Калькутта, 1872); Hodgson, "Essays on the languages, literature and religion of Nepal and Tibet" (Лонд., 1874); Hodgson, "Miscellaneous writings relating to Indian subjects" (Лонд., 1880, 2 т.).

Гимансъ, Анри, бельгійскій писатель объ искусствѣ, род. 1836, образованіе получилъ въ брусельской академіи художествъ и сдѣлался 1879 профессоромъ эстетики при академіи художествъ въ Антверпенѣ. Онъ напечаталъ два большія сочиненія по археологическому искусству.

Гимараэшъ, Бернардо Іоахимъ де Сильва (Guimarães), бразильскій поэтъ и романистъ, род. 1827, ум. 1885, написалъ: "Inspiracões da tarde" (Rio, 1858), "Poesias" (1865), "Novas poesias" (1876) и "Folhas do automno," цѣнные сборники стихотвореній, отличающихся тонкостью чувства, мастерствомъ формы и благороднымъ національнымъ самосознаніемъ. Особенно много поэтического настроенія въ его юношескихъ стихотвореніяхъ. Изъ его многочисленныхъ романовъ самые популярныя "O Garinpliro" (1872) и "A Escrava Isaura" (1882)

— картины правовъ, отличающіяся вѣрнымъ съ дѣйствительностью мѣстнымъ колоритомъ.

Гимарай-хохъ, одна изъ крупнѣйшихъ вершинъ Кавказа, къ западу отъ Казбека, подъ 42° 43' с. ш. Высота вершины 4780 м.

Гимаренжъ (Guimarães), г. въ португ. области Брага, въ живописной долиинѣ, съ развалинами высоко расположеннаго замка, старыя стѣны. (1878) 7719 жит., занимающихся оживленнымъ производствомъ ножей и др. стальныхъ издѣлій, кожи, полотна, варенья, торговлей виномъ и водкой. Вблизи — сѣрные источники Таипасъ и Визелла. Въ XI в. Г. резиденція Генриха Бургундскаго; здѣсь родился сынъ послѣдняго Альфонсъ, первый король Португаліи.

Гиматій (греч. *ἱμάτιον*), у древнихъ грековъ плащъ, одѣвавшійся сверхъ хи-



Гиматій.

тона (см.) и достигавшій по крайней мѣрѣ до колѣнъ. Онъ состоялъ изъ продолговатаго куска матеріи. Одинъ конецъ Г. перебрасывали черезъ лѣвое плечо и придерживали лѣвою рукою. Затѣмъ одѣвали Г. на спину и, какъ того требовалъ хороший токъ, прикрывали имъ всю правую сторону тѣла и правое плечо или же пропускали подъ мышкой правой руки, оставляя эту руку и правое плечо свободными. Подобнымъ же образомъ носили Г. и женщины, которыя прикрывали имъ также и голову, такъ что открытымъ оставалось только лицо. (См. рисунокъ, также таблицу „Костюмы“ I, фиг. 4).

Гимедзи (Himeji), гор. въ Японіи, см. *Химей*.

Гимель, третья буква еврейскаго алфавита, соответствующая нашему Г и означающая число 3.

Гименей (греч. *ἱμῆναϊος*), см. *Гименъ*.

Гименел (Humenaea L.), родъ изъ сем. пезальпиевыхъ; сюда относится большія, смолистыя деревья съ парноперистыми листьями, бѣлыми цвѣтами, собранными въ

плотныя верхушечныя метелки, и кожисто-деревянистыми бобами, въ тѣстообразной мякоти которыхъ заключаются многочисленныя сѣмена. 8 американскихъ тропическихъ видовъ. Н. Courbaril L (см. табл. „Промышленныя растенія“, рис. 4) — дерево до 20 метр. высоты, встрѣчается въ Бразиліи, Гвианѣ, Колумбіи и на Антильскихъ островахъ, достигаетъ возраста свыше 2000 лѣтъ. Стволъ внизу имѣетъ широкіе наплывы, достигая здѣсь до 26 метр. въ окружности. Его красивая коричневая древесина цѣнится въ качествѣ подѣлочной въ Ю. Америкѣ; въ Европѣ употребляется на изящныя столярныя и токарныя работы. Изъ ствола вытекаетъ свѣтлая смола, идущая въ торговлю подъ именемъ американск. копала. Кисло-сладкая мякоть плодовъ составляетъ излюбленную пищу индѣйцевъ.

Гименальные грибы, гименомицеты, см. *грибы*.

Гименій, см. *грибы*.

Гименсъ (Hemans), Фелиція Доротея, англ. поэтесса, род. 1793, ум. 1835, дочь богатаго ирландскаго купца въ Ливерпулѣ, по фамили Броунъ. Послѣ неудачной спекуляціи вся семья перѣехала въ Gwrych въ Сѣв. Уэлльсъ и романтическія окрестности этой мѣстности пробудили въ душѣ дѣвушки первые поэтическіе звуки, между тѣмъ какъ письма одного изъ ея родственниковъ, сообщавшія о геройскихъ подвигахъ англичанъ въ Испаніи, еще усилили ея склонность къ романтизму. Въ возрастѣ 14 лѣтъ она уже напечатала свои „Poems“ (Ливерпулъ, 1808). Несмотря на неблагоприятные отзывы критики, въ томъ-же году появилась еще поэма „England and Spain, or valour and patriotism“ (1808), вызванная участіемъ ея братьевъ въ пиренейской кампаніи; затѣмъ сборникъ лирическихъ стихотвореній „Domestic affections“ (1812) и 2 тома „The restoration of the works of art in Italy“ (1816) и „Modern Greece“ (1817). О ней отзывались къ похвалѣ Шелли и Байронъ. Позже она напечатала прекрасныя баллады въ „Tales and historic scenes in verses“ (1819). Стихотворенія на премію „Wallace“ и „Dartmoor“ получили награду, назначенную „Royal Society of Literature“ (1821). Далѣе послѣдовали: „Welsh melodies“ (1822) и „Forest sanctuary“ (1825, нѣмец. пер., какъ и многихъ другихъ стих., Фрейлиграта), гдѣ она воспѣла протестантское мученичество. Изученіе испанскаго языка дало въ результатѣ „Siege of Valencia, the last Constantine“ (1823, нѣмецкаго, особенно Гердера, породило прекрасныя „Songs of Cid“ и „The lays of many lands“ (1825). Глубокимъ религиознымъ чувствомъ полны „Songs of the affections“ (1830) и позднѣйшіе ея гимны. Ея деликатная нѣжность и романтическая теплота доставали ей большой успѣхъ въ ея время, но прочнаго и глубокаго дѣйствія ея произведенія не оказали. Въ первый разъ собраніе ея сочи-

нений издано 1837 ея сестрою, г-жей Гьюгес (Лонд., 7 т.); она-же дала ея біографію.

Гименъ (также Гименей, греч. *Ύμην*, *Ύμέναιος*), у грековъ свадебная пѣснь, и также богъ бракосочетанія, котораго призывали въ свадебной пѣснѣ. По мнѣнію нѣкоторыхъ, онъ былъ сыномъ Діониса и Афродиты, или Аполлона и одной изъ Музъ. По эвгемеристическому толкованію, Г. былъ аргивскій корабельщикъ, защитившій аттичeskими дѣвушекъ отъ нападенія пиратовъ, или аѳинскій юноша, который, получивъ отказъ отъ родителей любимой имъ дѣвушки, послѣдовалъ, переодѣвшись въ женское платье, за своей возлюбленной въ Элевсинъ на праздникъ Деметры. Здѣсь онъ, вмѣстѣ съ собравшимися на праздникъ дѣвушками, былъ похищенъ разбойниками; когда же послѣдніе, опьянѣвъ, заснули на берегу, Г. умертвилъ ихъ и освободилъ своихъ спутницъ. Г. умеръ въ день своей свадьбы. Первоначально онъ былъ богомъ супружеской плодовитости. Изображали Г. въ видѣ прекраснаго юноши, подобнаго Діонису, съ крыльями, какъ Эротъ, только серьезнѣе и солиднѣе; его атрибутами являются свадебный факель и вѣнокъ. См. Rich. Schmidt, De Hymenaeo (Киль, 1886).

Гимера (Himera), древнегреч. г. на с. берегу Сициліи, при одноимен. р. (Фіуме Граде), основ. около 648 г. до Р. X. ионич. греками и дорійцами, подпалъ подъ власть тиранна Терилла; послѣдній, изгнанный Ѳерономъ Агригентскимъ, призвалъ на помощь караегенявъ, кот. послали въ 480 г. свое первое войско въ 300,000 чел. подъ начальствомъ Гамилькара въ Сицилію, но были разбиты Гелономъ Сиракузскимъ, по преданію, въ одинъ день съ персами при Саламинѣ. Послѣ этого Ѳеронъ сталъ безопасно править въ Г.; сынъ Ѳерона Ѳразидей жестокою обезлюдилъ страну. Въ 472 г. Ѳразидей былъ изгнанъ Гіерономъ, послѣ чего въ Г. на долго водворилась тишина и благосостояніе; въ 409 г. караегеняпе окончательно разрушили Г. Развалины около Буонфорнельо.

Гимерій (*Ύμερίος*), греч. софистъ изъ Прузы въ Вионині, ок. 315—386 по Р. X., ум. въ Аѳинахъ, гдѣ получилъ образованіе и былъ учителемъ риторики. Онъ оставилъ на нѣкоторое время эту дѣятельность, получивъ должность секретаря у императора Юліана, а послѣ его смерти возвратился въ Аѳины. Его слава привлекала въ Аѳины множество учениковъ изъ далекихъ странъ, въ числѣ которыхъ были Григорій Назіанзинъ и Василій Великій. Дошедшія до насъ, кромѣ фрагментовъ, 24 рѣчи (изд. Wernsdorf'омъ, Геттинг., 1790 и Dübner'омъ, Пар., 1849), школьныя упражненія и рѣчи на разные случаи Г. отличаются красивымъ, цвѣстистымъ слогомъ и имѣютъ большую цѣнность, благодаря множеству цитатъ изъ старѣйшихъ поэтовъ, въ особенности изъ лириковъ.

Гимеръ (греч. *Ύμερος*), въ греч. мѳологіи олицетвореніе страсти и желанія,

спутникъ Эрота (см.), иногда также Афродиты.

Гиметъ (въ наст. время Треловуни), гора въ Аттікѣ, къ в. отъ Аѳинъ, длинный, однообразный кряжъ 1027 м. выс.; въ древн. славился прекраснымъ голубоватымъ мраморомъ, особенно цвѣнившимся римлянами и (до наст. вр.) медомъ.

Гиміаны, большіе мохнатые и упругіе турецкіе ковры изъ Бруссъ, Алеппо, Коніи и пр., окрашены въ великолѣпнѣйшіе цвѣта; вслѣдствіе своей высокой цѣны, Г. очень рѣдко попадаютъ въ Европу.

Гимли (Himly), 1) Карлъ Густавъ, врачъ, род. 1772, ум. 1837, изучалъ медицину въ Брауншвейгѣ, былъ затѣмъ военнымъ врачомъ. 1795 назначенъ профессоромъ медико-хирургической клиники въ Брауншвейгѣ, затѣмъ занималъ кафедру въ Іенѣ и Геттингенѣ. Г. изобрѣтены многіе глазные инструменты, онъ-же ввелъ въ глазную практику средство расширяющія зрачекъ (мидріатика). Онъ написалъ: „Ophthalmologische Beobachtungen oder Beiträge zur Kenntnis der Augen“ (Бременъ, 1801); „Einleitung in die Augenheilkunde“ (Іена, 1806, Геттинг., 1830); „Lehrbuch der praktischen Heilkunde“ (1807, 1823); „Die Krankheiten und Missbildungen des menschlichen Auges und deren Heilung“ (издано его сыномъ, Берл., 1843) и др., между прочимъ издавалъ совместно съ І. А. Шмидтомъ „Ophthalmologische Bibliothek“ (Боннъ, 1801—1807, 3 т.); вмѣстѣ съ Гүфеландомъ, 1809—14 „Journal für praktische Heilkunde.“

2) Г., Эрнстъ Августъ Вильгельмъ, врачъ, сынъ предидущаго, род. 1800, ум. 1881, изучалъ медицину въ Геттингенѣ и послѣ многочисленныхъ путешествій для усовершенствованія по медицинѣ — сталъ профессоромъ въ Геттингенѣ. Онъ написалъ: „Commentatio de cachexiis et cacochymiis“ (Геттинг., 1823); „Beiträge zur Anatomie und Physiologie“ (Гавнов., 1829—31); „Einleitung in die Physiologie des Menschen“ (Геттинг., 1835).

Гимль, въ Египтѣ—пошлина на всѣ сельскіе продукты, привозимые на городскіе рынки.

Гиммель (Himmel), Фридрихъ Генрихъ, піанистъ и композиторъ, род. 1765, ум. 1814, изучалъ теологію въ Галле, затѣмъ, въ качествѣ пенсіонера короля Фридриха Вильгельма II, который слышалъ его игру, поступилъ въ дрезденскую консерваторію. Два года спустя, онъ исполнилъ съ величайшимъ успѣхомъ въ Берлинѣ свою ораторію „Isacco“, послѣ чего король далъ ему средства на двухгодичное пребываніе въ Італіи. Въ Венеціи Г. написалъ 1794 пастораль „Il primo navigatore“, а въ Неаполѣ оперу „Semiramide“, имѣвшія обѣ большой успѣхъ. По возвращеніи изъ Італіи, Г. получилъ мѣсто капелмейстера и приобрѣлъ большую извѣстность, какъ піанистъ и композиторъ, хотя ему въ обоихъ отношеніяхъ не доставало глубины и основательности. Бетховенъ выразился о

немъ такъ: „у него очень миленькій та-лаптъ, но и только“ и предпочиталъ игру принца Людвигъ Фердинанда игрѣ Г. Изъ 80 напечатанныхъ Г. сочиненій немногія пережили его, между прочимъ трехъ-актная оперетка „Fanchon, das Leiermädchen“ (1804, либретто Коцебу), которая продержалась въ теченіи дѣлаго поколѣнія, и нѣкоторыя изъ его безчисленныхъ пѣсень („An Alexis send'ich dich“, „Es kann ja nicht immer so bleiben“ и Кёрнера „Gebet vor der Schlacht“).

Гимнаденія (Gymnadenia), латинское названіе кокушника (см.).

Гимназіархи (греч. *γυμνασίαρχοι*), въ Афинахъ и другихъ греческихъ государствахъ высшіе чиновники, въ вѣдѣніи которыхъ находился надзоръ надъ гимнастическими упражненіями въ гимназіяхъ и палестрахъ. Г. должны были также на свой счетъ снаряжать борцовъ, принимавшихъ участіе въ гимнастическихъ состязаніяхъ, и заботиться объ устройствѣ мѣста для празднества. См. Daremberg et Soglio, Dictionnaire des antiquités, II, 1, 1675. См. *гимнастика*.

Гимназія (греч.), у древнихъ грековъ мѣсто, гдѣ происходили гимнастическія упражненія; въ современномъ значеніи слова среднее учебное заведеніе, гдѣ преподаются древніе классическіе языки и гдѣ ученики приготавливаются къ университету. Г. древнихъ грековъ — это мѣста на воздухѣ, въ тѣни, съ принадлежностями для игръ, бѣга и борьбы, позднѣе съ галлереями, купальнями и мѣстомъ для ученыхъ бесѣдъ. Первообразъ Г. мы находимъ въ Дромосѣ въ Спартѣ, но высшаго развитія онѣ достигли послѣ персидскихъ войнъ въ Афинахъ, гдѣ существовали въ то время три большія Г.: академія, лицей и киносаргъ. Это были излюбленныя мѣста для времяпрепровожденія и образованія юношей, гдѣ они обучались подъ руководствомъ гимназіарха и подъ наблюденіемъ софрониста. Г. распространились вмѣстѣ съ греческимъ образованіемъ въ странахъ вкругъ Средиземнаго моря и составляли ихъ характеристическую принадлежность. Но въ Римѣ онѣ не нашли доступа. Примѣромъ духовной жизни, процвѣтавшей въ Г. наряду съ гимнастикой, служитъ дѣятельность Сократа, какъ ее рисуютъ Платонъ и Ксенофонтъ. Платонъ училъ въ академіи, Аристотель въ лицей. Въ средніе вѣка, отдѣльные города и частныя лица, занимавшіяся преподаваніемъ, и въ особенности гуманисты XV и XVI вѣка, любили называть гимназіями свои школы, посвященныя прежде всего изученію древнихъ языковъ. Въ Германіи это названіе постепенно утвердилось за средними школами и вытѣснило другія наименованія, дававшія болѣе опредѣленное представленіе о полуакадемическихъ заведеніяхъ (лицей), о школахъ съ пансіонами (педагогіумъ) или объ учебныхъ заведеніяхъ для приготовленія учителей (семинарія). У романскихъ народовъ, вмѣсто слова Г., употре-

бляется введенное іезуитами средневѣковое названіе коллегія; во Франціи правительственные Г. называются лицеями, въ Бельгіи Athénées; въ Великобританіи, наряду съ общеупотребительнымъ назван. Grammar Schools или Public Schools, онѣ называются также Colleges; то же и въ Сѣверной Америкѣ, гдѣ понятія College и University часто совпадаютъ.

Г. гуманистовъ были очень рѣдко въполнѣ новыми учебными заведеніями, болшинство же ихъ возникло изъ домовыхъ, монастырскихъ и орденскихъ школъ, устроенныхъ по образцу древне-римскихъ. Въ этомъ направленіи особенно потрудились Гегій (ум. 1498) и его ученики. Въ школахъ гуманистовъ преподавались лучшіе латинскіе писатели золотого вѣка и въ особенности Цицеронъ, при чемъ очень заботились о классической чистотѣ языка; греческій языкъ, дотолѣ почти неизвѣстный на Западѣ, и первоначальныя свѣдѣнія изъ еврейскаго языка впервые были введены Гегіемъ и въ особенности Рейхлиномъ; кромѣ того, преподавались физика и математика древнихъ, выше уровня знанія которыхъ не поднималась еще наука въ то время. Особенно большое вліяніе на развитіе Г. оказалъ Филиппъ Шварцердъ, прозванный Меланхтономъ; онъ далъ нѣмецкимъ Г. опредѣленные законы и, благодаря своему школьному плану 1528 г., а также значительному количеству учебниковъ, написанныхъ въ его духѣ, наложилъ на нихъ свою печать на пространствахъ почти трехъ столѣтій. Усвоеніе древне-классическаго образованія по содержанію и по формѣ, приспособленіе его въ духѣ реформатско-евангелическомъ (docta atque eloquens pietas) составляли идеаль послѣдующихъ педагоговъ и ученыхъ руководителей того времени. Однако, уже нѣсколько десятилѣтій спустя значительно пошатнулось довѣріе къ односторонне организованнымъ Г. Полное исключеніе отечественнаго языка изъ учебнаго плана, даже изъ школьнаго обихода, было первой ихъ слабостью, а ограниченіе образованія лишь научными свѣдѣніями древнихъ становилось все болѣе неестественнымъ, по мѣрѣ того, какъ росли результаты новаго научнаго изслѣдованія. Въ то время, какъ гуманисты засыпали въ мертвомъ изученіи словъ, поднялся энергичный протестъ противъ вербализма. На сцену выступило новое направленіе—педагогической реализмъ. Онъ нашелъ талантливыхъ представителей въ Вольфгангѣ Рагихи (Ратке, 1571—1635) и Амосѣ Коменскомъ (1591—1671). Но оба они были болѣе счастливы въ критикѣ и постановкѣ нѣкоторыхъ важныхъ педагогическихъ началъ, чѣмъ въ практическомъ проведеніи своихъ взглядовъ. Основная форма гуманистическихъ Г. осталась прежнею, хотя въ нихъ постепенно и вводились отечественный языкъ и кое-что реальное, причемъ греческій языкъ отступилъ на задній планъ.

Особымъ видомъ гуманистической Г. является коллегія іезуитовъ, приче́мъ ихъ „Ratio atque institutio studiorum“ (1599) въ своихъ существенныхъ чертахъ походило на школьную организацію Іоганна Штурма въ Страсбургѣ. Уже одни названія шести классовъ ихъ studia inferiora, т. е. гимназіи, указывали на это сходство; они назывались, считая снизу: principia, rudimentum, grammatica, syntaxis, poetica или humanitas, rhetorica; курсъ, кромѣ двухгодичной риторики, былъ годичный; также и у іезуитовъ греческій языкъ уступалъ свое мѣсто латинскому, знаніе же природы ограничивалось нѣкоторыми свѣдѣніями, заимствованными изъ древности и приспособленными къ интересамъ церкви. На мѣсто древнихъ комедій Теренція, бесѣдъ Лукіана, преподававшихся гуманистами, у іезуитовъ выступили религиозныя, аллегорическія представленія, такъ что и въ этомъ отношеніи ихъ учебныя заведенія близко соприкасались съ протестантскою Г. XVI и XVII в.

Въ протестантскихъ Г. Германіи начавшіяся со времени вестфальскаго мира новшества становились все существеннѣе и постепенно похоронили прежнее единство учебнаго плана. Возникла новая жизнь изъ глубокаго религиознаго возбужденія пѣтизма, вожди котораго, и въ особенности Франке, были вмѣстѣ съ тѣмъ и горячими защитниками школы. Въ ней съ одной стороны, оставались неприкосновенными древніе языки изъ-за интересовъ церкви, съ другой пѣтизмъ, вмѣстѣ съ Лейбницомъ, Томазусомъ и др., благоприятствовалъ дѣйствительной жизни и ея прогрессу противъ мертвой учености; и изъ этого положенія вещей выросло болѣе ясное убѣжденіе въ необходимости существованія двойкаго рода средней школы: гуманистической, покоющейся на древнихъ языкахъ, для тѣхъ, кто хочетъ посвятить себя какому-нибудь ученому поприщу, и реальной для дворянъ и городского сословія, жизненныя задачи которыхъ болѣе непосредственно соприкасаются съ современностью. Этимъ путемъ возникли при Г. особые городскіе классы для тѣхъ, кто не хотѣлъ учиться латинскому или, по крайней мѣрѣ, греческому языку; въ скоромъ времени эти классы обратились въ реальныя школы, какъ напр., Землера въ Галле и Геккера въ Берлинѣ. Ту же цѣль преслѣдовали и возникшія вслѣдъ за тѣмъ военныя академіи, какъ среднія школы для дворянскаго юношества. Хотя въ реальныхъ школахъ преимущественно обращалось вниманіе на математику, механику, технологию и экономическія науки, въ военныхъ же академіяхъ на изученіе живыхъ языковъ и физическое воспитаніе, тѣмъ не менѣе и тѣ и другія, въ качествѣ болѣе современныхъ учебныхъ заведеній, противостояли древне-классической Г.

Съ возникновеніемъ реальныхъ школъ, была устранена для Г. опасность дальнѣй-

шаго уклоненія отъ заложенныхъ еще въ XVI в. началъ. Тѣмъ не менѣе, извѣстное отпаденіе отъ принциповъ гуманизма началось съ того времени, какъ греческій языкъ слишкомъ отступилъ на задній планъ и изученіе лучшихъ сочиненій классической древности уступило мѣсто чтенію исключительно новаго завѣта и позднѣйшихъ твореній отповъ церкви. Существенная реформа Г. связана съ именемъ Геснера (ум. 1661), который снова далъ греческому яз. подобающее ему мѣсто, отнесшись въ то же время съ теплою любовью къ родному языку и обративъ должное вниманіе на потребности тѣхъ учениковъ, которые не преслѣдовали ученой карьеры. Но въ древнее зданіе лишь постепенно пропикали лучшія методическія начала новой педагогики, созданной Песталоцци и его учениками; въ этомъ отношеніи остается сдѣлать еще очень много, хотя въ послѣдніе десятилѣтія достигнуты значительные успѣхи, въ особенности въ дѣлѣ подготовки учителей. Правильная оцѣнка физическаго воспитанія, болѣе широкой интересъ къ реальнымъ наукамъ и болѣе теплое отношеніе къ жизни и чувствамъ учениковъ, на ряду съ серьезнымъ изученіемъ древности, придали Г. новый культурно-историческій интересъ. Однако, споръ между защитниками гуманистическаго и реального образованія не прекращался. Одни изъ нихъ держатся идеала единой школы для средняго образованія; другіе были настолько пропикнуты значеніемъ, такъ называемаго, классическаго образованія для жизни, что рядомъ съ Г. допустили реальную школу лишь въ очень ограниченной формѣ средней городской школы; третьи требуютъ уничтоженія гуманистическаго образованія, а четвертые хотя и видѣтъ всѣ роды профессиональной жизни одинаково доступными для учениковъ, какъ реальныхъ, такъ и гуманистическихъ учебныхъ заведеній, въ коихъ преподаваніе продолжалось бы одинаковое число лѣтъ.

Первый опытъ болѣе строгаго упорядоченія условій существованія прусскихъ Г. связанъ съ состоявшимся въ 1788 г. королевскимъ распоряженіемъ объ устройствѣ экзаменовъ зрѣлости (Maturitätsprüfung). Въ числѣ позднѣйшихъ существенныхъ улучшеній была введена правилами 1892 должность классныхъ учителей или ординаріевъ, тогда какъ прежде во многихъ учебныхъ заведеніяхъ былъ такого рода порядокъ, что одинъ и тотъ же ученикъ могъ сидѣть у различныхъ учителей въ различныхъ классахъ. Этотъ порядокъ, подъ вліяніемъ спора о вредномъ дѣйствіи школъ на здоровье учениковъ, былъ замѣненъ въ 1837 г. „нормальнымъ планомъ“, просуществовавшимъ до марта 1882 г. Въ немъ было, между прочимъ, обращено вниманіе на подготовку учителей и съ этою цѣлью учреждена особая должность учителя Г., тогда какъ прежде преподаваніе въ Г. было убѣжищемъ для способныхъ и

чаще всего для неспособныхъ богослововъ. Въ декабрѣ 1816 г. мѣсто такъ наз. ученыхъ депутатовъ заняли учрежденныя при каждомъ университетѣ комиссіи для испытаній на званіе учителя, дѣятельность которыхъ была урегулирована особыми правилами. Послѣ выдержанія испытанія, кандидатъ на должность учителя долженъ былъ до полученія мѣста прослужить практически еще одинъ годъ; и этому году, согласно „правиламъ практической подготовки кандидатовъ на должность учителей среднихъ учебныхъ заведеній“, изданнымъ 15 марта 1890, долженъ былъ предшествовать еще одинъ годъ, посвященный исключительно педагогическимъ занятіямъ.

Съ 1837 прусская Г. состоитъ изъ шести классовъ, изъ которыхъ три низшіе имѣютъ годичный курсъ, а три высшіе двух-

годичный курсъ. Классы носятъ латинскія названія, начиная снизу: sexta, quinta, quarta, tertia, secunda, prima. Но такъ какъ три высшіе класса расчленены на двухгодичные курсы, то гимназія собственно имѣетъ девять классовъ съ годичнымъ курсомъ. Учебными планами 1882 и 1892 гг. единство средней школы было нарушено, и Г. строго отдѣлена отъ реальныхъ учебныхъ заведеній съ одинаковой продолжительностью курса (реальная Г. съ латинскимъ языкомъ; высшая реальная школа безъ латинскаго). Преподаваніе въ Г. и реальной Г. (не въ реальныхъ школахъ) было настолько одинаково въ низшихъ классахъ, что для родителей, до достиженія ихъ сыновьями 12 лѣтнаго возраста, было безразлично, учатся ли они въ гуманистической или реальной Г.

Предметы	К л а с с ы									Всего
	VI	V	IV	IIIb	IIIa	IIb	IIa	Ib	Ia	
Законъ Божій	3	2	2	2	2	2	2	2	2	19
Нѣмецкій яз.	4	3	3	2	2	3	3	3	3	26
Латинскій яз.	8	8	7	7	7	7	6	6	6	62
Греческій яз.	—	—	—	6	6	6	6	6	6	36
Французскій яз.	—	—	4	3	3	3	2	2	2	19
Исторія и географія	3	2	2	2	2	2	3	3	3	26
Математика	4	4	4	3	3	4	4	4	4	31
Естественная исторія	2	2	2	2	—	—	—	—	—	8
Физика, химія и минералогія	—	—	—	—	2	2	2	2	2	10
Численіе	2	2	—	—	—	—	—	—	—	4
Рисованіе	—	2	2	2	2	—	—	—	—	8
Итого:	25	25	28	30	30	30	28	28	28	522

Этотъ учебный планъ содержитъ въ себѣ также планъ прогимназій, т. е. Г. безъ prima и obersecunda. Таково же въ общихъ чертахъ устройство Г. и въ остальныхъ германскихъ государствахъ. Особая общегосударственная школьная комиссія наблюдаетъ за тѣмъ, чтобы организація Г. была приблизительно вездѣ одинакова, но этимъ не исключается извѣстное разнообразіе въ программахъ.

Въ Пруссіи 1890 было въ общемъ 268 Г., кромѣ 90 реальныхъ Г. и 10 высшихъ реальныхъ школъ; причемъ на 44 прогимназій приходилось 18 реальныхъ школъ, 84 реальныхъ прогимназій и 22 среднія городскія школы. Таково же процентное отношеніе Г. и во всей Германіи. Эти цифры показываютъ, что Г. все еще остается преобладающею формою для среднихъ школъ. Въ Пруссіи 1893 было 272 Г., 43 прогимназій, 88 реальныхъ Г., 87 реальныхъ прогимназій, 10 высшихъ реальныхъ и 46 реальныхъ школъ, соответствующихъ земледѣльческимъ и коммерческимъ училищамъ. Въ Австріи (въ Цислейтаніи) было 1892 на 33 реальныхъ Г. и 79 реальныхъ школъ 139 Г. и 21 прогимназія.

Гимназій въ Россіи. По существу дѣла, а не по названію, Г. существо-

вали у насъ давно, въ лицѣ кіево-могилянскій и славяно-греко-латинской духовн. академіи и архіерейскихъ школъ, преобразованныхъ позднѣе въ духовныя семинаріи. Въ первыхъ двухъ заведеніяхъ гимназическій курсъ существовалъ сплошнякомъ. Онъ былъ взятъ у западныхъ среднихъ школъ схоластическаго типа, со всѣми ихъ характерными чертами: разговорнымъ языкомъ и языкомъ преподаванія — латинскимъ, диспутами, представленіями, должностными лицами и пр. Къ гимназическому курсу прибавлялись лишь курсы философіи и богословія. Академіи были общедоступны и общесословны, въ нихъ учились не только дѣти духовенства. Семинаріи, предназначенныя служить спеціальнымъ духовнымъ интересамъ, были по существу учрежденіями классическо-богословскаго характера, т. е. гимназіями стараго средневѣковаго типа. Онѣ также привлекали много учениковъ не духовнаго сословія: дворянскихъ, солдатскихъ и даже крестьянскихъ, чѣмъ представители духовенства часто были недовольны. Г. по всей формѣ и по названію возникли въ XVІІІ в., первая въ Спб. 1726 при акад. наукъ, вторая въ Москвѣ, при университетѣ, 1755, а третья въ Казани 1758. Задачи Г. ставились чисто практическія —

подготовка людей способныхъ къ военной и гражданской службѣ болѣе, чѣмъ къ учебнымъ занятіямъ. Когда обсуждался вопросъ объ учрежденіи въ Россіи академіи наукъ, тогда вниманіе Петра В. было обращено на пользу учрежденія при академіи университета, а при ней гимназіи. Эта послѣдняя мысль была осуществлена послѣ смерти Петра В. Въ первые четыре года по открытіи (1726—29), въ гимназію поступило 278 учениковъ; это число было само по себѣ довольно велико, но новые приемы давали малое число учащихся, какъ будто запасъ желавшихъ учиться уже истощился. 1729 въ гимназію на вербовали дѣтей солдатъ, мастеровыхъ и даже крѣпостныхъ, такъ какъ дворяне предпочитали академической гимназіи другія заведенія съ большими правами. Для привлеченія учениковъ въ Г., въ ней были учреждены казенныя стипендіи, но и эта мѣра не помогла — и на казенныя стипендіи находилось мало охотниковъ. Академическая гимназія закрылась 1805.

Вторая Г. открыта въ видѣ двухъ отдѣленій или двухъ Г. для дворянъ и для разночинцевъ при московскомъ унив. Въ дворянской Г. главное вниманіе было направлено на науки и языки, а въ разночинной — на искусства. Въ дворянской Г. преподавались: языки русскій, латинскій и новыя и первая основанія ариеметики, геометріи, географіи и краткой философіи. Ученіе въ Г. зачиталось въ службу. Дворянская Г. привлекла дѣтей самыхъ родовитыхъ дворянскихъ фамилій. Обѣ гимназіи существовали до 1812, т. е. почти 60 лѣтъ (съ 1755), когда зданіе сторгло и учрежденіе не было возобновлено.

По образцу московской, 1758 была основана Г. въ Казани. Характеръ преподаванія въ ней былъ тотъ-же, что и въ московской, т. е. главн. предметомъ были иностранныя языки, но мѣстное дворянство не вполне охотно отдавало въ нее своихъ дѣтей, хотя система казенныхъ вознагражденій за ученіе такъ-же широко практиковалась въ Казани, какъ и въ Москвѣ. 1785 въ казанской Г. было 19 дворянскихъ и оберъ-офицерскихъ дѣтей и 17 разночинцевъ. Казанская Г. сохранилась до настоящаго времени. Связная исторія русскихъ Г. начинается съ XIX в. и характеризуется слѣдующими чертами: прямыми, непосредственными (безъ передѣлки) заимствованіями, такъ сказать, списываніемъ съ иностраннаго, преимущественно нѣмецко-прусскаго образца, и частыми перемѣнами строя Г. не по педагогическимъ соображеніямъ, а подъ давленіемъ политическихъ настроеній и соображеній и по усмотрѣнію отдѣльныхъ лицъ, власть имущихъ, но въ педагогическихъ вопросахъ иногда совершенно не компетентныхъ. Поэтому исторія эта есть своего рода скорбный листъ въ теченіи и развитіи русскаго просвѣщенія.

По уставу учебныхъ завѣденій, подвѣ-

домыхъ университетамъ, утвержденному 5 ноября 1804, Г. была поставлена двоякая цѣль: 1) приготовленіе къ университетскимъ наукамъ юношества, которое, по склонности къ онымъ, или по званію своему, требующему дальнѣйшихъ познаній, пожелаетъ усовершенствовать себя въ университетахъ; 2) преподаваніе наукъ, хотя начальныхъ, но полныхъ въ разсужденіи предметовъ ученія, тѣмъ, кои, не имѣя намѣренія продолжать оныя въ университетахъ, пожелаютъ приобрести свѣдѣнія, необходимыя для благовоспитаннаго челоука. Кромѣ этихъ двухъ задачъ, сохранилась еще изъ екатерининскаго устава 1746 и третья: въ Г., сверхъ обыкновеннаго преподаванія наукъ, приготовляются къ учительской должности желающие быть учителями въ уѣздныхъ, приходскихъ и другихъ училищахъ. Обучаясь способу преподаванія, они испытуются въ знаніяхъ своихъ; послѣ чего съ вѣдома университета получаютъ свидѣтельства. Предметы преподаванія въ Г. были слѣдующіе: математика, исторія, географія и статистика, философія, изящныя науки и политическая экономія, естественная исторія, технология и коммерческія науки, языки латинскій, французскій, нѣмецкій и рисованіе. Курсъ былъ четырехлѣтній, съ раздѣленіемъ на четыре годичныя класса. Очевидно, гимназическій курсъ былъ очень обширенъ, задачи его крайне разнородны, а время для ихъ достиженія очень малое; при этомъ Г. понимались, какъ чисто учебныя заведенія, сообщающія знанія, безъ постановки болѣе серьезныхъ и глубокихъ образовательныхъ и воспитательныхъ цѣлей. 1808 было 32 Г. съ 2838 учащимися.

Г. были преобразованы по плану Уварова, составленному 1811 и 1819 предложенному къ постепенному введенію во всѣхъ Г. По этому плану, цѣль Г. вообще есть приготовленіе учащихся къ слушанію академическихъ или университетскихъ курсовъ наукъ. Подготовка учениковъ Г. къ жизни и вмѣстѣ самостоятельное положеніе Г. исчезали, Г. превращалась исключительно въ przygotowительную школу къ университету. Главныя предметы, безъ которыхъ научныя занятія въ университетѣ невозможны, суть классическіе языки; слѣдовательно, они и должны быть главными предметами гимназическаго курса. Законъ Божій и русскій языкъ, отвѣсенные уставомъ 1804 въ программу уѣздныхъ училищъ, снова водворились въ Г., за то философія, политическая экономія, финансы и нѣкоторыя другія науки исключались изъ учебнаго курса средн. школъ. Такимъ обр. составилась семилѣтняя гимназическій курсъ изъ слѣдующихъ предметовъ: Законъ Божій и чтеніе св. Писанія, греческій, латинскій, нѣмецкій и франц. языки, дополнительный курсъ географіи и исторіи, включая въ послѣднюю мѣологію и древности, статистика общая и частная російскаго государства, логика и риторика

ка, курсъ чистой математики, а изъ прикладной — статика и начала механики, курсъ опытной физики и естественн. исторіи, рисованіе. Г. предоставлялось имѣть учителей танцевъ, музыки и гимнастики, если у нихъ найдутся для этого средства.

Съ теченіемъ времени самъ Уваровъ отказался отъ своего плана и, при пересмотрѣ гимназическаго устава 1828, совѣтывалъ исключить греческій языкъ изъ числа обязательныхъ предметовъ гимназическаго курса, за невозможностью найти для этого предмета хорошихъ преподавателей. Послѣ долгихъ споровъ, обязательнымъ оставленъ лишь латинскій яз., а обученіе греческому предоставлено производить въ Г., состоящихъ при университетахъ, такъ какъ и самъ императ. Николай выразилъ мнѣніе, что „греческій яз. есть роскошь, когда французскій — родъ необходимости“. Въ такомъ видѣ гимназическій курсъ и былъ утверждёнъ 1828, причемъ относительно греческаго яз. прибавлено, что преподаваніе онаго будетъ вводимо и въ прочія губернскія Г., по мѣрѣ нужды и возможности.

Дальнѣйшая исторія Г. уже прямо и непосредственно подпала вліянію измѣнившихся политическихъ настроеній. Въ Россіи стали думать (въ правительственныхъ сферахъ), что въ высшихъ и среднихъ учебныхъ заведеніяхъ чрезмѣрно умножился приливъ молодыхъ людей изъ низшихъ слоевъ общества, для которыхъ высшее образованіе бесполезно, составляя лишнюю роскошь и выводя ихъ изъ круга первобытнаго состоянія безъ выгоды для нихъ самихъ и государства. Поэтому не столько въ экономическихъ интересахъ, „сколько для удержанія стремленія юношества къ образованію въ предѣлахъ нѣкоторой соразмѣрности съ гражданскимъ бытомъ разнородныхъ сословій“ возвышена плата за ученіе и министру народнаго просвѣщ. Высочайше повелѣно было „собразить, нѣтъ-ли способовъ затруднить доступъ въ Г. для разночинцевъ“. Въ іюнѣ 1845 министръ Уваровъ внесъ въ комитетъ министровъ записку „о средствахъ устранить отъ Г. дѣтей купцовъ, мѣщанъ и другихъ лицъ податнаго сословія“. Въ тоже время нѣкоторыя гимназическія науки взяты были въ подозрѣніе на счетъ ихъ благонадежности и цѣлесообразности въ гимназическомъ курсѣ: приказано было прекратить преподаваніе статистики, какъ отдѣльной науки, присоединивъ ее къ географіи, „ограничиваясь только выводами данныхъ, принадлежащихъ статистикѣ, отсылая отъ сей послѣдней всякія разсужденія, имѣющія ближайшую связь съ политическими науками“; исключена была логика, сокращено число уроковъ по математикѣ; затѣмъ, настала очередь древнихъ языковъ. Они также были заподозрѣны въ политической неблагонадежности, такъ какъ молодежь не знаетъ законовъ, не уважаетъ ихъ и увлекается рес-

публиканскими учрежденіями классическаго міра. Во всякомъ случаѣ официальные документы свидѣтельствуютъ объ участіи въ назрѣвавшей гимназической реформѣ министерства юстиціи. Реформа послѣдовала 21 марта 1849 и состояла въ раздѣленіи гимназическаго курса на два отдѣленія съ IV класса: для готовившихся изъ Г. прямо поступить на службу были назначены особые уроки по русскому и славянскому языкамъ, математикѣ и русскому законовѣдѣнію (по послѣдному предмету — 15 уроковъ), а для готовившихся въ университетъ — по латинскому языку и греческому, по послѣднимъ лишь для желающихъ. Въ общихъ классахъ древнихъ языковъ совсѣмъ не было. Эту реформу провелъ министръ Уваровъ, уничтожившій такимъ обр. то, о чемъ онъ такъ много хлопоталъ, будучи молодымъ попечителемъ учебнаго округа.

1851, по личной инициативѣ имп. Николая I, преподаваніе греческаго языка непременно во всѣхъ Г. было признано совершенно лишнимъ и оставлено только въ Г. университетскихъ городовъ, по одной въ каждомъ, для предоставленія возможности приготовляться къ поступленію на службу въ филологич. факультетъ. Взамѣнъ греческаго яз. введено было преподаваніе естественныхъ наукъ, въ которыхъ въ то время не видѣли ничего опаснаго.

1864 послѣдовала новая реформа въ строѣ гимназій: бифуркація Г. по уставу 1849 была проведена дольше и глубже выразилась учрежденіемъ Г. двойного типа: классическихъ, съ двумя древними языками и краткимъ курсомъ естественной исторіи, и реальныхъ, безъ древнихъ языковъ, но съ болѣе обширнымъ курсомъ естественныхъ наукъ и усиленнымъ преподаваніемъ математики, физики и новыхъ языковъ. Всѣ прочіе предметы — Законъ Божій, русскій языкъ, исторія и географія — преподавались въ одинаковомъ объемѣ въ обоихъ Г. Окончившіе курсъ въ классическихъ Г. могли поступать въ университеты, а въ реальныхъ — въ высшія спеціальныя училища.

Реформа 1864 не удовлетворила классиковъ, такъ какъ немедленно во всѣ классическія Г. было введено лишь преподаваніе латинскаго языка, преподаваніе же греческаго предположено было вводить постепенно, по мѣрѣ приготовленія учителей этого языка. А ихъ не было и оставалось неизвѣстнымъ, когда они будутъ. Слѣдовательно возникали классическія Г. съ однимъ древнимъ языкомъ, что ревнителямъ классицизма представлялось глубокимъ противорѣчіемъ въ самомъ существѣ дѣла. Поэтому, по новому уставу Г. 30 іюля 1871 былъ введенъ одинъ типъ Г. — классическій, съ обоими древними яз. и съ значительнымъ преобладаніемъ ихъ въ курсѣ. Учебная табель Г., по осуществленіи устава 1871, представлялась въ слѣдующемъ видѣ:

Предметы	К л а с с ы								Всего
	I	II	III	IV	V	VI	VII	VIII	
Законъ Божій	2	2	2	2	2	1	1	1	13
Русскій языкъ съ церк.-слав. и слав.	4	4	4	3	3	2	2	2	24
Латинскій яз.	8	7	5	5	6	6	6	6	49
Греческій яз.	—	—	6	6	6	6	6	7	37
Логика	—	—	—	—	—	—	1	—	1
Арифметика	4	4	2	—	—	—	—	—	—
Алгебра	—	—	2	2	2	1	1	—	—
Геометрія	—	—	—	2	2	1	—	—	—
Тригонометрія	—	—	—	—	—	—	2	—	—
Математич. геогр.	—	—	—	—	—	—	—	1	—
Повтореніе	—	—	—	—	—	—	—	3	29
Физика	—	—	—	—	—	2	2	2	6
Естествовѣдѣніе	—	—	—	—	—	2	—	—	2
Исторія	—	—	2	2	2	2	2	2	12
Географія	2	2	2	2	—	—	1	1	10
Нѣмецкій или франц. яз.	—	3	3	3	3	3	2	2	19
Чистописание	3	2	—	—	—	—	—	—	5
Всего при одномъ новомъ яз.	23	24	28	27	26	26	26	27	207
При двухъ новыхъ яз.	23	27	31	30	29	29	28	29	226

Реальные Г. были переименованы по уставу 1871 въ реальные училища, въ знакъ того, что они совсѣмъ не равны Г., ихъ задача — образованіе практическо-техническое, приспособленное къ разнообразнымъ потребностямъ жизни, открывающее доступъ только въ высшія техническія училища, или прямо готовящее къ практическимъ профессіямъ низшаго порядка. Общее образованіе въ реальныхъ училищахъ заканчивалось въ IV классѣ, а съ V начиналась специализация учащихся по двумъ отдѣленіямъ — основному и коммерческому, съ разными курсами, причемъ прошедшіе шестилѣтній курсъ въ 7 дополнительномъ классѣ распредѣлялись по тремъ отдѣленіямъ: общему, механическому и химическому. Изъ общаго отдѣленія окончившіе курсъ поступали, по конкурсному экзамену, въ высшія училища, а изъ техническихъ отдѣленій предполагалось выпускать прямо техникувъ 2-го разряда.

Реформа 1871 была проведена министромъ графомъ Д. А. Толстымъ вопреки желаніямъ большинства русскаго общества и большинства членовъ государств. совѣта, подавшихъ голоса противъ проекта. Но Толстой собственно былъ лишь орудіемъ, такъ какъ не получилъ классическаго образованія; истинными же дѣятелями реформы были Катковъ и Леонтьевъ. Осуществленіе реформы и она сама имѣли слѣдующія свойства: 1) учебные таблицы и планы были списаны у нѣмцевъ-пруссакъ безъ переработки; 2) русскій языкъ и словесность, исторія, особенно естествовѣдѣніе и отчасти Законъ Божій оказались въ загонѣ — золушками; 3) классическое образованіе понималось преимущественно, какъ изученіе грамматики языковъ, чтеніе авторовъ превращалось въ рядъ практическихъ упражненій по грамматикѣ; экстенпоралии одолѣвали учениковъ; знанія и пониманія классическаго міровоззрѣнія совсѣмъ не было и все обу-

ченіе древнимъ языкамъ превратилось въ мертвую схоластику; 4) преподавателями древнихъ языковъ были сдѣланы чехи и нѣмцы, не умѣвшие говорить по русски, вслѣдствіе чего они являлись лишь машинами, кое-какъ передававшими извѣстныя свѣдѣнія. Эта и предшествовавшая черта явно свидѣтельствуетъ за весьма невысокое педагогическое развитіе вдохновителей реформы; 5) реформа проводилась крайне сурово, сопровождаясь массой исключенныхъ учениковъ и возбуждая во всѣхъ учащихся ненависть къ школь; 6) толстовская школа не довѣряла семьѣ, воевала съ ней, видѣла въ ней источникъ всякаго зла и несовершенства. На общество наложена была печать молчанія, порицать толстовскую школу не дозволялось. Педагогическое общество въ Спб., весьма осторожно приступившее къ оцѣнкѣ толстовской классической системы, было немедленно закрыто Толстымъ. Въ 1901 предпринятъ коренной пересмотръ устава 1871.

Въ настоящее время въ Россіи существуетъ 196 классическ. Г. съ 81,745 учащихся и 43 прогимназій съ 6844 учащими.

Гимназій женскія, см. *женское образованіе*.

„Гимназія, журналъ филологіи и педагогій“. Издается въ Ревелѣ, съ 1888, ежемѣсячно, Г. А. Янчевецкимъ.

Гимнастика (греч. отъ *γυμνάσιον*, „упражняться“), искусство тѣлесныхъ упражненій, названное такъ потому, что греки производили подобныя упражненія, раздѣвшись до-нага (*γυμνοί*). Слово Г. обозначаетъ, во-первыхъ, систему ухода за тѣломъ, укрѣпленія и упражненія тѣлесныхъ силъ, а во-вторыхъ, служащая для этой цѣли упражненія. Г. заботится о равномѣрномъ развитіи всего организма и этимъ отличается какъ отъ атлетики (см.), причающей тѣло при помощи одностороннихъ упражненій къ искусному выполнению отдѣльныхъ гимнастическихъ приемовъ,

такъ и отъ агонистики (см. *агонъ*), имѣющей въ виду, гл. обр., подготовку къ состязаніямъ.

Заслуга правильной оцѣнки Г. принадлежитъ грекамъ, которые впервые признали въ ней искусство, стремящееся по опредѣленнымъ правиламъ дать полное и равномѣрное развитіе всему организму. Греки, видѣвшіе идеалъ человѣка въ *καλοκαγαθία* (т. е. въ соединеніи благородной души съ прекраснымъ тѣломъ), находили, что развитіе тѣла не менѣе важно, чѣмъ развитіе духа, и уже во времена Гомера считалось позорнымъ не быть искуснымъ въ Г. Впослѣдствіи для свободнаго гражданина Г. сдѣлалась необходимой подготовительной школой къ обязательной для него военной службѣ; рабамъ было запрещено заниматься Г. Въ Спартѣ даже дѣвушки должны были участвовать въ Г. школахъ. Нельзя также упустить изъ вида животворнаго вліянія, оказаннаго Г. на пластическое искусство грековъ. Въ палестрахъ и гимназіяхъ можно было изучать каждый членъ тѣла, каждый мускулъ въ проявленіи ихъ силы. Г. грековъ приближалась къ современному гимнастическому искусству, но въ то-же время нѣсколько отличалась отъ него. Греки не пользовались при Г. почти никакими приборами; Г. упражненія были просты, но, вмѣстѣ съ тѣмъ они содѣйствовали равномѣрному развитію всѣхъ частей тѣла. Обычными упражненіями были: прыганье вверхъ, вниѣ и на разстояніе (последній приемъ исполнялся съ гальтерами (см.) въ рукахъ), метаніе копій, бѣгъ въ запуски, метаніе диска (см.) и борьба. Эти пять упражненій объединялись общимъ названіемъ *πένταθλον* (пять родовъ борьбы). Мальчики занимались Г. въ палестрѣ; дорожкой для бѣга служилъ при этомъ *δοβίος*; юноши и взрослые мужи посѣщали гимназію (см.), соединявшую въ себѣ палестру и *δοβίος*. Главныи надзоръ надъ Г. учрежденіями принадлежалъ назначаемымъ государствомъ гимназіархамъ, которые назывались еще педонамами и косметами. Нерѣдко также частные учителя Г. (недотрибы) собирали у себя дѣтей изъ многихъ семей и проходили съ ними систематической курсъ Г. Дальнѣйшее усовершенствованіе можно было еще получить у гимнастовъ. Передъ началомъ упражненій греки намазывали тѣло масломъ, чтобы придать членамъ эластичность и предохранить себя отъ чрезмѣрнаго потѣнія, а передъ борьбою осыпали себя пескомъ, чтобы сдѣлать тѣло менѣе скользкимъ. Послѣ упражненій большіе бассейны и ванны позволяли омыть тѣло въ холодной и теплой водѣ, причемъ для стиранія съ тѣла масла, пота и пыли пользовались особыми скребками (стригили). Послѣ купанья намазываніе производилось искусными въ этомъ дѣлѣ алиптами (см.), которые подвѣргали при этомъ тѣло массажу для укрѣпленія здоровья. Во

время купанья греки старательно упражнялись въ плаваніи и довели этотъ спортъ до большого совершенства. Во многихъ государствахъ въ число Г. упражненій входили еще стрѣльба изъ лука и метаніе изъ пращи. Очень распространена была также въ различныхъ видахъ игра въ мячъ, которой со временъ Гомера увлекались и молодежь и старики. Объ относящемся сюда-же военномъ танцѣ древнихъ, см. *пуррихе*. Не столько къ Г., сколько къ области атлетики относятся кулачный бой и панкратій (см), хотя впослѣдствіи, когда правильный взглядъ на сущность Г. все болѣе и болѣе утрачивался, эти упражненія нашли повсюду доступъ въ гимназіи, за исключеніемъ Спарты. Къ Г. греки причисляли всегда также доступное лишь богатымъ людямъ искусство ѣзды на колесницѣ и конныя состязанія. Для этихъ упражненій предназначался гипподромъ.

Успѣхи, достигнутые во всѣхъ искусствахъ, заниматься которыми считалось приличнымъ для свободнаго человѣка, обнаруживались на состязаніяхъ во время религиозныхъ празднествъ. Подробнѣе объ этомъ см. въ статьяхъ объ Олимпійскихъ, Пивейскихъ и Исемійскихъ играхъ. Упадокъ Г. начался одновременно съ паденіемъ политическаго могущества Греціи, т. е. приблизительно со времени окончанія пелопоннесской войны. Въ безотрадную эпоху политическ. упадка греки утратили интересъ къ этому выдающемуся политическому учрежденію; грубая атлетика заняла первое мѣсто въ гимназіяхъ и на состязаніяхъ.

Въ Римѣ Г. проникла послѣ покоренія Греціи 146 до Р. Хр. и встрѣтила радушный приемъ среди римской молодежи; люди старшаго поколѣнія относились къ ней мало сочувственно и даже прямо неодобрительно. Мало по малу Г. привилась, однако, и у римлянъ, но никогда не пользовалась здѣсь такимъ значеніемъ въ народной жизни, какъ въ Греціи; мѣсто Г. состязаній въ Римѣ заняли гладиаторскіе бои и игры въ циркѣ (см.). См. также *турниръ*.

О врачебной и комнатной Г. см. соответствующія статьи. Изъ обширной литературы, посвященной Г. и близкимъ къ ней вопросамъ здѣсь можно упомянуть: Krause, Die Gymnastik und Agonistik der Hellenen (Лейпц., 1840—41, 2 т.); O. H. Jäger, Die Gymnastik der Hellenen (завоу обработ. Штутт., 1881); Pinder, Ueber den Faustkampf der Hellenen (Берл., 1867); K. F. Hermann, Lehrbuch der griechischen Antiquitäten (въ новой обработкѣ Blumner'a, т. 4, Фрейбургъ, 1882); Bintz, Die Gymnastik der Hellenen (Гютерсло, 1877, съ подробн. указателемъ литературы); Schiessling, Werthschätzung der Gymnastik bei den Griechen, 1892; Fougères у Daremberg et Soglio, Dictionnaire, 1699 слл.; Gütthner, Die griechischen Turngeräthe (Abhandl. des arch. epigr. Seminars XII, Вѣна).

Изъ Г. древнихъ развилась современная, которая есть правильное упражненіе чело-вѣческ. тѣла, служащее основаніемъ для работки опредѣленныхъ физическихъ способностей и движеній, наприм., танцевъ, военныхъ манипуляцій, верховой ѣзды. Г. является существенной частью воспитанія и даже обязанностью его, насколько воспитаніе преслѣдуетъ развитіе физическихъ силъ, какъ цѣль гармоническаго взаимодействія ихъ съ духовными. Этимъ Г. отличается отъ атлетики, какъ искусства, развивающаго только физическую силу и ловкость, притомъ въ смыслѣ профессіи или спорта. Г. имѣетъ благотворное вліяніе на функціи органовъ тѣла, защищая организмъ при помощи движенія, усиленія и укрѣпленія его отъ всякаго рода заболѣваній. Г. образуетъ такимъ обр. существенную часть попеченія о народномъ здравіи. Такъ какъ тѣло и духъ, какъ стороны одного и того-же организма, находятся въ постоянномъ взаимодействіи, то и физическое развитіе составляетъ обязанность не только въ интересахъ тѣла, но и потому, что оно способствуетъ духовной свѣжести, увѣренности въ своихъ силахъ и нравственному господству надъ тѣломъ. Г. можетъ быть названа искусствомъ, но лишь въ ограниченномъ смыслѣ, насколько она при своихъ упражненіяхъ стремится также и къ красотѣ формъ. Очень часто Г., при изобрѣтеніи новыхъ формъ, руководится стремленіемъ, родственнымъ свободному художественному творчеству, такъ, напр., многія формы совмѣстной Г. извѣстные роды танцевальн. искусства совершаются исключительно ради ихъ красивыхъ формъ. Для связи Г. съ духовными стремленіями очень знаменателенъ тотъ фактъ, что какъ греческая Г. имѣла мѣсто у самаго развитаго и въ интеллектуальномъ и во всѣхъ другихъ отношеніяхъ народа, а въ новое время Г. была обязана своимъ возрожденіемъ въ Германіи эпохѣ духовнаго подъема и патриотическаго воодушевленія.

Исторія. Жизнь предполагаетъ во всякой формѣ извѣстное количество физическихъ силъ и способностей, и если исключить аскетическое, на умерщвленіе плоти направленное міровоззрѣніе, то польза физической силы и ловкости никогда и нигдѣ не отрицалась; напротивъ того, радость подъ вліяніемъ физической бодрости, въ какой бы формѣ она не проявлялась, высоко цѣнилась во всѣ времена. Поэтому уже въ средніе вѣка во многихъ странахъ встрѣчаются различныя физическія упражненія, какъ напр., прыганье черезъ живую или деревянную лошадь, далѣе, какъ забава для юношества или какъ народное развлеченіе, — игры въ мячъ, борьба, бѣгъ, лазанье и т. п.; и наконецъ — особенные виды ловкости, какъ, наприм., плаванье, катанье на конькахъ и разнаго рода стрѣльба изъ арбалетовъ и огнестрѣльнаго оружія, фехтовальное искусство. Въ пользу физическихъ упражненій ради

ихъ самихъ, впервые высказались опять гуманисты, указывавшіе, какъ на образецъ, на классическую древность; въ этомъ отношеніи интересна книга итальянскаго врача Иеронима Меркуріалиса: „De arte gymnastica“ (2 изд. 1573). Такие люди, какъ Лютеръ, Цвингли, Камерарій и Коменскій служатъ свидѣтельствомъ, что съ тѣхъ поръ физическія упражненія въ цѣляхъ воспитанія встрѣчали всюду сочувствіе, пренебреженіе ими оплакивалось и попытки устройства школъ гимнастики дѣлались здѣсь и тамъ. Также и со стороны реалистическаго философскаго направленія была оказана поддержка правильной постановкѣ физическаго воспитанія, особенно со стороны Локка, въ его „Мысляхъ о воспитаніи“ (1693), гдѣ высшей цѣлью воспитанія было признано слѣдующее положеніе: здоровый духъ въ здоровомъ тѣлѣ. Еще съ большей энергіей и гораздо большей сферой вліянія поднялъ этотъ вопросъ Руссо въ своемъ, сдѣлавшемъ цѣлую эпоху, воспитательномъ романѣ „Эмиль“ (1762), имѣвшемъ цѣлью противопоставить неестественному, искусственному воспитанію его времени идеаль гармоническаго воспитанія. Отчасти подъ вліяніемъ идей Руссо, Вазедовъ сдѣлалъ попытку правильнаго физическаго воспитанія, устроивъ 1774 въ Дессау воспитательное заведеніе, названное имъ Филантропинъ. Свой матерьялъ онъ позаимствовалъ отчасти изъ практиковавшагося въ рыцарскихъ школахъ искусства танцевъ, фехтованія, верховой ѣзды и прыганья черезъ лошадь, отчасти-же изъ области военныхъ упражненій. 1784 Г. была перенесена Зальцманомъ въ основанное имъ въ Шнепфельталѣ воспитательное заведеніе, гдѣ, начиная съ 1786, физическими упражненіями руководилъ съ большимъ успѣхомъ Гутсъ-Мутсъ, которому, кромѣ того, принадлежитъ великая заслуга, что онъ въ своей впервые 1793 появившейся „Гимнастикѣ для юношества“ не только открыто выступилъ воодушевленнымъ защитникомъ физическихъ упражненій, но и привлекъ къ этому дѣлу вниманіе болѣе широкихъ сферъ общества. Почти въ то-же время Фитъ въ Дессау (1763—1836) въ своемъ „Опытѣ энциклопедіи физическихъ упражненій“ (1818) далъ обзоръ положенія Г. у многихъ народовъ древняго и новаго времени и представилъ первую попытку ея систематической классификаціи. Далѣе, Песталоцци съ 1807 выдвинулъ въ Швейцаріи задачу — найти такой систематическій планъ физическихъ упражненій, который вполне соответствовалъ-бы способности къ движенію отдѣльныхъ частей тѣла. Такъ называемый „тунгендбундъ“ сдѣлалъ 1809 первую попытку устройства общественнаго зала для Г. въ Браунсбергѣ, откуда физическія упражненія перешли въ учрежденный 1811 Нормальный институтъ (семинарію).

Въ то время, какъ описанное выше дви-

женіе приводило только къ единичнымъ случаямъ введенія физическихъ упражненій и ограничивалось закрытыми воспитательными заведениями, великая заслуга Людвига Яна состояла именно въ томъ, что онъ присоединилъ свой призывъ о необходимости „національной“ Г. къ пробудившемуся первоначально въ Пруссіи серьезному стремленію къ возрожденію германской національной и государственной жизни, о каковомъ возрожденіи свидѣльствовали книга Арндта „Духъ времени“, „Рѣчи къ нѣмецкой націи“ Фихте, „Національность“ того-же Яна, государственныя реформы Штейна и т. п. Благодаря энергичной, пробуждающей въ другихъ юношеское воодушевленіе, личности Яна, ему удалось добиться устройства въ Берлинѣ своего перваго гимнастическаго института. Затѣмъ Адольфъ Шписсъ, руководившій 1848 гимнастикой въ школахъ Гессенскаго герцогства, разработалъ матерьялъ гимнастическихъ упражненій въ болѣе стройную систему и упрочилъ за Г. особый „нѣмецкій“ ея характеръ, обративъ главное вниманіе на аппараты, трапеціи, лѣстницы и т. д.

Гимнастическія упражненія, благодаря Нахтегалю, нашли рано доступъ въ Данію и скоро распространились въ школахъ и среди войскъ, вызвавъ (съ 1861) союзы любителей гимнастики. Обязательное преподаваніе Г. во всѣхъ школахъ для мальчиковъ было введено еще 1827. Опираясь на проникшее въ Данію движеніе, Лингъ выработалъ въ Швеціи свою собственную систему Г., такъ называемую шведскую Г., основанную на скудныхъ анатомическихъ и физиологическихъ данныхъ. Въ Англіи преобладаетъ спортъ, культивирующій отдѣльные виды физической ловкости, какъ-то: греблю, боксъ, атлетическія упражненія и игры въ мячъ, тогда какъ общая Г. введена лишь въ войскахъ; а широко распространенные въ Германіи союзы любителей Г. до сихъ поръ не нашли еще достаточной для себя почвы. Больше всего въ этомъ отношеніи сдѣлалъ шотландецъ Арчибальдъ Макларенъ (1821—84), устроившій впервые въ Оксфордѣ Г. институтъ и затѣмъ 1861 въ Альдершотѣ, большомъ военномъ лагерѣ, школу Г. Въ этомъ-же направленіи работаютъ христіанскіе союзы юношества и начиная съ 1886 National Physical Recreation Society, устраивая залы для Г. и организовавъ союзы ея любителей. Въ Франціи Г. упражненія, особенно благодаря дѣятельности испанца Амороса (1770—1848), находившагося подъ сильнымъ вліяніемъ Песталоцци и Гутса-Мутса, были первоначально введены въ армію и сдѣлались съ тѣхъ поръ важной отраслью военнаго образованія. Событія 1870 вызвали еще болѣе узкое приложеніе физическаго воспитанія юношей примѣнительно къ потребностямъ войска, въ формѣ такъ назыв. школьныхъ батальоновъ, уступившихъ, однако, въ скоромъ времени мѣсто

обыкновенной Г. Съ 1880 преподаваніе ея во всѣхъ школахъ для мальчиковъ сдѣлалось обязательнымъ. Военная Г. школы въ Joinville-le-Pont служить для приготовленія учителей Г. Введенные нѣмцами аппараты, какъ канаты и трапеціи, нашли и здѣсь свое примѣненіе. Во Франціи къ 1896 было 850 союзовъ любителей Г. (приблизительно съ 40,000 членовъ), изъ которыхъ Union fédéral des sociétés de gymnastique de France обнимало 274 союза.

Въ то время какъ греческая Г. почти не употребляла при упражненіяхъ никакихъ другихъ аппаратовъ, кромѣ диска, копя и мячей, новѣйшая Г. съ самаго начала остановилась на мысли придумать аппараты для упражненій, имѣвшихъ цѣлью не одни только состязанія, но и плановѣрное воспитаніе тѣла. Такъ, напримѣръ, прыганье черезъ деревянную лошадь было примѣнено уже Базедовымъ; кромѣ того онъ употреблялъ также горизонтальныя перекладины, шести для измѣренія высоты прыжковъ, мѣшки съ пескомъ для тяжести и т. д. У Гутса-Мутса мы встрѣчаемъ приспособленія для большихъ прыжковъ, а также собраніе аппаратовъ изъ мацъ, лѣстницъ, шестовъ для лазанья, наклонныхъ досокъ для взбѣганія и т. д. Къ нимъ Янъ прибавилъ еще трапеціи и другіе приборы для всесторонняго развитія тѣла. У Эліаса мы находимъ около того-же времени треугольники, канаты для лазанія съ перекладными на большомъ разстояніи одна отъ другой. Эйзеленъ ввелъ въпервыя козла, кольца, круговыя движенія, качели и т. п.

Гимнастика обнимаетъ упражненія съ аппаратами или безъ нихъ. Послѣднія ограничиваются упражненіемъ органовъ движенія у одного лица, или группы, и состоятъ или изъ вольныхъ движеній на мѣстѣ или съ перемѣною мѣста. Къ движеніямъ съ перемѣною мѣста относятся: хожденіе, бѣгъ, образованіе рядовъ, маршировка, прыжки и плаванье. Къ упражненіямъ съ приборами принадлежатъ, напр., упражненія съ шестами, бросаніе шаровъ, камней, дисковъ и мячей, наконецъ, разные роды фехтованія. Кромѣ того, Г. можетъ быть различна въ зависимости отъ преслѣдуемыхъ ею цѣлей: такова Г. для солдатъ, Г., практикуемая въ обществахъ ея любителей, школьная Г. и, наконецъ, Г. для дѣвушекъ.

Гимнастъ (греч. *γυμναστής*), въ древности учитель гимнастики, въ особенности, для болѣе опытныхъ и атлетовъ.

Гимнема (*Gymnema R. Kr.*), родъ вьющихся кустарниковъ или полукустарниковъ изъ сем. ласточниковыхъ. 20—25 видовъ, встрѣч. въ зап. Африкѣ и Австраліи. Листья и корень широко распространеннаго вида *G. silvestre R. Kr.* находятъ примѣненіе въ медицинѣ. Остиндскій видъ *G. tingens Spr.* доставляетъ вещество, подобное каучуку.

Гимнеты (греч. *γυμνήτης*, „обнажен-

ные“), легковооруженные солдаты въ войскѣ древнихъ грековъ, предназначавшіеся только для перестрѣлки и потому выступавшіе въ бой безъ щита и безъ оборонительнаго оружія. Г. распадались на метателей дротиковъ, стрѣлковъ изъ лука и пращниковъ и набирались преимущественно изъ тѣхъ племенъ, которые особенно отличались въ употребленіи того или иного рода метательнаго оружія. Такъ, критяне представляли лучниковъ, родосцы и ессалийцы — пращниковъ и т. д.

Гимноаскусъ (*Gymnoascus Baran*), родъ сумчатыхъ грибовъ, образующій вмѣстѣ съ родами *Eoascus Fuekel* и *Eremascus Eidam* особое семейство голосумчатыхъ, характеризующееся свободными, иногда окруженными переплетенными гифами, но не заключенными внутри плодового тѣла, сумками.

Гимнограмма (*Gymnogramme Desv.*), родъ папоротниковъ изъ сем. *Polypodiaceae*, нѣкоторые виды котораго встрѣч. въ южной Европѣ, другіе же въ странахъ съ жаркимъ климатомъ. Изъ нихъ *G. chrysophylla Desv.*, родомъ изъ Перу, охотно разводятся въ садахъ, ради красивыхъ вай, верхняя сторона которыхъ темнозеленаго цвѣта, а нижняя покрыта золотистымъ налетомъ.

Гимнопедія (греч. *Гимнопαιδία*), главный праздникъ древнихъ спартанцевъ, во время котораго мальчики, юноши и взрослые мужи состязались во всѣхъ гимнастическихкихъ и оркестическихкихъ искусствахъ. Праздникъ этотъ справлялся въ іюль мѣсяцѣ въ продолженіи 5—10 дней.

Гимнокладусъ (*Gymnocladus Lam.*), родъ изъ сем. дезальпиніевыхъ; деревья съ дважды перистыми листьями; цвѣты собраны въ метелки на концахъ вѣтвей; плодъ продолговатый, серпообразный, толстый, наполненный мякотью, нераскрывающийся стручекъ.

G. dioica L. (G. canadensis Lam.), дерево до 36 м. высоты, съ вѣтвями, напоминающими въ безлиственномъ состояніи рога оленя, съ большими, до 1 м. длиною и 60 см. шириною, дважды перистыми листьями, тонкими, перепончатыми прилистниками, бѣлыми, простыми цвѣтами и стручками отъ 10 — 25 см. длиною. На родинѣ (Каида и С. А. Соедин. Шт.) даетъ хорошей строевой лѣсъ.

Гимноспермы, латинское названіе голоосѣмянныхъ (см.) растений.

Гимноспорангій (*Gymnosporangium Oerst.*), родъ ржавчинниковыхъ базидіальныхъ грибовъ, характеризующійся двухлѣтними спорами. Представители этого рода являются паразитами на различныхъ растенияхъ, мѣняющими своихъ хозяевъ. Такъ, напр., *G. Sabinae Wint.* производитъ телейтоспоры на видахъ можжевельника, а эциди на грушѣ (см. табл. „Волѣзни раст.“, II, 2). О другихъ видахъ см. *ржавчинные грибы*.

Гимнъ. Съ 1816 по 1833 войска встрѣ-

чали Государя англійскимъ гимномъ „*God save the King*“, впервые введеннымъ въ Варшавѣ цесаревъ Константиномъ Павловичемъ. Съ 1833 военная музыка играетъ при встрѣчахъ національный гимнъ „*Боже царя храни*“, написанный шт. кап. Львовымъ. Гимнъ „*Коль славенъ нашъ Господь въ Сионѣ*“ играетъ во время церковныхъ церемоній, когда въ нихъ участвуютъ войска.

Гимпи (*Gympie*), г. въ брит.-австрал. колоніи Квинслендъ, при р. Мэри, соединенъ ж. д. съ порт. Мэрибору и съ Брисбеномъ, имѣетъ госпиталь, горнозав. училище, богатыя зол. россыпи, (1891) 8449 жит.

Гимры, гора и аулъ въ Дагестанѣ въ Аварскомъ округѣ, близъ слиянія Аварскаго и Андійскаго Койсу при выходѣ изъ Гимрійскаго ущелья. Здѣсь родился знаменитый кавказскій герой Шамиль (см.). 1832 г. былъ занятъ временно русскими постѣ упорнаго боя; 1834 былъ вновь разрушенъ русскимъ отрядомъ. Къ концу 1843 русскія войска принуждены были оставить эту мѣстность, которая перешла во власть Шамиля.

Гимъяриты, гомериты, отрасль арабовъ въ Іеменѣ, господств. въ немъ до Магомета; образовали самостоятельное государство, распространенное и на прилегающія части Африки; въ VI вѣкѣ были покорены родственными имъ христіанскими эѳіопами (абиссинцами). Языкъ Г. принадлежитъ съ южной семитической группѣ и сходенъ съ древне-эѳіопскимъ.

Гинантропъ, двуполое существо.

Гинаны, народъ въ областяхъ Абра, Салтанъ и Бонтокъ, сѣв. части о-ва Люсонъ (Филиппины), родственны игорротамъ.

Гинатрезія (греч. *Gynatresia*), встрѣчающіяся въ женскомъ половомъ аппаратѣ врожденныя или приобретенныя зараженія: 1) Зараженіе дѣвственной плевы (*hymen imperforatus*); такъ назыв., гематоколпусъ (кровяная опухоль); 2) Зараженіе влагалища, гематометра; 3) зараженіе наружнаго маточнаго зѣва, гематометра и гидрометра. См. также *гематосальникъ*. Дѣтямъ гинатрезіи эти не причиняютъ никакихъ растройства; онѣ обыкновенно дѣлаются замѣтными, только тогда, когда вслѣдствіе задержки мѣсячныхъ кровей у молодыхъ, только что вступающихъ въ половой возрастъ дѣвушекъ, черезъ правильные 4-хъ недѣльные промежутки наступаютъ тянущія боли.

Гингамъ (*Guingamp*), гл. г. округа во франц. департ. Котъ дю Нордъ, въ плодородной долинѣ прибрежной р. Триѣ, при з. ж. д., съ знаменитой церковью изъ XIII—XVI стол., куда стекаются богомольцы, остатками замка, духовнымъ коллежемъ, рисовальной школы, музеемъ, (1891) 9196 жит., занимающихся хлопчатого бум. и шляпнымъ производствомъ. Съ XIV до XVII в. гл. г. герцогства Пантievръ.

Гингарро, см. *Джанджаро*.

Гинглимусъ (лат.), блоковидный су-
ставка, см. *суставаз*.

Гиндѣ (Hindö), самый значит. о—въ у
бер. Норвегии, округа Нордландъ, площ.
2238 кв. км., отдѣляется узкимъ пролив.
Рафтъ отъ группы Лофотовыхъ о—вовъ, къ
кот. обыкновенно причисляется.

Гиндели, Анто́нъ, историкъ, род. 1829,
ум. 1892, учился въ Прагѣ, былъ съ 1852
учителемъ нѣм. языка и словесности въ
пражскомъ высшемъ реальномъ училищѣ,
1857 взялъ отпускъ для научныхъ изслѣ-
дованій за границей и возвратясь на ро-
дину 1862, сдѣлался профессоромъ исторіи
въ Прагѣ. Когда былъ основанъ чешскій
университетъ, Г. хотя и былъ сторонни-
комъ чешскаго направленія, остался при
нѣмецкой высшей школѣ, что послужило
въ ущербъ его положенію. Кромѣ различ-
ныхъ руководствъ Г. написалъ: „Geschichte
der Böhmischen Brüder“ (Прага, 1856—57,
2 т.), „Rudolf II. und seine Zeit“ (1862—65,
2 т.) издалъ „Monumenta historiae bohe-
mica“, обнимающіе 1618—23 г., (1864—67,
4 т.) и „Die Berichte über die Schlacht auf
dem Weissen Berg“ (Вѣна, 1877), главнымъ
произведеніемъ его считается не окончен-
ное соч. „Geschichte des Dreissigjährigen
Kriegs“ (Лейпц., 1884, 3 т.). Наконецъ онъ
напечаталъ: „Waldstein während seines
ersten Generalats im Lichte der gleichzeiti-
gen Quellen, 1625—1630“ (Лейпц., 1886, 2 т.).

Гинди, современный разговорный
языкъ населенія долины Ганга въ бри-
танской Остѣ-Индіи. Границы его распро-
страненія: на западѣ — долина рѣки Инда
и его притоковъ, гдѣ распространены языкъ
Пенджаби, на югѣ — полуостровъ Гузе-
ратъ и Бомбейское президентство, гдѣ рас-
пространены языки Гуджарати и Миз-
ротзи, на востокъ Бенгальское прези-
дентство, гдѣ разговорный языкъ Бенгали.
По количеству населенія, на немъ говоря-
щаго, Г. самый распространенный изъ со-
временныхъ языковъ Индіи: на немъ го-
ворятъ въ настоящее время 88 милл. пре-
имущественно сельскаго населенія. Въ
городахъ распространены смѣшанный
языкъ, т. наз. Урду или Гиндустани,
насчитывающій въ своемъ лексическомъ
составѣ до 40% персидскихъ и арабскихъ
словъ. Урду возникъ во время магоме-
тскаго владычества въ Индіи и въ на-
стоящее время является официальнымъ,
торговымъ и отчасти литературнымъ язы-
комъ Индустана, а также языкомъ мусуль-
манскаго населенія Индіи; пишется онъ
арабскою азбукою, тогда какъ Г. — индѣ-
скими азбуками, главнымъ образомъ т.
наз. азбукою деванагари. Языкъ Г.,
наравнѣ съ 7—8 другими изъ разгово-
рныхъ языковъ современной Индіи — индо-
европейскаго или арійскаго происхожденія.
Въ историческомъ развитіи языка арійска-
го населенія Индіи обыкновенно разли-
чаются три стадіи: санскритъ, пракритъ и
современные говоры. По своему грамма-
тическому строю послѣдніе, въ томъ числѣ

и Г., относятся къ т. наз. языкамъ аналити-
ческимъ. въ родѣ англійскаго, т. е. формы
склоненій почти всѣ утрачены, падежныя
отношенія выражаются посредствомъ чле-
на, и отъ первоначальнаго богатства гла-
гольныхъ формъ остались лишь небольшіе
обломки. Санскритъ — языкъ первыхъ
арійцевъ, пришедшихъ въ Индію съ с.-в.,
не былъ уже разговорнымъ въ эпоху по-
явленія буддизма, т. е. въ V в. до Р. Х.
Съ этого времени по IV в. по Р. Х. разго-
ворнымъ и отчасти литературнымъ язы-
комъ былъ пракритъ во всѣхъ его разно-
видностяхъ: пали, магараштра и т. д. Съ
400—1000 по Р. Х. исторія пракрита по-
крыта мракомъ неизвѣстности, а въ XII в.
появляются первые литературные памят-
ники на языкѣ Г. За это время языкъ
успѣлъ совершенно измѣниться, т. е. по-
явились отмѣченныя выше особенности его.
Въ настоящее время замѣтно стремленіе
пополнять лексической составъ литерату-
рнаго языка Г. заимствованиями изъ сан-
скрита.

Литература Г. довольно богата и про-
должаетъ развиваться въ новѣйшее время.
Первымъ изъ дошедшихъ до насъ поэтовъ
является Чандъ Бардаи, авторъ конца
XII в., жившій при дворѣ Присхвираджа,
послѣдняго индусскаго царя въ Делги;
отъ него сохранился весьма популярный
сборникъ балладъ, въ которыхъ онъ опи-
сываетъ любовныя похождения своего по-
кровителя. Отъ XV в. дошли до насъ мно-
гочисленныя произведенія религиознаго
реформатора Набира, въ XVI в. Набхад-
жи написалъ сочиненіи Вхактамала,
индійское acta sanctorum, въ слѣдующемъ
столѣтіи жили два знаменитыхъ поэта Би-
хари Лалъ и Лалъ Кави — уроженцы
западнаго Индустана. Въ теченіе XVIII
в. во время войнъ, приведшихъ къ паденію
имперіи великаго Могола, развитіе литера-
туры на Г. прерывается, въ XIX в., съ
введеніемъ книгопечатанія подѣ покрови-
тельствомъ англійскихъ властей, она воз-
рождается, появляется цѣлая плеяда та-
лантливыхъ поэтовъ и прозаиковъ, отчасти
оригинальныхъ, отчасти переводчиковъ.

Общія сочиненія по современнымъ гово-
рамъ Индіи: Beames, „Comparative gram-
mar of the modern arian languages of India“
(Лонд., 1872); Bhondorkor, „Phonology
of the vernaculars of Northern India“ (Бом-
бей, 1885); Hoernle, „Comparative grammar
of the Gondian languages w. special refer-
ence to the east Hindi“ (Лонд., 1880); Ida
Grierson, „Comparative dictionary of the
Bilari language“ (Калькутта, 1885). Специа-
льныя сочиненія по Г.: Gorcini de Tossy,
„La langue et littérature hindoustanie“ (Пар.,
1850—78; Revue annuelle); еро-же „Histoire
de la littérature Hindouie et Hindoustanie“
(1870—71); Grierson, „The modern vernac-
ular literature of Hindustan“ (Калькутта,
1889); Kellogg, „Grammar of Hindi lan-
guage“ (Лонд., 1875); Seidel, „Theoret. prakt.
Grammatik der Hindustani-Sprache“ (Вѣна,

1893); Thompson, „Dictionary of Hindu and english“ (Калькутта, 1846); по урду: Smoll, „Grammar of Urdu or Hindustani language“ (1895); Plotts „A dictionary of Urdu, classical Hindi and english“ (Лонд., 1884).

Гинду, Гиндустанъ, см. *индусы, Индостанъ*.

Гиндукушъ („убийца индусовъ“), хребетъ, названный по имени одного изъ горныхъ проходовъ, которымъ провозились въ рабство индусы, также Гиндукохъ, „горы индусовъ“, у древнихъ Паропамизъ, правильнѣе Паропанизосъ; горная система, простирающаяся на сѣв.-вост. Афганистана между Кафристаномъ и Читралемъ на югъ и Бадахшаномъ, Ваханомъ и другими Памирскими областями на сѣверъ до узла, въ которомъ съ этой горной системой соединяются Каракорумъ и Гималай. Г. простирается отъ юго-зап. угла Памира подь 37° с. ш. и 73° 30' в. д. до глубоко врѣзавшагося въ горы прохода Гаджи Кахъ (3715 м.), подь 34° 40' с. ш. и 68° в. д., гдѣ къ Г. примыкаетъ въ зап. направленіи Кухъ-и-Баба. Горы еще мало изучены. По новѣйшимъ изслѣдованіямъ Г. отъ вост. конца до 69° в. д. имѣетъ среднюю высоту въ 6000 м., наиболѣе известная вершина Тиричмиръ у горнаго прохода Нуксанъ достигаетъ 7700 м. На этомъ протяженіи имѣются горные проходы: Калинъ (4900 м.), Барогиль (3660 м.), Иштиракъ, Аграмъ, Нукшанъ (5180 м.), Картаса и Дора (4000 м.). Далѣе горы совершенно неизвѣстны до 70° в. д., гдѣ находится горный проходъ Хавакъ (3960 м.), защищенный съ южной стороны фортомъ; этотъ проходъ наиболѣе удобный и при всѣхъ большихъ предприятияхъ имъ съ давнихъ поръ пользовались (Александръ Великій, Тамерланъ). Изъ числа находящихся далѣе къ зап. горныхъ проходовъ, чаще всего пользовались проходами Сиралангъ (4000 м.) и Кушанъ (4500 м.), Иракъ (3960 м.), Хаджиханъ и др. Граница сѣговъ здѣсь проходитъ на высотѣ 4550 м. Ледники встрѣчаются въ нѣскольк. пунктахъ, напр. при горномъ проходѣ Нукшанъ. Г. образуетъ водораздѣлъ между Индомъ, къ которому съ южнаго склона Г. стекаетъ Кабуль, и р. Аму-Дарьей, къ которой съ сѣв. склона стекаютъ Кокча и Аксерай. Г. представляетъ мощный гранитный хребетъ, во многихъ мѣстахъ котораго замѣтны ясные слѣды вулканической дѣятельности. О нахожденіи минер. богатствъ извѣстно очень мало, однако съ давнихъ поръ славятся копи бирюзы и ляписъ-лазури въ Бадахшанѣ и копи рубиновъ въ Ваханѣ; на сѣв. склонѣ находятся богатая залежи жел. руды. Характерна для горъ обнаженность склоновъ; изъ древесныхъ породъ преимущественно встрѣчаются: хвойныя деревья, пополи, ивы. По южному склону, въ ниже лежащихъ долинахъ, произрастаетъ еще рисъ, мѣстами также сах. тростникъ. По р. Сватъ въ Кафристанѣ растутъ также масличныя деревья; кромѣ того имѣются финиковыя пальмы, яблоки, груши и пла-

таны; виноградъ воздѣлывается въ широкихъ размѣрахъ, пчеловодство распространено повсемѣстно. Значительно суровѣе природа на сѣв. склонѣ; чѣмъ выше, тѣмъ бѣднѣе древесная растительность; преобладаетъ горное хозяйство и скотоводство; въ долинахъ хлѣбъ даетъ обильные урожаи, виноградъ также еще воздѣлывается. Флоръ отвѣчаетъ и фауна: изобилуетъ дичью югъ; среди птиц на всю центральную Азію славится своей красотой и быстротой полета соколы; лошади въ горахъ рѣдки. Древнѣйшими обитателями Г. были арийцы, отъ которыхъ сохранились остатки лишь въ лицѣ „гиндковъ“, населяющихъ гл. гребень въ Кафристанѣ; основу населенія на южномъ склонѣ составляютъ афганцы, смѣшанный народъ изъ арийцевъ и иранцевъ (см. *Афганистанъ*). На сѣверѣ преобладаютъ народы тюркскаго племени: узбеки, хазара и киргизы; иранское население встрѣчается еще въ предгорьяхъ. Господствующей религіей является исламъ, который не приняли лишь гиндки. Въ политич. отношеніи Г. въ большой своей части относится къ Афганистану. См. Macintyre, Hindu-Koh wanderings (Лонд., 1889).

Гиндустанъ, см. *гинди*.

Гине, Александръ Васильевичъ, современный рус. живописецъ - литографъ, ученикъ М. Воробьева въ академіи художествъ; изв. работы, картина на выставкѣ 1862 и „Видъ на Валаамъ“ („Русскій худ. альбомъ“, 1861).

Гиневра (Геневра), супруга сказочнаго короля Артура (см.).

Гинегать (Guinegate), деревня въ департаментѣ Па-де-Кале (прежн. провинціи Артуа), известна по разыгравшимся близъ нея сраженіямъ въ 1479 г. между Людовикомъ XI и Максимилианомъ австрійскимъ и въ 1513 г., между французскими и англійскими войсками; послѣднее извѣстно подъ назв. дня шпоръ (Journée des éperons).

Гинекей (греч. γυναικείον, γυναικωνίτις), 1) женская половина въ древне-греч. домѣ. См. *мегаронъ*.

2) Г. въ восточныхъ храмахъ, хоры въ боковыхъ корабляхъ послѣднихъ, занимавшіяся во время отправленія богослуженія женщинами.

Гинекократія, то же, что женовластіе (см.).

Гинекологія (Gynäkologie), ученіе о женскихъ болѣзняхъ. Г. есть отрасль медицинскон науки, которая съ теченіемъ времени развилась въ отдѣльную специальность. Современная гинекологія работаетъ по методамъ и принципамъ хирургіи и, подобно ей, можетъ похвалиться многими блестящими, даже прямо поразительными результатами. Въ настоящее время не только большія кисты яичниковъ удаляются съ сравнительно ничтожнымъ рискомъ, но удавалось даже удалять и раковыя образованія тазовыхъ органовъ, за исключеніемъ пузыря и прямой кишки, и, такимъ обр., помѣшать дальнѣйшему распро-

страненію считающагося, вообще, неизлѣчимымъ недуга. Литературу см. *женскія болѣзни*. Гинекологическ. клиника—учрежденіе, въ которомъ лѣчатъ женскія болѣзни и гдѣ совершаются практически молодые врачи. Обыкновенно эти учрежденія соединяютъ съ акушерскими институтами.

Гинекомасть (греч. *Gynaecomast*), мужчина съ женоподобною грудью.

Гинекоморфный, то же, что женоподобный.

Гинекономы (греч. *γυναικονομοι*, надзиратели надъ женщинами), должностныя лица въ древнихъ Аѳинахъ, вѣдавшія законы о роскоши и слѣдившія за нарядами женщинъ; эти чиновники были учреждены, по всей вѣроятности, Деметріемъ Фалерскимъ. См. *Caillemet*, у *Daremberg et Soglio*, *Dictionnaire*, II, 1713 сл.

Гинеріумъ (*Gyneryum Humb. et Bonpl.*), родъ злаковъ, три вида котораго встрѣчаются въ жаркихъ странахъ Америки. Изъ нихъ встрѣчающійся въ Бразиліи и Аргентинѣ видъ *G. argenteum Nees*. (см. табл. „Злаки“, VI рис. 10) достигаетъ высоты въ 6 метровъ и выбрасываетъ блестящія бѣлыя метелки цвѣтовъ въ 50—80 см. длины. На родинѣ употребляется для приготовленія бумаги, въ Европѣ иногда разводится въ садахъ и доставляетъ матерьялъ для сухихъ букетовъ.

Гинесъ (*Guines*), област. гор. на о-въ Кубъ, въ 40 км. къ ю.-в. отъ Гаваны, съ кот. соединенъ ж. д.; воздѣлываніе сахара и кофе, (1887) 12,618 жит.

Гинеты, конные воины въ древней Испаніи; по раздѣленіи испанской конницы на тяжелую и легкую, послѣдняя сохранила названіе гинетовъ; гинеты покрыты были кольчугой и вооружены копьями и мечами.

Гинецей, совокупность плодолистиковъ, образующихъ одинъ или нѣсколько пестиковъ цвѣтка.

Гинезя, англ. золотая монета, равняющаяся 21 шиллингу (фунтъ стерлинговъ=20 шил.), впервые отчеканена 1662, изъята изъ обращенія 1816.

Гини, самая толстая тали, основанная между двумя трехкивными блоками (деревянными или желѣзными). Кранныя Г. служатъ для подъема кранами тяжестей большого вѣса, напр.: орудій, мачтъ, котловъ и т. д. На судахъ употребляются „стенъ вынтрепъ гини“ для подъема стенокъ и „винтъ Г.“ для подъема гребного винта на палубу, на судахъ съ подъемнымъ винтомъ.

Гинкли (*Hinckley*), г. въ Лейстерширѣ (Англія), въ 19 км. къ ю.-з. отъ Лейстера, (1891) 9638 жит., занимающихся чумочнымъ производствомъ.

Гинкмаръ (*Hinkmar*), архіепископъ рейнскій, одинъ изъ выдающихся князей церкви и государственныхъ дѣятелей своего времени, род около 806, получилъ образование въ монастырѣ Сентъ-Дени близъ Парижа и добровольно послѣдовалъ въ изгна-

ніе за своимъ наставникомъ Гильдуиномъ, въ Корвей. 845 онъ былъ назначенъ епископомъ реймскимъ. Какъ примасъ западно-франкскаго духовенства, Г. ревностно наблюдалъ за чистотой церковнаго ученія, энергично протестовалъ противъ развода короля Лотаря II Лотарингскаго и противъ его второго брака, воспользовался споромъ Карла Лысаго съ Людовикомъ Нѣмецкимъ для возвышенія авторитета церкви. Но онъ тщетно старался сохранить свою независимость отъ папы Николая I; болѣе успѣшно дѣйствовалъ онъ въ правленіе папы Адриана II, отказавшись 870 отлучить отъ церкви короля Карла за то, что онъ занялъ Лотарингію; Г. удачно защищалъ право французск. церкви смѣстить епископа Лаонскаго, его племянника, и отвергъ жеисидоровы декретали. При вторженіи норманновъ Г. бѣжалъ 882 въ Эперви, гдѣ онъ въ томъ же году умеръ. Его сочиненія, частью догматическаго содержанія, какъ напр. писаніе противъ Готшалъка (см.); „*De praedestinatione Dei*“, б. частью письма и мнѣнія (*Gutachten*) издалъ Сирмонъ (Пар., 1645, 2 т.). Наибольшее значеніе имѣютъ письма, которыя представляютъ, собой цѣнный источникъ для исторіи каролингскаго періода. „*Reichsannalen*“ („*Annales Bertiniani*“ въ „*Monumenta*“ Пертуа, I т.) продолжены Г. отъ 861 до 882. См. v. Noorden, *Erzbischof Hinkmar von Reims* (Боннъ, 1863); *Sdrlek, Hinkmars von Reims Kanonistisches Gutachten über die Ehescheidung Lothars II* (Фрейбургъ, 1881); *Schrörs, H. Erzbischof von Reims* (1884); *Büchting, Die Glaubwürdigkeit Hinkmars von Reims* (Талле, 1887).

Гинко (*Gingko Kämpf, Salisburia Sm.*), родъ хвойныхъ растений изъ семейства тиссовыхъ съ единственнымъ видомъ *G. biloba L.* (*S. adiantifolia Sm.*, табл. „Хвойныя Г“, рис. 7), родина котораго Китай и Японія. Г. двудомное дерево, достигающее 30 и болѣе м. высоты, съ широкими 2—4 лопастными или неправильно зазубренными, однолѣтними, кожистыми, блѣднозелеными листьями на длинныхъ черешкахъ; мужскіе цвѣты собраны въ продолговатыя, рыхлыя сережки, женскіе—сидятъ попарно; сѣмена крупныя, до 3 см. Въ Европѣ разводится, иногда на открытомъ воздухѣ. Растетъ чрезвычайно медленно, но достигаетъ весьма высокаго возраста. Японцами это дерево считается священнымъ и разводится около храмовъ. Кромѣ того, оно культивируется ради плодовъ и древесины, которая идетъ на столярныя издѣлія.

Гинкесъ (*Hincks*), Эдуардъ, ассиріологъ, род. 1792, ум. 1866, сначала занимался египетскими іероглифами, а послѣ открытія Ниневіи перешелъ къ изученію клинописи, и напечаталъ рядъ чрезвычайно важныхъ статей по ассиріологіи въ „*Transactions of the Royal Irish Academy*“.

Гинкуловъ, Яковъ Данил., род. 1807, румынскаго происхожденія. Сперва служилъ драгоманомъ въ азіатскомъ депар-

таментъ, а затѣмъ, съ 1839, былъ проф., румынскаго языка въ спб. унив-тѣ (каедрa рум. яз. была упразднена 1858), причемъ преподавалъ по специально для этого имъ самимъ составленнымъ учебникамъ: „Начертаніе правилъ валахо-молдавской грамматики“ (Спб., 1840) и „Собраніе сочиненій и переводовъ въ прозѣ и стихахъ для упражненія въ валахо-молдавскомъ языкѣ“. Кромѣ того, издалъ: „Выводы изъ валахо-молдавской грамматики“ (1847) и „Карманную книжку для русскихъ воиновъ въ походахъ по княжествамъ Валахи и Молдавіи“ (1854).

Гиноръ (Heanor), г. въ Дербиширѣ (Англія), въ 13 км. къ с.-в. отъ г. Дерби, залежи кам. угля, желѣзн. заводы; (1891) 9779 жит.

Гинохоза дель Дуке (Hinojosa del Duque), гл. г. округа въ исп. провинц. Кордовы, посреди нагорія Лось Педрохесъ въ Сьеррѣ Моренѣ, (1887) 9470 жит., занимающихся хлѣбопашествомъ и скотоводствомъ.

Гинрихъ (Hinrichs), Германъ Фридрихъ Вильг., философъ, род. 1794, ум. 1861. Изучалъ философію въ Гейдельбергѣ при Гегелѣ, написавшемъ предисловіе къ его сочиненію „Die Religion im innern Verhältniss zur Wissenschaft“. Г. былъ профессоромъ въ Бреславлѣ и читалъ лекціи по философіи въ Галле; въ своихъ сочиненіяхъ „Grundlinien der Philosophie der Logik“ и „Genesis des Wissens“ выступилъ главнымъ представителемъ ортодоксально-гегельянскаго направленія. Въ своихъ трудно читаемыхъ эстетическихъ произведеніяхъ: „Vorlesungen über Göethes Faust“ и „Schillers Dichtungen nach ihrem historischen Zusammenhang“ Г. впервые разрабатываетъ содержаніе классическихъ произведеній по категориямъ Гегеля. Его „Geschichte der Rechts und Staatsprinzipien seit der Reformation bis auf die Gegenwart“ заслуживаетъ вниманія, какъ сборникъ матерьяловъ. Въ качествѣ политическаго писателя онъ находилъ сочувствіе только въ консервативной партіи.

Гинтеръ, Иванъ Яковлевичъ, генералъ фельдцейхмейстеръ, род. 1670, служилъ въ артиллеріи въ Голландіи, а 1698 былъ вмѣстѣ съ братомъ своимъ Яковомъ приглашенъ Петромъ Вел. на русскую службу. Участвовалъ во всѣхъ войнахъ Петра Вел., въ Полтавской битвѣ командовалъ войсками, охранявшими укрѣпленный лагерь арміи. 1719 назначенъ членомъ военной коллегіи, а въ 1726, послѣ увольненія Брюса отъ должности генералъ фельдцейхмейстера, Г. было поручено управление артиллеріей; умеръ 1729.

Гинцбургъ, Илья Яковлевичъ, современный русскій скульпторъ-жанристъ, род. 1859 (Гродно) и уже въ дѣтствѣ занимался рѣзбой на камняхъ въ г. Вильно, когда М. Антокольскій, увидѣвъ дѣтскія подѣлки, обнаружившія недюжинный талантъ ихъ исполнителя, взялъ къ себѣ (1871) Г., который пользовался совѣтами

Антокольскаго въ Спб. и Италіи, а по возвращеніи изъ послѣдней и окончанія курса 2 реальнаго уч. въ Спб. (1878), закончилъ свое художественное образованіе въ ак. художествъ, гдѣ получилъ малую и большую сер. и малую зол. (за исп. программы „Человѣкъ, несущій на плечѣ убитаго звѣря“, 1885), а 1886 окончилъ со званіемъ кл. художника I ст. (за пр. „Іеремія на развалинахъ Іерусалима“), впоследствии получилъ за выставленные имъ группы медали на Пар. выставкахъ 1889 и 1900. Изъ многочисленныхъ группъ, портретныхъ бюстовъ и статуй Г. лучшія: „Мальчикъ, опускающийся въ воду“, „Волкъ идетъ!“ (1889); „Интересная сказка“ (1892); „Донъ Кихотъ“ (1896); „Запоза“ (1899); „А. Рубинштейнъ“ (1892); „Н. Римскій-Корсаковъ“ (1893); „М. Антокольскій“ (1894); „Спасовичъ“ (1895); „В. Гаршинъ“ (1896); и мн. др. Въ Русскомъ музеѣ (Спб.) ему принадлежитъ бронза — Маленькій Музыкантъ (1890).

Гинцпетеръ (Hinzpeter), Георгъ Эрнстъ, педагогъ, род. 1827. Съ 1846—50 изучалъ въ Галле и Берлинѣ филологію и философію и занималъ во многихъ аристократическихъ семьяхъ мѣсто домашняго учителя; въ свободное отъ этихъ занятій время преподавалъ въ гимназіи въ Билефельдѣ. Въ 1866 былъ приглашенъ воспитателемъ къ принцу Вильгельму (теперешнему императору) и сопровождалъ его въ Кассель, гдѣ принцъ до 1877 посѣщалъ гимназію. Когда воспитанникъ Г. вступилъ на престолъ, Г. принималъ участіе во многихъ совѣщаніяхъ: такъ, императоръ поручилъ ему написать докладъ о положеніи горнорабочихъ въ Прирейнской области и въ Вестфалии, а 1890 Г. предсѣдательствовалъ въ училищной конференціи, вырабатывавшей новыя программы для школъ.

Гинцы, отъ голланд. gijns, тали, постоянно заведенныя на какуо-либо снасть, для того, чтобы ее легче было вытянуть, бейфутные Г., Г. брамъ бакштаговъ, грога или фока-топенантъ Г.

Гиншусъ, Павелъ, знаменитый профессоръ церковнаго права, род. 1835 въ Берлинѣ. Съ 1859 приватъ-доцентъ въ Берлинѣ. Съ 1863 экстраординарный профессоръ въ Галле, съ 1865 въ Берлинѣ, съ 1868 въ Киль. Съ 1872 въ Берлинѣ. Будучи избраннымъ въ томъ же году въ рейхстагъ, онъ принадлежалъ къ національной либеральной партіи. Во время своего долгаго научнаго путешествія по Италіи, Испаніи, Франціи, Англии, Шотландіи, Ирландіи, Голландіи и Бельгіи 1860 и 1861, онъ собралъ матеріалы для своей критики Лже-Исидоровыхъ декреталій (Лпц., 1863). Его крупнѣйшее произведеніе, расчитанное на 6—7 томовъ: Kirchenrecht der Katholiken und Protestanten in Deutschland“ (Берлинъ, 1869—93, ч. 1—5, отд. 1). Остальные его сочиненія также касаются преимущественно вопросовъ церковнаго права, какъ-то: „Das landesherrliche Patronatrecht“ (Берл., 1856); „Beiträge zur Lehre von der

Eidesdelation mit besonderer Rücksicht auf das kanonische Recht“ (1860); „Die evangelische Landeskirche in Preussen und die Einverleibung der neuen Provinzen“ (1867); „Die Stellung der deutschen Staatsregierungen gegenüber den Beschlüssen des vaticanischen Konzils“ (1871); „Die preussischen Kirchengesetze des Jahres 1873“ (1873); „Die Orden und Kongregationen der Katholischen Kirche in Preussen“ (1874); „Das preussische Gesetz über die Beurkundung des Personenstandes und die Form des Eheschließung“ (1874); „Das Reichsgesetz desgl.“ (1875, 3 изд., 1890); „Die preussischen Kirchengesetze der Jahre 1874 и 1875“ (1875); „Das preussische Kirchengesetz vom 14 Juli 1880“ (1881); „Die preussischen Kirchengesetze betreffs Abänderung der Kirchenpolitischen Gesetze vom 21 Mai 1886 und 29 April 1887 erläutert“ (1887). Совмѣстно съ отцомъ Францомъ Г., судьей и прокуроромъ въ Берлинѣ (род. 28 марта 1810, ум. 3 дек. 1877), онъ издавалъ 1862—66: „Preussische Anwaltszeitung“ и какъ продолжение 1867—68 „Zeitschrift für Gesetzgebung und Rechtspflege in Preussen“, которая затѣмъ перешла I. Фр. Беренду. Кромѣ того, онъ составилъ для Гольцендорфскаго „Encyclopädie der Rechtswissenschaft“ церковное право и доставилъ для его „Rechtslexikon“ много статей. Въ „Handbuch des öffentlichen Rechts der Gegenwart“ Марквардсена онъ написалъ монографію „Staat und Kirche“ (Фрейбургъ въ Бр., 1883).

Гинь (Guignes), 1) Жозефъ де, род. 1721, ум. 1800, ориенталистъ, профессоръ Collège Royal и членъ академіи въ Парижѣ. Histoire générale des Turcs, des Mogols etc. (Пар., 1756—58, 4 т.); переводъ съ китайскаго „Шу—Кинъ“ (1771).

2) Г., Луи де, сынъ Жозефа Г., род. 1759, ум. 1845, сопровождалъ голландское посольство въ Пекинъ 1794 и по возвращеніи издалъ „Voyage à Pekin“ (Пар., 1809, 3 т.) и обработанный Базилиемъ Глемона „Dictionnaire chinois-français et latin“ (1813, 2 изд., 1853).

Гинь-вей-шань, кит. наз. Джунгарскаго Ала-тау и Тарбагатай (см.).

Гиньетова зелень, см. *Веръ-Гинье*.

Гинь-шань, китайск. наз. Алтая.

Гипанисъ, древнее наз. р. Южнаго Буга, а также р. Кубани.

Гипасисты (греч. *ὀπασισταί*), въ греческомъ войскѣ оруженосцы, которые несли за своимъ господиномъ щитъ (*ἀσπίς*), а также шлемъ и часть багажа. Впослѣдствіи такъ называлась легкая пѣхота въ македонскомъ войскѣ, вооруженная кожанымъ шлемомъ, легкимъ щитомъ, короткимъ мечемъ и копьемъ; они развивали успѣхъ конницы, врываясь по ея слѣдамъ въ разстроенный боевой порядокъ противника.

Гипата (Hypata), въ древности гл. г. аіановъ на с. склонѣ Эты; жительницы Г. слыли колдуньями; временно въ Г. происходили собранія этолійскаго союза, въ

Большая Энциклопедія, т. VI.

наст. время Неопатра или Гипати, г. въ греч. Номосѣ Фтіотиды и Фокиды съ горячимъ сѣрнымъ источникомъ, древн. развалинами; (1881) 1891 жит.

Гипатія (*ὑπάτια*), изъ Александрии, философъ-неоплатоникъ, ум. 415 по Р. Хр., дочь и ученица математика Теона, изучившая философію въ Аѳинахъ и преподававшая съ большимъ успѣхомъ въ Александрии. Среди ея учениковъ называютъ греческаго учителя церкви Синесія. Несмотря на ея добродѣтельный образъ жизни, она была побита камнями во время вспыхнувшего по подстрекательству епископа Кирилла возмущенія черни противъ языческихъ философовъ. Г. была послѣдовательницей эклектическаго неоплатонизма и заслужила извѣстность гл. обр. своими работами по математикѣ и астрономіи. Изъ ея сочиненій, которыя до насъ не дошли, Свиды упоминаетъ комментарий къ Діофанту, астрономическій канонъ и комментарий къ сочиненію Аполлонія изъ Перги о коническихъ сѣченіяхъ. Ей приписывали также латинское посланіе къ епископу Кириллу въ защиту осужденнаго Несторія. См. Hoche, Hypatia, die Tochter Theons (въ „Philologus“, 1860, стр. 435—474); Wolff, Hypatia, die Philosophin von Alexandria (Вѣна, 1879); Meyer, „Hypatia von Alexandria“ (Гейдельб., 1886).

Гиперастенія (Hyperaesthesia, греч.), чрезмѣрная слабость.

Гипербола (греч. *ὑπερβολή*), въ риторикѣ и теоріи поэзіи названіе преувеличеннаго выраженія, не соответствующаго дѣйствительности. Склонность къ Г. врождена человѣку, выражаясь, наприм., въ формулахъ вѣжливости (обращеніе „вы“ къ одному лицу). Какъ способъ поэтическаго выраженія, Г. основана на паоесѣ страсти (любви, гнѣва, печали), всегда преувеличивающей. Чаще всего гиперболическія выраженія встрѣчаются у восточныхъ поэтовъ.

Гипербола (греч. избытокъ) въ геометріи наз. коническое сѣченіе (т. е. сѣ-

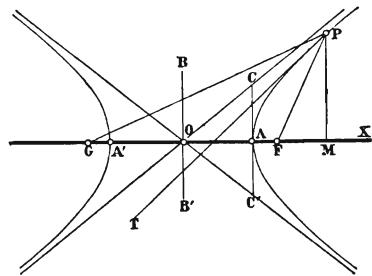

ченіе прямого круговаго конуса плоскостью), у котораго численный эксцентриситетъ е больше 1. Г. состоитъ изъ двухъ симметрическихъ безконечныхъ вѣтвей; двѣ точки обѣихъ вѣтвей А и А', наименѣе удаленныя другъ отъ друга и лежащія на главной оси, наз. вершинами. Средина О главной оси AA' (= 2а) есть центръ Г.; прямая BB' = 2b, перпендикулярная къ AA'

и проведенная чрез 0, не пересѣкаетъ Г., на продолженіи главной оси въ равныхъ разстояніяхъ $c = \sqrt{a^2 + b^2}$ отъ центра лежать фокусы F и G. Для любой точки P гиперболы разность разстояній отъ обоихъ фокусовъ (разность радиусовъ-векторовъ) PF и PG равна главной оси; для правой вѣтви $PG - PF = 2a$; для лѣвой вѣтви $PF - PG = 2a$. Съ помощью этого свойства строятся точки Г. Величина с наз. линейнымъ эксцентрицитетомъ; отноше-

ние $\frac{c}{a} = \sqrt{\frac{a^2 + b^2}{a^2}}$ наз. численнымъ или астрономическ. эксцентрицитетомъ (e). Въ прямоугольныхъ координатахъ (OM = x и MP = y) уравненіе гиперболы имѣеть видъ $\frac{x^2}{a^2} - \frac{y^2}{b^2} = 1$; того же вида уравненіе Г. въ сопряженныхъ диаметрахъ. Касательная PF въ точкѣ P дѣлитъ пополамъ уголъ между радиусами векторами PF и PG. Г. имѣеть двѣ асимптоты (прямая, къ которымъ она неограниченно приближается); уравненія асимптотъ (OC и OC') суть факторы лѣвой части уравненія $\frac{x}{a} \pm \frac{y}{b} = 0$. Если $a = b$, то асимптоты взаимно перпендикулярны, и гипербола равнобочная. Уравненіе Г. въ асимптотахъ $xu = d^2$.

Гиперболическія колеса, см. колеса зубчатыя.

Гиперболическія функціи, см. функціи.

Гиперболоидъ, поверхность второго порядка. Различаютъ однополый Г., котораго уравненіе $\frac{x^2}{a^2} + \frac{y^2}{b^2} - \frac{z^2}{c^2} = 1$, и двуполый, котораго уравненіе $\frac{x^2}{a^2} + \frac{y^2}{b^2} - \frac{z^2}{c^2} = -1$; 2a, 2b и 2c суть три главныя оси. Если $a = b$, то гиперболоидъ обращается въ гиперболоидъ вращения; онъ получается отъ вращения гиперболы около оси b. Если $b = c$, то получается (отъ вращения около главной оси) двуполый гиперболоидъ вращения.

Гиперболь (Υπερβολος), аеинскій демагогъ низкаго происхожденія, горшечникъ и ламповый фабрикантъ по ремеслу, оказывалъ сперва услуги сикофанту Клеону, а послѣ его смерти стремился занять его мѣсто. Онъ получилъ главное начальство надъ арміей и былъ посланъ въ качествѣ гіеромнемона въ собраніе амфиціоновъ. Вскорѣ, однако, его порочность и неспособность обнаружилась слишкомъ яственно для того, чтобы онъ могъ сохранить за собою свое положеніе. Когда въ 417 до Р. Хр. рѣшено было посредствомъ ostracisma положить конецъ партійной борьбѣ между Никіемъ и Алкивиадомъ, Г. съ такимъ безстыдствомъ выступилъ противъ нихъ обоихъ, что обѣ партіи, соединившись, добились его изгнанія. Въ 411 Г. былъ умерщвленъ на о. Самосѣ.

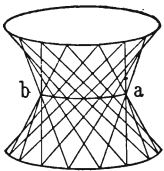

Гипербореи, легендарный народъ, приводимый преданіемъ въ связь съ храмами въ Делосѣ, Дельфахъ и Темпе. Название обозначаетъ, что Г. жили на крайнемъ сѣверѣ, далеко за предѣлами Борея. Геродотъ и Страбонъ сомнѣвались уже въ существованіи такого народа, а большая часть позднѣйшихъ поэтовъ и географовъ старалась надѣлать Г. опредѣленнымъ мѣстомъ жительства на сѣверѣ земли. Во всякомъ случаѣ, по этимъ сказаніямъ, Г. жили въ плодородной, съ мягкимъ климатомъ, странѣ и представляютъ счастливый народъ, отличавшійся чистотою нравовъ, скромностью и долготлѣіемъ. Лишь одинъ разъ въ году (въ день весенняго равноденствія) у нихъ восходило, и одинъ же разъ въ году (въ день осенняго равнод.) заходило солнце, такъ образомъ полгода у нихъ длился день и полгода ночь. Г. жили въ рощахъ и засѣкахъ, питались плодами съ деревьевъ, не ѣли мяса, не знали ни труда ни работы, ни войны ни вражды. Съ большимъ усердіемъ Г. предавались культу Аполлона, пребывавшаго у нихъ съ начала весны и вплоть до лѣта; покой ихъ не нарушали ни болѣзни ни безильная старость. Каждому гиперборецу была назначена жизнь въ 1000 лѣтъ и лишь насытившись жизнью, они умирали добровольно, быстрой и безболѣзненной смертью. — Въ новѣйшихъ обзорѣхъ человѣч. расъ Г. называются народы, живущіе въ полярной сѣв.-вост. Азии и сѣв.-зап. Америкѣ; эти народы, родственные между собою, отличаются отъ монголовъ центральной Азии и индѣйцевъ Америки, какъ антропологически, такъ этнологически, настолько, что между тѣми и другими не можетъ быть установлено расовое родство. Къ Г. причисляютъ: 1) юкагидовъ, 2) коряковъ и чукчей, 3) камчадаловъ, и курильцевъ (айпо), 4) енисейскихъ остяковъ и коттовъ въ Азии, 5) алеутовъ и эскимосовъ въ Америкѣ. См. спеціальныя статьи

Гипербулія (греч.), избытокъ силы воли, упрямство.

Гипергидрозъ (Hyperhidrosis, греч.), болѣзненно-повышенное отдѣленіе пота. Оно можетъ быть или общимъ и сопровождается тогда многія заболѣванія, какъ напр. ночные поты чахоточныхъ, критическій потъ послѣ воспаленія легкихъ, потъ при пароксизмахъ маляріи; или же Г. бываетъ частичный: напр. потѣніе рукъ или ногъ, половины головы. Эти болѣзненные явленія указываютъ на нарушеніе отравленія нервной системы. Лѣченіе заключается въ ваннахъ, обмываніяхъ вяжущими веществами, припудриваніи таниномъ, рисовой пудрой и пр.

Гиперемезисъ (Hyperemesis, греч.), сильная рвота.

Гиперемія (Hyperemia, греч.), переполненіе кровью. Въ новѣйшей медицинѣ этимъ названіемъ обозначаютъ мѣстный приливъ крови, между тѣмъ какъ общее переполненіе называютъ полнокровіемъ.

Различают активную или артериальную и пассивную или венозную Г. Первая характеризуется яркой краснотой, умѣренной припухлостью, повышеніемъ температуры, иногда чувствуется особенная пульсація, вслѣдствіе расширенія артерій и волосныхъ сосудовъ. При сильной артериальной Г. можетъ произойти иногда разрывъ сосудовъ и кровоизліаніе, или отечная припухлость пораженной части; болѣе грубыхъ нарушеній питанія и функціи заболѣвшихъ частей, обыкновенно не наблюдается. При пассивной или венозной Г., кровь остается дольше въ капиллярахъ, артериальная кровь не можетъ двигаться по сосудамъ съ достаточной быстротой; вслѣдствіе этого въ мѣстѣ заболѣванія наблюдается синеватая окраска (ціанозъ; см. *синюха*). Сюда-же относится застойная гипостатическая Г., когда сердце, вслѣдствіе слабой дѣятельности, не въ состояніи поднять кровь изъ глубокихъ частей тѣла. Кромѣ того, къ венозной Г. принадлежитъ такъ наз. механическая Г., зависящая отъ сжатія вены опухолью, отъ давленія бандажа; точно также закупорка венъ кровянымъ сгусткомъ, препятствіе въ правомъ предсердіи для оттока венозной крови (какъ напр. при многихъ заболѣваніяхъ легкихъ и сердца) можетъ вызвать застойную Г.

Гиперестезія (*Hyperesthesia*, греч.), чрезмѣрная чувствительность, является симптомомъ простаго переутомленія, какъ напр. Г. глазъ къ свѣтовому раздраженію послѣ долгой работы или ослабленія слишкомъ яркимъ свѣтомъ; Г. можетъ быть вслѣдствіе мѣстнаго воспаленія или раненія, напр. при снятіи верхней кожицы, вслѣдствіе чего обнажаются многія нервныя окончанія, наконецъ, Г. можетъ быть центральнаго происхожденія, вслѣдствіе заболѣванія головного и спинного мозга, напр.: при истеріи, воспаленіи спинного мозга и пр.

Гипереты (греч. *ὑπερέται*), у древнихъ грековъ различнаго рода служителя, какъ напр. низшіе чиновники въ государственныхъ учрежденіяхъ, во флотѣ—экипажъ корабля, за исключеніемъ морскихъ солдатъ, прислуга въ сухопутныхъ войскахъ и т. под.

Гиперидъ (*ὑπερίδης*, *ὑπερίδης*), одинъ изъ десяти аттическихъ ораторовъ (см. *аттические ораторы*), род. ок. 390 до Р. Хр. въ аттическомъ демѣ Коллитѣ, ум. на о. Эгинѣ, ученикъ Исократы, по своему политическому направленію вѣрный сторонникъ патриотической партіи Демосеена. Послѣ смерти Филиппа, Г. примкнулъ къ союзу аѳинянъ и ѳиванцевъ, соединившихся для борьбы съ македонскимъ владычествомъ, вслѣдствіе чего Александръ потребовалъ его выдачи, и Г. лишь съ большимъ трудомъ удалось спастись. Въ Гарпаломовъ процессѣ Г. выступилъ обвинителемъ Демосеена, но помирился съ нимъ, вернувшись послѣ смерти Александра изъ

изгнанія. Послѣ неудачнаго окончанія Ламійской войны, главнымъ зачинщикомъ которой онъ былъ, Г. вмѣстѣ съ Демосееномъ былъ приговоренъ къ смерти приверженцами македонской партіи и бѣжалъ въ Эгину, гдѣ былъ казненъ по приказанію Антипатра. Изъ его рѣчей, отличающихся мастерской обработкой и изяществомъ изложенія (древніе насчитывали 77 рѣчей, но лишь 52 изъ нихъ признавали подлинными), не такъ давно еще существовали лишь разрозненные фрагменты; въ новѣйшее время изъ гробницъ египетскихъ ѳивъ были извлечены на свѣтъ Божій пять рѣчей Г.: въ 1847 англичане Harris и Arben открыли крупныя отрывки изъ обвинительной рѣчи противъ Демосеена и изъ рѣчи въ защиту Ликофрона, а также полную рѣчь за Эвксиппа (изд. сдѣлавшими находку, Лонд. 1847 и 53); въ 1856 были найдены (англичаниномъ Stobart'омъ) значительная часть надгробнаго слова (*Ἐπιτάφιος*), произнесеннаго Г. въ 323 въ честь павшихъ при осадѣ Ламіи, (изд. Babington'омъ, Лонд. 1858; перев. на нѣмецкій языкъ Teuffel'емъ, 2 изд. Штутг., 1883), а недавно также рѣчь противъ торговца мазями Аѳиногена (изд. Revillout въ „Corpus papyrologum Aegypti“ (т. 3, Парижъ, 1892); Г. же, по всей вѣроятности, принадлежитъ значительный отрывокъ изъ рѣчи противъ Филиппида, найденный, подобно предыдущимъ, въ Египтѣ (изд. Kenyon'омъ въ *Classical Texts from Papyri of the British Museum*, Лонд., 1894); собраніе рѣчей Г. („*Hyperidis orationes c. fragmentis*“) издано Blass'омъ (3 изд., Лейпц., 1894). См. Girard, *Hyperides, sa vie et ses écrits* (Пар. 1861); Blass, *Attische Beredsamkeit*, т. 3, изд. 2 (Лейпц., 1880); Стасюлевичъ, *Критическія изслѣдованія о рѣчи Гиперида противъ Демосеена* (Соврем., 1850, т. XX); Шварцъ, *Рѣчь Гиперида за Эвксиппа* (М., 1874); Л. Георгіевскій, *Hyperidis oratio funebris* (Спб., 1883); Шварцъ, *Новые отрывки рѣчей Гиперида* (Филол. Обзор. 1892, III, 1 и 2).

Гиперикумъ (*Hypericum*), латинское названіе звѣробоя (см.).

Гиперитъ, гиперстенитъ, горная порода, относящаяся къ группѣ габбро (см.) или норитовъ и состоящая изъ лабрадороваго полевого шпата и гиперстена.

Гиперионъ (*ὑπερίων*) въ греч. мѳологіи титанъ, сынъ Урана и Геи, произведшій на свѣтъ съ сестрой своей Ѳеіей Гелію, Селену и Эосъ. У Гомера Г. прозвище Гелія.

Гиперионъ, верхній этажъ зданія у грековъ, также части храма: хоры въ восточной базиликѣ и мѣсто для наставленія въ вѣрѣ оглашенныхъ — въ западной.

Гиперионъ, астр., см. *Сатурнъ*.

Гипериусъ (*Hiperius*), Андр. Гергардтъ, протестантскій богословъ, род. 1511 въ Ипернѣ, ум. 1564. Профессоръ въ Марбургѣ. Его соч. „*De formandis concionibus sacris*“ считается лучшей гомиле-

тикой XVI в., а его соч. „De recte formando theologiae studio“ представляеть первую энциклопедію и методологію богословія.

Гиперметаморфозъ, превращеніе, въ которомъ, кромѣ обычныхъ стадій развитія животнаго, бываютъ еще лишнія стадіи. Такъ, у жука *Sitaris humeralis* изъ яйца выходитъ личинка, которая впоследствии переходитъ во вторую личиночную стадію, эта послѣдняя превращается въ стадію ложной куколки, которая въ свою очередь переходитъ въ настоящую куколку, а изъ послѣдней выходитъ жукъ.

Гиперметропія, Гиперопія (Hupermetropia, Huperopia, греч.), дальнѣе зоркость (см.).

Гипернистра (*ὑπερνήστρα*), одна изъ Данаидъ, см. *Данай*.

Гиперостозъ (греч. Hyperostosis), плоскія разрощенія костей и окостенѣніе надкостницы, происходящія при хроническомъ воспаленіи костей (см. *костей воспаленіе*).

Гиперплазія (Hyperplasia, греч.), увеличеніе количества элементовъ тканей, см. *гипертрофія*.

Гиперстенъ, павлитъ, минералъ изъ авгитоваго ряда (см.) силикатовъ, кристал. въ ромбическ. системѣ, обыкновенно встрѣчается въ сплошномъ видѣ, въ зернистыхъ агрегатахъ, вкрапленныхъ, какъ составная часть многихъ изверженныхъ горныхъ породъ, какъ древнихъ (группа габбро), такъ и въ новыхъ трахитовыхъ и андезитовыхъ лавахъ. Хорошо организован. кристаллы рѣдки и незначительныхъ размѣровъ. Цвѣта обыкнов. чернаго, темноватыхъ или буроватыхъ оттѣнковъ, непрозраченъ, стеклян. блеска, нерѣдко съ металлич. отблескомъ на плоскост. спайности. Тв. 6; уд. в. 3,3—3,4. Состоитъ, какъ и бронзитъ (см.), изъ изоморфн. смѣси кремнекисл. магнезій и желѣза, но богаче содержаніемъ желѣза, чѣмъ бронзитъ. Красивое призрающее видоизмѣненіе съ о—ва Павла у береговъ Лабрадора (павлитъ) идетъ на вставки, какъ довольно рѣдкій драгоценный камень; подобные же кристаллы попадаются по р. Слюдяной, впадающ. въ Байкаль.

Гипетральный (съ греч. *ὑπετρος*), въ архитектурѣ — находящійся подъ открытымъ небомъ; отсюда гипетръ — зданіе безъ крыши или съ люкомъ въ центрѣ послѣдней для просвѣта, опирающимся на двойной рядъ колоннъ, соединенныхъ между собою горизонтальными балками, каковы, напр., нѣкоторые древніе храмы, преим. значительныхъ размѣровъ (Пареонъ въ Афинахъ); также большіе, закрытые рѣшеткой, импосты надъ входными дверями зданія, служащіе для пропуска въ послѣднее свѣта и воздуха, отчасти же и для придачи величественности внѣшнему виду входа.

Гипертрихозъ, см. *волосатость аномальная*.

Гипертрофія (Hupertrophia, греч.),

чрезмѣрный ростъ органа или тканей, при чемъ увеличивается его объемъ и вѣсъ. Г. есть болѣзненное новообразование тканей, которыя по своему строенію и характеру вполне напоминаютъ здоровыя (Номѵоplasia, въ противоположность наростамъ и опухолямъ). Различаютъ истинную или простую Г. при чемъ элементы тканей (кѣлѣчки, волокна и пр.) увеличиваются въ объемѣ, оставаясь въ одномъ и томъ-же количествѣ, или-же они увеличиваются въ количествѣ, такъ наз. гиперплазіи. Простая и количественная Г. переходятъ одна въ другую, а также встрѣчаются вмѣстѣ. Г. поражаетъ или весь органъ или часть его и въ такомъ случаѣ остается неразрѣшеннымъ, куда отнести новообразование, къ опухолямъ или къ Г. Простая, какъ и количественная Г., встрѣчается во всѣхъ органахъ тѣла. Видъ пораженнаго органа нисколько не измѣняется, онъ дѣлается только больше и тяжелѣе. Совсѣмъ другое мы видимъ при такъ наз. ложной Г. Въ этихъ случаяхъ, хотя органъ представляется увеличеннымъ съ сохраненіемъ своего наружнаго вида, внутреннее строеніе его значительно измѣняется. Увеличеніе органа происходитъ или на счетъ роста соединительной ткани, что связано часто съ измѣненіемъ, иногда гибелью главныхъ, основныхъ элементовъ ея, или на счетъ скопленія постороннихъ веществъ внутри нормальныхъ элементовъ или между ними. Такъ напр. ложная Г. печени основана или на ростѣ нормальной соединительной ткани, при чемъ печеночныя кѣлѣчки иногда гибнутъ, иногда сохраняются или на отложеніи жира и амилоиднаго вещества въ желѣзистыя кѣлѣчки и сосуды печени, или же наконецъ на отложеніи безцвѣтныхъ кровяныхъ тѣлецъ (при бѣлокровіи), массы небольшихъ круглыхъ кѣлѣчекъ (при сифилисѣ) между кѣлѣчками и кровеносными сосудами органа. Такимъ образомъ, ложной Г. обозначаются весьма различныя состоянія, при чемъ общимъ симптомомъ является увеличеніе органа, между тѣмъ какъ химическія и физическія свойства его многообразно измѣняются; основныя же элементы не гипертрофируются, а всегда погибаютъ. Гипертрофированныя органы и ткани подлежатъ тѣмъ-же законамъ роста, питанія, обратнаго развитія и заболѣванія, какъ и нормальныя. Истинная Г. обуславливаетъ болѣею частью повышенную дѣятельность, ложная — совершенно обратное. Причины ист. Г. слѣдующія: чрезмѣрная дѣятельность органа, механическое или химическое раздраженіе, усиленная работа органа (напр. одной почки при заболѣваніи другой, или сердца, которое при заболѣваніи обѣихъ почечекъ принуждено нести большую работу). Очень часто причины Г. неизвѣстны. Ложная Г. происходитъ болѣею частью вслѣдствіе хроническихъ воспаленій (выражающихся преимущественно развитіемъ соединительной ткани), а также и другихъ болѣзней.

Симптомы и теченіе заболѣванія у отдѣльныхъ органовъ такъ различны, что общей оцѣнки быть не можетъ. См. Virchow, „Cellularpathologie“ (Берл., 1871); есть въ русскомъ переводѣ.

Гипертрофія, въ ботаникѣ подѣ именемъ Г. иногда разумѣется ненормально сильное развитіе цѣлыхъ растений (гигантизмъ) или ихъ частей. Эти явленія происходятъ или, какъ слѣдствіе извѣстныхъ болѣзней, или являются результатомъ отклоненій, иногда передающихся по наследству, или могутъ быть вызваны искусственно, чѣмъ иногда пользуются садоводы.

Гиперфизика, объясненіе явленій природы сверхестественными причинами.

Гиперфосфоресценція. Способность нѣкоторыхъ тѣлъ испускать, послѣ предшествующаго возбужденія, такого рода лучи, которымъ еще не отведено мѣсто въ невидимой части спектра. Если, напримѣръ, сѣрнистый кальцій такъ долго продержатъ въ темнотѣ, чтобы онъ не испускалъ видимыхъ лучей фосфоресценціи, то тѣмъ не менѣе отъ него продолжаютъ идти лучи, впечатляющіе фотографическую пластинку. Къ явленіямъ Г. относятся также и Беккерелевы урановые лучи, лучи радія, открытыя супругами Кюри и пр.

Гипестезія (греч. Hypästhesia) пониженная чувствительность.

Гипеоральный храмъ (отъ греч. *βλαπτός* или *βλαπτός*, „находящийся подъ открытымъ небомъ“), храмъ, cella котораго освѣщалась черезъ свѣтовое отверстіе въ крышѣ. Существованіе такихъ отверстій въ кровлѣ храмовъ оспаривалось и оспаривается, несмотря на то, что оно подтверждается описаніемъ Витрувія (III, 1) и является даже необходимымъ условіемъ для пониманія нѣкоторыхъ легендъ о храмахъ. Такъ напр., Аполлонъ во время нашествія на Дельфы галльскихъ ордъ поднимается „черезъ открытую двускатную кровлю своего храма“ (Just. 24, 8), Зевсъ, по молитвѣ Фидія, посылаетъ молнію въ олимпійскій храмъ, на полу котораго впоследствии показывали ея слѣды; сохранившіеся въ руинахъ храмы не подтверждаютъ, однако, такого толкованія литературн. источниковъ, которые допускаютъ и другую интерпретацію. О конструкціи кровельнаго отверстія намъ ничего не извѣстно. См. К. Fr. Hermann, Die Hypäthraltempel des Attentums (Геттингенъ, 1834); Böetticher, der H. auf Grund des Vitruvianischen Zeugnisses erwiesen (Берл., 1847); Falkener, On the Hypæthron of Greek temples (Лонд., 1861); Dörpfeld въ Athen. Mitteil. II, 42; Durm, Die Baukunst der Griechen, I, 197.

Гипналь (монохлораль-антипиринъ, трихлоръ-ацетилъ-метилъ-фенилъ-пиразолонъ) состоитъ изъ равнаго числа частицъ хлорала и антипирина, образуетъ безцвѣтные и безвкусные кристаллы, растворяется легко въ водѣ и плавится при 58—68°. Г.

дѣйствуетъ, какъ усыпляющее и болеутоляющее средство, при мучительномъ кашлѣ и безсонницѣ отъ болѣзни онъ вызываетъ спокойный сонъ, продолжающійся нѣсколько часовъ, не раздражая слизистой оболочки желудка.

Г. — кристаллическій порошокъ $CCl_2 \cdot CH(OH)_2 \cdot C_{11}H_{12}N_2O$, Г. раздѣляетъ хорошія свойства хлораль-гидрата, не раздѣляя его дурныхъ послѣдствій.

Гипнозъ, мед., см. *гипнотизмъ*.

Гипнозъ у животныхъ. Послѣ того, какъ во второй половинѣ XIX вѣка явленія гипноза у человѣка обратили на себя вниманіе врачей и естествоиспытателей, явилась потребность болѣе точно изслѣдовать физиологическую основу этихъ удивительныхъ явленій. При всѣхъ физиологическихъ изслѣдованіяхъ, опыты надъ животными представляютъ наилучшій методъ. Поэтому весьма понятно, что были сдѣланы попытки изучить и явленія гипноза путемъ этого обычнаго въ физиологіи метода; такимъ образомъ, возникъ вопросъ, существуютъ ли у животныхъ явленія гипноза, аналогичныя таковымъ же у человѣка. Если они существуютъ и у животныхъ, то можно надѣяться найти здѣсь болѣе простую и болѣе понятную форму Г., нежели у человѣка, изучивъ которую, можно было бы достигъ болѣе широкаго и глубокаго пониманія сложныхъ явленій человѣческаго гипноза. Многие ученые опровергали существованіе гипноза среди животныхъ и допускали лишь своеобразныя явленія неподвижности, наблюдаемая издавна у нѣкоторыхъ животныхъ. Данииль Швентеръ описалъ въ 1636 опытъ приведенія куръ въ состояніе полной неподвижности; онъ схватывалъ ихъ неожиданно, клалъ на столъ, нагибая клювъ внизъ, и чертилъ мѣломъ черту отъ самаго клюва черезъ весь столъ. Послѣ такихъ манипуляцій куры оставались неподвижными даже въ самыхъ неестественныхъ позахъ. Этотъ опытъ впоследствии былъ снова описанъ съ нѣкоторыми добавленіями и опубликованъ Кирхеромъ (1646), и съ тѣхъ поръ извѣстенъ подъ названіемъ „Experimentum mirabile“ патера Кирхера. Кирхеръ полагалъ, что курица остается неподвижной по той причинѣ, что воображаетъ себя скованной мѣловой чертой. Затѣмъ позабыли объ этомъ явленіи, пока Чермакъ въ 1872 не указалъ вновь на него, отмѣтивъ этотъ фактъ, какъ проявленіе животнаго гипноза. Въ послѣднее время это явленіе изслѣдовалось неоднократно. Прейеръ, Данилевскій и др. показали, что цѣлый рядъ другихъ животныхъ (напр., пресмыкающіяся, морскія свинки, кролики и т. д.) удается привести въ такое же состояніе. Въ толкованіи же этого явленія мнѣнія ученыхъ сильно расходились. Прейеръ объясняетъ неподвижность животныхъ столбнячнѣмъ к'атаlepsіей (см.), Гейбель сномъ. Болѣе другихъ распространено мнѣніе Чермака, заключающееся въ томъ, что мы здѣсь

имѣемъ дѣло съ гипнозомъ, и это мнѣніе особенно горячо поддерживается Данилевскимъ. Чтобы рѣшить вопросъ, имѣемъ-ли мы въ этихъ явленіяхъ неподвижности у животныхъ дѣло въ дѣйствительности съ гипнозомъ, необходимо конечно, доказать присутствіе въ нихъ существенныхъ моментовъ, свойственныхъ гипнозу человѣка. Самой существенной особенностью гипноза человѣка является возможность внушенія, т. е. возможность искусственно вызывать у человѣка извѣстныя представленія, и при томъ необыкновенной силы. Такъ какъ всякаго рода представленія у человѣка, какъ полагаютъ, исходятъ изъ коркового вещества большого мозга, то явленія гипноза, съ точки зрѣнія физиологіи, должны находиться въ зависимости отъ дѣятельности большого мозга; лишь вслѣдствіе воздействия на извѣстныя части коркового вещества, можетъ быть вызвано возбужденіе и лежащихъ болѣе глубоко частей центральной нервной системы, напр. двигательныхъ центровъ.

Если изслѣдовать физиологически явленія искусственной неподвижности животныхъ, то оказывается слѣдующее: во-первыхъ еще Чермакъ доказалъ, что всѣ внѣшнія вліянія, вродѣ черты мѣломъ и т. д., совсѣмъ излишни. Чтобы вызвать явленіе, достаточно внезапно захватить подлежащее опыту животное съ достаточной ловкостью и твердостью, придать его тѣлу ненормальное положеніе и въ этомъ положеніи продержатъ короткое время. Если послѣ этого осторожно удалить руки, то животное остается неподвижнымъ въ томъ же самомъ положеніи. При этомъ замѣчается слѣдующее: животныя остаются въ той же позѣ, которую они приняли, чтобы измѣнить ненормальное положеніе своего тѣла въ нормальное, т. е. ихъ мышцы послѣ тщетной попытки исправить положеніе тѣла впадаютъ въ оцѣпенное состояніе (tonus). Извѣстно однако, что исправленіе ненормальнаго положенія тѣла у животныхъ совершается чисто рефлекторнымъ путемъ, черезъ посредничество малаго мозга, безъ участія полушарій большого мозга. Поэтому состояніе вынужденной неподвижности животныхъ, можно разсматривать просто, какъ остановку дѣятельности упомянутого рефлекса.

Въ доказательство того, что этотъ взглядъ справедливъ, можно привести слѣдующій опытъ. Если въ этихъ явленіяхъ мы имѣемъ дѣло съ рефлекторнымъ исправленіемъ положенія тѣла, прекратившимся вслѣдствіе какъ бы паралича опредѣленныхъ центровъ, заложенныхъ въ маломъ мозгѣ, и эти явленія не имѣютъ ничего общаго съ гипнозомъ у человѣка, т. е. не находятся въ связи съ дѣятельностью большого мозга, то явленіе гипноза у животныхъ можетъ быть вызвано и въ томъ случаѣ, если они лишены большого мозга. Въ дѣйствительности это и наблюдается. У лягушки и курицы, лишенныхъ большого мозга, разсматриваемое

явленіе обнаруживается даже съ болѣе ясностью, чѣмъ у нормальныхъ животныхъ, т. е. онѣ остаются неподвижными еще болѣе продолжительное время, нежели нормальныя. Изъ этихъ опытовъ можно сдѣлать заключеніе, что вынужденная неподвижность животныхъ не имѣетъ общаго съ человѣческимъ гипнозомъ. Это, конечно, еще не доказываетъ, что среди животныхъ вообще не могутъ обнаруживаться явленія, аналогичныя гипнозу у человѣка. Можно лишь утверждать, что у животныхъ пока еще неизвѣстны настоящія гипнотическія явленія. См. „Preyer, Die Katalexie und der tierische Hypnotismus“ (Iena, 1878); Verworn, Beiträge zur Physiologie des Zentralnervensystems, 1 Theil: Die sogenannte Hypnose der Thiere (1898).

Гипноскопъ, приборъ, изобрѣтенный Охоровичемъ. Состоитъ изъ небольшого пустого намагниченнаго стального цилиндра; своеобразное ощущеніе, испытываемое нѣкоторыми лицами при введеніи концевъ пальцевъ въ этотъ приборъ (бѣганіе мурашекъ, покальваніе и проч.), должно служить указателемъ того, склонно ли данное лицо къ тому, чтобы быть загипнотизированнымъ. Приборъ не оправдываетъ возлагавшихся на него его авторомъ надеждъ.

Гипнозъ, мнѣ., см. *Гипнъ*.

Гипнотизмъ (греч.). Словомъ гипнозъ обозначаютъ такое сложное, похожее на сонъ состояніе организма, при которомъ дѣятельность воли подавлена, при чемъ часто имѣется явственное нарушеніе сознанія. Г. наз. наука, занимающаяся этими явленіями. Гипнотическое состояніе было извѣстно еще въ древности, а также и индійскимъ факирамъ. Вызываемый извѣстными приемами магнетической сонъ (см. *магнетическое лѣченіе*), также какъ и сомнамбулизмъ съ такъ наз. ясновидѣніемъ (см. *сомнамбулизмъ*), представляютъ аналогичныя явленія. Но только англійскій врачъ Джемсъ Брайдъ (см.), съ 1841 произвелъ научныя изслѣдованія по вопросу о Г. и написалъ цѣлый рядъ сочиненій. Его наблюденія были преданы забвенію, хотя нѣкоторые хирурги воспользовались Г., какъ обезболивающимъ средствомъ, для операцій. Также мало были извѣстны изслѣдованія по этому же вопросу врача Liébeaults изъ Нанси. Только съ появленіемъ работы физиолога Richet 1875, возобновился интересъ къ Г.; появились изслѣдованія извѣстнѣйшихъ ученыхъ, а именно: Charcot, Dumontpallier, Beaunis и др. во Франціи; Weinhold, Heidenhain, Berger, Reyer въ Германіи. Charcot началъ свои наблюденія и изученія явленій Г. на субъектахъ истерическихъ. Результатомъ его изслѣдованій явились выводы, по которымъ онъ и его послѣдователи, составившіе такъ наз. парижскую школу, различаютъ 3 стадіи Г.: 1-я летаргическая, характеризующаяся потерей чувствительности, произвольныхъ движеній и расслабленіемъ мускулатуры;

въ этомъ періодѣ внушенія не дѣйствуютъ. 2-я каталепсическая, характеризуется особеннымъ состояніемъ мышцъ, которыя сохраняютъ придаваемые имъ положенія и какъ бы застываютъ въ нихъ. 3-я сомнамбулическая, характеризуется способностью субъекта осуществлять словесныя внушенія и вызывать галлюцинаціи. Эта картина считается парижской школой классической для Г. Но такое подраздѣленіе вызвало рѣзкое возраженіе со стороны нансійской школы съ Бернгеймомъ во главѣ. Противники указывали, что упомянутыя явленія относятся не къ характеристикѣ Г., а истеріи и что у здоровыхъ людей эти 3 стадіи вовсе не слѣдуютъ въ такомъ строгомъ порядкѣ другъ за другомъ. Гипнотическія явленія по Dessoir'у дѣлятся на двѣ группы: первая характеризуется ослабленіемъ или потерей произвольныхъ движеній; это же наблюдается и во второй группѣ, но сюда присоединяется еще уклоненія въ сферѣ органовъ чувствъ; преимущественно наблюдается обманъ чувствъ. Для того, чтобы привести данное лицо въ состояніе гипноза, прибѣгаютъ къ многочисленнымъ приемамъ, которые раздѣляются на соматическіе (тѣлесные) и психическіе. Въ то время, какъ раньше первые считались наиболѣе дѣйствительными, въ настоящее время психическимъ средствамъ приписывается главное вліяніе. Прежде напр., для приведенія въ состояніе гипноза примѣнялась продолжительная фиксація блестящаго предмета, точки, какъ дѣлалъ это также и Брайдъ. Въ настоящее время, стараются загипнотизировать только словами вродѣ: „думайте только о снѣ! Попробуйте уснуть! Ваши глаза все больше и больше устаютъ; вѣки смыкаются“ и пр. Многие думаютъ, что соматическія средства приводятъ въ гипнотическое состояніе только въ тѣхъ случаяхъ, когда они вызываютъ усталость или представленіе о гипнозѣ. Это удается легче всего тогда, когда испытываемое лицо вѣритъ, что данное средство загипнотизируетъ его. Здѣсь имѣютъ, однако, мѣсто и тѣлесныя и душевныя вліянія. Для пробужденія достаточно 1) болѣе или менѣе сильнаго раздраженія, напр. дуновенія, электрическаго раздраженія, 2) приказанія проснуться. Для приведенія въ гипнозъ и для прекращенія этого состоянія не требуется непременно экспериментатора, такъ какъ многіе могутъ загипнотизировать сами себя (аутогипнозъ) и проснуться безъ посторонняго вмѣшательства. Что касается восприимчивости къ Г., то процентъ лицъ восприимчивыхъ сильно колеблется (10—98%). При благоприятныхъ обстоятельствахъ, въ особенности послѣ многократныхъ повтореній опытовъ, можно сдѣлать восприимчивыми болѣе половины людей. Умственно ограниченныхъ и душевно-больныхъ лицъ трудно загипнотизировать, дѣтей до 7-лѣтняго возраста — совсѣмъ невозможно; мнѣніе, что нервныя и истеричныя люди особенно вос-

примчивы къ гипнозу — несправедливо. Лица, убѣжденные въ невозможности прійти въ состояніе гипноза, также какъ и тѣ, которыя направляютъ всю свою волю на то, чтобы не поддаться гипнозу — обыкновенно невосприимчивы.

Въ области произвольныхъ движеній замѣчаются всегда во время гипноза измѣненія. По приказанію экспериментатора, загипнотизированный принужденъ выполнять различныя движенія помимо собственнаго желанія: напр. поднять руки, встать со стула, смѣяться и пр. Точно также можно и ограничивать движенія испытуемаго: такъ, можно запретить двигать рукой, ногой и указанный членъ тотчасъ же принимаетъ видъ парализованнаго. Можно даже исключить функцію извѣстной мышцы, которая до этого дѣйствовала нормально; такъ напр. загипнотизированный не можетъ писать если ему это запрещено. Какимъ образомъ выражается экспериментаторомъ внушеніе — безразлично; важно только, чтобы гипнотизируемый понималъ его требованія. Обыкновенно, для произведенія внушенія, прибѣгаютъ къ рѣчи, которую можно замѣнить жестами. Какъ разъ въ новѣйшее время стали придерживатся другаго мнѣнія. Въ то время какъ прежде, Шарко и Гайденгайнъ принимали, что при раздраженіи кожи, лежащая подъ ней мышца рефлекторно сокращается, теперь стало вѣроятнымъ, что сокращеніе наступаетъ только тогда, когда при этомъ дѣйствуетъ внушеніе. Помимо внушаемыхъ измѣненій въ произвольныхъ движеніяхъ, въ нихъ замѣчается еще вторая особенность во время гипноза. А именно: всякое мышечное движеніе имѣетъ наклонность продолжаться нѣкоторое время, такъ что произвольный или внушенный перерывъ часто встрѣчается затрудненія. Эта наклонность выражается во 1-хъ, въ томъ, что одна или нѣсколько мышцъ изъ состоянія сокращенія легко переходятъ въ контрактуру, т. е. состояніе продолжительнаго сокращенія; во 2-хъ, что опредѣленные движенія могутъ продолжаться болѣе долгое время: такъ напр. если вертѣтъ гипнотизируемому руки, одну вокругъ другой, это движеніе продолжается имъ долго; если его голову наклоняютъ, то и это движеніе продѣлывается имъ также долго и пр.

Послѣ произвольной мускулатуры наблюдаются часто измѣненія въ области чувственныхъ воспріятей. Въ то время, какъ не бываетъ гипноза, въ которомъ въ большей или меньшей степени не замѣчалось бы измѣненій въ произвольныхъ движеніяхъ, измѣненіе въ сферѣ чувствъ замѣчается едва въ 15—30% испытуемыхъ. Можно вызвать обманы различныхъ чувствъ. Такъ можно внушить гипнотизируемому, что онъ видитъ деревья, горы, животныхъ, людей, онъ слышитъ мелодіи, концерты; очень легко вызвать ощущеніе противнаго запаха, сладкій вкусъ. Обманы чувствъ наступаютъ иногда въ видѣ галлюцинаціи, т. е. они

являются безъ всякихъ побужденій извнѣ; такъ напр. гипнотизируемый видитъ собаку тамъ, гдѣ ничего нѣтъ. Чаще эти обманы появляются, какъ иллюзии, т. е. воспринимаются впечатлѣнія извнѣ, но толкуются совершенно неправильно: книга принимается за собаку, парпанье по столу, за музыку. При наличности полного обмана чувствъ, соотвѣтственно измѣняется и поведеніе и внѣшній видъ гипнотизируемаго. На лицѣ его изображается то неподдѣльный ужасъ, когда онъ отражаетъ мнимое нападеніе тигра, то высшая степень удовольствія, когда ѣсть будто-бы что нибудь очень вкусное. Результатомъ дѣйствія обмановъ чувствъ могутъ быть и явленія, не зависящія отъ воли: такъ напр. испытуемое лицо нюхаетъ лукъ и на глазахъ показываются слезы; или, при внушеніи ощущенія противнаго вкуса можетъ появиться рвота. Упомянутымъ обманамъ чувствъ, при которыхъ несуществующее воспринимается какъ дѣйствительное, можно противопоставить такіе случаи, когда дѣйствительно существующее не воспринимается за гипнотизированнымъ. Такъ, при помощи внушенія можно сдѣлать невидимыми лица и предметы, извѣстную, опредѣленную музыкальную пѣсню можно сдѣлать недоступной слуху за гипнотизированнаго. По внушенію можно вызвать слѣпоту одного или обоихъ глазъ, нечувствительность опредѣленнаго участка кожи; можно вызвать также и чувство голода, жажды, хорошее настроеніе, печаль, радость и пр. Рѣже бываютъ доступны внушенію произвольныя движенія. Измѣняется ли во время гипноза дыханіе и пульсъ — это вопросъ. Нѣкоторое колебаніе объясняется психическимъ возбужденіемъ и не зависитъ отъ гипноза. Относительно вліянія внушенія на сердце имѣется мало изслѣдованій; дыханіе же возможно прервать на нѣкоторое время. Точно также можно вызвать рвоту, стулъ. Въ высшей степени рѣдко удается вызвать внушеніемъ органическія измѣненія. Въ этомъ направленіи были между проч. сдѣланы опыты Forel'емъ и Mol'емъ, но опыты эти требуютъ тщательной провѣрки. Раньше думали, что лица, подвергающіяся дѣйствію гипноза, по прекращеніи этого дѣйствія ничего не помнятъ о прошедшемъ; позднѣе же пришли къ заключенію, что въ большинствѣ случаевъ память не отсутствуетъ совершенно и что между полной памятью и амнезіей (отсутствіемъ памяти) существуетъ множество промежуточныхъ ступеней. Когда въ состояніи бодрствованія имѣется амнезія, то испытуемое лицо очень часто при повторномъ гипнозѣ вспоминаетъ о томъ, что было въ предыдущій разъ. При этомъ является воспоминаніе и объ томъ, что было въ состояніи бодрствованія; такимъ образомъ, само сознаніе совершенно различно въ состояніи гипноза и внѣ его. Это явленіе называютъ двойнымъ сознаніемъ. При помощи внушенія можно за-

ставить забыть тѣ или другія событія и вмѣсто этого увѣрить въ дѣйствительности того, чего не было, слѣдствіемъ чего бываетъ обманъ памяти, ретроактивное внушеніе. Такъ напр. за гипнотизированный забываетъ, что онъ обѣдалъ, забываетъ о мѣстѣ своего рожденія. При помощи постгипнотическаго внушенія этотъ обманъ памяти можно сохранить и въ бодрствующемъ состояніи.

Постгипнотическое внушеніе состоитъ въ томъ что внушеніе, сдѣланное во время гипноза, обнаруживается только послѣ пробужденія: такъ напр. за гипнотизированный получаетъ приказаніе прийти черезъ три дня къ такому-то и, войдя въ комнату, попросить стаканъ воды. Приказаніе въ точности исполняется, хотя испытуемое лицо и не помнитъ, что приказаніе было дано. Постгипнотическія внушенія приводятся въ исполненіе подходящими для опыта лицами, долгое время спустя послѣ пробужденія: еще спустя мѣсяцы и даже годъ внушеніе исполняется. Точно также, какъ поступки, можно внушить постгипнотическій обманъ чувствъ. Состоянія, во время которыхъ приводятся въ исполненіе постгипнотическія внушенія, различны. Если въ промежуткѣ между внушеніемъ и исполненіемъ его субъектъ нормаленъ, то иногда наступаетъ новое состояніе гипноза; иногда же испытуемое лицо вполне бодрствуетъ во время выполненія внушенія.

Раньше думали, что во время гипноза сознаніе совершенно потухаетъ; въ настоящее же время должно признать это ошибочнымъ, такъ какъ при пробужденіи или при новомъ гипнозѣ воспоминанія возникаютъ снова. Очевидно, чтобы быть въ состояніи вспомнить о прошлыхъ событіяхъ, сознаніе должно имѣть мѣсто. Насколько гипнозъ не обусловливается потерей сознанія, настолько онъ не обусловливается также и потерей воли. Часто внушенія приводятся въ исполненіе только послѣ многократныхъ опытовъ, и въ то же время нельзя внушить поступковъ, не подходящихъ къ характеру испытуемаго лица.

Теоретическое представленіе о Г. еще не ясно. По мнѣнію Гайденгайна, всѣ явленія зависятъ отъ прекращенія дѣятельности сѣраго мозгового вещества; Вундтъ объясняетъ все усиленіемъ дѣятельности однихъ и ослабленіемъ другихъ частей мозга и измѣненіемъ циркуляціи крови. Что касается психологической теоріи, то Гирней напр. понимаетъ гипнозъ, какъ состояніе психической рефлексорной дѣятельности. Одни считаютъ гипнозъ болѣзненнымъ состояніемъ, другіе идутъ такъ далеко, что считаютъ его идентичнымъ обыкновенному сну или же считаютъ оба явленія сродными.

Въ новѣйшее время замѣчается стремленіе примѣнять Г. на практикѣ, съ лѣчебной цѣлью, что особенно поощряется такъ наз. нансійской школой, съ Бернгеймомъ во главѣ. Казалось, что опасность примѣ-

ненія Г. совершенно исключить его изъ практики; между тѣмъ, оказалось, что опасность угрожаетъ только при неумѣломъ производствѣ опытовъ. Къ болѣзнямъ, которыя излѣчиваются или улучшаются Г., принадлежатъ многочисленныя невроты, т. е. нервныя болѣзни, которыя не сопровождаются органическими измѣненіями, напр. истерическіе параличи, нервныя головныя боли, невралгіи, ревматическія боли. Сюда же можно причислить также заиканье, морфинизмъ, алкоголизмъ, которые часто значительно улучшаются, благодаря гипнотическимъ внушеніямъ. Во взаимной связи съ лѣченіемъ гипнотическими внушеніями находятся внушенія безъ гипноза. То и другое вмѣстѣ и составляютъ отдѣлъ терапіи, извѣстный подъ именемъ лѣченія внушеніями. Многіе врачи пришли къ заключенію, что благоприятное дѣйствіе многихъ лѣкарствъ основано на психическомъ вліяніи; пациентъ вѣритъ въ ихъ дѣйствіе, получая такимъ образомъ исцѣленіе.

Литература: Weinhold, Hypnotische Versuche (Хемницъ, 1880); Heidenhain, Der sogen. tierische Magnetismus (Лейпц., 1880); Preyer, Die Entdeckung des H. (Берл., 1881); Braid, Der H. Ausgewählte Schriften (нѣм. изд. Preyer, 1882); Gilles de la Tourette, L'hypnotisme et les états analogues au point de vue médico-légal (2 изд., Пар., 1888; нѣм. изд., Гамб., 1889); Preyer, Der H. Vorlesungen (Вѣна, 1890); Dessoir, Bibliographie des modernen H. (Берл., 1838—1890); его же, Das Doppel-Ich (Лейпц., 1890); Lehmann, Die Hypnose (1890); Moll, Der H. (3 изд., Берл., 1895); Forel, Der H. (2 изд., Штуттг., 1891); v. Bentivegni, Die Hypnose und ihre zivilrechtliche Bedeutung (Лейпц., 1890); Bernheim, Neue Studien über H. (Вѣна, 1892); Wundt, H. und Suggestion (Лейпц., 1892); Krafft-Ebing, Eine experimentelle Studie auf dem Gebiet des H. (3 изд., Берл., 1893); „Zeitschrift für H., Suggestionstherapie, Suggestionstheorie u. verwandte psychologische Forschungen“ (1892) Русская и переводная литература: Бехтеревъ, „Роль внушенія въ общественной жизни“ (1898); Бони, „Гипнотизмъ“ (1889); Вундтъ, „Гипнотизмъ и внушеніе“ (пер. съ нѣм., 1898); Гиляровъ, „Гипнотизмъ по учению школы Шарко и психологической школы“ (1881—94); Данилевскій, „Единство гипнотизма у человѣка и животныхъ“ (1891); Кюллеръ, „Лѣченіе внушеніемъ и примѣненія его въ нервныхъ и психическихъ болѣзняхъ, въ хирургіи, акушерствѣ и педагогикѣ“ (1896); Крафтъ-Эбингъ, „Экспериментальное изслѣдованіе въ области гипнотизма“ (1889); Моль, „Гипнотизмъ“ (1898); Мочутковскій, „Объ истерическихъ формахъ гипноза“ (1888); Н. К. Михайловскій, „Патологическая магія“ („Сочиненія“, т. I, изд. 1896—97) и пр.

Г., въ уголовномъ пр., какъ состояніе благоприятное для совершения различныхъ преступныхъ дѣяній, имѣетъ прежде всего

значеніе при вопросѣ о вмѣненіи. Гипнотизированный, при отсутствіи воли, по внушенію гипнотизера можетъ совершать преступленія не только во время гипноза, но и въ послѣдующемъ бодрствующемъ состояніи. Гипнотикъ, конечно, не отвѣтственъ за такія дѣянія, если они совершены въ глубокомъ снѣ, и такое состояніе вполне подходитъ подъ то психическое безсознательное состояніе (см.), которое исключаетъ вмѣненіе по 92 ст. улож. о нак. Спорнымъ въ наукѣ представляется вопросъ о наказуемости лицъ, совершившихъ прест. дѣянія по внушенію въ состояніи бодрствованія, спустя извѣстное время послѣ акта внушенія. Спорно также, каково значеніе внушенія, которымъ преступникъ только подкрѣпляется въ своей рѣшимости совершить преступленіе. Далѣе, значеніе гипноза для права уголовн. состоятъ въ томъ, что лицо, находящееся въ состояніи гипноза, можетъ стать жертвой преступленія, объектомъ какого угодно насилія, грабежа, вымогательства, шантажа. Вслѣдствіе внушенія могутъ являться весьма опасныя свидѣтели, которые даютъ показанія о фактахъ, не существовавшихъ. Безсознательными гипнотизерами являются иногда и судебныя слѣдователи и другія допрашивающія лица.

Въ первое время, когда юристы впервые обратили вниманіе на явленія внушенія, ему было придано (весьма широкое) значеніе особаго фактора преступности. Въ послѣднее время изученіе преступленій, особенно тѣхъ, которыя совершались по внушенію въ состояніи обычнаго бодрствованія, показало, что въ общей суммѣ причинъ преступности внушеніе играетъ мало-важную роль и дѣйствуетъ обыкновенно на натурѣ, по своему психическому складу болѣе или менѣе предрасположенныя къ преступной дѣятельности. См. Беллинъ, Э. Ф., Гипнотизмъ и его значеніе въ наукѣ, въ правѣ и угол. судопр. (Харьк., 1898); Гансъ Гроссъ, Руководство для судеб. слѣд., рус. пер. Дудкина и Зилера (1895); Laurens, Suggestions criminelles; Forel, Der Hypnotismus und seine strafrechtliche Bedeutung.

Гипнъ (*ὑπνος*, лат. Somnus), въ греч. мифологіи богъ Сна, сынъ Эреба и Ночи (*Nyx*), братъ-близнецъ Смерти (*Θάνατος*), супругъ Хариты Пасифей (см.). кроткое и человѣколюбивое божество, другъ Аполлона и Музъ, тогда какъ братъ его (по крайней мѣрѣ первоначально) является жестокимъ и безжалостнымъ (см. *Θανάτης*). Его изображали обыкновенно въ видѣ сильнаго, бодро выступающаго юноши съ крыльями на челѣ и съ обычными атрибутами (маковая вѣтвь и рогъ сновидѣній, изъ котораго овъ проливаетъ на людей сонъ). Иногда, впрочемъ, Г. является и въ иныхъ образахъ. Такъ, напр., его представляли также въ видѣ крылатаго, бородагаго старца, усыпляющаго лежащаго у него на колѣняхъ Эндиміона (рельефъ на

саркофаръ). См. Winnefeld, Hypnos, ein archäologischer Versuch (Штутг., 1886); Brun, Griechische Götterideale (Мюнх., 1892).

Гипобласть, см. энтодерма.

Гипогеевая кислота ($C_{16}H_{30}O_2$), встрѣчается въ видѣ глицерина въ маслѣ орѣховъ *Agachis hypogaea*; представляетъ безвѣтвныя, лишенныя запаха кристаллическія иголки, нерастворимыя въ водѣ, растворимыя въ спиртѣ и эфирѣ; плавится Г. при 33° ; на воздухѣ измѣняется и краснѣетъ. Съ азотистой кислотой даетъ изомерную гандинову кисл., плавящуюся при 39° .

Гипограмма, адпись, преимущественно на подножии колоннъ.

Гишумъ (*Hypnum Dill*, насучникъ, бородатый мохъ), листовая, плейкарпическая, обыкновенно значительной величины многолѣтній мохъ, съ разнообразно развѣтвленнымъ, ползучимъ, восходящимъ или вертикальнымъ стеблемъ и прямыми или серповидно изогнутыми листьями. Г. распространенъ по всей землѣ; нѣкоторые виды его образуютъ главную растительность горныхъ лѣсовъ; другіе растутъ на болотахъ, сырыхъ лугахъ, сухихъ степяхъ, на поляхъ, дорогахъ, стѣнахъ и развалинахъ, а нѣкоторые на стволахъ растущихъ деревьевъ. Н. *triquetrum L.*, съ широкими, треугольными, пилосубчатыми листьями безъ жилки, обыкновенный обитатель лѣсовъ.

Гиподерматическій (греч.), находящаяся подъ кожей.

Гиподермическій методъ, см. энтермическій.

Гиподермоклизъ (греч), см. холера.

Гипокризія (греч.), лицемѣріе, притворство; гипокритъ, лицемѣръ, притворщикъ.

Гипокристаллическія породы, тоже, что полукристалл. изверженныя породы, состоящая частью изъ вулканическаго стекла (см.) или базиса (см.) и болѣе или менѣе выдѣлвшихся въ немъ кристаллическихъ минеральныхъ составныхъ частей.

Гипоксантинъ, см. ксантиновыя тѣла.

Гипоціонъ (*Hypocion*, греч.), скопление гноя въ передней глазной камерѣ, при чемъ гной въ силу тяжести осѣдаетъ на дно ея. Г. имѣетъ форму полумѣсяца, обращеннаго вогнутымъ краемъ вверхъ и наблюдается при воспаленияхъ роговой, радужной оболочки. См. таблицу „Глазныя бол.“ фиг. 6.

Гипоплазія (греч. *Hypoplasia*), слабое развитіе.

Гипоспадія (греч. *Hypospadia*), врожденный порокъ развитія моченіспускательнаго канала у мужчинъ, состоящій въ томъ, что нижняя стѣнка канала отсутствуетъ, такъ что устье его открывается у корня члена. Менѣе выраженыя степени Г. не нарушаютъ половыхъ отправленій мужчинъ.

Г. у женщинъ выражается совершеннымъ отсутствіемъ моченіспускательнаго канала или не полнымъ образованіемъ его, такъ что мочевой пузырь открывается прямо въ *sinus urogenitalis*; вслѣдствіе этого происходитъ постоянное отдѣленіе мочи. Одновременно съ этимъ замѣчаются и другія уродливости: увеличеніе клитора, искривленіе влагалища. Лѣченіе можетъ быть только оперативное; высшія степени Г. неизлѣчимы.

Гипосаломъ (*hypopsalma*, греч.). Пѣніе хора или прихожанъ въ греческой церкви, состоящее, или въ повтореніи извѣстнаго псалма вслѣдъ за священникомъ, или въ пѣніи „Слава тебѣ, Боже“. Когда пѣніе происходитъ среди чтенія псалмовъ, оно называется диансаломъ (*diapsalma*).

Гипорхема, особый видъ лирическаго пѣснопѣнія, гл. обр. въ честь Аполлона, отличавшійся веселымъ характеромъ и сопровождавшійся пляской. Остатки Г. встрѣчаются среди фрагментовъ Пиндара.

Гипоскеній (греч. *ὑποσκηνίον*, „подсцена“), въ древне-греческомъ театрѣ обращенная къ оркестру внѣшняя стѣна сцены, украшенная статуями и колоннадами, а также и расположенное за этой стѣной и подъ деревяннымъ поломъ сцены пустое пространство.

Гипостазъ легкихъ (*Hypostasis* греч.), застой крови въ легкихъ при тяжкихъ заболѣваніяхъ, при продолжительномъ лежаніи. (См. *гиперемія*).

Гипостиль, въ архитектурѣ внутреннее помѣщеніе зданія съ потолкомъ, опирающимся на колонны (залы, галлерей др.).

Гипостатическая пневмонія, см. *легкихъ воспаленіе*.

Гипосульфиты, соли сѣрноватистой кислоты. Гипосульфитъ—техническое названіе сѣрноватистоватривеой соли. См. *сѣрноватистая кислота*.

Гипотеза (греч. слово, значитъ подстановка), въ логикѣ положеніе, основанное только на вѣроятности. Поэтому, особенно въ естественныхъ наукахъ, Г. служитъ къ объясненію извѣстныхъ фактическихъ явленій, оставаясь въ тоже время сама не доказанной. Г. (временная Г.) можетъ относиться, или только къ связи явленій, которая первоначально хотя и не вполне установилась, но позднѣе дѣлаются доступными для непосредственнаго наблюденія и эмпирической провѣрки, или (Г. теоретическая), къ свойствамъ и законамъ дѣйствія невоспринимаемыхъ причинъ явленій. Къ первой категоріи относится, напримѣръ, Г. существованія свободнаго отъ льда полярнаго моря, Г. возникновенія электричества при грозѣ и т. д. Временная Г. имѣетъ главнымъ образомъ переходящее значеніе и до тѣхъ поръ, пока она даетъ толчекъ къ изслѣдованію, которое или опровергаетъ ее, или окончательно устанавливаетъ, такъ что Г. поднимается до степени вполне доказаннаго опытанаго начала. Теоретическая Г. по самой

сущности своей никогда не можетъ быть вполнѣ доказана, а постоянно только приближается все къ большей вѣроятности. Поэтому, ее уже не разъ хотѣли совершенно исключить изъ естественныхъ наукъ (такъ, напр., Контъ); но тогда пришлось бы въ большей части научныхъ сферъ отказать отъ пониманія общности явленій и отъ объясненія ихъ единой теоріей. Конечно, Г. не должна содержать въ себѣ противорѣчія и опровергать извѣстныхъ фактовъ; но, кромѣ того, если она научно обоснована, она должна согласоваться съ основными понятіями нашего пониманія природы; такъ, напр., логически недопустима Г. сущности съ измѣнчивыми качествами или силами, не имѣющими матеріальнаго носителя. Далѣе, Г. должна быть достаточной для объясненія явленій, но не должна содержать въ себѣ ничего больше, чѣмъ необходимо для этой цѣли. Это условіе въ связи съ требованіемъ, чтобы ни одно слѣдствіе изъ Г. не противорѣчило опыту, не оставляетъ мѣста для произвола.

Гипотенаръ (Antithenar, греч.), возвышеніе мизинца, на ладони, въ противоположность тенару — возвышенію большого пальца.

Гипотенуза (греч.), въ прямоугольномъ треугольникѣ сторона, лежащая противъ прямого угла.

Гипотермія (Hypothermia, греч.), паденіе температуры тѣла ниже нормы, наступающее при обнаженіи его (въ покойномъ состояніи) уже при 10° воздуха въ 27° . При сильныхъ холодахъ, Г. замѣчается при недостаточно теплой одеждѣ; въ особенности послѣ пьянства, когда вслѣдствіе различныхъ причинъ отдача тепла повышена. У пьяницъ, которые падаютъ зимой на улицѣ, замѣчается паденіе температуры тѣла до 26° . Г. наступаетъ также и при голодѣ, коллапсѣ (во время кризиса при воспаленіи легкихъ, холерѣ), при диабетѣ и прогрессивномъ параличѣ.

Гипотетическій (греч.), принятый, предположенный, основанный на гипотезѣ, т. е. хотя и недоказанный, но могущій или долженствующій быть принятымъ, какъ вѣчто истинное, но лишь постольку, поскольку вѣрна гипотеза, послужившая основаниемъ къ данному предположенію.

Гипотонія (Hypotonia, греч.), пониженная упругость тканей.

Гипотрихозъ (Hypotrichosis, греч.), ненормальное обростаніе волосами человѣческаго тѣла.

Гипохондрія, см. *ипохондрія*.

Гипналектріонъ, сказочное животное въ греч. мифологіи, обыкновенно изображавшееся съ пѣтушьей головой и лошадинымъ тѣломъ.

Гипнаетропъ (греч.), кентавръ, на половину человѣкъ, на половину лошадь.

Гиппаріонъ (Hipparion) или гиппотерій (Hippotherium), вымершія млекопитающія изъ отряда непарнокопытныхъ, кости которыхъ нерѣдко встрѣчаются въ

верхне-миоценовыхъ, рѣже въ пліоценовыхъ отложенияхъ Европы, въ томъ числѣ и на югѣ Россіи, также въ сѣв. Африкѣ и Индіи; принадлеж. къ группѣ существъ, тѣсно связывающихъ многокопытныхъ типа талировъ, съ однокопытной лошадыю. Г. были очень близки къ лошадямъ, имѣли размѣръ осла, очень стройное тѣло, но отличались частностями строенія зубовъ, преимущ. верхнихъ коренныхъ. Конечности состояли изъ одного средняго пальца съ копытомъ, какъ у лошади, по бокамъ котораго два слабо развитыхъ пальца, на которые животное не ступало.

Гиппархія, красивая жена философа-циника Крата (см.), родомъ еракіянка, горячая послѣдовательница философіи мужа и въ этомъ качествѣ прославившаяся своимъ циническимъ поведеніемъ.

Гиппархъ (*Ἰππάρχος*), 1) сынъ Писистрата, наслѣдовавшій въ 527 до Р. Хр. вмѣстѣ съ братомъ своимъ Гипсіемъ тираннію отца надъ Аѳинами. Онъ отличался любовью къ искусству и наукѣ, но былъ изнѣженъ и сластолюбивъ; онъ палъ на Папаѳинейскомъ праздникѣ (514) подъ кинжалами юношей Аристокрита и Гармодія (см.), побужденныхъ къ убійству частною мезью.

2) Г. изъ Никеи, основатель научной астрономіи, жившій во П в. до Р. Хр. по большей части у себя на родинѣ въ Вионіи, а время отъ времени также на Родосѣ и въ Александріи. О прочихъ обстоятельствахъ его жизни намъ ничего не извѣстно. Изъ его сочиненій уцѣлѣла лишь юношеская его работа, комментарий къ „*Φαινόμενα*“ Арата и Эвдокса (критическое изданіе Manitius'a съ перев. на нѣм. яз., Лейпц., 1894). Всѣ же остальные дошедшія до насъ свѣдѣнія объ его многочисленныхъ астрономическихъ сочиненіяхъ сохранилъ Птолемей въ своемъ „*Альмагестѣ*“. Самое раннее изъ приписываемыхъ ему наблюдений (наблюденіе осенняго равноденствія) относится къ 161 до Р. Хр., первое достовѣрное (наблюденіе луннаго затменія) къ 146, а послѣднее извѣстное намъ къ 126. Г., безспорно, гениальнѣйшій изъ астрономовъ древняго міра. Онъ отличался неутомимымъ прилежаніемъ и неуклоннымъ стремленіемъ изслѣдовать и объяснять явленія, не прибѣгая къ помощи гипотезъ. Онъ открылъ способъ вычисленія хорды и считается изобрѣтателемъ сферической тригонометріи. Въ древности слава Г. основывалась главн. обр. на составленномъ имъ послѣ появленія новой неподвижной звѣзды въ 134 до Р. Х. звѣздномъ каталогѣ, въ которомъ онъ, при помощи частью вновь изобрѣтенныхъ, частью улучшенныхъ имъ инструментовъ, опредѣлил положеніе 1080 неподвижныхъ звѣздъ. Сравнивая при этомъ свои наблюденія съ наблюденіями предшественниковъ, Г. открылъ предвареніе равноденствій или прецессию. Онъ нашелъ длину солнечнаго года равной 365 днямъ, 5 час.

55 минутамъ (до него считали 365 $\frac{1}{4}$ дней), вычислилъ эксцентриситетъ эклиптики (на шестую долю болѣе истиннаго) и пытался опредѣлить эксцентриситетъ лунной орбиты, наклонъ ея къ эклиптикѣ и время обращенія луны. Посредствомъ косвеннаго метода (названнаго впоследствии „диаграммой Г.“) онъ опредѣлилъ величину солнца и луны и разстоянія ихъ отъ земли правильнѣе, чѣмъ это дѣлалось до него. (Разстояніе луны отъ земли онъ нашелъ, приблизительно правильно, равнымъ 59 земнымъ радіусамъ. а для разстоянія солнца получилъ слишкомъ малую величину въ 1200 земныхъ радіусовъ). Относительно планетъ онъ ограничился тѣмъ, что указалъ на несостоятельность существовавшихъ въ его время гипотезъ. Кроме того, Г. писалъ о географіи (объ его несочувственной критикѣ математической географіи Эратосцена сообщаетъ въ своемъ сочиненіи Страбонъ) и ввелъ въ географію опредѣленіе мѣстъ на земной поверхности по долготѣ и широтѣ. См. Berger, Die geographischen Fragmente des Hipparchos (Лейпц., 1869).

Гиппархъ (*Ἰππάρχος*), въ древн. Греціи начальникъ конницы, являвшійся помощникомъ стратега (главнаго начальника); гиппархи играли видную роль и въ дипломатическихъ сношеніяхъ.

Гиппейсы (*Ἰππείδαι*, всадники), второй классъ населенія въ Атикѣ по имущественному цензу, введенному Солономъ; они обязаны были служить въ конницѣ и содержать 2 лошадей, для себя и оруженосца. Въ Спартѣ Г. назыв. сначала конный отрядъ изъ 300 всадниковъ, подъ начальствомъ 3 гиппаретовъ, а затѣмъ, когда конницу стали составлять изъ періаковъ — пѣшіі отрядъ царскихъ вѣлохранителей изъ 300 отборныхъ юношей.

Гиппель (Hirpel), Теодоръ Готлибъ, нѣмец. писатель, род. 1741, ум. 1796, 16 л. поступилъ на теологическій факультетъ кенигсбергскаго университета и здѣсь познакомился съ русскимъ лейтенантомъ ф. Кайзеромъ, который 1760 взялъ его съ собою въ Сиб. и впервые ввелъ въ свѣтское общество. Здѣсь онъ оставался до 1761 и вернулся затѣмъ въ Германію. Въ своихъ сочиненіяхъ, которыя до самой смерти Г. выходили анонимно, онъ преимущественно трактуетъ болѣе глубокія проблемы жизни. Болѣе или менѣе неудовлетворительныя по формѣ, они свидѣтельствуютъ о большомъ знаніи людей и содержатъ въ изобиліи глубокія наблюденія, спокойному изложенію которыхъ сильно мѣшаетъ, однако, постоянно отвлекающаяся неудержимая фантазія и прихотливое остроуміе автора. Наиболѣе известна книга Г. „Über die Ehe“ (Берл., 1774, нов. изд. Бреннинга, Лейпц., 1872). Въ сочиненіи „Über die bürgerliche Verbesserung der Weiber“ (Берл., 1792), онъ выступаетъ противъ отстраненія женщины отъ гражданской и научной дѣятельности. Ту же цѣль преслѣдуетъ сочиненіе „Über

weibliche Bildung“ (Берл., 1801). Его „Lebensläufe nach aufsteigender Linie, nebst Beilagen A. B. C.“ (Берл., 1778—81; новая обработка ф. Эттингена, Лейпц., 1878, 3 изд. 1892), романъ, юморъ котораго истекаетъ изъ глубокой серьезности мировоззрѣнія и, котор. изображаетъ внутреннюю борьбу богато одаренной души. Въ произв.: „Zimmerman I und Friedrich II, von Joh. Heinrich Friedr. Quittenbaum, Bildschnitzer 1790“, а также въ романѣ „Kreuz und Querzüge des Ritters von A bis Z“ (Берл., 1793—94, 2 т.), Г. обсуждаетъ тогдашнія политическія условія и событія; во второмъ изъ названныхъ соч. особенно дѣятельность тайныхъ обществъ того времени, рѣзко сагирически, но въ отрывочномъ, неровномъ изложеніи. Онъ писалъ также и духовныя пѣсни и другіе поэтическіе опыты, которыхъ выдаются идиллическіе „Handzeichnungen nach der Natur“ (Берл., 1790). Комедія его „Der Mann nach der Uhr“ (2 изд., 1771), разобранная Лессингомъ въ „Hamburger Dramaturgie“ (письмо 22), богата забавными выходками. Кроме того написалъ „Über das Königsberger Stapelrecht“ (Берл., 1791). Его автобіографія въ „Nekrolog“ Шлихтеголла напечатана отдѣльно (Гота, 1800). Изданіе его „Sämtliche Schriften“ вышло въ Берл., 1828—39. См. A. v. Öttingen, Vor hundert Jahren. Gedenkbuch zur Säcularfeier des ältesten baltischen Romans (Дерпт, 1878). Его племянникъ, Теодоръ Готлибъ ф. Гиппель, ум. 1843, былъ авторомъ обнародованнаго въ началѣ войны за освобожденіе 17 марта 1813, изъ Бреславля, королемъ прусскимъ Фридрихомъ Вильгельмомъ III воззванія „An mein Volk“. Онъ напечаталъ также „Beiträge zur Charakteristik Friedrich Wilhelms III“ (Бромбергъ, 1841). Біографію его написалъ Вахъ (Бреславль, 1863).

Гиппингъ, Андрей, финляндскій пасторъ, ученый историкъ, откомандированный финляндскимъ сенатомъ въ Спб., бывшій домашнимъ бібліотекаремъ у гр. Н. П. Румянцева, собиралъ матеріалы для исторіи древней Ингріи и, вернувшись въ Финляндію, издалъ въ Гельсингфорсѣ сочиненіе подъ заглавіемъ „Нева и Нюэнскансъ до основанія Петербурга“ ч. 1-я, на шведскомъ языкѣ (1836 г.), предпославъ ему очеркъ исторіи Ингерманландіи. На сумму присужденной Г. Демидовской преміи былъ напечатанъ академ. Куникомъ весь трудъ пастора въ 3-хъ томахъ (1861). См. „Двадцать второе присужденіе учрежденныхъ Н. Демидовымъ наградъ“ стр. 45—57.

Гиппій (*Ἰππίας*), 1) изъ Элиды, софистъ, жилъ около 400 до Р. Хр., младшій современникъ Протагора и Сократа, обладалъ обширными познаніями по математикѣ, астрономіи, грамматикѣ и музыкѣ. Платонъ приписываетъ ему утвержденіе, что законъ является тираномъ для людей и принуждаетъ ихъ ко многому, противному природѣ. Въ діалогахъ Платона есть

два, названныхъ его именемъ; изъ нихъ одинъ, во всякомъ случаѣ, подложный.

2) Г., сынъ афинскаго тирана Писистрата, наслѣдовавшій въ 527 до Р. Х. вмѣстѣ съ братомъ своимъ Гиппархомъ тиранію отца. Онъ отличался гордымъ и высококомѣрнымъ характеромъ, но сначала правилъ кротко и благоразумно; только послѣ убіенія Гиппарха сталъ недовѣрчивымъ и жестокимъ. Изгнанные Писистратомъ алкмеониды, воспользовались усилившимся недовольствомъ народа, вернулись съ значительными боевыми силами въ Аѳины и съ помощью спартацевъ изгнали тирана (510). Г. бѣжалъ къ персидскому царю Дарію Гистаспу и склонилъ его къ походу противъ Греціи. Предпріятіе это окончилось неудачей послѣ пораженія при Маравонѣ (490), и Г. умеръ во время обратнаго пути на о. Лемносъ.

Гиппизъ, 1) Г., русскій портретистъ-литографъ первой половины истекшаго столѣтія; издалъ 1822 собраніе (45 л.) портретовъ современныхъ дѣятелей въ натуральную величину. (Собраніе литографированныхъ портретовъ: *Les contemporains*, par G. Hippus, Спб., *Litographie de l'auteur*, fol., портреты гр. Кочубея, Крылова (дублетъ въ Имп. Эрмитажѣ, Спб.), Сперанскаго, Жуковскаго, Сестренцевича, Аракчеева, Каподистріи, Бортиянскаго, гр. Милорадовича, Пушкина, гр. Канкринъ и др.).

2) Г., Зинаида Никол., современная писательница. Род. 1867, отецъ ея былъ шведъ; въ 90-хъ гг. вышла замужъ за поэта Д. С. Мережковскаго. До замужества жила на Кавказѣ. На литературную дѣятельность выступила въ концѣ 80-хъ гг. повѣстями, разказами и стихотвореніями, печатавшимися въ „Сѣв. Вѣстн.“, „Русск. Мысли“, „Вѣстн. Евр.“, „Нивѣ“, „Всемирной Иллюстр.“ и др. періодич. изд. Въ своихъ произведеніяхъ Г., стараясь держаться реализма въ изображеніи будничныхъ сценъ жизни, является отчасти сторонницей идей Ницше и франц. декадентовъ. Въ 1900 Г. выступила съ критич. статьями въ „Мірѣ Искусства“. Отдѣльно изданы ею: сборникъ разказовъ „Новые люди“ (Спб., 1896), вторая книга разказовъ „Зеркала“ и др. (Спб., 1898).

3) Г., Оттонъ Густавовичъ, рус. архитекторъ, пользовавшійся извѣстностью, какъ знатокъ строительной части и готическаго стила, не только въ Россіи, но и заграничій; род. 1826, ум. 1883 въ Спб. учился сначала въ Ларионской гимназіи (Спб.), затѣмъ въ политехническомъ инст. (Карлсруэ), который окончилъ съ золотомъ мед. (1849) и академіи художествъ (ученикъ Желязевича), кончилъ послѣднюю со званіемъ свободнаго художника 1853, получивъ затѣмъ зв. академика за проектъ думы для столичнаго города (1864) и профессора за проектъ лютеранскаго соб. для Берлина, заслужившій передъ тѣмъ автору почетную медаль на Филадельфійской всемірной выставкѣ (1881); другая такая же была полу-

чена Г. 1875 на Брюссельской выставкѣ за проектъ лѣтнаго барака. Изъ возведенныхъ имъ построекъ замѣчательны церковь Св. Михаила въ Нарвѣ, Св. Карла въ Ревелѣ, послѣдняя особ. въ виду оригинальнаго и в. удобнаго примѣненія началъ готики къ потребностямъ протестантскаго храма, 1865—66 гг. принималъ участіе въ перестройкѣ зданія для окружнаго суда въ Спб. Въ технической литературѣ Г. извѣстенъ своими статьями и соч., въ которыхъ пропагандировалъ идеи о типѣ протестантскихъ храмовъ. Какъ педагогъ, Г. занимался преподаваніемъ рисованія въ разныхъ ср. учебныхъ зав. и исторіи архитектуры въ б. строительномъ учил. м. вл. д.

Гиппо (Hippo), Г. Регіусъ, у римлянъ Гиппона, основанный финикійцами г. въ Африкѣ, на бер. Средиз. м., около соврем. Бона (см.) въ Алжирѣ. Масинисса, вождь маассилійцевъ, сдѣлалъ Г. своей резиденціей (отсюда прозвище Регіусъ). При Цезарѣ Г. со всей с. Африкой достался римлянамъ. Торговля Г. процвѣтала, отсюда Римъ получалъ б. часть африк. продуктовъ, здѣсь имѣли свое главное мѣстопробываніе еврейскіе работоторговцы. Въ христ. эпоху Г. служилъ резиденціей Св. Августина, умершаго здѣсь въ 429 г. во время осады гор. вандалами. Отъ древняго Г. остались жалкія развалины. 2) Г., (Г. Царитъ, также Діарритъ) находился къ в. близъ современной Бизерты (см.).

Гипподамія, супруга Пеллопа (см.).

Гипподамъ, греч. архитекторъ изъ Милета, жившій въ первой половинѣ V в. до Р. Хр., считается изобрѣтателемъ системы правильно проведенныхъ улицъ, которую примѣнилъ при постройкѣ Пирея, перестройкѣ Родоса и основаніи Турій.

Гипподромъ (греч. *ἵπποδρομος*, „конное ристалище“), у грековъ и римлянъ арена для конскихъ скачекъ и состязаній въ ѣздѣ на колесницахъ, обыкновенно площадь, окруженная высокими деревьями. У грековъ длина Г. равнялась двойной длинѣ стадія, т. е. приблизительно 370 м., при ширинѣ въ 125 м. Бѣговыя колесницы, запряженные взрослыми лошадьми, должны были двѣнадцать разъ пробѣгать дорожку Г., всякій разъ огибая столбъ, стоявшій въ концѣ ристалища, и снова возвращаясь къ мѣсту выѣзда, а молодые лошади (состязанія которыхъ устраивались, впрочемъ, только въ позднѣйшее время) восемь разъ. Кромѣ того, существовали также состязанія на парѣ лошадей, на колесницахъ, запряженныхъ мулами и на верховыхъ лошадяхъ. Наибольшей славой пользовался Г. въ Олимпіи, описанный Павсаніемъ. У римлянъ мѣсто Г. занималъ циркъ (см.), во многомъ отличавшійся отъ Г. по своему устройству. Но въ послѣдствіи устроенныя въ Греціи по римскому образцу ристалища носили также названіе гипподромовъ. Среди нихъ особенно славился византійскій Г., начатый Септимиемъ Северомъ и оконченный Кон-

стантиномъ. Мѣсто, на которомъ онъ помѣщался, еще по сю пору зовется у турокъ Атмейданъ, т. е. „конная площадь“. На этомъ Г. стояли четыре бронзовыхъ коня, перевезенные 1204 въ Венецію для украшенія св. Марка. См. Graf Lehndorff, Hippodromos (Берл., 1876); Grosvenor, The Hippodrome of Constantinople (1889); Pollack, Hippodromica (Лейпц., 1890); Wernicke, Jahrbuch des d. arch. Institut, IX, 1894, 199; A. Martin, у Daremberg et Soglio, Dict. des antiquités, III, 193 слл.

Гипподромы (греч. *ἵπποδρομος*, собств. „скачущіе на лошадахъ“), въ македон. войскѣ конные стрѣлки, вооруженные лукомъ или легкимъ дрогиномъ и употреблявшіеся преимущественно для развѣдочной и сторожевой службы.

Гиппоцентавры, см. *кентавры*.

Гиппокоонтъ (*Ἴπποκων*), въ греч. миеологии сынъ Эбала спартанскаго и нимфы Батеи, изгнавшій изъ отечества братьевъ своихъ Тиндарея и Икарія. Впослѣдствіи за убійство мальчика Эана, родственника Геракла, Г. вмѣстѣ съ сыновьями былъ умерщвленъ Геракломъ, и отцовская власть перешла къ Тиндарею.

Гиппократово лицо (*Facies Hippocratica*), выраженіе лица умирающаго; см. *смерть*.

Гиппократовъ шумъ плеска (*Succusio Hippocratica*), выслушивается при скопленіи жидкости и воздуха въ полости плевры, послѣ разрыва легочной ткани, какъ плескъ жидкости; бываетъ слышенъ при сотрясеніи грудной клѣтки.

Гиппократъ (*Hippokrates*), 1) знаменитый греч. врачъ, съ остр. Коса, отецъ медицины, род. 460 до Р. Хр., ум. въ 359 или 377 въ Лариссѣ (Θεσσαλία), происходилъ изъ известнаго рода Асклепиадовъ и получилъ первое медицинское образованіе у своего отца Гераклида. Для усовершенствованія въ медицинѣ, которую онъ также и преподавалъ, Г. совершилъ много путешествій; такъ онъ былъ въ Афинахъ, Тазосѣ, Абдерѣ и при македонскомъ дворѣ. Отъ приглашенія Артаксеркса въ Персію онъ отказался. До насъ дошло собраніе сочиненій въ числѣ 72, которыя приписываются Г. Всѣ они по содержанію и стилю очень различны, и написаны на іоническомъ диалектѣ, но только небольшая часть изъ нихъ действительно принадлежитъ Г. Извѣстный въ древности врачъ Галенъ призналъ за подлинныя только 13 сочиненій. Новѣйшія изслѣдованія еще ничего не дали для отличія подлинныхъ гиппократовскихъ сочиненій. Вполнѣ можно поручиться за подлинность знаменитыхъ афоризмовъ, короткихъ общихъ положеній относительно прогноза и терапіи; превосходной книжки о климатѣ, водѣ и качествахъ почвы и ихъ вліяніи на жителей страны въ физическомъ и духовномъ отношеніи; прогностика; сочиненія объ эпидеміяхъ, діетѣ,

острыхъ заболѣванійхъ и ранахъ головы. Г. былъ ученый философъ (онъ самъ говорилъ что врачъ-философъ равенъ Богу) и по умѣнью находить отвѣты на самые сложные вопросы, онъ стоитъ непосредственно послѣ Сократа. По вѣрности наблюдений, Г., этотъ величайшій защитникъ индуктивнаго способа изслѣдованія, превосходить всѣхъ врачей древнихъ временъ. Несмотря на недостаточныя знанія по анатоміи, онъ служитъ примѣромъ во всѣ времена, какъ съ малыми средствами можно сдѣлать важныя наблюденія, свободныя отъ предразсудковъ и гипотезъ; прийти къ остроумнымъ многостороннимъ выводамъ относительно сущности болѣзней и какіе плодотворные результаты можетъ все это дать. Г. различалъ проявленія болѣзни отъ причины ея и былъ такимъ обр. основателемъ патологии и патогноміи. Наблюденіе познакомило его съ дѣйствіемъ лѣкарствъ, назначеніе которыхъ опредѣляетъ пониманіе страданія. Онъ довелъ діететику до высокой степени развитія, умѣлъ проводить болѣзни, при чемъ по возможности не мѣшалъ лѣчить и самимъ силамъ природы. У Г. мы находимъ первые слѣды физической диагностики; ему была уже извѣстна отчасти аускультация. Кромѣ того онъ былъ очень искусный хирургъ; его сочиненіе относительно ранъ головы является образцовымъ и теперь. Въ области лѣченія наружныхъ болѣзней глазъ, Г. сдѣлалъ первыя точныя и цѣнныя изслѣдованія. Сочиненія Г. были много разъ комментированы еще въ древности Галеномъ, а также изданы Кюномъ, Литре и проч. На русскомъ языкѣ имѣется книга „О древней медицинѣ“ и „Афоризмы“. Въ 1901 въ Лариссѣ (Θεσσαλία) открыта гробница Г., для охраны которой греческое правительство приняло мѣры.

2) Г. Хиосскій, значительнѣйшій геометръ древней Греціи до Эвклида, жилъ въ V вѣкѣ до Р. Хр. въ Афинахъ, составитель древнѣйшаго по времени учебника геометріи. См. Bretschneider, „Die Geometrie und die Geometer vor Euklides“ (Лейпц., 1872).

Гиппокрена, греч. „конскій источникъ“, священный источникъ Аполлона и музъ, выбитый, по сказанію, копытомъ Пегаса, см. *Геликонъ*.

Гипполита (*Ἴππολύτη*), дочь Ареса, царица амазонокъ. Дочь Эврисея, Адмета, пожелала получить поясъ Г., и, такимъ образомъ, Г. попала въ мѣнь о Гераклѣ. Вслѣдствіе вызваннаго хитростью Геры недоразумѣнія, Г. была убита Геракломъ (см.). По другому сказанію, она была побѣждена Тесеемъ.

Гипполитъ (*Ἴππολύτος*), сынъ Тесея и амазонки Антиопы или Гипполиты, знаменитый своею трагической кончиной. Вторая супруга Тесея, Федра, воспылала страстно любовью къ прекрасному, но цѣломудренному юношѣ. Но Г. пренебрегъ любовью

своей мачихи. Тогда Федра оклеветала его передъ Фесеемъ, Фесей проклялъ сына и воззвалъ къ Посидону, умоляя его о мести. Однажды, когда Г. ѣхалъ на своей колесницѣ по берегу моря, Посидонъ выслалъ изъ воды дикаго быка, при видѣ котораго лошади испугались, понесли Г. и разбили его о скалу. Федра же лишила себя жизни. Миѳъ этотъ разрабатывался греческими трагиками въ трогательныхъ драмахъ. Трагедія Эврипида „Г.“ сохранилась до нашего времени. По позднѣйшему сказанію, Асклѣій возвратилъ Г. жизнь, и Артемида, отличавшая своею благосклонностью цѣломудреннаго охотника, перенесла его въ рошу близъ Ариціи въ Ладію, гдѣ онъ почитался подъ именемъ Виріоіа. Миѳъ о Г. неоднократно служилъ сюжетомъ для изображенія на памятникахъ, въ особенности же на рельефахъ, украшавшихъ саркофаги. Чаще всего встрѣчаются: влюбленная Федра на престолѣ, сцена съ передачей письма, Г. на охотѣ за вепремъ и смерть Г. См. О. Iahn, Archäologische Beiträge (Берлинъ, 1847); Kalkmann, De Hippolytis Euripidis (Вонпъ, 1881) и „Archäologische Zeitung“ 1883, 37 сл.; v. Wilamowitz, Euripides' Hippolyt (Берлинъ, 1891).

Гиппология (отъ греч. ἵπλος—лошадь и λόγος—слово), наука о лошади, обнимающая анатомію, физиологію, гигиену, лѣчение, наружный осмотръ воспитаніе и выѣздку лошади, а также свѣдѣнія о коневодствѣ и рысистомъ и скаковомъ дѣлѣ. Лучшія руководства Г. на русскомъ яз. Л. Симонъ и И. Мерддеръ, „Лошади (конскія породы)“ (Пар., 1895); К. Петерсенъ, „Записки по иппологии“ (Спб., 1892); Ф. Фишеръ, „Иппология“ (1893); А. Вильдерлингъ, „Иппологическій атласъ для наглядн. изученія верх. лошади“ (1889); А. М.—въ, „Практич. опредѣленіе возраста лошади по зубамъ“ (1897); В. Сухомлиновъ, „Свѣдѣнія по уходу за лошадыю“ (1896).

Гиппомане, см. мансенмла.

Гиппомехія (ἵππομηχία), древнее греческое названіе кавалерійскаго сраженія.

Гиппомедонтъ (ἵππομέδων), въ греч. мифологіи сынъ Аристомаха изъ Аргоса, одинъ изъ семи царей, выступившихъ противъ Фивъ, погибшій во время этого похода.

Гиппомень, возлюбленный Беотійской Аталанты (см.).

Гиппонактъ, греч. ямбографъ изъ Эфеса. Въ 542 до Р. Хр. онъ бѣжалъ отъ тиранна родного своего города въ Класомены, гдѣ жилъ въ бѣдности. Когда здѣсь два ваятеля, Буналъ и Аѳенидъ, выставили на посмѣяніе его безобразную наружность, изобразивъ его въ карикатурномъ видѣ, Г. по преданію, отомстилъ имъ такими жестокими ямбами, что они повѣсились, подобно Ликамбу (см. Архилохъ). Стихотворенія Г., написанныя на іоническомъ разговорномъ языкѣ, верѣдко отличались шутивымъ ха-

рактеромъ, которому соотвѣтствовалъ и его излюбленный, по нѣкоторымъ извѣстіямъ имъ же самимъ изобрѣтенный размѣръ: такъ наз. хромые ямбы (см. *голія.мбы*). Собраніе отрывковъ у Bergk'a въ „Poetae lyrici graeci“, т. 2.

Гиппонатология (Hippopatologia, греч.), ученіе о болѣзняхъ лошадей.

Гиппонодъ, орнаментная, встрѣчающаяся также иногда въ фризлахъ, фигура, изображающая человѣка съ лошадиными ногами.

Гиппонотамъ, бегемотъ, см. *копытныя*.

Гиппосъ (Hippos), гор. древняго Десятиградія (см. *Декаполь*) въ Перѣ (Палестинѣ), надъ вост. берегомъ Генисаретскаго оз., расположенъ на мѣстѣ вынышн. обширныхъ развалинъ Сузія, найденъ Шумахеромъ по указаніямъ Клермонъ Ганно 1875 г.

Гиппотерій, см. *гитаріонъ*.

Гиппотоксоты (Ἴπποτοξοται), 1) вооруженные луками, конные воины, въ арміи Александра Македонскаго.

2) Г., у древнихъ афинянъ корпусъ конныхъ стрѣлковъ изъ лука, состоявшій изъ государственныхъ рабовъ.

Гиппотомя, анатомія лошади.

Гиппотъ (Ἴπποτης), сынъ Креона, царь въ Коринѣ, выдавшій дочь свою за Язона (см.).

Гиппофагія, употребленіе лошадей въ пищу. Гиппофаги — коневѣды.

Гиппофаэ (Hipporhaë), латинское названіе облыпихи (см.).

Гиппоөөонтъ (Ἴπποβοώντ), въ греч. мифологіи сынъ Посидона и Алопы, дочери Керкіона Элевсискаго. Покинутый матерью, новорожденный Г. былъ вскормленъ кобылой, а затѣмъ найденъ и воспитанъ пастухами. Мать его Керкіонъ заключилъ въ темницу, чтобы предать ее смерти, по Посидонъ превратилъ ее въ источникъ близъ Элевсина, названный ея именемъ. Когда Фесей побѣдилъ въ единоборствѣ Керкіона и убилъ его, онъ передалъ его власть Г. Въслѣдствіи Г. почитался, какъ ἦρας ἐλώγγιμος аттической филы Гиппоөөонтиды.

Гиппурисъ (Hippuris), латинское названіе сосенки (см.).

Гишуровая кислота (бензоилъ-гликокольтъ, бензоилъ-амидоуксусная к.; C₉ H₉ NO₃ или C₆ H₅ CO. NH. CH₂ CO₂ H) постоянная составная часть мочи травоядныхъ животныхъ, особенно лошадей, быковъ, козъ, овецъ; содержится также въ незначительномъ количествѣ въ человѣческой мочѣ (ок. 0,8 гр. въ сутки), больше при преобладающей растительной пищѣ, особенно при употребленіи овощей, при сахарномъ мочеизвуреніи. Г. получается также при нагрѣваніи бензойнаго ангидрида съ гликоколемъ, при 160°. Изъ бензамида (C₆ H₅ CO. NH₂) и хлороуксусной к. (CH₂ Cl. CO OH) образуется Г. съ отщепленіемъ хлористаго водорода. Кромѣ

того Г. встрѣчается въ крови травоядныхъ, въ гуано и экскрементахъ, испражненіи черепахъ и бабочекъ (см. *бензойная кислота*). Для полученія Г. нагреваютъ до кипѣнія свѣжую коровью мочу, лучше всего во время корма свѣжей травой (луговъ), съ известковымъ молокомъ, процѣживаютъ жидкость черезъ полотно, выпариваютъ до густоты сиропа, смѣшиваютъ съ спиртомъ, фильтруютъ, выпариваютъ спиртъ и осаждаютъ соляной кислотой Г. Послѣ очистки (хлоромъ) Г. образуетъ безцвѣтные кристаллы, безъ запаха, съ слабымъ горьковатымъ вкусомъ, легко растворимые въ кипящей водѣ и спиртѣ, менѣе въ эфирѣ; плавится при 186°, при болѣе высокой температурѣ разлагается, а при обработываніи кислотами или щелочами, а также при дѣйствіи ферментовъ распадается на гликоколлъ и бензойную кислоту (поэтому ее нельзя добывать изъ гнилой мочи). Г. образуетъ растворимыя кристаллизующіяся соли, изъ которыхъ известковая соль иногда выдѣляется изъ концентрированной коровьей и лошадиной мочи. Раньше изъ Г. добывали бензойную кислоту.

Гипсуритовый известнякъ, часть отложеній (см.) верхняго отдѣла мѣловой системы южнаго, средиземно-морского типа, распространенныхъ въ южной Европѣ, Африкѣ и Азій; характеризуется обильнымъ нахожденіемъ въ нихъ гипсуритовъ и вообще рудистовъ (см.).

Гипсы, употреблявшіяся прежде ограды изъ палисады (иногда на земл. валахъ), съ подмостками для обороняющагося.

Гипсинида (*Урилѳола*), въ греч. мифологіи, дочь Феоанта, царя лемноскаго. Когда лемносскія женщины изъ ревности умертвили всѣхъ своихъ мужей, Г. спасла своего отца, доставивъ ему возможность скрыться на островъ Хиосъ; но такъ какъ обманъ обнаружился, она должна была также бѣжать и попала въ руки морскихъ разбойниковъ, которые продали ее Ликургу, царю въ Немеѣ. Ликургъ сдѣлалъ ее нянькой сына своего Офельта. Когда Офельтъ по ея небрежности умеръ, укушенный змѣей, Г. была заключена въ темницу; но приведенные Діонисомъ сыновья ея Феоантъ и Эвней, которыхъ она родила Язону на о. Лемносѣ, освободили ее.

Гипсованіе, приемъ, употребляемый винодѣлами для достиженія скорѣйшаго созрѣванія вина въ бутылкахъ и для сообщенія ему болѣе яркаго цвѣта (см. *вино*).

Гипсовая живопись (*Gessopainting*), возобновленный въ новѣйшее время англ. художниками (Бёрнъ Джонсомъ и др.) способъ живописи, бывшій въ употребленіи въ средн. вѣкахъ и въ эпоху ренессанса въ Италиі и представляющей собой соединеніе живописи съ рельефомъ. Послѣдній составляется изъ смѣси гипса или мѣла, съ жидкимъ клеемъ, которая кисточкой наносится на деревянную доску до тѣхъ поръ, пока не получится достаточный рельефъ. Полученныя т. о. фигуры покры-

ваются золотомъ, серебромъ или красками. Эту технику приняли и художники другихъ странъ, но пользуются ею б. ч. для декоративныхъ цѣлей.

Гипсовая повязка, плотная, крѣпкая повязка, предложенная голландскимъ военнымъ врачомъ Матисеномъ 1851 и предназначенная главнымъ образомъ для обезпеченія полного покоя для члена. Особенное значеніе имѣетъ Г. п. въ полевой хирургіи, приходится перенправлять на далекія разстоянія раненыхъ съ раздробленными костями и поврежденными суставами. Въ этихъ случаяхъ Г. п. предохраняетъ больныхъ отъ страданій. Г. п. накладывается слѣдующ. образомъ: при постоянномъ вытяженіи и противувытяженіи переломаннаго члена (для предупрежденія смѣщенія обихъ концовъ перелома) его обертываютъ сначала ватой или мягкимъ фланелевымъ бинтомъ по всему протяженію, гдѣ предполагается наложеніе Г. п. Сверху накладываются постепенными правильными оборотами гипсовые бинты, пропитанные гипсовымъ порошкомъ и смоченные въ теплой водѣ. Наконецъ, рукой смазываютъ жидкимъ гипсомъ все пространство, покрытое марлевыми бинтами, пока вся повязка не приметъ видъ гладкій и равномерный. Гипсъ быстро твердѣетъ, если только онъ разведенъ въ должномъ количествѣ воды. Смотря по надобности, повязка накладывается на многіе дни и недѣли. Если на протяженіи Г. п. имѣется рана, то на этомъ мѣстѣ продѣлывается въ повязкѣ отверстіе (окошко), чтобы можно было сдѣлать перевязку. Для удаленія Г. п. употребляются крѣпкія ножицы (гипсовыя ножицы).

Гипсолюбка (*Gypsophila L.*), родъ изъ семейства гвоздичныхъ, заключающій одно- и многолѣтнія травы или полукустарники весьма различнаго внѣшняго вида, распространенные б. ч. въ средиземноморской области; всего около 50 видовъ. *G. tubulosa Boiss.*, встрѣчающ. въ Азій, распространяетъ также въ Австраліи и Новой Зеландіи. *G. elegans Vieb.* красивое растение Крыма. *G. paniculata L.* характерное растение степей восточной Европы и Сибири. Послѣ отцвѣтанія и высыханія оно вырывается вѣтрами изъ земли и въ видѣ рыхлагаго клубка далеко разносится по степи (перекати поле), при чемъ зрѣлыя сѣмена рассыпаются. Въ садахъ часто разводять для букетовъ *G. Struthium L.* полукустарникъ, встрѣчающійся дико въ Испаніи и Сѣв. Африкѣ. Корень его съ давнихъ поръ употребляется вмѣсто мыла при стиркѣ бѣлья. Онъ содержитъ сапонинъ и идетъ въ торговлю кружками, 1—3 см. въ діаметръ, подъ именемъ египетскаго или ливанскаго мыльнаго корня. Въ Греціи употребляется противъ сухихъ лишаевъ головы.

Гипсометрія (*Hypsometrie*), опредѣленіе относительной высоты, т. е. превышенія по вертикали одной точки надъ

другой (альтиметрия) на земной поверхности, или абсолютной высоты какой либо точки над уровнем моря, или же определение относительной высоты последовательного ряда точек (нивеллирование). Г. обнимает, как все виды измерений высоты, так и выражение полученных результатов на картах, планах и профилях; Г. составляет один из отделов геодезии. Приемы и методы измерения высоты, имющего самое разнообразное и важнейшее приложение в различных отраслях науки, техники и общественной жизни, различны, смотря по желаемой точности, близости или удаленности измеряемой точки или же последовательного ряда точек. Кроме относительно редких случаев возможности непосредственного измерения высоты точки вертикальным масштабом, лентой или цепью, во всех остальных случаях приходится прибегать даже для самого приблизительного определения к косвенным путем, в основу которых лежат основные геометр. теоремы отношения сторон и углов треугольников. Высота предмета (в фиг.

1) определяется из формулы $cd = \frac{ac \cdot be}{ab}$, откуда достаточно определить расстояние

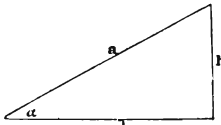

Фиг. 1.

ас от неподвижного наблюдателя (а) до основания измеряемого предмета, направив другого наблюдателя по линии ас съ вертикально стоящей рейкой, высота которой на длину be превышает расстояние от почвы до глаза первого наблюдателя; рейку подвигают до тех пор пока для глаза наблюдателя (а) верхний конец ея (точка е) совпадет съ вершиной предмета (d), послѣ чего останется только измерить расстояние ab и прибавить къ полученной величинѣ cd высоту от уровня земли до глаза наблюдателя. На этомъ принципѣ и подобныхъ ему основанъ цѣлый рядъ гипсометровъ для практической жизни и измерений, не требующихъ особой точности, таковы зеркальный Г. Фаустмана, трость Преслера, швейцарскій Г. Христана, равнокатетный треугольникъ Дюгамеля и многие др. Для приблизительнаго определения высоты горъ пользуются барометромъ, какъ переноснымъ ртутнымъ, такъ и болѣе удобными, но менѣе точными anerоидами (см. *нивеллирование барометрическое*), еще менѣе точные результаты даетъ весьма употребительный по удобству наблюдения на высокихъ горахъ баротермометръ (см.) или гипсотермометръ, определяющій высоты по температурѣ кипѣнія воды, изменяющейся съ давлениемъ воздуха, а слѣдовательно и съ высотой. Наиболѣе точные гипсометрическіе результаты даютъ тригонометрическіе инструменты и наконецъ нивелирование геометрическое (см.) специальными

Большая Энциклопедія, т. VI

нивеллирами. Для тригонометрическаго измерения высоты пользуются зрительной трубой, вращающейся на оси въ вертикальной плоскости, и вмѣстѣ съ частью штатива въ плоскости горизонтальной; трубу устанавливаютъ въ положеніе, позволяющее видѣть въ центрѣ окуляра вершину измеряемаго предмета; пользуясь придѣланной къ инструменту точной алидадой, измеряютъ уголъ α , образуемый направлениемъ трубы съ горизонталью. Изъ прямоугольнаго треугольника (фиг. 2), въ которомъ b разстояніе оси зрительн. трубы (с.) отъ измеряемаго предмета, а визирная линія,—можетъ быть вычислена высота h если извѣстна одна изъ сторонъ и уголъ α . Если основаніе предмета можетъ быть достигнуто, непосредственному измеренію цѣпью подлежить линія b; къ такому же измеренію прибѣгаютъ, когда при топографической съемкѣ точки с и d уже нанесены на съемочный планшетъ; въ такомъ случаѣ высота опредѣляется изъ формулы $h = b \tan \alpha$. Если b неизвѣстно, измеряется гипотенуза а помощью дальномѣрнаго инструмента кипрегеля (см.). При разстояніи а,

превышающемъ 1000 м., необходима уже поправка на кривизну земной поверхности и на рефракцію; первая обуславливаетъ

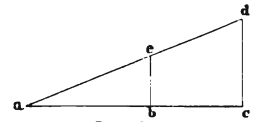

Фиг. 2.

уменьшеніе полученной изъ формулы величины h противъ истинной, вторая вліяетъ въ обратную сторону, но въ несравненно меньшей пропорціи. При разстояніи а = 1000 метр., поправка на кривизну + 8 см., на рефракцію — 1 см.; эти поправки увеличиваются пропорціонально квадрату разстоянія. На практикѣ употребляютъ обыкновенно уже готовые вычисленные и отпечатанные таблицы, дающія величины h при опредѣленныхъ величинахъ b или а и углѣ α , выраженныхъ въ градусахъ и минутахъ. Полученныя высоты, только относительныя надъ пунктомъ наблюденія, приводятся на картахъ обыкновенно въ абсолютныхъ величинахъ надъ уровнемъ моря. См. *карты географическія*.

Гипсометры, см. *древовозмѣреніе*.

Гипсотермометръ, см. *баротермометръ*.

Гипсофила (Gypsophila), латинское названіе гипсолюбки (см.).

Гипсъ (греч. γύψος), минераль изъ группы сульфатовъ, кристаллиз. въ моноклиническихкихъ, столбчатыхъ или таблитч. формахъ; очень часто въ видѣ крупныхъ перекрещивающихся двойниковъ и одиночныхъ кристалловъ, со всехъ сторонъ правильно организованныхъ, встрѣчается въ жирныхъ глинахъ, въ различныхъ иловатыхъ осадкахъ, соляныхъ копахъ, въ трещинахъ различныхъ породъ, въ шлакахъ и проч. Для Г. очень характерны также чечевице-

образные кристаллы, съ искривленными гранями и закругленной поверхностью. Кристаллы часто соединяются въ болѣе или менѣе крупныя друзы. Г. имѣетъ совершенную спайность по направленію симметріи (по клинодиагонали), по которому онъ раскалывается на тончайшіе прозрачные листочки; въ другихъ направленіяхъ Г. даетъ жилковатый изломъ, съ шелковистымъ блескомъ. Уд. в. 2,2—2,4. Тв. 2, отчего Г. легко царапается ногтемъ, наглядный признакъ, отличающій гипсовыя издѣлія отъ мраморныхъ и др. Въ чистомъ видѣ прозраченъ и безцвѣтенъ, съ стекляннѣмъ блескомъ, въ листочкахъ похожъ на безцвѣтную слюду; но обыкновенно отъ примѣсей болѣе или менѣе окрашенъ въ красноватые, бурые, рѣже зеленноватые цвѣта: кристаллы Г. обладаютъ сильнѣмъ двойнымъ лучепреломленіемъ, причѣмъ уголъ между оптическими осями измѣняется при нагрѣваніи кристалла, такъ что при темп. около 150° они сливаются въ одно, при дальнѣйшемъ нагрѣваніи расходятся, но въ плоскости перпендикулярной первому направленію; при охлажденіи тѣ же измѣненія совершаются въ обратномъ порядкѣ. Химическій составъ водный сѣрнокислый кальцій ($\text{CaSO}_4 + 2\text{H}_2\text{O}$); при нагрѣваніи выше 100° Г. теряетъ воду, которую снова поглощаетъ при сильномъ выдѣленіи тепла, если обжиганіе не было ведено выше 250°, послѣ чего безводный Г., уплотняется, теряетъ способность быстро поглощать воду, какъ и природная безводная сѣрнокислая известь (ангидритъ). Смѣшанный съ водою порошокъ слабо обожженного Г. обладаетъ способностью, поглощая воду, затвердѣвать (см. ниже *технологія гипса*). Г. растворяется въ 380—460 ч. воды, менѣе другихъ растворимыхъ солей щелочей и щелочныхъ земель при испареніи изъ сложныхъ растворовъ (въ томъ числѣ и морской воды) осаждается ранѣе другихъ солей. обстоятельство, обуславливающее обычное выдѣленіе Г. въ видѣ жилъ, пропластковъ, гнѣздъ, штоковъ и, наконецъ, мощныхъ напластованій чистаго Г., какъ горной породы, среди осадочныхъ морскихъ отложений, большинства геологическихъ формацій и системъ.

Какъ горная порода, Г. является въ жилахъ въ видѣ болѣе или менѣе прозрачнаго стекловиднаго гипсового шпата, еще чаще въ видѣ такъ называемаго селенита или жилковатаго гипса, сложеннаго изъ тонкихъ взаимопараллельныхъ по направленію спайности шелковистыхъ волоконъ, расположенныхъ обыкновенно перпендикулярно простиранію жилы. Рѣже Г. въ жилахъ и прослойкахъ имѣетъ чешуйчатое строеніе. Главная же масса Г., какъ горной породы, является въ видѣ зернистыхъ и болѣе или менѣе плотныхъ разностей обыкновенно бѣлаго, но часто окрашеннаго въ различныя отѣпки красныхъ, бурыхъ и зеленноватыхъ цвѣтовъ. Наиболѣе чистыя свѣжно бѣлыя

разности зернистаго и жилковаго Г. носятъ названіе естественнаго алебастра (см.), идущаго непосредственно въ отдѣлку и шлифовку для приготовления орнаментныхъ издѣлій. Этотъ алебастръ нужно отличать отъ искусственнаго алебастра, подъ каковымъ въ промышленности разумѣютъ всякій жженный и обращенный въ порошокъ Г., идущій для отливки гипсовыхъ орнаментныхъ издѣлій, гипсовыхъ статуй, слѣпковъ и пр.

Гипсъ, какъ горная порода, хотя и находится во всѣхъ геологическихъ системахъ, преимущественно же въ Европ. Россіи, характеризуетъ глинисто-песчаная и мергелистая, богатая также поваренною солью, морскія отложения обыкновенно яркихъ красныхъ и зеленноватыхъ цвѣтовъ (пестрые мергеля), относящаяся къ системамъ: девонской, въ губерніяхъ сѣверо-зап. края; пермской—во всѣхъ отдѣлахъ этой системы повсемѣстно, гдѣ развита эта система, въ томъ числѣ и въ переходномъ къ триасу; такъ наз. татарскомъ ярусѣ пестрыхъ мергелей; въ триасѣ зап. Европы въ нижнемъ отдѣлѣ перми и во всѣхъ трехъ отдѣлахъ. Юрскія и мѣловыя отложения относительно бѣдны пластовыми отложениями Г. (такъ-выя, однако, мощно развиты въ верхней юрѣ на Кавказѣ); обыкновенно Г. во многихъ юрскихъ и нижнемѣловыхъ глинахъ является въ прекрасно организованныхъ отдѣльныхъ кристаллахъ, друзахъ и жилахъ. Къ оценку относятся гипсы сѣв. Испаніи, Египта и Парижскаго бассейна, къ олигоцену гипсы Прованса. Въ юго-зап. Россіи и въ Галиціи въ различныхъ осадкахъ миоцена, въ томъ числѣ въ связи съ карпатской соленосной формаціей. На юго-востокѣ Россіи въ Прикаспійскихъ степяхъ гипсы подчинены различнымъ новѣйшимъ третичнымъ и каспійскимъ осадкамъ, вплоть до отложенія его въ современныхъ озерахъ и морскихъ заливахъ (Эльтонъ, Кара-бугазъ и др.).

Способы образованія Г. въ природѣ весьма различны. Онъ отлагается непосредственно изъ морской воды прежде другихъ растворимыхъ солей. Медленнымъ путемъ Г. образуется изъ ангидрита (см.). Гипсъ въ жилахъ, друзахъ и отдѣльныхъ кристаллахъ, есть результатъ бѣлаго ряда различныхъ химическихъ процессовъ въ нѣдрахъ земныхъ, образуясь: 1) какъ результатъ растворенія и новаго осадненія гипса, 2) дѣйствіемъ сѣрной кислоты, выдѣляющейся при разложеніи колчедана и другихъ сѣрпистыхъ металловъ на известнякъ и мергеля, (кристаллы гипса въ глинахъ), 3) дѣйствіемъ на известняки сѣрнистаго водорода, выдѣляющ. при процессахъ гніенія, при вулканич. изверженіяхъ, 4) замѣщеніемъ въ растворахъ хлористой извести и сѣрнокислаго натра и др. Вслѣдствіе растворимости Г. въ водѣ, въ толщахъ гипсоносныхъ породъ образуются пустоты и пещеры, влекущая за собою опасныя провалы, слѣдами

которыхъ на поверхности такихъ отложеній являются весьма характерныя гипсовые котлы и воронки, причина, почему на гипсахъ, проникнутыхъ водою, крайне опасно производить цѣнные сооруженія, какъ желѣзнодорожныя пути и особенно мосты. Растворимость Г. и способность этой соли въ растворахъ замѣщаться другими солями является одной изъ важнѣйшихъ причинъ образованія разныхъ минеральныхъ водъ. Подъ вліяніемъ органическихъ веществъ Г. легко разлагается, давая сѣрнистый водородъ и наконецъ сѣру, кристаллы которой, а иногда и значительныя жильныя выдѣленія являются спутниками многихъ гипсовыхъ залежей.

Въ техническомъ отношеніи Г. имѣетъ разнообразное примѣненіе. О Г., какъ удобреніи, см. *удобреніе*. О Г., какъ матерьялѣ для статуи, рельефовъ, разныхъ издѣлій и для штукатурки, см. *алебастръ*.

Гипуская (Guiruzcoa), исп. провинція, самая в. изъ 3 баскскихъ провинцій, гранич. на в. Бискайскимъ зал., на с.-в. Франціей пограничною р. Бидассія, на в. Наваррой, на ю. Алавою, на з. Бискайей; площ. въ 1885 кв. км., наименьшая пров. Испаніи. Г. гориста и наполнена отрогами Пиренеевъ и Кантабрійскими горами, служащими продолженіемъ послѣднихъ. Горы покрыты лѣсомъ, обильны водою; бер. имѣютъ хорошіе порты. Климатъ умеренный и здоровый. Жит. (1887) 181,845, населена густо: 96 жит. на 1 кв. км.; за послѣдніе годы усилилась эмиграція, вслѣдствіе чего населеніе мало увеличивается. Г. воздѣлывается добросовѣстно, но въ силу слабой естественной плодородности земледѣліе не доставляетъ продуктовъ въ достаточномъ количествѣ. Значительно развито плодоводство (особенно много яблоковъ, гл. обр. для приготовленія сидра). Гл. занятія жит.: горное дѣло, доставляющее желѣзо, цинкъ, свинецъ, бурый уголь и кам. соль, и промышленность (относительно послѣдней. Г. одинъ изъ гл. центровъ для всей Испаніи): судостроеніе, производство жел. и стальныхъ издѣлій, оружія, кружевъ, тканей хлопчатобум. и изъ овечьей шерсти и др. Нѣкогда значит. китоловный промыселъ утратилъ свое прежнее значеніе, но ловля морскихъ рыбъ ведется довольно оживленно. На бер. морскіе курорты, внутри страны имѣются минер. источники. Гл. г. Санъ-Себастьянъ. См. *Баски*.

Гиюръ, толстая пята или пергаментная полоска, изъ которой при изготовленіи гипюрныхъ кружевъ (см. *кружева*) дѣлается рельефный рисунокъ.

Гирудо, гор. въ Японіи, см. *Хирудо*.

Гираклея, Геракліонъ, г., см. *Кандія*.

Гирамъ, царь Тира, союзникъ и другъ Давида и Соломона, правилъ съ 969 по 936 до Р. Х., утвердилъ власть Тира надъ Кипромъ, участвовалъ въ офирской экспедиціи Соломона и снабдилъ послѣдняго зодчими и матерьялами для сооруженія храма.

Гирарди (Girardi), Александръ, актеръ, род. 1850, талантливый комикъ въпскаго театра An der Wien, гдѣ создалъ цѣлый рядъ опереточныхъ и водеvilныхъ ролей въ опереткахъ Штрауса, Миллѣкера и др. въ фарсахъ и водевиляхъ. См. „Girardi Album“ (Вѣна, 1894).

Гирвасъ, водопадъ на р. Сунѣ Олон. губ., на границѣ Повѣнецъ и Петроз. у., въ 90 в. к. с.-зап. отъ Петрозаводска и въ 30 в. отъ болѣе извѣстн. и посѣщаемого водопада Кивачъ (см.). Въ 2 в. отъ Г. на той же рѣкѣ водопадъ Поръ-Порогъ.

Гиргасъ, Владиміръ Федор., ориенталистъ (1836—87). Учился въ 4-й спб. гимназіи и на восточномъ фак. спб. унив., окончивъ который 1858. 2 года изучалъ въ Парижѣ арабскій языкъ, а затѣмъ былъ командированъ на востокъ. По возвращеніи въ Россію былъ 1865—73 доцентомъ, а 1873—86 экстр.-ордін. и ордин. профес. арабскаго языка и литературы въ спб. ун-тѣ. Онъ написалъ: „Права христіанъ на Востокъ по мусульманскимъ законамъ“ (Спб., 1865), „Очеркъ грамматич. системы арабовъ“ (1873), „Краткій обзоръ исторіи арабской литературы“ (1874), „Арабская хрестоматія“ (Каз., 1876) и „Словарь къ арабской хрестоматіи и Корану“ (1881) и перевелъ съ голландскаго книгу Фанъ-денъ-Берга: „Основныя начала мусульманскаго права, согласно ученію имамовъ Абу-Ханифы и Шафи“ (Спб., 1882).

Гирге (Girgeh), Герга Джирдже, егип. провинція (Мудиріэ) въ Верхн. Египтѣ, по обѣимъ стор. Нила, между Сіутомъ на с. и Кенне-Коссиромъ на ю.; площ. въ 15,703 кв. км., изъ нихъ 1688,6 кв. км. годны къ обработкѣ; (1882) 521,413 жит., между ними 130 иностранцевъ и 5288 кочующ. бедуиновъ. Дѣлится пров. на 5 обл. Гл. городъ Суагъ. Городъ Г. на лѣв. бер. Нила, подъ 26° 20' с. ш., гл. пунктъ одной изъ обл. (прежде всей пров.) и пароходная станція (1882) 14,819 жит., между ними много коптовъ и 26 иностранцевъ. Ввозъ 1892 г. 1,834,470, вывозъ (пшеница, бобы и др.) 5,376,000 фр. Въ Г. находится древн. катол. монастырь. Г. стоитъ, вѣроятно, на мѣстѣ прежняго г. Фисъ, мѣста поклоненія богу Ангуру (греч. Опурисъ).

Гирен, династія татарскихъ хановъ, властвовавшихъ надъ Крымомъ и нѣкоторыми сосѣдними степями въ XV—XVIII вв. См. *крымское царство*.

Гиренбадъ (Gyrenbad), два курорта въ швейц. кантонѣ Цюрихъ: 1) Наружный Г. на южн. склонѣ Шауенберга (720 м.), щелочноземельный источникъ, употр. въ видѣ ваннъ противъ ревматизма, наложныхъ и геморoidalн. болѣзней. 2) Внутренній Г. у подножія г. Бахтель (781 м.) известк. источн., употр. внутри противъ болѣзней печени и селезенки.

Гиримскій, Максъ, польскій живописецъ, род. 1846 въ Варшавѣ, былъ сначала механикомъ, затѣмъ поступилъ въ варшавскій универс.; но по совѣту графа

Берса въ Мюнхенѣ, сталъ учиться живописи у Адама, Вагнера и Шпейха. Подъ влияніемъ послѣдняго, Г. специализировался на военномъ жанрѣ съ пейзажемъ. Главное произведеніе его „Охота съ гончими“, находится въ берлинскомъ націон. музеевѣ.

Гиринь, Киринь, кит. Чуань-чакъ, гор. въ Маньчжуріи, на лѣв. берегу Сунгари, администр. центръ Гиринской провинціи. Осн. 1673, насчит. теперь отъ 120 до 200 т. жит., окруженъ камен. стѣною съ особымъ китайскимъ предмѣстьемъ Дэмэньгой, гдѣ дворецъ маньчжурскаго намѣстника. Важный торговый пунктъ съ крупнымъ базаромъ и оптовыми складами, богатыя кумирни; здѣсь строятся китайскія суда для плаванія по Сунгари. Глав. пред. торговли хлѣбъ, скоть и табакъ; черезъ Г. теперь идетъ русская ж. д. отъ Харбина на портъ Нью-чуанъ въ Ляотонгскомъ заливѣ. Окрестности богаты лѣсомъ и каменнымъ углемъ. Русскіе еще до маньчжурской военной кампаніи завели здѣсь значительный поселокъ со школою и правосл. часовней. Въ настоящее время одинъ изъ центровъ русской военной охраны.

Гиристисъ, литовскій лѣшій. Народныя повѣсти изображаютъ его въ видѣ косматого чудовища съ большими рогами и такимъ ужаснымъ взоромъ, что люди отъ него умираютъ; онъ нападаетъ на людей и особенно любить похищать дѣвушекъ.

Гирія (Guiria), портовый г. въ шт. Бермудск. республ. Венесуэлы, на ю. бер. полу-ва Парія, при зал. Парія, 3115 жит., занимающихся воздѣлываніемъ какао и оживленной торговлей.

Гирка, сортъ пшеницы (см.).

Гирканія, въ древности названіе мѣстности въ Азіи, занимавшей ю.-вост., берегъ Каспійскаго моря (называвшагося также Гирканскимъ моремъ) и соответствующей т. обр. соврем. провинціи Мазендеранъ. Благодаря обильно выпадающему дождю и толстому слою почвы, образовавшейся путемъ вывѣтриванія горныхъ породъ (вост. продолженіе Эльбруса), эта мѣстность въ наст. время очень плодородна; въ древнія времена жители, повидимому, мало занимались земледѣліемъ и вели кочевой образъ жизни на подобіе своихъ сосѣдей. При Даріи I, Г. была соединена съ Мидіей, въпослѣдствіи образовала вмѣстѣ съ Паріею отдѣльную сатрапію. Александръ Великій очень быстро прошелъ Г., овладѣвъ гл. г. Задракартой (вѣроятно Астрабадъ). Горы нѣкогда были покрыты густыми лѣсами и изобиловали хищными звѣрями; въ силу послѣдняго обстоятельства страна вѣроятно получила свое древне-иранское названіе („страна волковъ“).

Гирканское море, древнее названіе Каспійскаго моря.

Гирканъ, имя нѣсколькихъ іудейскихъ царей изъ династіи Маккавеевъ (см.).

Гирке, Отто Фридрихъ, замѣчательный юристъ, род. въ 1841. Съ 1871 экстра-

ординарный профессоръ въ Берлинѣ; съ 1892 ординарный профессоръ въ Бреславлѣ; съ 1884 въ Гейдельбергѣ; съ 1887 въ Берлинѣ. Г. — глава современной школы германистовъ. Важнѣйшій его трудъ: „Das deutsche Genossenschaftsrecht“ (Берл., 1868—81. 3 ч.), которому примыкаетъ „Die Genossenschaftstheorie und die deutsche Rechtsprechung“ (1887). Въ своей критикѣ перваго проекта гражданскаго уложенія для Германской Имперіи онъ безусловно отказываетъ ему въ національномъ и сознательномъ духѣ („Der Entwurf und das deutsche Recht“, сперва въ 1888 въ Шмоллеровскомъ „Jahrbuch für Gesetzgebung“, затѣмъ во 2 изд., Лейпц., 1889). Въ изданныхъ Беккеромъ и Фишеромъ „Beiträgen zur Erläuterung und Beurteilung“, этого проекта, онъ написалъ 18-ый выпускъ („Personengemeinschaften und Vermögensbegriffe“ Берл., 1889). Изъ его мелкихъ работъ слѣдуетъ назвать изданную по поводу юбилея Гомейера статью „Der Humor im deutschem Recht“ (2 изд., Берл., 1887), далѣе статью „Die Grundbegriffe des Staatsrechts und die neuesten Staatsrechtstheorien“ въ тюрингенскомъ „Zeitschrift für die gesamte Staatswissenschaft“ (1874). Съ 1878 онъ издаетъ „Untersuchungen zur deutschen Staats- und Rechtsgeschichte“ (до сихъ поръ 43 выпуска), въ которыхъ, между прочимъ, напечатана превосходная его монографія „Johannes Althusius und die Entwicklung der naturrechtlichen Staatstheorien“ (Бреславль, 1880).

„Гирланда“, журналъ словесности, музыки, моды и театровъ. Издавался въ Спб., въ 1831 и 1832, М. А. Бестужевымъ-Рюминымъ. Въ 1831 вышли №№ 1—17 и 24—29. Прекратился на 7 №, 1832.

Гирландайо, 1) собст. Доменико ди Томасо Вигорди, прозванный il Ghirlandajo, итал. живописецъ, род. 1449, ум. 1494, былъ сначала ученикомъ Алессо Бальдовинетти во Флоренціи, затѣмъ развился подъ влияніемъ Андреа дель Кастаньо, Андреа дель Вероккю и Маззачіо и самъ имѣлъ рѣшающее вліяніе на флорентинскую живопись. Изъ раннихъ картинъ его извѣстны: „Призваніе ап. Петра и Андрея“ (Сикстинск. Капелла въ Римѣ), „Св. Иеронимъ и Тайная Вечера“ (церковь Всѣхъ Святыхъ во Флоренціи). 1405 Г. окончилъ фреску: „Апофеозъ св. Зиновія въ Палаццо Веккю“ и фрески „капеллы Сассети“ въ церкви Тринита. Затѣмъ Г. расписалъ хоры въ церкви Санта Марія Новелла. Широга замысла, обдуманная композиція и строгій рисунокъ составляютъ характерныя черты произведеній Г., подготовившаго почву для Рафаэля и Микель-Анджело. Фрески его стоятъ выше картинъ на холстѣ, которыя страдаютъ нѣкоторой жесткостью и пестротой. Лучшими изъ нихъ считаются: „Поклоненіе волковъ“ (Уффици въ Санта Марія degli Innocenti во Флор.); „Мадонна, сидящая на тронѣ и четыре святыхъ“ (Уффици) и „Бла-

говѣщеніе“ (Лувръ въ Парижѣ). Г. умеръ отъ чумы и похороненъ въ Санта Марія Новелла. Учениками его были: Микель-Анджело, братья Г. Давидъ и Бенедетто, Бастіано, Майнарди и Граначчи.

2) Г., Ридольфо, итал. живописецъ, сынъ пред., род. 1483, ум. 1561, былъ сначала ученикомъ отца, затѣмъ дяди Давида Г. и наконецъ, вѣроятно, Франческо Граначчи; но полнаго развитія достигъ только подъ руководствомъ Фра Бартоломео и наконецъ, подъ влияніемъ Рафаэля. Лучшія изъ его картинъ тѣ, которыя посвятъ на себѣ влияние двухъ послѣднихъ мастеровъ, а именно: „Покисненіе Младенцу Христу“ (Берлинск. музей), „Поклоненіе волхвовъ“ (Пештъ, нац. гал.), „Вознесеніе Пресв. Дѣвы“ (Соборъ въ Прато). „Два эпизода изъ жизни св. Зиновія“ (Флор. Уфизій). Ранѣе этого написаны картины: „Шествіе Христа на Голгоуѣ“ (Флор., Палац. Антипори), „Коронованіе Дѣвы Маріи“ (Парижъ, Лувръ). Изъ позднѣйшихъ работъ его слѣдуетъ назвать: „Pietà“ и фрески „Тайная Вечеря“ (Монастырь во Флоренціи).

Гирло (малор. горло), въ устьяхъ южнорусскихъ рѣкъ то же, что фарватеръ или протоки и рукава рѣчной дельты, способныя для судоходства, равно какъ продолженіе рѣчного фарватера въ открытомъ морѣ.

Гирлянда, цѣпь изъ цвѣтовъ или листьевъ, служащая для украшенія колоннъ, дверей, улицъ, триумфальныхъ воротъ по случаю какаго либо особеннаго торжества. Итальянскій живописецъ Гирляндайо получилъ это прозваніе, какъ говоритъ Васари, за свое искусство дѣлать украшенія изъ листьевъ, когда онъ былъ ученикомъ у золотыхъ дѣлъ мастера. Гирляндой Юліи назывался свадебный подарокъ, поднесенный герцогомъ де Монпансье своей невѣстѣ, прекрасной Юліи де Рамбульѣ, и состоявшій изъ нарисованныхъ на пергаментѣ цвѣтовъ, изъ которыхъ каждый сопровождался стихотвореніемъ лучшихъ поэтовъ того времени (напр., Корнеля и Расина). Эта Г. сохранилась въ двухъ экземплярахъ.

Гирндтъ (Girndt), Отто, нѣмецк. писатель и драматургъ, род. 1835. Редактировалъ въ Берлинѣ нѣсколько журналовъ. Сценической-же успѣхъ выпалъ на долю только послѣ комедіи „Si 1“, поставленный въ 1865 на берлинскомъ придворномъ театрѣ. Послѣ того Г. написалъ драму „Cäsar Borgia“, (Берл., 1864), издалъ свои „Dramatische Werke“ (Гамб., 1867—1874, 2 т.), (въ числѣ которыхъ драма „Charlotte Corday“, нѣсколько легкихъ комедій); трагедіи: „Dankelmann“ (Ольденб., 1882, удостоенная преміи); „Das Reich des Glücks“ (1885). Кромѣ того: „Novellen“ (1867), „Dramatische Gestalten“, повѣсти (1873), юмористическіе рассказы и много юмористическихъ замѣтокъ и мелкихъ статей.

Гирнь (Hirn), Густавъ Адольфъ, физикъ, род. 1815, ум. 1890 въ Кольмарѣ,

съ 1834 былъ химикомъ колористомъ на ситце-печатной фабрикѣ въ Логельбахъ и оставался на ней въ качествѣ инженера послѣ того, какъ она превратилась въ бумаго-прядильную и ткацкую. Ему принадлежатъ многочисленныя весьма важныя работы по теоріи теплоты, паровыхъ машинъ, вентиляторовъ и Амслеровскаго планметра, также о треніи, теоріи перегрѣванія, теплоемкости воды и пр. Г. изобрѣлъ также пандинамометръ. Въ 1880 онъ основалъ метеорологическую обсерваторію въ Кольмарѣ, гдѣ въ 1894 и былъ ему воздвигнутъ памятникъ. Изъ его многочисленныхъ работъ наиболѣе замѣтельны слѣдующія: „L'équivalent mécanique de la chaleur“ (Кольмаръ и Парижъ, 1858); „Théorie mécanique de la chaleur“; „Analyse de l'univers“ (1868); [есть въ русскомъ переводѣ „Анализъ Вселенной“]; „Mémoire sur les anneaux de Saturne“ (Страсб., 1872); „Les pandynamomètres“ (Пар., 1876). См. Slaby, John Ericsson u. Adolf H. (въ журн. „Prometheus“, 1891).

Гиро (Guiraud), 1) Александръ, франц. поэтъ, род. 1788, ум. 1847, обратилъ на себя общее вниманіе трагедіей „Les Machabées“ (1822). Его уже давно забытыя трагедіи возбуждали восторгъ современниковъ звучнымъ стихомъ и эффектными трогательными сценами, хотя композиція и изображеніе характера въ нихъ довольно слабы. Больше цѣнности имѣютъ его стихотворенія „Élégies savoyardes“ (1823) и „Poèmes et chants élogiques“ (1824). „Le petit savoyard“ можно найти почти во всѣхъ хрестоматіяхъ. Сверхъ этого, Г. написалъ еще нѣсколько романовъ („Césaire Flavien de Rome au désert“) и сборникъ стихотвореній: „Le cloître de Villemartin“ (1843). Его „Oeuvres“ появились въ 1845.

2) Г., Эрнестъ, французскій композиторъ, род. 1837, ум. 1892, сынъ учителя музыки. Уже 15-ти лѣтъ отъ роду написалъ и поставилъ въ своемъ родномъ городѣ оперу „Le roi David“, затѣмъ поступилъ въ Парижскую консерваторію; 1859 получилъ римскую премію за кантату: „Bajazet et le joueur de flûte“. Возвратившись изъ Италіи, Г. поставилъ 1864 въ Opéra comique оперу „Sylvie“; 1869 была представлена въ Théâtre Lyrique его оп. „En prison“, затѣмъ 1870 снова въ Opéra Comique „Le Kobold“. Послѣ франко-прусской войны, въ которой Г. участвовалъ добровольцемъ, онъ написалъ 1872 „M-me Turlupin“, 1873 балетъ „Gretna Green“, 1876 „Piccolino“ и 1882 „Galante aventure“. Кромѣ того, извѣстны его двѣ оркестровыя сюиты, концертная увертюра и нѣсколько мелкихъ вещей. Г. былъ профессоромъ гармоніи и композиціи въ парижской консерваторіи. 1891 избранъ на мѣсто Делиба въ члены Académie des beaux arts. Г. написалъ также руководство къ инструментамъ.

Гиро де Борнель (Guiraut de Bor-

nelle), известный трубадуръ, конца XII и начала XIII вв., цѣнимый Дантомъ; дошло около 80 его стихотвореній. См. Kolsen, „Guiraut von Bornell“ (Лейпц., 1894).

Гировець (Gyrovetz), Адальбертъ, композиторъ, род. 1763, ум. 1850, началъ изучать юридич. науки въ Прагѣ, но вскорѣ посвятилъ себя исключительно музыкѣ; подъ руководствомъ Сала учился контрапункту въ Неаполѣ и затѣмъ поселился въ Вѣнѣ, гдѣ Моцартъ представилъ его публикѣ, какъ композитора. Г. былъ чрезвычайно плодовитымъ композиторомъ, но его сочиненія, рассчитанныя на вкусъ большой публики, не могли продержаться долгое время ни на сценѣ, ни въ концертахъ. Только его „Agnes Sorel“ и „Der Augenarzt“ держались довольно долго. Съ 1804 до 1831 Г. былъ капельмейстеромъ въ Вѣнѣ. Автобиографія его напечатана была въ Вѣнѣ 1804.

Гиромантия (греч. сл.), означало въ средніе вѣка гаданіе по кругу (гирось).

Гирсима, гор. въ Японіи, см. *Хиросима*.

Гироскопъ (греч.) есть твердое тѣло, масса котораго симметрично распределена вокругъ оси и нѣкоторая точка оси котораго неподвижна въ пространствѣ. Фиг.

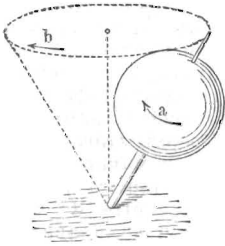

Фиг. 1. Волчокъ.

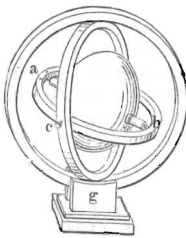

Фиг. 2. Приборъ Бененбергера.

1 представляетъ такой гироскопъ. Если масса твердаго тѣла, вращающагося около неразрывно съ нимъ связанной оси, симметрично расположена вокругъ оси, то никакая сила, происходящая отъ вращенія, не дѣйствуетъ на ось: центробѣжная сила каждой частицы тѣла уравнивается равною и противоположною силой. Такая ось наз. свободною. Каждая частица тѣла, вращающагося около свободной оси, стремится по инерціи пребывать въ плоскости вращенія, перпендикулярной къ оси; точно также и свободная ось стремится сохранять свое направленіе въ пространствѣ и оказываетъ поэтому всякой возмущающей силѣ (выводящей ее изъ первоначальнаго положенія) сопротивленіе, пропорциональное моменту инерціи и угловой скорости вращенія. Поэтому достаточно быстро вращающійся волчокъ (фиг. 2) не падаетъ даже при большомъ уклонѣ оси. Вліяніе возмущающей силы на гироскопъ сказывается въ томъ, что ось отклоняется въ направленіи, перпендикулярномъ къ направленію

возмущающей силы, и описываетъ коническую поверхность (фиг. 2).

Гирофора (*Gyrophora Ach.*), родъ лишайниковъ съ листовиднымъ слоевищемъ. Около 15 видовъ распространены по всей землѣ. Изъ нихъ *G. esculenta Miyoshi* (иватаке), растущій на гранитныхъ скалахъ и стѣнахъ, въ Японіи собирается въ большихъ количествахъ и служитъ приправою къ кушаньямъ. Нѣкот. другіе виды на сѣверѣ въ случаяхъ нужды употребляются въ пищу, но отличаются горькимъ вкусомъ и служатъ причиною различныхъ болѣзней.

Гироэдръ, геміэдрическая форма правильной кристал. системы, ограниченная 24 пятиугольными плоскостями, происшедшими изъ 48 граниковъ разрастающія половины его плоскостей (см. *кристаллы*, фиг. 46).

Гирпины (отъ *hirpus*, „волкъ“), народъ италійскаго племени, происшедшій отъ сабинянъ, въ плодородномъ ю. Самніумѣ, на зап. склонахъ Аппенинъ съ древн. гл. г. Мальвентумъ; послѣдній, какъ важный стратегич. пунктъ, 268 до Р. Х. былъ занятъ римлянами и обращенъ въ римскую колонію подъ назв. Beneventum.

Гирсау (*Hirsau*), с. въ вюртембергскомъ окр. Шварцвальда, при р. Нагольдѣ и ж. д., (1890) 772 жит., б. частью евангел. Г. вѣкогда славился своимъ бенедиктинскимъ монаст., основ. около 830 Эрлафридомъ, граф. Кальва. Значительнаго расцвѣта Г. достигъ 1077, когда аббатъ Вильгельмъ ввелъ такъ наз. клунацкенскій уставъ. Въ реформацию монастырь 1558 былъ секуляризованъ и 1560 превращенъ въ монашескую школу; 1692 монаст. сожженъ французами. Живописныя развалины, между ними т. наз. прелатура, свидѣтельствуютъ о величинѣ и роскоши монашеск. зданій, отъ кот. хорошо сохранилась лишь часовая 1509 въ германск. стилѣ, въ наст. время приходская церк., и залъ монашеской библиотеки. Историч. трудъ о Г. („*Chronicon insigne Mon. Hirsaugiensis*“, Базель, 1559), безъ пропусковъ изд., какъ „*Annales Hirsaugiensis*“, (С. Галленъ, 1690), составленъ аббатомъ Триеміемъ, представляетъ б. частью легендарный вымыселъ; „*Codex Hirsaugiensis*“ (изд. Гфррера, Штуттг. 1844), скорѣе собраніе древнихъ преданій, чѣмъ историч. сочиненіе.

Гирсово (болг. Хръсово), городъ въ Добруджѣ, на правомъ берегу Дуная, укрѣпленный еще въ концѣ XVIII вѣка. Жит. около 4000. 1771, 4 сент., запорожцы изъ отряда Баура нечаяннымъ нападеніемъ овладѣли турецкимъ лагеремъ близъ Г., а 24 окт. отр. подполк. Якубовича взялъ штурмомъ и самую крѣпость. 1773 г. 30 іюля турки (4 т.) пытались вернуть Г., но выдѣленная гр. Румянцевымъ бригада ген. Милорадовича отбросила ихъ. Нападеніе повторено было 3 сент. (13 т.); командовавшій Гирсовскимъ отрядомъ ген. Суворовъ безъ выстрѣла подпустилъ турокъ къ самой крѣпости; встрѣченные неожиданно кар-

течью, турки бѣжали въ безпорядкѣ. Въ юнѣ 1828 кр. Г. сдалась на капитуляцію рус. отряду. 1854, вслѣдъ за переправой русскихъ черезъ Дунай, турки 15 марта сами бросили Г. 1877 переправившіеся черезъ Дунай охотники (265 чел.), 12 июня безъ боя завяли Г.

Гирсонъ (Hirson), небольшая французская крѣпость на бельгійской границѣ, на р. Уазѣ.

Гирсъ, 1) Ал—дръ Карл., род. 1805, ум. 1880. Во время освобожденія крестьянъ былъ членомъ редакц. комиссій, а впоследствіи (въ 60-хъ гг., при Рейтернѣ) товарищемъ министра финансовъ. Онъ напечаталъ: „О поземельной собственности и по степ. ея измѣненіи“ („Библ. для Чт.“ 1835. №12) и „Объ управленіи сельскихъ обществъ въ полиц. отношеніи по новѣйшимъ законодательствамъ германскихъ государствъ“ (Спб., 1860, во II т. Приложеній къ трудамъ редакц. комиссій). Производилъ также повѣрочныя работы по опредѣленію высихъ и низихъ размѣровъ надѣла для крѣп. Астраханской губ. (Прилож. къ тѣмъ же трудамъ, т. XII).

2) Г., Дмитрій Константи., двоюр. братъ предыд. и министра иностр. дѣлъ, балетристъ, род. 1836, ум. 1886. Учился въ спб. кадетскомъ корпусѣ, затѣмъ служилъ въ саперахъ и слушалъ лекціи въ акад. ген. штаба. 1868 былъ высланъ изъ Спб. за рѣчь на похоронахъ Писарева. 1862—65 печаталъ въ „Рус. Вѣстн.“ интересн. очерки и рассказы изъ военного быта (подъ псевдонимомъ Д. Константиновича), вышедшіе впоследствіи отдѣльнымъ изданіемъ подъ заглавіемъ „Записки военного“ (Спб., 1862). Г. обратилъ на себя общее вниманіе началомъ весьма талантливо написаннаго имъ романа „Старая и новая Россія“ („Отеч. Зап.“ 1868, №№ 3—4); но возлагавшіяся на него надежды не сбылись и романъ остался неоконченнымъ. Кромѣ того, написалъ: „Калифорнійскій рудникъ“ („Отеч. Зап.“ 1872 и отдѣльно, Спб., 1872), „На краю пропасти“ („Дѣло“, 1870), „Дневникъ нотаріальнаго писца“ („Отеч. Зап.“, 1883), „Авдотья двумужница“ („Рус. Мысль“, 1884) и др. очерки. 1876 онъ былъ военнымъ корреспондентомъ „Спб. Вѣд.“ изъ Персіи, а 1877 „Сѣв. Вѣстн.“ (В. Ѳ. Корша) съ театра войны. 1878—80 Г. издавалъ большую ежедневную газету „Русская Правда“, подвергавшуюся неоднократно административнымъ взысканіямъ и предостереженіямъ. Въ этой газетѣ Г. писалъ фельетоны подъ псевдонимомъ Добро-Глаголь. „Сочиненія“ не изданы.

3) Г., Николай Карловичъ, русскій дипломатъ, род. 1820, ум. 1895, образованіе получилъ въ александровскомъ лицей, проходилъ службу сначала въ министерствѣ иностранныхъ дѣлъ, потомъ дипломатическимъ агентомъ, консуломъ и генеральнымъ консуломъ въ Венгрии, Египтѣ и Румыніи и посланникомъ въ Персіи, Швейцаріи и Швеціи, 1875 товарищъ министра иностран. дѣлъ, 1882—1895 мищ. иностран-

ныхъ дѣлъ. Не отличаясь крупными дарованіями и смѣнивъ такого блестящаго министра, какъ кн. Горчаковъ, Г. мало обращалъ вниманія на себя инициативою или сложными планами. Консервативная и миролюбивая политика была его программой. Консерватизмъ выразился въ одобреніи замысла кн. Александра болгарскаго отмѣнить тырновскую конституцію и затѣмъ въ разрывѣ съ Болгаріею, когда кн. Александръ возстановилъ конституцію и присоединилъ Восточную Румелию, а равно въ упорномъ исканіи сближенія съ Австріей и Германіей. Два свиданія рус. Императора съ императорами Германіи и Австріи (въ Скерневицахъ 1884 и Кремзирѣ 1885) были дѣломъ его политики, но плоды ихъ были хрупки и непрочны и Россіи пришлось скоро радикально перемѣнить политику и упрочить миръ сближеніемъ съ Франціей Его сынъ Никол. Никол. Г., тоже дипломатъ, посоль въ Китаѣ, вынесшій осаду 1900 и руководящій сложною дипломатическою кампаніей въ Пекинѣ 1900—1901.

Гиртій (A. Hirtius), Авлѣ, служилъ съ 58 до Р. Хр. подъ начальствомъ Цезаря и былъ его легатомъ въ Галліи. Впоследствіи онъ принадлежалъ къ партіи Цезаря, но не принималъ участія въ войнахъ его съ Помпеемъ и помпеяцами и оставался въ Римѣ, чтобы тамъ охранять интересы Цезаря. Послѣ убіенія Цезаря, онъ сталъ на сторону противниковъ Антонія и, занявъ въ 43 вмѣстѣ съ Гаемъ Вибіемъ Пансой общанное ему Цезаремъ консульство, велъ вмѣстѣ со своимъ коллегой и Октавіаномъ войну противъ Антонія (такъ наз. bellum Mutinense). Онъ разбилъ Антонія 14 или 15 апрѣля при Forum Gallogum и принималъ участіе въ рѣшительной побѣдѣ надъ нимъ при Мутинѣ (25 апр.), но палъ въ этой битвѣ. Онъ былъ въ дружественныхъ отношеніяхъ съ Цицерономъ и учился у него краснорѣчію. Съ именемъ Г. до насъ дошли продолженія записокъ Цезаря: „De bello Gallico lib. VIII“, „De bello Alexandrino“, „De bello Africano“ и „De bello Hispaniensi“, изъ которыхъ только первое несомнѣнно принадлежитъ ему.

Гиртль (Hurtl), Іозефъ, анатомъ, род. 1810, ум. 1894, изучалъ медицину въ Вѣнѣ, гдѣ 1833 назначенъ прозекторомъ при университетѣ, 1837 профессоромъ анатоміи въ Прагѣ, а 1845 въ Вѣнѣ. 1874 вышелъ въ отставку, и съ этого времени жилъ въ Перхтольдсдорфѣ. Сочиненія Г. отличаются блестящимъ изложеніемъ, оригинальными соображеніями, юморомъ, широкимъ полетомъ мысли. Изслѣдованія Г. отличаются безпристрастностью и строгой научностью. Большую извѣстность Г., приобрѣлъ, между прочимъ, своими препаратами уха и сѣменныхъ желѣзъ, а также инъецированными препаратами волосныхъ сосудовъ различныхъ органовъ; эти препараты выяснили многія анатомическія подробности и послужили образцами

улучшенныхъ техническихъ методовъ въ анатоміи. Г также принадлежитъ заслуга основанія музея сравнительной анатоміи въ Вѣнѣ. Г. написалъ: „Lehrbuch der Anatomie des Menschen mit Rücksicht auf physiologische Begründung und practische Anwendung“ (Прага, 1846, 20 изд., Вѣна, 1889), перевод. на многие языки, между прочимъ и на русскій яз.; „Handbuch der topographischen Anatomie“ (Вѣна, 1847, 2 т.; 7 изд. 1882); „Handbuch der practischen Zergliederungs-Kunst“ (Вѣна, 1860); „Vergleichend-anatomische Untersuchungen über das innere Gehörorgan des Menschen und der Säugethiere“ (Прага, 1845); „Lepidosiren paradoxa“ (1845); „Beiträge zur vergleichenden Angiologie“ (Вѣна, 1849); „Beiträge zur Morphologie der Urogenitalorgane der Fische“ (1849); „Das uropoetische System der Knochenfische“ (1850); „Ueber die accessoirischen Kiemenorgane der Clupaceen“ (1856); „Anatomische Mittheilungen über Mormyrus und Gymnarchus“ (1856); „Das vergleichend anatomische Museum an der Wiener medizinischen Facultät, nebst Anhang: Katalog der in der Privatsammlung des Herausgebers befindlichen Skelette, Gehörorgane und mikroskopischen Injectionsapparate“ (1865); „Cryptobranchus japonicus“ (1865); „Die Blutgefäße der menschlichen Nachgeburt“ (1870); „Cranium cryptae Metelicensis“ (1877); „Das Arabische und Hebräische in der Anatomie“ (1879); „Onomatologia anatomica, Geschichte und Kritik der anatomischen Sprache der Gegenwart“ (1880); „Die alten deutschen Kunstwörter der Anatomie“ (1884).

Гиртъ, 1) Алоисъ, археологъ и историкъ искусства, род. 1759, ум. 1836. Съ 1782—96 жилъ въ Итали. Возвратившись въ Германию, сдѣлался учителемъ пр. Генриха Прусскаго, членомъ академіи наукъ и академіи искусства, въ Берлинѣ, а при основаніи университета получилъ каеедру археологіи. 1816—17 снова путешествовалъ по Итали, а затѣмъ по Голландіи и Бельгіи. Г. принималъ дѣятельное участіе въ основаніи берлинскаго музея. Изъ его сочиненій, потерявшихъ впрочемъ значеніе вслѣдствіе новѣйшихъ изслѣдованій, назовемъ слѣд.: „Die Baukunst nach den Grundsätzen der Alten“ (Берл., 1809); „Geschichte der Baukunst bei den Alten“ (1820—27); „Geschichte der bildenden Künste bei den Alten“ (1833).

2) Г., Георгъ, нѣм. экономистъ, род. 1841; журналистъ, типографщикъ, книгоиздатель и книгопродавецъ, Г. писалъ очень много, но стоятъ вниманія и отмѣтки лишь нѣкоторые экономич. труды: Das gesammte Turnwesen“ (Лейпцигъ, 1865); „Freisinnige Ansichten der Volkswirtschaft“ (Лейпцигъ, 1876) и др.

3) Г., Иоганъ, скульпторъ, род. 1836, ум. 1896, художественное образованіе получилъ въ мюнхенской акад., сначала пріобрѣлъ извѣстность портретными бюстами, декоративными работами и статуэтками, отличавшимися свѣжестью и граціей. Впослѣдствіи

онъ сталъ исполнять большія въ натуральную величину фигуры, частью изъ греческой миеологіи, полныя античной красоты благородства формы и чувства. Главными произведеніями его считаются: „Фаустъ“ и „Маргарита“, „Играющій мальчикъ“, „Флейтистъ“, „Амуръ, заостряющій стрѣлу“, „Музыка“, „Германъ и Доротея“, „Леди Макбетъ“, „Сандрильона“, „Жница“, „Андромеда“, „Давиль“, „Аретуза“, „Нюбида“, „Клитія“, „Убѣгающая нимфа“ и „Памятникъ воинамъ въ Фюртѣ“.

4) Г., Фридрихъ, род. 1845, ориенталистъ, написалъ: „China and the Roman orient“ (1885); „Ancient Porcelain“ (1888), „Chinesische Studien“ (1890); и китайскую грамматику на англ. языкѣ.

Гирцель, 1) Бернгардъ, род. 1807, ум. 1847, ориенталистъ, профессоръ въ Цюрихѣ, перевелъ съ санскрита нѣсколько классическихъ произведеній: Сакунталу Калидасы (Цюрихъ, 1833), Урваси (Франкф., 1838), Meghaduta (1846) и др.

2) Г., Гансъ Каспаръ, философъ, род. 1725, ум. 1803; написалъ: „Die Wirtschaft eines philosophischen Bauers“ (Цюрихъ, 1771); „Das Bild eines wahren Patrioten“ (1767) и др.

3) Г., Людвигъ, нѣмецк. историкъ литературы, род. 1838, ум. 1897. Написалъ: „Goethes italienische Reise“ (Баз., 1871), „Über Schillers Beziehungen zum Altertum“ (Аарсб., 1872), „Karl Ruckstuhl, ein Beitrag zur Goethe-Litteratur“ (Страсб., 1876), „Goethes Beziehungen zu Zürich“ (Цюр., 1888), „Wieland und Martin und Regula Künzli; ungedruckte Briefe“ (Лейп., 1891). Онъ издалъ А. Ф. Галмерса „Gedichte“.

4) Г., Рудольфъ, филологъ, род. 1846, проф. въ Іенѣ, написалъ: „Untersuchungen zu Ciceros philosophischen Schriften“ (Лейпцигъ, 1877, 3 т.); Der Dialog, ein litterarhistorischer Versuch (1895, 2 ч.).

Гирцій (Hirtius), см. *Гиртій*.

Гирча, см. *зеличь*.

Гирчакъ, см. *вязель*.

Гирченко, псевдонимъ Н. В. Станкевича („Молва“, 1834).

Гиршбергъ (Hirschberg), г. въ Силезіи, въ прусск. окр. Лигницъ, при впадении Цакена въ Боберь, въ живописной Г. долинь, между Исполиновыми и Кацбахскими горами, узловой пунктъ ж. д.: (1895) 16,772 жит., изъ нихъ 3732 катол. и 343 евр. Гл. отрасли промышленности: производство шерстяной пряжи, брабантскихъ кружевъ и вуалей; полотняныхъ и хлопчатобум. издѣлій; кромѣ того жители ведутъ оживленную торговлю хлѣбомъ, виномъ, цементомъ, полотномъ, масломъ и т. д. Г. имѣетъ гимназію.

Гиршеръ (von Hirschler), Иоганнъ Баптистъ, католич. богословъ, род. 1788, ум. 1865, профессоръ христіанской морали. Свои реформаторскіе проекты, возбудившіе противъ него нѣкоторое гоненіе со стороны ультрамонтанской партіи, изложилъ въ цѣломъ рядѣ сочиненій, между которыми до-

стойны вниманія: „Erörterungen über die grossen religiösen Fragen d. Gegenwart“, „Christliche Moral“, „Die Lehre vom Ablass“. Благодаря своимъ катехизическимъ учебникамъ, сдѣлался основателемъ лучшаго, но вскорѣ опять исчезнувшаго метода церковнаго преподаванія.

Гиршманъ, Леонардъ Леопольдовичъ, врачъ, род. 1839, извѣстный окулистъ. Окончивъ харьковскій унив., онъ отправился за границу, гдѣ работалъ въ лабораторіяхъ Грефе, Іегера, Гельмгольца и пр. 1868 избранъ приватъ-доцентомъ глазныхъ болѣзней въ харьковскомъ унив., а 1872 профессоромъ этой каяедры. Г. пользуется славой лучшаго русскаго окулиста, а на югѣ Россіи обширной популярностью. Онъ написалъ: „Zur Lehre von der durch Arzneimittel hervorgerufenen Myosis und Mydriasis“ (1863, Архив. физ. Дюбуа Раймона); „Матерьялы физиологіи двѣттоощущенія“ (1868); „Къ лѣченію трахомы“ (1873) и пр.

Гирштовтъ, Поликарпъ, врачъ, род. 1827, ум. 1877 отъ раны, нанесенной ему разбойникомъ. Окончилъ курсъ медицинской академіи въ Петерб. 1852, черезъ нѣсколько лѣтъ былъ назначенъ экстра-ординарнымъ, а 1860 ординарнымъ профессоромъ и директоромъ хирургической клиники въ Варшавѣ. Г. много писалъ по хирургіи на польскомъ яз. и основалъ, существующую теперь „Gazeta lekarska“ (1866). Издавалъ еще „Bibliotheca umietnosci lekerskich“, которая осталась неоконченная за смертью издателя.

Гиршфельдъ, 1) Густавъ, археологъ, род. 1847, ум. 1895; жилъ съ 1870 въ качествѣ стипендіата прусскаго археологич. института въ Греціи, Итали и Малой Азіи. 1875—77 руководилъ раскопками въ Олимпіи. Съ 1878 былъ проф. кенигсбергскаго унив. Г. написалъ: „Tituli statuarum sculptorumque graecorum“ (Берл., 1871); „Athena und Marsyas“ (1872); „Paphlagonische Felsengräber“ (1885); „Die Felsenreliefs in Kleinasien u. das Volk der Hittiter“ (1887); „Griechische Inschriften des Britischen Museums“ (1893); „Ausgrabungen in Olympia“ (Берл., 1877—78). Съ 1884 Г. писалъ въ журн. „Geographisches Jahrbuch“ рефераты о географ. изслѣдованіяхъ древне-культурныхъ странъ. Въ собраніи соч. Мольтке Г. издалъ его „Briefe aus der Türkei“.

2) Г., Отто, историкъ, род. 1843, сдѣлался 1872 экстра-ординарнымъ проф. въ Прагѣ, а 1876 ординарнымъ проф. въ Вѣнѣ и 1885 въ Берлинѣ. Онъ написалъ: „Die Getreideverwaltung in der römischen Kaiserzeit“ (Геттинг., 1869); „Untersuchungen aus dem Gebiet der römischen Verwaltungsgeschichte“ (Берл., 1877, т. I); „Zur Geschichte des lateinischen Rechts“ (въ „Festschrift zur fünfzigjährigen Gründungsfeier des Archäologischen Instituts in Rom“, Вѣна, 1879); „Gallische Studien“ (1883—84), издалъ римскія надписи Gallia Narbonensis (въ „Corpus inscriptionum latinarum“).

3) Г., Христіанъ, германскій садоводъ, род. 1742, ум. 1795. Извѣстенъ многими сочиненіями, среди которыхъ въ свое время почетною извѣстностью пользовалась 5-ти томная „Theorie der Gartenkunst“ (1777—82).

Гиршфогель (Hirschvogel). Нюрнбергская семья художниковъ XV и XVI в., изъ которой особенную извѣстность приобрѣли слѣд.: Фейтъ, род. 1461, ум. 1525, живописецъ по стеклу, написалъ четыре окна въ церкви св. Себалдуса въ Нюрнбергѣ. Сынъ его, Фейтъ младшій, ум. 1553, былъ его преемникомъ въ искусствѣ. Второй сынъ его, Августинъ, род. 1448, ум. 1553, занимался сначала также живописью на стеклѣ, но потомъ перешелъ къ живописи на холстѣ, рисованію, гравюрѣ, керамикѣ, вырѣзалъ гербы и писалъ по математикѣ. Въ Венеціи Г. изучалъ гончарное искусство (маіолику), въ Нюрнбергѣ дѣятельность его была чрезвычайно разнообразна. Съ 1542 Г. переселился въ Вѣну былъ картографомъ, написалъ 1543 руководство къ геометріи, а 1550 издалъ иллюстрированную біблію. Ему приписываютъ множество старопѣмекскихъ изразцовыхъ печей (между пр. зеленую печь въ Нюрнбергской крѣпости) и т. наз. Гиршфогельскіе кувшины. См. Friedrich, Augustin Hirschvogel als Töpfer (Нюрнб., 1885).

Гиршфогельскіе кувшины, пестро раскрашенные и эмальированные глинаые кувшины XV и XVI в., изготовлявшіеся художниками Гиршфогель въ Нюрнбергѣ, въ особенності Августиномъ Гиршфогелемъ, по образцу венеціанск. маіоликъ, но по собственному рисунку. Но свѣдѣніе это не достовѣрно. Особенности этихъ кувшиновъ составляютъ крученая ручка и раздѣленные выпуклыми рамками, какъ бы въ нишахъ сидящія, рельефныя фигуры. См. рисунку.

Гиршъ, 1) Августъ, врачъ, род. 1817, ум. 1894. Слушалъ лекціи въ Берлинѣ и Лейпцигѣ, занимался лечебной практикою въ Эльбингѣ, а затѣмъ, намѣреваясь вступить въ англо-остиндскую службу военнымъ врачомъ, посвятилъ себя патолого-географическимъ изслѣдованіямъ. Плодомъ послѣднихъ явилось обнародованное имъ сочиненіе: „Ueber die geographische Verbreitung von Malariafieber und Lungenschwindsucht und den räumlichen Antagonismus dieser Krantheiten“ (1848);



Гиршфогельскій кувшинъ.

затѣмъ онъ обратился къ изслѣдованіямъ изъ исторіи патологіи и написалъ: „Zur Geschichte der typhösen Krankheiten“. За эту работу посылдовали новые труды его по дизентеріи, крапивной (просовидной) лихорадкѣ, индійской бубонной чумѣ и, какъ самый замѣчательный трудъ, его сочинение „Das Handbuch der historisch-geographischen Pathologie“ (Эрланг., 1859—64, 2 т.; 2 изд. 1881—86, 3 ч.). Приглашенный въ 1863 въ званствѣ профессора исторіи медицины въ Берлинъ, онъ объѣхалъ всю мѣстность восточной Пруссіи, гдѣ свирѣпствовалъ въ то время эпидемическій шейный столбнякъ и обнародовалъ „Die Meningitis cerebrospinalis epidemica“ (Берлинъ, 1866). По его, вмѣстѣ съ Петтенкоферомъ, инициативѣ была основана въ 1873 холерная комиссія для Германіи; въ качествѣ члена ея, Г. объѣхалъ въ 1873 г. пораженныя холерою мѣстности по Вислѣ и представилъ о своихъ наблюденіяхъ докладъ (2 изд., 1876). Въ 1878 Г. былъ членомъ международной комисіи въ Астрахани. Онъ писалъ еще; „Über die Anatomie der alten griechischen Ärzte“ (Берл., 1864); „Über Verhütung und Bekämpfung der Volkskrankheiten“ (Берл., 1875); „Geschichte der Augenheilkunde“ (Лейпц., 1877); „Geschichte der medizinischen Wissenschaften in Deutschland“ (Мюнх., 1893). Имъ также обнародовано собраніе работъ Геккера объ обширныхъ народныхъ заболѣваніяхъ среднихъ вѣковъ (Берл., 1865), и съ 1866 былъ соиздателемъ Вирховскаго „Jahresbericht über die Leistungen und Fortschritte der Medizin“. Вмѣстѣ съ Гурлтомъ, онъ, между прочимъ, издалъ біографическій словарь самыхъ выдающихся врачей всѣхъ временъ и національностей (Вѣна, 1884—88, 6 том.).

2) Г., Бруно, аптекаръ, род. 1826, имѣлъ аптеку въ Грюнбергѣ, въ Шлезвигѣ, 1875 переселился въ Гессенъ, а впоследствии открылъ аптеку имени Гете во Франкфуртѣ на Майнѣ. Онъ написалъ: „Die Prüfung der Arzneimittel“ (Берлинъ, 1866; 1875); „Die Fabrikation der künstlichen Mineralwasser“ (Брауншвейгъ, 1876); „Die Pharmacopoea germanica verglichen mit den jüngsten Ausgaben der Pharmacopoea borussica“ (Берлинъ, 1873); „Vergleichende Übersicht zwischen der 1. u. 2. Ausgabe der Pharmacopoea germanica“ (1883); „Supplement zu der 2. Ausgabe der Pharmacopoea germanica“ (1883); „Universal-Pharmacopoe“ (Лейпцигъ и Геттингенъ, 1884—1890, 2 т.); „Handbuch der praktischen Pharmazie“ (съ Бекунгсомъ, Штуттгартъ, 1887—89, 2 т.); „Kommentar zum Arzneibuch für das Deutsche Reich“ (съ Шнейдеромъ, Геттинг., 1890).

3) Г., Женни, нѣмецкая писательница, род. 1829, редактировала съ 1860 по 1864 беллетристическій отдѣлъ моднаго журнала „Basar“ въ Берлинѣ. Съ 1870 по 1882 издавала журналъ „Der Frauenadwalt, Organ des Verbandes deutscher Frauen-

bildungs- und Erwerbsvereine“. Сверхъ многихъ статей и повѣстей Г. написала еще „Fürstina Frau Mutter“ Historische Erzählung (Дрезденъ, 1881) и подъ псевдонимомъ I. Арифельдъ, „Befreit“ (Берлинъ, 1882); „Der Väter Schuld“ (1882); „Schwere Ketten“ (3 изд., 1884) и др. Она перевела „Subjection of Woman“ Стюрта Милля подъ заглавіемъ „Hörigkeit der Frau“ (1892) и напечатала юбилейное изданіе „Geschichte der 23 jährigen Wirksamkeit des Lettevereins“ (1891).

4) Г., Зигфридъ, историкъ, род. 1816, ум. 1860, посвятилъ себя, подъ влияніемъ Ранке, изученію исторіи и проявилъ свое выдающееся дарованіе двумя, получившими премии въ Берлинѣ и Геттингенѣ, сочиненіями о жизни и дѣяніяхъ короля Генриха I (1834) и о подлинности хроникъ Корвей (1837 вмѣстѣ съ Вайттомъ). 1841 появилось сочиненіе его: „De vita et scriptis Sigiberti“; 1844 Г. сдѣлался экстраординарнымъ проф. въ Берлинѣ. Его педагогическая и политическая дѣятельность (въ союзѣ со Шталемъ) помѣшала ему докончить главное произведеніе, исторію Генриха II, которая издана лишь послѣ его смерти, обработанная и дополненная Узингеромъ, Пабстомъ и Бреслау, въ „Jahrbücher des Deutschen Reiches“ (Берлинъ и Лейпцигъ, 1862—1875, 3 т.).

5) Г., Максъ, германскій общественный дѣятель и публицистъ, род. 1832, неоднократно былъ депутатомъ рейхстага, основатель нѣмецкихъ рабочихъ союзовъ (Gewerkvereine), по образцу англійскихъ trade-unions, которые предварительно были имъ изучены въ Англии. Основанные Г. вмѣстѣ съ Дункеромъ рабочіе союзы (нерѣдко называвшіеся именами этихъ двухъ своихъ основателей), не имѣютъ ничего общаго съ социаль-демократическими организаціями, а напротивъ того, они являлись въ рукахъ Г. орудіемъ политич. агитации въ духѣ буржуазно-либеральныхъ фракцій рейхстага (прогрессистовъ, сецессионистовъ, свободомыслящихъ и т. и.). Самъ Г. и руководимые имъ союзы открыто высказывались даже противъ законодательнаго регулированія отношеній хозяевъ и рабочихъ, противъ фабричной инспекціи, обязательнаго страхованія рабочихъ и т. и. Противъ послѣдняго, между прочимъ, потому, что Г. устроилъ различныя вспомогательныя кассы при своихъ союзахъ, старался всѣхъ убѣдить, что они всецѣло могутъ разрѣшить дѣло обезпеченія рабочихъ различными пенсіями и пособиями. Значительная часть книжекъ и брошюръ Г. посвящена поэтому вспомогат. кассамъ и союзамъ рабочихъ. Г. издавалъ и особый органъ: „Gewerkverein“

6) Г. (Hirsch), Самсонъ Рафаель, еврейскій богословъ, род. 1808 въ Гамбургѣ, ум. 1888 во Франкфуртѣ на Майнѣ. дѣйствовалъ, какъ раввинъ, въ Ольденбургѣ, Эмденѣ и Никольсбургѣ, а съ 1852, какъ

равнинъ израелитскаго религіознаго общества во Франкфуртъ на Майнѣ. Выступилъ, въ качествѣ представителя ортодоксальнаго направленія въ нѣмецкомъ еврействѣ. въ газетѣ „Jeschurun“ (1855—70). Какъ основатель и директоръ реального училища своего общества, написалъ нѣсколько достойныхъ вниманія сочиненій о еврейскомъ воспитаніи. Къ его болѣе значительнымъ трудамъ принадлежитъ „Der Pentateuch, übersetzt und erläutert“

7) Г., Теодоръ, историкъ, род. 1806, ум. 1881. Кромѣ многочисленныхъ сочиненій о Данцигѣ и сосѣднихъ съ нимъ монастыряхъ Олива и Цукау, о торговыхъ сношеніяхъ Данцига съ итальянскими государствами XVI в., онъ написалъ еще получившее отъ общества Яблоневскаго премію соч. „Danzigs Handels- und Gewerbegeschichte unter der Herrschaft des Deutschen Ordens“ (Лейпцигъ. 1858) и издалъ вмѣстѣ съ Штрельке и Тейпеномъ „Scriptores rerum prussicarum“ (1861—74, 5 т.). 1865 Г. получилъ каедрю исторіи въ грейфсвальдскомъ унив. Въ изд. „Urkunden und Aktenstücke zur Geschichte des grossen Kurfürsten“, Г. издалъ 1880 г. 6 томъ политическихъ переговоровъ.

8) Г., Фердинандъ, историкъ, род. 1843, сынъ историка Теодора Г. Онъ написалъ: „De Italiae inferioris annalibus“ (Берлинъ, 1864); „Das Herzogtum Benevent bis zum Untergang des longobardischen Reichs“ (Лейпцигъ, 1871); „Bysantinische Studien“ (1876); „Der Winterfeldzug in Preussen 1678—79“ (Берл., 1897); затѣмъ нѣсколько статей въ изд. „Forschungen zur deutschen Geschichte“. Изъ сочин. „Urkunden und Aktenstücke zur Geschichte des Kurfürsten Friedrich Wilhelm von Brandenburg“ онъ издалъ 11 и 12 т. (Берл., 1887 и 1892). Онъ былъ также предсѣдателемъ историческаго общества въ Берлинѣ и редакторомъ журнала этого общества „Mitteilungen aus der historischen Litteratur“ (Берлинъ).

Гиръ (Hugre), Лоранъ, де ла, франц. живописецъ и граверъ, род. 1606, ум. 1656 въ Парижѣ; ученикъ своего отца, Этьена Г. и Ж. Лаллемана; въ имп. эрмитажѣ (Спб.) находятся его картины: „Сцена изъ жизни Авраама“ (1,60 × 2,236 м.; на тему изъ кн. Бытія, г. XVIII, ст. 16 и далѣе) и „Меркурій, передающій нимфамъ Бахуса на воспитаніе“ (1,125 × 0,33; 1638).

Гисбахъ (Giessbach), извѣстный водопадъ въ швейц. кантонѣ Бернѣ, 716 м. н. у. м. Съ с. склона Фаульгорна р. Г. съ выс. 300 м. падаетъ по 7 уступамъ внизъ между живописными, поросшими елками, скалами и впадаетъ въ Бrienское оз. По близости огромный Г. отель (каждое лѣто около 12,000 иностранцевъ), къ кот. ведетъ зубчатая ж. д.

Гисингенъ (Hisingen), о—въ у з. бер. Швеции, въ Каттегатѣ, между рукавами устья р. Гёты, площ. въ 222,6 кв. км., соединенъ съ Готенбургомъ разводнымъ

мостомъ, много виллъ, фабрикъ и судостроительная верфь.

Гисера, Карлъ, австрійскій министръ, род. 1820, ум. 1879; приобрѣлъ популярность во время революціоннаго движенія 1848, былъ выбранъ членомъ во франкфуртскій парламентъ, гдѣ примкнулъ къ фракціи „вюртембергскаго двора“, принималъ выдающееся участіе въ преніяхъ и горячо защищалъ идею пангерманизма. Проживъ нѣкоторое время въ Россіи, Г. 1850 вернулся въ Вѣну; 1861 былъ избранъ въ моравскій ландтагъ, а затѣмъ въ палату депутатовъ рейхсрата, гдѣ былъ вождемъ нѣмецко-моравскіи партіи съ либеральнымъ направленіемъ, отстаивая идею нераздѣльности Австріи. Г. отличался необычайно-пылкимъ краснорѣчіемъ и принималъ особенно горячее участіе при обсужденіи военнаго бюджета. 1867 Г. былъ избранъ въ президенты палаты депутатовъ и затѣмъ назначенъ министр. внутр. дѣлъ въ кабинетѣ Карла Ауерсперга. На этомъ посту Г. оставался и послѣ Ауерсперга, при Таафе и Гаснерѣ. 1870 Г. подалъ въ отставку, такъ какъ совѣтъ министровъ затягивалъ избирательную реформу, которую Г. хотѣлъ предпринять безотлагательно. Г. продолжалъ, въ качествѣ одного изъ вождей конституціонной партіи, принимать дѣятельное участіе въ преніяхъ рейхсрата и делегаций, особенно въ борьбѣ съ кабинетомъ Гогенварта. Его участіе въ финансовыхъ предпріятіяхъ, въ особенности въ управленіи лембергъ-ченовицкой жел. дор., много повредило и его политическому положенію и значенію его партіи. Попытка оправдаться передъ вѣскими избирателями (1872) не имѣла успѣха. Г. лишился доступа ко двору, гдѣ его особенно не любили за оппозицію, оказанную имъ военному управленію. 1873 избирательный округъ Брюннъ снова выбралъ его въ палату депутатовъ, гдѣ онъ 1877—1878 снова обратилъ на себя вниманіе своей оппозиціей восточной политикѣ Андраши.

Гисландзони, Антоніо, итал. писатель, род. 1824, ум. 1893. Въ 1857 былъ въ числѣ основателей юмористическаго журнала „L'Uomo di Pietra“, долгое время редактировалъ „Rivista minima“, которую и составлялъ почти одинъ, а позже издавалъ въ Лекко „Giornale sarcistico“. Написалъ много романовъ. Особенное значеніе имѣетъ Г., какъ либреттистъ. Достаточно упомянуть объ „Аидѣ“.

Гисласонъ, Конрадъ, знатокъ древне-скандинавскаго языка и литературы, род. 1808, съ 1862 профессоръ въ Копенгагенѣ, ум. 1891. „Um frumparta islenzkrar tungu i fornöld“ (1846), датско-исландскій словарь (1851), „Altnordische Formenlehre“ (1858, неокончено), различныя изданія памятниковъ исландской литературы („Gislasaga“, 1849; „Njåla“, 1875—79, 2 т.); посмертный его трудъ: „Udvalg af oldnordiske skjaldedkv“ (1892). См. о немъ некрологъ въ „Arkiv för nord. filol.“, 7, 293.

Гиспались (Hispalis), Гиспаль, въ древн. г. въ Бэтикъ (Гиспанія), при р. Бэ-тисъ (Гвадалкивирь), доступенъ былъ для небольшихъ морск. судовъ, значит. торго-вый пунктъ турдетановъ, при Цезарь рим-ская колонія (Julia Romula) и резиденція верховнаго суда, впослѣдствіи при готахъ и вандалахъ гл. г. Ю. Испаніи. Въ наст. время Севилья.

Гиспанія (Hispania), древняя римская провинція, заключающая весь Пиренейскій полу-въ. Название производятъ изъ баск-скаго языка.

Гиссарлыкъ („гора съ замкомъ“), холмъ или горный отрогъ въ ливѣ Бига, въ Малой Азій, на краю равнины Менде-ресъ (Скамандръ), по преданію, мѣсто го-меровою Трой, гдѣ Г. Шлиманъ (см.) 1870—82 производилъ свои увѣнчавшіяся большимъ успѣхомъ раскопки; см. *Троя*.

Гиссарскій хребетъ, юго-западное продолженіе Алайскаго хребта, между до-линами верхняго Зеравшана на сѣверѣ, Вахша и Кафирнагана на югѣ, начинается въ богатыхъ ледниками верховьяхъ Зера-вшана вершиною Кокъ-су, отъ которой отдѣ-ляются три вѣтви: сѣвер. Туркестанская вѣтвь отдѣляетъ долину Зеравшана отъ притоковъ Сыръ-Дарьи, средняя Зера-вшанская между Фань-Дарьей и Зерав-шаномъ и южная собственно Гиссарская ограничивается съ юга долиной Кафирна-гана. Послѣдніе отроги ея оканчиваются у г. Келифа на Аму-Дарьѣ. Въ восточной части вершины хребтовъ поднимаются выше снѣговой линіи (до 5500 м.), западная часть постепенно понижается, расходясь во всѣ стороны въѣрообразными предгоріями, носящими различныя названія. Г. хребетъ въ восточной средней части сложенъ изъ гра-нитныхъ и сланцевыхъ массивовъ, на ко-торые по обѣ стороны налегаютъ различ-ныя сложенные въ складки древнія оса-дочныя породы. Между трудно доступными перевалами важное значеніе имѣетъ про-ходъ Мура (3720 м) изъ бассейна Зерав-шана въ котловину оз. Искандеръ-куль и долину Сурхана.

Гиссаръ, укрѣпленное селеніе въ Пер-сидской провин. Азербейджанѣ; въ окрест-ностяхъ знаменитыя пещеры Керифти, по-свящ. древне-персидск. божеству солнца — Митрѣ.

Гиссаръ, турец. — укрѣпленный за-мокъ, слово, часто встрѣчающееся въ собств. геогр. именахъ.

Гиссаръ, юго-восточная часть Бухары, ограниченная на с. Гиссарскомъ хр., на в. Каратегиномъ и Дарвазомъ, на зап. Шах-риямомъ; на югѣ къ нему прилегаютъ области Кулябъ и Кабадианъ, нерѣдко также причисляемая къ Г. Страна орошается притоками Аму-Дарьи: Сурхабомъ, Кафир-наганомъ и Сурханомъ, представляетъ хо-рошо орошенныя и достаточно плодород-ныя горныя, невысоко расположенныя до-лины, съ теплымъ климатомъ. Населеніе состоитъ изъ узбековъ и таджиковъ, съ

преобладаніемъ первыхъ. Г. производитъ хлѣбъ даже съ избыткомъ для вывоза, хлопокъ, рисъ, фрукты, много скота, преим. овецъ, соль, мѣдную руду. Г. край дѣ-лится въ администрат. отношеніи на нѣ-сколько бекствъ. Городъ Г. (Гиссаръ-и-Шидманъ), администрат. центръ одного изъ бекствъ, располагается въ долинѣ р. Ка-фирнагана подъ 38° 25' с. ш., 675 м. надъ ур. моря, имѣетъ укрѣпленную цитадель, около 15 т. жит., славится производствомъ сабельныхъ и кинжалныхъ клинковъ, шелковыхъ и полушелковыхъ издѣлій.

Гиссгюбель (Giesshübel), гор., см. *Берггиссгюбель*.

Гиссгюбль-Пухштейнъ (Giesshübl-Puchstein), курортъ въ бог. округѣ Карлс-бадъ, при р. Эгеръ и при мѣстной ж. д., имѣетъ натровые источники, богатые угле-кислотой и водолѣчебное заведеніе. Вода углекислаго, щелочно-земельнаго источни-ка, извѣстнаго подъ названіемъ „Маттони-Г. Зауербруннъ“ высылается въ значитель-ныхъ количествахъ (ежегодно 8 милл. бу-тылокъ), употребляется въ качествѣ столо-ваго напитка и при катарральныхъ забо-лѣваніяхъ. См. Löschner, Der Kurort G. in Böhmen (12 изд., Вѣна, 1889); Gastl, Der Kurort G. und. seine Quellen (Цюр., 1889).

Гиссенъ (Giessen), гл. г. гесс. провин-ціи Обергессенъ, живописно расположенъ при впаденіи Визека въ Ланъ, 165 м. н. у. м., благодаря новымъ постройкамъ имѣетъ видъ современнаго города. Пренія укрѣ-пленія въ 1805 г. сравнены съ землею и пре-вращены въ бульвары. Близъ Г.—разва-лины нѣск. укрѣпленныхъ замковъ. Число жит. (1895) 22.924. Промышленность и тор-говля оживленная; выдѣляется табачное и сигарное производство, шерстопряд. про-мышленность, чугу. литье, производство ма-шинъ, корсетовъ, лампъ, мебели, денеж-ныхъ шкаповъ, лака и олифы. Въ окрест-ност. Г. развито горнозав. дѣло и находит-ся одинъ изъ крупнѣйшихъ рудниковъ бу-раго желѣзняка. Гл. продукты торговли: мука, вино, хлѣбъ, скотъ и колоніальные товары. Г. узловой пунктъ ж. д.; имѣетъ основанный въ 1607 г. ландграф. Людвигомъ V университетъ (Людовичана), къ кот. при-мыкаютъ спеціальныя учебныя институты, гимназію, реальную гимназію, реальное и лѣсное училища; нѣск. историч. и худож. обществъ. Г. первоначально принадлежалъ къ графству Глейбергъ, перешелъ въ 1203 г. къ Рудольфу, пфальцграфу Тюрингенскому, около середины XIII в. получилъ городск. право и въ 1265 г. вмѣстѣ съ графств. Г. продалъ Гессену. Съ прекращеніемъ мар-бургской линіи, Г. достался Гессенъ-Дарм-штадту. См. Buchner, Führer für G. und das Lahnthal (2 изд., Г., 1891); Kraft, Geschichte von G. bis 1265 (Дармшт., 1876); Nebel, Geschichte der Universität G. (Мар-бургъ, 1829).

Гиссоуць, см. *иссоць*.

Гистаспъ (греч. *Υστᾶσπες*, перс. Ва-гистапа), отецъ перс. царя Дарія I (521—

485 до Р. X.), проникъ въ отдаленныя области верхней Индіи и получилъ у брахмановъ высокое образованіе, а по возвращеніи сообщилъ его магамъ. Впо слѣдствіи онъ былъ сатрапомъ Персиды. Сынъ его Дарій I также назывался Г. и наследовалъ Камбизу, какъ царь Ирана, см. *Дарій*.

Гистералгія (Hysteralgia, греч.), маточныя боли.

Гистерезисъ (магнитная инерція), явленіе, наблюдаемое при намагничиваніи желѣза, основанное на присутствіи въ желѣзѣ задерживательной силы и состоящее въ томъ, что, при постепенномъ усиленіи магнитнаго поля, магнитная сила электромагнита возрастаетъ медленнѣе, нежели усиливается поле; при постепенномъ же ослабленіи поля—магнитная сила электромагнита ослабѣваетъ медленнѣе ослабѣванія поля.

Гистероманія (Hysteromania, греч.), то же, что нимфоманія, болѣзненно усиленная половая возбужденность у женщинъ.

Гистеропексія (Hystoropexia), см. *матки болѣзни*.

Гистероскопія (Hystoroskopia, греч.), изслѣдованіе матки при помощи маточнаго зеркала.

Гистеротомія (Hysterotomia, греч.), удаление матки посредствомъ разрѣза брюшныхъ стѣнокъ; то же, что Кесаревское сѣченіе (см.).

Гистерофиты, группа чужеродныхъ (см.) растеній.

Гистерофоръ (греч. Hysterophor), инструментъ, служащій для предохраненія опущенной матки.

Гистероцеле (греч. Hysterocele), грыжа матки, см. *грыжа*.

Гистіей (*Ἰστιάης*), намѣстникъ въ Милетѣ подъ верховной властью персовъ. Г. оказалъ большую услугу персидскому царю Дарію Гистаспу во время похода его на скифовъ въ 515 до Р. X.: онъ не принялъ совѣта Мильтіада разрушить мостъ черезъ Дунай и спасъ такимъ образомъ отъ гибели возвращавшееся персидское войско. Въ награду за это, Дарій предоставилъ въ его распоряженіе Миркинъ на р. Стримонѣ во Фракіи, и Г. основалъ здѣсь колонію. Но когда оставленный во Фракіи персидскій полководецъ Магабазъ объяснилъ царю, что при этихъ условіяхъ Г. легко можетъ получить господство надъ Фракіей и островами, Дарій отозвалъ его къ своему двору и сталъ держать подъ присмотромъ. Тогда Г., при помощи тайныхъ переговоровъ, возбудилъ возстаніе іонійскихъ городовъ подъ предводительствомъ зятя своего Аристагора и добился отъ царя должности главнокомандующаго, якобы для подавленія мятежа. Когда въ Сардахъ онъ увидѣлъ, что его намѣренія разгаданы, онъ бѣжалъ и пытался проникнуть въ Іонію, но попалъ въ руки персовъ (394) и былъ приведенъ къ Артаферну, который приказалъ распять его на крестѣ.

Гистіа́я (Histiaa), г. доіоническихъ гистіейцевъ въ с. части Эвбеи, завоеванъ въ 446 г. до Р. X. Перикломъ; Г. и близъ лежащій г. Орей, названіе кот. народъ перенесъ на Г., были заселены аѳинскими колонистами. Впослѣдствіи Г. склонялся на сторону Спарты, Македоніи и лишь по настоянію Демосеена былъ вновь занятъ аѳинянами. Въ наст. время Орей.

Гистогенезисъ, происхожденіе тканей (см.) у животныхъ и растеній. Гистогенія — ученіе объ этомъ; гистографія — описаніе тканей.

Гистологія, наука о тончайшемъ, различаемомъ въ большинствѣ случаевъ только при помощи микроскопа, строеніи животныхъ и растеній. Г. съ начала XIX столѣт. можетъ считаться самостоятельной наукой. Современное значеніе она получила съ того времени, когда (въ 30-хъ гг.) Шлейденъ и Шваннъ создали ученіе о клѣткѣ. Рѣзко отдѣлить Г. отъ анатоміи, занимающейся изученіемъ строенія тѣла, по скольку это доступно невооруженному глазу, является невозможнымъ; объ науки стоятъ въ близкой связи и переходятъ другъ въ друга. Нельзя, однако, считать вполне извѣстнымъ строеніе какого бы то ни было животнаго или растенія, пока это строеніе не изучено до крайнихъ предѣловъ видимости. Для достиженія этой цѣли, гистологи пользуются не только микроскопомъ для увеличенія невидимыхъ невооруженнымъ глазомъ элементовъ, но также всеми вспомогательными средствами физики и химіи; такъ, напр., ткани изучаются при помощи поляризованныхъ лучей, а также при электрическихъ и химическихъ (кислоты, щелочи, соли) воздѣйствіяхъ (гистофизика и гистохимія). Важнѣйшіе учебники и руководства: Leydig, „Lehrbuch der Histologie des Menschen und der Thiere“ (Франкф., 1857); Kölliker, „Handbuch der Gewebelehre“ (6 изд., Лейпц., 1889 и сл.); Stricker, „Handbuch der Lehre von den Geweben“ (1868—72, 2 т.); Frey, „Handbuch der Histologie und Histochemie des Menschen“ (5 изд., 1876); „Grundzüge der Histologie“ (3 изд., 1885; на русск. яз.: „Руководство къ микроскопическому изслѣдованію тканей“); Eхner, „Leitfaden bei der mikroskopischen Untersuchung thierischer Gewebe“ (2 изд., 1878); Klein, „Grundzüge der Histologie“ (перев. съ англ. Кольмана, 3 изд., 1894; на русск. языкъ: „Основы гистологии“, 1890); Stöhr, „Lehrbuch der Histologie mit Einschluss der mikroskopischen Technik“ (6 изд., Іена, 1894); Ranvier, „Traité technique d'histologie“ (2 изд., Пар., 1889; на русск. яз.: „Техническій учебникъ гистологии“); Behrens, Kossel u. Schiefferdecker, „Die Gewebe des menschlichen Körpers“ (Брауншв., 1889 и сл.); Rindfleisch, „Lehrbuch der pathologischen Gewebelehre“ (6 изд., Лейпц., 1886); Bolles, Lee et Henneguy, „Traité des méthodes techniques de l'anatomie microscopique“ (1886); Israel, „Practicum der pathologischen

Histologie“ (2 изд., Берл., 1893); Böhm и Dawidoff, „Lehrbuch der Histologie des Menschen“ (Висб., 1895); Grawitz, „Atlas der pathologischen Gewebelehre“ (Берл., 1893); Karg u. Schworl, „Atlas der pathologischen Gewebelehre“ (Лейпц., 1893); Лавдовскій и Овсянниковъ, „Основ. къ изученію микроскопической анатоміи человѣка и животныхъ“ (1887—88).

Гистология растений, то же, что анатомія раст. См. *ботаника*.

Гистометръ, приборъ для испытанія тканей. См. *ткани*.

Гистохимія, ученіе о химическихъ свойствахъ организованныхъ тканей.

Гистрионы (histriones, отъ этруск. hister, „танцоръ“), у римлянъ первоначально этрусскіе шуты и скоморохи, исполнявшіе мимическіе танцы подъ звуки оркестра. Впослѣдствіи названіе это перешло на дѣйствительныхъ актеровъ, т. е. профессиональныхъ исполнителей художественныхъ шестъ.

Гисъ (His), Вильгельмъ, анатомъ, физиологъ и эмбриологъ, род. 1831 въ Базелѣ, изучалъ медицину въ Базелѣ, Берлинѣ и Вюрцбургѣ, въ 1857 сдѣлался профес. анатоміи и физиологіи въ Базелѣ и въ 1872 проф. анатоміи въ Лейпцигѣ. Г. изслѣдовалъ роговую оболочку, лимфатическія железы и лимфатическіе сосуды, описалъ нѣкоторые методы микроскопическаго изслѣдованія, а въ послѣднее время занимался преимущественно работами по анатоміи и эмбриологіи. Въмѣстѣ съ Рютимейеромъ, Г. издалъ крупную работу „Crania helvetica“ (Базель, 1864). Послѣ своей программы объ оболочкахъ и полостяхъ (1865), Г. началъ изслѣдованія надъ тѣломъ позвоночныхъ (1868), работы по развитію цыпленка (1868), костистыхъ рыбъ и о нервной системѣ (1886). Онъ написалъ, кромѣ того: „Unsere Körperform und das physiologische Problem ihrer Entstehung“ (Лейпц., 1874) и „Anatomie menschlicher Embryonen“ (1880—85, съ атласомъ). Изъ работъ Г. по физиологіи, наиболѣе цѣнныя работы надъ образованіемъ крови, развитіемъ сосудовъ и соединительной ткани. Въмѣстѣ съ Брауне, Г. издавалъ „Zeitschrift für Anatomie und Entwicklungsgeschichte“ (Лейпц., съ 1875), въ кот. онъ помещалъ статьи по теоріи оплодотворенія и о лимфатической системѣ. Съ 1877 г. Г. издаетъ анатомическ. часть журнала „Archiv für Anatomie und Physiologie“ (Лейпц.).

Гисъ (gis), иначе нота соль-дизъ.

Гисъ-дуръ (gis-dur), иначе соль-дизъ мажоръ. Въ качествѣ аккорда состоитъ изъ трехъ звуковъ: соль-дизъ, си-дизъ, ре-дизъ. Какъ выраженіе тональности, обозначается шестью діезами и однимъ дубль-дизомъ рядомъ съ ключемъ.

Гисъ-молль (gis-moll), иначе соль-дизъ миноръ. Въ качествѣ аккорда состоитъ изъ трехъ звуковъ, соль-дизъ, си, ре-дизъ. Для выраженія тональности, выражается пятью діезами рядомъ съ ключомъ.

Гита (Hita), Хинесъ Пересъ де, испанскій писатель XVI стол., авторъ знаменитой „Historia de las guerras civiles de Granada“. Г. былъ родомъ изъ Мурціи и храбро сражался въ походахъ для покоренія возставшихъ мавровъ въ Альбухаресъ (1568—70). Въ указанномъ выше произведеніи Г., которое есть какъ бы первый испанскій историческій романъ, описывается привлекательнымъ и живописнымъ, отличающимся образцовой чистотой слога — гибель королевства Гранады; историческіе факты перемѣшаны здѣсь съ поэтическими созданіями фантазіи, причемъ, однако, нравы и колоритъ эпохи переданы, какъ нельзя болѣе точно. Изложеніе оживлено вставкой многочисленныхъ, болѣею частью весьма старинныхъ, романсовъ. Первая, наиболѣе цѣнная часть книги, появилась въ Алкалѣ въ 1588; затѣмъ въ Сарагоссѣ въ 1595 (послѣ чего изданія ея повторились весьма часто). Вторая часть книги появилась въ Алкалѣ въ 1604 г., и тоже издавалась затѣмъ много разъ. Обѣ части вмѣстѣ вышли въ свѣтъ въ Мадридѣ, въ 1833, и напечатаны также и въ „Biblioteca de autores españoles“ (3-й т., 1849). Франц. переводъ сдѣланъ Санэ, подъ заглавіемъ: „Histoire Chevaleresque des Maures en Espagne“ (Пар., 1803, 2 т.).

Гита, см. *Русь*.

Гитара (по французски guitare, прежде guiterne, по итальянски chitarra, по испански guitarra), струнный музыкальный инструментъ, на которомъ играютъ щипкомъ; принадлежитъ къ семейству лютни, но меньшаго размѣра и съ отклоненіемъ въ устройствѣ. Въ Италіи Г. сопровождаетъ маюллину. Фирдунъ (1511) называетъ квинтерной (т. е. гитарой) инструментъ, вполне соответствующій лютнѣ, но размѣръ его меньше и имѣетъ лишь пять струнъ. Преторіусъ (1618), квинтерной или китерной, называетъ плоскій звучащій ящикъ, въ два или въ три пальца вышины, съ четырьмя или пятью струнами. Исторія Г. и лютни одинакова. Г. занесена маврами въ Испанію, оттуда перешла въ нижнюю Италію, гдѣ подверглась различнымъ видоизмѣненіямъ. Въ Германіи, повидимому, она не была распространеннымъ инструментомъ, такъ какъ при появленіи своемъ въ XVIII в. была принята въ качествѣ новаго инструмента. Строй современной Г. слѣдующій: E, A, d, g, h, e'; однако, ноты пишутся въ ключѣ sol на октаву выше. Нѣкоторыя струны Г. могутъ быть настроены на полтона выше. Музыкальные произведенія для Г. писали слѣдующіе композиторы: Обери ди Булей, Калль, Моро Джульяни, Гюлфартъ и др.

Гитасъ (Hytas), легкая наемная кавалерія въ Азіятской Турціи.

Гитерсъ (голландск. gieter), деревянн. узкій четырехугольный черпакъ съ длинной рукояткой, служитъ для обмыванія паружнаго борта со шлюпокъ, на баркахъ имъ выплескивается накопившаяся на днѣ вода.

Гитионъ (Gythion), въ древн. портовый г. въ Лаконіи, при зал. между мысомъ Малесей и Тэнаромъ, къ ю.-з. отъ устья р. Эвроса; основан. финикійскими ловцами пурпура, въ ахейскую эпоху не имѣлъ значенія, послѣ завоеванія дорійцами — гл. портъ страны и станція морского флота, опустошенъ въ 455 г. до Р. Хр. аэвняниномъ Толмидомъ. Эпаминондъ не могъ овладѣть Г. въ 370 г., но въ 195 г. былъ взятъ римляниномъ Т. Квинкціемъ Фламининомъ. При римлянахъ Г. переживалъ вторичную эпоху разцвѣта (элевтер-лаконскій гор., независимый отъ Спарты), развалины его находятся около соврем. Палаэополя. Къ с. отъ Г. возникло къ началу XIX столѣтія селеніе Мараониси, съ недавнихъ поръ называемое Г. и служащее вывознымъ портомъ спартанской равнины, и с. Майна, гл. пунктъ эпархіи въ помосѣ Лаконіи, (1889) 3686 жит.

Гито (Guiteau), Чарльзъ, убійца сѣв. амер. президента Гарфильда, род. 1840, казненъ 1882, преступленіе совершилъ изъ чувства личной мести, не получивъ искомаго мѣста.

Гитовы, голландск. hittouw, снасти, посредствомъ которыхъ убираютъ всѣ прямые паруса, бизань и трисела. У прямыхъ парусовъ Г. подтягиваютъ парусъ къ срединѣ рея за шкотовые углы; у бизани и триселей бываетъ по четыре Г.; два верхніе подбираютъ парусъ къ гафелю, одинъ (коренной) — къ пяткѣ гафеля и одинъ (нижній) — къ мачтѣ. На гребныхъ судахъ съ латинскимъ и шпрингтованнымъ вооруженіемъ, гротъ убирается также Г. На судахъ, гдѣ кливеръ много заходитъ за стеньштаги, а также на тедедрахъ, у летучихъ кливеровъ дѣлаютъ также Г., въ первомъ случаѣ для переноса кливера черезъ стеньштаги, а во второмъ для уборки. Кромѣ парусовъ, Г. имѣютъ еще сѣти загражденія отъ минъ Уайтхеда.

Гитонадепа (Hitorapēsa), см. *Биднай*.

Гиттенфервальтеръ, чинъ X кл. въ прежней табели о рангахъ для чиновниковъ горнаго вѣдомства. Оберъ-гиттенфервальтеръ, тоже чинъ, VIII класса, служащихъ при горныхъ заводахъ. Упразднены въ 1834 году.

Гиттеренъ, о-въ у зап. бер. Норвегии, къ округ. Южи. Дронгтеймъ; имѣетъ съ нѣкотор. мелкими округн. о-вами 526 кв. кл. и ок. 3000 жит., заним. скотоводств. и рыболовствомъ.

Гиттинъ, деревня и гора въ Палестинѣ, недалеко отъ Тиверіады. Здѣсь, 4 іюля 1187 г., произошло сраженіе между войсками Саладина и крестоносцами, въ которомъ послѣдніе были разбиты на-голову и потеряли Животворящій Крестъ. Послѣ этой побѣды Саладинъ осадилъ Іерусалимъ, черезъ 33 дня овладѣлъ имъ, а затѣмъ и всею Сирией; послѣ чего пало и Іерусалимское королевство, просуществовавшее 88 л.

Гиттоне Д'Ареццо (Guittone d'Arezzo), итал. поэтъ, жилъ въ XIII в.; полу-

чилъ весьма хорошее образованіе и, кромѣ лат. яз., зналъ также французскій и провансальскій. Послѣ довольно легкомысленно проведенной юности Г. вступилъ въ орденъ Cavalieri di Santa Maria или Frati gaudenti и сталъ ревностно бороться противъ безнравственности того времени, въ особенности противъ распущенности приверженцевъ Аретино. Лишенный имущества, по несправедливому приговору суда, Г. покинулъ Ареццо и ум. 1294 во Флоренціи, основавъ за годъ до своей смерти Камальдульскій монастырь. Его сонеты, канцоны и письма въ стихахъ напечатаны впервые въ „Rime antiche“ (Флор., 1527); нов. изд.: Testi inediti di antiche rime volgari (1883). Его произведенія, такъ же какъ и его жизнь, распадутся на два рѣзко отдѣленныхъ разряда: на пѣсни любви и пѣсни и стихи религіознаго и нравоучительнаго содержанія, въ которыхъ онъ нападаетъ на прежде воспѣваемую имъ любовь. См. Romanelli, Di Guittone d'Arezzo e delle sue opere (Кампобассо, 1875); P. Vigo, Delle rime di Fra G. (въ „Giornale di filologia romanza II“, 19).

Гитторфъ, 1) Іоганнъ Вильгельмъ, химикъ и физикъ, род. 1824, 1852 получилъ кафедру химіи и физики въ Мюнстерѣ. Г. работалъ надъ аллотропіей селена и фосфора, а 1865 вмѣстѣ съ Плюккеромъ доказалъ, что одинаковыя вещества иногда могутъ давать различные спектры. 1869 онъ изслѣдовалъ электрическіе разряды въ сильно разрѣженныхъ газахъ и получилъ многое изъ тѣхъ удивительныхъ явленій, которыя 1879 Круксъ назвалъ лучистымъ состояніемъ матеріи. Болѣе всего, однако, замѣчательны классическія изслѣдованія по вопросамъ электролиза, съ 1853 и до послѣдняго времени. При этихъ изслѣдованіяхъ Г. открылъ и правильно истолковалъ фундаментальный фактъ „перемѣженія“ или „переноса іоновъ“. Онъ же показалъ первый, что электропроводность находится въ тѣсной связи съ химическимъ дѣйствіемъ,—фактъ, получившій громадное значеніе для современной теоретической химіи.

2) Г., Яковъ Игнатій, архитекторъ, род. 1792, ум. 1867, учился сначала въ Кельнѣ, потомъ у Персье въ Парижѣ. Кромѣ многихъ частныхъ зданій въ Парижѣ, и въ южной Франціи, Г. вмѣстѣ съ Лекуантомъ руководилъ постройкой итальянскаго театра Фаваръ, новаго театра Ambigu Comique и составилъ проекты реставраціи церкви св. Ремигія въ Реймсѣ и фонтана на площади Concorde въ Парижѣ. Затѣмъ онъ издалъ „Recueil des décorations et descriptions du baptême du duc de Bordeaux“ (Пар., 1827). Июльская революція лишила Г. занимаемаго имъ мѣста королевскаго архитектора; но онъ остался при постройкѣ церкви St Vincent de Paule въ Парижѣ, какъ помощникъ своего тестя архит. Лепёръ. До этого Г. путешествовалъ по Германіи, Англіи, Италіи и Сици-

лія въ особенности дала ему богатый матеріялъ для двухъ сочиненій: „Architecture antique de la Sicile“ (2 изд., Пар., 1866—67) и „Architecture moderne de la Sicile“ (1826—30). Его, составившее эпоху, открытіе, что греческія постройки были раскрашены, Г., изложилъ въ соч.: „Architecture polychrome chez les grecs“ (Пар., 1830) и въ „Restitution du temple d'Empédocle à Sélinunte“ (1851). 1832 Г. сдѣлался правительственнымъ и городскимъ архитекторомъ и издалъ во французскомъ переводѣ „The unedited antiquities of Attica“ (Пар., 1832) и проекты украшенія площади „Согласія“ и Елисейскихъ полей. 1852 ему поручено было украшеніе Булонскаго лѣса. Къ позднѣйшимъ его постройкамъ въ Парижѣ принадлежатъ: Панорама Елисейскихъ полей, Циркъ Императрицы и мѣрія въ готическомъ стилѣ близъ старинной церкви St. Germain l'Auxerrois. Послѣдней его значительной постройкой былъ Сѣверный вокзалъ (1861—65).

Гитце (Hitze), 1) социаль-политикъ, род. 1851, изучалъ въ Вюрцбургѣ катол. богословіе, посвященъ въ священники 1878, былъ до 1880 капеланомъ въ Римѣ, затѣмъ гл. секретаремъ союза католическихъ промышленниковъ „Arbeiterwohl“ въ Мюнхенѣ-Гладбахѣ и редактировалъ журналъ этого союза. 1893 получилъ каѳедру христіанской социологіи при Академіи въ Мюнстерѣ. Г. состоитъ членомъ прусской палаты депутатовъ съ 1882 и рейхстага съ 1885, гдѣ онъ принималъ особенное участіе въ преніяхъ по рабочему вопросу. Онъ написалъ: „Die soziale Frage und die Bestrebungen zu ihrer Lösung“ (Падерб., 1877), „Die Quintessenz der sozialen Frage“ (1880), „Kapital und Arbeit und die Reorganisation der Gesellschaft“ (1881), „Schutz dem Handwerk!“ (1883), „Pflichten und Aufgaben der Arbeitgeber in der Arbeiterfrage“ (Кельнт., 1889), „Schutz dem Arbeiter!“ (1890); „Normalarbeitsordnung nebst Erläuterungen“ (1892).

2) Георгъ Генрихъ Фридрихъ, архитекторъ, род. 1811, ум. 1881, учился въ строительной академіи въ Берлинѣ; затѣмъ исполнялъ частныя постройки въ Триестѣ и Берлинѣ. Онъ принадлежитъ къ группѣ тѣхъ архитекторовъ, которые, по примѣру Шинкеля, старались примѣнить распланировку своихъ строеній къ окружающей мѣстности, такъ чтобы они составляли съ ней одно гармоническое цѣлое, какъ это видно на прелестныхъ виллахъ западнаго предмѣстья Берлина. Кромѣ палатцо Ривольтелла въ Триестѣ и нѣсколькихъ замковъ въ Мекленбургѣ, Г. построилъ много выдающихся частныхъ домовъ въ Берлинѣ. Первой монументальной постройкой его была берлинская биржа; затѣмъ онъ построилъ зданіе государственнаго банка и политехникумъ въ Шарлотенбургѣ. Исходя изъ направленія Шинкеля, Г. все болѣе и болѣе приближался къ итальянскому ренессансу и въ этомъ жанрѣ достигалъ удивительныхъ эффектовъ.

Г. былъ президентомъ берлинской академіи художествъ. Большая часть его работъ напечатана подъ заглавіемъ: „Hitzig ausgeführte Bauwerke“ (Берл., 1850—67).

3) Г., Фердинандъ, теологъ, род. 1807, ум. 1875, образованіе получилъ въ унив. Гейдельберга, Галле и Геттингена, съ 1833 проф., сначала въ Цюрихѣ, потомъ въ Гейдельбергѣ. Изъ многочисл. трудовъ Г., зовемъ: „Begriff der Kritik, am alten Testament praktisch erörtert“ (Гейдельб., 1831); „Der Prophet Jesaja“ (1833); „Die Psalmen“ (1835—36; полная переработка, Лейпц., 1863—65, 2 ч.); „Die zwölf kleinen Propheten“ (Лейпц., 1838); „Der Prophet Jeremia“ (1841 и 1866); „Der Prophet Ezechiel“ (1847); „Das Buch Daniel“ (1850); „Das Hohe Lied“ (1855); „Die Sprüche Salomons“ (Цюр., 1858); „Das Buch Hiob“ (Лейпц., 1874); и др.

4) Г., Юлій Эдуардъ, криминалистъ, род. 1780, ум. 1849, писалъ преимущественно статьи въ издававшихся имъ криминалистическихъ журналахъ: „Zeitschrift für die Kriminalrechtspflege“ (съ 1825) и „Annalen der Kriminalrechtspflege“ (съ 1828). Написалъ биографію Шамиссо (2 тома, Лейпц., 1838—1840).

Гитцигъ (Hitzig), Юлій Эдуардъ, медикъ, род. 1838. Слушалъ лекціи въ Вюрцбургѣ и Берлинѣ, 1872 сталъ доцентомъ въ Берлинѣ; 1875 профессоромъ психіатріи и директоромъ заведенія душевно больныхъ въ Цюрихѣ, 1879 въ Галле, гдѣ создалъ первую въ Пруссіи самостоятельную клинику для психіатріи и нервныхъ болѣзней. Особенно занимался физиологіею и патологіею мозга и первый, экспериментальнымъ путемъ доказалъ локализацию психическихъ отвлеченій въ мозгу. Собраніе этихъ работъ появилось въ видѣ книги „Untersuchungen über das Gehirn“ (Берл., 1874).

Гитцингъ (Hietzing), з. предмѣстье Вѣны, принадлежитъ къ 13 уч. г., граничитъ съ паркомъ императ. замка Шёнбруннъ (см.), излюбленное лѣтнее мѣстопребываніе, имѣетъ много красивыхъ дачъ съ садами, вилла герцога Кумберландскаго, нѣск. увеселительныхъ заведеній, кладбище съ замѣчат. надгробными памятниками, (1890) 3720 жит.

Гитчинъ (Hitchin), г. въ с. части Герфордшира (Англія), живописно расположенъ посреди плодородной долины, (1891) 8860 жит., занимающихся производствомъ солом. издѣлій, торгующ. зерномъ и скотомъ.

Гить (древнее Исъ), г. въ азіат. тур. вилайетѣ Багдадѣ, на правомъ берегу Эвфрата, съ богатыми нефтяными источниками и 2—3 т. жит., занимающ. обжиганіемъ извести, судостроеніемъ, шерстопряд. производствомъ и гл. обр., какъ уже и въ древности, добычей соли и асфальта, идущаго на освѣщеніе, на смоленіе лодокъ, сосудовъ и т. д.

Гить-рэсь (Heat-rase), означаетъ дистанцію, которую одинъ разъ проскакалъ всадникъ.

Гифазисъ, въ древн. лѣвый крайній притокъ Инда, до котораго дошелъ Александръ Великій, въ своемъ походѣ на Индію; нынѣшній Біасъ или Сетледжъ, что точно не опредѣлено.

Гифене (*Hyrphaene Gärtn.*), родъ пальмъ, девять видовъ котораго встрѣчаются въ Африкѣ. Наиболѣе извѣстенъ изъ нихъ *H. Thebaica Mart.* (пальма—думъ, см. табл. „Пальмы, III“, рис. 2), растущій по Нилу и доставляющій цѣнную прочную древесину и съѣдобные плоды, достигаетъ болѣе 9 метровъ высоты.

Гифрѣ (*Giffrey*), Жюль, франц. писатель объ искусствѣ, род. 1840, изучалъ юридич. науки въ Парижѣ и служилъ въ націонал. архивѣ. Изъ его многочисленныхъ сочиненій слѣдуетъ назвать: „L'œuvre de Charles Jacque“ (1866); „Histoire de la réunion du Dauphiné à la France“ (1866); „Les Caffieri, sculpteurs et fondeurs-ciseleurs“ (1877); „Histoire générale de la tapisserie“ (1879—85); „Comptes des bâtimens du roi sous Louis XIV“ (1879—91); „Antoine van Dyck, sa vie et son œuvre“ (1881) — главное произведение его; „Inventaire général du mobilier de la couronne sous Louis XIV“ (1886); „La tapisserie depuis le moyen-âge jusqu'à nos jours“ (1885).

Гиффенъ (*Giffen*), Робертъ, англ. статистикъ, род. 1837, образование получилъ въ Глазговскомъ университетѣ, занялся журналистикой и сдѣлался 1876 начальникомъ статистическаго отдѣла департамента торговли. Съ 1882—84 Г. былъ президентомъ корол. статист. общества (*Royal statistical society*). Кромѣ стат. въ газ. „Daily News“, „Times“, „Globe“, „Economist“ и др. Г. написалъ: „Stock exchange securities“ (1878); „Essays in finance“ (1886); „The growth of capital“ (1890); „Case against bimetalism“ (1892).

Гиффордъ (*Gifford*), Уильямъ, англійскій поэтъ и переводчикъ, род. 1756, ум. 1826; былъ юнгой на кораблѣ, затѣмъ сапожникомъ; но на 20-мъ году, благодаря протекціи, получилъ возможность учиться въ Оксфордѣ. Лордъ Гросвеноръ избралъ его въ спутники своему сыну въ путешествіи по Европѣ. По возвращеніи своемъ 1791, Г. издалъ „The Baeviad“, сатиру на модную лондонскую лирику. Другая сатира „The Maeviad“ (1795), подражаніе Горацию, направлена на упавшую англійскую драматургію. Кромѣ того онъ напечаталъ „Anti-Jacobin“ (1797), сатиру, осмѣивающую революціонное направленіе въ литературѣ и въ особеннсти „Разбойниковъ“ Шиллера и „Стеллу“ Гёте. Правительство наградило его за это должностями, которыя приносили ему ежегодно 900 ф. ст. Съ 1809 Г. издавалъ консервативный журналъ „Quarterly Review“.

Гифы, нитевидныя клѣтки, изъ которыхъ построены грибы и лишайники.

Гиха, Лагуна де (*Laguna de Guja*), озеро въ центр. Америкѣ, ²/₅ принадлежитъ респуб. Сальвадора, остальная часть Гва-

темалѣ, подѣ 14° 15' с. ш., съ з. на в. 30 км. дл., 10 шир., 1000 м. н. у. м.; окружено поясомъ потухшихъ вулкановъ, принимаетъ нѣсколько р., изобилуетъ рыбой и кайманами; на з. находятся 2 о—ва съ остатками древнихъ городовъ.

Гихонъ (*Gijon*), окр. гор. въ исп. провинціи Овiedo (Астурія) на полуо—вѣ, при бухтѣ Атлант. о. и ж. д.; имѣетъ высшее учебн. заведеніе (*Instituto asturiano*) съ библиотекой, основанное родившимся здѣсь Ховелланомъ, табачную фабр. (1400 работницъ), прозводство стеклянныхъ и глиняныхъ издѣлій, хорошей портъ, морское купанье, (1887) 35,170 жит.

Гихонъ, р. Аму-Дарья у арабскихъ писателей.

Гихтель (*Gichtel*), Іоаннъ Георгъ, мечтатель и мистикъ, род. 1638 въ Регенсбургѣ, ум. 1710 въ Амстердамѣ, прочиталъ много религіозныхъ сочиненій, увлекался въ особеннсти сочиненіями Іакова Бѣме, которыя и издалъ полностью 1682. Онъ вступилъ въ личныя сношенія съ другими мечтателями, въ особеннсти съ голландцемъ Бреклингомъ. 1668 нападки Г. на господствующую церковь привели его къ тюрьмѣ и къ позорному столбу. Онъ искалъ убѣжища въ Амстердамѣ. Его ученіе состояло въ томъ, что мы должны слушать того „Бога, который внутри насъ“ и не заботиться о житейскихъ нуждахъ. Его соч. „Theosophia practica“ была издана его ученикомъ Готфр. Арнольдомъ (1701—1708) и Иберфельдомъ (1722) съ его біографіей. Члены основанныхъ имъ въ Голландіи маленькихъ общинъ назывались по его имени гихтелианцами; сами они называли себя ангельскими братьями и, такъ какъ надѣялись сравняться съ ангелами чистотою; наиболѣе совершенные члены общины воздерживались отъ брачнаго сожителства (Мельхиседековскіе служители) и жили только добровольными подаяніями. Во главѣ ихъ стоялъ одинъ франкфуртскій купецъ, по имени J. W. Ueberfeld. Секта эта держалась въ Германіи еще въ началѣ XIX в. См. Reinbeck, „Gichtels Lebenslauf und Lehren“ (Берл., 1732); Harless, въ „Evangelische Kirchenzeitung“, 1831; Lepsius въ „Энциклопедіи Эрша и Грубера“, т. 66.

Гиценовый фарфоръ, самый высокій сортъ японскаго фарфора, приготовляемый, приблизительно, начиная съ 1520 изъ каолина, добывающагося въ провинціи Гицень на о—вѣ Кіусіу. Этотъ фарфоръ получилъ уже въ XVII и XVIII в. большую извѣстность въ Европѣ. Дрезденское собраніе представляетъ образцы Г. ф., разукрашеннаго золотомъ, голубыми и красными красками. Мотивомъ для рисунковъ на Г. ф. служатъ птицы, цвѣты, деревья и проч.

Гици (*Ghyczy*), Коломанъ, венгерскій политическій дѣятель, род. 1808, ум. 1888, 1843 избранъ членомъ рейхстага. 1848 былъ сперва товарищемъ министра юстиціи Деака, потомъ, послѣ отставки послѣдняго,

министромъ юстиціи; въ декабрѣ, когда Венгрія начала войну съ Австріей, удалился въ частную жизнь. 1861 вновь вступилъ въ палату депутатовъ, гдѣ явился вождемъ лѣвой и былъ избранъ президентомъ палаты. Г. былъ сторонникомъ только личной уніи Венгріи съ Австріей, и потому противился „соглашенію“, а когда оно состоялось, то онъ оказался въ оппозиціи. 1873, когда партія Деака распалась, Г. образовалъ среднюю либеральную партію, стоявшую, однако, на почвѣ соглашенія 1867. Въ мартѣ 1874 онъ принялъ постъ министра финансовъ въ кабинетѣ Битто, который 11 мѣсяцевъ спустя вышелъ въ отставку. Въ мартѣ 1875 Г. вновь выбранъ президентомъ палаты депутатовъ. Въ апрѣлѣ 1879 сложилъ съ себя депутатское полномочіе и возвратился къ частной жизни.

Гичинъ, см. *Ичинъ*.

Гичка (англ. gig), длинная, узкая шлюпка съ плоской кормой, легкой постройки, съ изящной отдѣлкой. Г. бываютъ 4-хъ и 6-ти весельныхъ, „гребля распашная, длина отъ 24 до 30 ф., ширина отъ 4 до 5 ф. Парусное вооруженіе рейковое (съ 1 или 2 мачтами) или двухмачтовое латинское; употребляются для развѣздовъ въ тихую погоду начальствующихъ лицъ.

Гишамъ, имя нѣсколькихъ владетелей изъ династіи Омайядовъ. Г., сынъ Абдъ Альмалика, калифъ Дамасскій 724—743; не смотря на свою скупость, былъ хорошимъ правителемъ, который твердой рукой удерживалъ, начинавшее распадаться вслѣдствіе внутреннихъ неурядицъ, царство. Г. I, эмиръ Кордовскій 788—796, сынъ Абдуръ-Рахмана I. Г. II, халифъ Кордовскій, 976—1013, сынъ Хакама II, десятилѣтнимъ мальчикомъ вступилъ на престолъ; за него управляли сначала Хадшибъ Альманзоръ, а затѣмъ сынъ его Мозафаръ; они вели удачныя войны противъ христіанъ. Послѣ ихъ смерти омайядъ Магометь 1009 захватилъ въ свои руки власть, а Г. заключилъ въ тюрьму. 1010 послѣ убіенія Магомета Г. былъ освобожденъ, но пропалъ при, сопровождавшемъ междоусобную войну 1013, разрушеніи Кордовы варварскими наемными войсками. Г. III, правнукъ Абдуль-Рахмана III, провозглашенъ халифомъ во время междоусобной войны 1027, но не могъ справиться съ неурядицами, отказался 1031 отъ власти и удалился въ сѣв. Испанію, гдѣ и умеръ 1036.

Гишаръ (Guichard), полковникъ прусской службы, род. 1724, ум. 1775, участвовалъ въ войнахъ за наслѣдство австрійскаго престола и семилѣтней, извѣстенъ своими научными трудами по исторіи военного искусства въ древній періодъ. Его труды: „Mémoires militaires sur les grecs et les romains“, „Mémoires critiques et historiques sur plusieurs points d'antiquité militaire“ и друг.

Гишеръ, см. *гагатъ*.

Гишъ, графъ Арманъ де Граммонъ,

франц. генераль, род. 1628, ум. 1673; началъ службу 1655, участвовалъ въ войнѣ во Фландріи, а затѣмъ, вслѣдствіе придворныхъ интригъ, былъ изгнанъ изъ Франціи. 1672 участвовалъ въ кампаніи принца Конде въ Нидерландахъ, причемъ 2 іюня во главѣ кавалеріи переплылъ у дер. Тюльгюи черезъ Рейнь, разбилъ голландцевъ и обезпечилъ своей арміи переправу. 1673 конвоировалъ транспортъ въ Германію, гдѣ 22 ноября былъ разбитъ Монтекукули.

2) Г. (Guiche), Діана де Грамонъ, граф., прозванная прекрасной Коризандой, единств. дочь Павла Андунъ, виконта де Лувины, род. 1554, ум. 1620, замужемъ за графомъ де Г., который умеръ отъ раны, полученной при Ла Феръ (1580). Діана сдѣлалась возлюбленной Генриха IV, бывшаго тогда еще только королемъ наварскимъ. Во время войны противъ лиги она отдала ему въ распоряженіе все свое очень большое состояніе и на свой счетъ вербовала ему войска. Генрихъ отдавалъ ей отчетъ во всѣхъ своихъ военныхъ операціяхъ и нѣрѣдко пользовался ея совѣтомъ. Письма Генриха IV къ ней напечатаны въ „Mercure“ за 1769 и въ „Esprit de Henri IV“, Proult. Внукъ ея былъ графъ Армондъ де Грамонъ (род. 1638, ум. 1693), генераль Людовика XIV и составитель извѣстныхъ мемуаровъ: „Mémoires concernant les Provinces-Unis“.

Гишюйэ (Guichuier), Адольфъ, ихтіологъ.

Гіагинь, фригійецъ изъ Келенъ, изобрѣтатель флейты, жрецъ Цибелы, отецъ Марсія.

Гіады (‘Υάδες, „дождливыя“), въ греч. міеологіи оплодотворяющія и питающія влагою нимфы, кормилицы и спасительницы поворожденнаго Діониса. Въ награду за помощь Діонису или за благочестіе, съ которымъ они оплакивали брата своего Гіанта, онѣ были обращены Зевсомъ въ созвѣздіе и помѣщены на небѣ (возлѣ головы Тельца), гдѣ ихъ восхождение обозначаетъ теперь начало бурнаго и дождливаго времени. Число ихъ колебалось между 2 и 7. Нѣкоторые писатели соединяютъ Г. въ одну группу съ Плеядами (см.). Римляне, вслѣдствіе ошибочнаго перевода, называли ихъ *Suculae* („Свинки“).

Гіакиноиды, въ греч. міеологіи дочери лакедемонца Гіакинеа или Эрехея (см.), пожертвовавшія своей жизнью для спасенія Аинъ.

Гіакинѳъ (Гіацинтъ, греч. ‘Υάκινθος), въ греч. міеологіи сынъ спартанскаго царя Амикла или Эбала и Діомеды, юноша необыкновенной красоты. любимецъ Аполлона. Зефиръ также добивался его любви, но безуспѣшно. Изъ мести онъ погубилъ юношу. Однажды, когда Аполлонъ обучалъ своего любимца метанію диска, Зефиръ, устремившись съ вершины Тайгета, направилъ брошенный богомъ дискъ въ голову Г., и тотъ упалъ бездыханнымъ. Аполлонъ возрастилъ изъ крови своего

возлюбленного темный благоухающий цветок, обозначенный жалобным восклицаниемъ „Ai“ или начальной буквой имени Г.—У, который сталъ носить названіе гиацінта. У дорянь, въ особенности въ Спартѣ и въ Амиклахъ, процвѣталъ культъ этого героя, и въ честь его справлялся праздникъ Гиакиней (*Yakivdia*), существовавшій еще во времена римской имперіи. Первоначально Г. былъ эоическимъ божествомъ, культъ котораго существовалъ въ Амиклахъ и былъ вытѣсненъ культъ Аполлона.

Гиалиновое строеніе вещества, то же, что аморфное строеніе по типу матового стекла, хряща и пр.

Гиалиновый хрящъ, см. *хрящъ*.

Гиалинъ, органическое вещество, образующее оболочку эхинококковъ; при кипяченіи съ разведенной сѣрной кислотой, выдѣляется, между прочимъ, виноградный сахаръ. Г. называется вещество, родственное амилоиду, представляющее, быть можетъ, одну изъ ступеней образованія послѣдняго.

Гиалитовое стекло (лавовое стекло), черное стекло, получаемое черезъ сплавленіе жел. шлаковъ, базальта или лавы съ 20% кам.-уг. порошка и 5—6% костяного пепла или окиси олова или черезъ окрашиваніе обыкновеннаго стекла окисью кобальта, марганца (или никкеля), мѣди и желѣза; изъ Г. стекла изготовляются сосуды, пюговницы, а также бутылки для сохраненія въ нихъ веществъ, чувствительныхъ къ свѣту.

Гиалитъ, 1) Гиаолитъ, горныя породы, см. *вулканическое стекло*. 2) Минераль, см. *опаль*.

Гиалографія (греч. письмо на стеклѣ), изобрѣтенное Бѣтгеромъ и Бромейсомъ искусство вытравлять на стеклѣ рисунки, годные для печатнаго воспроизведенія. Способъ этотъ практиковался, повидимому, уже Ганномъ въ Варшавѣ, въ 1829. Стекло покрываютъ грунтовой краской, гравируютъ по ней рисунокъ и подвергаютъ пластинку дѣйствию воднаго раствора плавиковою кислоты. Грунтъ затѣмъ смывается скипидаромъ, а пластинка, во избѣжаніе поломки при печатаніи, прикрѣпляется гипсовой замазкой къ желѣзному листу. Однако, такимъ способомъ не уничтожается опасность поврежденій, и поэтому въ Вѣнской государственной типографіи, гдѣ гиалографія особенно культивировалась, прибѣгали къ полученію гальванопластическихъ отгисковъ съ этихъ пластинокъ и утилизировали послѣдніе. Благодаря однородности стекла, травленіе получается равномерное, рисунокъ — чистый и легкий, но не достаточно сильный. Гиалографія теперь рѣдко примѣняется, тѣмъ болѣе, что вытравленіе стекла посредствомъ плавиковою кислоты для здоровья крайне вредно и даже излишне при существующихъ фотомеханическихъ способахъ. Гиалографія или фотогиалографія обозначаетъ иногда еще свѣтопись (см.).

Гиаломеланъ, черное стекловатое видоизмѣненіе базальта (см.), прежде принимавшееся, какъ и большая часть вулканическихъ стеколъ, за особый минераль.

Гиалотипія (греч. стеклянное печатаніе), способъ травленія рисунковъ, годныхъ для воспроизведенія на печатномъ станкѣ. Стеклянную пластинку покрываютъ слоемъ свѣтложелтой или свѣтлозеленой грунтовой краски, по кот. чертятъ рисунокъ остриемъ изъ стали или слововой кости; при этомъ подъ стекло подкладываютъ листъ черной бумаги, для того, чтобы вычерчиваемый рисунокъ былъ виденъ. Законченная пластинка утилизируется затѣмъ, подобно фотографическому негативу; черезъ нее пропускаютъ свѣтъ на свѣтлочувствительную пластинку, на которой получаютъ отпечатокъ, соотвѣтственно мѣстамъ, гдѣ на стеклянной пластинкѣ удалена грунтовая краска. Полученную копию переносятъ на мѣдъ или цинкъ и вытравляютъ по обыкновенному способу.

Гиалофанъ (Hyalophan), полевой шпатъ, содержащій баритъ, кристаллы монокл. системы, безцвѣтенъ, прозраченъ или просвѣч. Тв. 6—6,5; уд. в. 2,8. Минераль очень похожъ по крист. формамъ на ортоклазъ; по хим. сост. его можно разсмат., какъ изоморфную смѣсь ортоклаза и баритоваго полевого шпата, въ чистомъ видѣ въ природѣ не встрѣчающагося ($K_2 Al_2 Si_8 O_{16} + Ba Al_2 Si_2 O_8$). Находится среди доломитовъ Биннеттала въ Тироль, въ Вермландѣ (Швеція), въ Пенсильваніи и Мехикѣ.

Гиалофиры, горныя породы порфировой группы, съ большимъ содержаніемъ вулканическаго стекла въ основной магмѣ, съ болѣе или менѣе крупными выдѣленіями отдѣльныхъ кристалловъ.

Гиалохромія, прозрачная, пестрая оконная живопись, воспроизведенная настоящими огнеупорными красками или имитированная посредствомъ литографіи.

Гиалургія, греч., стекляное производство, искусство стекловаренія; гиалуръ — стекольникъ.

Гиарбасъ, правильнѣе Ярба, см. *Дидона*.

Гиаросъ, о—въ, см. *Гиура*.

Гиатусъ (Hiatus), грам., то же, что *зияніе*.

Гиацінтъ, драгоцѣнное видоизмѣненіе, циркона (см.) и шпинели (см.). Восточный Г.—красный корундъ нѣсколько оранжевыхъ оттѣнковъ, у ювелировъ также хорошія разности венисы съ о—ва Цейлона. Вообще, подъ именемъ Г. у ювелировъ идутъ красные драгоцѣнные камни самаго разнообразнаго минеральнаго состава и происхожденія. Цѣна ихъ возрастаетъ и падаетъ подлѣ вліаніемъ моды въ нѣсколько разъ. Рѣдкое видоизмѣненіе представл., Г. совершенно безцвѣтные, съ Цейлона, извѣстныя у ювелировъ подъ именемъ жаргона. Ихъ обдѣлываютъ вмѣстѣ съ брилліантами. Жаргоны приготавливаютъ

также искусственнымъ прокаливаніемъ краснаго гиацинта, но не всегда удается получить при этомъ чистые кристаллы.

Гиацинтъ, доминиканскій монахъ и св., проповѣдывавшій въ Польшѣ христіанство, ум. въ Краковѣ 1257, основавъ передъ тѣмъ здѣсь монастырь своего ордена; жизнь его часто трактовалась итал. живописцами въ ихъ произведеніяхъ; извѣстнѣйшія — Л. Бассано, Л. Гоццолі (Ватиканская галл.) и Л. Караччи (Луврѣ, Пар.).

Гиацинтъ (*Hyacinthus L.*), родъ изъ семейства лилейныхъ, заключающій распространеныя въ Южной Европѣ, Азии и Африкѣ луковичныя растенія, съ прикорневыми сочными линейными листьями, трубчато-колокольчатыми, собранными въ кисти, цвѣтами, съ прямо стоячими или отогнутыми наружу долями околоцвѣтника и плодомъ въ видѣ трехгранной коробочки, съ многочисленными черными сѣменами. Около 30 видовъ, встрѣчающихся гл. обр. въ восточной части средиземно-морской области; нѣсколько видовъ принадлежатъ тропической и Южной Африкѣ. Родина обыкновеннаго Г. (*H. orientalis L.*) Далмація, Греція и Западная Азія, въ Южной Европѣ онъ встрѣчается одичавшимъ; культивируютъ до 500 формъ его, простыхъ и махровыхъ. Хорошій экземпляръ Г. имѣетъ прямую стрѣлку 15—20 см. высоты, съ 30—40 густо расположенными цвѣтами. Простыя формы цвѣтутъ ранѣе махровыхъ и болѣе пригодны для ранней выгонки. Для выращиванія Г. выбираютъ глубокую, рыхлую, жирную, песчаную почву, лучше всего черную, нѣсколько лѣтъ удобряющую навозомъ, и смѣшиваютъ ее съ 4—5 частями чистаго песка. При хорошемъ уходѣ луковица Г. живетъ 6—7 лѣтъ; потомъ она дѣлится на маленькія луковички, которыя, однако, почти никогда не даютъ такихъ хорошихъ луковицъ и цвѣтовъ, какъ материнское растеніе. Сѣмена всѣваютъ только въ томъ случаѣ, когда хотятъ получить новую форму, при чемъ цвѣтеніе наступаетъ лишь на 5 или 6 году. Для выращиванія въ комнатѣ или теплицѣ, луковицы, обобщающія дату цвѣты, высаживаютъ въ горшки на такую глубину, чтобы верхушка луковицы находилась на 2,6—4 см. надъ поверхностью земли или вровень съ нею, окружая каждую луковицу пескомъ. Въ ноябрѣ или декабрѣ просто цвѣтушія формы переносятся въ теплую комнату или растильню, ставятся передъ окномъ на подставку, служащая для поддержанія достаточной влажности. Махровыя формы не слѣдуетъ выгонять очень рано, такъ какъ онѣ при этомъ недостаточно хорошо развиваются. Простыя формы Г. выращиваютъ также въ специально для этой цѣли приготовленныхъ, сверху нѣсколько суженныхъ, стаканахъ, которые, послѣ развитія корней у растенія, ставятся на солнечной

сторонѣ противъ окна и наполняются каждыя 3—4 дня свѣжей водой.

Г. былъ перевезенъ во второй половинѣ XVI в. изъ Багдада въ Алешпо, а въ 1596 уже разводился въ Англии. Культурой Г. особенно славится Голландія; въ XVIII столѣтіи Гаарлемъ былъ всемірно извѣстенъ культурой Г. Н. ргаесох *Jord.* — съ мелкими немногочисленными цвѣтами; разводится гл. обр. во Франціи и Италиі; благодаря раннему цвѣтенію употребляется въ ноябрѣ и декабрѣ для ранней выгонки. *H. candidans Baker* — изъ Капской земли — съ стрѣлкой въ 1 метръ высоты и большими колокольчатыми бѣлыми цвѣтами; годится для горшечной культуры, а также для разведенія на свободѣ. См. *Rietzchel, Die Hyazinthen, ihre Kultur etc.* (Лейпц., 1879).

Гіель (*Giöl*), небольшой датскій о—въ въ Лимфіордѣ, окр. Йеррингъ, площ. въ 22,6 кв. км., соединенъ съ материкомъ мостомъ. Занятія жит. сельск. хозяйство и рыбная ловля.

Гіель (*Hiel*), Эммануэль, фламандскій поэтъ, род. 1834, политическій дѣятель либеральнаго направленія, написалъ: „*Looverkens*“ (Брюсс., 1857); „*Nieuwe Liedekens*“ (Гентъ, 1861); „*Gedichten*“ (1863); „*Bloemen, een liederkrans*“ (1875) и др. Соплеменники особенно цѣнятъ: „*De Winel*“ (1864); „*Vrijheidshymnus*“ (1880) и ораторію „*Prometheus*“ (1868). Полное собраніе въ трехъ томахъ „*Volledige dichtwerken*“ (Русселярѣ, 1885).

Гіемпсаль. см. *Югупта*.

Гіенарктосъ (*Hyae narctos*), крупныя хищныя млекопитающія, жившія въ среднемъ и верхнемъ миоцѣнѣ, и бывшіе, вѣроятно, родоначальниками медвѣдей; по устройству зубовъ представляютъ типъ, промежуточный между собаками и медвѣдями.

Гіеннѣ (*Guyenne*), Гюйеннѣ, бывшая провинція въ ю.-з. Франціи, площ. въ 40,925 кв. км., образуетъ въ наст. время департаменты: Жиронды, Дордоны, Ло, Авейрона, Ло и Гаронны. Гл. гор. былъ Бордо. Исторія Г. есть продолженіе ист. Аквитаніи; слово Аквитанія въ X стол. было передѣлано въ Г. Герцоги Г. резидировали б. частью въ Бордо и добились почти полной независимости отъ Франціи, хотя и являлись крупными савонниками франц. двора. Герц. Вильгельму II, Желѣзной рукѣ, современнику Гуго Капета, наследовалъ его сынъ Вильгельмъ III Великій, умершій 1030; дочь, Агнеса, была матерью Генриха IV. Слѣд. герц. Г. былъ Вильгельмъ IV, затѣмъ его братъ Одо, а со смертію послѣдн. въ битвѣ съ Готфридомъ Анжуйскимъ, др. братъ Петръ, принявшій имя Вильгельма V и умершій въ Пуатье 1045. Самый младшій братъ послѣдн. и наследникъ Фейтъ Готфридъ, владѣвшій, кромѣ части Г., съ 1054 также герцогств. Гасконь, принявъ имя Вильгельма VI. Сынъ его Вильгельмъ VII, наследовавшій 1087, называлъ себя герц. аквитанскимъ и граф. тулузскимъ; Тулузу онъ завоевалъ 1098

Его сынъ и наслѣдникъ Вильгельмъ VIII поддержалъ 1136 графа Готфрида Плантагенета при его вторженіи въ Нормандію, ум. 1137; страну наслѣдовала его дочь Элеонора, бывшая замужемъ за кор. франц. Людовикомъ VII. Послѣ ея развода съ нимъ и вторичнаго выхода замужъ за Генриха Плантагенета англійск., Г. досталась Англии. Генрихъ 1169 уступилъ герцогст. своему сыну Ричарду Львиное Сердце, поручившему управленіе имъ Раулю Файскому. Зпять возсталла, но была осилена Ричардомъ; послѣдній овладѣлъ также 1186—88 Тулузой и Ла Рошелю. Въ войнѣ Филиппа IV съ Эдуардомъ I англ., французы овладѣли Г., но по миру 1303 возвратили ее Англии, кот. владѣла ею до 1451, когда король фр. Карлъ VII, по завоеваніи Нормандіи, занялъ также и Г. Съ тѣхъ цоръ Г. принадлежалъ Франціи. Людовикъ IX оставилъ Г. 1469 брату герц. беррійскому взамиѣ Шампани и Бри. По смерти послѣдн. (1472), Г. вновь перешла къ Франціи. См. Discourneau, La G. historique etc. (Бордо, 1842—45, 2 т.); Ribadien, Histoire de la conquête de la G. par les Français (1866); Brissaud, Les Anglais en G. (Парижъ, 1875).

Гіеновая собака (пестрый волкъ, *Canis [Lycan] pictus Desm.*), хищное млекопитающее изъ семейства собакъ (*Canidae*). По общему виду напоминаетъ гіену, но по зубамъ приближается къ собакамъ. Характеризуется тупой мордой, большими, овальными и почти голыми ушами, круглымъ зрачкомъ, не очень высокими ногами, снабженными четырьмя пальцами и доходящимъ до пяти, но не сильно пушистымъ хвостомъ. Достигаетъ 1 м. длины и своеобразно разрисована бѣлымъ, чернымъ и буровато-желтымъ цвѣтами. Встрѣчается въ южной и восточной Африкѣ и охотится, главнымъ образомъ, за антилопами, какъ днемъ, такъ и ночью, стаями въ 30—40 штукъ. Въ стадахъ овецъ буровъ причиняетъ часто большія опустошенія, т. к. умерщвляетъ животныхъ больше, чѣмъ можетъ съѣсть, нападая, повидному, и на человѣка. Пожираетъ при этомъ только внутренности, оставляя въ сторонѣ самое мясо. Самка, въ ея же самою вырытой ямѣ, приноситъ до десяти дѣтенышей, бросая ихъ при опасности безъ всякой защиты. Въ неволѣ этотъ хищникъ проявляетъ большую подвижность и злобность; трудно ручиѣтъ.

Гіенфонгъ, императоръ китайскій изъ династїи Цзинговъ, четвертый сынъ имп. Таокуанга, его предшественника, род. 1831, ум. 1861. 25 февр. 1850 вступилъ на престолъ и свое имя Чжу замѣнилъ титуломъ правителя Г. („Обиліе благословенія“). Важнѣйшія событія его царствованія — война съ соединенными французскими и англійскими силами, окончившаяся побѣдоноснымъ вступленіемъ европайцевъ въ Пекинъ (24 окт. 1860), и возстаніе тайпинговъ. Императору Г. наслѣдовалъ его стар-

шій сынъ Чжунъ чжи (род. 1855). См. *Китай*.

Гіены (*Huena Briss*), родъ хищныхъ животныхъ изъ семейства Нуаенидѣа, при хоженіи ступаютъ на пальцы, плотнаго тѣлосложенія, спина кзади покатая, покрытая длинными волосами на подобіе гривы. шея и голова толстыя, рыло короткое, глаза прорѣзаны косо, переднія ноги кривыя и длиннѣе заднихъ; на ногахъ по 4 пальца съ невтяжными когтями, хвостъ короткій, покрытый длинными волосами, шерсть длинная и грубая. Г. по внѣшнему виду напоминаютъ собакъ, но очень некрасивы. отличаются пронзительнымъ голосомъ, напоминающимъ хохотъ, распространяютъ неприятный запахъ, ищутъ добычу по ночамъ, при чемъ забѣгаютъ въ селенія, однако, нападаютъ лишь на овецъ, козъ и поросятъ. Предпочитаютъ падаль, въ ю.-в. Африкѣ выкапываютъ трупы готтентотовъ. Г. слѣдуютъ за караванами, чтобы попользоваться падыми животными, а также отыскиваютъ себѣ пищу на бойняхъ и въ свалкахъ нечистоты въ деревняхъ. Г. живутъ въ ю. и з. Азїи до Закавказья, но всего чаще встрѣчаются въ Африкѣ. Дѣтенышей держатъ въ норѣ или въ пещерѣ; число дѣтенышей отъ 3 до 4, пойманные въ молодости, Г. легко становятся ручными. Г. преслѣдуются человѣкомъ, вслѣдствіе причиняемаго ими опустошенія въ стадахъ. Пятнистая Г. (*H. crocuta Zimm.*, см. табл. „Хищныя животныя“ VI), достигаетъ 1,25 м дл. и 80 см. высоты въ плечахъ, шерсть сѣроватая съ бурыми пятнами, живетъ въ ю. и в. Африкѣ до 17⁰ с. ш., сильнѣе другихъ видовъ Г.; подѣ влияніемъ голода она становится очень смѣлой, уноситъ дѣтей и даже будто бы нападаетъ на ослабѣвшихъ или спящихъ взрослыхъ людей. Пятнистая Г. глупѣе, злѣе и еще некрасивѣе полосатой. Береговой волкъ (*H. brucis Thumb.*) значительно меньше, однообразно-бурого цвѣта съ длинной грубой гривой, живетъ въ ю. Африкѣ, питается преимущественно падалью, но иногда нападаетъ и на скотъ. Полосатая Г. (*H. striata Zimm.*) достигаетъ 1 м. дл., желтовато-сѣраго цвѣта съ черными поперечными полосами, шерсть грубая и довольно длинная, съ большими, лишенными волосъ ушами, встрѣчается по всей Африкѣ съ з. до в., въ южн. Азїи до Бенгальскаго залива и на сѣв. до Закавказья, держатся въ безлюдныхъ мѣстахъ, питается исключительно падалью, чрезвычайно труслива, но все-таки заходитъ въ селенія. На людей никогда не нападаетъ, троповъ не вырываетъ и легко становится ручною. Въ ископаемомъ состояніи Г. встрѣчаются въ Европѣ и Индіи. Начиная съ пліоцена, гещерная Г. (*H. spelaea Goldf.*, см. табл. „Диллювій“ II, фиг. 2), очень характерная для европейскаго диллювіальнаго періода форма, едва-ли она существенно отличалась отъ живущей нынѣ пятнистой Г.

Гіераполь, 1) въ древности Г. въ Великой Фригїи, между Люкосомъ и Мэанд-

ромъ, жители котораго поклонялись Кибелѣ, (Шибелѣ), съ знаменитыми въ древности теплыми источниками, осаждающими до сихъ поръ огромныя массы бѣлаго известковаго туфа или травертина. Осадки туфа представляются, какъ застывшій водонадъ до 4 км. длиною; не только всѣ каналы древнихъ греческихъ термъ, но и значительная часть древняго города покрыта теперь этимъ туфомъ. По близости находится Плутоионъ, пещера съ вредными, въ настоящее время прекратившимися испареніями, которыя могли выноситься лишь оскопленные жрецы богини. Уже при апостолѣ Павлѣ въ Г. существовала христіанская община. Развалины (театръ, купальни, гимназія) около соврем. сел. Тамбукъ-Калесси. 2) Г. въ сирийской области Киррестикъ, при большой дорогѣ изъ Антиохіи въ Месопотамію, по сирийски Мабогъ, по гречески первонач. назывался Бамбике, переименованъ Селевкомъ Никаторомъ, извѣстенъ культомъ богини Деркетто (см.), роскошный храмъ которой заключалъ въ себѣ богатая сокровища, разграбленные Крассомъ, сдѣланъ былъ Константиномъ Великимъ гл. г. Евфратской провинціи. Городъ часто упоминается въ войнахъ византійцевъ, но вскорѣ пришелъ въ упадокъ. Развалины около соврем. Мембиджа.

Гератическій стиль, (т. е. „священный стиль“, называемый также архаическимъ) въ исторіи греческаго искусства такъ называлось подражаніе древнѣйшему скульптурному стилю, державшееся въ Римѣ еще въ эпоху императоровъ, при Адрианѣ. Такъ напр., извѣстные предметы культа (алтари, чаши для освященной воды и т. д.) изготовлялись, обыкновенно, по древнимъ образцамъ. Этотъ стиль узнается по застывшей улыбкѣ на лицахъ, по жесткимъ складкамъ одеждъ, по сухимъ формамъ; подражанія же можно сейчасъ отличить по болѣе мягкимъ, округленнымъ линиямъ, которыя невольно являются у позднѣйшихъ художниковъ; онъ узнается также по нѣкоторымъ аксессуарамъ. Такъ напр., на одномъ рельефѣ берлинскаго музея, изображающемъ Аполлона въ древней хламидѣ, приносящаго жертву передъ коринтскимъ храмомъ, мы сейчасъ видимъ, что этотъ рельефъ возникъ не ранѣе IV в. до Р. Х., такъ какъ до этого времени Коринтскаго ордена не существовало. Самый извѣстнѣйшій образецъ такого подражанія древнѣйшему стилю представляетъ собой такъ наз. дрезденскій треножникъ, на которомъ орнаменты исполнены въ гораздо болѣе свободной манерѣ, нежели фигуры, которыя они окружаютъ. См. *архаизмъ*.

Гератическія письма, см. *героглифы*.

Герациумъ (Hieracium), латинское названіе ястребинки (см.).

Героглифовъ, Ал.—дръ Степ., журналъ, род. 1825, ум. 1901, образ. получилъ въ тамбовской гимназіи, а высшее въ медико-хирургич. акад. Служилъ сперва

по миѣ—въ госуд. им., а посл. годы жизни въ особой канцеляріи по кред. части миѣ—ва финансовъ. Съ мая 1860 до 1863 былъ редакторомъ газ. „Рус. Миръ“ и привлекъ къ участию въ ней Достоевскаго, Писемскаго, Бенедиктова, Мея, Ап. А. Григорьева, Мишаева и др. талантл. сотрудниковъ. Въ 60-хъ гг. сотрудничалъ въ „Голосѣ“, „Отеч. Зап.“ Краевскаго, „Рус. Словъ“ Благосвѣтлова, „Нар. Богатствъ“, „Рус. Ивал.“ и др. изд. Въ 1867 напечаталъ рядъ статей во „Всемирн. Трудѣ“, 1875—77 былъ редакторомъ „Пчелы“, 1881 издавалъ еженед. газ. „Гласность“. Издавалъ рус. переводы „Объ умѣ и познаніи“ Тэна, „Исторію франкмасонства“ Финделя и нѣсколько др. сочиненій.

Героглифы, см. *героглифы*.

Герограмматы, такъ назывались у грековъ тѣ египтяне, которые владѣли священными, т. е. герооглифическими письменами, затѣмъ вообще ученые, сословіе жрецовъ, которыя, какъ люди особенно свѣдущіе въ письменныхъ и устныхъ преданіяхъ, давали совѣты и указанія въ затруднительныхъ случаяхъ. Они вели храмовыя книги, въ которыхъ записывалась въ видѣ лѣтописи исторія страны. Датѣ на нихъ было возложено обученіе сыновей жрецовъ.

Геродулы (греч. *ἱερόδουλοι*, „священнослужители“), въ обширномъ смыслѣ смыслъ этого слова, лица, служащіе въ храмахъ, въ болѣе узкомъ, помощники жреца обоего пола по собственному желанію или по назначенію. Добровольная геродулія возникла у грековъ, по всей вѣроятности, благодаря восточному влиянію. На востокѣ Г. были работниками и слугами жрецовъ; они должны были обрабатывать священную землю, расположенную вокругъ храма, и на доходы съ нея содержать жрецовъ и святилище; кромѣ того они исполняли низшія службы въ храмѣ и при культѣ и занимались музыкой и пѣніемъ при жертвоприношеніяхъ. Женщины-Г. въ нѣкоторыхъ мѣстностяхъ отдавались посѣтителямъ храма за вознагражденіе, приносимое божеству. Страбонъ упоминаетъ о государствѣ Г. въ Команѣ въ Каппадокіи, населенномъ болѣе чѣмъ 6000 Г., которые работали на жрецовъ храма, владѣвшаго большими помѣстьями. Въ святилищѣ Венеры Эрицинской въ Сициліи съ древнихъ временъ существовала женская геродулія, а управленіе храмомъ принадлежало дѣвушкамъ. Древняя колонія Г., которая считалась неприкосновенной даже для непріятели, существовала на о. Делосѣ. Подобныя же учрежденія пахотились въ Дельфахъ, Додонѣ, Элевсинѣ, Эфесѣ и др. мѣстахъ. См. Hirt, Die Hierodulen (Berl., 1818).

Героклъ, 1) рим. намѣстникъ въ Виннии, затѣмъ въ Александріи, въ концѣ III и въ началѣ IV в. по Р. Х. Онъ побудилъ императора Діоклетіана предпринять гоненіе на христіанъ, происходившее

въ 302, и написавъ въ защиту этого мѣропріятія особое сочиненіе, извѣстное намъ лишь изъ возраженія Евсевія.

2) Г., неоплатоникъ, ученикъ Плутарха изъ Аѳинъ, жившій около 450 года въ Александріи; отличался среди позднѣйшихъ неоплатониковъ своимъ удобопонятнымъ изложеніемъ ученія Платона, и въ религіозной и этической сферѣ придерживался возвышенныхъ взглядовъ. Обширные отрывки изъ его сочиненія „О провидѣніи“ оставилъ Фотій. Г. приписывали комментаріи къ „Золотымъ изреченіямъ“ Пинегора. Приписываемое также ему собраніе юмористическихъ разсказовъ подъ названіемъ „Asteia“ и „Hieroclis et Philagrii facetiae“, вѣроятно, написаны позже.

3) Г., греч. грамматикъ, ок. 530 по Р. X. авторъ цѣннаго описанія Византійской имперіи, озаглавленнаго „Synekdemos“ и содержащаго въ себѣ списокъ 64 провинцій и 912 городовъ (изд. Parthey, Берл., 1866, и Burschardt'омъ, Лейпц., 1893).

Гіерократія или іерократія, правленіе духовства. Особый видъ іерократіи — теократія (см.).

Гіеронимоны (*ἱερόνυμοι*), представители союзныхъ государствъ на собраніяхъ амфиктіонова союза, на обязанности которыхъ лежали жертвоприношенія (см. амфиктіоны).

Гіероними (Hieronymi), Карлъ, фонъ, венгер. политикъ, род. 1836, получилъ техническое образованіе и оказалъ значительныя услуги по регулированію рѣчной системы въ особ. Дуная. Но болѣе всего отличился онъ своей желѣзнодорожной дѣятельностью. 1875 Г. вступилъ въ парламентъ, гдѣ игралъ выдающуюся роль въ финансовой комиссіи и принадлежитъ вообще къ тѣмъ членамъ палаты, которыхъ всегда выслушиваютъ со вниманіемъ. Сдѣлавшись министромъ вн. дѣлъ въ кабинетѣ Бекерле, онъ энергично помогалъ его церковной политикѣ. Въ началѣ 1899 Г. вышелъ изъ либеральной партіи и примкнулъ къ диссидентамъ, которые, до составленія новаго министерства Челль, образовали отдѣльную партію. Г. написалъ нѣсколько техническихъ сочиненій.

Гіеронимъ (*Ἱερόνυμος*), 1) изъ Кардіи (во Ἱераκίи), греч. историкъ, ок. 360—256 до Р. X. состоялъ на службѣ у Александра В. затѣмъ сохранялъ вѣрность земляку своему Эвмену, а послѣ его смерти поступилъ на службу къ Антигону и пользовался при его дворѣ, равно какъ и у его сына Деметрія Полиоркета и внука Антигона Гоната, большимъ почетомъ. Г. написалъ добросовѣстное изложеніе событий пережитого имъ времени отъ погребенія Александра до смерти Пирра, главный источникъ позднѣйшихъ историковъ эпохи діадоховъ. Собраніе отрывковъ у Müller'a въ „Fragmenta historicorum graecorum“, т. 2 (Парижъ, 1848). См. Fr. Rott, Hieronymus von Kardia (Берл., 1876).

2) Г. (греч. *Ἱερόνυμος*, „носящій свя-

щенное имя“, лат. Hieronimus), властитель Сиракузъ, внукъ и преемникъ Гіерона II, сынъ Гелона, вступившій на престолъ въ 215 до Р. X., 13 лѣтъ отъ роду. Хотя Гіеронъ и завѣщаль ему и его опекунамъ сохранять добрыя отношенія съ Римомъ, молодой правитель скоро сумѣлъ избавиться отъ своихъ опекуновъ и немедленно заключилъ союзъ съ карфагенянами, но своею неспособностью вызвалъ противъ себя заговоръ и былъ убитъ въ 214 на 15 мѣсяцѣ своего царствованія. Римляне начали войну противъ Сиракузъ, и въ 212 городъ былъ завоеванъ Марцелломъ.

Гіеронъ (*Ἱέρων*, Hiero), 1) Г. I. (Старшій), царь сиракузскій, братъ Гелона, который, утвердивъ въ 485 до Р. X. свое господство въ Сиракузахъ, назначилъ его правителемъ Гелы. Въ 478 Г. наслѣдовалъ Гелону и въ Сиракузахъ и, благодаря своему уму и храбрости, сталъ могуществѣнѣйшимъ властителемъ въ Сициліи. Въ 477 онъ велъ войну съ тираномъ агригентскимъ Ферономъ, которая закончилась, впрочемъ, скорымъ примиреніемъ, а въ 472 разбилъ и изгналъ Фрасидея, сына и преемника Ферона, послѣ чего Агригентъ вступилъ съ нимъ въ союзныя отношенія. Къ славнѣйшимъ событіямъ его царствованія относится также побѣда надъ тирренцами, которую онъ одержалъ въ 476, пріидя на помощь куманцамъ, и воспоминаніе о которой сохранилось въ дошедшемъ до насъ памятникѣ. Для поддержанія своего единовластія, Г. не стѣснялся прибѣгать къ жестокимъ насильственнымъ мѣрамъ, но въ то же время онъ былъ другомъ и щедрымъ покровителемъ поэзіи и привлекъ къ своему двору такихъ поэтовъ, какъ Пиндаръ, Симонидъ, Вакхилидъ, Эпихармъ и Эсхиль. Пиндаръ воспѣлъ въ своихъ эпиникияхъ четыре побѣды Г., изъ большаго числа одержанныхъ имъ на олимпійскихъ и пифійскихъ играхъ. Умеръ Г. въ 467 до Р. X. См. Heuse, De Hierone I (Мюнст. 1862).

2) Г. II. (Младшій), царь сиракузскій, сынъ Гіерокла, производившаго свой родъ отъ Гелона, принималъ участіе въ походахъ эпирскаго царя Пирра, а также въ борьбѣ сицилійцевъ съ карфагенянами. Когда въ 270 до Р. X. въ Сиракузахъ вспыхнуло возстаніе въ пользу демократической партіи, наемное войско, стоявшее при Мегарѣ (Гиблѣ), избрало Артемидора и Г. въ полководцы. Съ помощью аристократической партіи, Г. тайно проникъ въ городъ, усмирилъ возстаніе и выказалъ при введеніи новаго государственнаго управленія такъ много умѣренности и благоразумія, что сиракузяне избрали его главнымъ военачальникомъ. Въ 269 Г. одержалъ при рѣкѣ Лонганѣ, близъ Миль, блистательную побѣду надъ мамартинцами, которые, овладѣвъ сосѣдней Мессаной, сильно тѣснили сиракузянъ, и былъ провозглашенъ царемъ. Въ началѣ первой пунической войны онъ соединился съ карфагенянами и подступилъ съ войскомъ къ городу Мессавѣ, но, потер-

пѣвъ пораженіе, вернулся въ Сиракузы и заключилъ союзъ съ римлянами. Онъ сохранилъ господство надъ восточною частью Сициліи, долженъ былъ платити дань (отъ которой былъ освобожденъ въ 248) и оказывать помощь римлянамъ противъ кареагенянъ. Въ то же время, онъ сумѣлъ пріобрѣсти и дружбу кареагенянъ, оказавъ имъ поддержку въ войнѣ съ возставшими наемниками. Разумными законами Г. старался надолго упрочить спокойствіе въ своемъ государствѣ, поощряя земледѣліе и промышленную дѣятельность, поднялъ благосостояніе страны и украсилъ свой городъ великолѣпными постройками. Во время второй пунической войны Г. оставался вѣрнымъ римлянамъ и даже послѣ битвы при Каннахъ не позволилъ кареагенянамъ склонить себя ни угрозами, ни обѣщаніями. Онъ умеръ въ 215, имѣя около 90 лѣтъ отъ роду. Съ его смертью пало и могущество Сиракузъ. См. Schneiderwirth, Hieron II von Syrakus (Гейлингенст., 1861).

Гіероскопія (греч. *Ἱεροσκοπία*, „содержаніе жертвъ“ или гіеромантія), у древнихъ грековъ гаданіе по жертвеннымъ животнымъ, по всей вѣроятности, не греческаго происхожденія и появившееся лишь въ послѣдъ-гомеровскую эпоху. Это гаданіе состояло обыкновенно въ изслѣдованіи внутренностей жертвеннаго животнаго, которыя предвѣщали счастье лишь въ томъ случаѣ, если онѣ находились въ нормальномъ состояніи. Прежде всего осматривали печень (обращая вниманіе, какъ на ея доли, такъ и на ея цвѣтъ, гладкость и другія свойства), а затѣмъ сердце, желчь, селезенку и окружающія ихъ оболочки. Г. совершалась, впрочемъ, не при каждомъ жертвоприношеніи, а только передъ важными предпріятіями, передъ войною или посадкою войска на корабли, въ особенности же передъ началомъ битвы. Наблюдали также за тѣмъ, какъ сторали жертвенныя части на жертвенникѣ, поднимался или опускался дымъ отъ жертвеннаго пламени, и обращали поэтому особое вниманіе на укладку полѣньевъ. Въ древней Этруріи и въ Римѣ Г. занимались гарусики (см.). Г. составляла часть мантики (см.).

Гіерофантъ (греч. *Ἱεροφάντης*, „являющій священныя тайны“), лицо, стоявшее во главѣ жрецовъ въ храмѣ Деметры въ Элевсинѣ. Санъ его былъ наслѣдственъ въ родѣ Эвмолапа, мивецческаго основателя элевсинскихъ мистерій. Какъ pontifex maximus въ Римѣ, Г. былъ верховнымъ жрецомъ въ Атикѣ, и только послѣ добросовѣстной службы въ низшихъ жреческихъ должностяхъ можно было получить должность Г., которая требовала безупречнаго и цѣломудреннаго образа жизни и была въ Элевсинѣ пожизненной. Гіерофантиды, жрицы Деметры и устроительницы элевсинскихъ мистерій, находились подъ начальствомъ верховной жрицы и имѣли тотъ же санъ и тѣ же обязанности, что и Г. Безбрачіе не было для нихъ обязательнымъ,

по крайней мѣрѣ въ древнѣйшее время, но онѣ не имѣли права выходить замужъ во второй разъ.

Гіерохлоа (Hierochloa), латинское названіе лядника (см.).

Гіерта (Hjerta), Ларсъ Іоанпъ, швед. политическ. писатель и журналистъ, род. 1801, ум. 1872. Во время засѣданій рейхстага 1828—30 Г. вмѣстѣ съ Крузенштомпе издавалъ „Rigsdagstidning“, а 1830 онъ выступилъ въ качествѣ издателя и главнаго редактора „Aftonblad“, оппозиціонной газеты, благодаря которой шведская печать пріобрѣла то, чѣмъ она до тѣхъ поръ не пользовалась, значительное вліяніе въ Швеціи, которое продолжалось все время редакторства Герта, оставившаго его 1852. Г. занималъ также должность депутата рейхстага, частью въ качествѣ члена палаты рыцарей, частью какъ представитель буржуазіи. Сверхъ того, Г. былъ издателемъ, собственникомъ фабрики, кораблестроителемъ, негодантомъ, и занималъ выборныя городскія должности. См. Н. Wieselgren, Lars Johan H. (Стокг., 1880).

Гігесъ (иногда называвшійся также Гигесомъ), одинъ изъ Гекатонхировъ (см.).

Гіетографія (Hyetographie), описаніе атмосферныхъ дождевыхъ осадковъ на всей землѣ или въ отдѣльныхъ мѣстностяхъ; гіетографическая карта нагляднымъ образомъ представляетъ распредѣленіе атмосфер. осадковъ.

Гіетометръ, то же, что дождемѣръ (см.).

Гіого, гор. японск., см. *Кобе* и *Хиого*.

Гіондная дуга, такъ называется нижній отдѣлъ второй хряцевой дуги, залагающейся при развитіи черепа позвоночныхъ животныхъ, изъ первой дуги развиваются небо-квадратный хрящъ и нижняя челюсть или только одна послѣдняя, вторая дуга образована нижнимъ Г. хрящемъ и верхнимъ гіомандибулярнымъ. Г. хрящъ или кость превращается въ рожки подъязычной кости, а гіомандибулярный играетъ роль подвѣсочнаго аппарата, чрезъ посредство котораго нижняя челюсть прикрѣпляется къ черепу. У позвоночныхъ животныхъ, стоящихъ выше рыбъ, т. е. начиная съ амфибій, гіомандибулярный хрящъ черепа зародыша входитъ въ среднее ухо и превращается тамъ въ слуховую косточку (columella auris).

Гіомандибулярный хрящъ, или кость, см. *гиондная дуга*.

Гюртъ (Hjort), Петеръ, датск. критикъ и филологъ, род. 1793, ум. 1871. Какъ довольно рѣзкій критикъ и полемистъ, онъ принималъ дѣятельное участіе въ большинствѣ литературныхъ споровъ своего времени, писалъ противъ Ингемана (см.), противъ Баггезена (см.) въ спорѣ съ Эленшлегеромъ 1816; противъ сочиненій Гавита „О свободѣ воли“ (1823) и друг., а равно (съ 1849) нѣсколько статей въ пользу Давіи по шлезвигъ-голштинскому вопросу.

Собрание его статей „Kritische Bidrag til dansk Taalkemådes og Dannelses Historia“ (1853—67), также какъ и его писемъ (1867—1869) имѣетъ культурно-историческій интересъ. Очень распространена изданная имъ книга для чтенія „Den danske Barneven“ (Датскій другъ дѣтей); изъ посмертныхъ его произведеній было издано еще „Udsigt over nyere dansk Litteratur (Копенгагенъ, 1872).

Гюсцинь, $C_{17}H_{23}NO_3$, алкалоидъ бѣлены, получается изъ продажнаго гюсциamina. Образуетъ густой некристаллизирующійся сиропъ, но его азотисто- и бромистоводородная соли хорошо кристаллизуются. Расщепляется на троповую кислоту и псевдо-тропинъ $C_8H_{15}NO$. Примѣняется при одышкѣ, сильныхъ боляхъ въ кишечникѣ, при нейралгии, конвульсивныхъ припадкахъ и гипохондрической нейрастени, а также въ качествѣ весьма сильнаго снотворнаго средства.

Гюсциаминъ ($C_{17}H_{23}NO_3$), алкалоидъ, содержитъ въ бѣленѣ (*Hyoscyamus niger*), белладоннѣ (*Atropa belladonna*), дурманѣ (*Datura stramonium*) и въ австралийской *Duboisia myoproides*. Для получения Г. раздробленная сѣмена для обезжиренія обрабатываются эфиромъ, затѣмъ выщелачиваются спиртомъ съ небольшимъ количествомъ соляной кислоты; фильтратъ выпаривается, остатокъ взбалтывается съ нефтянымъ эфиромъ, пересыщается амміакомъ и извлекается хлороформомъ. При выпариваніи хлороформа, получаютъ чистый Г.; это безцвѣтные кристаллы съ противнымъ одуряющимъ запахомъ, острымъ неприятнымъ вкусомъ; растворяются въ спиртѣ и эфирѣ, трудно въ водѣ, плавятся при 108,5°, летучи и образуютъ легко кристаллизующіяся соли. При нагрѣваніи съ соляной кислотой, Г. даетъ, подобно атропину, тропинъ и троповую кислоту, а при плавленіи превращается въ оптически недѣятельный атропинъ. Г. дѣйствуетъ, какъ атропинъ, только онъ менѣе ядовитъ. Внутрь Г. рекомендуется какъ успокаивающее и снотворное, особенно при психическихъ разстройствахъ. Аморфный продажный Г. представляетъ смѣсь Г., гюсцина и ихъ продуктовъ разложенія.

Гюсциамусъ (*Hyoscyamus*), латинское название бѣлены (см.).

Гюлай, 1) графъ Игнатій Марошь-Неметъ и Надаска, род. 1763, ум. 1831, австрійскій фельдцейхмейстеръ, службу началъ 1781, во время турецкой войны отличился при взятіи Чегина (1790), участвовалъ въ революціонныхъ войнахъ и отличился при Вейссенбургѣ. 1797 участвовалъ въ бояхъ при Острахѣ, Гюндлингенѣ, Гюнцбургѣ, Крумбахѣ и Нордлингенѣ, а при Гогенлиденѣ, отбросивъ дивизію Ришпанса, прикрылъ отступление австрійцевъ. 1805 назначенъ баномъ Кроаціи, Далмации и Славоніи. 1809 командовалъ корпусомъ въ Италиі, гдѣ отличился при Тальяменто, 1813—1814 участвовалъ въ бояхъ при

Дрезденѣ, гдѣ командовалъ лѣвымъ флангомъ союзниковъ, при Лейпцигѣ, Бріеннѣ и Лаферте сюръ Объ. 1815 назначенъ командующимъ войсками въ эрцгерцогствѣ Австріи, 1823—въ Богеміи, а 1829—президентомъ верховнаго совѣта въ Вѣнѣ.

1) Г., графъ Францъ, австрійскій генералъ, род. 1798, ум. 1868. 1848 командовалъ войсками въ Триестѣ и отразилъ нападеніе непріятельскаго флота, 1849 назначенъ военнымъ министромъ, 1850 командовалъ корпусомъ въ Италиі, по смерти Радецкаго былъ назначенъ главнокомандующимъ, но послѣ сраженія при Маджентѣ долженъ былъ сложить это званіе.

Гюра (древній Гіарось), одинъ изъ Кикладскихъ острововъ, къ юго-зап. отъ Андроса, им. площ. въ 17 кв. км., о-въ голый, пустынный и въ наст. время не обитаемый. Въ эпоху римскихъ императоровъ о-въ служилъ мѣстомъ ссылки.

Гургу, румынское названіе гор. Журжево (см.).

Гюэнь-Тсангъ или Хіуэнь-Тсангъ, южно-китайское произношеніе имени извѣстнаго китайскаго путешественника VII вѣка по Р. Х., буддійскаго монаха, по сѣверно-китайскому называемаго Сюань-Цань (см.).

Гярсеніе о-ва, Иль де Гяръ (îles d'Hyères), Стехады древнихъ, группа о-вовъ у ю. береговъ Франціи, департ. Варъ, замыкаетъ съ ю. рейдъ Гяра (см.), площ. 2600 гект., населеніе въ 600 чел. На о-вахъ есть нѣск. маяковъ, фортовъ и батарей.

18 іюля 1795 англійская эскадра Готема (23 линейныхъ корабля) атаковала французскій флотъ Матиза (17 лин. кор.); одинъ франц. корабль сдался, а остальные спаслись въ Фрегозской (Фрогонской) губѣ, благодаря штילו, лишившему англ. флотъ возможности продолжать дѣйствія.

Гяръ (Hyères) г. во фр. департам. Варъ, въ 4 км. отъ Г. рейда въ Средиз. м., у ю. подножія холма (107 м.) при среднеморской ж. д.; защищенное положеніе и мягкій климатъ (ср. год. темпер. 15°) дѣлаютъ его, какъ санаторій, удобнымъ для зимняго пребыванія. Болѣе древн. часть Г. съ крутыми и кривыми улицами, остатками крѣпостныхъ стѣнъ, развалинами замка; новѣйшій кварталъ съ широкими улицами, красивыми площадями, музеемъ, бібліотекой, театромъ, зоологич. садомъ и нѣск. консульствами; (1891) 8349 (какъ община 14,982) жит., занимающихся цвѣтководствомъ, плодоводствомъ, винодѣліемъ, винокурениемъ, изготовленіемъ пахучихъ водъ, добычей масла, соли въ близъ лежащихъ солеварняхъ. Въ 3 км. къ ю. отъ Г. (сюда ведетъ конно-ж. д.) морское купанье. По близости открыты 1843 остатки галло-римскаго г. Помпоніаны и монастыря С. Пьеръ-д'Альманаръ, разрушеннаго пиратами; красивая долина Костебелль съ готич. замкомъ и развалинами римской виллы. Къ ю. отъ новыхъ солеваренъ лежитъ полуо-въ съ разва-

линами замка, маякомъ и фортомъ. Г. рейдъ площ. въ 150 кв. км., служить военному флоту для морскихъ маневровъ. См. Denis, H., ancien et moderne (4 изд., Г. 1882); Vidal, Les climats d'N. et le sanatorium maritime (Г., 1888).

Глава, арх., см. главы.

Главачекъ (Hlavasek), Антонъ, живописецъ, род. 1842, сынъ ткача, помогать сначала отцу, потомъ сдѣлался маляромъ и вмѣстѣ съ тѣмъ рисовалъ картины для продажи. Впослѣдствіи ему удалось попасть въ классы пейзажной живописи Штейнфельда и совершить путешествіе съ цѣлью писанія этюдовъ. Результатомъ этой побѣдки были картины изъ различныхъ мѣстностей Германіи и Австріи. Всѣ онѣ отличаются поэтическимъ чутьемъ природы и тонкостью исполненія. Г. живетъ въ Вѣнѣ и пишетъ преимущественно на мотивы изъ австрійскихъ Альпъ. Главное произведение его — „Панорама города Вѣны“. Для музея естественной исторіи въ Вѣнѣ Г. написалъ двѣ фрески: „Каменоломни Санктъ-Маргарете въ Венгріи“ и „Раскопка доисторическихъ могилъ въ Санта Лучія“.

Главачъ, Войтъхъ Ивановичъ, органистъ, дирижеръ, композиторъ, род. въ 1849 г. въ мѣст. Ледичи въ Чехіи. Музыкъ сталъ обучаться съ ранняго дѣтства подъ руководствомъ нѣкоего Шимака, а затѣмъ поступилъ въ пражское училище органистовъ, гдѣ окончилъ курсъ 16-ти лѣтъ. Въ томъ же возрастѣ получилъ мѣсто дирижера въ Баватъ, а черезъ два года былъ назначенъ хормейстеромъ въ Вршацъ. Въ этотъ періодъ времени онъ уже началъ заниматься творчествомъ и написалъ нѣсколько произведеній славянскаго характера, а вмѣстѣ съ тѣмъ старался распространять національную музыку среди славянъ и мадьяръ. Вскорѣ по политическимъ соображеніямъ долженъ былъ уѣхать въ Вѣну, гдѣ въ теченіе 1869 продолжалъ свою музыкальную дѣятельность въ томъ же направленіи, пользуясь расположеніемъ мѣстныхъ славянъ. Въ 1870 прибылъ въ Петербургъ, гдѣ отношѣнъ и основался. Вся дѣятельность протекла здѣсь въ настоящее время въ теченіе тридцати лѣтъ, причемъ онъ выдѣлился въ одинаковой степени, какъ въ качествѣ органиста, такъ и дирижера. Въ особенности часто выступалъ онъ въ послѣдней роли, завѣдуя концертами и управляя оркестромъ въ собраніи художниковъ въ Петербургѣ (1875—80), въ Озеркахъ (лѣтніе сезоны 1876, 77 и 91), въ Павловскѣ (1882—86), въ Москвѣ (1887 и 1892), на нижегородской выставкѣ (1896), на кievской сельско-хозяйственной выставкѣ (1897), въ общедоступныхъ концертахъ въ петербургской залѣ Кононова (1889—90), въ сестрорѣцкомъ курортѣ (1900). За время дирижерской дѣятельности онъ былъ однимъ изъ первыхъ распространителей симфонической иностранной и русской музыки среди лѣтней публики, для чего имъ были

устраиваемы еженедѣльно спеціальныя симфоническіе концерты. На педагогическомъ поприщѣ онъ одно время выступалъ въ качествѣ преподавателя фортепьянной игры, съ 1888 руководить музыкальными занятіями въ пріютѣ принца Ольденбургскаго, а съ 1895 состоитъ въ званіи инспектора музыкальныхъ классовъ въ институтѣ принцессы Ольденбургской. По порученію министерства народн. просвѣщ., въ 1890—92 обрѣзивалъ постановку музыкальнаго дѣла во многихъ провинціальныхъ учебныхъ заведеніяхъ, представивъ затѣмъ соответствующій докладъ, послѣ чего спеціально организованною комиссіею были разработаны правила для обученія музыкъ въ средне-учебныхъ заведеніяхъ. За послѣдніе десять лѣтъ руководить студенческими оркестрами (большимъ и духовымъ) и хоромъ въ с.-петербургскомъ университетѣ. Въ качествѣ знатока органа и фисгармоніума сдѣлалъ въ послѣднемъ много усовершенствованій и изобрѣлъ аппаратъ, при помощи котораго сочеталъ звуки фисгармоніума и фортепьяно и увеличилъ длительность звука послѣдняго; такой рояль названъ имъ армоніпьяно. Съ 1900 назначенъ органистомъ придворнаго оркестра. Въ разное время былъ назначаемъ правительственнымъ экспертомъ по музыкальной части, какъ въ городахъ Россіи, такъ и за границей, между прочимъ, на всемирныхъ выставкахъ въ Парижѣ (1889) и въ Чикаго (1893). Въ композиторской области написалъ довольно много произведеній оркестровыхъ, фортепьянныхъ и вокальныхъ, въ ихъ числѣ для оркестра нѣсколько сюитъ, славянскихъ фантазій, ралсодій, мазурокъ, переложеній и пр.; для фортепьяно много характерныхъ пьесъ и переложеній, также и для harmonie-piano и, наконецъ, для пѣнія нѣсколько хоровыхъ сборниковъ и довольно много романсовъ.

Главколитъ, минер., очень похожій по своему красивому сѣвратосинему цвѣту на лаписъ-лазури (см.), за который и продается нерѣдко въ издѣлкахъ. Г. есть разновидность скаполита (см.). Хим. составъ: 6 Са О, 4 Al₂ O₃, 9 SiO₂; кристаллы рѣдки и мелки; тв. 5,5; уд. в. 2,6—2,8. Встрѣчается и добывается на р. Слюдянкѣ, впадающ. въ Байкалъ.

Глаукома, мед. См. глаукома.

Глауконитовый известнякъ и песокъ, собственно породы, проникнутыя въ большей или меньшей степени зернами глауконита, встрѣчаются среди многихъ геологическихъ образованій. Въ спеціальномъ смыслѣ у насъ называется этимъ именемъ особый ярусъ нижняго отдѣла силурійской системы, развитый въ С.-Петербургской и Эстляндской губ. Изъ Г. известняка состоитъ часть известняковыхъ плитъ, поступающихъ на стolicныя постройки и тротуары.

Глауконитъ, глауконитъ, см. Зеленая земля.

Главкофанъ, минер. изъ группы ро-

говыхъ обманокъ (см.), крист. въ моноклин. системѣ. Цв. сѣроватосиній, съ сильнымъ трихронизмомъ, прорѣсч. или непрозрачн. Тв. 6—6,5; уд. в. 3,1. По химич. составу натрійная роговая обманка $\text{Na}_2\text{Al}_2\text{Si}_4\text{O}_{12}$. Главное мѣсторожд. на греческомъ о—въ Сира, гдѣ минералъ этотъ образуетъ особую породу, глаукофановый сланецъ, и въ нѣкоторыхъ другихъ сланцахъ Греціи; встрѣч. также въ гнейсѣ горы Зермата въ Швейцаріи, у Джерманьяно въ Италіи, на о—въ Сикоко въ Японіи, Нов. Каледонія.

Главкѣ (*Γλαυκος*), 1) (*Г. Понтіос*), морское божество древнихъ грековъ. Въ сказаніи объ Аргонавтахъ Г. является рыбакомъ въ приморскомъ городѣ Віотіи Анеедонѣ, строителемъ и кормчимъ корабля Арго. Послѣ битвы Аргонавтовъ съ тиррецами онъ чудеснымъ образомъ превратился въ морского бога и сталъ прорицать Язону. По одному сказанію, увидѣвъ однажды, какъ выброшенные имъ на берегъ рыбы, прикоснувшись къ растущей тамъ травѣ, внезапно ожили, какъ будто почувствовали себя въ водѣ, Г. самъ поѣлъ этой травы и пришелъ отъ нея въ такой экстазъ, что бросился въ море, гдѣ Океанъ и Тетиса превратили его въ морского бога. По другому мнѣю, Г. бросился въ море изъ любви къ юному морскому богу Меликерту. Иногда, впрочемъ, онъ отождествлялся съ послѣднимъ. Какъ морское божество, Г. обладаетъ даромъ прорицанія. На многихъ о—вахъ (въ особенности на Делосѣ) и по берегамъ Греціи его почитали, какъ дружественнаго и милостиваго бога, всегда готоваго оказать помощь потерпѣвшимъ кораблекрушеніе. Мнѣю о Г. послужилъ сюжетомъ для нѣсколькихъ драматическихъ произведеній, среди которыхъ первое мѣсто занимаетъ „*Г. Понтіосъ*“ Эсхила. Скульптурныя изображенія представляютъ его въ образѣ тритона, съ меланхолическимъ выраженіемъ лица, съ грудью, покрытою морскими водорослями и раковинами, и съ пышными волосами на головѣ и бородѣ. См. Gädechens, *Glaukos, der Meer-gott* (Геттинг., 1859); Brunn, *Griechische Götterideale* (Штутг., 1892).

2) Г., сынъ критскаго царя Миноса и Пасифаи. Однажды, будучи еще мальчикомъ, Г., гоняясь за мышью, упалъ въ бочку съ медомъ и умеръ. Тщетно искалъ его отецъ, пока наконецъ прорицатель Поліидъ не нашелъ его. Ссылаясь на предсказаніе оракула, Миносъ потребовалъ, чтобы Поліидъ воскресилъ мальчика и приказалъ для этого запереть его вмѣстѣ съ найденнымъ трупомъ. Прорицатель замѣтилъ, какъ убитая имъ змѣя ожила отъ положенной на нее другою змѣею травы. Этою же травой Поліидъ воскресилъ мальчика и вернулъ его отцу. Тогда Миносъ потребовалъ, чтобы Поліидъ научилъ его сына искусству предсказаній. Волей-неволей Поліидъ долженъ былъ исполнить и это требованіе, но собираясь отплыть съ о—ва, онъ приказалъ

Г. плюнуть ему въ ротъ; Г. такъ и сдѣлалъ и въ ту же минуту лишился пророческаго дара.

Главная Императорская квартира, есть особое учрежденіе, въ составѣ военнаго министерства, состоящее при особѣ Его Величества для принятія Его личныхъ приказаній и исполненія специальныхъ обязанностей. Г. И. к. составляютъ: командующій ею, помощникъ его, всѣ ген.-адъютанты, ген.-маіоры свиты Его Величества, флиг.-адъютанты, генералы, при особѣ Его Величества состоящіе, комендантъ Г. И. к., штабъ-офицеръ для порученій въ званіи флигель-адъютанта и лейбъ-медикъ Его Величества. Къ составу Г. И. к. принадлежатъ: канцелярія ея и Собственный Его Императорскаго Величества конвой. Канцелярія Г. И. к. слѣдуетъ за Государемъ Императоромъ во время Высочайшихъ путешествій. Командующій Г. И. к. назначается и увольняется по непосредственному Е. И. В. усмотрѣнію Высочайшимъ приказомъ и указомъ правительствующему сенату; избирается онъ изъ ген.-адъютантовъ и получаетъ содержаніе по назначенію Государя Императора. Обязанности командующаго: онъ объявляетъ всѣмъ лицамъ, составляющимъ Г. И. к., Высочайшія повелѣнія, представляетъ Его Величеству во время путешествій чиновъ и лицъ, прибывающихъ въ Г. И. к.; онъ отдастъ распоряженія по Высочайшему путешествію; объявляетъ во время путешествій Государя Императора, по особымъ приказаніямъ, какъ министрамъ и главноуправляющимъ, такъ всѣмъ мѣстамъ и лицамъ и т. д. Высочайшія повелѣнія, какъ по военной, такъ и по хозяйственной частямъ, а равно и суммы, отпускаемыя въ распоряженіе командующаго Г. И. к., не подлежатъ ревизіи государств. контроля, и отчетъ въ нихъ онъ отдастъ непосредственно Государю. Въ 1883 упразднена состоявшая при Г. И. к. военно-походная канцелярія Е. В.; въ 1884 г. кругъ обязанностей Г. И. к. расширился новою дѣятельностью: къ ней перешли обязанности упраздненной тогда „Комиссіи прошеній“, по 26 февр. 1895 г. слѣдовалъ Именной Высочайшій указъ правит. сенату о выдѣленіи изъ состава Г. И. к. канцеляріи прошеній и присвоеніи ей наименованія: „Канцелярія Е. И. В. по принятію прошеній, на Высочайшее Имя приносимыхъ“, причемъ, какъ значится въ указѣ, ст. 853 учрежденія министерствъ сохраняютъ свою силу, т. е. во время Высочайшихъ путешествій командующій Г. И. к. продолжаетъ представлять Государю Императору всеподданнѣйшія прошенія, поступающія какъ черезъ него лично или дежурнаго флигель-адъютанта, такъ и присылаемые по почтѣ, и объявляетъ по онымъ Высочайшія повелѣнія. Въ 1894 г. въ составѣ Г. И. к. была учреждена должность дежурнаго, при Его Величествѣ, генерала, завѣдывающаго дворцовой полиціей и агентами и имѣвша-

го особую канцелярію. Въ 1896 г. эта должность переименована въ должность дворцоваго коменданта. Положеніе объ Г. И. к. вошло въ сводъ воен. пост., ч. I, кн. 1, изд. 1893 г., а также въ т. I, ч. 2, Св. Зак., Учр. мин.—въ.

Главная квартира, 1) мѣсто пребывания главнокомандующаго арміей и 2) совокупность находящихся при немъ лицъ, управленій и учреждений. При Г. к. состоитъ особый конвой для охраненія особы главнокомандующаго и безопасности Г. к. Обыкновенно Г. к. устраивается въ средипѣ расположенія войскъ, въ пунктѣ, имѣющемъ удобное сообщеніе во всѣ стороны. Въ Германіи Г. к. главнокомандующаго называется большою (Grosses Hauptquartier) въ отличіе отъ Г. к. командующихъ арміями. Въ Германіи Г. к. императора въ мирное время состоитъ изъ командующаго (ген.-адъютанта), генераловъ свиты, флигель-адъютантовъ, лейбъ-жандармовъ и гвардейской дворцовой роты. См. *Императорская главная квартира*.

Главная книга, см. *бухгалтерія*.

Главная палата мѣръ и вѣсовъ, такъ называется находящееся въ вѣдѣніи мин. финансовъ по департаменту торговли и мануфактуръ учрежденіе, имѣющее своимъ назначеніемъ сохраненіе въ государствѣ единообразія, вѣрности и взаимнаго соответствія мѣръ и вѣсовъ. Согласно нынѣ дѣйствующему положенію 4 іюля 1899, значительно расширившему и дополнвившему первоначальное положеніе о Главн. пал. м. и в. отъ 8 іюня 1893, въ кругъ вѣдомства означенной палаты входятъ: 1) храненіе прототиповъ фунта и аршина (основаній россійскихъ вѣса и мѣры), ихъ основныхъ копій и копій съ образцовъ иностранныхъ единицъ мѣры и вѣса, ровню какъ изготовленіе и храненіе образцовъ мѣръ сыпучихъ тѣлъ, жидкостей и метрическихъ мѣръ, 2) изготовленіе на счетъ казны точныхъ копій мѣръ, служащихъ мѣрнымъ повѣрочнымъ учрежденіямъ для повѣрки торговыхъ мѣръ и вѣсовъ, періодическое черезъ каждые 3 года сличеніе этихъ копій съ ихъ образцами и наблюденіе за вывѣркой и единообразіемъ мѣръ, вѣсовъ и всякихъ измѣрительныхъ приборовъ, находящихся въ обращеніи и подлежащихъ законной вывѣркѣ; 3) вывѣрка доставляемыхъ правительственными, учеными и общественными учрежденіями, а по возможности за особую плату и частными лицами мѣръ и вѣсовъ, принятыхъ въ Россіи и за границей, если требуется особая точность; 4) производство испытаній и вывѣрка специальныхъ измѣрительныхъ приборовъ, служащихъ для опредѣленія температуры, силы свѣта, расхода электрической энергии, потребленія свѣтильнаго газа, количества воды, доставляемой по водопроводамъ, давленія пара въ паровыхъ котлахъ, а также хлѣбныхъ вѣсовъ (пурокъ), динамометровъ, счетчиковъ, камертоновъ и всякаго рода иныхъ

измѣрительн. приборовъ, примѣняемыхъ въ торговлѣ, промышленности и искусствахъ, за исключеніемъ спиртомѣровъ, сахарометровъ и другихъ снарядовъ, употребляемыхъ для учета акциза; 5) составленіе сравнительныхъ таблицъ русскихъ и метрическихъ, а также иныхъ иностранныхъ мѣръ, и установленіе съ утвержденія мин. финансовъ наибольшей погрѣшности, допускаемой въ образцовыхъ мѣрахъ, служащихъ для текущихъ повѣрокъ, какъ въ самой палатѣ, такъ и въ мѣстныхъ повѣрочныхъ учрежденіяхъ. На ряду съ этимъ Главн. палатѣ принадлежитъ надзоръ и руководство самой дѣятельностью означенныхъ учреждений. Г. п. составляетъ на утвержденіе мин. финансовъ инструкціи, опредѣляющія порядокъ производства въ нихъ повѣрки мѣръ и вѣсовъ, производитъ испытаніе мѣстныхъ повѣрителей въ знаніи метрологическ. приемовъ, ревизуетъ всѣ повѣрочныя палатки не рѣже одного раза въ теченіе 3 лѣтъ, производитъ внезапныя ревизіи мѣръ и вѣсовъ, примѣняемыхъ въ казенныхъ учрежденіяхъ, на почтовыхъ и желѣзнодорожныхъ станціяхъ, заводахъ, фабрикахъ и торгово-промышленныхъ учрежденіяхъ, и публикуетъ во всеобщее свѣдѣніе отчеты, какъ о результатахъ мѣстныхъ ревизій, такъ и обо всѣхъ произведенныхъ ею работахъ, изслѣдованіяхъ и испытаніяхъ. Г. п. имѣетъ свои особыя печать и клейма, которыми и отмѣчаетъ вывѣренные и проверенные ею вѣса и мѣры. Близжайшее завѣдываніе Г. п. м. и в., ввѣряется управляющему оной; затѣмъ въ составъ служащихъ входятъ помощникъ управляющаго, механикъ, 5 старшихъ инспекторовъ, 5 штатныхъ и необходимое по мѣрѣ надобности число сверхштатныхъ инспекторовъ и дѣлопроизводитель. Г. п. м. и в. помѣщается въ Спб. въ особомъ зданіи бывшаго депо мѣръ и вѣсовъ, вполнѣ приспособленнаго, какъ для храненія основныхъ мѣръ и копій, такъ и для производства всѣхъ вышеуказанныхъ изслѣдованій и работъ Главной палаты.

Главная рубка, см. *лѣсоустройство*.

Главная физическая обсерваторія, см. *физическія обсерваторіи*.

Главное казначейство въ Спб., Литейный проспектъ, 18, завѣдуетъ: приемомъ, храненіемъ и выдачею суммъ на расходы, производимые по центральному государственному управленію; храненіемъ депозитовъ и специальныхъ средствъ министерствъ и главныхъ управленій; выдачею пенсій; дѣлопроизводствомъ и отчетностью по этимъ предметамъ. Учреждено въ 1821.

Главное тюремное управленіе, образовано 27 февр. 1879 въ составѣ министерства внутреннихъ дѣлъ и закономъ 13 дек. 1895 присоединено къ составу м.—ва юстиціи, для завѣдыванія тюремной частью гражданскаго вѣдомства, заключаетъ въ себѣ Г. т. у. въ собств. смыслѣ

и совѣтъ по тюремнымъ дѣламъ. Гл. управление составляетъ назначаемый Высоч. властью по представлению министра начальникъ управления, состоящіе въ его распоряженіи помощникъ и 6 инспекторовъ и чины канцеляріи. Начальникъ Гл. управления завѣдуетъ всѣми мѣстами заключенія, исправительными пріютами и арестантской пересыльной частью. Совѣтъ по т. д. состоитъ изъ назнач. Выс. указами предсѣдателя и 7 членовъ (кроме начальника гл. управления, входящаго ex officio въ составъ совѣта); они не получаютъ содержания и правъ государств. службы, и потому ихъ званіе совмѣстимо съ другими должностями. Предсѣдателемъ могутъ быть приглашаемы въ совѣтъ и стороннія лица. Въ совѣтъ поступаютъ: 1) всѣ новыя предположенія относительно тюремнаго устройства, пересылки арестантовъ и пр.; 2) проекты общихъ смѣтъ, доходовъ по тюремной части; 3) годовые отчеты о дѣятельности тюремнаго управленія; 4) другія (болѣе важныя) дѣла по усмотрѣнію министра. Постановленія совѣта вносятся на разрѣшеніе министра. Подр. см. *тюремн.*

Главное управление государственнаго коннозаводства, организовано первоначально въ видѣ самостоятельнаго управленія на правахъ м—ва, затѣмъ введено въ составъ м—ва государств. имущества, 1881 вновь возстановлено въ видѣ самостоятельнаго вѣдомства; общее положеніе объ управленіи коннозаводской частью опубликовано 1882. Главномууправляющій имѣетъ права министра; при немъ состоятъ: совѣтъ (изъ 5 членовъ, директора канцеляріи и главнаго ветеринара) и канцелярія, подчиненные общимъ правиламъ о совѣтахъ и канцеляріяхъ министерствъ, чиновники особыхъ порученій и корреспонденты внутри имперіи (по одному на губернію или область) и заграницей. Г. у. г. к. имѣетъ цѣлью содѣйствовать успѣхамъ коневодства въ Россіи, какъ для цѣлей правительственныхъ, такъ и въ качествѣ важной отрасли сельскаго хозяйства; въ его вѣдѣніи находятся госуд. конскіе заводы и заводскія конюшни, общества для испытанія лошадей, устраиваемыя правительствомъ выставки лошадей, бѣга, скачки и проч. Мѣстными учреждениями управленія являются конскіе заводы (хрѣновскій, бѣловодскій, яновскій) и конюшни заводскихъ жеребцовъ, для случекъ кобылъ частныхъ владѣльцевъ съ породистыми производителями (почипковская, елисаветградская, хрѣновская, лимаревская, каменецъ-подольская и смоленская, тамбовская и харьковская, полтавская, кievская, саратовская и уфимская). Въ Спб. и Москвѣ подвѣдомственны управленію акціонерныхъ обществъ для продажи казенныхъ и частныхъ лошадей.

Главное управление неокладныхъ сборовъ и казенной продажи питей, образовано 1896 изъ департа-

мента неокладныхъ сборовъ министерства финансовъ. Этотъ деп., въ свою очередь, 1863 переименованъ былъ изъ деп. Разныхъ податей и сборовъ (изъ коего выдѣлено было распорядительное отдѣленіе, слившееся съ управленіемъ земскими повинностями деп. госуд. казначейства подъ названіемъ деп. окладныхъ сборовъ), вѣдавшаго акцизы и пошлины канцелярскія и гербовыя. Послѣ введенія, на основаніи закона 8 іюня 1893, казенной продажи питей въ губ. Пермской, Оренбургской, Уфимской и Самарской и постепеннаго распространенія этой продажи на другія губерніи, главное завѣдываніе питейной операціей было сосредоточено въ образованномъ при деп. особомъ отдѣлѣ по каз. прод. питей. На основаніи Высочайше утвержденнаго 6 мая 1896 мнѣнія Госуд. Совѣта, въ составъ м—ва фин. образованъ совѣтъ по дѣламъ казенной продажи питей (см.), деп. же неокл. сб. преобразованъ въ главное упр. неокл. сб. и каз. пр. питей, въ составъ котораго входятъ: начальникъ, техническій комитетъ, отдѣлъ неокладныхъ сборовъ, отдѣлъ казен. прод. питей, канцелярія управленія, ревизоръ, юрисконсультъ и т. д. Начальникъ гл. упр. пользуется всѣми правами, присвоенными директорамъ департ. министерствъ и, кроме того, присутствуетъ въ Сенатѣ по дѣламъ, относящимся до предметовъ вѣдомства гл. упр., на правахъ товарища министра, и снабженъ обширными полномочіями по опредѣленію къ должностямъ, перемѣщенію и увольненію должностныхъ лицъ акцизнаго вѣдомства. Компетенція отдѣла неокл. сб. распространяется на сборы съ питей (въ тѣхъ мѣстностяхъ гдѣ не введена еще каз. прод. т.), табаку, сахара, пресованныхъ дрожжей, освѣтительныхъ нефтяныхъ маселъ и зажигательныхъ спичекъ, и на сборы канцелярскіе и другіе неокладные за исключеніемъ гербовыхъ, крѣпостныхъ, съ безмезднаго перехода и застрахованія имущества и съ привилегій. При отдѣлѣ состоятъ чиновники для надзора за вывозомъ за границу предметовъ, обложенныхъ акцизомъ; до 1901 при немъ состояло еще и гербовое казначейство (присоединено нынѣ къ деп. окл. об.). Отдѣлъ каз. прод. питей завѣдываетъ всѣмъ тѣмъ, что касается монополіи; при немъ учреждена техническо-строительная инспекція, на которую возложено разсмотрѣніе плановъ и проектовъ подвѣдомственныхъ отдѣлу сооружений, ревизія техн. отчетовъ и обсужденіе всѣхъ вопросовъ по строительной и техн. частямъ отдѣла. Исполнительная часть по всѣмъ этимъ дѣламъ поручена техникамъ отдѣла. Въ компетенцію канцеляріи гл. упр. входятъ: а) личный составъ упр.; б) пенсіонная и статистическая части и в) исполненіе дѣлъ, кои не относятся ни къ одному изъ обоихъ отдѣловъ упр. или имѣютъ общее для всего упр. значеніе.

На обязанности ревизоровъ лежитъ

наблюденіе на мѣстахъ за правильнымъ взиманіемъ неокл. сб. и за правильными веденіемъ дѣла каз. прод. питей. Что же касается техническаго комитета, то онъ состоитъ, подъ предѣдательствомъ начальника гл. упр., изъ управл. отдѣлами, ихъ помощниковъ, непремѣннаго члена и членовъ по назначенію мин. фин., и вѣдаетъ дѣла, касающіяся: 1) обсуждения и разработки техническихъ вопросовъ, возникающихъ по производствамъ, обложеннымъ акцизомъ, и по каз. выдѣлкѣ и продажѣ питей; 2) наблюденія за технич. стороною этихъ производствъ, а также испытанія, повѣрки и исправленія снарядовъ; 3) наблюденія за дѣйствіемъ контрольныхъ снарядовъ на заводахъ и 4) ознакомленія чиновъ акт. вѣдомства со способами обращенія съ означенными снарядами. Наконецъ, на юрисконсульта возложено разъясненіе юрид. вопросовъ, возникающихъ по дѣламъ упр., веденіе особо важныхъ судебныхъ производствъ по вѣдомству упр., защита судебныхъ дѣлъ и участіе въ разработкѣ законодательныхъ вопросовъ.

Главное управление по дѣламъ печати, организовано, послѣ передачи 1862 цензурнаго вѣдомства въ вѣдѣніе министерства внутреннихъ дѣлъ, на основаніи правилъ 6 апр. 1865 и состоитъ изъ назначаемаго Высоч. властью начальника и совѣта; въ составъ послѣдняго входятъ, кромѣ начальника управленія (предсѣдатель) и назначаемыхъ Высоч. властью членовъ, также предсѣдатели цензурныхъ комитетовъ въ бытность ихъ въ Спб.; совѣтъ подчиненъ общимъ правиламъ, дѣйствующимъ въ отношеніи совѣтовъ министерствъ. При управленіи находится канцелярія, съ особымъ при ней цензоромъ драматич. сочиненій, цензурные комитеты (цензуры внутренней въ Спб., Москвѣ и Варшавѣ, цензуры иностранной въ Спб., Ригѣ и Одессѣ) и чиновники особыхъ порученій. Спб. комитетъ состоитъ изъ предсѣдателя, старшихъ и младшихъ цензоровъ, прочіе изъ цензоровъ старшихъ и младшихъ. Въ разныхъ городахъ (Кіевѣ, Одессѣ, Вильнѣ, Ригѣ, Дерптѣ, Ревелѣ, Митавѣ, Казани) находятся отдѣльные цензоры. Къ предметамъ вѣдомства управленія, кромѣ наблюденія за безцензурными и цензурными изданіями, относятся: разсмотрѣніе просьбъ и рѣшеніе просьбъ о разрѣшеніи періодическихъ изданій и выдача разрѣшеній по распоряженію министра, приемъ залоговъ отъ издателей безценз. поврем. изданій, дѣла о предостереженіяхъ и взысканіяхъ, налагаемыхъ на безценз. изданія, и возбужденіе судебн. преслѣдованія по проступкамъ печати, разрѣшеніе недоразумѣній цензурныхъ комитетовъ и жалобъ на нихъ, дѣла объ открытіи и надзорѣ за типографіями, литографіями, заведениями, производящими и продающими принадлежности тисненія, и книжной торговлей и проч. Подр. см. *цензура*.

Главное управление почтъ и телеграфовъ, высшее, входящее въ составъ м—ва внутреннихъ дѣлъ, правительственное учрежденіе, въ коемъ сосредоточено главное завѣдываніе и направленіе почтово-телеграфнаго дѣла во всей Россійской Имперіи. Впервые центральное управленіе для завѣдыванія почтовымъ дѣломъ было учреждено при Михаилѣ Теодоровичѣ. Управленіе это называлось „ямскимъ приказомъ“, было переименовано 1711 въ „ямское повѣтье“, а 1722 замѣнено центральнымъ управленіемъ, называвшимся „General Post-amt“ и имѣвшимъ во главѣ генераль почтъ-директора. При Екатеринѣ II управленіе почтовымъ дѣломъ сосредоточено было въ подвѣдомственномъ Сенату почтовымъ департаментъ, изъ коего впослѣдствіи, при Александрѣ I образовано было Главное почтовое правленіе, устроенное по образцу прочихъ государственныхъ коллегій и находившееся въ завѣдываніи главнаго директора почтъ. По учрежденіи министерствъ, Главное почтовое правленіе было включено въ видъ особаго почтоваго департамента въ составъ м-ва в. д. и 1830 было выдѣлено въ самостоятельное Г. упр. почтъ, поставленное на ряду со всѣми министерствами. Въ составъ означеннаго управленія входили главноначальствующій, почтовый департаментъ и состоявшій при главноначальствующемъ почтовый совѣтъ. Въ такомъ видѣ Г. упр. почтъ просуществовало до 1865, когда оно было преобразовано въ министерство почтъ и телеграфовъ, существовавшее лишь до 1868 и затѣмъ снова вошедшее въ составъ м—ва внутр. дѣлъ въ видѣ почтоваго департамента. 1880 департаментъ этотъ вмѣстѣ съ департаментомъ духовныхъ дѣлъ иностранныхъ исповѣданій былъ снова выдѣленъ въ особое министерство, но и на этотъ разъ министерство почтъ было крайне недолговѣчно и уже въ мартѣ 1881 департаменты, его составлявшие, были включены снова въ составъ м—ва внутр. дѣлъ, а 1884 почтовый департаментъ былъ преобразованъ въ существующее нынѣ Г. упр. почтъ и телеграфовъ, въ которомъ были объединены почтовое и телеграфное вѣдомства. Въ составъ означеннаго управленія входятъ начальникъ его и общее присутствіе главнаго управленія, состоящее подъ предѣдательствомъ начальника изъ двухъ помощниковъ его, инспекторовъ почтъ и телеграфовъ и начальниковъ отдѣленій. Начальникъ Г. упр., состоящій по званію своему членомъ совѣта министра внутр. дѣлъ, назначается, по представленію сего министра, Высоч. указомъ правительствующему Сенату. Помимо общаго завѣдыванія и направленія почтово-телеграфнаго дѣла въ Имперіи, начальнику Г. упр. п. и т. принадлежитъ право: 1) расходовать ассигнуемые по смѣтамъ почтово-телеграфной части кредиты на основаніяхъ, опредѣляемыхъ по взаимному соглашенію ми-

нистра внутр. дѣль и государственнаго контролера, 2) принимать собственной властью всѣ распорядительныя мѣры, необходимыя для дѣйствія существующихъ законовъ по почтовой, телеграфной и телефонной частямъ, 3) утверждать въ должностяхъ всѣхъ почтовыхъ и телеграфныхъ чиновъ до седьмого класса включительно (вышіе чины утверждаются министромъ), кромѣ тѣхъ, назначеніе которыхъ существующими узаконеніями предоставлено власти мѣстныхъ учреждений и 4) разрѣшать служащимъ въ Г. упр. денежныя пособія изъ остатковъ отъ кредита, назначаемого на содержаніе личнаго состава управленія. Общее присутствіе Г. у. въ вышеуказанномъ составѣ имѣетъ предметами своего вѣдомства: 1) производство торговъ и разсмотрѣніе всѣхъ вообще дѣлъ, связанныхъ съ послѣдствіями торговъ и 2) разсмотрѣніе почтово-телеграфныхъ вопросовъ особой важности. Въ послѣднемъ случаѣ, въ присутствіе могутъ быть приглашаемы по усмотрѣнію Начальника Г. у. и стороннія лица, извѣстныя своими познаніями и опытностью въ разсматриваемыхъ вопросахъ. Г. у. разсматриваетъ также и всѣ техническіе вопросы, возникающіе по почтово-телеграфному дѣлу, для чего при Г. у. учрежденъ техническій комитетъ, состоящій подъ предсѣдательствомъ одного изъ помощниковъ начальника управленія, по назначенію сего послѣдняго, изъ чиновъ почтово-телеграфнаго вѣдомства, специально для того командированныхъ, а также изъ приглашаемыхъ стороннихъ свѣдущихъ лицъ. На конецъ, при Г. у. п. и т. состоятъ также отдѣлы пріема и разсылки знаковъ почтовой оплаты и главное депо почтово-телеграфныхъ матерьяловъ.

Главное управленіе Торговли и Промышленности, состоитъ при мин. финансовъ и образовано въ 1900 изъ департамента торговли и мануфактуръ. По учрежденію министъ 1802 забота о торговлѣ отнесена была къ предметамъ вѣдѣнія мин. коммерціи, а дѣла о промышленности переданы мин. внутр. дѣль. Въ 1811 г., при второмъ учрежд. министерствъ, въ составѣ мин. финансовъ образованы были департ. внѣшней торговли и мануфактуръ и внутренней торговли. Въ 1864 г. послѣдовало новое преобразование; деп. внѣш. тор. переименованъ былъ въ деп. таможенныхъ сборовъ, и деп. мануф. и внутр. торг.—въ деп. торговли и мануфактуръ, причемъ повелѣно было передать въ этотъ послѣдній: изъ деп. окладныхъ сборовъ — дѣлопроизводство по выдачѣ торгов. свидѣтельствъ и билетовъ, а также и поступающаго по нимъ сбора, изъ деп. внѣш. торг. отдѣленіе внѣшнихъ торговыхъ сношеній и изъ особ. канц. по кред. части — проекты жел. дорогъ. Съ теченіемъ времени, компетенція деп. торг. и ман. значительно увеличилась и въ немъ сосредоточились всѣ дѣла по внутренней и внѣшней торговлѣ,

касающіяся фабрикъ и заводовъ, промышленное обложеніе, биржевое дѣло, надзоръ за бракомъ товаровъ и т. п. Въ 1872 при немъ образованъ былъ Совѣтъ Торговли и Мануфактуръ (см.); въ 1885 Особое присутствіе по дѣламъ о дополнительномъ сборѣ съ торговыхъ и промышленныхъ предприятий, состоящее, подъ предсѣдательствомъ директора, изъ лицъ, входящихъ въ составъ общаго присутствія деп., трехъ лицъ, избираемыхъ Совѣтомъ торг. и ман., столич. городск. головы или члена управы и предсѣдателей спб. губ. земской управы, купеч. управы и биржевого комитета. Учрежденіе фабричной инспекціи (1882 и 1886), развитие торговаго мореходства (вызвавшее учрежденіе особаго отдѣла), открытіе многочисленныхъ техническихъ учебныхъ завед., высшихъ и среднихъ—все это вызвало преобразование деп. въ главное управленіе. На основаніи Выс. утв. 5 июня 1900 мнѣнія Государственнаго Совѣта (собр. узак. 1900, № 70, ст. 1606) для завѣдыванія дѣлами торговли и промышленности образованы отдѣлы: 1) торговли, 2) промышленности, 3) торговаго мореходства и 4) учебный, причемъ для объединенія дѣятельности этихъ отдѣловъ и общаго руководства имъ, учреждена должность товарища министра финансовъ, завѣдующаго дѣлами торговли и промышленности, коему специально поручено принимать мѣры для общаго направленія дѣятельности отдѣловъ и руководить разработкою въ нихъ законодательныхъ предположеній и общихъ мѣропріятій по части торг. и пром., принимать общія распоряженія, необходимыя для дѣйствія существующихъ законовъ по вѣренной ему части и т. д. При тов. мин. состоитъ канцелярія, завѣдующая личнымъ составомъ. хозяйственной, счетною, пенсіонною, статистическою и архивными частями. Ближайшее завѣдываніе каждымъ отдѣломъ вѣрено управляющему, подчиненному непосредственно тов. мин.; въ составъ отдѣловъ входятъ: помощникъ управ., ревизоры, секретарь, начальники отдѣленій, столоначальники и ихъ помощники, бухгалтеры, журналисты, экзекуторы и т. д. Компетенція отдѣловъ слѣдующая. Отдѣлъ Торговли завѣдуетъ: а) внутр. торговлей, а именно ярмарками, биржами, правами купеч. сословія, торг. товариществами и акціонерными компаніями, мѣрами и вѣсами, госуд. промысловымъ налогомъ; б) внѣшней торг., за исключеніемъ дѣлъ таможеннаго и карантинно-таможеннаго управленія; в) дѣлопроизводствомъ совѣта торг. и мануф. При отдѣлѣ состоитъ, подъ предсѣдательствомъ управ., особое по промысловому налогу присутствіе, на которое возложено предварительное соображеніе и разработка вопросовъ, касающихся названнаго налога, и обсужденіе предположеній о распредѣленіи между отдѣльными губерніями и областями общей суммы раскладочнаго пром. сбора, назначеннаго на Имперію. Отдѣлу

промышленности подвѣдомственны дѣла объ устройствѣ и содержаніи пром. заведеній, о надзорѣ за благоустройствомъ на фабрикахъ и заводахъ, о таможенномъ тарифѣ, о пробирной части и т. д. При немъ имѣется особый комитетъ по техническимъ дѣламъ, и на него, совмѣстно съ о. торг., возложено дѣлопроизводство по совѣту т. и м. Отдѣлъ Торговаго Мореплаванія завѣдуетъ: 1) дѣлами о торг. мореходствѣ и 2) дѣлопроизводствомъ въ совѣтѣ по дѣламъ торг. мор. (см.). Наконецъ, учебный отдѣлъ вѣдаетъ коммерческія, художественно-промышленныя и прочія учебныя заведенія, зависящія отъ мин. фин. и, кромѣ того, на него возложено дѣлопроизводство въ совѣтѣ по учебнымъ дѣламъ (см.). При немъ состоитъ учебный комит., подъ предсѣдательствомъ упр. отдѣломъ.

Главнокомандующій. При дѣйствіи на одномъ театрѣ войны нѣсколькихъ армій, начальство надъ ними, если его не приметъ на себя самъ Государь Императоръ, ввѣряется Г., облеченному чрезвычайною властью; съ прибытіемъ къ арміямъ Государя Г. становится начальникомъ штаба Его Величества, если только не послѣдуетъ Высочайшаго повелѣнія о сохраненіи за Г. полной его власти. Г. подчиняются всѣ части и чины армій, не исключая и чиновъ Императорской фамиліи, а также гражданское управленіе занятыхъ арміей мѣстностей; въ войскахъ, ему ввѣренныхъ, и въ районѣ театра войны приказанія Г. исполняются всѣми правительственными мѣстами и лицами, какъ именныя Высочайшія повелѣнія. Въ направленіи военныхъ дѣйствій Г. распоряжается по своему усмотрѣнію, руководствуясь преподаанными ему Высочайшими указами. Въ случаяхъ необходимости, онъ имѣетъ право собственною властью заключать перемиріе, но въ переговоры о мирѣ не можетъ вступить безъ особаго уполномочія. Кромѣ того, онъ имѣетъ право измѣнять составъ армій, измѣнять штаты для управленій, учреждений и войсковыхъ частей. По завѣдыванію личнымъ составомъ подвѣдомственныхъ ему чиновъ Г. имѣетъ право назначать полковыхъ командировъ и равныхъ имъ по власти лицъ, а также на всѣ должности штабъ-офицерскія и пятаго класса гражданскія, допускать къ исправленію всѣхъ другихъ должностей; производить въ слѣдующіе чины до чина капитана арміи, штабъ-капитана гвардіи и чина VIII кл. включительно; жаловать ордена: Св. Георгія 4 ст. (съ удостоенія думы изъ наличныхъ кавалеровъ ордена), Св. Владиміра 4 ст., Св. Анны 2-й, 3-й и 4-й ст. и Св. Станислава 2-й и 3-й ст. и золотое оружіе, а нижнимъ чинамъ—знаки отличія Военнаго Ордена. Г. арміями опредѣляется и увольняется по непосредственному усмотрѣнію Государя Императора, подчиняется непосредственно Государю и можетъ лично къ Нему обращаться.

При движеніи арміи впередъ, Г. можетъ образовывать за границей военныя генераль-губернаторства, объявлять, за какія преступныя дѣянія жители неприятельскихъ областей подлежатъ военному суду, налагать новыя подати. На обязанности Г. лежитъ ежедневное представленіе отчетовъ о состояніи арміи Государю Императору. При Г. состоитъ штабъ. Если армія дѣйствуетъ отдѣльно, на особомъ театрѣ войны, то командующему ею, по Высочайшему усмотрѣнію, могутъ быть присвоены званіе и права Г.

Главноначальствующій гражданской частью на Кавказѣ, высшее правительственное лицо на Кавказѣ, облеченное правами, принадлежащими генераль-губернаторамъ и значительно расширенными, сообразно мѣстнымъ требованіямъ и условіямъ. Званіе Г. г. ч. на К. впервые введено закономъ 1883, до изданія какового главная административная власть на Кавказѣ принадлежала Намѣстнику Кавказскому. Согласно вышеупомянутому закону, Г. г. ч. опредѣляется и увольняется по непосредственному усмотрѣнію Государя Императора Высочайшими указами Правительствующему Сенату и приказами въ общеустановленномъ порядкѣ. Непосредственно отъ Государя Императора Г. г. ч. получаетъ также и всѣ указанія относительно пограничныхъ дѣлъ и виѣшнихъ сношеній, касающихся Кавказскаго края. По внутреннему же управленію Кавказомъ, всѣ права, обязанности и образъ дѣйствій Г., равно какъ и отношенія его къ его къ Верховной власти, къ государственнымъ и мѣстнымъ установленіямъ регулируются общими нормами, опредѣляющими кругъ вѣдомства и дѣятельность генераль-губернаторовъ (см.). Сверхъ того Г. г. ч. облеченъ рядомъ особыхъ правъ и полномочій, которыя въ существенныхъ чертахъ сводятся къ слѣдующему. Главноначальствующему принадлежатъ право надзора надъ дѣятельностью всѣхъ административныхъ и общественныхъ учреждений Кавказа — за исключеніемъ установленныхъ государственнаго контроля— для чего Г. имѣетъ право требовать отъ означенныхъ учреждений представленія имѣющихся у нихъ свѣдѣній и подлинныя, находящихся въ производствѣ или законченныхъ уже дѣлъ, за исключеніемъ дѣлъ судебныхъ, еще не законченныхъ производствомъ. Съ этой цѣлью представляются Г. также и копии всѣхъ циркуляровъ издаваемыхъ существующими на Кавказѣ административными учрежденіями. Въ отношеніи городского хозяйства Г. принадлежитъ высшее завѣдываніе дѣлами означеннаго хозяйства въ тѣхъ городахъ Кавказа, въ коихъ не введено городское положеніе, каковое право въ другихъ мѣстностяхъ принадлежитъ министру вн. дѣлъ. Главноначальствующему принадлежитъ также право разрѣшать: 1) приведеніе въ дѣйствіе такихъ постановленій

городскихъ думъ, которыя, согласно городскому положенію, въ другихъ мѣстностяхъ подлежатъ утвержденію мин. вн. дѣлъ и 2) возложеніе въ незначительныхъ городахъ обязанностей управъ единолично на городского голову съ назначеніемъ ему по избранію думы помощника. Г. утверждаетъ также торги на всякую сумму по тѣмъ казеннымъ строительнымъ работамъ, на производство которыхъ назначены установленнымъ порядкомъ кредиты и избираетъ установленные закономъ способы производства означенныхъ работъ. Обширны полномочія Г. въ отношеніи карантинно-таможенныхъ учреждений края. Такъ, всѣ чиновники, командируемые министерствомъ финансовъ на Кавказъ для производствъ слѣдствій и ревизій по таможеннымъ дѣламъ по прибытіи на мѣсто обязаны довести объ этомъ Г., который можетъ дать имъ по своему усмотрѣнію дополнителныя указанія. Затѣмъ, начальники таможенныхъ округовъ на Кавказъ о всѣхъ важныхъ происшествіяхъ, о которыхъ они на основаніи таможеннаго устава должны представлять министру финансовъ, равно какъ и объ удаленіи со службы чиновниковъ, — обязаны одновременно доводить до свѣдѣнія Г. Последнему на равнѣ съ министромъ финансовъ принадлежитъ также право разрѣшать пропускъ не запрещенныхъ къ привозу заграничныхъ товаровъ чрезъ такія таможенныя и карантинныя учрежденія, которыя безъ такового разрѣшенія не вправѣ эти товары пропускать.

Равнымъ образомъ, Г. можетъ разрѣшать временно въ заслуживающихъ уваженія случаяхъ лицамъ, проживающимъ вблизи границы — провозить лѣсные товары и сельскохозяйственные продукты въ мѣстахъ, гдѣ нѣтъ таможенныхъ учреждений, причемъ въ такихъ случаяхъ въ назначенныя мѣста командированы начальникомъ округа за счетъ провозителя спеціальныя чиновники. Но особенно широки и значительны полномочія Г. въ отношеніи мѣръ, принимаемыхъ для безопасности края и для огражденія населенія отъ посягательства на личную и имущественную неприкосновенность. Въ этихъ видахъ — въ случаѣ усиленія въ той или другой мѣстности такихъ преступленій, какъ сопротивленіе властямъ, убійство, разбой, грабежи, скотокрадство и пр. Г. помимо общихъ мѣръ имѣетъ право: 1) удалять на извѣстный срокъ (не далѣе 5 лѣтъ) въ избранную для того мѣстность на Кавказъ, или внѣ онаго тѣхъ лицъ туземнаго населенія, которыя оказываются вредными для общественнаго порядка и безопасности, 2) принимать въ чрезвычайныхъ случаяхъ — подѣ личной своею отвѣтственностью — и болѣе суровыя мѣры, равно какъ предавать военному суду и конфирмовать приговоры, доводя немедленно чрезъ министра внутреннихъ дѣлъ до свѣдѣнія Государя Императора, какъ о сдѣланныхъ имъ распоряженіяхъ, такъ и побудитель-

ныхъ къ нимъ причинахъ, 3) выселять иностранно-подданныхъ, пребываніе которыхъ по дурному поведенію или сомнительности не можетъ быть терпимо, 4) воспрещать лицамъ туземнаго происхожденія, вреднымъ для общественнаго порядка и безопасности, пребываніе въ пограничныхъ съ Турціей и Персіей мѣстностяхъ; 5) лишать сельскія общества закавказскаго края за неблаговидные поступки и дѣйствія, — права выбора сельскаго старшины или всѣхъ должностныхъ лицъ сельскаго управленія, и др. Кроме того, Г. принадлежитъ еще рядъ другихъ, менѣе значительныхъ, правъ и полномочій, касающихся различныхъ сторонъ общественнаго управленія и подробно изложенныхъ въ учрежденіи управленія Кавказскаго края. При Г. состоятъ: 1) помощникъ его, опредѣляемый и увольняемый тѣмъ-же путемъ, что и Г., и 2) совѣтъ Г. г. ч. на Кавказѣ, являющийся органомъ совѣтательнымъ и лишь въ нѣкоторыхъ, закономъ опредѣленныхъ случаяхъ, имѣющей право рѣшающаго голоса.

Главный артиллерійскій полigonъ учрежденъ въ 1878 близъ Спб. на Охтенскомъ полѣ для разработки вопросовъ, относящихся до матерьяльной части артиллеріи, а также для выработки надлежащихъ правилъ употребленія артиллеріи. На обязанности Г. полигона лежатъ: 1) производство научныхъ артиллерійскихъ опытовъ и испытаніе баллистическихъ свойствъ пороха, орудій, снарядовъ и пр.; 2) составленіе таблицъ стрѣльбы изъ всѣхъ вновь вводимыхъ орудій; 3) испытаніе зажигательныхъ и освѣтительныхъ приспособленій; 4) испытаніе подъемныхъ, перевозочныхъ и механическихъ приспособленій, употребляемыхъ въ артиллеріи; 5) испытаніе вновь заготовляемыхъ заводскихъ, арсенальныхъ, пороховыхъ, лабораторныхъ и т. п. издѣлій и новыхъ взрывчатыхъ составовъ; 6) выработка путемъ опыта правилъ для лабораторныхъ работъ полевой, осадной и крѣпостной артиллеріи; 7) составленіе и провѣрка на опытѣ инструкцій, руководствъ, табелей, вѣдомостей, относящихся до походнаго и боевого употребленія артиллеріи и т. д. Во главѣ Г. п. стоитъ начальникъ, избираемый генералъ-фельдцейхмейстеромъ изъ лицъ, получившихъ высшее спеціальное артиллерійское образованіе. При Г. а. п. состоитъ команда нижнихъ чиновъ и особый складъ.

Главный валъ. Валъ непрерывной крѣпостной ограды называется Г., въ отличіе отъ валовъ вспомогательныхъ построекъ (см. *валъ*).

Главный виновный. Наше дѣйствующее уложеніе различаетъ двоякого рода соглашеніе: предварительное, т. е. до начала преступной дѣятельности, или одновременное съ приступомъ къ преступной дѣятельности; первое носитъ названіе сговора, второе — скопа. Это разли-

чіе по нашему законодательству влечетъ за собою извѣстные практическія послѣдствія. Типы соучастниковъ опредѣляются различно при предварительномъ соглашеніи и при скопѣ; въ послѣднемъ случаѣ соучастники подраздѣляются на Г. виновныхъ и участниковъ. Уложение (въ ст. 12) подъ Г. виновными разумѣетъ лицъ, которые: 1) распорядились или управляли дѣйствіями другихъ, 2) или приступили къ дѣйствіямъ прежде другихъ при самомъ началѣ совершенія преступленія, или же непосредственно совершили преступное дѣяніе. Г. виновные всегда приговариваются къ высшей мѣрѣ наказанія за совершенное скопомъ преступленіе (ст. 117). Въ преступленіяхъ государственныхъ отвѣтственность участниковъ и Г. виновныхъ опредѣляется одинаково въ отношеніи мѣры наказанія (ст. 241—244, 249).

Однако, наше законодательство не вполне выдерживаетъ терминологию, установленную въ статьяхъ 12-й, и довольно часто подъ Г. виновными разумѣетъ и остальные типы соучастниковъ; такъ напр., ст. 991 уст. угол. суд. говоритъ: „Г. виновные, а именно: зачинщики, сообщники, и всѣ непосредственно совершившіе преступленіе, равно какъ подговорщики или подстрекатели“ и т. д.

Военно-уголовное законодательство, въ отношеніи военнослужащихъ, представляетъ нѣкоторыя особенности въ положеніи Г. виновныхъ при всевозможныхъ случаяхъ соучастія. Въ преступленіяхъ и проступкахъ, которыя представляютъ собою нарушеніе воинской дисциплины и обязанностей службы, начальникъ, а при отсутствіи его — старшій въ званіи или чинѣ (при равенствѣ же званій и чиновъ — старшій по производству), участвовавшій въ совершеніи преступнаго дѣйствія, подвергается всегда наказанію, положенному для Г. виновныхъ; если же указанныя лица дѣйствительно были Г. виновными, то наказаніе, положенное въ законѣ за данное преступленіе, можетъ быть увеличено одною степенью. Точно также, въ случаѣ совершенія преступленія цѣлою командою, высшему наказанію подвергаются, кромѣ Г. виновныхъ, начальники или старшіе (ст. 72 и 75 воинск. устава о наказ.).

Проектъ новаго уголовного уложенія отказался отъ терминологіи, принятой дѣйствующимъ уложеніемъ, въ виду неопредѣленности понятія Г. виновныхъ и другихъ соучастниковъ, а поэтому выставилъ слѣдующіе три типа: 1) непосредственно учинившихъ дѣяніе или участвовавшихъ въ его выполненіи, 2) прямо подстрекавшихъ другого къ соучастію и 3) пособниковъ. Такимъ образомъ, дѣятельность соучастниковъ первыхъ двухъ типовъ будетъ всецѣло подходить подъ понятіе дѣятельности Г. виновныхъ. — Въ уголовномъ законодательствѣ западно-европейскихъ государствъ не существуетъ термина Г. виновныхъ; однако, сюда могутъ быть отне-

сены: по французскому праву — auteurs, какъ непосредственные исполнители преступнаго дѣйствія; по германскому уложенію — Thäter, а также и Mithäter; по итальянскому — исполнители и подстрекатели. Французское право не выдѣляетъ по наказуемости Г. виновныхъ отъ остальныхъ соучастниковъ, для которыхъ законодательство всѣхъ другихъ государствъ устанавливаетъ пониженную отвѣтственность. См. Жиряевъ, О степеніи нѣсколькихъ преступниковъ (1850); Колоколовъ, о соучастіи въ преступленіи (1881); Фойнидкій, Уголовно-правовая доктрина о соучастіи (Юридич. Вѣстникъ, 1891); Bar, Versuch und Theilnahme (1868); Berner, Die Lehre von der Theilnahme (1847); Schütze, Nothwendige Theilnahme (1869).

Главный военно-морской прокуроръ исполняетъ прокурорскія обязанности при главномъ военно-морскомъ судѣ и завѣдуетъ главнымъ военно-морскимъ суднымъ управленіемъ, а также всѣми чинами военно-морскаго прокурорскаго надзора, подчиняясь непосредственно управляющему морскимъ министерствомъ; назначается по представленію министра именнымъ Высочайшимъ указомъ изъ числа военныхъ и гражданскихъ чиновъ, кончившихъ курсъ юридическихъ наукъ и занимавшихся судебною практикою не мѣнѣе 12 лѣтъ. Должность эта 1 сентября 1867 учреждена вмѣсто должности флота генераль-аудитора.

Главный военно-морской судъ высшее судебное учрежденіе морскаго вѣдомства, открытое при морскомъ министерствѣ 1 сент. 1867 г., вмѣсто упраздненнаго флота генераль-аудиториата; состоитъ изъ предсѣдателя и 5 членовъ, назначаемыхъ Высочайшими именными указами изъ числа адмираловъ флота, а также генераловъ и чиновниковъ первыхъ 4-хъ классовъ, служившихъ въ военно-морскомъ судебномъ вѣдомствѣ. Г. в.-м. с. служитъ кассационной инстанціей для всѣхъ военно-морскихъ и экипажныхъ судовъ, разсматриваетъ представленія о возобновленіи дѣлъ, а въ нѣкоторыхъ случаяхъ о преданіи суду, рѣшаетъ въ порядкѣ дисциплинарнаго производства дѣла о маловажныхъ упущеніяхъ и проступкахъ по должности слѣдователей и членовъ военно-морскихъ судовъ и, наконецъ, обсуждаетъ законодательные вопросы по военно-судной части, причемъ законодательные вопросы, касающіеся, какъ морскаго, такъ и сухопутнаго вѣдомства, обсуждаются въ соединенномъ собраніи главныхъ военно-морскаго и военнаго судовъ.

Главный военный прокуроръ стоитъ во главѣ военно-прокурорскаго надзора, завѣдуетъ главнымъ военно-суднымъ управленіемъ и исполняетъ прокурорскія обязанности при главномъ военномъ судѣ, непосредственно подчиняясь военному министру; назначается по представленію военнаго министра Высочайшимъ

именнымъ указомъ изъ числа военныхъ генераловъ (до 1883 также и изъ гражданскихъ чиновниковъ). Должность эта замѣнила собою съ 1 сент. 1867 должность генераль-аудитора. Г. в. п. были: съ 1867 по 1883 ст. секр. В. Д. Философовъ, съ 1883 по 1892 свѣтл. кн. А. К. Имеретинскій и нынѣ состоитъ ген.-л. Н. Н. Масловъ.

Главный военный судъ, высшее военно-судебное установление; открытъ при военномъ министерствѣ 1 сент. 1867, вмѣсто упраздненнаго генераль-аудиторіата, въ составъ предсѣдателя и 6 членовъ, причемъ было установлено, что предсѣдатель долженъ быть непременно генераль, а число членовъ изъ военныхъ чиновъ должно превышать число членовъ изъ чиновниковъ военнаго вѣдомства. Въ 1883 число постоянныхъ членовъ Г. в. с. уменьшено до 5 и въ составъ Г. в. с. введены 2 временныхъ члена, принимающихъ участіе въ разсмотрѣннй дѣлѣ наравнѣ съ постоянными членами. Временные члены назначаются съ Высочайшаго соизволенія по представленію военнаго министра на 6 мѣсячный срокъ изъ числа генераловъ, командующихъ частями войскъ въ Петербургѣ и его окрестностяхъ или состоящихъ на службѣ въ штабахъ этихъ войскъ; каждые 3 мѣсяца одинъ изъ временныхъ членовъ замѣняется вновь назначеннымъ, причемъ генералы, бывшіе временными членами Г. в. с., могутъ быть вновь назначены не ранее 3 лѣтъ; въ случаѣ болѣзни, исполненія неотложныхъ служебныхъ обязанностей или отсутствія кого либо изъ временныхъ членовъ, его замѣняетъ запасный членъ, назначаемый тѣмъ же порядкомъ. Постоянные члены Г. в. с. назначаются изъ числа предсѣдателей военно окружныхъ судовъ помощниковъ главнаго военнаго прокурора и военныхъ прокуроровъ, а предсѣдатель Г. в. с.—изъ числа членовъ сего послѣдняго. Предметы вѣдомства Г. в. с. тѣ же, что и Г. военно-морскаго суда.

Главный Кавказскій хребетъ, см. *Кавказъ*.

Главный караулъ, одинъ изъ карауловъ, наряжаемыхъ въ одномъ городѣ, по возможности центральный, при которомъ постоянно находится дежурный по карауламъ офицеръ или его помощникъ (рундъ).

Главный комитетъ объ устройствѣ сельскаго состоянія былъ учрежденъ 19 февр. 1861. Съ освобожденіемъ крестьянъ изъ крѣпостной зависимости, возникла мысль о необходимости организовать всѣ виды крестьянскаго сословія на образцовыхъ началахъ общественнаго и частнаго быта, установленныхъ „Положеніемъ“ 1861. Съ этою цѣлью въ составъ государственнаго совѣта былъ введенъ Г. комитетъ; задачи его учрежденія сводились къ „приведенію къ однимъ общимъ началамъ устройства и управленія всего сельскаго или крестьянскаго состоянія въ государствѣ“. Сообразно съ этимъ и обязанности, возложенныя на Г.

комитетъ, раздѣлялись на исполнительныя и законодательныя. Въ первомъ отношеніи Г. комитетъ долженъ былъ имѣть высшее наблюденіе за введеніемъ въ дѣйствіе „Положенія“ о крестьянахъ 1861, а также наблюденіе за приведеніемъ въ исполненіе другихъ крестьянскихъ положеній. Законодательныя функціи Г. комитета исчерпывались разсмотрѣніемъ законопроектовъ, составляемыхъ въ дополненіе положеній о бывшихъ крѣпостныхъ крестьянахъ, составленіемъ и разсмотрѣніемъ предположеній объ устройствѣ быта крестьянъ различныхъ наименованій: государственныхъ, дворцовыхъ, удѣльныхъ, заводскихъ и др.; къ обязанностямъ же Г. комитета относилось также и составленіе и разсмотрѣніе общаго сельскаго устава и общихъ предположеній, касающихся сельскихъ сословій; вмѣстѣ съ этимъ на немъ лежала обязанность разъяснять могушіе возникнуть вопросы и недоразумѣнія по приведенію въ дѣйствіе новыхъ законовъ объ устройствѣ сельскаго состоянія. Члены Г. комитета раздѣлялись на непремѣнныхъ, присутствующихъ въ комитетѣ силою самого закона, и временныхъ, назначавшихся по Высочайшему усмотрѣнію. Непремѣнными членами являлись министры: внутреннихъ дѣлъ, государственныхъ имуществъ, финансовъ, юстиціи, двора, главноуправляющій II отдѣленіемъ собственной Е. И. В. канцеляріи и главный начальникъ III-го отдѣленія той же канцеляріи. Временные члены приглашались въ засѣданія Г. комитета къ участію въ совѣщаніяхъ. Предсѣдательствованіе возлагалось на одного изъ членовъ по Высочайшему назначенію. Съ учрежденіемъ комитета, предсѣдателемъ его былъ назначенъ великій князь Константинъ Николаевичъ; въ качествѣ членовъ, назначенныхъ по Высочайшему усмотрѣнію, въ засѣданіяхъ комитета принимали участіе: Н. И. Бахтинъ, гр. Д. Н. Влудовъ, кн. П. П. Гагаринъ, С. М. Жуковскій, Н. А. Милютинъ, М. X. Рейтернъ и К. В. Чевкинъ. Въ своемъ первоначальномъ видѣ Г. комитетъ существовалъ до 1882, когда правительствомъ нашло, что дѣятельность комитета по устройству сельскаго состоянія можетъ считаться законченною въ его спеціальномъ назначеніи; поэтому указомъ 25-го мая того же года Г. комитетъ былъ закрытъ; предметы его вѣдомства были подѣлены между сенатомъ, министрами и государственнымъ совѣтомъ. Къ первому отошли исполнительныя функціи комитета, для чего въ сенатѣ было учреждено спеціальное отдѣленіе; на министровъ было возложено общее наблюденіе за приведеніемъ въ исполненіе узаконеній о крестьянахъ; къ вѣдѣнію государственнаго совѣта были отнесены всѣ законодательныя функціи, принадлежавшія Г. комитету. Роль Г. комитета въ дѣлѣ введенія крестьянской реформы была очень значительна. Недоразумѣнія крестьянъ, возникшія въ нѣко-

торыхъ губерніяхъ при обнародованіи „Положенія“, подали поводъ недоброжелателямъ освобожденія крестьянъ возбуждать въ обществѣ страхи съ дѣлью ограниченія правъ, предоставленнымъ крестьянскимъ обществамъ; въ этомъ смыслѣ въ Г. комитетъ были представлены разныя ходатайства; но всѣ эти попытки были отклонены Г. комитетомъ, а частные вопросы были разрѣшены имъ съ сохраненіемъ крестьянамъ дарованныхъ ихъ правъ. Подъ влияніемъ постановленій Г. комитета, въ зап. губерніяхъ была произведена повѣрка уставныхъ грамотъ съ дѣлью обезпеченія крестьянскихъ надѣль, соотв. дѣйствительному владѣнію до освобожденія, уменьшенія повинностей за эти надѣлы и установленія обязательнаго ихъ выкупа. Г. комитетъ оказалъ значительное влияние и на устройство поселянъ, не принадлежавшихъ къ крѣпостному состоянію: горнозаводскихъ, царствъ въ Бессарабіи, башкировъ и др.; онъ призналъ также необходимымъ сохранить за государственными крестьянами всѣ находившіяся въ ихъ владѣніи угодья и предоставить имъ право крестьянъ-собственникововъ. См. „Русская Старина“ 1884 г., мартъ, приложение „19-е февраля въ 1861—1884“; Градовскій, Начала русскаго государственнаго права (т. II, Спб., 1881); Скребицкій, Крестьянское дѣло въ царствованіи имп. Александра II.

Главный крѣпостной ровъ, ровъ передъ главнымъ валомъ долговременнаго укрѣпленія. (См. *главный валъ*).

Главный морской штабъ сосредоточиваетъ въ себѣ управленіе боевыми силами, движеніями и строевою частью флота и завѣдываніе личнымъ составомъ флота и морского вѣдомства. Онъ состоитъ изъ двухъ отдѣленій: военно-морского и личнаго состава; первымъ завѣдываетъ лично начальникъ Г. штаба, вторымъ — его помощникъ. Военно-морской отдѣлъ составляетъ программы плаванія и списки судовъ, собираетъ свѣдѣнія о числѣ и движеніи отдѣльныхъ судовъ и эскадръ, вѣдаетъ образованіемъ, хозяйствомъ и инспектированіемъ командъ, устанавливаетъ формы вооруженія и обмундированія. Отдѣлъ личнаго состава занимается дѣлами о личномъ составѣ чиновъ флота и морского вѣдомства, комплектованія судовъ морскими чинами, пенсіяхъ, наградахъ, пособіяхъ и призравніи чиновъ морского вѣдомства и ихъ семействъ, о морскомъ духовенствѣ и церквахъ. Начальникъ Г. морского штаба есть помощникъ управляющаго морскимъ министерствомъ; онъ инспектируетъ суда, команды, госпитали и морскія учебныя заведенія; въ вѣдѣніи начальника Г. морскаго штаба состоитъ инвалидный домъ Императора Павла I и военно-исправительная тюрьма морского вѣдомства въ С.-Петербургѣ.

Главный педагогическій институтъ, см. *институты*.

Главный токъ, въ динамо-машинѣ,

токъ возбуждаемый въ динамо-машинѣ, идущій на главную работу, въ противоположность побочному, току отвѣтвляемому отъ главнаго и идущему на питаніе электромагнитовъ и проч. См. *электрическія машины*.

Главный штабъ является составною частью военнаго министерства, представляя собою, по характеру дѣятельности, одно изъ главныхъ управленій, въ которомъ сосредоточиваются: 1) полныя свѣдѣнія о войскахъ; 2) дѣла по личному составу и комплектованію войскъ, военныхъ управленій и заведеній; 3) дѣла по устройству, внутреннему управленію, службѣ и хозяйству войскъ; 4) составленіе и изданіе воинскихъ уставовъ, а также руководство для обученія стрѣльбѣ, дѣйствию холоднымъ оружіемъ и гимнастикѣ; 5) высшее наблюденіе за мѣстами заключенія военнаго вѣдомства и попеченіе о надлежащемъ ихъ устройствѣ. Кроме того, на Г. штабъ возлагаются общія распоряженія по опредѣленію и распределенію ежегоднаго пополненія армии по учету численности ея, а также запаса и ратниковъ государственнаго ополченія 1-го разряда, по призыву запасныхъ и ратниковъ въ учебные сборы и на дѣйствительную службу. На Г. штабъ возложено также развитіе военнаго образованія въ армии и умственнаго развитія нижнихъ чиновъ. Г. штабъ составляетъ дислокацію войскъ, сообразно стратегическимъ, хозяйственнымъ и служебнымъ требованіямъ, завѣдуетъ передвиженіемъ войскъ по желѣзнымъ и грунтовымъ дорогамъ, руководитъ эвакуаціею внутри имперіи больныхъ и раненыхъ, наблюдаетъ за производствомъ геодезическихъ работъ военнаго вѣдомства, составленіемъ картъ, плановъ, а также разрабатываетъ общіе вопросы, относящіеся до приведенія войскъ на военное положеніе. Г. штабъ находится въ непосредственномъ вѣдѣніи Начальника Главнаго штаба и состоитъ изъ 8 отдѣленій, частей: Азіятской и Судной, Канцеляріи, Архива и Военной Типографіи; къ составу Г. штаба принадлежатъ: Военно-Топографическій Отдѣлъ, Военно-Ученый Комитетъ, Комитетъ по мобилизаціи войскъ. Отдѣлъ по передвиженію войскъ и военныхъ грузовъ, Николаевская Академія Генеральнаго штаба и корпуса: офицеровъ Генеральнаго штаба, военныхъ топографовъ и фельдъегерскій.

Начальникъ Г. штаба является ближайшимъ сотрудникомъ военнаго министра по направленію дѣйствій Г. штаба; права его, въ общемъ, аналогичны съ правами начальниковъ главныхъ управленій. Для рассмотрѣнія вопросовъ, возникающихъ относительно вооруженія, образованія или изданія воинскихъ уставовъ, при Г. штабѣ образуются, по мѣрѣ надобности, особые временныя комиссіи. Архивъ Г. штаба штаба завѣдуетъ, сверхъ храненія дѣлъ, по вѣрному послужныхъ списковъ и выдачею справокъ. Въ военной типографіи пе-

чатаются приказы и все то, что подлежить объявленію по войскамъ или по военному вѣдомству. Военно-топографическій отдѣлъ завѣдываетъ всѣми астрономическими, геодезическими, топографическими и картографическими работами военного вѣдомства. Военно-ученый комитетъ направляетъ ученую дѣятельность Генеральнаго штаба и корпуса военныхъ топографовъ по всѣмъ отраслямъ ихъ специальности, и содѣйствуетъ развитію военного образованія въ арміи; при комитетѣ состоитъ: архивъ и библиотека Г. штаба. Въ комитетѣ по мобилизаціи войскъ сосредоточиваются данныя, касающіяся до приведенія войскъ на военное положеніе, и разрабатываются общіе вопросы, относящіеся до военной готовности. Г. штабъ былъ впервые учрежденъ по окончаніи войны 1812—14; въ первое время онъ носилъ названіе „Г. штаба Его Императорскаго Величества“; во главѣ его былъ поставленъ особый начальникъ, причѣмъ военный министръ потерялъ первенствующее значеніе и былъ подчиненъ начальнику Г. штаба, который непосредственно докладывалъ Государю всѣ безъ изыятія бумаги, присылаемыя отъ главнокомандующихъ, командировъ отдѣльныхъ корпусовъ и военного министра; вмѣстѣ съ тѣмъ, изъ состава министерства были выдѣлены инспекторскій и аудиторіатскій департаменты, которые и получили наименованіе департаментовъ Г. штаба; оба департамента были подчинены дежурному генералу Г. штаба, а черезъ него — начальнику Г. штаба. До 1823 начальникомъ штаба былъ кн. Волконскій, а затѣмъ — гр. Дибичъ. Съ назначеніемъ послѣ Турецкой кампаніи 1828—29 генераль-адъютанта гр. Чернышева управляющимъ Г. штабомъ и вмѣстѣ военнымъ министерствомъ, власть фактически сосредоточилась въ одномъ лицѣ; при немъ была образована особая комиссія для составленія проекта новаго учрежденія военного министерства, по утвержденіи котораго Г. штабъ соединенъ вполнѣ съ министерствомъ. Въ 1865 уничтожено названіе Г. штаба Его Величества, а въ 1869 новымъ положеніемъ о военномъ министерствѣ Г. штабу было придано описанное выше устройство.

Въ Германіи Г. штабъ (Grosser Generalstab) состоитъ изъ: 1) управленія Г. штаба, 2) дополнительнаго штата и 3) офицеровъ, состоящихъ при войскахъ. Управленіе Г. штаба, по преимуществу, завѣдуетъ сборомъ и группировкою свѣдѣній относительно собственной и иностранныхъ армій, а также и относительно вѣроятныхъ театровъ войны; на обязанности дополнительнаго штата лежитъ составленіе историческихъ описаній походовъ разныхъ временъ и изготовленіе картъ сосѣднихъ государствъ. Дѣлопроизводство по личному составу штаба и вся переписка начальника Г. штаба сосредоточены въ особомъ управленіи старшаго адъютанта Г. штаба.

Кромѣ того, нѣкоторыя другія функціи, какъ, напримѣръ, хозяйственныя, инвалидныя, дѣла по вооруженію войскъ и по личному составу войсковыхъ частей исполняются различными частями военного министерства, помимо Г. штаба. — Въ Австріи не существуетъ Г. штаба, въ качествѣ особаго учрежденія, и всѣ обязанности подѣлены между отдѣлами военного министерства и управленіемъ генеральнаго штаба, въ вѣдѣніи котораго состоитъ военно-географическій институтъ, архивъ и академія.

Главныя народныя училища, первоначальное названіе гимназій: съ 1783, когда Екатерина II основала первое главное народное училище, до 1803, когда Александръ I переименовалъ Г. н. у. въ гимназіи (см.).

Главныя управления морского министерства. Въ составъ морского министерства входятъ: Г. гидрографическое управленіе (см.), Г. управленіе кораблестроенія и снабженій, Г. военноморское судное управленіе, управленіе Г. медицинскаго инспектора флота и Г. морской штабъ (см. ниже). Въ Г. управленіи кораблестроенія и снабженій сосредоточивается завѣдываніе хозяйствомъ морского вѣдомства; оно раздѣляется на 3 отдѣла: сооруженій, заготовленій и счетный; отдѣлъ сооруженій составляетъ общіе планы кораблестроительныхъ работъ и заказовъ по морскому вѣдомству, распоряжается о приведеніи этихъ плановъ въ исполненіе, а также о покупкѣ на частныхъ верфяхъ и заводахъ судовъ, механизмовъ, орудій, минъ и всѣхъ вообще принадлежностей вооруженія. Отдѣлъ заготовленій опредѣляетъ количество потребныхъ для морского вѣдомства матерьяловъ, составляетъ планъ заготовленій, приобретаетъ и заготовляетъ матерьялы, ведетъ расчеты по всѣмъ поставкамъ для с.-петербургскаго и кронштадтскаго портовъ. Счетный отдѣлъ составляетъ общую смѣту доходовъ и расходовъ и кассовыя росписанія ассигнованныхъ по смѣтѣ суммъ, снабжаетъ отправляющіяся въ заграничное плаваніе суда необходимыми кредитивами, наблюдаетъ за веденіемъ денежнаго и матерьяльнаго счетоводства и представляетъ въ государственный контроль матерьяльную отчетность учрежденій морского вѣдомства. Начальникъ Г. управленія повѣряетъ производимыя въ портахъ работы и хранящіеся въ портахъ запасы; а также завѣдываетъ артиллерійскими ижорскими заводами.

Г. военноморское судное управленіе завѣдуетъ дѣлопроизводствомъ по судной части всѣхъ дѣлъ, подлежащихъ разсмотрѣнію Г. военноморскаго суда. Организациія и характеръ дѣятельности этого управленія въ общемъ тѣ же, что и Г. военноморскаго управленія (см. выше).

Въ управленіи Г. медицинскаго инспектора флота сосредоточиваются медико-статистическія свѣдѣнія о состояніи

здоровья въ портахъ и на флотѣ, а также дѣла о личномъ составѣ медицинской части морского вѣдомства, Г. медицинскій инспекторъ слѣдуетъ за сохраненіемъ здоровья чиновъ флота, даетъ заключенія по судебно-медицинскимъ вопросамъ и имѣетъ высшій надзоръ за медицинскою частью морского вѣдомства; ему подчинены всѣ медицинскіе чины и морскія врачебныя учрежденія.

Главныя управления военнаго министерства стоятъ во главѣ той или другой самостоятельной отрасли военнаго управления, при чемъ каждая изъ нихъ имѣетъ подвѣдомственные органы, черезъ которые и приводитъ въ исполненіе свои распоряженія. Г. управления состоятъ подъ начальствованіемъ особаго лица, назначаемаго высочайшею властью по представленію военнаго министра. По характеру дѣятельности, начальники Г. управленій подчиняясь непосредственно военному министру являются ближайшими его сотрудниками по завѣдыванію вѣренными имъ частями.—Г. артиллерійское управленіе завѣдуетъ инспекторскою, техническою, ученою, учебною и хозяйственною частями всего артиллерійскаго вѣдомства; снабженіемъ войскъ и крѣпостей оружіемъ, артиллеріею и огнестрѣльными припасами и вообще обезпеченіемъ потребности государства предметами вооруженія; оно имѣетъ точныя свѣдѣнія о всѣхъ потребностяхъ артиллерійскаго снабженія, о дѣятельности техническихъ артиллерійскихъ заведеній, содержитъ запасы всѣхъ предметовъ вооруженія для обыкновенныхъ ежегодныхъ расходовъ, для войскъ, переходящихъ на военное положеніе, и для вновь формируемыхъ частей войскъ или крѣпостей; сверхъ того, оно разсматриваетъ всѣ новыя усовершенствованія по артиллерійской части. Г. артиллерійское управленіе непосредственно подчинено генераль-фельдцейхмейстеру, и состоитъ изъ 7 отдѣленій, мобилизаціонной части, канцеляріи и архива. Къ составу Г. артиллерійскаго управленія принадлежит артиллерійскій комитетъ, на который возложено обсужденіе вопросовъ, касающихся теоріи, техники и практики артиллеріи и ручнаго оружія, разсмотрѣніе новыхъ изобрѣтеній по артиллерійской части и различныхъ инструкцій и программъ, разсмотрѣніе вопросовъ по артиллерійскому образованію и распространеніе научныхъ свѣдѣній между офицерами артиллеріи. Комитетъ состоитъ, подъ предсѣдательствомъ генерала-фельдцейхмейстера или его товарища, изъ постоянныхъ и совѣщательныхъ членовъ и членовъ-корреспондентовъ; по существу разсматриваемыхъ предметовъ, онъ раздѣляется на восемь отдѣловъ. Дѣла, подлежащія обсужденію комитета, разсматриваются предварительно въ соответственныхъ специальныхъ отдѣлахъ и потомъ уже вносятся въ общее собраніе комитета. Къ составу Г. артиллерійскаго управленія принадлежит также

управленія инспекторовъ: крѣпостной артиллеріи, мѣстныхъ арсеналовъ, артиллерійскихъ пріеомокъ, оружейнаго и патроннаго заводовъ и пороховыхъ заводовъ; къ обязанностямъ этихъ управленій относится разсмотрѣніе всѣхъ вопросовъ, возникающихъ по артиллерійскому вѣдомству, и инспектированіе различныхъ частей артиллеріи. При Г. артиллерійскомъ управленіи состоятъ Михайловская артиллерійская академія и артиллерійскія училища Михайловское и Константиновское, въ вѣдѣніи этого же управленія находятся спеціальныя школы: пиротехническая, техническая и оружейныя.—Въ Германіи Г. артиллерійскому управленію соотвѣтствуетъ неподчиненная военному министру генераль-инспекція артиллеріи; кромѣ того, значительная часть вопросовъ по артиллеріи восходитъ на разсмотрѣніе военнаго департамента. Въ Австріи Г. управленіе по артиллеріи сосредоточивается въ одномъ изъ главныхъ военно-техническихъ комитетовъ военнаго министерства и въ управленіи генераль-инспектора артиллеріи.

Г. военно-медицинское управленіе завѣдуетъ всѣми распоряженіями по охраненію здоровья въ частяхъ военнаго вѣдомства, по укомплектованію войскъ и военно-врачебныхъ заведеній медицинскими, фармацевтическими и ветеринарными чинами по снабженію ихъ медикаментами и хирургическими инструментами, а равно личнымъ составомъ военно-медицинскаго вѣдомства. Г. управленіе наблюдаетъ за дѣятельностью военно-врачебныхъ заведеній, руководитъ военныхъ врачей и принимаетъ мѣры къ предупреденію болѣзней ихъ развитія; къ обязанностямъ его относится также изданіе свода каталоговъ и табелей предметамъ медицинскаго вѣдомства. Главное военно-медицинское управленіе непосредственно подчинено главному военно-медицинскому инспектору, и состоитъ изъ 3 отдѣленій, канцеляріи, частей: мобилизаціонной, санитарно-статистической, судной, счетной и архива. Къ составу Г. управленія принадлежатъ: военно-медицинскій ученый комитетъ и профессорско-консультантъ глазныхъ болѣзней, Комитетъ является высшимъ военно-медицинскимъ совѣщательнымъ учрежденіемъ для обсужденія всѣхъ важнѣйшихъ дѣлъ, по военно-медицинской части въ врачебно-ученомъ, медико-полицейскомъ и судебно-медицинскомъ отношеніяхъ; на обязанность комитета возложено научное направленіе практической дѣятельности военныхъ медиковъ, образованіе мѣръ къ усовершенствованію образованія фельдшеровъ и къ улучшенію санитарнаго быта войскъ, изданіе наставленій о мѣрахъ къ сохраненію здоровья, повѣрка судебно-медицинскихъ актовъ по уголовнымъ дѣламъ и т. п. Комитетъ состоитъ, подъ предсѣдательствомъ Г. военно-медицинскаго инспектора, изъ непремѣнныхъ, совѣщательныхъ и почетныхъ членовъ и ученаго се-

кретаря. Въ Германіи при военномъ министерствѣ состоитъ самостоятельное военно-медицинское отдѣленіе, исполняющее функціи Г. военно-медицинскаго управленія.

Г. военно-судное управленіе вѣдаетъ всѣмъ производствомъ по дѣламъ, подлежащимъ разсмотрѣнію главнаго военного суда, и распорядительною частью военно-судебнаго вѣдомства. Оно находится въ непосредственномъ вѣдѣніи главнаго военного прокурора и состоитъ изъ 4 отдѣленій, канцеляріи и архива. Къ предметамъ занятій Г. военно-суднаго управленія относятся также поступающія къ военному министру дѣла по обвиненію военнослужащихъ въ государственныхъ преступленіяхъ, а равно дѣла о прощеніи штрафовъ и облегченіи участи лицъ, понесшихъ наказанія по приговорамъ военныхъ судовъ. При Г. военно-судномъ управленіи состоитъ Александровская военно-юридическая академія.

Г. управленіе военно-учебныхъ заведеній сосредоточиваетъ въ себѣ всю инспекторскую, воспитательную, учебную и хозяйственную части подвѣдомственныхъ ему заведеній (кадетскихъ корпусовъ, военныхъ училищъ и военныхъ школъ). Оно наблюдаетъ за тѣмъ, чтобы методы преподаванія, программы, руководства и учебныя пособия соответствовали современнымъ требованіямъ науки и цѣли учрежденія заведеній, слѣдить за ходомъ педагогическаго дѣла въ Россіи и за границею и наблюдаетъ за хозяйствомъ военно-учебныхъ заведеній. Г. управленіе находится въ завѣдываніи Г. начальника военно-учебныхъ заведеній и состоитъ изъ 3 отдѣленій, канцеляріи, частей бухгалтерской и судной и архива. Къ составу управленія принадлежатъ педагогическій комитетъ, занимающійся предварительнымъ обсужденіемъ всѣхъ вопросовъ по учебной и воспитательной частямъ, испытаніямъ преподавателей, и наблюдающей за всѣми вновь появляющимися учебными книгами и пособиями. При Г. управленіи находятся также особый инспекторъ строительной части вѣдомства военно-учебныхъ заведеній и педагогическій музей, имѣющій цѣлью служить постоянною выставкою образцовъ учебныхъ пособій и коллекцій, содѣйствовать составленію и изданію чтеній для солдатъ, а также снабжать учебными пособиями войска и военно-учебныя заведенія.

Въ Г. инженерномъ управленіи сосредоточиваются инспекторская, техническая, ученая, учебная и хозяйственная части всего инженернаго вѣдомства; оно завѣдываетъ возведеніемъ крѣпостей и укрѣпленій, постройкою воинскихъ зданій, отопленіемъ и освѣщеніемъ ихъ, снабженіемъ войскъ шанцевымъ инструментомъ, электротехническою частью, воздухоплаваніемъ и военно-голубиною почтою. Г. инженерное управленіе непосредственно подчинено главному начальнику инженеровъ и состоитъ изъ 4 отдѣленій, судной части,

канцеляріи и архива. Къ составу Г. инженернаго управленія принадлежитъ инженерный комитетъ, на который возложено обсужденіе вопросовъ, относящихся до усовершенствованія фортификаціоннаго искусства, положеній, инструкцій, программъ, разсмотрѣніе изобрѣтеній, годовыхъ предположеній о строительныхъ работахъ и распространеніе научныхъ свѣдѣній между офицерами инженернаго корпуса. Комитетъ состоитъ изъ предсѣдателя—главнаго начальника инженеровъ, и постоянныхъ и совѣщательныхъ членовъ. При Г. управленіи состоитъ Николаевская инженерная академія и училище, классъ для приготовленія инженерныхъ кондукторовъ къ экзамену и управленіе электротехническою частью инженернаго корпуса.

На Г. интендантское управленіе возложено попеченіе объ исправномъ и своевременномъ заготовленіи и отпускѣ войскамъ вещевого довольствія, продовольственныхъ припасовъ и денежнаго довольствія. Въ военное время обязанности Г. интендантскаго управленія ограничиваются обезпеченіемъ продовольствія войскъ въ періодъ мобилизаціи и обезпеченіемъ продовольствія крѣпостей и жителей крѣпостныхъ районовъ; Г. управленіе наблюдаетъ, за правильнымъ содержаніемъ неприкосновенныхъ запасовъ; на его же обязанности лежитъ изданіе свода табелей по довольствію предметами интендантскаго вѣдомства. Г. управленіе непосредственно подчинено главному интенданту и состоитъ изъ 9 отдѣленій, канцеляріи статистической части архива. При Г. управленіи состоитъ техническій комитетъ, на который возложено составленіе правилъ изготовленія и приѣма предметовъ интендантскаго довольствія, а также испытаніе вновь проектируемыхъ предметовъ.— Въ вѣдѣніи Г. интендантскаго управленія состоитъ интендантскій курсъ, доставляющій специальное образованіе офицерамъ и чиновникамъ интендантскаго вѣдомства.

Г. управленіе казачьихъ войскъ завѣдываетъ военнымъ и гражданскимъ управленіемъ всѣхъ казачьихъ войскъ; въ немъ сосредоточиваются дѣла по законодательной, строевой, хозяйственной, мобилизаціонной, судебной, межевой и административной частямъ этихъ войскъ, а также по устройству и службѣ иррегулярныхъ войскъ изъ инородцевъ. Г. управленіе наблюдаетъ за точнымъ исполненіемъ издаваемыхъ для казаковъ законоположеній, за исправнымъ снаряженіемъ и выходомъ на службу частей казачьихъ войскъ, за состояніемъ финансовыхъ средствъ казачьихъ частей, за правильнымъ и успешнымъ межеваніемъ земель въ казачьихъ войскахъ. Г. управленіе казачьихъ войскъ подчинено особому начальнику и состоитъ изъ 9 отдѣленій, изъ которыхъ въ первыхъ пяти сосредоточиваются дѣла по военной части, а въ остальныхъ—по гражданскому устройству казачьихъ войскъ.

Главные управления явились вслѣдъ за учрежденіемъ въ 1863—64 годахъ военно-окружныхъ управленій: раздробленіе однородныхъ дѣлъ по разнымъ департаментамъ министерства, вредно отзываясь на самомъ управленіи, вело къ значительному увеличенію личнаго состава министерства. По окончаніи Крымской войны было приступлено къ преобразованію системы военного управления, а затѣмъ вновь учрежденные окружныя управленія отняли значительную долю исполнительн. дѣятельности центральной администраціи, и Г. управленія получили значеніе, какое было придано имъ Св. Воен. Пост. 1869 г. (ч. I, кн. 1).

Главы или маковицы, въ зданіяхъ храмовъ верхи послѣднихъ, купольныя крыши, воздвигаемая на особыхъ независимо отъ сводовъ, стропильныхъ фермахъ надъ сводомъ увѣнчивающаго зданіе барабана, впервые встрѣчаются на индійскихъ пагодахъ и мечетяхъ, гдѣ имѣютъ форму луковичицы. Дальнѣйшая форма Г. была въ стилахъ романскомъ и готическомъ конусообразная и многогранная; классическомъ и возрожденія—полуэллипсоидная съ фонарями (см.) для освѣщенія купола вверху; въ византийскомъ—въ видѣ шарового сегмента, иногда съ краями, отогнутыми наружу; наконецъ, грушевидная (у арабовъ), пирамидально-многократная (у грузинъ и армянъ). Форма Г. въ русскомъ стилѣ—луковичная, какъ у индусовъ, иногда съ шейкою (Никольскій мон. Москва), иногда сильно приплюснутая (Благовѣщенскій соб., Москва); съ XII вѣка были въ употребленіи Г. пирамидальными шатрами, форма, воспринятая къ дальнѣйшему воспроизведенію патриаршими грамотами XVII вѣка. Число главъ (отъ 1 до 13) имѣетъ символическое значеніе: одна Г. (Переяславскій соб.) указываетъ на единство Божіе, двѣ Г. (церкви съ 2 Г. крайне рѣдки) на два естества въ І. Христѣ, три (ц. Георгіевского мон., осн. 1129 во Владимірѣ губ., ц. Воскресенія на Гончарахъ въ Москвѣ) на Пресвятую Троицу; четыре Г. устраивались во имя 4-хъ евангелистовъ или св. Троицы съ Богородицею, пять Г. во имя главы церкви и 4 евангелистовъ (Архангельскій соб. въ Москвѣ); вообще, наиболѣе часто встрѣчающееся число Г. на церковныхъ зданіяхъ, семь Г. въ воспоминаніе 7 вселенскихъ соборовъ, 7 таинствъ или 7 даровъ св. Духа, девять Г. во имя 9-ти чиновъ ангельскихъ (Благовѣщенскій соб. въ Москвѣ), двѣнадцать Г. въ память 12-ти апостоловъ и тринадцать во имя Христа съ 12 апостолами (первая во времени ц. съ 13 Г. деревянная въ Новгородѣ). Въ Россіи извѣстны еще церкви съ 6-ью (Софійскій соб. въ Новгородѣ) и 11 (кремлевская ц. Словоущаго Воскресенія въ Москвѣ) Г.

Глаголевы, Андрей Гаврил., писатель, ум. 1844. Уроженецъ Ефремовскаго уѣзда, Тульской губ., служилъ въ мин-въ иностр. дѣлъ. Написалъ: „Умозрительныя

и опытыя основанія словесности“ (Спб., 1834—45), „Записки русскаго путешественника съ 1823 по 1827“ (1837—45) и „Краткое обзорѣніе древнихъ русскихъ зданій и другихъ отечеств. памятниковъ. Ч. I, О русскихъ крѣпостяхъ“ (1839).

Глаголица, см. *алфавитъ*.

Глаголь, одна изъ категорій грамматическаго мышленія, обыкновенно называемыхъ „частями рѣчи“. Въ противоположность категоріи прилагательнаго, служащей для обозначенія признака, даннаго въ предметъ (пассивно въ немъ пребывающаго), категорія глагола выражаетъ признакъ, производимый дѣятельностью предмета, причемъ эта дѣятельность, если мы искусственно задержимъ ея грамматическое выраженіе въ свѣтлой точкѣ сознанія, отразится тамъ либо, какъ дѣйствительная („я работаю, хожу, говорю“ и т. д.), либо какъ фиктивная („я болѣю“, „камень лежитъ на землѣ“), либо какъ мнимая („эта музыка слушается съ удовольствіемъ“, „письмо было послано“). Грамматическія категоріи, какъ это доказано изслѣдованіями Потебни, не суть величины неизмѣнныя, онѣ измѣняются въ теченіе вѣковъ не только въ своихъ виѣшнихъ (звучковыхъ) формахъ, но и съ внутренней стороны, въ своемъ грамматическомъ значеніи, и соответственно преобразуется и ихъ роль въ предложеніи. Эти измѣненія не случайны, а законосообразны: они подчиняются закону эволюціи грамматическаго мышленія, нѣкоторыя стороны которой, равно какъ и ея общее направленіе, отчасти уже извѣстны намъ, благодаря тѣмъ же изслѣдованіямъ Потебни. Изъ этого воззрѣнія на грамматическія категоріи, какъ на измѣняющіяся, развивающіяся формы мысли, прежде всего возникаетъ трудность найти исчерпывающія опредѣленія, которыя бы охватывали всѣ фазисы развитія, доселѣ пережитые частями рѣчи. Лучшимъ пріемомъ для установленія возможнаго широкаго и правильнаго опредѣленія ихъ должно признать слѣдующій. Прослѣдивъ въ обратномъ направленіи исторію развитія данной категоріи, напр. глагола, нужно возстановить ея древнѣйшій типъ и выяснитъ, насколько это возможно, ея смыслъ и значеніе въ общей экономіи архаическаго мышленія; засимъ нужно прослѣдитъ тѣ измѣненія этого смысла и значенія, какія осуществились въ дальнѣйшей исторіи данной части рѣчи вплоть до нашихъ дней; въ основу искомаго опредѣленія слѣдуетъ положить черты первобытнаго типа и вмѣстѣ съ тѣмъ указать на то направленіе, въ которомъ онъ измѣнялся, при чемъ важно отмѣтить такой признакъ, который, при всѣхъ измѣненіяхъ, неизмѣнно оставался характернымъ для данной грамм. категоріи. Древнѣйшій типъ Г. опредѣляется прежде всего отсутствіемъ въ немъ нѣкоторыхъ формъ, которыя позже стали неизмѣнной его принадлежностью. Это вре-

мена и страдательный залог. Взаимънъ время, архаическій Г. имѣлъ виды (см.), а въ сферѣ залоговъ (см.) характеризовался присутствіемъ особой формы, которая ярко выражала представленіе самодѣятельности субъекта и отмѣчала то, что данное дѣйствіе совершается предметомъ съ оглядкой на себя самого, въ своихъ интересахъ, для себя. Эта форма есть такъ наз. *medium*. Нѣкоторое отдаленное представленіе о ея первобытномъ смыслѣ могутъ дать изрѣдка встрѣчающіяся въ новыхъ языкахъ выраженія въ родѣ нашихъ: „иду себѣ“, „думаю себѣ“, *s'en aller* и т. п. Эта форма (сохранившаяся, но уже въ болѣе развитомъ видѣ, съ новыми значеніями, въ санскритѣ и древне-греческомъ) несомнѣнно была тишичною для архаическаго Г. и, въ связи съ другими его чертами, ярко выражала основное значеніе категоріи Г. и ея роль въ первобытномъ мышленіи, т. е. представленіи, что признакъ, указанный лексическимъ значеніемъ Г., производится самодѣятельностью предмета, напр. „снѣгъ бѣлѣтъ“ значило, что снѣгъ самъ себѣ производитъ свою бѣлизну. Этотъ архаическій типъ глагола находится въ полномъ согласіи съ общимъ анимистическимъ воззрѣніемъ, по которому всѣмъ вещамъ приписывались одушевленность и воля. Первобытныи Г. былъ грамматической апперцепціей волевыхъ актовъ. Оттуда его важнѣйшій признакъ, возникшій вмѣстѣ съ нимъ и навсегда оставшійся при немъ, отношеніе къ лицу. Дальнѣйшее развитіе пошло въ сторону фиктивности и мнимости волевого глагольнаго представленія. Съ паденіемъ анимистическаго міровоззрѣнія, съ общимъ прогрессомъ мысли, Г., въ примѣненіи къ неодушевленнымъ предметамъ, превратился въ грамматическую фикцію: „трава зеленѣтъ“ уже не значило, что тутъ сознательно апперцепированъ волевой актъ травы. Значеніе глагольной апперцепціи въ обиходъ мышления преобразовалось въ томъ смыслѣ, что представленіе воли и самодѣятельности стало бессознательной фикціей, охватившей всю область глагола, такъ что даже при нефиктивности этого представленія (напр. „я пишу“), послѣднее связывается не столько съ Г., какъ таковымъ, сколько съ его лексическимъ значеніемъ. Если задержать такой Г. въ сознаниіи и раскрыть тамъ все его формальное значеніе, то получится родъ фикции или, по крайней мѣрѣ, особое, неудобное, неловкое умственное ощущеніе, близкое къ тому, которое сопутствуетъ фикціямъ, выдаваемымъ за пѣчто дѣйствительное. Такъ, сознание наше будетъ протестовать противъ того, чтобы выраженія „человѣкъ мыслить“, „собака лаеетъ“, „я пишу“ проявлялись въ сознаниіи въ видѣ представлений: „человѣкъ самъ производитъ свой признакъ мышленія“, „собака дѣлаетъ признакъ лаенія“. Это—своего рода фикція, долженствующія скрываться за порогомъ сознания, и един-

ственное, чего сознание требуетъ отъ Г., это (кромѣ, конечно, его лексическаго значенія)—чтобы онъ служилъ грамматическимъ выраженіемъ предиката. Это приводитъ насъ къ слѣдующему опредѣленію категоріи глагола: это—часть рѣчи, въ которой признакъ предмета фиктивно представленъ, какъ будто бы онъ производится дѣятельностью самого предмета, и которая, этою стороною своею скрываясь за порогомъ сознания, проявляется въ послѣднемъ только, какъ грамматическое выраженіе предиката. Въ ряду формально-грамматическихъ признаковъ глагола важнѣйшій это—его отношеніе къ лицу (1, 2, 3-му, либо ко всѣмъ тремъ безразлично, къ лицу неопредѣленному). Этотъ признакъ долженъ считаться наиболѣе характеристическимъ, при этомъ нѣтъ нужды, чтобы лицо было обозначено какимъ-либо окончаніемъ: достаточно, если оно мыслится. Въ „несу“, „несемъ“, „песеть“ и т. д. оно обозначено окончаніями, въ „я несъ, ты несъ, онъ несъ“ оно обозначено мѣстоименіями, какъ и въ *j'aime, tu aimes* (здѣсь окончаніе только графическое, а не дѣйствительное), *il aime*; но и безъ мѣстоименій формы „несъ“, „сказалъ“, „aime“ не лишены признака, который мы называемъ отношеніемъ къ лицу, только тутъ лицо не опредѣлено. Инфинитивъ (неопредѣленное наклоненіе) также имѣетъ отношеніе къ лицу, которое въ инфинитивѣ, отдѣльно взятомъ, остается, неопредѣленнымъ, но въ контекстѣ часто находитъ ясное опредѣленіе; такъ, въ „я хочу читать“ инф. „читать“ относится къ 1-му лицу (—я хочу, чтобы я читалъ), а въ „я прошу васъ прийти“ онъ относится ко 2-му лицу (—я прошу, чтобы вы пришли). Поэтому, слѣдуя Потемнѣ, мы считаемъ инфинитивъ настоящимъ Г., а не именемъ, произведеннымъ отъ Г. Послѣднее опредѣленіе указываетъ только на его этимологическое производство и намекаетъ на его историческое происхожденіе отъ имени, вошедшихъ въ сферу глагольности. Другой важный признакъ Г.—время. Грамматическое время есть отношеніе дѣйствія, выражаемаго Г., къ моменту рѣчи: настоящее время, это—совпаденіе (дѣйствительное или только условное, воображаемое) дѣйствія съ моментомъ рѣчи, прошедшее—это дѣйствіе, предшествующее моменту рѣчи, будущее—слѣдующее за нимъ. Примѣры: „я пишу“—настоящее въ подлинномъ смыслѣ (пишу въ этотъ самый моментъ, когда говорю или мыслю это); „человѣкъ мыслить“—настоящее въ смыслѣ постоянства даннаго признака, въ силу чего Г. выраженіе этого признака („мыслить“), какъ по необходимости всякій разъ совпадающее съ моментомъ рѣчи о немъ, весьма удобно апперцепируется формою настоящаго времени; „Александръ Македонскій умираетъ во цвѣтъ лѣтъ“—настоящее вр., въ которомъ прошлое событіе представлено, напр. ради риторическихъ цѣлей, такъ, какъ будто оно совершается

въ моментъ рѣчи о немъ; „я написалъ письмо“—прошедшее вр., т. е. форма, въ которой дѣйствіе („написалъ“) представлено предшествующимъ моменту рѣчи; „я напишу“, „буду писать“ и т. д.—будущее, т. е. форма, представляющая дѣйствіе совершающимся послѣ момента рѣчи о немъ. Времена—не архаическая (хотя и древняя) категория Г. Формы времени возникли изъ видовъ (см.) и долго сохраняли въ индоевроп. языкахъ (отчасти и теперь еще сохраняютъ) видовое значеніе или, по крайней мѣрѣ, соответственные отгѣнки. Древнѣйшимъ способомъ выраженія времени въ индоевроп. праязыкѣ было употребленіе при Г. частицы *é* (въ санскритѣ *á*, въ греч. *é*), которая была нѣкогда самостоятельнымъ словомъ, родомъ нарѣчія, всегда имѣла на себѣ удареніе и служила обозначеніемъ того, что дѣйствіе, выраженное Г., относится къ прошедшему. Вполнѣдствіи она срослась съ известными Г. темами (имперфекта, аористовъ) и въ этомъ видѣ сохранились въ санскритѣ (*abhaṅam*—я несъ) и въ греческомъ (*ἔφερον*—я несъ); она извѣстна подъ именемъ аугмента („наращенія“). Другіе признаки или формы, свойственныя Г., суть: залогъ (см.), наклоненіе (см.), спряженіе (см.). Важенъ вопросъ объ историческихъ отношеніяхъ Г. къ имени. Старое ученіе о первобытности Г., о Г. корняхъ, отъ коихъ будтобы произошли не только глаголы, но и имена, наконецъ о томъ, что Г. есть исконная форма предиката,—все болѣе вытѣсняется новымъ воззрѣніемъ, наиболѣе полно и строго-логически проведеннымъ Потребнею. Оно гласитъ: Г.—форма, хотя и очень древняя, но не архаическая; корни получили характеръ глагольности уже послѣ того, какъ Г. обособился, какъ развилось спряженіе; Г. темы носятъ явный именной характеръ, и, по видимому, Г. возникъ изъ первобытныхъ именъ (подходившихъ, по грамматическому значенію, къ позднѣйшимъ причастіямъ) путемъ соединенія этихъ формъ („протопричастій“) съ личными мѣстоименіями и другими словами, превратившимися съ теченіемъ вѣковъ въ личныя окончанія. Только, когда это превращеніе стало совершившимся фактомъ, когда „протопричастіе“ или архаическое имя, получило новаго окончанія, перестало быть самостоятельнымъ словомъ и стало темою,—тогда и явился Г., какъ особая грамм. категория. Итакъ, имя предшествовало Г. Но предположеніе существовало и до Г., слѣдов. Г. не могъ быть исконной формою предиката. Во времена доглагольной предикаты выражался тѣмъ протопричастіемъ, изъ котораго возникли Г. темы. Это протопричастіе было предикативно. Отголоски этой архаической эпохи въ развитіи языка Потребня прослѣдилъ въ позднѣйшихъ явленіяхъ, именно въ пристрастїи старыхъ языковъ давать предпозитіе составнымъ сказуемымъ изъ Г.—связки и причастія передъ простыми изъ одного Г. Потребня из-

слѣдовалъ и раскрылъ смыслъ этого явленія въ исторіи русск. яз., другихъ славянскихъ и литовско-латышскаго. Его изслѣдованія дають возможность развить слѣд. понятіе эволюціи Г. сказуемаго: 1) въ языкѣ замѣчается дѣйствіе закона, который можно назвать закономъ „архаизированія“, оно сказывается въ томъ, что отжившія формы вновь появляются въ измѣненномъ видѣ, не какъ архаическія, а какъ архаизирующія; составныя сказуемыя съ причастіями (напр. „суть кости его и досель тамо лежаче“, „и бѣ обладая (прич. наст.) Олегъ Поляны“) были такими архаизирующими воспроизведеніями отжившихъ архаическихъ сказуемыхъ, нѣкогда выражавшихся не Г., а предикативнымъ именемъ; причастія (въ особ. наст. вр.) явились въ языкѣ—какъ отголосокъ, какъ архаизирующее повтореніе предикативныхъ именъ; 2) Г. впервые появился въ связкѣ и служилъ выраженіемъ не цѣлаго предиката, а только связки; 3) процессъ появленія архаизирующихъ формъ составнаго сказуемаго повторяется въ исторіи, какъ старыхъ, такъ и новыхъ языковъ, но въ послѣднихъ онъ протекаетъ быстро,—составн. сказуемыя этого типа исчезаютъ черезъ замѣну ихъ простыми Г., чему содѣйствуетъ превращеніе причастій въ дѣяпричастія, параллельное превращенію прилагательныхъ въ нарѣчія.

Опредѣленіе глагола и раскрытіе его смысла, какъ особой категории, сдѣланы Потребнею въ кн. „Изъ записокъ по русской грамматикѣ“ (1889), ч. I, стр. 75—85. Сжатое опредѣленіе находимъ на стр. 84: „Г. изображаетъ признакъ во время его возникновенія отъ дѣйствующаго лица“. Для изученія эволюціи Г.—сказуемаго огромную важность представляетъ 2-я часть этой книги („Составныя члены предложенія и ихъ замѣны“). Для теории Г. въ связи съ вопросомъ о раздѣленіи и обособленіи частей рѣчи имѣютъ значеніе мысли Herm. Paul'я въ его Principien der Sprachgeschichte (гл. XX), равно какъ и старый трудъ Шлейхера, „Die Unterscheidung von Nomen und Verbum“ (1865).

Гладбахъ (Gladbach), 1) Мюнхенъ Г., гор. въ прусск. округѣ Дюссельдорффъ, 39—80 м. надъ ур. моря, съ красивымъ императорск. паркомъ, роскошн. реставрированный соборъ XII—XIII стол. съ криптою VII стол., (1895 г.) 53,662 жит., между ними 8812 евангелич. вѣроиспов. и 710 евр. Г. гл. центръ рейнской хлопчатобум. и рейнско-вестфальской шерстопрядильной промышленности. 1894 въ Г. было 32 прядильни (160,000 станковъ), 89 механич. ткацк. мастерскихъ (7320 ткацкихъ станковъ), производящихъ шелковыя и полшелковыя, шерстяныя и полушерстяныя и хлопчатобум. издѣлія; въ Г. имѣются: 21 красильня, 7 типографій, 14 аппретурныхъ заведеній, 6 сучильн., 9 желѣзодѣлат., 19 машиностроит. зав., 2 зав. машиннаго масла; процвѣтаютъ переплет-

ное дѣло, производство бум. гильзъ, кровельнаго толя, бумаги, мыла, чулочныхъ товаровъ, обуви, полотна, конторск. книгъ, экипажей, сигаръ, ваты, дѣтй, платя, щетокъ, шоколада и т. д., имѣются 2 литографіи, столярныя мастерскія, кирпичн., кожев., канатн. и пивовар. заводы, бѣлильня, водяныя мельницы и др. Число рабочихъ (1894 г.) 16,200. Въ Г. есть гимназія съ педагогич. семинаріей, реальная школа, пріютъ для слабоумныхъ дѣтей. Г. служить узловымъ пунктомъ ж. д. Прежде процвѣтало воздѣлываніе льна и торговля полотномъ. Начало хлопчатобум. промысл. относится къ XVIII и къ началу XIX в.

2) Г., Бергишъ, гор. въ прусск. окр. Кельнъ, при ж. д., значит. производство бумаги, пороха, машинъ, меринсовой и др. сортовъ шерсти, заводы: цинковый, чугуно-лит., латунный, чугунный, мукомольня, лѣсопильня, обжигальни извести, заводы желѣзняка и бураго угля; (1895 г.) 10,029 жит., изъ нихъ 761 евангелич. вѣроисп.

Гладилка (лощило, полировщикъ), полоса закаленной стали, снабженная деревянной ручкой, имѣющая иногда форму тонкой иглы и употребляемая для полированія металлическихъ издѣлій.

Гладилка, въ гончарномъ производствѣ деревянный ножъ особой формы.

Гладило, приборъ для выглаживанія или полировки кожи, состоящій изъ закругленнаго, иногда треугольнаго, куска желѣза съ прикрѣпленной къ нему ручкой; употребляется переплетчиками, позолотчиками и проч.

Гладильникъ, въ процессѣ гравированія (см.) инструментъ въ видѣ большой металлической, насаженной на ручку, иглы, служащій для сглаживанія и очистки штриховъ, вырѣзанныхъ, а также и вытравленныхъ, на металлическихъ доскахъ.

Гладиторы (лат. *gladiatores*, отъ *gladius*, „мечъ“), у римлянъ названіе бойцовъ, сражавшихся другъ съ другомъ въ состязаніяхъ на аренѣ амфитеатра. Изъ всѣхъ игръ, удовлетворявшихъ страсть къ зрѣлищамъ римскаго народа, наибольшую благосклонностью всѣхъ классовъ пользовались гладиаторскіе бои (*munera gladiatoria*). Состязанія Г. ведутъ свое происхождение отъ похоронныхъ игръ у этрусковъ, которыя замѣнили собою человѣческія жертвоприношенія, совершавшіяся нѣкогда въ память умершихъ. Велѣдствіе этого гладиаторскіе бои устраивались у римлянъ первоначально лишь на погребальныхъ тризнахъ (*ad rogum*); первое упоминаніе о нихъ относится къ 264 до Р. Хр. Съ теченіемъ времени, однако, игры эти утратили значеніе жертвъ умершимъ и превратились въ простое развлеченіе жестокаго и гордаго своєю свободою народа, которому доставлялъ удовольствіе видѣ бьющихся на смерть Г.; въ то же время въ нихъ стали видѣть прекрасное средство для поддержа-

нія въ народѣ воинственнаго духа. Такой характеръ этотъ обычай принялъ въ послѣднія времена республики. Въ эту эпоху эдилы, равно какъ и прочія должностныя лица, въ особенности при вступленіи своемъ въ должность, стали устраивать гладиаторскія игры по поводу самыхъ разнообразныхъ событій, и для этой цѣли были даже выстроены особые амфитеатры (см.) съ открытой ареной. Число паръ сражавшихся Г. постепенно возрастало. Юлій Цезарь, занимаая должн. эдила (65 до Р. Хр.) выставилъ 320 паръ Г. Римскіе императоры то ограничивали гладиаторскія игры, то до безумія поощряли ихъ. Августъ разрѣшилъ преторамъ давать гладиаторскіе бои не болѣе двухъ разъ въ годъ, и притомъ

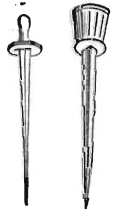

Фиг. 2. Гладиаторскіе мечи.

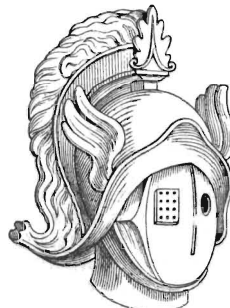

Фиг. 1. Шлемъ съ забраломъ.

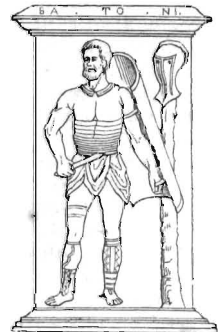

Фиг. 4. *Murmillo*.

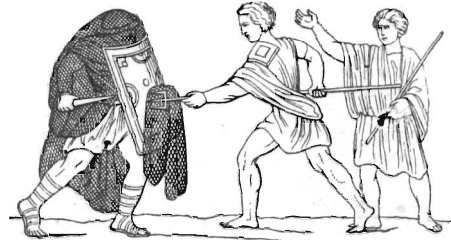

Фиг. 3. *Secutor* (съ наброшенной сѣтью). *Retiarius* (по древней мозаикѣ).



Фиг. 5. *Andabatae* (рельефъ въ Помпеяхъ).

съ условіемъ, чтобы въ каждомъ изъ нихъ участвовало не болѣе 60 паръ. На играхъ, устроенныхъ имъ самимъ, по его собственному показанію, сражалось въ общемъ не менѣе 10,000 чел. Запрещеніе

Августа скоро было забыто. О Траяне рассказывают, что он в течение 123 дней давал различные игры, на которых сражалось 10,000 Г., а имп. Коммодъ ничѣмъ такъ не гордился, какъ славой искуснаго гладиатора, сотни разъ выступавшаго на аренѣ. Скоро, впрочемъ, гладиаторскія игры нашли доступъ и въ другіе главнѣйшіе города Римской имперіи. Такъ, по рассказу Юсіфа, Иродъ Агриппа I при открытіи амфитеатра въ Кесаріи въ одинъ день выставилъ 700 Г.; даже въ Аѳинахъ и Коринѣ игры эти встрѣтили сочувственный пріемъ, а въ позднѣйшее время едва ли существовалъ хоть одинъ значительный городъ въ Италіи или въ провинціяхъ, не имѣвшій собственнаго амфитеатра для гладиаторскихъ игръ. Г. набирались по большей части изъ военнопленныхъ, которыхъ массами доставляли въ Римъ многочисленныя войны. Множество рабовъ присуждалось къ состязаніямъ на аренѣ въ видѣ наказанія. Не мало было также среди Г. и свободныхъ гражданъ, отчаяннаго и обдѣлывшаго люда, не имѣвшаго иныхъ средствъ содержать себя; ибо Г., которымъ удавалось выйти побѣдителями изъ состязанія, не только пріобрѣтали громкую славу и увѣковѣчивались въ произведеніяхъ поэзіи и искусства, но получали также за каждое представленіе значительную плату (*auctamentum*), такъ что могли надѣяться провести остатокъ жизни состоятельными людьми. Эти свободные Г. назывались *auctorati* и должны были дать клятву въ томъ, что позволять себя „сѣчь розгами, сожигать огнемъ и умерщвлять желѣзомъ“. Во время имперіи учреждены были императорскія школы для Г. (*ludi gladiatorii*), одна изъ которыхъ найдена была въ Помпеяхъ. Здѣсь Г. держали въ строжайшей дисциплинѣ и сурово наказывали за малѣйшіе проступки, но за то относились съ большой заботливостью къ ихъ тѣлесному благосостоянію. Г. упражнялись въ своемъ искусствѣ подъ руководствомъ учителя фехтованія (*lanista*). Начинающіе пользовались особой рапирой (*rudis*), которая давалась также заслуженному гладиатору (*rudarius*) послѣ удачнаго боя, въ знакъ полнаго освобожденія отъ гладиаторской службы.

По вооруженію Г. дѣлились на нѣсколько родовъ. Въ полномъ вооруженіи сражались такъ наз. *sammites*, которые носили продолговатый щитъ, прочный рукавъ на правой рукѣ, набедренникъ на лѣвой ногѣ, прочный поясъ, шлемъ съ забраломъ и гребнемъ (фиг. 1) и короткій мечъ (фиг. 2). *Retiarii* („бойцы съ сѣтью“), главнѣйш. оружіемъ которыхъ была сѣть (*rete*), выходили почти безъ одежды; защитой имъ служилъ лишь широкій поясъ да кожаный или металлическій нарукавникъ на лѣвой рукѣ. Кромѣ того, они были вооружены трезубцемъ (*fusina*) и кинжаломъ. Искусство ихъ состояло въ томъ, чтобы набросить сѣть на голову противника, а затѣмъ заколоть его трезубцемъ. Противниками ихъ

являлись обыкновенно *secutores* („преслѣдователи“), вооруженные племомъ, щитомъ и мечомъ (фиг. 3). Кромѣ *secutores* въ бой съ *retiarii*ми вступали періодко также *myrmillones* (фиг. 4), вооруженные по галльскому образцу шлемомъ, щитомъ и мечомъ. Особый родъ Г. составляли *thraeces*, вооруженные по вѣраійски, небольшимъ, обыкновенно круглымъ щитомъ (*parma*) и короткимъ кривымъ мечомъ (*sica*). Часто упоминаются также *essedarii*, сражавшіеся на боевой колесницѣ (*essedae*), запряженной парой лошадей, тогда какъ *andabatae* (фиг. 5) сражались верхомъ на конѣ, въ шлемахъ, съ забраломъ безъ отверстій для глазъ и, вооруженные круглымъ щитомъ и копьемъ (*spiculum*), устремлялись другъ на друга, ничего не видя.

Тотъ, кто устраивалъ игры, назывался *editor muneris* или *munerarius*. Онъ назначалъ заранѣе день игръ и издавалъ ихъ программу (*libellus*). Эти *libelli*, въ которыхъ приводилось число Г. и перечислялись по именамъ наиболѣе выдающіеся изъ нихъ, старательно распространялись; часто также держали пари по поводу ожидаемой побѣды того или другого бойца. Въ началѣ представленія Г. проходили торжественной процессіей по аренѣ, привѣтствуя. быть можетъ, императора упоминаемой Светоніемъ фразой: „*Ave, Imperator (Caesar), morituri te salutant*“ („Слава тебѣ, императоръ, идущіе на смерть привѣтствуютъ тебѣ!“). Светоній, „*Vita Claudii*“, 21). Разставленные затѣмъ попарно ланистой, Г. начинали примѣрное сраженіе (*prolusio*) тупымъ оружіемъ, часто подъ музыку. Но вотъ труба давала сигналъ къ серьезному бою, и Г. устремлялись другъ на друга съ острымъ оружіемъ. Свирили и флейты заглушали стоны раненыхъ и умирающихъ. Отступавшихъ гнали въ бой шпелтыи и раскаленнымъ желѣзомъ. Если Г. получалъ рану, то кричали: „*Habet*“. Но обыкновенно на раны не обращали вниманія и сраженіе продолжалось, пока одного изъ бойцовъ не покидали силы. Тогда онъ опускалъ оружіе и, поднимая указательный палецъ, молилъ народъ о состраданіи и пощадѣ. Исполненіе просьбы (*missio*), въ позднѣйшее время предоставлявшееся обыкновенно императору, возвѣщалось маханіемъ плащевъ, а также, вѣроятно, поднятіемъ пальца, тогда какъ поворачиваніе большого пальца требовало смертельнаго удара. Народъ выказывалъ участіе къ храбрымъ бойцамъ, трусость же вызывала въ немъ ярость. Павшихъ Г. волокли особыми крюками черезъ *Porta Libitinaensis* („ворота смерти“) въ такъ наз. *spolarium* и здѣсь добивали тѣхъ, у которыхъ сохранились еще признаки жизни. Въ Италіи родиною упомянутыхъ выше гладиаторскихъ школъ была Кампанія и огромная масса рабовъ, собиравшаяся для обученія въ этихъ школахъ, неоднократно создавала своими возмущеніями серьезную опасность для Рима

(см. *Спартакъ*). Въ междуусобныхъ войнахъ Отона съ Вителліемъ, Г. служили въ войскахъ и оказали большія услуги въ рукопашныхъ схваткахъ. Христіанство хоть и возстало противъ гладиаторскихъ игръ, но долгое время было не въ силахъ искоренить въ народѣ пристрастіе къ этимъ зрѣлищамъ. Окончательно прекратились они, повидимому, лишь въ царствованіе Гонорія (404). Художественныя изображенія гладиаторскихъ боевъ встрѣчаются нерѣдко. Важное значеніе имѣетъ найденный въ Помпеяхъ большой барельефъ, представляющей различныя сцены изъ гладиаторскихъ сраженій. Изображенія подобныхъ же боевыхъ сценъ сохранились на найденномъ въ Неннигѣ (въ округѣ Трира) мозаичномъ полу (изд. Вильмовскимъ, Боннъ, 1865). См. А. Оленинъ, Опытъ о костюмѣ и оружіи гладиаторовъ и т. д. (по русски и французски), Спб., 1835; ср. Археол. труды Оленина т. II (Спб. 1882). Meier, De gladiatura romana quaestiones selectae (Боннъ, 1886); Lafay въ Daremberg et Saglio, Dictionnaire des antiquités, II, 1563 слл.

Гладиолусъ (*Gladiolus*), латинское названіе шпажника (см.).



Гладиолусъ.

Гладкая, Софія Николаевна, оперная пѣвица — сопрано. Дочь ген.-майора, род. 1877 въ Спб. Получивъ общее образованіе въ екатеринославск. институтѣ, поступила въ спб. консерваторію, гдѣ окончила курсъ 1898 по классу пѣнія професс. г-жи Иредей. Въ томъ же году поступила въ труппу московск. частной оперы г. Мамонтова, а съ 1900 состоитъ въ оперной труппѣ Маринскаго театра на амплу лирическаго сопрано.

Гладкій, Осипъ Михайловъ, послѣдній кошевой задунайскихъ запорожцевъ, былъ уроженцемъ Золотонош. у., Полтавск. губ., род. ок. 1795 и женился 1813. Въ 1820 Г. поручивъ жену и дѣтей своему

брату, ушелъ въ Одессу на заработки и черезъ полгода пропалъ безъ вѣсти. Впослѣдствіи оказалось, что онъ бѣжалъ въ Турцію, на Дунай и былъ принятъ въ Платгириевскій курень Запорожской сѣчи, образовавшейся изъ бѣглецовъ послѣ разоренія сѣчи Дибровской, 1775. Г. былъ въ отрядѣ, вытребованномъ отъ запорожцевъ султаномъ Махмудомъ II для борьбы съ возставшими греками, а вернувшись оттуда, былъ избранъ атаманомъ Платгириевскаго куреня, въ какомъ званіи и пробылъ до 1827, когда былъ избранъ кошевымъ атаманомъ всей Запорожской сѣчи въ Турціи и получилъ султанскій фирманъ на званіе двухбунчужнаго пашы. Во время войны Россіи съ Турціей Г. замыслилъ перейти на сторону Россіи и склонилъ къ тому большинство запорожцевъ. Въ составъ 42 куреней, на 42 большихъ каботажныхъ лодкахъ переправившись бѣглецы по Дунаю къ гор. Измаилу, который былъ въ рукахъ русскихъ, и гдѣ былъ и самъ Николай I. Императоръ милостиво принялъ перебѣжчиковъ и ихъ кошевого. Запорожцы сейчасъ оказали русскимъ войскамъ дѣятельную помощь при переправѣ черезъ Дунай, розыскавши удобное для того мѣсто въ тылу крѣпости Исакчи. Послѣ окончанія войны съ турками Николай I велѣлъ Г. поѣхать на Кавказъ, чтобы выбрать земли для поселенія запорожцевъ. Г. выбралъ мѣсто для поселенія на берегу Азовскаго моря между Мариуполемъ и Бердянскомъ. Въ началѣ 1829 свидѣлся онъ и съ брошенной имъ семьей. Г., еще раньше возведенный въ дворянское достоинство, былъ теперь назначенъ наказнымъ атаманомъ азовскаго казачьяго войска, подъ какимъ именемъ оно и существовало до 1865, когда было совсѣмъ упразднено. Г. получившій къ тому времени чинъ ген.-майора, проживалъ въ мирномъ семейномъ кругу; скончался онъ отъ холеры въ своемъ имѣніи 1866. См. В. Гладкій, „Біографія О. М. Гладкаго“ въ „Рус. Стар.“ 1882, № 2; Кондратовичъ Ѳ., „Задунайская сѣча“ въ „Кіев. Стар.“ 1883, №№ 1, 2, 4; и Короленко, „Азовцы“ въ „Кіевск. Стар.“ 1891, №№ 7 и 8, а также въ „Кіев. Стар.“ 1883, № 4, 1885 № 6 и 1889 № 2.

Гладкій узъ или мѣдяница, см. *мѣдяница*.

Гладстоніанцы, ходячее названіе либеральной партіи въ Англіи послѣ отдѣленія отъ нея въ 1886 „либеральной унионистовъ“ или „либераловъ диссидентовъ“; названіе это, данное партіи по имени ея руководителя, сохранилось и послѣ его смерти (см. *Гладстонъ*).

Гладстонъ (*Gladstone*), Вильямъ Эвартъ, англ. политич. дѣятель, р. 29 дек. 1809, ум. 19 мая 1898; отецъ его Джонъ Г., по происхожденію шотландецъ, поселившійся въ Ливерпулѣ, богатый купецъ, бывшій 1819—27 консервативнымъ членомъ палаты общинъ. Молодой Г. вынесъ изъ дома рѣдкое трудолюбіе, глубокую ортодок-

сально-англиканскую религіозность и прекрасную домашнюю подготовку. Уже въ школьные годы, проведенные въ Итонѣ 1820—27, онъ обнаружилъ на засѣданіяхъ различныхъ школьныхъ кружковъ сильный ораторскій талантъ, разностороннее образование, сказавшееся въ его многочисленныхъ статьяхъ въ школьномъ (печатномъ) журналѣ *Eton Miscellaneous*, выходящемъ 1827 подъ его редакціей, и умѣніе производить глубокое впечатлѣніе на всѣхъ окружающихъ. Воспитавшійся подъ влияніемъ отца, а также Каннинга, бывшаго близкимъ другомъ его отца, Г. мечтавшій въ то время то о духовной карьерѣ, то о карьерѣ политическаго дѣятеля, былъ опредѣленнымъ консерваторомъ каннинговскаго отѣнка. Въ студенческіе годы 1829—32, проведенные имъ въ Оксфордѣ, консерватизмъ Г. остался непоколебленнымъ; на засѣданіяхъ студенческихъ политическихъ обществъ, въ которыхъ онъ принималъ самое горячее участіе, онъ говорилъ рѣчи противъ парламентской реформы, противъ освобожденія рабовъ въ колоніяхъ, за родовую аристократію. Окончивъ университетскій курсъ съ двойною наградой за древніе языки и математику, онъ совершилъ путешествіе по Италіи. Въ концѣ 1832 онъ былъ избранъ членомъ палаты общинъ въ округѣ Ньюаркѣ, находившемся подъ сильнымъ влияніемъ покровительствовавшаго Г. герцога Ньюкестля. Первая рѣчь Г. въ палатѣ общинъ была посвящена вопросу о рабовладѣніи въ англійскихъ колоніяхъ; не высказываясь безусловно противъ освобожденія въ принципѣ, Г. находилъ его несвоевременнымъ, настаивалъ на необходимости вознагражденія рабовладѣльцамъ и въ частности защищалъ своего отца отъ возбужденныхъ противъ него обвиненій за дурное обращеніе съ невольниками на его сахарныхъ плантаціяхъ. Эта рѣчь и вообще дѣятельность Г. въ палатѣ общинъ настолько быстро выдвинули его въ рядахъ торіевъ, что уже 1834 Робертъ Пиль при вступленіи во власть предложилъ Г. постъ сперва младшаго лорда казначейства, а нѣскольکو мѣсяцевъ спустя помощника секретаря по дѣламъ колоній. 1835 Г. вышелъ въ отставку вмѣстѣ съ министерствомъ Роберта Пила. Слѣдующіе годы, кромѣ текущихъ парламентскихъ занятій, онъ посвятилъ глубокому изученію Гомера, Данте и бл. Августина. Плодомъ изученія богословской литературы явились книги „*The state in its relations to the church*“ (1838) и „*Church principles, considered in their results*“ (1840); въ нихъ Г., исходя изъ мысли, что государство, какъ таковое, „имѣетъ совѣсть“, доказывалъ необходимость для государства поддерживать и распространять христіанскую религію при помощи государственной церкви. Въ это время Г., по словамъ Маколея, былъ еще „восходящей надеждой суровыхъ и непреклонныхъ торіевъ“, которые слѣдуютъ за Пилемъ, приводя его въ ужасъ. 1841 Р. Пиль на-

значилъ Г. товарищемъ президента бюро торговли, а 1843 — президентомъ; вмѣстѣ съ тѣмъ, Г. сдѣлался членомъ кабинета. Во время исполненія этой должности, въ Г. такъ же, какъ и въ Р. Пилѣ, произошла значительная перемѣна; изъ крайнихъ протекціонистовъ и въ частности сторонниковъ аграрнаго протекціонизма они, постепенно смягчаясь, сдѣлались сторонниками отѣмны хлѣбныхъ законовъ, а потомъ и фритредерами; въ это время Г. произвелъ значительную работу по пересмотру таможеннаго тарифа въ сторону значительнаго его смягченія, а затѣмъ высказался за отѣмну хлѣбныхъ законовъ. Однако, проведеніе этой послѣдней мѣры не было уже дѣломъ Г., такъ какъ въ февралѣ 1845 онъ вышелъ въ отставку вслѣдствіе несогласія съ даннымъ Р. Пилемъ общаніемъ государственной субсидіи католическимъ учебнымъ заведеніемъ въ Ирландіи. Въ концѣ 1845 Г. вновь вступилъ въ кабинетъ въ должности секретаря по дѣламъ колоній, но, потерявъ вмѣстѣ съ тѣмъ мѣсто въ палатѣ общинъ, не счелъ возможнымъ предстать передъ избирателями Ньюарка, находившагося подъ влияніемъ строго консервативнаго герцога Ньюкестля. Лишь 1847 онъ былъ вновь избранъ членомъ палаты общинъ отъ Оксфордскаго университета. Съ 1846 по 1852 Г. былъ виднымъ членомъ оппозиціи, именно партіи „пилитовъ“, противъ либеральнаго министерства Росселя; однако, это была оппозиція уже далеко не консерватора, такіа мѣры правительства, какъ эмансипація евреевъ, Г. поддерживалъ; вмѣстѣ съ тѣмъ онъ былъ рѣшительнымъ противникомъ агрессивной иностранной политики лорда Пальмерстона. 1850, когда Пальмерстонъ предъявилъ греческому правительству требованіе объ уплатѣ значительнаго вознагражденія англійскому подданному Пасифико, и мотивировалъ это необходимою добиться исключительнаго уваженія къ званію англійскаго подданнаго, чтобы таковой могъ съ гордостью повсемѣстно говорить, какъ древній римлянинъ, „*civis romanus sum*“, то Г. въ замѣчательной рѣчи напалъ на этотъ шовинистическій принципъ, какъ на нехристіанскій. 1850 — 51 Г. провелъ въ Италіи; и политическій строй и въ частности положеніе заключенныхъ въ тюрьмахъ, въ Неаполитанскомъ королевствѣ, обратили на себя его пристальное вниманіе, и резульатъ изучения онъ опубликовалъ въ формѣ двухъ писемъ къ лорду Абердину „*Two letters to the earl of Aberdeen on the state prosecutions of the Neapolitan government*“; въ этихъ письмахъ онъ сурово бичевалъ деспотизмъ Неаполитанскаго короля, аресты лучшихъ гражданъ государства безъ суда по административному распоряженію и въ особенности положеніе заключенныхъ въ тюрьмахъ. Письма произвели глубокое впечатлѣніе во всей Европѣ и хотя не могли оказать непосредственнаго практи-

ческаго вліянія, вызвали къ Г. особенное уваженіе въ Италіи и сблизили его со многими членами Молодой Италіи. 1852 графъ Дерби, составляя кабинетъ, предложилъ въ немъ мѣсто и Г., но Г. отказался; этотъ отказъ знаменовалъ его окончательный разрывъ съ консервативной партіей. Онъ даже выступилъ съ суровой критикой бюджета, внесеннаго новымъ канцлеромъ казначейства Дизраэли. Въ томъ же 1852 Г. вступилъ канцлеромъ казначейства въ коалиціонный либер.-политскій кабинетъ лорда Абердина. Политика кабинета, несмотря на постоянныя миролюбивыя заявленія самого премьера и Г., привела къ войнѣ съ Россіей, доля ответственности за которую лежитъ и на Г., и которая находится въ несомнѣнномъ противорѣчій съ принципиальными заявленіями, сдѣланными Г. въ его спорѣ съ Пальмерстономъ 1850. Съ 1855, съ паденіемъ кабинета Абердина, Г. перешелъ въ оппозицію; онъ протесовалъ противъ китайской экспедиціи лорда Пальмерстона 1857, и содѣйствовалъ пораженію Пальмерстона въ палатѣ общинъ по этому поводу, въ оппозиціи же онъ остался и во время управления Дерби 1858—59. Сравнительнымъ досугомъ онъ воспользовался для окончанія большаго трехтомнаго труда о Гомерѣ „Studies on Homer and the Homeric age“ (Оксфордъ, 1858), къ которому по содержанию примыкаютъ „Juventus mundi. The gods and men of the Homeric age“ (1869), „Homeric synchronism“ (1876), „Landmarks of Homeric studies“ (1890) и нѣкоторыя мелкія работы Г. Въ нихъ оригинальнымъ образомъ сказывается консервативный складъ ума Гладстона, заставляющій его относиться съ глубочайшимъ уваженіемъ ко всѣмъ традиціямъ, но не мѣшающій ему быть реформаторомъ въ области политической. Въ этихъ произведеніяхъ Г. доказываетъ историческую достовѣрность Троянской войны, историческую дѣйствительность личности воспѣвавшаго эту войну поэта Гомера и единство поэмъ Иліады и Одиссеи; въ своемъ отношеніи къ этимъ фактамъ онъ оказывается не только позади Вольфа и другихъ современныхъ филологовъ, но даже позади ново-александійскихъ ученыхъ, такъ какъ доказываетъ подлинность и тѣхъ стиховъ, которые уже ими были заподозрены. Все же эти сочиненія принадлежатъ къ замѣчательнымъ изслѣдованіямъ. Между прочимъ, Г. выставилъ въ нихъ теорію (впослѣдствіи отвергнутую), что древніе греки не были въ состояніи видѣть голубой цвѣтъ. 1858 Г. принялъ отъ кабинета гр. Дерби порученіе съѣздить на Іонійскіе о-ва въ должности англійскаго комиссара для рѣшенія вопроса о судьбѣ этихъ острововъ; Г. представилъ докладъ о необходимости присоединенія острововъ въ Греціи, что и было исполнено слѣдующимъ министерствомъ лорда Пальмерстона. Въ это министерство 1859 Г., несмотря на значительныя разногласія между нимъ и премье-

ромъ, согласился вступить на должность канцлера казначейства. Слѣдующіе годы обнаружили въ Г. замѣчательнаго финансиста; при немъ былъ произведенъ длинный рядъ реформъ въ системѣ финансовъ Англіи въ демократическомъ направленіи; между прочимъ отмѣненъ налогъ на бумагу, введены почтовые сберегательныя кассы, уменьшенъ государственный долгъ и т. д. Въ области иностранной политики министерство Пальмерстона поддерживало Южные Штаты въ ихъ борьбѣ съ Сѣверными, и Г. защищалъ это. На выборахъ 1865 Г. былъ забаллотированъ въ консервативномъ Оксфордскомъ университетѣ, но получилъ депутатское полномочіе отъ Ю. Ланкашира (которое 1868 ему пришлось замѣнить полномочіемъ отъ Гринвича, а 1880 — отъ Мидлосіана, представителемъ котораго онъ оставался до конца парламентской карьеры 1895). Послѣ смерти Пальмерстона 1865 Г. сохранилъ свой постъ въ кабинетѣ лорда Росселя и вмѣстѣ съ тѣмъ занялъ мѣсто лидера либеральной партіи въ палатѣ общинъ. 1866 онъ внесъ въ палату билль о парламентской реформѣ. Неудача билля заставила министерство и вмѣстѣ съ нимъ Г. выйти въ отставку. Однако, этотъ билль въ измѣненномъ видѣ былъ внесенъ новымъ консервативнымъ кабинетомъ Дерби-Дизраэли, и Г., внеся въ него нѣкоторыя существенныя поправки, явился его рѣшительнымъ сторонникомъ. Послѣ новыхъ выборовъ, 1868, давшихъ значительное большинство либеральной партіи, королева поручила составленіе кабинета Г. Первый кабинетъ Г. 1868—74, опиравшійся на значительное большинство въ палатѣ общинъ и имѣвшій сильную поддержку въ общественномъ мнѣніи, былъ богатъ реформаторскою дѣятельностью. 1869 была отдѣлена церковь отъ государства въ Ирландіи; для оправданія отъ обвиненія въ измѣнѣ принципамъ, выставленнымъ имъ въ его книгѣ объ отношеніи церкви къ государству, Г. опубликовалъ „A chapter of autobiography“ (Лонд., 1869), въ которой объяснялъ мотивы, заставившіе его отказаться отъ прежнихъ воззрѣній. 1870 проведенъ Ирландскій земельный актъ и законъ объ обязательномъ обученіи, 1871 отмѣнена продажа должностей въ арміи, 1872 введена система закрытаго голосованія при парламентскихъ выборахъ (см. *Великобританія*, IV, 559). Послѣ выборовъ 1874, давшихъ значительное большинство консерваторамъ, Г. хотѣлъ отказаться отъ политической дѣятельности; лидеромъ либеральной партіи въ палатѣ общинъ на его мѣсто былъ избранъ маркизъ Гардингтонъ. 1876 Г. выпустилъ знаменитую брошюру, тотчасъ же переведенную на всѣ языки, „Bulgarian horrors“ и организовалъ общественное движеніе противъ Турціи и туркофильской политики правительства; благодаря этому движенію Биконфильдъ оказался не въ состояніи активно заступиться за Турцію во время

русско-турецкой войны. 1880 новые выборы вновь дали большинство либеральной партии и Г. сформировал свой второй кабинетъ 1880—85. Главная задача, которую предстояло разрѣшить кабинету, было умиротвореніе Ирландіи. 1881 Г. провелъ новый Ирландскій земельный актъ, но такъ какъ эта мѣра не достигла цѣли, то Г. рѣшился на суровую репрессію, проведеніе которой въ Ирландіи было поручено имъ секретарю по ирландскимъ дѣламъ Форстеру; Ирландская земельная лига была закрыта; въ Ирландіи отмѣнено дѣйствіе Habeas Corpus Act'a и болѣе видные дѣятели Ирландіи, въ томъ числѣ Парнелль, были арестованы. Такъ какъ эта система тоже не достигла своей цѣли, то Г. вступилъ въ переговоры съ арестованнымъ Парнелемъ и заключилъ съ нимъ договоръ, на основаніи котораго Парнелль и его товарищи были освобождены, Форстеръ замѣненъ Кавендишемъ и были обещаны нѣкоторыя примирительныя мѣры. Но Кавендишъ былъ убитъ феніями немедленно послѣ высадки въ Дублинъ, и это дало Г. поводъ вступить вновь на дорогу суровыхъ репрессивныхъ мѣръ (см. *Великобританія*, IV, 561). 1882 министерство Г. бомбардировало Александрію и оккупировало Египетъ. 1884 министерство провело третью парламентскую реформу, являющуюся основаніемъ нынѣ дѣйствующей избирательной системы Англии (IV, 561). 1885 столкновеніе Англии съ Россіей въ Афганистанѣ и уступчивость Г. по отношенію къ Россіи привели къ пораженію Г. въ палатѣ общинъ, которое заставило подать его въ отставку 9 июня 1885. Послѣ новыхъ выборовъ, однако, въ январѣ 1886, Г. сформировалъ свой третій кабинетъ, въ составъ котораго вошли Чемберленъ, Морлей и другіе радикалы, и не вошли прежніе союзники Г., умѣренные либералы Гошенъ, Гартингтонъ и др. Чемберленъ, впрочемъ, скоро вышелъ. Необходимость поддержки ирландской партии заставила Г. вступить съ ней въ согласіе, и онъ внесъ знаменитый проектъ гомруля для Ирландіи, съ котораго наступаетъ новая эпоха въ исторіи либеральной партии Англии и въ жизни самого Г. Значительная часть либеральной партии съ Гартингтономъ и Чемберленомъ въ главѣ выходитъ изъ его состава и образуетъ партію либераловъ уніонистовъ; остальная часть либераловъ съ Г. во главѣ носитъ отнынѣ наименованіе гладстоніанцевъ и явно тяготеетъ къ радикализму. Проектъ гомруля привелъ къ пораженію министерства въ палатѣ, а послѣ ея распушенія, на выборахъ; Г. немедленно уступилъ мѣсто маркизу Салисбюри и сдѣлался лидеромъ оппозиціи. Послѣдующіе шесть лѣтъ относительно досуга Г. посвятилъ страстной агитаціи за дѣло Ирландіи, веденное имъ въ палатѣ общинъ, на безчисленныхъ митингахъ и въ печати; затѣмъ рядомъ статей о положеніи Италіи, въ которыхъ онъ сурово порицалъ политику Криспи, и длин-

ному ряду произведеній въ формѣ книгъ („The impregnable rock of Holy Scripture“ 1892) и множества статей въ разныхъ журналахъ по вопросамъ богословія, въ которыхъ онъ между прочимъ полемизировалъ съ Гексли и дарвинизмомъ и отстаивалъ истинность Моисеевой космогоніи. 1890, когда судъ постановилъ разводъ между супругами О'Ши и призналъ Парнелля виновнымъ въ прелюбодѣянніи, Г. заявилъ о невозможности для него продолжать сношенія съ ирландской партией, пока во главѣ ея будетъ стоять Парнелль, и этимъ нанесъ послѣднему жестокий ударъ. 1891 на годичномъ собраніи національно-либеральной федераціи въ Ньюкестлѣ, Г. произнесъ замѣчательную рѣчь въ которой намѣтилъ новую программу для либеральной партии. Въ программу эту входили: гомруль для Ирландіи, отдѣленіе церкви отъ государства въ Валлисѣ и Шотландіи, демократическая реформа избирательнаго права, принятіе на счетъ государства издержекъ избирательной борьбы и жалованье депутатамъ, расширеніе мѣстнаго самоуправленія, прекращеніе оккупациі Египта. Реформа палаты лордовъ была намѣчена условно, если „лорды не обнаружатъ благоразумія“. Во время выборовъ 1892 „the great old man“ (великій старецъ), какъ его называли, проявилъ замѣчательную дѣятельность, поразительную въ его преклонномъ возрастѣ. Выборы дали большинство въ 42 голоса гладстоніанцамъ въ союзѣ съ ирландцами, и Г. сформировалъ свой четвертый кабинетъ. Этотъ кабинетъ провелъ черезъ палату общинъ гомруль для Ирландіи, но билль провалился въ палатѣ лордовъ, такъ же, какъ нѣкоторые другіе либеральные билли Г. На этотъ разъ у Г. не хватило энергіи на борьбу съ лордами, и онъ, страдающій глазами и нѣкоторой глухотой, въ мартѣ 1894 вышелъ въ отставку; его мѣсто занялъ гр. Розебери. На выборахъ 1895 Г. уже не выступалъ. Послѣ продолжительной болѣзни онъ умеръ 1898 и похороненъ въ Вестминстерскомъ аббатствѣ, вблизи могилы лорда Биконсфильда; надъ его могилой по постановленію парламента будетъ воздвигнутъ памятникъ. Вся жизнь Г. представляетъ одинъ медленный и вѣрный процессъ перехода изъ одного лагеря въ другой, перехода, который далеко не вполне объясняется измѣненіемъ политическаго настроенія тѣхъ общественныхъ классовъ, представителями которыхъ могъ бы считаться Г., въ значительной степени это дѣло личнаго измѣненія вслѣдствіе процесса мысли; въ началѣ карьеры Г. выступаетъ, какъ представитель интересовъ аристократическаго класса, потомъ онъ отстаиваетъ интересы средней и мелкой промышленной буржуазіи, а подъ конецъ жизни онъ началъ усиленно интересоваться социальнымъ вопросомъ и, прежде рѣшительный противникъ законодательнаго нормированія рабочаго дня взрослыхъ муж-

чинъ, поколебался въ своемъ убѣжденіи. Въ связи съ этимъ переходомъ въ Г. произошла одна важная перемѣна; по его собственнымъ словамъ, ни Итонъ, ни Оксфордъ не научили его уважать въ достаточной мѣрѣ личную свободу человѣка, значение которой онъ зато оцѣнилъ въ послѣдствіи. Постоянная работа передѣлки собственныхъ взглядовъ имѣла результатомъ нѣкоторую непоследовательность, притомъ не только между дѣйствіями Г. въ разныя эпохи, но и между его политической одного и того же періода; такъ онъ обнаружилъ замѣчательную уступчивость по отношенію къ бурмамъ Ю. Африки, войну съ которыми, полученную имъ 1880 въ наслѣдство отъ кабинета Биконсфильда, онъ прекратилъ добровольнымъ со стороны Англии признаніемъ ихъ самостоятельности, не смотря на обидное для англійскаго самолюбія и требовавшее, по мнѣнію англійскихъ патриотовъ, возмездія пораженіе, нанесенное ими англичанамъ при Маджубѣ; уступчивости этой рѣзко противорѣчатъ недостаточно даже съ точки зрѣнія англійск. консерваторовъ мотивированная оккупация Египта 1882; репрессіи въ Ирландіи находятся въ противорѣчій съ либеральными мѣропріятіями тамъ-же. Однако, репрессіи, оккупация Египта и т. под. представляютъ лишь отдѣльныя отклоненія въ дѣятельности Г., иногда объясняющіяся обстоятельствами минуты, въ общемъ же она съ 1852 постоянно была направлена на служеніе идеаламъ и интересамъ наиболее прогрессивной части той демократіи Англии, которая въ данный моментъ принимала активное участіе въ политической жизни. Часть литературныхъ произведеній Г. собрана была имъ въ сборникъ „Gleanings of the past years“ 7 т. 1879; 1892 появились въ 10 томахъ его „Speeches and public addresses“, — изданіе далеко не полное. Г. былъ женатъ съ 1839 на Екатериинѣ Глиннъ; старшій изъ его четырехъ сыновей Вильямъ Генри, 1840—91, былъ членомъ палаты общинъ и не долго лордомъ казначейства, второй Стефанъ состоитъ пасторомъ въ Говарденѣ, четвертый Гербертъ Джонъ, р. 1854, учился въ Итонѣ и Оксфордѣ, съ 1880 состоитъ членомъ палаты общинъ, 1880—81 былъ частнымъ секретаремъ отца, 1881—85 младшимъ лордомъ казначейства и въ настоящее время является однимъ изъ видныхъ дѣятелей гладстоніанской партіи. Литература о Г. представляетъ цѣлую бібліотеку. На русскомъ языкѣ, кромѣ множества журнальныхъ статей есть біографическій очеркъ А. В. Каменскаго, „В. Г., его жизнь и политическая дѣятельность“, въ павленковской біографической бібліотекѣ (Спб., 1892). Важнѣйшія произведенія на англійскомъ языкѣ: G. B. Smith, „The life of the Right Hon. W. E. G.“ 2 т. (Лонд., 1879, нов. изд. 1890); D. W. E. Russel, „The Right Hon. W. E. G.“ (1891); L. J. Jennings, „Mr. G. a study“ (1887, книга написанная консер-

ваторомъ, крайне враждебная Г.); J. Ellis, „W. E. G.“ (1892); J. M. Carthy, „England under G. 1880—85“ (1885); его-же, „The story of G. 's life“ (1898); W. Reid, „Life of W. E. G.“ (1899).

Гладунъ, см. *грызникъ*.

Гладыши или **гребляки** (Notonecta), см. *клопы*.

Гладышъ, народное названіе нѣсколькихъ различныхъ растений, гл. обр. изъ семейства зонтичныхъ.

Гладь, см. *вышиваніе*.

Глаженіе, процессъ, при которомъ влажное бѣлье получаетъ гладкую и блестящую поверхность помощью проведенія желѣзнымъ, сильно разогрѣтымъ металлическимъ предметомъ (утюгомъ). Для нагрѣванія утюговъ служатъ особые печи; для того, чтобы утюги дольше оставались горячими, внутри ихъ устраивается нѣчто вродѣ небольшого очага, наполняемаго древеснымъ углемъ. Однако, выпадающая изъ такихъ утюговъ зола, а также выдѣляющійся дымъ представляютъ часто неудобства. Этого избѣгаютъ, употребляя внутри утюга спиртовые лампы, причемъ утюгъ устраивается вращающійся и двухсторонній, такъ что пока одна сторона гладить, другая нагрѣвается. Въмѣсто спиртовыхъ лампъ употребляются иногда газовыя горѣлки, устроенныя на манеръ Бузеновыхъ смѣсь; при этомъ утюгъ соединяется съ газопроводнымъ краномъ помощью длинной каучуковой трубки. Американскіе утюги для портныхъ устраиваются такъ, что ручка утюга легко снимается и служитъ для многихъ утюговъ. Гладильныя машины состоятъ изъ двухъ другъ надъ другомъ поставленныхъ полыхъ стальныхъ хорошо отполированныхъ барабановъ, отпояемыхъ древеснымъ углемъ и вращающихся съ различными скоростями. Пропускаемое между ними бѣлье одновременно высушивается и гладится. Машина гладить въ 1 часъ 200—250 метровъ бѣлья, причемъ не требуется предвѣдительнаго катанія; но для вещей, имѣющихъ большія пуговицы или много крупныхъ складокъ, машина не годится. Для придачи бѣлью блеска (глянца) употребляются либо особые утюги, либо же въ крахмалъ прибавляется воскъ, стеаринъ или бура. См. Eichenfels, *Praktische Anleitung zur Glanzplätterei und Kunstplätterei* (Лейпц., 12 изд. 1891).

Глаза (антрополог.), при характеристикѣ расъ и племенъ, служатъ важнымъ антропологическ. признакомъ. Цвѣтъ радужной оболочки вообще соотвѣтствуетъ цвѣту волосъ. Аристотель и Блументбахъ признавали три главныхъ цвѣта ея: голубой, темно-оранжевый и черно-карій. Современные антропологи различаютъ основныя цвѣта: голубой, сѣрый, карій, зеленый (смѣсь сѣраго или голубого цвѣта съ желто-карымъ) и различные переходные цвѣта для каждаго изъ основныхъ цвѣтовъ. Различаютъ, кромѣ того, пять оттѣнковъ интенсивности: очень темный, темный, сред-

ний, свѣтлый и очень свѣтлый. Совершенно голубые глаза являются характерными для блѣлокуроухъ расъ; они сопровождаются обыкновенно шелковистыми, желтоватыми или бѣлыми, какъ ленъ, волосами. Глаза зеленоватые или сѣрые составляютъ одинъ изъ признаковъ кельтической расы. Всѣ болѣе темно пигментированныя расы, такъ же, какъ и большинство смуглокожихъ европейцевъ, имѣютъ свѣтло-, темно- или черно-карие глаза. У двѣтвыхъ расъ при черныхъ волосахъ почти безъ исключенія бываютъ карія или черно-карія радужныя оболочки. Переходные цвѣта послѣдней указываютъ на смѣшанность расы. Величина глазной щели также служитъ антропологическимъ признакомъ, характеризующимъ ту или иную народность: у однѣхъ она сильно сжужена, у другихъ представляется миндалевидною, у третьихъ значительно расширена, овальная и пр. По изслѣдованіямъ А. А. Ивановскаго („Труды антроп. отд. общ. люб. ест., антр. и этн.“, т. XIX), всѣ народности, живущія на далекомъ сѣверѣ, какъ то: чукчи, якуты, тунгусы, остяки, самоѣды, лопари, эскимосы, характеризуются самою узкою глазою щелью, тогда какъ у обитателей жаркихъ, экваторіальныхъ странъ она достигаетъ наибольшей ширины. Существуетъ рѣзкое различіе въ формѣ глазъ европейцевъ и вост.-азиатскихъ народовъ, для которыхъ характеристиченъ такъ называемый „монгольскій глазъ“. Различіе распространяется исключительно на кости и мелкія части, окружающія глазное яблоко, въ особенности на вѣки. При разсмотрѣніи вѣкъ европейца, свободная край ихъ вмѣстѣ съ началомъ рѣсницы видны на всемъ протяженіи. Внутренній уголъ глаза закругленъ и образуетъ ближе къ носу родъ углубленія, на днѣ котораго замѣчается красноватая кожная складка или маленький красный валикъ, слезный сосочекъ. На верхнемъ вѣкѣ, нѣсколько выше свободного края и параллельно съ нимъ, тянется болѣе или менѣе замѣтная складка, которая не доходитъ до внутренняго тѣла глаза; если смотрѣть внизъ, складка исчезаетъ; при взглядѣ вверхъ она становится замѣтнѣе. Кромѣ того, въ глазу европейца граница между лбомъ и вѣкомъ обозначается яснымъ вдавленіемъ. Характерная особенность „монгольскаго глаза“ заключается, во-первыхъ, въ своеобразной формѣ складки верхняго вѣка и, во-вторыхъ, въ томъ, что углубленіе между вѣкомъ и лобнымъ краемъ отсутствуетъ или выражено слабо. Складка лежитъ ниже, чѣмъ у европейца, отвисла и покрываетъ свободный край вѣка, къ которому прикрѣплены рѣсницы. Она проходитъ косо и отчетливо надъ внутреннимъ угломъ глаза и заворачивается книзу, прикрывая уголъ, а съ нимъ и слезный сосочекъ. Углубленнаго внутренняго угла глаза въ нашемъ смыслѣ нѣтъ. Внутренній край вѣкъ дугообразный или, если верхнее и

нижнее вѣки сходятся подъ угломъ, уголъ тотъ острый, и вершина его лежитъ ниже, чѣмъ у европейца. Складка часто опускается надъ внутреннимъ угломъ на нижнее вѣко и, слѣдуя направленію послѣдняго, постепенно теряется вблизи наружнаго угла глаза. Монгольскій глазъ, кромѣ представителей монгольской расы, встрѣчается у нѣкоторыхъ малайскихъ народовъ, а также у эскимосовъ, ботокудовъ и др. Какъ временное образованіе, онъ нѣрѣдко наблюдается у кавказской расы, причемъ всѣ особенности его бываютъ наиболѣе рѣзко выражены въ дѣтскомъ возрастѣ; но съ монгольскимъ глазомъ не слѣдуетъ смѣшивать особое уродливое образованіе вѣкъ у европейцевъ, такъ наз. epicanthus, который во всѣхъ существенныхъ чертахъ сходенъ съ монгольскимъ глазомъ, съ тою лишь разницею, что боковая складка закрываетъ не только слезной сосочекъ, но болѣе или менѣе значительную часть и остальнаго глаза.

Глазачъ или сопа (*Abramis sopa Pall.*) см. *сопа*.

Глазбреннеръ, см. *Глазбреннеръ*.

Глазго (*Glasgow*), г. въ Ленаркширѣ (Шотл.), на обоихъ бер. Клейда, подъ 55° 51' с. ш. и 4° 14' з. д., первый торгов. и фабричн. г. въ Шотл. и третій во всемъ Соединенномъ королевствѣ. Черезъ Клейдъ построено 9 мостовъ. Вблизи р. мѣстность плоская, подалеке возвышаются небольшіе холмы. На одномъ изъ нихъ въ с.-в. части г. соборъ, центръ стараго г. Улицы здѣсь кривы и мрачны, часто заканчиваются туниками, каменные дома крыты сланцемъ и густо населены рабочимъ людомъ. Рядомъ съ соборомъ лежитъ кладбище (*Nescropolis*) съ памятникомъ реформат. Джону Ноксу. На в. къ старому г. примыкаютъ предмѣстья Кэльтонъ, Бриджтѣнъ и Кэмлэчи, съ многочисл. рабочимъ населен. Въ собственно коммерч. части г. сконцентрированы лучше магазины (особенно по Бѣчененъ Стритъ), конторы дѣльцовъ и красивыя обществ. зданія, напр. биржа (противъ нея памятникъ Веллингтону), новая ратуша, театръ и др. Здѣсь же Джорджъ Сквэръ, самая обширная площадь г., съ колонной (25 м.), украшенной статуей Вальтера Скотта, и др. памятниками. На площади выходитъ нѣск. замѣчат. зданій, напр. шотландскій банкъ. Зап. части г. бѣдны, особ. вдоль р. Въ с. части Г. расположенъ портъ Дандэсъ на каналѣ Монккландъ, въ 7 км. ниже Г. впадающемъ въ Клейдъ, съ обширн. складами. Изъ обществ. парковъ замѣчат.: старый Глазго Гринъ, на Клейдѣ, выше мостовъ; новый Вестгэндъ Паркъ, живописная холмистая мѣстн. съ новыми зданіями университета; паркъ королевы въ ю. части г. Несмотря на усиленные заботы магистрата объ оздоровленіи Г., смертность въ немъ, благодаря крайне скученному рабочему населенію, сравнительно съ друг. г. королевства, довольно большая. Самая замѣчат. изъ 334 церквей

г. построенный въ 1133—1433 гг. соборъ Ст. Мунго и Тронная церковь (1484). Жит. вмѣстѣ съ предмѣстями въ 1891 г. 658,198, изъ нихъ 17,978 говорили, кромѣ англ. и на кельтическомъ нарѣчьи. По развитію торговли и промышленности Г. можетъ поспорить съ самыми крупными фабричными центр. Англии; ихъ процвѣтанію много способствуетъ множест. жел. дор. линій, начинающихся изъ Г. (3 большихъ вокзала въ центрѣ г.), каналы, соосѣдство р. Клейдъ, углубленной для прохода судовъ до 5,5 м. осадки, богатая угольными и жел. копи. Болѣе всего замѣчат. бумагопрядильныя и ткацкія фабр. (въ 1891 г. 18,822 раб.), суконное и шерстяное производство (2393 раб.), ковровое (1492 раб.) и др. способы обработки волокнистыхъ веществъ. Почти наравнѣ стоятъ производства жел. и стали (13,304 раб.) и особ. машинъ (15,439 раб.) и жел. судовъ. Существуютъ химическія зав. (заводъ въ Ст. Роллокъ одинъ изъ самыхъ крупныхъ въ мірѣ), стеклянные зав. (1239 раб.), табачныя фабр. (1168 раб.) и др. Произведенія промышленности служатъ предметами оживленнаго вывоза, кромѣ того Г. служитъ посредникомъ для части ирландской торг. (льняныя издѣлія). Ввозъ 1898 г. 12,3 мил. ф. ст., предметы ввоза: домашній скоть, зерно, мука и др. пищевыя вещества, лѣсъ. Вывозъ брит. продуктовъ 13,2 мил. ф. ст., предметы вывоза: хлопчатобум., льняныя и джутовыя издѣлія, машины, сталь и стальные издѣлія, уголь, химич. продукты, пиво. Къ порту было приписано 1667 океанск. судовъ въ 1,5 мил. тоннъ водоизм., пришло 11,091 суд. въ 3,7 мил. т., вышло 11,476 судовъ въ 3,9 мил. т. Изъ образовательныхъ учрежд. первое мѣсто занимаетъ университетъ, основан. 1450, съ 4 факульт.: изящн. искусствъ, теологическ., юридическ. и медицинск. При немъ колледжъ королевы Маргариты, открытый 1892 для слушателей женскаго пола, богатая бібліотека (около 200,000 томовъ), музей, астрономическая обсерваторія и ботанической садъ. Изъ средн. учебн. завед. замѣчат. институтъ Андерсона, заключающій фельдшерскую школу, музей и ремесл. училище. Кромѣ того существуютъ 3 духовн. семинаріи, одна гимназія, основанная въ XII в., школа живописи, публичная бібліотека, школа, 2 учительскихъ семинаріи, и пр. Ученыя и художеств. общест. многочисленны и пользуются большою извѣстностью (физическ., 3 общ. врачей, кельтическое, естествоисторич. общ. и др.). Существуетъ картинная галлерей старыхъ мастеровъ. Г. пользуется муниципальнымъ управленіемъ, въ парламентѣ имѣетъ 7 представителей. Резиденція катол. архіепископа и протестант. епископа. Въ ближайшемъ соосѣдствѣ Г. лежатъ Партикъ (см.), по ту сторону Кельвина, прит. Клейда, и Гованъ (см.), на ю. бер. Клейда, оба съ верфями и виллами.

Исторія. Г. до 1300 г. была незначит. мѣстечкомъ. Впрочемъ, въ 1046 здѣсь осно-

вана епархія. Въ періодъ гражданск. войнъ гор. часто былъ ареной битвъ. Ростъ начался съ присоединеніемъ Шотл. къ Англии, открывшимъ Г. торговлю съ Америкой и Вестиндіей; эта торговля до тѣхъ поръ была монополіей англ. портовъ. Когда американская война уничтожила ее, коммерсанты Г. нашли новый рынокъ для сбыта мѣстн. издѣлій въ другихъ с. колоніяхъ и расширили свои предпріятія въ Вестиндіи. Новый источникъ благосостоянія открылся въ развитіи хлопчатобум. мануфактуры, въ кот. Г. скоро сталъ соперникомъ Манчестера. Г. одинъ изъ первыхъ г., приписывающ. себѣ честь изобрѣтенія механич. ткацкаго станка. См. Mac Gregor, History of Glasgow (Глазг., 1881); Macgeorge, Old G. (3 изд., 1888); Duncan, Literary history of G. (1887); описаніе мѣстности Ward'a (1880).

Глазенапъ (Glasepapp), Карлъ Фридрихъ, музыкальный писатель, замѣчательный вагнерологъ, род. 21 сент. 1847 въ г. Ригѣ. Съ дѣтскаго возраста интересовался оперой, но въ особенности увлекался творчествомъ Вагнера, какъ реформатора въ оперной области. Съ 1865 онъ сталъ прилежно изучать его принципы, основательно усвоивъ теоретическія воззрѣнія Вагнера на искусство. Въ бытность свою въ дерптскомъ университетѣ (1867—73), гдѣ изучалъ исторію искусствъ и сравнительное языкознаніе, сдѣлалъ первый опытъ біографіи Вагнера. Въ 1877 выпустилъ къ періоду бейрейтскихъ торжествъ подробную его біографію въ двухъ томахъ, подъ названіемъ „Wagners Leben und Wirken“. Впослѣдствіи эта біографія дополнилась до трехъ томовъ, и въ настоящее время она выпускается въ свѣтъ въ новомъ переработанномъ видѣ въ лейпцигскомъ изданіи. Кромѣ того имъ написаны еще слѣдующія сочиненія: „Wagner Lexikon“ (Штуттгартъ, 1883, изд. Котты) и „Wagner Encyclopädie“ (въ двухъ томахъ, Лейпцигъ, 1891).

Г. является однимъ изъ лучшихъ вагнерологовъ въ философскомъ и эстетическомъ смыслѣ; онъ состоитъ, между прочимъ, предсѣдателемъ основаннаго имъ въ Ригѣ общества „Wagnerverein“.

Глазенапъ, Сергій Павл., астрономъ, род. 1848 въ Тверской губ., учился въ тверской и спб. гимназіяхъ и на физико-математич. фак. спб. унив., гдѣ получилъ зол. медаль за сочиненіе объ арифметич. непрерывныхъ дробяхъ. Кончивъ унив., въ 1870, Г. былъ командированъ въ Пулковскую обсерваторію для приготовления къ профессурѣ. Въ 1874 г. участвовалъ въ экспедиціи въ Вост. Сибирь для наблюденія прохожденія Венеры чрезъ солнечный дискъ. Съ 1876 былъ приватъ-доцентомъ, затѣмъ экстра-ордин., а съ 1889 ординарнымъ профессоромъ астрономіи спб. унив. Благодаря ему при унив. устроена обсерваторія для практич. занятій студентовъ. Въ теченіе нѣсколькихъ лѣтъ читалъ рядъ

популярных лекцій по астрономіи въ Спб. Солянкомъ Городкѣ, а со времени основанія рус. астрономич. общ. состоялъ въ немъ товарищемъ предсѣдателя. Въ 1889 за работы о двойныхъ звѣздахъ получилъ премию Вальса отъ парижской акад. наукъ. Писалъ много популярныхъ астрономич. статей и замѣтокъ въ разныхъ періодическихкихъ изданіяхъ. Главные его труды: „Сравненіе наблюденій затмений спутниковъ Юпитера съ таблицами затмений и между собою“ (Спб., 1874), „Рефракціонный уклонъ“ (1881), „Петровская экспедиція для наблюденія полнаго солн. затмения 18 авг., 1887“ (1888), „Orbites des Etoiles doubles du Catalogue de Poulkowa“ (1889), „Mesures d'étoiles doubles faites à Hoursouf“ (1891).

Глазерь, 1) Сигизмундъ Самойловичъ, виолончелистъ, педагогъ, род. 1862, въ гор. Риконаны въ Богеміи. Музыкальное образованіе получилъ въ пражской консерваторіи у проф. Гегенварта по специальному классу виолончельной игры. Окончивъ курсъ 1882 первымъ ученикомъ, сперва состоялъ въ теченіе двухъ лѣтъ преподавателемъ по своей специальности въ харьковскомъ училищѣ мѣстнаго отдѣленія русск. музык. общ., а затѣмъ, по отбытіи срока воинской повинности, въ теченіе трехъ лѣтъ въ одесскомъ училищѣ того же общ., наконецъ за послѣдніе десять лѣтъ состоитъ снова въ харьковскомъ училищѣ старшимъ преподавателемъ виолончельной игры. Параллельно съ педагогическою дѣятельностью, Г. неоднократно концертировалъ по Россіи, выступая, между прочимъ, въ качествѣ солиста въ симфоническихъ концертахъ нашихъ обихихъ столицъ. Изъ музыкальныхъ сочиненій написалъ концертъ и нѣсколько мелкихъ пьесъ для виолончели, изданныхъ фирмою Юргенсонъ.

2) Г., Юлиусъ Антонъ, извѣстный криминалистъ и государственный дѣятель Австріи, род. 1831, ум. 1885. Благодаря своей монографіи „Das englischhottische Strafverfahren“ (Вѣна, 1850) приобрѣлъ извѣстность, какъ писатель-криминалистъ. Съ 1854 приватъ-доцентъ, 1856 экстраординарный, а 1860 ординарный профессоръ въ Вѣнѣ, принималъ большое участіе въ реформѣ австрійскаго уголовного законодательства, главнымъ образомъ, уголовного процесса. Въ 1870 онъ вступилъ въ кабинетъ Адольфа Ауершперга министромъ юстиціи, въ которомъ оставался до 1879 г. Какъ представитель центральной Вѣны въ палатѣ депутатовъ, онъ былъ однимъ изъ наиболѣе выдающихся членовъ партіи лѣвой. Изъ всѣхъ сочиненій Г. слѣдуетъ указать на слѣд.: „Abhandlungen aus dem östereichischen Strafrecht“ (Вѣна, 1858, 1 т.); „Anklage, Wahrspruch und Rechtsmittel im englischen Schwurgerichtsverfahren“ (Эрлянгенъ, 1868); „Gesammelte kleinere Schriften über Strafrecht, Zivil und Strafprozess“ (Вѣна, 1868, 2 т.; 2 изд., 1883); „Studien zum Entwurf des österreichischen

Strafgesetzes über Verbrechen und Vergehen“ (1871); „Schwurgerichtliche Erörterungen“ (1875, 2 изд.); „Beiträge zur Lehre vom Beweis im Strafprozess“ (Лейпц., 1883); „Handlung des Strafprozesses“ (1883—85, 2 т.). Въмѣстѣ съ I, Унгеромъ и I. Вальгеромъ Глазерь издалъ „Sammlung von zivilrechtlichen Entscheidungen des K. K. Gerichtshofs“ (Вѣна, 1859—75, 8 т.; 2 изд.; 1873—85, 20 т. Наконецъ, вмѣстѣ съ Штубенбахомъ и Новакомъ издалъ „Allgemeine Österreichische Gerichtszeitung“ (Вѣна, 1864, ff.). См. Unger, Julius G., ein Nachruf (Вѣна, 1886). Библиографическій указатель его трудовъ, статей, законопроектовъ и рѣчей изданъ въ Вѣнѣ, въ 1888.

Глазеть, также гласеть, парча съ гладкимъ серебрянымъ или золотымъ уткомъ по шелковой основѣ.

Глазировать, то же что эмальировать. См. *лазуированіе, лазурь, эмаль.*

Глазки (Ocelli), простѣйшіе органы зрѣнія, встрѣчающіеся у низшихъ животныхъ (см. *глазъ*); этимъ же именемъ называютъ кольцевидныя или просто круглыя пятнышки, встрѣчающіяся часто на крыльяхъ бабочекъ и другихъ насѣкомыхъ.

Глазная ось (оптическая ось), линія, на которой (приблизительно) находятся центры всѣхъ сферическихъ поверхностей, ограничивающихъ преломляющія средины глаза. Эта линія пересѣкаетъ сѣтчатую оболочку нѣсколько выше и вкнутри отъ желтаго пятна, стало быть не совпадаетъ со зрительной осью. Длина глазной оси, начиная отъ передней поверхности роговой оболочки до сѣтчатой оболочки, имѣетъ около 22 мм.

Глазная трава, народное названіе различныхъ растений: колокольчика, одного вида очанки, люцерны.

Глазное зеркало (офтальмоскопъ), аппаратъ, съ помощью котораго врачъ освѣщаетъ внутренность глаза, а именно сѣтчатку, глазное дно, получая, такимъ образомъ, ясную картину его. Г. з. было изобрѣтено Гельмгольцомъ въ 1851 г. и положило начало новому могущественному развитію ученія о глазныхъ болѣзняхъ. Глазное дно, даже при сильнѣйшемъ солнечномъ освѣщеніи, представляется чернымъ. Это происходитъ не потому, что всѣ лучи свѣта, падающіе въ глазъ, поглощаются чернымъ пигментомъ сосудистой оболочки, но потому, что часть лучей, отражаемыхъ глазомъ, попадаетъ не въ глазъ наблюдателя, а возвращается къ первоначальному источнику свѣта, къ которому глазъ приспособленъ. Если на-

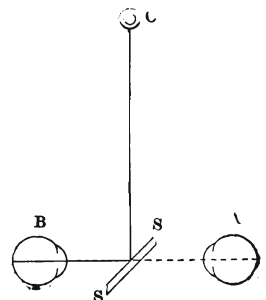

Фиг. 1. Глазное зеркало Гельмгольца.

противъ, наблюдаемый глазъ не приспособленъ къ источнику свѣта, тогда свѣтъ можетъ пройти въ глазъ наблюдателя и, при благоприятныхъ обстоятельствахъ, въ такомъ количествѣ, что наблюдаемый зрачекъ кажется яркимъ, свѣтлымъ. Если А (фиг. 1) — глазъ наблюдателя, В — наблюдаемый глазъ, С — источникъ свѣта, и SS — плоская стеклянная пластинка, помѣщенная такъ, что лучи свѣта, идущіе отъ С, отража-

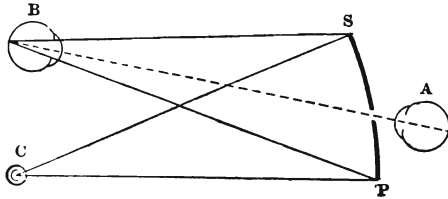

Фиг. 2. Глазное зеркало Руэты.

ются частью отъ зрачка глаза В и въ глазъ наблюдателя попадаетъ только свѣтъ, отраженный наблюдаемымъ глазомъ. На этомъ наблюдении Брюкке и Эрлаха, Гельмгольцъ и основалъ свое Г. з., состоящее въ сущности изъ известнаго количества стеклянныхъ пластинокъ, которыя нужно держать передъ наблюдаемымъ глазомъ въ определенномъ положеніи. Сквозь стекло можно вполне ясно видѣть сѣтчатку съ ея сосудами, мѣсто входа зрительнаго нерва въ прямомъ видѣ, увеличенномъ едва въ 14 разъ, такъ какъ преломляющій аппаратъ наблюдаемаго глаза служитъ для наблюдателя, нѣкоторымъ образомъ, лупой. Эта лупа только тогда соотвѣтствуетъ изслѣдовані-



Фиг. 3. Глазное зеркало Либрейха.

ямъ, когда изслѣдуемый глазъ нормаленъ, въ противномъ случаѣ получается туманная, расплывающаяся картина. Поэтому Г. з. должно быть снабжено линзами, которыя исправляли бы неясности, зависящія отъ недостатка преломляющихъ средъ глаза. Гельмгольцъ снабжаетъ свое Г. з. восемью двояковыгнутыми стеклами, котор. по одиночкѣ или въ известной группировкѣ, помѣщаются передъ глазомъ наблюдателя. Впослѣдствіи былъ сдѣланъ особенный оф-

тальмоскопъ, который дѣлаетъ возможнымъ быстро перемѣнять линзы. Другой принципъ освѣщенія глазного дна далъ Руэтъ 1852. Въмѣсто отражающей стеклянной пластинки, онъ употребляетъ пробуравленное въ серединѣ вогнутое зеркало S (фиг. 2), которое отражаетъ свѣтъ, идущій отъ источника С, въ наблюдаемый глазъ В; наблюдатель смотритъ въ отверстие зеркала. Это зеркало даетъ обратное изображение глазного дна. Руэтъ помѣщаетъ впереди освѣщеннаго глаза двояковыпуклое стекло съ фокуснымъ разстояніемъ въ 5—8 см. и этимъ соединяетъ лучи свѣта, идущіе изъ глаза къ дѣйствительному обратному изображенію, которое изслѣдователь ясно видитъ, если помѣстится со своимъ зеркаломъ въ ближайшей точкѣ своего яснаго зрѣнія. Увеличеніе при этомъ небольшое, но поле зрѣнія больше. Пробуравленное зеркало можетъ быть употреблено и для наблюденія прямого изображенія, но тогда достаточно плоскаго зеркала. Употребляли также бинокулярное Г. з., съ которымъ врачъ дѣлалъ свои наблюдения обоими глазами, затѣмъ такое, съ которымъ можно было видѣть свое собственное глазное дно (аутоофтальмоскопъ) или, при помощи котораго наблюдатель однимъ глазомъ могъ изслѣдовать свой другой. Изъ многочисленныхъ офтальмоскоповъ (Руэтъ, Либрейхъ, Эпкенсъ-Дондесъ, Энгельгардтъ, Коккіусъ и пр.) наиболѣе употребительны маленькіе портативные (Либрейхъ, Егеръ, Гаснеръ и др.), но въ особенностяхъ распространенъ „маленькій Либрейхъ“. Онъ состоитъ изъ пробуравленнаго покрытаго фольгою вогнутаго зеркала, съ двумя различными двояко выпуклыми чечевицами для обратнаго изображенія. Сзади пробуравленнаго зеркала имѣется вилочка для вставленія корригирующихъ двояковыгнутыхъ чечевицъ для прямого изображенія. При употребленіи Г. з. поступаютъ такимъ образомъ: въ темной комнатѣ, сбоку отъ изслѣдуемаго ставятъ лампу. Вогнутое зеркало держать передъ собственнымъ глазомъ (фиг. 3) и сквозь отверстие смотреть въ глазъ пациента, перемѣщая зеркало до тѣхъ поръ, пока отраженные лучи свѣта, исходящія отъ лампы, не попадутъ въ изслѣдуемый глазъ. При этомъ передъ глазомъ пациента держатъ одну изъ двухъ двояковыпуклыхъ чечевицъ, къ которой врачъ то приближается, то удаляется, до полученія яснаго изображенія сѣтчатки. Литература: Helmholtz, Beschreibung eines Augenspiegels (Берл., 1851); Coccius, Über Anwendung des Augenspiegels (Лейпц., 1853); „Das Augenleuchten und die Erfindung des Augenspiegels“, Abhandlungen von Brücke, Cumming, Helmholtz und Ruete („Ältere Beiträge zur Physiologie der Sinnesorgane“ (теп. 1, Гамб., 1893); Zander, Der A. (2 изд., 1862); Mauthner, Lehrbuch der Ophthalmoskopie (Вѣна, 1868); Liebreich, Atlas der Ophthalmoskopie (2 изд., Берл., 1870); Magnus, Ophthalmoskopischer Atlas (Лейпц.,

1872); Schweiger, Vorlesungen über den Gebrauch des Augenspiegels (Берл., 1864); Jäger, Ergebnisse der Untersuchung mit dem A. (Вѣна, 1876); Vossius, Leitfaden zum Gebrauch des Augenspiegels (3 изд., Берл., 1893); Königstein, Anleitung zum Gebrauch des Augenspiegels (Вѣна, 1889).

Русская литература: Гаабъ, „Атласъ и краткія основы офтальмоскопіи и офтальмоскопической діагностики“ (1895); Ходинъ, „Офтальмоскопія и ея примѣненіе къ офтальмологіи и общей медицинѣ“.

Глазное яблоко, см. *глазъ*.

Глазной или глазничный нервъ (ramus ophthalmicus nervi trigemini), см. *головной мозгъ человека*.

Глазной пигментъ, черное зернистое красящее вещество въ эпителиальныхъ клѣткахъ, которыя покрываютъ внутреннюю поверхность сосудистой оболочки. Г. п. есть красящее вещество крови, сообщаетъ внутренней поверхности сосудистой оболочки совершенно черный цвѣтъ и поглощаетъ отраженные лучи свѣта.

Глазные зубы, клыки верхней челюсти, см. *зубы*.

Глазные болѣзни (см. табл. „Глазная болѣзнь“). Сложное строеніе глаза, особенности питанія различныхъ тканей его, положеніе и чрезмѣрная работа органа, увеличивающаяся съ развитіемъ культуры, обуславливаютъ многообразныя заболѣванія глаза. По наблюденіямъ Rouet'a мужчины чаще подвергаются Г. б., чѣмъ женщины; точно также, лица съ бѣлымъ цвѣтомъ лица, свѣтлыми волосами и голубыми глазами болѣе предрасположены къ заболѣваніямъ глазъ, чѣмъ лица съ темнымъ цвѣтомъ лица. То же замѣчается въ первые 10 лѣтъ жизни, когда воспалительные процессы особенно часты; частота ихъ позже уменьшается, а затѣмъ къ періоду полового развитія снова возрастаетъ. Съ 20—50 лѣтняго возраста склонность къ Г. б. — незначительна, затѣмъ увеличивается, причѣмъ въ это время наблюдается чаще помутнѣніе хрусталика; между 70—90 гг. склонность къ заболѣваніямъ падаетъ до нуля. Старые врачи держались того взгляда, что нѣкоторыя болѣзни, общія, локализируются преимущественно въ глазу. Вслѣдствіе этого на большинство Г. б. они смотрѣли, какъ на проявленія общаго страданія и сообразно съ этимъ боролись съ послѣднимъ, придерживаясь мнѣнія, что съ исчезновеніемъ предполагаемаго общаго страданія, исчезнетъ и мѣстное заболѣваніе глазъ. Существовала боязнь излѣченія заболѣванія глазъ, такъ какъ боязнь вызвать этимъ общее заболѣваніе или поражение внутреннихъ органовъ или усилить существующія уже болѣзни. Въ общемъ эти взгляды ошибочны, но существуютъ заболѣванія, которыя ни въ одномъ органѣ не могутъ быть съ такой точностью распознаны, какъ по измѣненіямъ въ глазу. Такъ напр., острый миліарный туберкулезъ, который миліарно смѣшанъ съ

другими лихорадочными заболѣваніями, опредѣляется глазнымъ зеркаломъ въ видѣ узелковъ на сѣтчаткѣ; точно также злокачественное разрушеніе сердечныхъ клапановъ можно замѣтить по измѣненіямъ глазного дна. Но такіе случаи очень рѣдки; обыкновенно же лѣченіе бываетъ мѣстнымъ, т. е. направляется противъ самого заболѣванія глазъ. Различаютъ слѣдующія группы Г. б.: 1) аномалии рефракціи и аккомодации, т. е. близорукость (міопія), дальнорукость (гиперметропія), астигматизмъ; 2) болѣзни глазныхъ мышцъ: параличи, косоглазіе; 3) болѣзни глазной впадины, преимущественно воспаленіе слезнаго мѣшка и слезная фистула; 4) болѣзни вѣкъ. Сюда относится ячмень (табл., фиг. 4), воспаленія, вывороты, завороты (фиг. 2), а также различныя опухоли; 5) болѣзни соединительной оболочки, фиг. 1, 2, 3); 6) бол. роговицы, т. е. кератиты, пятна ея, гипопионъ, старческое кольцо (5, 6, 7); 7) бол. радужной об., воспаленіе ея и выпаденіе (см. иритъ, иридектотомія, фиг. 8, 15); 8) бол. преломляющихъ средъ и стекловиднаго тѣла. Сюда относятся заболѣванія хрусталика (фиг. 10—13); 9) бол. сосудистой об., сѣтчатки и зрительнаго нерва: воспаленія сосудовъ сѣтчатой об. отслойка сѣтчатки и атрофія зрительн. нерва. (фиг. 16); 10) общія заболѣванія глаза, какъ амблиопія, амаурозъ, глаукома (фиг. 14) и гнойное воспаленіе глаза (фиг. 9).

Глазные болѣзни у животныхъ не отличаются принципиально отъ тѣхъ же страданій у людей. Чаще всего встрѣчается: воспаленіе соединительной об. (conjunctivitis), происходящее отъ простуды (conjunct. catarrhalis), вслѣдствіе своеобразнаго инфекціоннаго пораженія, специфическаго раздраженія, какъ симптомъ при острыхъ лихорадочныхъ инфекціонныхъ заболѣваніяхъ (conjunct. symptomatica). Теченіе конъюнктивита обыкновенно благоприятное, только при длителномъ заболѣваніи воспалительный процессъ можетъ распространиться на роговицу, радужную об. и хрусталикъ. Воспаленіе прозрачной роговой об. (keratitis), происходитъ вслѣдствіе вышеописаннаго заболѣванія или вслѣдствіе непосредственнаго раненія (отъ удара кнутомъ). Они оставляютъ послѣ себя помутнѣніе роговицы, рубцы, которые только тогда нарушаютъ зрѣніе, когда лежатъ въ направленіи оси его. Воспаленіе радужной об. (iritis) бываетъ вслѣдствіе ударовъ кнутомъ и какъ одно изъ явленій періодическаго воспаленія глазъ. Частичное или полное помутнѣніе хрусталика (сѣрая катаракта, катаракта); бываетъ точечное помутнѣніе его; зеленая катаракта лошадей (glaucoma equorum), воспаленіе сосудистой об. (choroiditis) со вторичными измѣненіями стекловиднаго тѣла; черная катаракта (amaurosis), цѣлый комплексъ измѣненій сѣтчатки, возбудимость которой исчезаетъ, при чѣмъ никакого пораженія прозрачныхъ средъ не наблюдается. Три

послѣднихъ страданія неизлѣчимы у животныхъ. Только при сѣрой катарактѣ у собакъ операція дѣлается, какъ паллиативъ. Для установки недостаточности зрѣнія у лошади пробуютъ сначала прозрачность роговицы и хрусталика. Внутриглазное изслѣдованіе съ помощью глазного зеркала возможно сдѣлать при искусственномъ расширеніи зрачка, впусканіемъ атропина.

Глазныя мази, смѣси жира или парафиновой мази съ различными глазными лѣкарствами: напр., красной окисью ртути и проч.

Глазныя мышцы, см. *глазъ*.

Глазовскій уѣздъ, самый обширн. Вятск. губ., котор. занимаетъ вост. часть. Площадь — 20,967 кв. в. Поверх. холмист., изрѣзана множеств. мелкихъ рѣченоекъ, впадающ. въ Чепцу и Каму; между этими рѣками возвышенности, служація водораздѣл. волжск. и камской системъ. Лѣсистъ; болотъ много; въ сѣверн. части глух. мѣстность со множеств. топей, болотъ, верѣдко непроходим., покрыт. лѣсами, болот. руды, торфяники, въ средней части почва песчан., глинисто-иловат., въ западн. части переход. въ песчаную, а въ восточн. болѣе плодородную съ значит. количеств. песку, мѣстами каменистая. Главн. занятіе земледѣліе. Сѣютъ преимущ. рожь, овесъ, ячмень, картоф. и значит. количеств. волокнист. растен. Распредѣл. земель по роду влад. слѣдующее: казнѣ 761,231 д., церкв. и монаст. 4074 д., городск. 2348 д., частн. горн. завод. 218,134 д., частн. владѣльц. 106,409 д., обществ. крестьянск. 1.220,191 д. Собр. хлѣб. до 3 милл. пуд., картоф. до 160,000 пуд. съ 2893 дес., льну 217,420 п. съ 1543 д., конопля 34,152 п. сѣмени и до 28,000 п. волока съ 1034 д. Скотоводств. 538,221 гол., въ томъ числѣ: лошад. 115,437, кр. рогат. скота 192,931 гол., овецъ 191,242, козъ 502, свин. 32,109. Безлошадн. двор. 5069, безземельн. 3347. Кустарей и ремеслен. числится 35,081—главнѣйш. обр. по рубкѣ, сплаву лѣса, обработкѣ дерева, кузнеч. и слесарн. мастерств. Фабр. и завод. 17 съ 1600 раб. и производит. до 800,000 р., самыми крупн. являются чугунолитейн. По переп., 1897 населен. вмѣстѣ съ городск. 373,948 д. (181,993 м., 191,955 ж.), большинство инородцы вотяки, пермяки, черемисы, татары и др. Браковъ 3728, род. 21,276 д. (10,833 м., 10,443 д.), умер. 16,477 (8295 м., 8182 ж.), естеств. приростъ 4799. Медиц. участк. 7, больницъ 2, приѣм. пок. 4; земск. школь 36, народн. библ. 11. Волостей 43, селеній 2939 съ 50,637 дворовъ. Церквей правосл. 72, единоувѣрч. 3, часов. 43, раскольн. молел. 2, мечетей 5.

Глазовъ, уѣздн. гор. Вятск. губ., подъ 58° 8' с. ш., 52° 40' в. д., при р. Чепцѣ, церквей правосл. 4, часовенъ 2; домовъ 390. Торг.-промышл. знач. не имѣетъ. Гор. обществен. банкъ. Благотв. завод. 2, библіотека 1, женск. прогимназія, духовн. учил. Училищъ 2; фабрично-ремеслен. завод. 5

съ 36 рабоч., производ. 4,100 р. По переп. 1879 жителей 3,415 (1820 м., 1595 ж.). Земск. больница на 50 кроватей. Станц. Пермь-Котласской ж. д.

Глазокъ, село Тамб. губ., Козлов. у., въ 24 в. къ с. в. отъ г. Козлова на Лѣсномъ Воронежѣ; имѣетъ до 5000 жит.

Глазокъ, см. *полотно*.

Глазокъ, то же, что почка (см.).

Глазомѣрная съемка, см. *съемка топографическая*.

Глазомѣрная таксація, см. *древозимѣреніе*.

Глазомѣрное опредѣленіе разстояній. Умѣніе на глазъ вѣрно опредѣлять разстоянія до цѣли играетъ первостепенную роль при стрѣльбѣ изъ ружей, такъ какъ наблюденіе за мѣстомъ паденія пуля крайне затруднительно и потому постепенная присгѣлка, примѣняющаяся при стрѣльбѣ изъ орудій въ артиллеріи, въ пѣхотѣ немыслима. Поэтому все нижніе чины въ пѣхотѣ и кавалеріи круглый годъ обучаются глазомѣру. При опредѣленіи разстояній на глазъ необходимо усвоить слѣдующія основанія: 1) предметы яркихъ цвѣтовъ видны яснѣе и потому кажутся ближе темныхъ предметовъ; 2) большіе предметы кажутся ближе болѣе мелкихъ; 3) на ровномъ мѣстѣ предметы кажутся ближе, чѣмъ на мѣстности волнистой; 4) предметъ на горѣ будетъ казаться ближе, чѣмъ у подошвы ея; 5) чѣмъ больше предметъ отличается цвѣтомъ отъ цвѣта мѣстности, тѣмъ онъ кажется ближе; 6) въ ясный день предметъ кажется ближе, чѣмъ въ темную погоду; 7) освѣщенный предметъ кажется ближе находящагося въ тѣни. Для поощренія занятій глазомѣрнымъ опредѣленіемъ разстояній ниж. чинамъ выдаются призы.

Глазоподобныя пятна находятся на тѣлѣ, обыкновенно по бокамъ его, въ одинъ или два ряда у рыбъ, по преимуществу у глубоководныхъ (*Scopelidae* и др.). По своему строенію, они очень походятъ на глазъ, но служатъ въ качествѣ органовъ, испускающихъ фосфорическій свѣтъ.

Глазуновская станица Войска Донск., Усть-Медвѣд. округа, на р. Медвѣдицѣ; имѣетъ около 6½ т. жит., заним. очень мало хлѣбопашествомъ; преобл. занятіе скотоводство, а также устройство садовъ и бакчей.

Глазуновъ, Александръ Константинов., высокоталантливый современный русскій композиторъ. Сынъ извѣстнаго представителя книжной фирмы, род. 1865 въ Спб. Среди представителей третьяго музыкальнаго поколѣнія, считая отъ Глинки, безспорно является самымъ замѣчательнымъ по творческому таланту и эрудиціи русскимъ композиторомъ. Невольно при этомъ обращаетъ на себя вниманіе чрезвычайно рано выразившаяся яркость его таланта: пятнадцати, шестнадцатилѣтнимъ юношей онъ уже обнаружилъ такую творческую зрѣлость, какая можетъ быть

присуща только совсѣмъ взрослому художнику; подобное явленіе во всякомъ случаѣ исключительно, и если иногда мы встрѣчаемся съ нимъ въ исторіи западной литературы, то въ лѣтописи русскаго музыкальнаго творчества оно до сихъ поръ единственное. Общеобраз. Г. получилъ во 2-мъ реальномъ учил., а высшее въ Спб. унив., гдѣ посѣщавъ лекціи въ кач. вольнослушателя. Къ музыкѣ имѣлъ большое влеченіе съ ранняго дѣтства, почему его художественному развитію значительно способствовало частое исполненіе образцовыхъ музыкальныхъ произведеній въ домѣ его родныхъ: среди нихъ видное мѣсто занималъ Шопенъ, котораго А. К. горячо полюбилъ тогда же и сохранилъ свою приверженность къ нему по сіе время. Занимаясь подъ руководствомъ ученика консисторіи г. Еленковскаго, у котораго бралъ уроки фортепьянной игры и начальной теоріи, онъ скоро, приблизительно уже въ десятилѣтнемъ возрастѣ, привыкъ отлично читать ноты съ листа. Въ началѣ ему приходилось играть преимущественно иностранныя пьесы, а также оперныя переложенія итальянской и мейербееровской музыки, а потому ея духомъ проникнуты были его первыя творческія попытки, къ которымъ онъ приступилъ, имѣя одиннадцать лѣтъ отъ роду. Но когда его учитель сталъ знакомить его съ русскою музыкой, то онъ совершенно измѣнилъ направленіе своей композиціи; въ особенности „Исламей“ г. Балакирева имѣлъ въ этомъ случаѣ рѣшающее значеніе. Вскорѣ и самъ авторъ названнаго произведенія своими совѣтами оказалъ большое вліяніе на развитіе музыкальнаго вкуса Г., въ первый періодъ его нахождения въ реальномъ училищѣ. Подъ этимъ вліяніемъ онъ сталъ изучать классиковъ и Бетховена, продолжая ревностно заниматься творчествомъ. Усматривая огромную композиторскую способность тринадцатилѣтняго мальчика и находя необходимымъ систематизировать его теоретическія познанія, г. Балакиревъ представилъ его 1880 г. Римскому-Корсакову, и съ этихъ поръ подъ руководствомъ послѣдняго талантливыя юноша въ полтора года основательно прошелъ полный курсъ гармоніи, контрапункта, формы и инструментовки, поражая наставника своею изумительною понятливостью и способностями. Будучи шестнадцатилѣтнимъ гимназистомъ, онъ уже зарекомендовываетъ себя публикѣ авторомъ крайне сложныхъ по фактурѣ и вдохновенныхъ произведеній симфоническ. и камерной музыки. Такъ 1882 въ концертѣ бесплатной школы подъ упр. г. Балакирева исполняется его 1-я симфонія (E—dur) и въ томъ же году въ квартетномъ собраніи Русскаго Музыкальнаго Общества — его 1-й квартетъ (D — dur). Къ той же эпохѣ относятся оркестровая увертюра на ново-греческія темы и фортепьянная сюита на тему S-a-s-c-h-a (Саша); все это были уже произведенія замѣча-

тельныя по своей творческой и технической зрѣлости.

Непрерывно продолжая развивать свое творчество, Г., находясь еще въ университетѣ, гдѣ онъ между прочимъ участвовалъ въ студенческомъ оркестрѣ, играя на валторнѣ, вскорѣ близко сошелся съ М. П. Бѣляевымъ. Послѣдній самъ, будучи серьезнымъ любителемъ музыки, въ эту эпоху впервые сталъ изучать современныхъ русскихъ композиторовъ, изъ которыхъ Г. въ особенности поразилъ его своею необычайной талантливостью. Восхищенный этимъ огромнымъ дарованіемъ, онъ рѣшилъ стать издателемъ всѣхъ его произведеній. 1884 оба совершили заграничное путешествіе по Италіи и Германіи, при чемъ въ томъ же году въ Байрейтѣ г. Бѣляевъ заключилъ съ Г. условіе на изданіе всѣхъ его написанныхъ и будущихъ произведеній.

Эта первая заграничная поѣздка Г. дала ему, между прочимъ, возможность познакомиться съ Ф. Листомъ, который въ свою очередь пришелъ въ восхищеніе отъ его творческаго таланта. При его содѣйствіи, въ Веймарѣ исполнена была 1-я симфонія Г., и здѣсь было положено начало знакомству заграничной публики съ его творчествомъ. Въ послѣдующіе годы оно быстро обогащалось произведеніями симфонической и камерной музыки, которымъ нашъ авторъ отдаетъ всегда предпочтеніе предъ вокальными (таковыхъ у него имѣется очень ограниченное количество). Достоинно вниманія, что плодovitость композитора прямо пропорціональна силѣ его творчества и что такимъ образомъ въ данномъ случаѣ оправдывается извѣстный афоризмъ Р. Шумана. За послѣднія 10 лѣтъ его произведенія получили широкое распространеніе почти въ равной степени какъ въ Россіи, такъ и за границей. Ближайшему знакомству съ его музыкой во Франціи содѣйствовали русскіе концерты, устроенные 1889 Бѣляевымъ на парижской всемірной выставкѣ въ залѣ Трокадеро. Въ настоящее время и въ нѣкоторыхъ городахъ Новаго Свѣта его музыка столь же извѣстна, какъ и въ Европѣ.

Съ 1900 Г. принялъ профессуру въ Спб. консерваторіи по классу чтенія партитуръ и инструментовки. Въ качествѣ дирижера, онъ выступалъ преимущественно лишь эпизодически въ русскихъ симфоническихъ концертахъ въ Спб., также иногда за границей, какъ напр. въ Лондонѣ (1897). Изъ множества его произведеній наиболѣе выделяются слѣдующія: изъ оркестровыхъ: семь симфоній, картины, фантазіи и поэмы: „Стѣнька Разинъ“, „Лѣсъ“, „Море“, „Кремль“, „Изъ мрака къ свѣту“, „Весна“, балетная сюита, три балета, изъ нихъ крупнѣйшій „Раймонда“, двѣ увертюры на ново-греческія темы, „Торжественная увертюра“ и проч. Для пѣнія: три большія кантаты для вокальныхъ солистовъ, хора и оркестра, двѣнадцать романсовъ. Кромѣ того написалъ довольно много пьесъ для фортепьяно и отдѣльныхъ инструментовъ. Въ области

камерной музыки—четыре квартета и одинъ квинтетъ для смычковыхъ инструментовъ.

Глазуновы. Старѣйшая въ Россіи фирма книгопродавецъ въ Спб. и Москвѣ. Основаль фирму серпуховскій купецъ Матвѣй Петр., открывшій книжную лавку на Спасскомъ мосту, въ Москвѣ, въ 1782. Велъ торговлю сперва одинъ, а затѣмъ со своими братьями Иваномъ и Василіемъ. 1788 Иванъ открылъ книжный магазинъ въ Спб. въ принадлежавшемъ тогда Потемкину Аничковомъ домѣ (нынѣ домъ имп. публ. библ.) и сталъ съ 1790 самостоятельно заниматься издательскимъ дѣломъ, а 1803 завелъ свою типографію, затѣмъ открылъ новый книжный магазинъ въ Москвѣ и сталъ, съ 1827, комиссіонеромъ акад. наукъ и моск. унив. Въ теченіе 40 лѣтъ, Ив. П. Г. предпринялъ болѣе 40 изданій по изящной литературѣ и 37 изданій историческихъ. Онъ ум. 1831, у него было 4 сына, изъ кот. самымъ предприимчивымъ и энергичнымъ былъ Илья Ив. (ум. 1849), кот. помогалъ отцу въ изданіи 15-ти томнаго „Памятника законовъ“ и самъ издавшій 8 т. „Военной библіотеки“ и „Евгенія Онѣгина“ въ 5,000 экземпляръ, проданнаго Пушкинымъ за 3,000 р. асс. и разошедшагося въ одну недѣлю послѣ смерти Пушкина. Онъ также издалъ (въ 4 т.) посмертныя соч. Пушкина, купленные имъ за 37½ тыс. р. асс. Всего имъ было выпущено 96 изданій, преимущественно учебныхъ руководствъ и пособій. Изъ его сыновей двое младшихъ вели книжное дѣло въ Москвѣ, а старшій, Ив. Ильичъ (воспитывавшійся въ спб. унив.), род. 1826, ум. 1889, продолжалъ торговлю въ Спб. и въ періодъ отъ 1849 до 1882 выпустилъ болѣе 200 изданій (больше половины изъ нихъ учебники и руководства извѣстныхъ педагоговъ), въ томъ числѣ образцово изданныя, подъ редакціей извѣстнаго библіографа П. А. Ефремова, полныя собранія соч. Кантемира, Фонвизина, Лермонтова, Жуковскаго, В. И. Майкова, Елчанинова и др. Имъ также были изданы, по приобретеніи права собственности, сочиненія Бѣлинскаго, Гончарова, Островскаго и Тургенева. Ив. Ильичъ былъ извѣстнымъ городскимъ дѣятелемъ, а 1881—85 спб. городскимъ головою. При немъ изданъ былъ составленный П. А. Ефремовымъ каталогъ рус. книгъ и 3 прибавленія, а затѣмъ составленные В. И. Межовымъ прибавленія, обнимающія всю русскую литературу съ 1855 по 80-е гг. По случаю 100 лѣтняго юбилея фирмы въ 1882 былъ изданъ (не для продажи) „Краткій обзоръ книжной торговли и издательской дѣятельности Г. за столѣтъ, 1782—1892“. Пересказъ этой книги въ „Библиографѣ“ 1892, №№ 2, 6—9.

Глазурованіе или муравленіе, т. е. украшеніе глиняныхъ издѣлій финифтью или глазурью (см.). Въ Россіи имѣло мѣсто уже въ древности, будучи заимствованнымъ съ Востока (Византія?), на что указываютъ глазурованные сосуды X в.

Производство глазурованной посуды XII в. указываетъ на знакомство русскихъ мастеровъ съ западными образцами. Быть можетъ, на распространеніе глазурованія глиняныхъ сосудовъ оказали вліяніе и татары, у к-рыхъ глазурованныя произведенія были въ большомъ ходу (раскопки на мѣстѣ быв. Золотой Орды).

Глазурь, стекловидная или эмалевидная масса, которою покрываются глиняныя и металлическія издѣлія съ цѣлью приданія имъ лучшаго вида, большей стойкости и цѣнности. Составъ Г. для глиняныхъ издѣлій различенъ. Различаютъ: 1) Землистая Г., прозрачныя стекла изъ сплавленныхъ кремнезема, глинозема, извести, барита и щелочей; онѣ въ высшей степени трудноплавки и обыкновенно плавятся при той температурѣ, при которой оканчивается обжиганіе массы; онѣ служатъ для покрыванія главнымъ образомъ фарфора, также и каменной посуды и гончарныхъ издѣлій изъ трудноплавкой глины. 2) Свинцовая Г., прозрачныя стекла, содержащія иногда наряду съ кремнекислотою также и борную кислоту; обыкновенно онѣ плавятся при температурѣ ниже той, при которой оканчивается обжиганіе массы. Фаянсъ и обыкновенная гончарная посуда, равно англійскій и французскій фарфоръ-фриттъ покрываются свинцовой Г. Нѣкоторые сорта глины, богатые желѣзомъ и известью, но содержащіе мало глинозема и кремнекислоты, до такой степени легкоплавки, что переносятъ только богатую свинцомъ легкоплавкую Г. Но кислыя жидкости легко растворяютъ изъ такой Г. свинецъ; напротивъ, издѣлія изъ не столь легкоплавкой глины можно покрывать свинцовой глазурью съ меньшимъ содержаніемъ свинца; послѣдняя болѣе трудноплавка, не отдаетъ такъ легко своего свинца и потому безвредна. 3) Эмалевая Г., бѣлая или окрашенная непрозрачныя Г., содержащія окиси свинца и олова; онѣ легкоплавки и служатъ для маскированія въ простомъ фаянсѣ находящейся подъ ними массы. Дурная эмалевая Г. также легко отдаетъ часть своего свинца кислымъ жидкостямъ. 4) Солесодержащія Г. (неправильно называемыя люстрами), большею частью земляныя или щелочныя Г., покрывающія массу въ видѣ крайне тонкаго слоя, какъ бы налета; онѣ не только предохраняютъ находящуюся подъ ними массу отъ внѣшнихъ вліяній, но часто служатъ и для украшенія глиняныхъ издѣлій. Подобныя Г. встрѣчаются главнымъ образомъ на каменной посудѣ. Г. должна удовлетворять слѣдующимъ условіямъ: она не должна поддаваться механическимъ и химическимъ воздѣйствіямъ, должна быть гладкой и блестящей, не должна отпадать и растрескиваться. Глазурованіе фарфора, высухихъ сортовъ фаянса и отчасти гончарной посуды производится слѣд. обр.: тонко размолотая глазурь смѣшивается съ водою до густоты известковаго молока и въ нее по-

гружаются слабо обожженные глиняныя издѣлія, которыя должны обладать извѣстной степенью пористости и не распадаться подъ водой. Поглощая жадно воду, они вмѣстѣ съ тѣмъ покрываются равномернымъ слоемъ Г.; остается только, послѣ высыхания, нагрѣть ихъ до температуры плавленія Г. Глазуrowаніе поливаніемъ примѣняется къ посудѣ, не обладающей пористостью; сюда относится фритовый и англійскій фарфоръ, нѣкоторые сорта фаянса и гончарной посуды. Тонко размолотая Г. смѣшивается съ водою въ жидкую кашицу, которую поливаютъ покрываемый Г. товаръ и своеобразнымъ движеніемъ и раскачиваніемъ посуды равномерно по ней распредѣляютъ. Болѣе простыя издѣлія, которыя не подвергаются предварительному обжиганію для приданія имъ непроницаемости и способности не распадаться подъ водой, покрываются глазурию въ влажномъ видѣ, просѣиваніемъ надъ ними глета, свинцоваго сурика, порошка свинцоваго блеска и пр. Въ этомъ случаѣ окись свинца при сплавленіи съ кремнекислотой и глиноземомъ, входящими въ составъ глиняной массы, образуетъ Г. То же имѣетъ мѣсто и въ солесодержащей Г., которая получается превращеніемъ въ паръ нѣкоторыхъ веществъ. Къ концу обжиганія въ печи образуютъ атмосферу паровъ солей или металловъ, которые соединяются съ кремнеземомъ массы, образуя стекло. При простомъ товарѣ въ печь бросаютъ поваренную соль и въ то же время подбрасываютъ въ топку сырое дерево съ листьями, такъ что образующіеся при температурѣ краснаго каленія пары поваренной соли встрѣчаются съ парами воды, при чемъ образуется соляная кислота и окись натрія; послѣдняя съ кремнеалюминіевой солью массы образуетъ стекло. При вышихъ сортахъ каменной посуды, обжиганіе которыхъ производится въ капсуляхъ, внутренняя поверхность послѣднихъ покрывается смѣсью изъ поташа, глета и поваренной соли; во время обжиганія изъ этой

смѣси улетучивается хлористый свинецъ и поваренная соль, которые соединяются съ кремнеалюминіевой солью, образуя стекло; точно также и летучая борная кислота находитъ при этомъ примѣненіе. Люстры и плавкія краски получаютъ подобнымъ же образомъ, въ капсуляхъ ставятъ въ особыхъ сосудахъ окиси металловъ, которыя улетучиваются въ видѣ хлористыхъ соединеній и осаждаются въ видѣ цвѣтного налета на обжигаемой посудѣ.

Г. на обыкновенномъ горшечномъ товарѣ болѣею частью представляетъ собою свинцовое стекло, образовавшееся изъ свинцоваго блеска и глины. Если составныя части въ правильномъ отношеніи и глазуrowанный товаръ хорошо обожженъ, то это свинцовое стекло нерастворимо во всѣхъ встрѣчающихся въ хозяйствѣ растительныхъ кислотахъ. Въ случаѣ же плохого приготовления Г., даже и разведенный уксусъ растворяетъ значительныя количества свинца, и употребленіе подобной посуды можетъ повести къ довольно вреднымъ послѣдствіямъ. Чтобы испытать подобную глазурь, вливаютъ въ данный сосудъ средней крѣпости уксусъ; ставятъ на часъ въ теплое мѣсто печи; затѣмъ сливаютъ чистую жидкость въ стеклянный стаканъ и вливаютъ нѣсколько капель раствора сѣрной печени, которая имѣется въ любой аптекѣ; при этомъ жидкость становится мутной и образуется мелкій осадокъ тонкаго бурожелтаго порошка. Если вообще этотъ порошокъ или жидкость окрашены въ бурый или буро-черный цвѣтъ, то присутствіе свинца несомнѣнно, и данный сосудъ не долженъ быть употребляемъ. Слѣдуетъ рекомендовать при употребленіи новой обыкновенной гончарной посуды предварительно прокипятить ее съ крѣпкимъ уксусомъ, такъ какъ при этомъ удалится большая часть содержащагося въ глазури растворимаго свинца. О глазури на металлахъ см. *эмаль*.

Глазчатка (Diopsis), родъ двукрылыхъ насекомыхъ.

